

dji AGRAS T25 P

Manuale utente

v1.0 2025.11

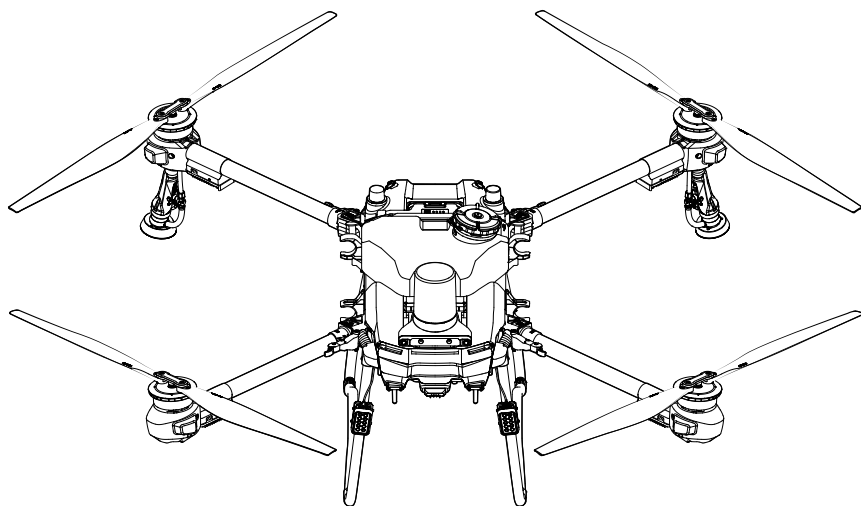



Il presente documento è protetto da copyright di DJI e tutti i diritti sono riservati. Fatto salvo per quanto diversamente consentito da DJI, l'utente non ha diritto a usare o a consentire ad altre persone di usare il documento o qualsiasi sua parte tramite la riproduzione, il trasferimento o la vendita dello stesso. Fare riferimento al presente documento e ai suoi contenuti esclusivamente quali istruzioni di utilizzo dei prodotti DJI. Non usare il documento per altri scopi.

In caso di divergenza tra le diverse versioni, prevarrà la versione in lingua inglese.

Ricerca per parole chiave

Ricerca parole chiave come "batteria" e "installazione" per trovare un argomento. Se si utilizza Adobe Acrobat Reader per leggere questo documento, premere Ctrl+F (Windows) o Command+F (Mac) per avviare una ricerca.

Navigazione degli argomenti

Visualizzare la lista completa degli argomenti. Fare clic su un argomento per accedere alla sezione corrispondente.

Stampa di questo documento

Questo documento supporta la stampa ad alta risoluzione.

Informazioni

 In alcune regioni, l'aeromobile potrebbe non essere fornito con una batteria di volo. Usare esclusivamente batterie di volo DJI™ ufficiali. Leggere il manuale d'uso sulla batteria di volo intelligente corrispondente, e prendere le precauzioni necessarie quando si movimentano le batterie, per garantire la propria sicurezza. DJI declina ogni responsabilità per danni o infortuni causati direttamente o indirettamente dall'uso errato delle batterie.

 Le temperatura operativa di questo prodotto è compresa tra 0 °C e 40 °C. Non soddisfa i requisiti della temperatura operativa per l'utilizzo dei dispositivi militari (da -55 °C a 125 °C), necessari per resistere a una variazione climatica maggiore. Utilizzare questo prodotto correttamente e solo per gli scopi adeguati all'intervallo di temperatura di funzionamento specificato.

Legenda

⚠ Importante

💡 Consigli e suggerimenti

📖 Riferimenti

Leggere prima dell'uso

DJI™ fornisce tutorial video e i seguenti documenti:

1. *Direttive sulla sicurezza*
2. *Guida rapida*
3. *Manuale d'uso*

Si consiglia di guardare i video tutorial e di leggere la sezione sulle *Direttive sulla sicurezza* prima di utilizzare il prodotto. Accertarsi di prendere in esame la *Guida rapida* prima del primo utilizzo e di fare riferimento a questo *Manuale d'uso* per ulteriori informazioni.

Tutorial video

Visitare l'indirizzo internet riportato di seguito o scansionare il codice QR per guardare i video tutorial e apprendere come utilizzare il prodotto in modo sicuro:



<https://ag.dji.com/t25p/video>

Download DJI Assistant 2 (serie MG)

Scaricare DJI ASSISTANT™ 2 (serie MG) all'indirizzo:

<https://www.dji.com/downloads/softwares/assistant-dji-2-for-mg>

Scaricare DJI SmartFarm

Scansionare il codice QR per scaricare DJI SmartFarm e ricevere completa assistenza per le operazioni.



Indice

Informazioni	2
Legenda	3
Leggere prima dell'uso	3
Tutorial video	3
Download DJI Assistant 2 (serie MG)	3
Scaricare DJI SmartFarm	4
1 Informazioni generali e descrizione del sistema	9
1.1 Primo utilizzo	9
Ricarica in corso	9
Preparazione del radiocomando	10
Regolazione delle antenne	10
Montaggio della chiave dongle RTK	10
Preparazione del velivolo	11
Attivazione	11
1.2 Drone	12
Panoramica	12
T25P	12
Sistema di propulsione	12
Sistema di sicurezza	13
Campo di rilevamento	13
Funzione di evitamento ostacoli	13
Utilizzo delle funzioni Terrain Follow (Segui terreno) e	
Aggiramento degli ostacoli	14
Avviso sull'utilizzo del radar	14
Avviso sull'uso del sistema di visione	16
LED velivolo	16
Indicatori dell'aeromobile	16
Riflettore	17
Modalità di volo	17
RTK dell'aeromobile	18
Attivazione/Disattivazione dell'RTK	18
RTK rete personalizzata	18
1.3 Stazione di controllo	19
Radiocomando	19
Panoramica	19
Ricarica delle batterie	20
Uso del radiocomando	21
LED del radiocomando	23

	Avviso del radiocomando	24
	Zona di trasmissione ottimale	24
	Connessione del radiocomando	24
	Impostazioni HDMI	25
	Installazione della Cinghia	25
	DJI Agras App	26
	Schermata iniziale	26
	Operation View (Vista operazioni)	27
2	Prestazioni e limitazioni	29
2.1	Prestazioni	29
	T25P	29
2.2	Manovre vietate	30
2.3	Requisiti dell'ambiente di volo	30
3	Procedure normali	32
3.1	Spazio aereo	32
	Sistema GEO (Geospatial Environment Online)	32
	Zone GEO	32
	Restrizioni di volo nelle zone GEO	32
	Limiti di altitudine e distanza di volo	34
3.2	Interferenze con la centralina di volo e le comunicazioni	35
3.3	Calibrazione della bussola	36
3.4	Volo di base	36
	Controlli preliminari	36
	Avvio e spegnimento dei motori	37
	Avvio dei motori	37
	Spegnimento dei motori	37
	Spegnimento dei motori durante il volo	38
	Decolla	38
	Atterraggio	39
3.5	Volo di crociera/manovra	39
	Controllo dell'aeromobile	39
	Modalità operative	40
	Ritorno automatico	41
	Avvisi	41
	RTH Smart	42
	Ritorno per batteria scarica	42
	Failsafe RTH	42
	Aggiramento ostacoli in RTH	43
	Funzione Atterraggio sicuro	43
3.6	Registratore di bordo	44

3.7	Conservazione, trasporto e manutenzione	44
	Conservazione e trasporto	44
	Manutenzione	45
4	Funzionamento	46
4.1	Calibrazione del misuratore di portata	46
4.2	Operazione di mappatura	47
	Procedura operativa	47
	Applicazione del risultato della ricostruzione	47
4.3	Operazione di spruzzatura	47
	Download delle mappe di prescrizione	47
	Operazioni di download/importazione	48
	Pianificazione di un'operazione	48
	Operazione di pianificazione della rotta	48
	Pianificazione Operazione Alberi da frutto	49
	Avvisi	49
	Esecuzione dell'operazione	50
	Esecuzione dell'operazione Route/Albero da frutto	50
	Esecuzione dell'operazione di rotta A-B	51
	Multitasking	53
	Operazione manuale	53
4.4	Ripresa dell'operazione	54
	Registrazione di un punto di interruzione	54
	Procedura di ripresa	54
	Ripresa smart	55
	Ripresa dell'operazione	55
4.5	Avviso di serbatoio vuoto	56
5	Batteria di volo intelligente	58
5.1	Panoramica	58
5.2	Avvertenze	58
5.3	Schemi dei LED	60
	Controllo del livello della batteria	60
	LED del livello della batteria	60
	Schemi dei LED di errore della batteria	61
5.4	Conservazione e trasporto	62
5.5	Manutenzione	62
5.6	Smaltimento	63
6	Appendice	64
6.1	Specifiche	64
6.2	Aggiornamento firmware	64

	Utilizzo di DJI Agras	64
	Utilizzo di DJI Assistant 2 (serie MG)	64
	Avvisi	65
6.3	Utilizzo della trasmissione ottimizzata	65
	Installazione della scheda Nano SIM	66
	Installazione di Adattatore cellulare DJI	66
	Utilizzo della trasmissione ottimizzata	67
	Strategia di sicurezza	68
	Radiocomando - Note di utilizzo	68
	Requisiti di rete 4G	68

1 Informazioni generali e descrizione del sistema

1.1 Primo utilizzo

Ricarica in corso

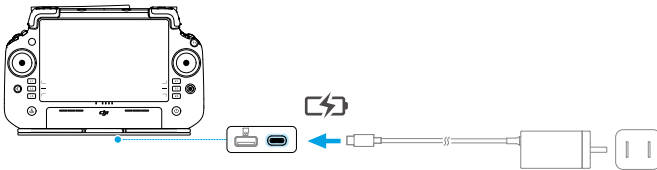
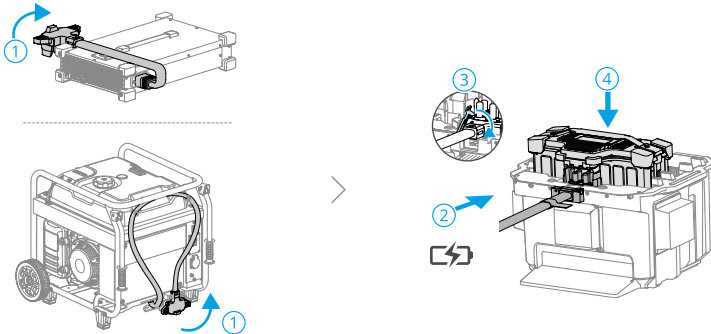

- ☛ Ricaricare per attivare la batteria interna del radiocomando al primo utilizzo. Altrimenti, non può essere acceso. I LED sul livello di carica della batteria iniziano a lampeggiare per indicare l'attivazione della batteria interna.

Preparazione del radiocomando

Regolazione delle antenne

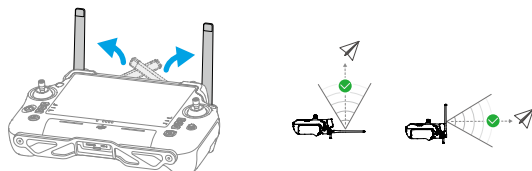

Montaggio della chiave dongle RTK

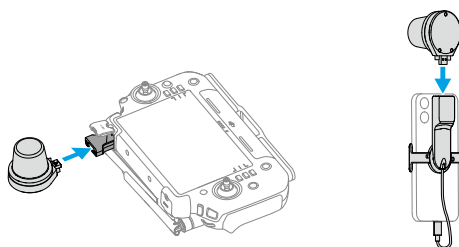

Preparazione del velivolo

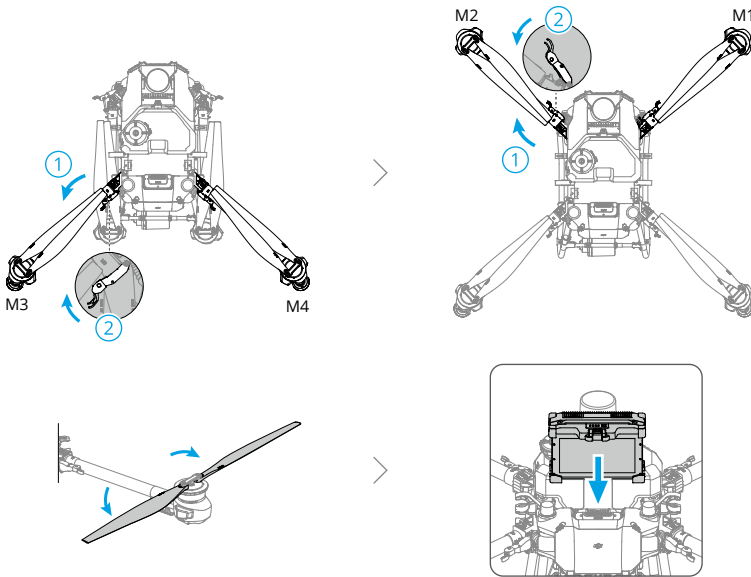

- ⚠ • Verificare che la batteria sia inserita saldamente nell'aeromobile. Inserire o rimuovere la batteria solo quando l'aeromobile è spento.
- Per rimuovere la batteria, premere e tenere premuto il fermo, quindi sollevare la batteria.
- Quando si piegano i bracci, assicurarsi di piegarli nell'ordine inverso rispetto all'apertura e verifica che i bracci siano fissati alle clip di stoccaggio su entrambi i lati dell'aeromobile. In caso contrario, si rischia di danneggiarli.

Attivazione

È necessario attivare l'aeromobile e il radiocomando prima del loro primo utilizzo. Premere, quindi premere nuovamente e tenere premuto il pulsante di accensione per accendere i dispositivi. Seguire le notifiche visualizzate sullo schermo per eseguire l'attivazione. Accertarsi che il radiocomando abbia accesso a Internet durante l'attivazione.

1.2 Drone

Panoramica

T25P

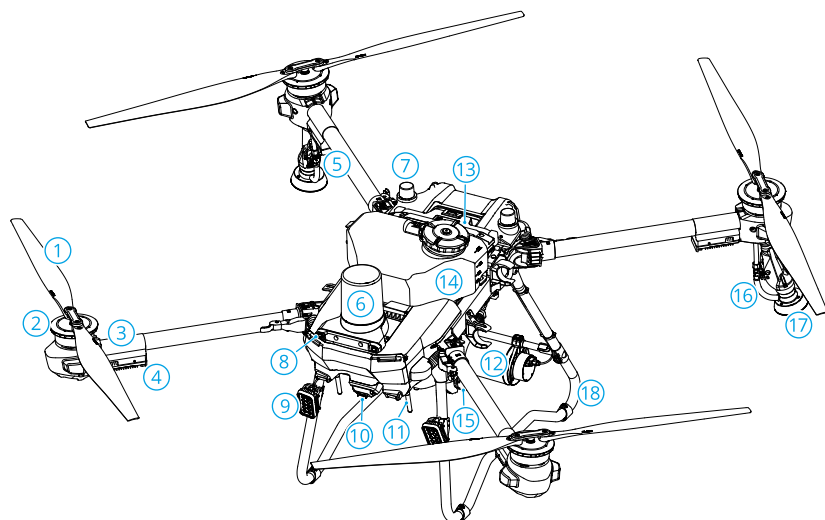

- | | |
|---|---|
| 1. Eliche | 10. Fotocamera FPV |
| 2. Motori | 11. Antenne esterne per la trasmissione delle immagini OCUSYNC™ |
| 3. Controllo elettronico della velocità (ESC) | 12. Radar posteriore |
| 4. Indicatori anteriori | 13. Batteria di volo intelligente |
| 5. Indicatori posteriori | 14. Serbatoio spray |
| 6. Radar anteriore | 15. Pompe di distribuzione |
| 7. Antenne Onboard D-RTK™ | 16. Lancia a spruzzo |
| 8. Sistema di visione | 17. Irrigatori |
| 9. Riflettore | 18. Carrello di atterraggio |

Sistema di propulsione

Il sistema di propulsione è costituito dai motori, dagli ESC e dalle eliche richiudibili, per fornire una spinta stabile e potente.

-
- ⚠ • Utilizzare esclusivamente eliche ufficiali DJI. NON combinare eliche di diversi tipi.
 - Le eliche sono componenti di consumo. Acquistare eliche addizionali, se necessario.
 - Accertarsi che i motori siano stati montati correttamente e girino senza difficoltà. Se un motore è bloccato e non è in grado di ruotare liberamente, fare atterrare immediatamente il velivolo.
 - Assicurarsi che gli ESC emettano un rumore normale quando sono accesi.
-

Sistema di sicurezza



Campo di rilevamento

Visita il sito web seguente per ulteriori informazioni.

<https://ag.dji.com/t25p/specs>

- ⚠ • I sistemi radar e di visione hanno dei punti ciechi di rilevamento. Volare con cautela.
 - L'aeromobile non è in grado di rilevare gli ostacoli al di fuori di tale distanza. Volare con cautela.
 - La distanza di rilevamento effettiva varia a seconda delle dimensioni e del materiale dell'ostacolo. Il rilevamento degli ostacoli potrebbe essere interessato o non essere disponibile in zone al di fuori della distanza di rilevamento effettiva.
 - Vola con cautela quando operi vicino a ostacoli che sono allineati con o si trovano sotto la parte inferiore dell'aeromobile.
 - Per garantire la sicurezza, si consiglia di contrassegnare oggetti come fili e fili inclinati come ostacoli durante la pianificazione del campo.
-



Funzione di evitamento ostacoli

Nella Operation View (Vista operazioni), tocca  >  per accedere alle impostazioni di rilevamento e abilita l'**Evitamento ostacoli multidirezionale**. Una volta attivato, l'aeromobile entrerà in modalità evitamento ostacoli al loro rilevamento. L'utente può controllare l'aeromobile in modo che voli in una direzione lontana dall'ostacolo, seguendo le istruzioni visualizzate nell'app.

-
- ⚠ In alcuni scenari, ad esempio in presenza di linee elettriche, piccoli ostacoli od oggetti posti allo stesso livello del carrello di atterraggio, il rilevamento degli ostacoli

può risultare inefficace. Volare con cautela. Controlla manualmente l'aeromobile se necessario per prevenire incidenti di volo.

Utilizzo delle funzioni Terrain Follow (Segui terreno) e Aggiramento degli ostacoli

Nella Operation View (Vista operazioni), tocca  >  per accedere alle Impostazioni di rilevamento e seleziona lo scenario come **Terreno pianeggiante**, **Collina/Frutteto** o **Acqua**, quindi abilita **Stabilizzazione dell'altitudine** e **Aggiramento degli ostacoli** di conseguenza. L'aeromobile seguirà automaticamente il terreno e regolerà l'altitudine durante il volo, in base all'altezza sopra le colture specificata e aggirerà gli ostacoli rilevati. Lo spostamento dello stick di controllo può mettere in pausa l'aggiramento automatico. L'aeromobile rimarrà in volo stazionario se non riesce a evitare l'ostacolo automaticamente. Gli utenti possono controllare manualmente l'aeromobile per aggirare gli ostacoli.

-
-  • Seleziona lo scenario in base all'ambiente reale. In caso contrario, il drone può non mantenere l'altezza impostata sopra le colture o non riuscire ad aggirare gli ostacoli.
 - L'aggiramento degli ostacoli non è disponibile in modalità manuale. L'aeromobile stazionerà in volo dopo aver incontrato un ostacolo anziché aggirarlo automaticamente.
 - Quando si vola di notte, in aree buie o quando le telecamere di visione sono sporche, l'aeromobile utilizzerà il radar per seguire l'andamento del terreno. Volare con cautela.
 - Una volta montati gli irrigatori addizionali, le prestazioni del sistema di visione potrebbero essere compromesse dalle gocce spruzzate. Volare con cautela.
 - In alcuni scenari come quelli in cui sono presenti linee elettriche o piccoli ostacoli, l'aeromobile potrebbe non essere in grado di evitare gli ostacoli. Gli utenti possono controllare manualmente l'aeromobile per aggirare gli ostacoli.
 - La stabilizzazione dell'altitudine sarà influenzata quando l'aeromobile vola sopra l'acqua. Volare con cautela. Verificare che l'altitudine di volo relativa sia superiore ai 2 m per evitare incidenti con il drone.
-

Avviso sull'utilizzo del radar

-
-  • **NON** toccare o lasciare che le mani o altre parti del corpo vengano a contatto con le parti in metallo del modulo radar durante l'accensione o immediatamente dopo il volo, in quanto potrebbero essere molto calde.

- Mantieni il pieno controllo dell'aeromobile in ogni momento e non fare completo affidamento sul modulo radar e sull'app. Mantieni l'aeromobile sempre entro la VLOS. Usare discrezione per far funzionare l'aeromobile manualmente per evitare gli ostacoli.
- In modalità di funzionamento Manuale, gli utenti hanno il controllo completo sull'aeromobile. Prestare attenzione alla velocità e alla direzione di volo durante il funzionamento. Fare attenzione all'ambiente circostante ed evitare i punti ciechi del modulo radar. Assicurati di utilizzare correttamente il modulo radar in base all'ambiente circostante.
- Le funzioni di aggiramento degli ostacoli sono disattivate in modalità Attitude.
- Vola con cautela quando incontri i seguenti oggetti con prestazioni di rilevamento radar limitate.
 - ♦ Linee inclinate, pali delle utenze con inclinazione significativa (superiore a 10°) o linee elettriche con un angolo inclinato rispetto alla direzione di volo dell'aeromobile.
 - ♦ Oggetti a forma di palo verticale quando il radar verso il basso si trova sopra la cima dell'oggetto.
 - ♦ Oggetti con strutture complesse, come torri elettriche.
- Il modulo radar consente all'aeromobile di mantenere una distanza fissa dalla vegetazione solo entro il proprio intervallo operativo. Rispettare sempre la distanza dell'aeromobile dalla vegetazione.
- Opera con estrema cautela quando l'aeromobile vola sopra superfici con angoli di inclinazione superiori ai seguenti valori.
 - ♦ 10° (≤ 1 m/s)
 - ♦ 6° (≤ 3 m/s)
 - ♦ 3° (≤ 5 m/s)
- Rispettare le leggi e normative locali sulle trasmissioni radio.
- Il modulo radar è uno strumento di precisione. NON schiacciare, battere o colpire il modulo radar.
- Prima dell'uso, accertarsi che il modulo radar sia pulito e che il coperchio protettivo esterno non sia incrinato, scheggiato, infossato o deforme.



- Tenere pulito il coperchio protettivo del modulo radar. Pulire la superficie con un panno soffice inumidito e lasciare asciugare all'aria prima del nuovo utilizzo.

Avviso sull'uso del sistema di visione

- ⚠ • Le prestazioni del sistema di visione sono influenzate dall'intensità della luce o dai motivi o dalla struttura della superficie su cui vola l'aeromobile. Utilizzare l'aeromobile con estrema cautela nelle seguenti situazioni:
 - ◆ Volo vicino a superfici monocromatiche (ad es., di colore completamente nero, bianco, rosso o verde).
 - ◆ Volo su superfici fortemente riflettenti.
 - ◆ Volo sull'acqua o su superfici trasparenti.
 - ◆ Volo in una zona in cui l'illuminazione varia frequentemente o drasticamente.
 - ◆ Volo vicino a superfici molto scure (<5 lux) o molto illuminate (>10.000 lux).
 - ◆ Volo su superfici caratterizzate da motivi o strutture identici ripetuti, o particolarmente radi.
 - ◆ Volo su un terreno senza trame o strutture ben distinguibili.
 - Tieni le videocamere del sistema di visione sempre pulite.
-
- 💡 • Prima di pulire la polvere e altri detriti sulla superficie del sistema visivo, assicurati che l'aeromobile sia spento e poi puliscilo con un panno morbido e pulito.
-



LED velivolo

Indicatori dell'aeromobile

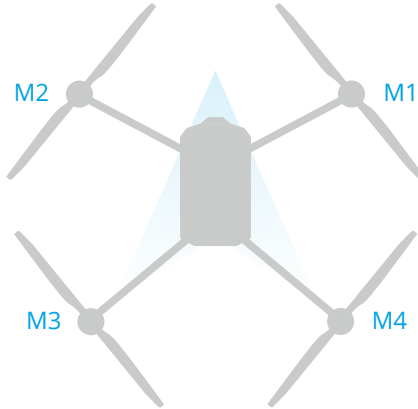
Sui bracci del telaio sono presenti LED contrassegnati da M1 a M4. I LED sui bracci del telaio M1 e M2 sono LED anteriori che lampeggiano lentamente in rosso a indicare il lato anteriore dell'aeromobile. I LED sui bracci del telaio M3 e M4 sono LED posteriori che lampeggiano lentamente in verde a indicare il lato posteriore dell'aeromobile. Quando l'aeromobile è a terra, tutti i LED sono spenti. I LED anteriori lampeggiano velocemente in rosso e quelli posteriori in verde quando i motori iniziano a girare. Eseguire subito il decollo.



Riflettore

L'aeromobile è dotato di fari per migliorare la sicurezza del volo. Vai a Operation View (Vista operazioni), tocca  >  per abilitare/disabilitare il riflettore.

 NON guardare direttamente verso il riflettore quando è acceso, per evitare danni agli occhi.

Modalità di volo

Modalità Normale (N/F): Sono disponibili il volo stazionario e il posizionamento precisi. Quando il modulo RTK è abilitato, fornisce un posizionamento a livello centimetrico.

Modalità Attitude (S): Il volo stazionario preciso non è disponibile e l'aeromobile può solo mantenere l'altitudine. La velocità di volo in modalità A dipende dall'ambiente circostante dell'aeromobile, come la velocità del vento.

Avviso sulla modalità Attitude

In Modalità A, l'aeromobile non può posizionarsi ed è influenzato facilmente dall'ambiente circostante, che può provocarne lo spostamento orizzontale. Utilizzare il radiocomando per posizionare l'aeromobile.

Può essere difficile manovrare l'aeromobile in modalità Attitude. Prima di passare alla modalità Attitude, assicurarsi di sentirsi a proprio agio a volare in questa modalità. NON far allontanare eccessivamente l'aeromobile, poiché si potrebbe perdere il controllo e causare un potenziale pericolo. Evitare di volare in spazi ristretti o aree in cui il segnale

GNSS è debole. In caso contrario, l'aeromobile entrerà nella modalità A, con potenziali rischi per il volo. Far atterrare l'aeromobile in un luogo sicuro il prima possibile.

RTK dell'aeromobile

Il modulo RTK integrato dell'aeromobile è in grado di resistere alle forti interferenze magnetiche di strutture in metallo e linee di alta tensione, per garantire voli stabili e sicuri. Quando utilizzato con un prodotto D-RTK (acquistabile separatamente) o un servizio RTK di rete approvato da DJI, è possibile ottenere dati sul posizionamento più accurati.

-
-  • Visitare <https://ag.dji.com/t25p/downloads> per visualizzare la guida all'uso degli accessori per informazioni sull'utilizzo del prodotto.
-

Attivazione/Disattivazione dell'RTK

Prima di ogni uso, accertati che la funzione RTK sia attivata e che la fonte del segnale RTK sia stata impostata correttamente. In caso contrario, non sarà possibile usare l'RTK per il posizionamento. Vai a **Operation View (Vista operazioni)** >  > **RTK** per visualizzare e controllare le impostazioni.

Disattivare il posizionamento RTK se non lo si usa. In caso contrario, l'aeromobile non potrà decollare in caso di assenza di dati differenziali.

RTK rete personalizzata

Quando si utilizza il servizio RTK di rete di un fornitore terzo, segui le istruzioni riportate di seguito per configurarlo.

1. Assicurarsi che il radiocomando sia connesso a Internet.
2. Vai a **Operation View (Vista operazioni)** >  > **RTK**, seleziona **Custom Network RTK** come fonte del segnale RTK. Tocca **Modifica** e inserisci i parametri richiesti.
3. Attendi la connessione al server. L'icona sullo stato dell'RTK in alto nella **Operation View (Vista operazioni)** diventa verde, per indicare che l'aeromobile ha ricevuto e usato i dati RTK dal server.

1.3 Stazione di controllo

Radiocomando

Panoramica

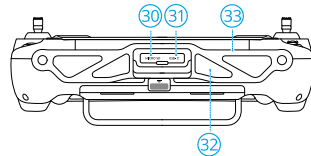
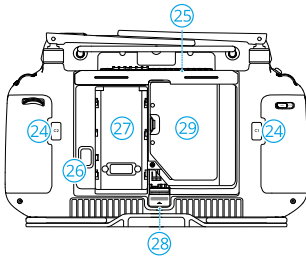
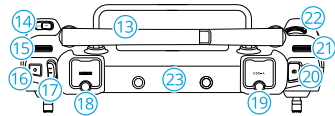
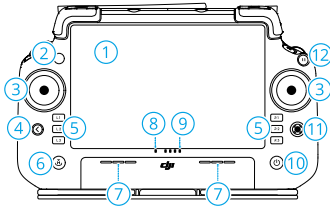

- | | |
|--|---|
| <ul style="list-style-type: none"> 1. Touchscreen 2. LED di stato della connessione 3. Levette di comando 4. Pulsante Indietro 5. Pulsanti L1/L2/L3/R1/R2/R3 <p>Quando i pulsanti sono visualizzati nell'app vicino a questi pulsanti fisici oppure i prompt nell'app comprendono L1/L2/L3/R1/R2/R3, premere il pulsante corrispondente sul radiocomando (RC) invece di toccare il touch screen.</p> <ul style="list-style-type: none"> 6. Pulsante Return to Home (RTH) 7. Microfono 8. LED di stato 9. LED del livello della batteria | <ul style="list-style-type: none"> 10. Pulsante di accensione 11. Pulsante 5D 12. Pulsante di pausa del volo 13. Antenne esterne 14. Pulsante personalizzabile C3 15. Rotella sinistra 16. Pulsante di spruzzatura/distribuzione 17. Interruttore modalità di volo 18. Porta HDMI™ 19. Porta USB-A <p>Per collegare dispositivi come il Dongle RTK, il caricatore intelligente o il generatore inverter multifunzionale.</p> <ul style="list-style-type: none"> 20. Pulsante di commutazione FPV/mappa 21. Rotella destra |
|--|---|

- 22. Rotella
- 23. Antenne interne
- 24. Pulsanti C1/C2
- 25. Copertura posteriore
- 26. Pulsante di rilascio della batteria
- 27. Vano batteria
 - Per l'installazione del supporto Batteria intelligente WB37.
- 28. Pulsante di rilascio della copertura posteriore
- 29. Vano dell'adattatore
- 30. Slot per scheda microSD
- 31. Porta USB-C
- 32. Presa d'aria
- 33. Staffa

Ricarica delle batterie

- ⚠ • Utilizza il caricatore portatile DJI 65W per caricare il radiocomando. In alternativa, usare un caricabatterie USB-C certificato localmente, della potenza nominale massima di 65 W e della tensione massima di 20 V.
 - Ricaricare la batteria almeno una volta ogni 3 mesi per evitare che si scarichi eccessivamente. La batteria si esaurisce quando è conservata per periodi prolungati.
-

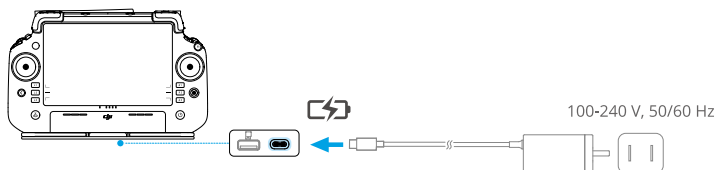

Controllo del livello della batteria

Premere una volta il pulsante di accensione del radiocomando per controllare il livello della batteria interna.

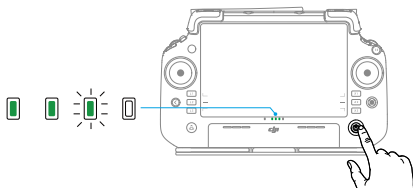

Uso del radiocomando

Controllo del sistema di spruzzatura

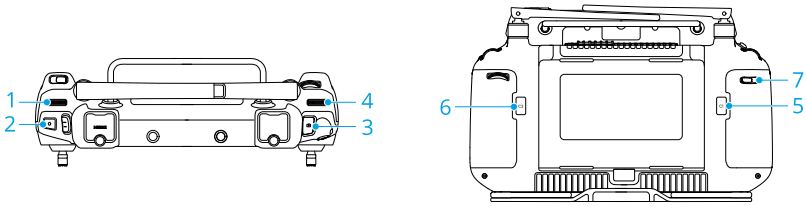

1. Rotella sinistra

In modalità Manual Operation (Operazione manuale), ruotare a sinistra per ridurre la frequenza di spruzzatura e a destra per aumentarla. * L'app indica la frequenza di spruzzatura corrente.

* La frequenza di spruzzatura può variare a seconda del modello di ugello e della viscosità del liquido.

2. Pulsante di spruzzatura/distribuzione

Premere per avviare o interrompere la spruzzatura in modalità Manual Operation (Operazione manuale).

3. Pulsante di commutazione FPV/mappa

In Operation View (Vista operazioni) in DJI Agras, premere per passare da FPV a Map View (Vista mappa) e viceversa.

4. Rotella destra

Quando l'aeromobile non esegue un'operazione di mappatura, ruotare la rotella per regolare l'inclinazione della fotocamera FPV.



5. Pulsante C1

Premere per registrare il punto A della rotta nell'operazione Route (A-B) o per dirigere l'aeromobile a sinistra nell'operazione Manual Plus.



6. Pulsante C2

Premere per registrare il punto B della rotta nell'operazione Route (A-B) o per dirigere l'aeromobile a destra nell'operazione Manual Plus.

7. Pulsante C3

Nell'app DJI Agras, toccare  >  in Operation View (Vista operazioni) per personalizzare la funzione di questo pulsante.

Pulsante personalizzabile

I pulsanti L1, L2, L3, C3 e 5D sono personalizzabili. Apri DJI Agrase accedi alla Operation View (Vista operazioni). Tocca  >  per configurare le funzioni dei pulsanti.

Combinazioni dei pulsanti

È possibile attivare alcune funzioni usate di frequente per mezzo di pulsanti combinati. Premere contemporaneamente il pulsante Indietro e l'altro pulsante per eseguire una funzione specifica.

Combinazioni dei pulsanti	Descrizione
Pulsante Indietro + rotella sinistra	Regolare la luminosità dello schermo
Pulsante Indietro + rotella destra	Regolare il volume di sistema
Pulsante Indietro + pulsante Spruzzatura	Registrazione dello schermo
Pulsante Indietro + Pulsante di commutazione FPV/mappa	Scattare uno screenshot dello schermo
Pulsante Indietro + pulsante 5D	Spostamento verso l'alto - Pagina iniziale Spostamento verso il basso - Impostazioni rapide Spostamento verso sinistra - App aperte di recente

Utilizzo del touchscreen

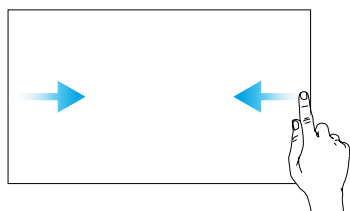

Scorrere da sinistra o destra verso il centro dello schermo per tornare alla schermata precedente.

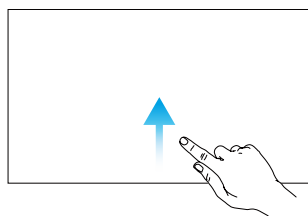

Scorrere dal basso verso l'alto nello schermo per tornare alla pagina iniziale.

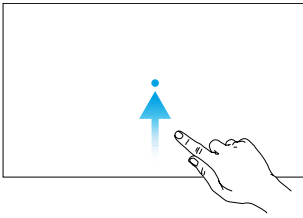

Scorrere dal basso verso l'alto dello schermo e tenere premuto per accedere ad app aperte di recente.

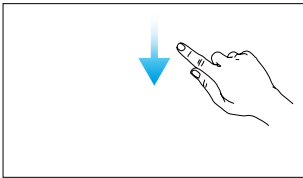

Scorrere verso il basso dalla cima della schermata per aprire la barra di stato mentre ci si trova in DJI Agras. La barra di stato visualizza informazioni come l'ora, il segnale Wi-Fi e il livello della batteria del radiocomando.

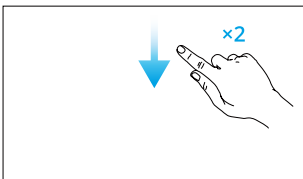

Scorrere due volte verso il basso dalla cima della schermata per aprire Quick Settings (Impostazioni rapide) mentre ci si trova in DJI Agras. Scorrere una volta verso il basso dalla cima della schermata per aprire Quick Settings (Impostazioni rapide) mentre non ci si trova in DJI Agras.

LED del radiocomando

LED di stato

Schema di lampeggiamento	Descrizioni
Rosso fisso	Scollegato dall'aeromobile.
Rosso lampeggiante	Il livello della batteria dell'aeromobile è basso.
Verde fisso	Collegato all'aeromobile.
Blu lampeggiante	Il radiocomando si sta collegando a un aeromobile.
Giallo fisso	Aggiornamento firmware non riuscito.
Blu fisso	Aggiornamento del firmware eseguito con successo.
Giallo lampeggiante	Il livello della batteria del radiocomando è basso.
Ciano lampeggiante	Gli stick di controllo non sono centrati.

LED del livello della batteria

I LED del livello della batteria visualizzano il livello della batteria del radiocomando.

LED del livello della batteria	Livello della batteria
	88-100%
	75-87%
	63-74%
	50-62%
	38-49%
	25-37%
	13-24%
	0-12%

Avviso del radiocomando

Il radiocomando (RC) vibra o emette un segnale acustico in caso di errore o avvertimento. Per informazioni dettagliate, vedere i prompt in tempo reale visualizzati sul touch screen o nell'app DJI Agras. Scorrere verso il basso dalla cima per selezionare **Do Not Disturb (Non disturbare)** in Quick Settings (Impostazioni rapide) per disattivare alcuni avvisi.

In modalità silenziosa, eventuali prompt e avvisi vocali saranno disattivati, compresi gli avvisi durante l'RTD di batteria quasi scarica per il radiocomando o l'aeromobile. Volare con cautela.

Zona di trasmissione ottimale

Solleverle le antenne e regolarne la posizione. L'intensità del segnale del radiocomando è condizionata dalla posizione delle antenne. Regolare la direzione delle antenne esterne del radiocomando (RC) in modo che il suddetto e l'aeromobile siano entro la zona di trasmissione ottimale.

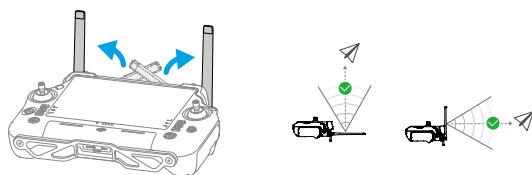

Connessione del radiocomando

Il radiocomando è connesso all'aeromobile per impostazione predefinita. Il collegamento è necessario soltanto quando si utilizza un nuovo radiocomando per la prima volta. Dopo

il collegamento, accertarsi che la distanza di trasmissione sia in grado di superare i 300 m prima dell'uso.

1. Accendi il radiocomando e apri DJI Agras. Accendere l'aeromobile.
2. Vai a **Operation View (Vista operazioni)** > ⚙ > 📶 e tocca **Collegamento**. Il LED di stato lampeggia di blu e il radiocomando emetterà ripetutamente due segnali acustici, a indicare che è pronto per eseguire il collegamento.
3. Premi e tieni premuto il pulsante di accensione della batteria di volo intelligente per cinque secondi. I LED della batteria lampeggiano in sequenza, a indicare che il collegamento è in corso.
4. In caso di collegamento eseguito con successo, il LED di stato del radiocomando si accende di verde fisso. In caso di mancato collegamento, accedere nuovamente allo stato di collegamento e riprovare.

Impostazioni HDMI

È possibile condividere il touch screen con un display dopo il collegamento alla porta HDMI del radiocomando.

È possibile impostare la risoluzione selezionando 📶 > **Display** > **HDMI**.

Installazione della Cinghia

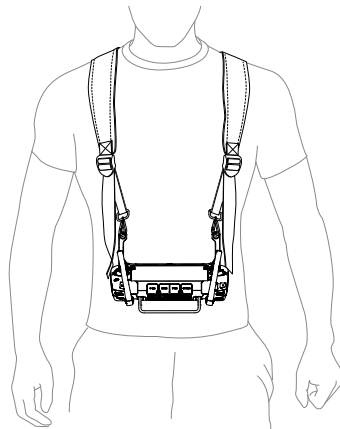
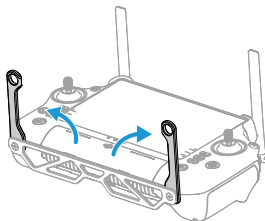

-
- 💡 Dopo l'uso, tieni il radiocomando con una mano e sgancia i ganci della cinghia dai supporti. Metti giù il radiocomando e poi togli la cinghia.
-

DJI Agras App

Gli utenti possono controllare lo stato in tempo reale dell'aeromobile, lo stato di funzionamento e i dispositivi connessi tramite DJI Agras.

💡 L'immagine seguente è solo a scopo di riferimento. L'interfaccia effettiva varia a seconda della versione dell'app.

Schermata iniziale

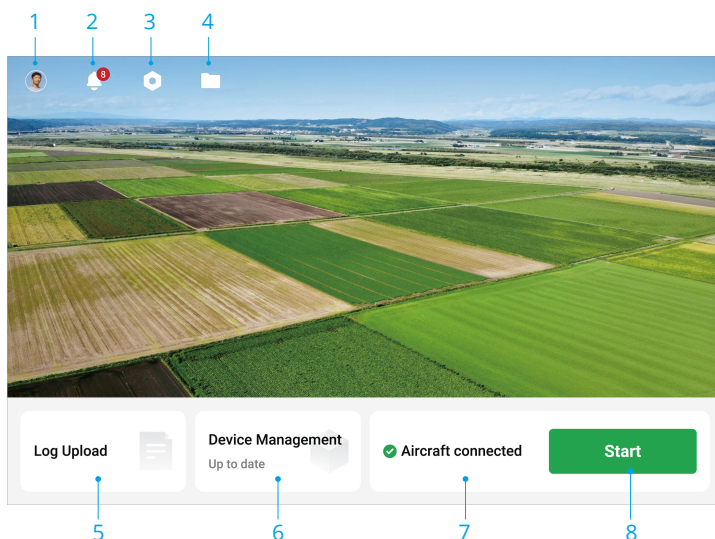

1. Informazioni utente

2. Centro di notifiche

Controllare le notifiche sulle modifiche all'aeromobile, agli utenti o alle operazioni.

3. Impostazioni generali

4. Gestione dei documenti

Tocca per visualizzare i file locali e cloud.

5. Registro caricato

Visualizzare le soluzioni sugli errori di ogni modulo e caricare i registri degli errori.

6. Gestione dispositivo

Tocca per controllare lo stato di connessione del dispositivo e la versione del firmware, o entra nel Sistema di Gestione della Salute (HMS).

7. Stato di connessione dell'aeromobile



8. Avvia

Toccare per accedere a Operation View (Vista operazioni).

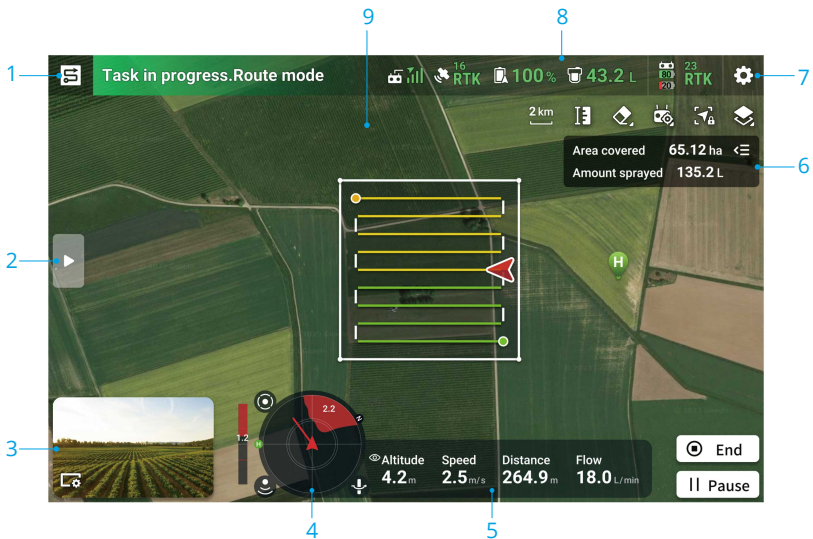
Operation View (Vista operazioni)



1. Pulsante di Selezione Modalità
2. Tocca per espandere l'elenco dettagliato.
3. Visuale fotocamera FPV
4. Indicatore radar

Visualizza informazioni come l'orientamento dell'aeromobile e la posizione iniziale. Quando l'Evitamento ostacoli è abilitato, verranno visualizzate informazioni sugli ostacoli rilevati. Tocca l'indicatore radar per abilitare o disabilitare le funzioni di  Evitamento ostacoli,  Stabilizzazione altitudine e  Superamento ostacoli.

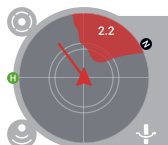

5. Telemetria del volo

6. Stato operativo

7. Impostazioni

Tocca per impostare i parametri di tutte le impostazioni.

8. Barra di stato

Visualizza informazioni sull'aeromobile e sul radiocomando.

9. Indicatore di ostacoli

Se l'aggiramento degli ostacoli è attivato, una zona rossa sarà visualizzata in cima allo schermo quando viene rilevato un ostacolo sovrastante.

2 Prestazioni e limitazioni

2.1 Prestazioni

T25P

Peso vuoto di base	33 kg
Carico utile massimo	20 kg (a livello del mare)
Peso massimo al decollo	53 kg (al livello del mare)
Tempo di stazionamento ^[1]	7 min (con peso al decollo di 53 kg e batteria da 15500 mAh)
Autonomia di volo ^[1]	8,6 min (con peso al decollo di 53 kg e batteria da 15500 mAh)
Velocità massima/Velocità da non superare mai	10 m/s
Massima velocità in salita / Massima velocità di discesa	2 m/s*
Massimo raggio di volo configurabile	2.000 m
Massima altitudine di volo configurabile	100 m
Massima resistenza al vento	6 m/s
Altitudine di decollo massima	4500 m
Grado di protezione IP ^[2]	IP67
Batteria di volo	Tipo: Ioni di litio Capacità: 15.500 mAh

[1] Testato al livello del mare con velocità del vento inferiore a 3 m/s e temperatura di 25 °C. Solo per riferimento. I dati possono variare in base all'ambiente. I risultati effettivi saranno quelli testati.

[2] In condizioni di laboratorio stabili, i moduli principali dell'aeromobile hanno un grado di protezione IP67 (IEC 60529). Tuttavia, tale grado di protezione non è permanente e può ridursi nel tempo dopo un utilizzo prolungato, a causa dell'invecchiamento e dell'usura. La garanzia del prodotto non copre i danni causati dall'acqua. I gradi di protezione dell'aeromobile menzionati in precedenza possono diminuire nelle seguenti situazioni:

- Si verifica una collisione e la struttura della guarnizione è deformata.
- La struttura della guarnizione della scocca è rotta o danneggiata.
- I coperchi impermeabili non sono fissati in modo sicuro.

2.2 Manovre vietate

Le seguenti azioni sono vietate.

- Essere sotto l'effetto di alcol, droghe o anestesia e di soffrire di vertigini, affaticamento, nausea o altri disturbi fisici o mentali che potrebbero compromettere la capacità di far funzionare l'aeromobile in condizioni di sicurezza.
- Spegnimento dei motori durante il volo **NOTA**: tale operazione non è vietata in una situazione di emergenza in cui ridurrebbe il rischio di danni o infortuni.
- Al momento dell'atterraggio, spegnere il radiocomando (RC) prima di spegnere l'aeromobile.
- Far cadere, lanciare, sparare o far altrimenti sporgere carichi pericolosi sopra o presso edifici, persone o animali o che potrebbero causare infortuni personali o danni materiali.
- Far volare l'aeromobile in modo sconsiderato senza alcun piano.
- Usare il prodotto per scopi illegali o inappropriati, come ad esempio, per spiare, operazioni militari o indagini non autorizzate.
- Utilizzare il prodotto per diffamare, abusare, molestare, perseguitare, minacciare o violare in altro modo i diritti legali di altri, come ad esempio il diritto alla privacy e alla pubblicità.
- Sconfinare nella proprietà privata di altri.

2.3 Requisiti dell'ambiente di volo

- Durante il decollo, l'atterraggio e il volo, tenersi lontani da strade, superfici d'acqua e ostacoli come pali della luce, linee ad alta tensione e alberi. Mantenere una distanza di sicurezza di oltre 10 m da folle e animali.
- Utilizzare il dispositivo esclusivamente in condizioni meteorologiche favorevoli e con temperature comprese tra 0 e 40 °C (da 32 e 104 °F). **NON** usare l'aeromobile in condizioni meteorologiche avverse, come venti che soffiano a velocità superiori a 6 m/s, forte pioggia (tasso di precipitazione superiore a 25 mm (0,98 pollici) in 12 ore), neve, ghiaccio, nebbia e fulmini.
- Per evitare rischi per la salute delle persone nelle vicinanze e garantire una spruzzatura efficace, utilizzare l'aeromobile per spruzzare in presenza di venti di velocità inferiore a 6 m/s. Si consiglia di far volare l'aeromobile in presenza di venti di velocità inferiore a 3 m/s quando si usano erbicidi, fungicidi o insetticidi di facile spargimento e che comportano rischi fitotossici.
- **NON** volare a un'altitudine superiore a 4.500 m sul livello del mare.

- NON far volare l'aeromobile in aree che influenzano gravemente il segnale GNSS, come al chiuso o sotto i ponti. Utilizzare l'aeromobile solo con un forte segnale GNSS.
- Volare in zone aperte.
- Evitare di volare in zone soggette a forte elettromagnetismo, tra cui stazioni base di telefonia mobile e torri per le trasmissioni radio.
- La capacità di carico diminuirà con l'aumentare dell'altitudine. Prestare particolare attenzione quando si vola a 6.560 piedi (2.000 metri) o più sul livello del mare, in quanto le prestazioni della batteria e dell'aeromobile potrebbero risultare compromesse.
- In ambienti a bassa temperatura, assicurarsi che la batteria di volo sia completamente carica e ridurre il carico dell'aeromobile. In caso contrario, si influirà sulla sicurezza del volo o ci saranno dei limiti nel decollo.
- NON usare l'aeromobile in prossimità di incidenti, incendi, esplosioni, alluvioni, tsunami, valanghe, frane, terremoti, polvere o tempeste di sabbia.

3 Procedure normali

3.1 Spazio aereo

Sistema GEO (Geospatial Environment Online)

Il sistema Geospatial Environment Online (GEO) di DJI è un sistema di informazioni globale che fornisce informazioni in tempo reale relative ad aggiornamenti sulla sicurezza del volo e restrizioni, e impedisce agli APR di volare in spazi aerei soggetti a restrizioni. In circostanze eccezionali, è possibile consentire i voli in aree ad accesso limitato. Prima che ciò sia possibile, l'utente deve inviare una richiesta di sblocco basata sul livello corrente di restrizioni vigente nell'area di volo prevista. Il sistema GEO potrebbe non essere pienamente conforme con le leggi e normative locali. Gli utenti sono responsabili della propria sicurezza del volo e devono contattare le autorità locali per conoscere i requisiti legali e normativi pertinenti, prima di richiedere lo sblocco in un'area ad accesso limitato. Per ulteriori informazioni sul sistema GEO, visitare <https://fly-safe.dji.com>.

Zone GEO

Il Sistema GEO DJI designa aree di volo sicure, indica i livelli di rischio, fornisce avvisi di sicurezza per i singoli voli, e offre informazioni sugli spazi aerei soggetti a restrizioni. Tutte le zone di volo soggette a restrizioni sono definite Zone GEO, le quali sono ulteriormente suddivise in Zone ad accesso limitato, Zone di autorizzazione, Zone di allerta, Zone di allerta avanzate, e Zone di altitudine. Tali informazioni sono disponibili in tempo reale in DJI Agras. Le Zone GEO sono zone di volo specifiche che comprendono, ma non soltanto, aeroporti, luoghi di grandi eventi, zone soggette a emergenze pubbliche (come incendi boschivi), impianti nucleari, istituti penitenziari, strutture governative e strutture militari. In base alle impostazioni predefinite, il sistema GEO limita i decolli e i voli all'interno di zone che possono dar luogo a problemi di sicurezza. Una mappa delle zone GEO, contenente informazioni esaustive e globali sulle zone GEO, è disponibile sul sito Web ufficiale di DJI: <https://fly-safe.dji.com/nfz/nfz-query>.

Restrizioni di volo nelle zone GEO

La seguente sezione descrive nei dettagli le restrizioni di volo per le zone GEO summenzionate.

Zone ad accesso limitato (rosse)

Gli APR non possono volare in zone ad accesso limitato. Se è stata ottenuta l'autorizzazione a volare in una Zona ad accesso limitato, andare su <https://fly-safe.dji.com> o contattare flysafe@dji.com per sbloccare la zona.

Situazione

Decollo: non è possibile avviare i motori dell'aeromobile nelle Zone ad accesso limitato.

In volo: quando l'aeromobile vola all'interno di una Zona ad accesso limitato, in DJI Agras sarà avviato un conto alla rovescia di 100 secondi. Una volta terminato il conto alla rovescia, l'aeromobile atterrerà immediatamente in modalità di discesa semi-automatica e spegnerà i motori dopo l'atterraggio.

In volo: quando l'aeromobile si avvicina al limite di una Zona ad accesso limitato, decelererà e stazionerà in volo automaticamente.

Zone di autorizzazione (blu)

L'aeromobile non potrà decollare in una Zona di autorizzazione, a meno che non ottenga l'autorizzazione a volare nell'area.

Situazione

Decollo: non è possibile avviare i motori dell'aeromobile nelle Zone di autorizzazione. Per volare in una Zona di autorizzazione, l'utente deve presentare una richiesta di sblocco registrata con un numero di telefono verificato da DJI.

In volo: quando l'aeromobile vola all'interno di una Zona di autorizzazione, in DJI Agras sarà avviato un conto alla rovescia di 100 secondi. Una volta terminato il conto alla rovescia, l'aeromobile atterrerà immediatamente in modalità di discesa semi-automatica e spegnerà i motori dopo l'atterraggio.

Zone di allerta (gialle)

Quando l'aeromobile vola all'interno di una Zona di allerta, sarà visualizzato un avviso.

Situazione

L'aeromobile può volare nella zona, ma l'utente deve comprendere l'avviso.

Zone di allerta avanzate (arancioni)

Quando l'aeromobile vola in una Zona di allerta avanzata, sarà visualizzata una notifica che chiede all'utente di confermare il percorso di volo.

Situazione

Una volta confermato l'avviso, l'aeromobile potrà proseguire con il volo.

Zone di altitudine (grigie)

L'altitudine dell'aeromobile è limitata durante i voli all'interno di una Zona di altitudine.

Situazione

Quando il segnale GNSS è forte, l'aeromobile non è in grado di volare al di sopra del limite di altitudine. In volo: quando il segnale GNSS passa da debole a forte, in DJI Agras sarà avviato un conto alla rovescia di 100 secondi, nel caso in cui l'aeromobile superi il limite di

altitudine. Una volta terminato il conto alla rovescia, l'aeromobile scenderà e stazionerà in volo al di sotto del limite di altitudine.

Quando l'aeromobile si avvicina al confine di una Zona di altitudine e il segnale GNSS è forte, decelererà automaticamente e stazionerà in volo se si trova sopra il limite di altitudine.

- 💡 • **Discesa semi-automatica:** durante la discesa e l'atterraggio, sono disponibili tutti i comandi con gli stick, a eccezione di quello di accelerazione e del pulsante RTH. Dopo l'atterraggio, i motori dell'aeromobile si spegneranno automaticamente. Si consiglia di indirizzare l'aeromobile a un luogo sicuro prima della discesa semi-automatica.

Limiti di altitudine e distanza di volo

L'altitudine di volo massima limita l'altitudine di volo dell'aeromobile, mentre la distanza massima di volo ne limita il raggio attorno alla posizione iniziale. Questi limiti possono essere impostati in DJI Agras.

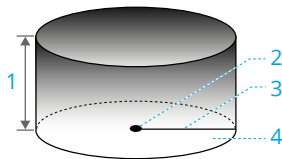

1. Altitudine (max.)
2. Punto iniziale (posizione orizzontale)
3. Distanza (max.)
4. L'altitudine dell'aeromobile durante il decollo (quando la stabilizzazione dell'altitudine non è disponibile).

La distanza dell'aeromobile dalla superficie (quando la stabilizzazione dell'altitudine funziona normalmente).

Segnale GNSS forte

Restrizioni di volo

Altitudine (max.)	L'altitudine dell'aeromobile non può superare il limite specificato in DJI Agras.
Distanza (max.)	La distanza in linea retta dall'aeromobile alla posizione iniziale non può superare la distanza di volo massima impostata in DJI Agras.

Segnale GNSS debole

Restrizioni di volo

Altitudine (max.)	L'altitudine dell'aeromobile non può superare il limite specificato in DJI Agras.
Distanza (max.)	Nessun limite



-
- ⚠ • Se l'aeromobile entra in una zona ad accesso limitato, è comunque possibile controllarlo; tuttavia, può volare solo indietro.
 - NON volare vicino ad aeroporti, autostrade, stazioni ferroviarie, stazioni della metropolitana, centri urbani o altre zone trafficate. Accertarsi che l'aeromobile sia sempre visibile.
 - Se non c'è segnale GNSS durante il volo, l'aeromobile entrerà automaticamente in modalità Attitude e l'app visualizzerà un avviso di sicurezza. In questo momento, le informazioni sulla posizione dell'aeromobile non saranno più aggiornate. Volare con cautela per evitare di superare la distanza massima di volo limitata dalle normative.
-

3.2 Interferenze con la centralina di volo e le comunicazioni

- Volare in zone aperte. Edifici alti, strutture in acciaio, montagne, rocce o foreste possono influenzare la precisione della bussola di bordo e bloccare entrambi i segnali GNSS e del radiocomando.
- Evitare l'uso di dispositivi senza fili operanti sulle stesse bande di frequenza del radiocomando.
- Quando si usano diversi aeromobili, accertarsi che la distanza tra i singoli aeromobili sia superiore a 10 m, per evitare interferenze.
- La sensibilità del modulo radar potrebbe risultare ridotta quando si utilizzano diversi aeromobili a breve distanza. Operare con cautela.
- Fare attenzione quando si vola in prossimità di zone soggette a interferenze magnetiche od onde radio, Questi includono, ma non sono limitati a, linee elettriche ad alta tensione, stazioni di trasmissione di energia su larga scala o stazioni base mobili, torri di trasmissione e dispositivi di interferenza elettronica. Il mancato rispetto di tale precauzione potrebbe compromettere la qualità del sistema di trasmissione del prodotto o causare anomalie della trasmissione, che a loro volta possono incidere sull'orientamento dell'aeromobile e sull'accuratezza della posizione. L'aeromobile può entrare automaticamente in modalità failsafe RTH se un'interferenza grave causa la perdita del segnale.
- Quando si usa la funzione RTK, operare l'aeromobile in un ambiente aperto privo di interferenze. NON ostruire le antenne RTK durante l'uso.
- Se si usa la chiave dongle RTK per la pianificazione del terreno, scollegare il modulo dal radiocomando una volta terminata la pianificazione. In caso contrario, le prestazioni di comunicazione del radiocomando saranno interessate.

3.3 Calibrazione della bussola

- ⚠ • È importante calibrare la bussola. Il risultato della calibrazione influisce sulla sicurezza del volo. L'aeromobile potrebbe non funzionare bene se la bussola non è calibrata.
- NON calibrare la bussola quando vi è la possibilità che siano presenti forti interferenze magnetiche. Ciò comprende aree con pali della luce o pareti dai rinforzi in acciaio.
- NON portare con sé materiali ferromagnetici, come chiavi o telefoni cellulari, durante la calibrazione.
- Una volta eseguita con successo la calibrazione, il comportamento della bussola potrebbe essere anomalo quando si mette l'aeromobile a terra. Ciò è da imputare a probabili interferenze magnetiche sotterranee. Spostare l'aeromobile in un altro luogo e riprovare.

Calibrare la bussola quando richiesto dall'app. Toccare  > , selezionare **Calibrazione sensore** e quindi **Calibrazione bussola**. Quindi seguire le istruzioni sullo schermo. Si consiglia di calibrare la bussola con il serbatoio vuoto.

3.4 Volo di base

Controlli preliminari

- Accertarsi che tutti i dispositivi siano completamente carichi.
- Utilizzare solo componenti originali. Componenti non autorizzati possono causare guasti del sistema e comprometterne la sicurezza.
- Assicurarci che tutti i componenti siano in buone condizioni e non siano bloccati da oggetti estranei, inclusi, a titolo esemplificativo, motori, eliche, sistema di visione, modulo radar e antenne. Sostituire tempestivamente le parti invecchiate o rotte.
- Assicurarci che tutte le parti siano montate in modo sicuro e che i cavi siano collegati correttamente e saldamente, inclusi, a titolo esemplificativo, la batteria dell'aeromobile, il serbatoio di spruzzatura e i blocchi del braccio.
- Accertarsi che l'aeromobile e i suoi componenti siano in buone condizioni, privi di danni e adeguatamente funzionanti. I componenti includono, a titolo esemplificativo, il radiocomando, la bussola, il sistema di propulsione, il modulo radar e il sistema di carichi.
- Assicurarci che il sistema di spruzzatura non sia bloccato e non presenti perdite, e che gli irrigatori funzionino correttamente.

- La bussola è calibrata una volta visualizzata la richiesta di calibrazione nell'app.
- Indossare sempre un casco durante l'operazione e mantenere una distanza di sicurezza di oltre 6 m dall'aeromobile. Assicurarsi che non ci siano altre persone, veicoli o ostacoli intorno all'aeromobile.
- Assicurarsi di rimuovere eventuali detriti nell'area di lavoro che potrebbero influenzare il volo, come sacchetti di plastica, sacchi di fertilizzante vuoti e pellicole di plastica che possono essere facilmente spazzate via.
- Assicurarsi che l'app funzioni correttamente. Senza i dati di volo registrati dall'app DJI Agras e memorizzati nel radiocomando, in determinate situazioni, tra cui la perdita dell'aeromobile, potremmo non essere in grado di fornire assistenza post-vendita o assumerci la responsabilità.
- Esaminare e controllare tutti i messaggi di avviso nella lista di stato dell'aeromobile visualizzata nell'app prima di ogni volo per assicurarsi che non ci siano errori.
- L'app DJI Agras consiglierà in modo intelligente il limite del peso di carico del serbatoio, in base allo stato corrente e all'ambiente circostante l'aeromobile. NON superare il limite del peso di carico consigliato quando si aggiunge materiale nel serbatoio. In caso contrario, si potrebbe compromettere la sicurezza del volo.

Avvio e spegnimento dei motori

Avvio dei motori

Eseguire uno dei Comandi a stick combinati (CSC) come mostrato qui di seguito, per avviare i motori. Una volta avviati i motori, rilasciare contemporaneamente entrambi gli stick.

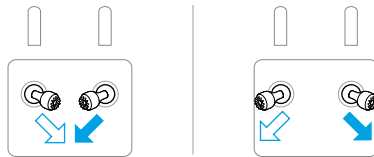

Spegnimento dei motori

Una volta che l'aeromobile è atterrato, spingere e tenere lo stick di accelerazione verso il basso fino all'arresto dei motori

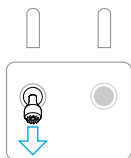

-
- ⚠ • Le eliche rotanti possono essere pericolose. Tenersi a distanza dalle eliche rotanti e dai motori. NON avviare i motori in spazi ristretti e in presenza di persone nelle vicinanze.
 - Tenere le mani sul radiocomando quando i motori sono in funzione.
-

Spegnimento dei motori durante il volo

Premere e tenere premuti contemporaneamente i pulsanti C1, C2 e pausa volo fino a quando il motore si ferma in caso di emergenza.

-
- ⚠ NON spegnere i motori durante il volo. Altrimenti ciò causerà la caduta dell'aeromobile. I motori devono essere spenti durante il volo solo in una situazione di emergenza, ad esempio in seguito a una collisione.
-

Decolla

1. Posizionare l'aeromobile su un terreno aperto e piano con la parte posteriore rivolta verso l'utente.
2. Versare il liquido nel serbatoio, quindi serrare il coperchio.
3. Accendere il radiocomando, assicurarsi che l'app DJI Agras funzioni normalmente. Quindi accendere il drone. Assicurarsi che il radiocomando sia collegato all'aeromobile.
4. Se si utilizza RTK per il posizionamento, assicurarsi che la fonte del segnale RTK sia impostata correttamente. Accedere a **Operation View (Vista operazioni)** > ⚙ > RTK, e impostare la fonte del segnale RTK.

Disattivare il posizionamento RTK se non lo si usa. In caso contrario, l'aeromobile non potrà decollare in caso di assenza di dati differenziali.

5. Attendere la ricerca dei satelliti, assicurarsi che ci sia un forte segnale GNSS e che RTK sia pronto. Per avviare i motori, eseguire il comando a stick combinati (CSC). (Se l'RTK non è pronto dopo un lungo periodo di attesa, spostare l'aeromobile in una zona aperta soggetta a un segnale GNSS forte).

6. Selezionare l'operazione o la modalità di volo desiderata. Spingere lo stick di accelerazione verso l'alto per decollare.



- Prima dell'operazione, assicurarsi che il controllo dello stick del radiocomando e la risposta dell'aeromobile siano normali. Se ci sono anomalie, atterrare immediatamente e risolvere il problema.
 - Se l'app indica un segnale di connessione debole, migliorare la forza di segnale come indicato prima del decollo.
-

Atterraggio

1. Uscire dall'operazione per controllare manualmente l'aeromobile per l'atterraggio. Per atterrare, abbassare lo stick di accelerazione affinché l'aeromobile scenda fino a toccare il terreno.
2. Dopo l'atterraggio, spostare lo stick di accelerazione verso il basso e tenerlo in posizione fino all'arresto dei motori.
3. Dopo l'arresto dei motori, spegnere l'aeromobile prima di spegnere il radiocomando.



- Quando il messaggio di avviso di livello basso della batteria è visualizzato nell'app, dirigere l'aeromobile verso una zona sicura e atterrare il prima possibile. Arrestare i motori e sostituire la batteria. L'aeromobile scenderà automaticamente e atterrerà quando nell'app viene visualizzato l'avviso di batteria quasi scarica. L'atterraggio non può essere annullato.
 - Accertarsi di usare l'aeromobile con cautela quando lo si controlla manualmente durante l'atterraggio automatico.
-

3.5 Volo di crociera/manovra

Controllo dell'aeromobile

È possibile usare gli stick di controllo del radiocomando per controllare i movimenti dell'aeromobile. È possibile azionare gli stick di controllo in Modalità 1, 2 o 3, come mostrato qui di seguito.

La modalità di controllo predefinita del radiocomando è la 2. In questo manuale, la Modalità 2 è usata come esempio per spiegare l'utilizzo degli stick di controllo. Quanto più si allontana lo stick dal centro, tanto più veloce sarà lo spostamento dell'aeromobile.

Modalità 1

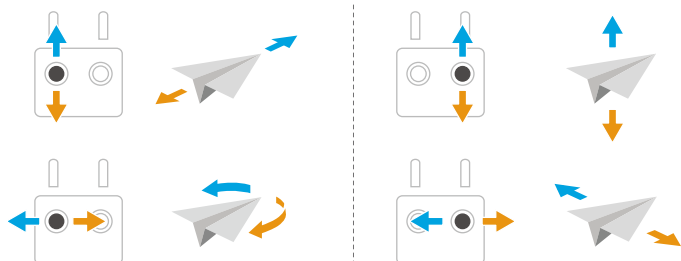

Modalità 2

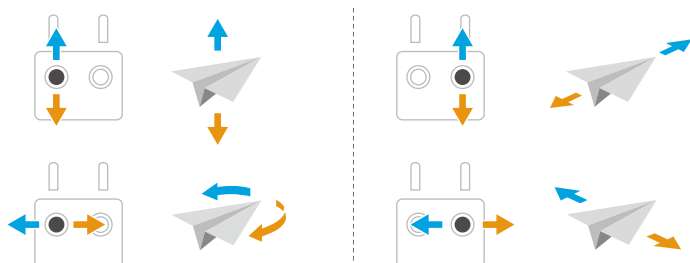

Modalità 3

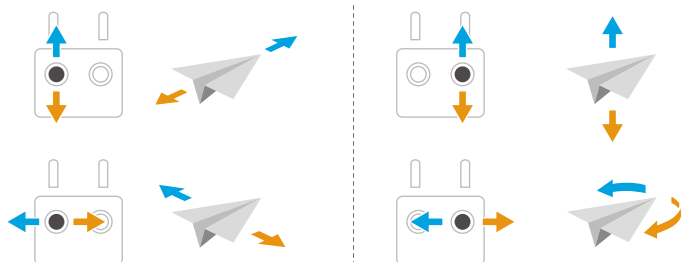

Modalità operative

Modalità operative di mappatura

Le modalità di funzionamento di Mappatura possono catturare immagini di terreni agricoli e frutteti. Dopo il volo, l'app utilizzerà le foto per ricostruire una mappa HD, in modo che gli utenti possano pianificare un campo sulla mappa.

Modalità operative di spruzzatura



Le modalità operative di spruzzatura comprendono Route (Rotta), Manual (Manuale) e Fruit Tree (Albero da frutto). Selezionare la modalità di spruzzatura desiderata in base agli scenari operativi.

Per ulteriori informazioni, consultare la sezione [Funzionamento](#).

-
-  • Accertarsi di comprendere pienamente il comportamento dell'aeromobile in ogni modalità operativa prima dell'uso.
 - Accertarsi di mantenere l'aeromobile a vista (visual line of sight, VLOS) e volare con cautela durante l'operazione.
 - Utilizzare l'aeromobile in modalità di funzionamento Route (Percorso) o Fruit Tree (Albero da frutto) solo quando il segnale GNSS è forte.
-

Ritorno automatico

La funzione di ritorno alla posizione di partenza Return to Home (RTH) riporta automaticamente l'aeromobile all'ultimo punto registrato come posizione iniziale. L'RTH può essere attivato in tre modi: l'utente attiva l'RTH manualmente, la batteria dell'aeromobile è quasi scarica, oppure il segnale del radiocomando viene perso (viene attivato il Failsafe RTH). Se l'aeromobile registra correttamente la Posizione iniziale e il sistema di posizionamento funziona normalmente, quando viene attivata la funzione RTH il velivolo tornerà automaticamente alla Posizione iniziale e atterrerà.

-
-  **Punto iniziale:** La posizione iniziale verrà registrata al decollo, fintanto che l'aeromobile dispone di un segnale GNSS forte. Se è necessario aggiornare il punto di decollo durante il volo (ad esempio, se si cambia posizione), questa operazione potrà essere effettuata manualmente in  >  in DJI Agras.
-

Avvisi

-
-  • L'RTH non sarà disponibile in caso di segnale GNSS debole o assente.
 - Assicurarsi che lo spazio sopra il modulo GNSS del radiocomando non sia ostruito e che non ci siano edifici alti intorno quando si aggiorna il punto di decollo.
 - Edifici alti possono influire negativamente sull'RTH. È quindi importante impostare un'altitudine Failsafe idonea prima di ogni volo. Regolare l'ubicazione, l'altitudine e la velocità dell'aeromobile durante il ritorno alla posizione iniziale, onde evitare ostacoli in presenza di un segnale del radiocomando forte.

- L'RTH può essere influenzato dalle condizioni atmosferiche, dall'ambiente o da campi magnetici nelle vicinanze.
 - L'aeromobile non accederà alla modalità RTH se si attiva l'RTH quando l'aeromobile si trova entro un raggio di 3 m dalla Posizione iniziale, ma il radiocomando (RC) continua a emettere un avviso acustico. Uscire dall'RTH per annullare l'avviso.
-

RTH Smart

Premere e tenere premuto il pulsante RTH sul radiocomando per abilitare lo Smart RTH, con il quale l'aeromobile ritornerà all'ultima punto di decollo registrata. Sia Smart, sia Failsafe RTH utilizzano la stessa procedura. Con Smart RTH, è possibile controllare l'altitudine dell'aeromobile per evitare collisioni quando si esegue il ritorno alla posizione iniziale. Premere una volta il pulsante RTH, oppure spingere lo stick di beccheggio per uscire da Smart RTH e riprendere il controllo dell'aeromobile.

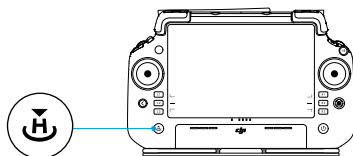

Ritorno per batteria scarica

Se Low Battery Action (Azione batteria quasi scarica) è impostato su RTH nelle impostazioni della batteria dell'aeromobile dell'app, l'aeromobile metterà in pausa l'operazione ed entrerà automaticamente nella modalità RTH quando il livello della batteria dell'aeromobile raggiunge la soglia di livello basso della batteria. Durante l'RTH, è possibile controllare l'altitudine dell'aeromobile per evitare collisioni quando si esegue il ritorno alla posizione iniziale. Premere una volta il pulsante RTH, oppure spingere lo stick di beccheggio per uscire da RTH e riprendere il controllo dell'aeromobile.

L'aeromobile non entrerà nella modalità RTH se Low Battery Action (Azione livello basso della batteria) è impostato su Warning (Avviso) nelle impostazioni della batteria dell'aeromobile dell'app.

Failsafe RTH

L'aeromobile attiverà l'azione di perdita del segnale se il segnale del radiocomando viene perso. L'azione può essere impostata su RTH, Staziona o Atterra nell'app. Quando il segnale del radiocomando viene perso, l'aeromobile entrerà in modalità Failsafe RTH e

volerà verso l'ultimo Punto di decollo registrato se l'azione è impostata su RTH. L'RTH prosegue se si recupera il segnale del radiocomando, e gli utenti possono controllare l'aeromobile per mezzo di tale dispositivo. Premere una volta il pulsante RTH per annullare l'RTH e riprendere il controllo dell'aeromobile.

Funzione di ritorno automatico (RTH)

Dopo che l'aeromobile entra in modalità Failsafe RTH:

- Se l'altitudine corrente è superiore all'altitudine RTH prevista per il ritorno automatico, l'aeromobile si dirigerà verso il Punto di decollo mantenendo l'altitudine invariata.
- Quando l'altitudine dell'aeromobile è inferiore all'altitudine prevista per il RTH, salirà all'altitudine RTH prima di volare verso il Punto di decollo.

Dopo aver raggiunto il Punto di decollo, l'aeromobile atterrerà e i motori si arresteranno.

Aggiramento ostacoli in RTH

In un ambiente operativo ottimale, è disponibile l'aggiramento degli ostacoli durante l'RTH. Se c'è un ostacolo sul percorso di ritorno durante l'RTH, l'aeromobile lo aggirerà per evitarlo o decelererà per librarsi in volo (il comportamento dipende dal terreno operativo selezionato). L'aeromobile esce dall'RTH e attende ulteriori comandi dopo essersi librato in volo.



- Se l'RTH viene attivato durante le operazioni Route (Rotta) o Fruit Tree (Albero da frutto), l'aeromobile calcolerà un percorso RTH che aggiri gli ostacoli aggiunti durante la pianificazione dell'area operativa.
- Se sono stati aggiunti punti di collegamento prima di eseguire l'operazione, l'aeromobile tornerà alla posizione iniziale tramite questi punti. I punti di collegamento non possono essere eliminati durante l'operazione. Regolare i punti dopo aver toccato il pulsante End (Fine).
- Uscire dall'RTH automatico e controllare manualmente l'aeromobile in modo che ritorni alla posizione iniziale se non si devono percorrere i punti di collegamento.

Funzione Atterraggio sicuro

La funzione Landing Protection (Atterraggio sicuro) si attiverà durante l'atterraggio automatico. La procedura è costituita dai seguenti punti:

1. Una volta arrivato alla posizione iniziale, l'aeromobile scende fino a 3 metri sopra il terreno e staziona in volo.

2. Controllare gli stick di beccheggio e rollio per regolare la posizione dell'aeromobile e accertarsi che il terreno sia adatto all'atterraggio.
3. Spostare lo stick di accelerazione verso il basso, o seguire le istruzioni visualizzate sullo schermo per far atterrare l'aeromobile.

 Quando si usa il posizionamento RTK fisso, l'aeromobile atterrerà direttamente, invece di accedere alla modalità Landing Protection (Atterraggio sicuro). Landing Protection (Atterraggio sicuro) è comunque disponibile se l'aeromobile esegue un'operazione di percorso di alberi da frutta pianificata con DJI Terra.

3.6 Registratore di bordo

I dati di volo sono registrati automaticamente nella memoria interna dell'aeromobile. È possibile connettere l'aeromobile al computer tramite la porta USB ed esportare i dati tramite l'app DJI Assistant 2 o DJI Agras.

3.7 Conservazione, trasporto e manutenzione

Conservazione e trasporto

-  Prima del trasporto, assicurarsi di rimuovere la batteria dall'aeromobile e piegare e fissare le eliche.
 - Rimuovere o svuotare il serbatoio di spruzzatura per il trasporto o lo stoccaggio a lungo termine.
 - Mantenere l'aeromobile pulito e asciutto e assicurarsi che non rimanga liquido nel serbatoio, nel misuratore di flusso, nelle pompe o nei tubi. Conservare l'aeromobile in un luogo fresco e asciutto. Temperatura di stoccaggio consigliata: tra -20 e 40 °C (-4 e 104 °F).
 - Ricaricare immediatamente il radiocomando se il livello di potenza raggiunge lo 0%. In caso contrario, il radiocomando potrebbe subire dei danni dovuti al fatto di rimanere eccessivamente scarico per un periodo prolungato. Scaricare il radiocomando fino a un livello di carica compreso tra il 40% e il 60% se si intende conservarlo per un lungo periodo.
-

Manutenzione

Manutenzione del prodotto ogni 100 voli o dopo aver volato per oltre 20 ore per mantenere il prodotto nelle migliori condizioni possibili e ridurre i potenziali rischi per la sicurezza.

- Ispezionare e sostituire le eliche usurate.
- Verificare l'assenza di eliche lasche. Sostituire le eliche e le loro rondelle, se necessario.
- Verificare l'assenza di parti in plastica o gomma vecchie.
- Verificare che l'atomizzazione degli ugelli non sia compromessa. Pulire accuratamente i dischi centrifughi degli ugelli. Sostituire i dischi centrifughi in caso di atomizzazione gravemente compromessa.
- Sostituire il filtro del serbatoio.



Consultare i manuali del prodotto per informazioni su come pulire, ispezionare e mantenere il prodotto.

4 Funzionamento



Si consiglia di fare clic sul link riportato di seguito o di scansionare il codice QR per guardare il video tutorial.





<https://ag.dji.com/t25p/video>

4.1 Calibrazione del misuratore di portata

Quando eseguire la ricalibrazione:

- Utilizzo di un liquido dalla viscosità differente.
- Dopo aver completato l'operazione, c'è un grande errore tra la quantità effettiva e la quantità teorica.

È in corso la calibrazione

1. Riempire il serbatoio con circa 2 L di acqua.
2. Andare a **Operation View (Vista operazioni)** >  > , toccare **Calibrazione di Flow Calibration (Calibrazione flusso)** e la calibrazione inizierà automaticamente. Il risultato sarà visualizzato nell'app al termine.

Dopo aver completato la calibrazione, sarà possibile procedere con l'utilizzo del prodotto.

Se non è possibile eseguire la calibrazione, toccare la notifica per visualizzare e risolvere il problema. Ricalibrare una volta risolto il problema.



- La calibrazione può essere annullata durante il processo e la precisione del flusso sarà basata sui dati prima di questa calibrazione.
- Dopo aver sostituito o montato gli irrigatori aggiuntivi, è necessario calibrare il flusso della pompa di consegna secondo le istruzioni.

4.2 Operazione di mappatura

Procedura operativa

1. Nella Operation View (Vista operazioni), toccare il pulsante di commutazione della modalità in alto a sinistra e selezionare **Route Mapping (Mappatura rotta)** o **Fruit Tree Mapping (Mappatura alberi da frutto)**.
2. Quando si utilizza Crosshair per aggiungere punti, aggiungere punti di confine sulla mappa per creare un campo, quindi regolare la rotta di volo.
3. Toccare per salvare il campo. Il campo aggiunto sarà visualizzato nell'elenco dei campi.
4. Selezionare l'attività, toccare  e spostare il cursore per decollare. L'aeromobile percorrerà automaticamente la rotta per eseguire l'operazione di mappatura. Attendere che la ricostruzione sia completata. Il risultato della ricostruzione sarà visualizzato sulla mappa originale.



- Se l'operazione di mappatura è messa in pausa o interrotta durante il volo e si aggiunge un nuovo campo di mappatura, gli utenti possono solo visualizzare l'operazione messa in pausa o interrotta nell'elenco delle operazioni e non è possibile riprendere l'operazione.
- Se l'utente esce da un'operazione di mappatura durante la ricostruzione, selezionare l'operazione nell'elenco delle operazioni e toccare  per riavviare la ricostruzione.

Applicazione del risultato della ricostruzione

1. Dopo il completamento della ricostruzione, è possibile eseguire la **Pianificazione della rotta** e **Identificare il Campo** sulla mappa HD. I risultati possono essere salvati nell'elenco dei campi e applicati in modalità operativa Rotta o Albero da frutto.
2. Caricare i risultati della mappatura sul cloud per associarli all'account personale. Gli utenti possono accedere all'account di un radiocomando diverso e scaricare la mappa HD dal cloud. Toccare  in Operation View (Vista operazioni) e impostare Overlay HD Map (Mappa HD sovrapposta) in **Personal Account Map (Mappa account personale)**.

4.3 Operazione di spruzzatura

Download delle mappe di prescrizione

Scaricare prima le mappe di prescrizione per eseguire la fertilizzazione a tasso variabile. ^[1]

- Andare alla schermata principale in DJI Agras, toccare **☰** > **Cloud** e selezionare i file nella scheda **Mappa di prescrizione** per scaricarli.
- Gli utenti possono anche memorizzare le attività di prescrizione pianificate in DJI Terra o scaricate da DJI SmartFarm Web su una scheda microSD, e poi inserire la scheda microSD nel radiocomando per importare le attività in DJI Agras.

[1] Utilizzare DJI SmartFarm Web con la versione firmware richiesta per scaricare le mappe di prescrizione nell'app. Si prega di aggiornare il firmware alla versione richiesta.

Operazioni di download/importazione

- Scaricare dal Cloud: Andare alla schermata principale in DJI Agras, toccare **☰** > **Cloud** e selezionare i file nella scheda **Attività** per scaricarli.
- Importa dalla scheda microSD: Inserire la scheda microSD con i dati di pianificazione da DJI Terra nel vano per scheda microSD del radiocomando. Andare alla schermata principale in DJI Agras, toccare **☰** > **microSD** e selezionare i dati, quindi toccare **Importa**.

Le operazioni scaricate o importate verranno visualizzate nell'elenco delle operazioni.

Pianificazione di un'operazione

Operazione di pianificazione della rotta

1. Andare in Operation View (Vista operazioni) nell'app, toccare il pulsante di commutazione della modalità in alto a sinistra, selezionare **Route (Rotta)** e poi il tipo di attività, quindi toccare **Aggiungi**.
2. Quando si utilizza Crosshair per aggiungere punti, aggiungere punti di confine sulla mappa per creare un campo, quindi aggiungere punti per contrassegnare **Ostacoli e Area non spruzzata**.
 - Quando si selezionano **Campi Multipli**, è possibile aggiungere più punti di confine contemporaneamente. Quindi, toccare i punti di confine corrispondenti secondo la divisione del campo per collegarli e creare campi individuali.
 - Quando si seleziona **Rotta A-B**, l'aeromobile può avviare l'operazione direttamente dopo aver registrato il punto A e B. Fare riferimento alla sezione [Esecuzione dell'operazione di rotta A-B](#) per i dettagli.
 - Quando si seleziona **Personalizzato**, è possibile aggiungere waypoint per generare una rotta di volo.
3. L'app genererà la rotta dopo aver creato il campo. Regolare i parametri della rotta nel pannello **Impostazioni Rotta di volo**.



4. Toccare per salvare il campo. Il campo aggiunto sarà visualizzato nell'elenco dei campi.

Pianificazione Operazione Alberi da frutto

1. Andare alla Operation View (Vista operazioni) nell'app, toccare il pulsante di cambio modalità in alto a sinistra, selezionare **Albero da frutto**, quindi pianificare il campo sulla mappa HD ricostruita o modificare il compito nell'elenco dei campi.
2. Quando si usa il Crosshair per aggiungere punti, aggiungere punti di confine o punti di calibrazione sulla mappa. Quando si pianifica sulla mappa ricostruita, toccare **3D** per controllare l'altezza relativa della rotta rispetto al suolo e agli oggetti circostanti nella vista 3D.
3. L'app genererà la rotta dopo aver creato il campo. Regolare i parametri della rotta nel pannello **Impostazioni Rotta di volo**.
4. Toccare per salvare il campo. Il campo aggiunto sarà visualizzato nell'elenco dei campi.



Avvisi



- Se è selezionato **Add Point with RC (Aggiungi punto con RC)** o **Add Point with Aircraft (Aggiungi punto con aeromobile)**, recarsi con il radiocomando (RC) fino alla posizione desiderata o dirigere l'aeromobile alla posizione desiderata e toccare **Add (Aggiungi)**.
- Quando si aggiungono punti usando un telefono cellulare, installare il dongle RTK sul telefono e toccare **Campo > Pianificazione campo** in DJI SmartFarm, quindi aggiungere punti sulla mappa.
- Per aggiungere punti utilizzando il mirino, è necessaria una mappa più precisa. Si consiglia di utilizzare la mappa HD ricostruita in un'operazione di mappatura, oppure toccare  e inserire un link di origine mappa adatto in Sovrapposizione Mappa HD per migliorare l'accuratezza dei punti aggiunti.
- Nell'operazione di rotta, un campo può essere diviso in più aree di compito tramite **Dividi Campo** e i parametri del compito possono essere impostati separatamente.
- Per modificare un campo, selezionarlo nell'elenco dei campi e toccare  per entrare in modalità Modifica.
- Toccare  e selezionare **Multitask**, quindi è possibile selezionare più campi ed eseguire **Merge Field (Unisci campi)**.

Esecuzione dell'operazione

Esecuzione dell'operazione Route/Albero da frutto

1. Posizionare l'aeromobile su un terreno aperto e piano con la parte posteriore rivolta verso l'utente. Accendere il radiocomando e successivamente l'aeromobile.
2. Accedere alla Operation View (Vista operazioni) e selezionare la modalità operativa, quindi selezionare un campo e toccare .
3. Impostare i parametri nelle Impostazioni attività.
4. Regolare la rotta:
 - Se la posizione del campo pianificato è diversa da quella del campo attuale, toccare **Rectify Offset (Rettifica offset)** e regolarne la posizione utilizzando i pulsanti Fine Tuning (Affinamento).
 - Trascinare la mappa e toccare **Connection Point (Punto di collegamento)** per aggiungere un punto di connessione alla posizione del crosshair, evitando ostacoli sulla rotta di connessione o RTH.
5. Aggiungere mappe di prescrizione se necessario: Toccare  e selezionare una mappa di prescrizione nell'elenco per un'anteprima. Toccare **OK** per applicare la mappa di prescrizione selezionata al campo.
6. Toccare , verificare lo stato dell'aeromobile e le impostazioni di missione, quindi spostare il cursore sulla barra per decollare. L'aeromobile eseguirà l'operazione automaticamente e il percorso viene generato in base agli ostacoli aggiunti e ai punti di connessione.



- Dopo aver impostato i parametri in modalità operativa Percorso, tocca **Nuovo Modello** e le configurazioni dei parametri correnti possono essere salvate come modello per operazioni ripetute.
- In modalità operativa Albero da Frutto, gli utenti possono impostare i parametri sotto il pannello **Quantità** o **Flusso** secondo le loro esigenze.
- Quando questa funzione è attivata, l'aeromobile si dirigerà verso il punto waypoint all'altitudine della rotta di connessione preimpostata e tornerà alla rotta di volo a tale altitudine, una volta messa in pausa e ripresa l'operazione. Se il compito viene applicato dopo il decollo, l'aeromobile si dirigerà verso il primo waypoint all'altitudine corrente.



- Decollare solo in aree aperte e impostare un routing di connessione e un'altitudine RTH appropriati in base all'ambiente operativo.
- L'operazione viene annullata automaticamente se si avviano i motori prima dell'avvio dell'operazione. Sarà necessario richiamare l'operazione nell'elenco delle mansioni.

- Una volta avviato, l'aeromobile vola fino al punto di partenza della rotta e blocca la sua direzione verso il primo punto di volta per la durata della rotta di volo.
- L'aeromobile non spruzza mentre percorre la spaziatura del percorso e l'area di non spruzzatura, ma spruzza automaticamente quando percorre il resto della rotta. Gli utenti possono regolare i parametri nell'app.
- Durante un'operazione, gli utenti non possono controllare la direzione dell'aeromobile, ma possono muovere lo stick di rollio o lo stick di beccheggio per mettere in pausa l'operazione. L'aeromobile stazionerà in volo e registrerà il punto di interruzione, dopo il quale sarà possibile controllarlo manualmente. Toccare **Riprendi** e l'aeromobile tornerà automaticamente al punto di ritorno selezionato e riprenderà l'operazione. Prestare attenzione alla sicurezza dell'aeromobile durante il ritorno a un punto di interruzione.

Esecuzione dell'operazione di rotta A-B

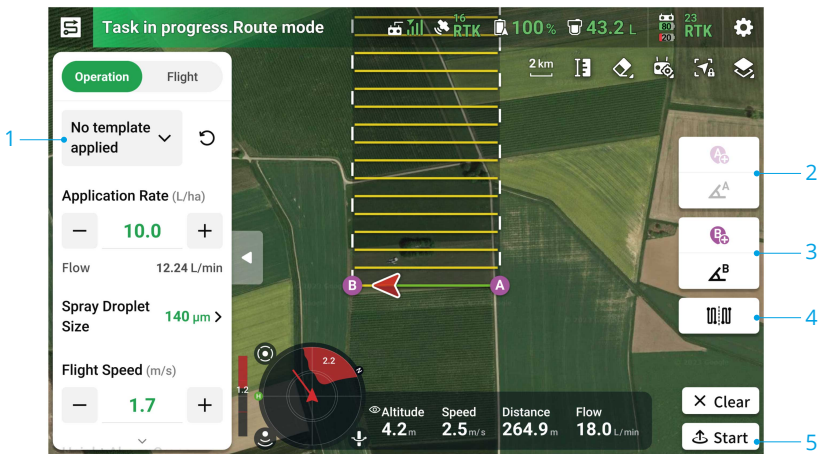

1. Impostare i parametri operativi.
2. Far volare l'aeromobile al punto di partenza e farlo stazionare, quindi toccare A (B) sullo schermo o premere il pulsante personalizzabile preimpostato sul radiocomando per registrare il Punto A e B.
3. Se la direzione per il Punto A o B deve essere regolata, toccare il pulsante per la direzione del Punto A (B) sullo schermo dopo che il punto è stato registrato, e muovere lo stick di imbardata sul radiocomando. La direzione dell'aeromobile corrisponde alla direzione del Punto A o B, indicata da una linea tratteggiata sulla mappa. Toccare nuovamente il pulsante per impostare la direzione del Punto A o B.

4. Una volta registrati il Punto A e B, l'app produce Percorso a destra o Percorso a destra' per impostazione predefinita. Toccare questo pulsante per passare a Route L (Rotta a sinistra) o Route L' (Rotta a sinistra').

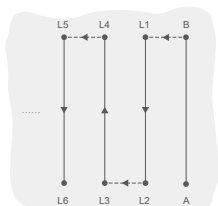

Sinistra percorso

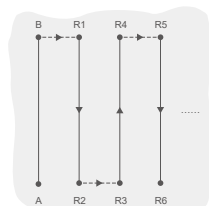

Percorso a destra

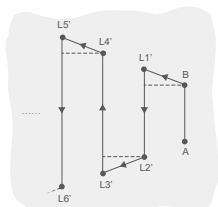

Percorso a sinistra

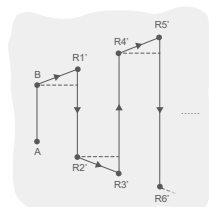

Percorso a destra

5. Toccare , verificare lo stato dell'aeromobile e le impostazioni dell'attività, quindi spostare il cursore sulla barra per decollare. L'aeromobile eseguirà l'operazione automaticamente.



- Se il numero di rotte di volo operate supera 3 (incluso da Punto A a Punto B), gli utenti possono salvarle come campo dopo aver toccato **Fine**.



- Assicurarsi di registrare prima il Punto A e regolare la sua direzione prima di registrare il Punto B e regolare la sua direzione.
- Non è possibile regolare la posizione del Punto A o B una volta che sono stati registrati. Avviare una nuova operazione A-B Route (Rotta A-B) se occorre regolare il Punto A o B.
- Accertarsi di mantenere l'aeromobile a vista (visual line of sight, VLOS) durante l'operazione.
- Accertarsi che vi sia un segnale GNSS forte durante l'operazione. In caso contrario, l'operazione non verrà completata.
- Durante l'operazione, l'aeromobile spruzzerà liquido solo quando vola lungo la rotta parallela alla linea da A a B, e smetterà di spruzzare su altri segmenti di rotta.

Multitasking

Selezionare più campi per operazioni continue dopo aver abilitato **Multitask**.

1. Toccare ► e selezionare più campi dall'elenco, o selezionare i campi sulla mappa. I campi selezionati saranno numerati nell'ordine di selezione. Quindi toccare **Usa**.
2. Impostare i parametri dell'attività per ciascun campo in modo individuale. Selezionare il numero sul pannello delle impostazioni o toccare il campo corrispondente sulla mappa per passare tra i campi. Toccare **Applica a Tutti selezionati** per applicare i parametri attualmente visualizzati a tutti i campi selezionati.
3. Toccare ↻ e l'aeromobile eseguirà le operazioni in sequenza. Gli utenti possono regolare i parametri dell'attività per operazioni in corso e in sospeso.
4. Dopo che ogni operazione è completata, l'app visualizzerà il Riepilogo dell'attività. L'aeromobile volerà automaticamente al campo successivo e continuerà l'operazione.

Operazione manuale

Questa operazione è ideale per le aree operative piccole o dalla forma irregolare.

1. Nella Operation View (Vista operazioni), toccare il pulsante di cambio modalità in alto a sinistra e selezionare **Manuale**.
2. Scegliere **Manuale** o **Manuale Plus**, quindi impostare i parametri di **Operazione** e **Volo**.
3. Controllare l'aeromobile per volare verso l'area di lavoro e svolgere l'attività di spruzzatura utilizzando i pulsanti del radiocomando. In modalità Manual Plus, toccare ◀ o ▶ sulla schermata e l'aeromobile si dirigerà a sinistra o destra alla distanza specificata per la spaziatura della rotta. L'aeromobile spruzza automaticamente durante l'accelerazione in avanti, indietro o in diagonale, ma non quando vola lateralmente.



- In condizioni di lavoro ottimali e se la funzione di stabilizzazione dell'altitudine è attivata, il modulo radar mantiene la distanza tra l'aeromobile e la vegetazione durante la spruzzatura.
- La direzione dell'aeromobile sarà bloccata dopo aver attivato **Course Lock (Blocco rotta)**. Gli utenti possono controllare tutti i movimenti ad eccezione della direzione di volo dell'aeromobile.
- Gli utenti possono regolare la quantità di spruzzatura, la velocità del volo e l'altezza sopra la vegetazione durante l'operazione in modalità Manual Plus, ma non sarà possibile modificare lo spazio lineare.

4.4 Ripresa dell'operazione

Quando esce da un'operazione Route (Rotta) o Fruit Tree (Albero da frutto), l'aeromobile registra un punto di interruzione. La funzione Operation Resumption (Ripresa dell'operazione) consente di mettere temporaneamente in pausa un'operazione per rifornire il serbatoio, cambiare la batteria o aggirare manualmente gli ostacoli. Successivamente, riprendere l'operazione dal punto di interruzione.

Registrazione di un punto di interruzione

Quando si esce da un'attività, l'aeromobile registrerà un punto di interruzione se i segnali GNSS sono forti e le condizioni di registrazione del punto di interruzione sono soddisfatte. Se il segnale GNSS è debole, l'aeromobile entrerà in modalità Attitude (Assetto) e uscirà dall'operazione corrente. L'ultima posizione soggetta a un segnale GNSS forte sarà registrata come punto di interruzione.

Procedura di ripresa

1. Quando si esce da un compito con segnali GNSS forti e soddisfacendo le condizioni di registrazione del punto di interruzione, l'aeromobile registrerà la posizione corrente come punto di interruzione.
2. Far volare l'aeromobile in un luogo sicuro dopo aver eseguito le operazioni necessarie sull'aeromobile (come sostituire la batteria, ricaricare o controllare l'aeromobile per evitare ostacoli).
3. Selezionare il punto di interruzione o il punto di ritorno sullo schermo.
4. Toccare **Riprendi** e l'aeromobile tornerà automaticamente al punto di ritorno selezionato e riprenderà l'operazione.



- Se i punti di collegamento sono stati aggiunti prima dell'operazione, l'aeromobile ritornerà verso il punto di interruzione tramite questi punti dopo aver toccato **Resume (Riprendi)**.
- Se un'operazione è stata interrotta facendo clic sul pulsante **End (Fine)**, i punti di collegamento non saranno più disponibili. Aggiungere i punti prima di eseguire nuovamente l'operazione se necessario.

5. Se viene rilevato un ostacolo mentre si ritorna verso il punto di interruzione o il punto di ritorno, l'aeromobile lo eviterà o decelererà per librarsi. Dopo che ha stazionato, gli utenti devono controllare manualmente l'aeromobile. Fare riferimento a [Ripresa dell'operazione](#) per i dettagli.

3. Ripresa dell'operazione

Selezionare uno dei tre punti di ritorno contrassegnati come E1, E2 e E3. Toccare **Resume (Riprendi)** e l'aeromobile si dirigerà dal punto contrassegnato con D al punto di ritorno selezionato, seguendo una linea perpendicolare.



-
- 💡 • Ripetere le istruzioni di cui sopra per uscire e riprendere l'operazione in caso di emergenza quando si ritorna al percorso, ad esempio quando occorre evitare gli ostacoli.
-
- ⚠️ • La quantità di punti di ritorno selezionabili dipende dalla posizione dell'aeromobile. Ad esempio, non è disponibile E3 (punti su percorso di non spruzzatura) per la modalità operativa Route (Percorso). Selezionare in base al display dell'app.
 - Accertarsi che l'aeromobile abbia evitato completamente l'ostacolo prima di riprendere l'operazione.
 - In caso di emergenza, accertarsi che l'aeromobile funzioni normalmente e dirigerlo manualmente verso una zona sicura per riprendere l'operazione.
-

4.5 Avviso di serbatoio vuoto

L'aeromobile può calcolare il punto di serbatoio vuoto e visualizzarlo sulla mappa. Quando il serbatoio di spruzzatura è vuoto, l'app visualizzerà una notifica.

-
- 💡 • Il punto di serbatoio vuoto non sarà visualizzato sulla mappa se il serbatoio non è calcolato per esaurirsi prima della fine del percorso della mansione.
 - Per le operazioni Percorso e Albero da frutto, quando si aggiunge liquido al serbatoio o si regolano i parametri operativi, il punto di serbatoio vuoto si aggiornerà automaticamente nel percorso operativo, in base alla quantità di liquido aggiunto e alle impostazioni regolate.
 - Gli utenti possono impostare l'azione che l'aeromobile eseguirà per il punto di serbatoio vuoto.
-

Utilizzo

1. Abilitare **Visualizza Punto Serbatoio Vuoto** in  >  e impostare l'azione del serbatoio vuoto.
2. Quando nell'app è visualizzato un avviso di serbatoio vuoto, gli sprinkler si spengono automaticamente.
3. Far atterrare l'aeromobile e fermare i motori. Rifornire il serbatoio e fissare il coperchio in modo sicuro.

4. Selezionare una modalità operativa e proseguire con l'operazione.

5 Batteria di volo intelligente

5.1 Panoramica

Nell'esempio qui di seguito si fa uso della Batteria di volo intelligente DB1580.

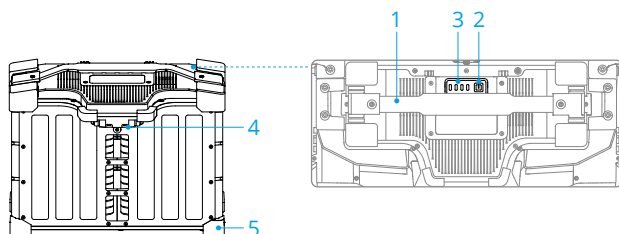

1. Impugnatura
2. Pulsante di accensione
3. LED di stato
4. Porta di alimentazione
5. Cappucci in gomma

5.2 Avvertenze

Prima dell'uso, fare riferimento alle Direttive sulla sicurezza e agli adesivi presenti sulla batteria. Gli utenti si assumeranno ogni responsabilità per tutte le operazioni concernenti l'uso della batteria.

- ⚠ • NON utilizzare o caricare la batteria vicino a fonti di calore, come all'interno di un veicolo in giornate calde, vicino a una fornace o un riscaldatore, o vicino allo sbocco di scarico del generatore.
- Accertarsi che la batteria sia spenta prima di collegarla o scollegarla dall'aeromobile. NON collegare o scollegare la batteria mentre è accesa. In caso contrario, le porte di alimentazione potrebbero subire dei danni.
- NON usare la batteria in ambienti altamente elettrostatici o elettromagnetici o in prossimità di linee dell'alta tensione. Qualora ciò avvenga, il circuito stampato della batteria potrebbe non funzionare correttamente e causare gravi rischi durante il volo.

- Spegnere eventuali incendi della batteria che interessino il prodotto utilizzando sabbia, una coperta antifiama o un estintore a polvere o a biossido di carbonio, secondo la situazione reale.
- NON connettere i poli positivi e negativi della batteria con un cavo o altri oggetti in metallo. In caso contrario, si verificherà un cortocircuito della batteria.
- Pulire sempre i terminali della batteria con un panno pulito e asciutto. In caso contrario, i contatti della batteria potrebbero venire compromessi, con conseguente perdita di energia o mancata ricarica.
- NON usare l'aeromobile quando il livello di ricarica della batteria è inferiore al 15%, per evitare danni alla batteria e rischi durante il volo.
- Accertarsi che la batteria sia collegata correttamente. In caso contrario, la batteria potrebbe surriscaldarsi o persino esplodere a causa di ricarica anomala. Usare esclusivamente batterie approvate acquistate presso distributori autorizzati. DJI declina ogni responsabilità per eventuali danni causati dall'uso di batterie non approvate.
- Accertarsi che la batteria sia posta su una superficie piatta per evitare danni da parte di oggetti affilati.
- NON posizionare nulla su una batteria o un dispositivo di ricarica. Diversamente, la batteria potrebbe subire dei danni, con potenziali rischi di incendi.
- La batteria è pesante. Fare attenzione quando si sposta la batteria, onde evitare di farla cadere. In caso di caduta e danni alla batteria, lasciarla immediatamente in un luogo aperto lontano dalle persone e da oggetti combustibili. Attendere 30 minuti, quindi immergere la batteria in acqua salata per 24 ore. Una volta accertato che la batteria si è scaricata completamente, smaltirla in conformità con le normative locali.
- DJI declina ogni responsabilità per i danni causati dall'uso di caricabatterie di terze parti.
- NON caricare la batteria in prossimità di materiali o superfici infiammabili quali tappeti o legno. NON lasciare la batteria incustodita durante la carica. Deve essere presente una distanza di almeno 30 cm tra la stazione di ricarica ed eventuali batterie in carica. In caso contrario, la stazione di ricarica o le batterie in carica potrebbero subire danni a causa del calore eccessivo e comportare il rischio di incendi.
- NON immergere la batteria in acqua per raffreddarla o durante la ricarica. In caso contrario, i vani batteria si corroderanno, causando gravi danni alla batteria stessa. Gli utenti accettano la piena responsabilità per eventuali danni alla batteria da ascrivere all'immersione della suddetta in acqua.

- Tenere la batteria sempre asciutta.
- Accertarsi che la batteria sia spenta prima della ricarica. Dopo che la ricarica è completa, spegnere la batteria prima di scollegarla dal dispositivo di ricarica. In caso contrario, le porte della batteria potrebbero subire dei danni.



- Assicurarsi che la batteria sia completamente carica prima di ogni volo.
- Prima dell'utilizzo in un ambiente a bassa temperatura, accertarsi che la temperatura della batteria sia almeno al di sopra di 5 °C. La temperatura ideale è sopra 20 °C. Riscaldare la batteria facendo librare l'aeromobile.

5.3 Schemi dei LED

Controllo del livello della batteria









Premere una volta il pulsante di accensione per controllare il livello della batteria.

I LED del livello della batteria mostrano il livello di carica della batteria durante la ricarica e lo scaricamento. Qui di seguito sono forniti gli stati dei LED:

 Il LED è acceso

 Il LED lampeggia

 il LED è spento

Schema di lampeggiamento	Livello della batteria
	88 - 100%
	76 - 87%
	63 - 75%
	51 - 62%
	38 - 50%
	26 - 37%
	13 - 25%
	0 - 12%

LED del livello della batteria

La tabella seguente mostra il livello della batteria durante la ricarica.

Schema di lampeggiamento	Livello della batteria
	0 - 50%

Schema di lampeggiamento	Livello della batteria
	51-75%
	76-99%
	100%

- Quando la temperatura del vano batteria è inferiore a 15 °C (59 °F), la frequenza di lampeggio dei LED rallenta e la velocità di carica è relativamente lenta.
- Il livello della batteria indicato dai LED è influenzato da fattori ambientali come temperatura e altitudine.

Schemi dei LED di errore della batteria

La tabella seguente mostra i meccanismi di protezione della batteria e gli schemi corrispondenti dei LED.

LED	Schema di lampeggiamento	Descrizione
	LED 2 e 4 lampeggiano tre volte al secondo	Cortocircuito/Sovracorrente dell'aeromobile all'accensione
	LED 2 e 4 lampeggiano due volte al secondo	Sottotensione all'accensione
	Il LED 2 lampeggia due volte al secondo	Sovracorrente rilevata
	LED2 lampeggia tre volte al secondo	Errore sistema della batteria
	Il LED 3 lampeggia due volte al secondo	Sovraccarico rilevato
	Il LED 3 lampeggia tre volte al secondo	Sovratensione del dispositivo di ricarica
	Il LED 4 lampeggia due volte al secondo	La temperatura è troppo bassa durante la ricarica/all'accensione
	Il LED 4 lampeggia tre volte al secondo	La temperatura è troppo alta durante la ricarica/all'accensione
	Tutti e 4 i LED lampeggiano rapidamente	La batteria è anomala e non disponibile
	Visualizzare il livello attuale della batteria, illuminare per 2 secondi ogni 1 secondo.	Batteria non installata correttamente. Impossibile fornire alta corrente per avviare il generatore e l'aeromobile normalmente.

Se si rileva sovracorrente all'accensione o si verifica un cortocircuito, scollegare la batteria, quindi verificare che non siano presenti oggetti estranei nella porta.

Se si rileva sottotensione all'accensione, caricare la batteria prima dell'uso.

Se la temperatura della batteria è anomala, attendere che torni alla normalità. La batteria si accenderà automaticamente o riprenderà la ricarica.

In altre circostanze, una volta risolto il problema (sovracorrente, tensione eccessiva della batteria a causa del sovraccarico o tensione eccessiva del dispositivo di ricarica), premere il pulsante di accensione per cancellare l'avviso di protezione dell'indicatore LED e scollegare e ricollegare il dispositivo di ricarica per riprendere la ricarica.

Se la batteria non è installata correttamente, pulire il connettore della batteria, dell'aeromobile e del dispositivo di ricarica, quindi reinstallare la batteria.

5.4 Conservazione e trasporto

- ⚠ • Spegner e scollegare la batteria dall'aeromobile o da altri dispositivi durante il trasporto o la conservazione a lungo termine.
 - Se il livello della batteria è troppo basso, caricare la batteria fino a un livello compreso tra il 40% e il 60%. NON conservare una batteria con un livello di carica ridotto per un periodo prolungato. In caso contrario, le prestazioni potrebbero essere interessate negativamente.
 - Conservare la batteria in un ambiente asciutto.
 - NON posizionare la batteria presso materiali esplosivi o pericolo, o presso fili o altri oggetti metallici, come occhiali, orologi, gioielli e forcine per capelli.
 - NON tentare di trasportare una batteria danneggiata o con livello di carica superiore al 30%. Scaricare la batteria fino al 25% o meno prima del trasporto.
 - Se si conserva la batteria per più di tre mesi, si consiglia di riporla in una custodia di sicurezza per batteria o in un apposito contenitore di sicurezza in un ambiente soggetto a una temperatura compresa tra -20 °C e 40 °C.
 - Se una batteria dalla carica ridotta è stata conservata per un periodo prolungato, essa sarà in modalità ibernata profonda. Ricaricarla per attivarla.
-

5.5 Manutenzione

- ⚠ • NON pulire la batteria con acqua.

- Ispezionare regolarmente i terminali e le porte della batteria. NON pulire la batteria con alcol o altro liquido infiammabile. NON usare un dispositivo di ricarica danneggiato.
 - Il mancato utilizzo della batteria per un periodo prolungato ne compromette le prestazioni.
 - Caricare e scaricare completamente la batteria almeno una volta ogni tre mesi, per preservarne le prestazioni.
 - Se la batteria non è stata caricata o scaricata per cinque mesi o più, non sarà più coperta da garanzia.
-

5.6 Smaltimento

-  • Si consiglia di aprire il coperchio della batteria e metterla in una soluzione salina al 5% per più di due settimane per scaricare completamente la batteria. Smaltire la batteria in contenitori per il riciclo specifici. Contattare l'Assistenza ufficiale o un distributore autorizzato in caso di problemi.
 - La batteria contiene sostanze chimiche pericolose; NON smaltire la batterie in un normale contenitore per rifiuti. Attenersi rigorosamente alle direttive locali in materia di smaltimento e riciclaggio delle batterie.
 - Se non è possibile scaricare completamente la batteria, NON smaltirla direttamente in un apposito contenitore per il riciclo. Contattare un'azienda addetta al riciclo delle batterie per ricevere assistenza.
-

6 Appendice

6.1 Specifiche

Per le specifiche tecniche, visitare il seguente sito web.

<https://ag.dji.com/t25p/specs>

6.2 Aggiornamento firmware

Utilizzo di DJI Agras

1. Accendere l'aeromobile e il radiocomando. Verificare che l'aeromobile sia collegato al radiocomando e che il radiocomando sia connesso a Internet.
2. Eseguire DJI Agras. Se è disponibile un nuovo aggiornamento del firmware, nella pagina sarà visualizzata iniziale una notifica. Toccare per accedere alla visuale Firmware Update (Aggiornamento del firmware).
3. Toccare Aggiorna Tutto selezionato, e DJI Agras scaricherà il firmware per tutti i dispositivi selezionati e aggiornerà automaticamente.
4. Accertarsi che tutti i dispositivi siano collegati al radiocomando e attendere il completamento dell'aggiornamento. Gli indicatori della parte anteriore dell'aeromobile lampeggeranno in giallo durante un aggiornamento.
5. Gli indicatori posti sulla parte anteriore dell'aeromobile si accenderanno di verde fisso una volta completato un aggiornamento. Riavviare manualmente il radiocomando (RC) e l'aeromobile. Se gli indicatori si accendono di rosso fisso a indicare il mancato aggiornamento del firmware, provare a eseguire nuovamente l'aggiornamento.

 Collegare il dispositivo alla porta USB-A del radiocomando (RC) per aggiornare il firmware del caricabatterie intelligente o del generatore inverter multifunzionale.

Utilizzo di DJI Assistant 2 (serie MG)

1. Collegare singolarmente l'aeromobile o il radiocomando a un computer, poiché DJI Assistant 2 non supporta l'aggiornamento in contemporanea di diversi dispositivi DJI.

 Collegare la porta USB-C posta sotto il coperchio inferiore sul lato anteriore dell'aeromobile a un computer con un cavo USB-C, quindi accendere l'aeromobile.

2. Accertarsi che il computer sia connesso a Internet e che il dispositivo DJI sia acceso.

3. Avviare DJI Assistant 2 e accedere con un account DJI.
4. Toccare **firmware update (aggiornamenti firmware)** sul lato sinistro dell'interfaccia principale.
5. Selezionare la versione firmware e fare clic per aggiornare. Il firmware sarà scaricato e l'aggiornamento sarà eseguito automaticamente.
6. Quando è visualizzata la notifica "Update successful" (Aggiornamento eseguito correttamente), l'aggiornamento è giunto al termine e il dispositivo DJI sarà riavviato automaticamente.

Avvisi

-  • Verificare tutti i collegamenti e rimuovere le eliche dai motori prima di eseguire l'aggiornamento del firmware.
- Accertarsi che l'aeromobile e il radiocomando siano completamente carichi prima di aggiornare il firmware.
- NON rimuovere gli accessori né spegnere i dispositivi durante il processo di aggiornamento.
- Assicurarsi di aggiornare il firmware del radiocomando all'ultima versione dopo aver aggiornato il firmware dell'aeromobile.
- Tenere persone e animali a distanza di sicurezza durante gli aggiornamenti del firmware, la calibrazione del sistema e le procedure di impostazione dei parametri.
- Per motivi di sicurezza, eseguire sempre l'aggiornamento all'ultima versione del firmware.
- Dopo l'aggiornamento, il radiocomando potrebbe risultare disconnesso dall'aeromobile. Collegare nuovamente il radiocomando e l'aeromobile.
- Se la porta USB-C non è in uso, accertarsi di inserire il coperchio impermeabile. In caso contrario, dell'acqua potrebbe entrare nella porta con il rischio di cortocircuito.

6.3 Utilizzo della trasmissione ottimizzata

La trasmissione ottimizzata integra la tecnologia di trasmissione video OcuSync con le reti 4G. Se la trasmissione video OcuSync è ostacolata, subisce interferenze o viene utilizzata su lunghe distanze, la connettività 4G consente di mantenere il controllo dell'aeromobile.

I requisiti di utilizzo sono indicati di seguito:

- L'aeromobile deve essere installato con un kit Adattatore cellulare DJI (venduto separatamente).
- Il radiocomando può essere equipaggiata con un Adattatore cellulare DJI o può essere collegata a un hotspot Wi-Fi per utilizzare la trasmissione ottimizzata.

-
- ⚠ • La trasmissione ottimizzata è supportata solo in alcuni Paesi e regioni.
- Il Adattatore cellulare DJI e i suoi servizi sono disponibili solo in alcuni paesi e regioni. Rispettare le leggi e i regolamenti locali e i Termini di servizio Adattatore cellulare DJI.
-

Installazione della scheda Nano SIM

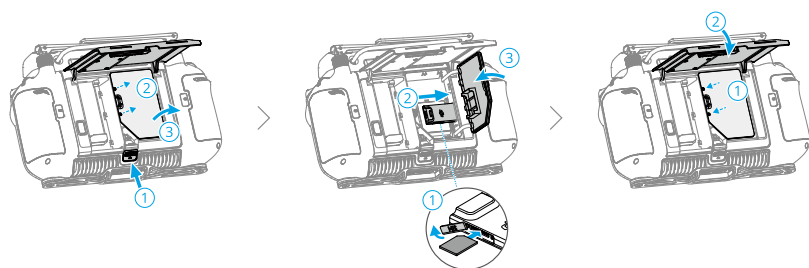

-
- ⚠ • Si consiglia di acquistare una scheda Nano SIM che supporti la rete 4G da canali ufficiali dell'operatore di rete mobile locale.
- NON utilizzare una scheda SIM IoT, altrimenti la qualità della trasmissione video risulterà compromessa.
 - NON utilizzare una scheda SIM fornita dall'operatore di rete mobile virtuale, altrimenti non sarà possibile connettersi a Internet.
 - Se la scheda SIM è dotata di password (codice PIN), accertarsi di inserire la scheda nel telefono cellulare e annullare tale configurazione, altrimenti non sarà possibile connettersi a Internet.
-

- 💡 • Se il kit Adattatore cellulare DJI richiede la sostituzione della scheda Nano SIM, rimuovere le viti dal case, quindi scollegare il Adattatore cellulare DJI per sostituirlo. Durante la reinstallazione, assicurarsi di collegare correttamente il Adattatore cellulare DJI e di stringere le viti.
-

Installazione di Adattatore cellulare DJI

1. Installare Adattatore cellulare DJI sull'aeromobile.

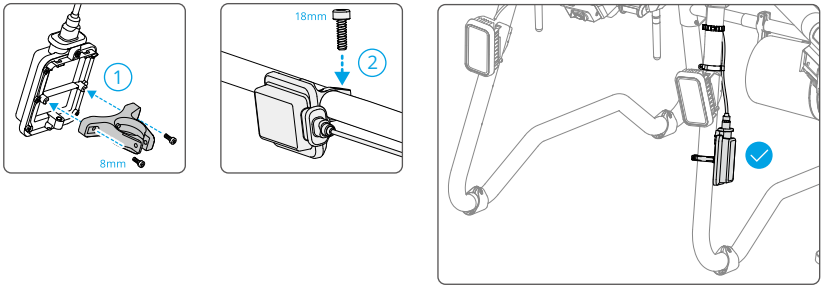

2. Installare Adattatore cellulare DJI sul radiocomando.

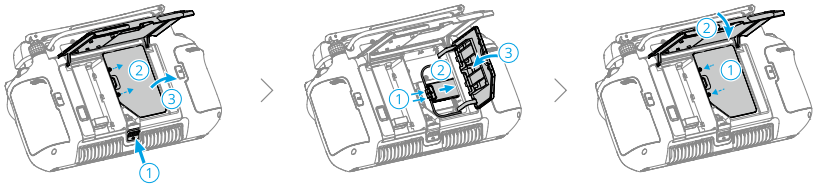

Utilizzo della trasmissione ottimizzata

Accendere il radiocomando e l'aeromobile, e assicurarsi che siano connessi normalmente. Assicurarsi che il radiocomando sia connesso a Internet. La trasmissione ottimizzata può essere attivata nell'app.

- Andare nella Operation View (Vista operazioni), quindi toccare l'icona del segnale di trasmissione video per attivare o disattivare la **Trasmissione ottimizzata** nella finestra pop-up.
- Andare nella Operation View (Vista operazioni), toccare **⚙ > Trasmissione Video**, e attivare o disattivare la **Trasmissione ottimizzata**.

Se appare il logo 4G, significa che la trasmissione ottimizzata è disponibile.

-
- ⚠ • Dopo aver attivato la trasmissione ottimizzata, prestare molta attenzione alla potenza del segnale. Volare con cautela. Toccare l'icona del segnale di trasmissione video per visualizzare la trasmissione video OcuSync e la potenza del segnale 4G nella finestra pop-up.
-

Strategia di sicurezza

Per motivi di sicurezza, la trasmissione ottimizzata può essere attivata solo quando è attiva la trasmissione video OcuSync. Se il collegamento OcuSync si disconnette durante il volo, non è possibile disattivare la trasmissione ottimizzata.

In uno scenario di trasmissione in 4G, il riavvio del radiocomando o di DJI Agras comporterà l'RTN failsafe. La trasmissione video 4G non può essere ripristinata fino al ricollegamento di OcuSync.

Nello scenario di trasmissione in 4G, dopo l'atterraggio dell'aeromobile sarà avviato un conto alla rovescia per il decollo. Se l'aeromobile non decolla entro la fine del conto alla rovescia, non potrà decollare fino al ripristino del collegamento OcuSync.

Radiocomando - Note di utilizzo

Se si utilizza la rete 4G tramite l'Adattatore cellulare DJI, accertarsi di installare correttamente l'adattatore e di spegnere il Wi-Fi del radiocomando mentre si utilizza la trasmissione ottimizzata per ridurre le interferenze.

Se si utilizza la rete 4G collegando il radiocomando a un hotspot Wi-Fi del dispositivo mobile, accertarsi di impostare la banda di frequenza su 2.4 GHz e la modalità di rete su 4G per godere di una migliore esperienza di trasmissione video. Non è consigliato rispondere alle chiamate in arrivo con lo stesso dispositivo mobile o collegare più dispositivi allo stesso hotspot.

Requisiti di rete 4G

Per garantire un'esperienza di trasmissione video chiara e fluida quando si utilizza la Trasmissione ottimizzata:

1. Accertarsi di usare il radiocomando e l'aeromobile in luoghi con un segnale 4G abbastanza forte per godere di una migliore esperienza di trasmissione.
2. Se il segnale OcuSync si disconnette, la trasmissione video può presentare ritardi e interruzioni quando si utilizza completamente la rete 4G. Volare con cautela.
3. Quando il segnale di trasmissione dell'immagine è debole o disconnesso, tornare a casa prontamente. Non è consigliato continuare l'attività affidandosi a un segnale 4G.
4. Far volare l'aeromobile entro la linea di vista (VLOS) per garantire la sicurezza del volo di notte, poiché la trasmissione video 4G potrebbe avere dei ritardi.
5. Quando l'app avvisa che il segnale di trasmissione video 4G è debole, volare con cautela.



Contatti
ASSISTENZA DJI



The terms HDMI, HDMI High-Definition Multimedia Interface, HDMI trade dress and the HDMI Logos are trademarks or registered trademarks of HDMI Licensing Administrator, Inc.

Il contenuto di questo documento è soggetto a modifiche senza preavviso.
Scaricare la versione più recente su



<https://ag.dji.com/t25p/downloads>

Per qualsiasi domanda relativa a questo documento, contattare DJI inviando un messaggio a DocSupport@dji.com.

DJI e AGRAS sono marchi di DJI.

Copyright © 2025 DJI Tutti i diritti riservati.