

# dji OSMO POCKET 4

## Panduan Pengguna

v1.0 2026.04





Dokumen ini merupakan hak cipta dari DJI dengan semua hak cipta dilindungi oleh undang-undang. Kecuali jika diizinkan oleh DJI, Anda tidak memenuhi syarat untuk menggunakan atau mengizinkan orang lain menggunakan dokumen atau bagian mana pun dari dokumen dengan memperbanyak, memindahkan, atau menjual dokumen. Hanya boleh merujuk pada dokumen ini dan isinya sebagai instruksi untuk mengoperasikan produk DJI. Dokumen ini tidak boleh digunakan untuk tujuan lain. Apabila terdapat perbedaan antara berbagai versi, versi bahasa Inggris akan berlaku.

#### Mencari Kata Kunci

Untuk mencari topik, gunakan kata kunci seperti “baterai” dan “instal”. Anda dapat menekan Ctrl+F di Windows atau Command+F di Mac untuk memulai pencarian, jika dokumen ini dibaca menggunakan Adobe Acrobat Reader.

#### Membuka Topik

Lihat daftar lengkap topik dalam daftar isi. Klik topik untuk membuka bagian tersebut.

#### Mencetak Dokumen Ini

Dokumen ini mendukung pencetakan beresolusi tinggi.

# Menggunakan Panduan ini

## Legenda

 Penting

 Petunjuk dan Kiat

 Referensi

## Baca Sebelum Menggunakan

DJI™ menyediakan video tutorial dan dokumen berikut untuk Anda:

1. "Panduan Keselamatan"
2. "Panduan Mulai Cepat"
3. "Panduan Pengguna"

Disarankan untuk menonton semua video tutorial serta membaca "Panduan Keselamatan" sebelum menggunakannya untuk pertama kalinya. Pastikan untuk meninjau "Panduan Mulai Cepat" sebelum menggunakan pertama kali dan baca "Panduan Pengguna" ini untuk informasi selengkapnya.

## Tutorial Video

Buka alamat di bawah atau pindai kode QR untuk menonton video tutorial yang menunjukkan cara menggunakan produk dengan aman:



<https://www.dji.com/osmo-pocket-4/video>

# Isi

<b>Menggunakan Panduan ini</b>	<b>3</b>
Legenda	3
Baca Sebelum Menggunakan	3
Tutorial Video	3
<b>1 Profil Produk</b>	<b>6</b>
1.1 Ringkasan	7
1.2 Pegangan dengan Ulir 1/4"	9
1.3 Pegangan baterai	10
1.4 Cahaya Pengisi	12
1.5 Lensa Sudut Lebar	14
1.6 Tripod Mini Osmo	14
<b>2 Panduan Memulai</b>	<b>15</b>
2.1 Menyalakan	15
2.2 Aktivasi	15
2.3 Pembaruan Firmware	16
2.4 Mengisi Daya	17
<b>3 Operasi Dasar</b>	<b>18</b>
3.1 Fitur Tombol	18
3.2 Mengoperasikan Layar Sentuh	20
Tampilan Kamera	20
Geser ke Atas - Pengaturan Parameter	21
Geser ke Kiri - Pengaturan Gambar dan Audio	21
Geser ke Kanan - Pemutaran	22
Geser ke Bawah - Pusat Kendali	22
<b>4 Menggunakan Produk</b>	<b>26</b>
4.1 Mengatur Mode Pengambilan Gambar	26
4.2 Memilih Mode Gimbal	26
4.3 ActiveTrack	27
4.4 Mode Gimbal Cerdas	28
4.5 Mode Webcam	29
4.6 Penyimpanan dan Transfer Rekaman	29
Ruang Penyimpanan	30
Mentransfer File	30
Mentransfer File ke Perangkat Seluler	30
Mentransfer File ke Komputer	31
4.7 Catatan Penggunaan	31

Baterai	32
<b>5 Spesifikasi</b>	<b>34</b>

# 1 Profil Produk

Berbagai kombo menyertakan aksesoris yang berbeda. Aksesoris dapat dibeli secara terpisah. Kunjungi [toko resmi](#) untuk melihat daftar lengkap aksesoris yang kompatibel.

Aksesoris	Kombo Standar	Kombo Kreator	Kombo Esensial
Klem Gimbal Osmo Pocket 4 (selanjutnya dalam dokumen ini disebut "klem gimbal")	✓	✓	-
Pegangan Osmo Pocket 4 dengan Ulir 1/4" (selanjutnya dalam dokumen ini disebut "pegangan dengan ulir 1/4'")	✓	✓	✓
Cahaya Pengisi Osmo Pocket 4 (selanjutnya dalam dokumen ini disebut "cahaya pengisi")	-	✓	-
Tripod Mini Osmo	-	✓	-
Lensanya Sudut Lebar Osmo Pocket 3	-	✓	-
Pegangan Baterai Osmo Pocket 4 (selanjutnya dalam dokumen ini disebut "pegangan baterai")	-	-	-

## 1.1 Ringkasan

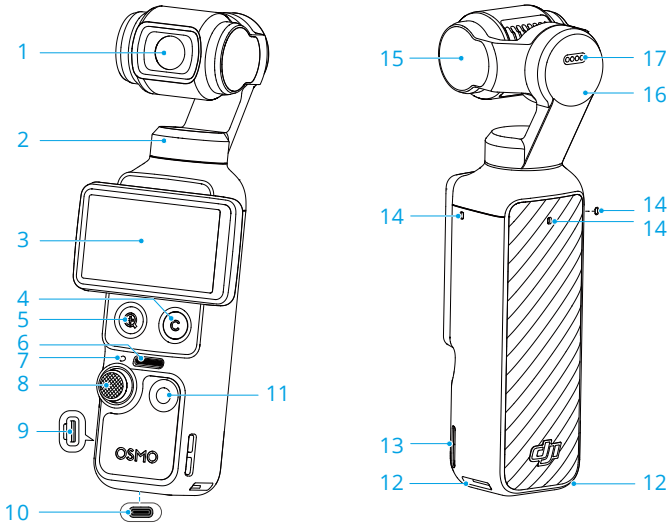

1. Kamera
2. Motor Toleh
3. Layar Sentuh yang Dapat Diputar
4. Tombol Kustom
5. Tombol Zoom
6. Pengeras suara
7. LED Status

Pola Berkedip	Deskripsi
Menyala hijau tanpa kedip	Siap digunakan
Nonaktif sementara dan tetap berwarna hijau	Mengambil foto
Berkedip merah perlahan	Merekam video
Berkedip merah cepat tiga kali	Sedang dimatikan, atau akan dimatikan karena baterai lemah
Berkedip merah dan hijau bergantian	Memperbarui firmware

8. Joystick 5D
9. Slot Kartu microSD (dengan penutup)

---

 Penutup slot kartu microSD tidak tahan air. JANGAN menarik paksa penutup.

---

10. Port USB-C

11. Tombol Rana/Rekam

12. Slot Lepas Cepat

13. Lubang Tali

14. Mikrofon

---

 Untuk kualitas audio yang lebih baik, JANGAN tutup mikrofon saat merekam video.

---

15. Motor Kemiringan

16. Motor Putar

17. Kontak

---

 Pastikan kontak bersih dan kering sebelum memasang aksesoris apa pun.

---

## 1.2 Pegangan dengan Ulir 1/4"

Pasang pegangan dengan ulir 1/4" ke kamera untuk mendapatkan genggaman yang lebih nyaman.

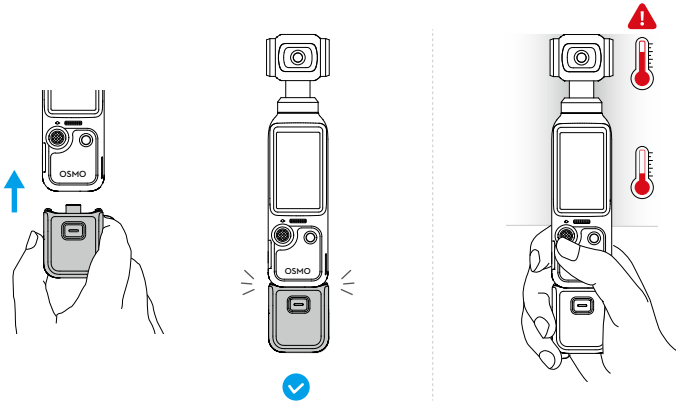

- ⚠ • Setelah merekam video spesifikasi tinggi dalam waktu lama, bagian atas produk mungkin menjadi panas. JANGAN pegang terlalu tinggi agar kulit Anda terhindar dari panas tinggi tersebut. Kamera akan berhenti mengambil gambar jika mendeteksi panas berlebih.
- Pegangan tidak kedap air. JANGAN menjatuhkannya ke dalam air. Hindari menumpahkan cairan apa pun pada pegangan.

Untuk melepas, tekan dan tahan tombol pelepas pada pegangan dan cabut pegangan.

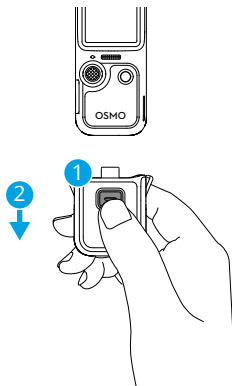

## 1.3 Pegangan baterai

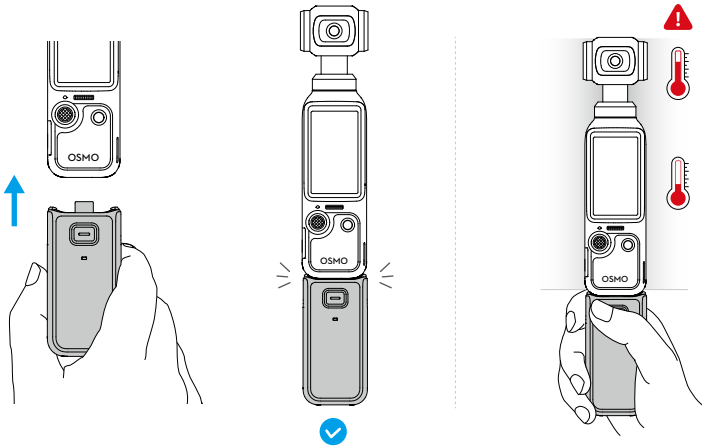

- ⚠ • Setelah merekam video spesifikasi tinggi dalam waktu lama, bagian atas produk mungkin menjadi panas. **JANGAN** pegang terlalu tinggi agar kulit Anda terhindar dari panas tinggi tersebut. Kamera akan berhenti mengambil gambar jika mendeteksi panas berlebihan.
- Saat pegangan baterai terpasang di kamera, firmware-nya akan diperbarui secara otomatis saat pembaruan firmware kamera. Notifikasi akan muncul di kamera ketika pembaruan berhasil. **JANGAN** melepas pegangan baterai sebelum pembaruan selesai.
- Pastikan pegangan baterai memiliki daya saat digunakan dengan perangkat audio eksternal.
- Pastikan pegangan baterai telah diisolasi dengan benar untuk mencegah bahaya kebakaran. **JANGAN** menjatuhkan atau membenturkan pegangan baterai.
- Jika ada benda asing yang menghalangi port USB-C, gunakan alat peniup udara, sikat lembut, atau alat lain untuk membersihkan port USB-C dan mengeluarkan benda asing tersebut. Pastikan untuk menyekanya dari bagian dalam port ke bagian luar.
- Pegangan tidak kedap air. **JANGAN** menjatuhkannya ke dalam air. Hindari menumpahkan cairan apa pun pada pegangan.
- Untuk memperpanjang masa pakai baterai, kosongkan daya pegangan baterai hingga mencapai 50% jika tidak digunakan selama 10 hari atau lebih.

Untuk melepas, tekan dan tahan tombol pelepas pada pegangan baterai dan cabut pegangan. Setelah pegangan baterai terlepas, tekan tombol pelepas satu kali saja untuk memeriksa level baterai melalui LED status.

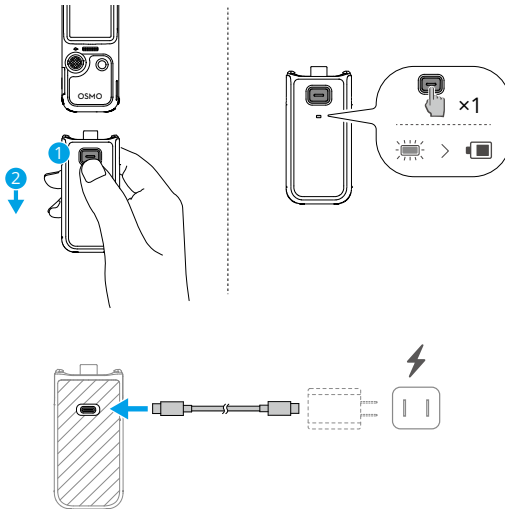

**⚠** Sebelum mengisi daya, pastikan port dalam keadaan bersih dan kering. Apabila terdapat penumpukan yang terlihat, bersihkan port dengan kain kering.

**LED Status**

**Status Tingkat Daya Baterai**

Menyala merah tanpa berkedip selama 3 dtk lalu mati	1%–19%
Menyala kuning tanpa berkedip selama 3 dtk lalu mati	20%–49%
Menyala hijau tanpa berkedip selama 3 dtk lalu mati	50%–100%

Berkedip merah tiga kali 0%

**Status Tingkat Daya Baterai Selama Pengisian Daya**

Berkedip hijau empat kali	>75%
Berkedip hijau tiga kali	51%–75%
Berkedip hijau dua kali	26%–50%
Berkedip hijau	0%–25%
Mati	Pengisian daya selesai

Status Sistem	
Berkedip merah dan hijau bergantian	Memperbarui firmware
Berkedip merah dua kali	Suhu sekitar tidak normal, dan pegangan baterai tidak dapat digunakan saat ini. Tunggu hingga suhu kembali normal.
Berkedip kuning	Pembaruan firmware gagal (hubungkan ke kamera dan coba perbarui lagi)

## 1.4 Cahaya Pengisi

Pasang dan sesuaikan sudutnya:

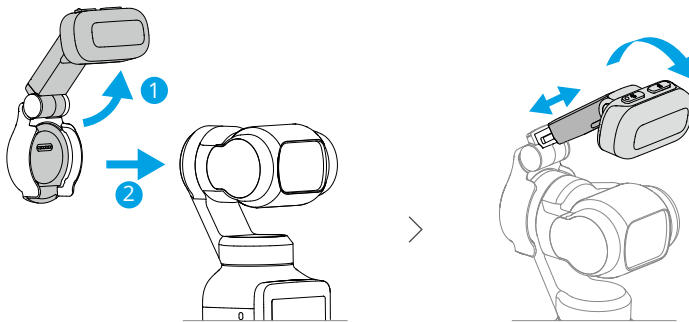

Sesuaikan suhu warna:

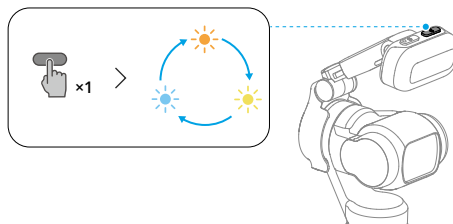

Sesuaikan kecerahan atau matikan cahaya pengisi:

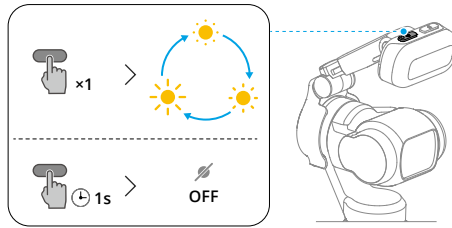

- Masuk ke Pusat Kontrol dan ketuk untuk menyalakan atau mematikan cahaya pengisi dengan cepat. Ketuk > **Cahaya Pengisi** untuk mengaktifkan fitur nyala otomatis saat swafoto atau dalam kondisi pencahayaan rendah, serta untuk menyesuaikan kecerahan dan suhu warna.

- Produk ini mengandung magnet. Jauhkan produk dari magcard, perangkat medis implan, seperti alat pacu jantung, hard disk, chip RAM, dan perangkat lain untuk menghindari gangguan.
- Sebelum memasang cahaya pengisi, bersihkan kontak dengan kain kering jika ada penumpukan yang terlihat.
- Saat memasang cahaya pengisi, pastikan cahaya tersebut sejajar dengan gimbal dengan benar untuk memastikan pemasangan yang aman.
- Hindari guncangan berlebihan atau gerakan mendadak untuk mencegah cahaya pengisi terjatuh.
- Saat memasang atau menggunakan cahaya pengisi, hindari benturan antara cahaya pengisi dan kamera gimbal.
- Sebelum menyimpan kamera, lepaskan cahaya pengisi terlebih dahulu, lalu matikan kamera.

## 1.5 Lensa Sudut Lebar

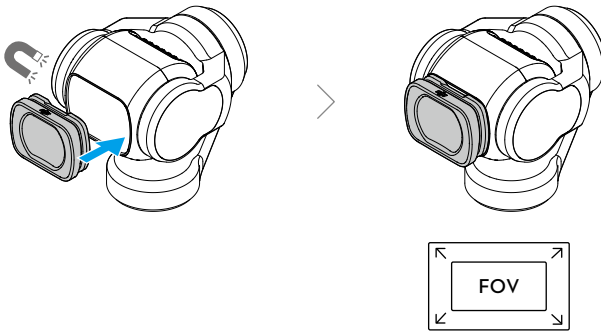

- ⚠ • Lensa sudut lebar tidak cocok untuk fotografi panorama.
- Jaga kebersihan lensa kamera dan kedua sisi lensa sudut lebar. Debu atau pasir dapat menggores lensa sudut lebar dan membuatnya terlepas.
- Sebelum menyimpan kamera, lepaskan lensa terlebih dahulu, lalu matikan kamera.

## 1.6 Tripod Mini Osmo

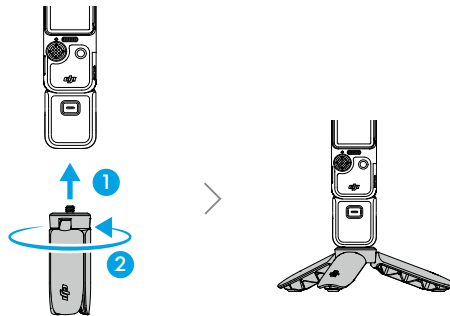

## 2 Panduan Memulai

### 2.1 Menyalakan

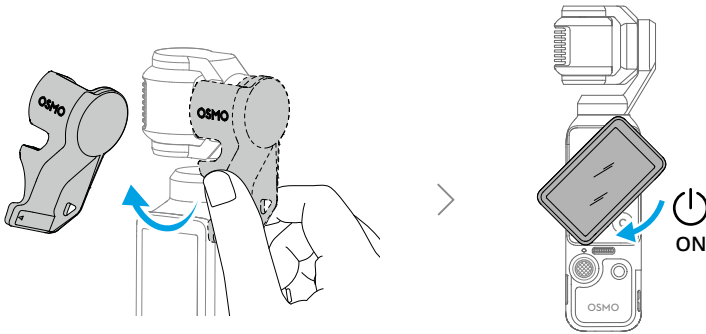

- Saat tidak merekam, tekan dan tahan tombol Rana/Rekam atau putar layar sentuh berlawanan arah jarum jam untuk mematikan daya. Untuk menjaga kamera tetap menyala setelah diputar, geser ke bawah di tampilan kamera untuk membuka Pusat Kendali, lalu ketuk **ⓘ** > **Putar layar untuk mematikan** untuk mengubah pengaturan.
- Kamera memiliki 107 GB penyimpanan yang dapat digunakan dan mendukung kartu microSD untuk ekspansi penyimpanan. Lihat [Spesifikasi](#) untuk kartu microSD yang disarankan.

### 2.2 Aktivasi

Pastikan untuk mengaktifkan kamera menggunakan Aplikasi DJI Mimo sebelum penggunaan pertama.

1. Pindai kode QR di ada layar untuk mengunduh aplikasi Aplikasi DJI Mimo.
2. Aktifkan Wi-Fi dan Bluetooth di perangkat seluler.
3. Jalankan Aplikasi DJI Mimo di perangkat seluler, ketuk ikon kamera agar terhubung ke kamera, lalu ikuti petunjuk untuk mengaktifkan kamera.

Saat kamera digunakan dengan Aplikasi DJI Mimo, Anda dapat memantau tampilan kamera saat ini, mengatur parameter kamera, dan mengendalikan kamera dengan perangkat seluler.

- 📖 • Untuk melihat versi sistem operasi Android dan iOS yang didukung oleh aplikasi, kunjungi <https://www.dji.com/downloads/djiapp/dji-mimo>.
- Antarmuka dan fungsi aplikasi mungkin berbeda karena versi perangkat lunak diperbarui. Pengalaman pengguna aktual didasarkan pada versi perangkat lunak yang digunakan.

---

💡 Jika terjadi masalah saat menghubungkan ke Aplikasi DJI Mimo, ikuti langkah-langkah berikut:

1. Pastikan Bluetooth dan Wi-Fi perangkat seluler telah diaktifkan.
2. Pastikan Aplikasi DJI Mimo memiliki versi firmware terbaru.
3. Dalam tampilan langsung, geser ke bawah dari bagian atas layar dan ketuk **🔗 > Koneksi Nirkabel > Reset Koneksi**. Kamera akan mengatur ulang semua koneksi dan kata sandi Wi-Fi.

---

## 2.3 Pembaruan Firmware

Pemberitahuan akan muncul di Aplikasi DJI Mimo saat firmware baru tersedia. Ketuk dialog dan ikuti petunjuk di layar untuk memperbarui firmware.

- 
- 💡 Jika pembaruan gagal, ikuti langkah-langkah pemecahan masalah.
1. Mulai ulang kamera dan Aplikasi DJI Mimo.
  2. Aktifkan Wi-Fi dan Bluetooth di perangkat seluler.
  3. Hubungkan kamera ke Aplikasi DJI Mimo dan coba perbarui lagi.
- Hubungi Dukungan DJI jika pembaruan gagal lagi.
-

## 2.4 Mengisi Daya

Gunakan kabel yang disertakan untuk menyambungkan port USB-C ke pengisi daya. Disarankan untuk menggunakan pengisi daya USB-C PD.

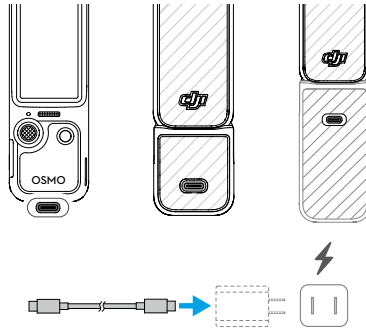

💡 Jika pegangan baterai dipasang, pegangan baterai tidak akan mulai mengisi daya sampai baterai kamera gimbal genggam terisi penuh.

⚠️ Sebelum mengisi daya, pastikan port dalam keadaan bersih dan kering. Apabila terdapat penumpukan yang terlihat, bersihkan port dengan kain kering.

## 3 Operasi Dasar

### 3.1 Fitur Tombol

#### Joystick 5D

Dorong ke kiri atau ke kanan: Mengontrol gerakan kamera di sumbu toleh.

Dorong ke atas atau ke bawah: Mengendalikan kemiringan atau zoom kamera. \*

\* Jumlah gerakan joystick mengendalikan kecepatan rotasi gimbal dan kecepatan zoom kamera. Semakin jauh joystick didorong, semakin cepat kamera gimbal berputar atau melakukan zoom. Untuk menonaktifkan fitur ini, geser ke bawah dari bagian atas tampilan kamera, ketuk  dan aktifkan Kunci Input. Pengaturan ini memungkinkan kendali zoom yang stabil.

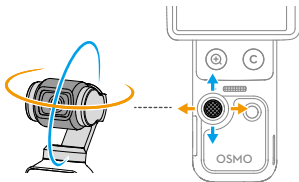

Tekan sekali: Kembali ke menu sebelumnya, atau keluar dari ActiveTrack.

Tekan dua kali: Posisikan gimbal kembali ke tengah.

Tekan tiga kali: Beralih antara kamera menghadap ke depan dan belakang.

Tekan dan tahan: Kunci gimbal



#### Tombol Rana/Rekam

Tekan sekali di tampilan kamera: Mengambil foto atau mulai/berhenti merekam

Tekan sekali saat mati: Menyalakan.

Tekan dan tahan: Mematikan

#### Tombol Zoom

Tekan sekali: Beralih ke zoom 2x.

Tekan dua kali: Beralih ke zoom 4x. \*

\* Hanya didukung dalam mode rekam tertentu.

Tekan sekali pada tingkat zoom berapa pun untuk kembali ke zoom 1x.

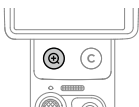



### **Tombol Kustom**

Tekan dan tahan: Kustomisasikan fungsi tombol.

#### **Secara default:**

Tekan sekali: Alihkan kendali joystick untuk kemiringan gimbal atau zoom kamera.

Tekan dua kali: Posisikan gimbal kembali ke tengah.

Tekan tiga kali: Kunci/buka kunci gimbal.

---

## 3.2 Mengoperasikan Layar Sentuh

### Tampilan Kamera

Setelah kamera menyala, layar sentuh menunjukkan tampilan langsung.

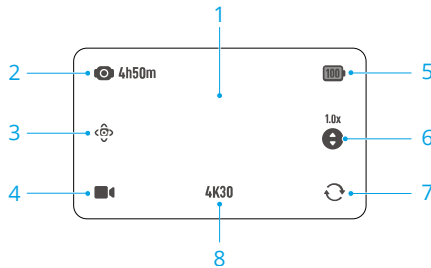

1. Ketuk sekali di tampilan kamera untuk fokus dan pengukuran. Ketuk dua kali untuk memilih subjek [ActiveTrack](#).
2. Kapasitas Penyimpanan/Waktu Perekaman Tersisa
3. [Mode Gimbal Cerdas](#)
4. [Mengatur Mode Pengambilan Gambar](#)
5. Tingkat Baterai  
Saat pegangan baterai terpasang, ketuk ikon untuk melihat tingkat daya baterai kamera dan pegangan baterai.
6. Mengalihkan Kendali Joystick  
Ketuk untuk mengalihkan kendali joystick antara kemiringan gimbal atau zoom kamera.
7. Rotasi Gimbal  
Ketuk untuk beralih antara kamera menghadap ke depan dan ke belakang.
8. Spesifikasi Pengambilan Gambar

## Geser ke Atas - Pengaturan Parameter

Geser ke atas dari bagian bawah layar untuk mengatur parameter bagi setiap mode pengambilan gambar. Setelah mengatur parameter, geser ke bawah dari bagian atas layar untuk kembali ke tampilan langsung.

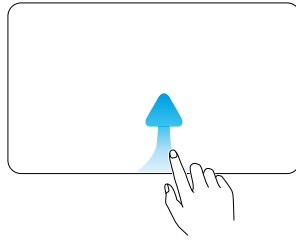

- 
- 💡 • Beragam parameter dapat diatur dengan berbagai mode pengambilan gambar. Lihat antarmuka yang sebenarnya.
- 

## Geser ke Kiri - Pengaturan Gambar dan Audio

Geser ke kiri di tampilan kamera untuk menyesuaikan pengaturan gambar dan audio. Ketuk **PRO** untuk menyesuaikan parameter pro.

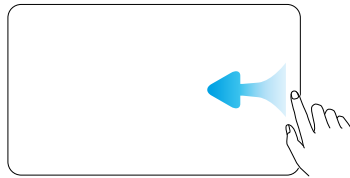

- 
- 📖 D-Log 10 bit dirancang untuk penyesuaian warna profesional saat proses pasca-pengeditan. Dalam skenario kontras tinggi atau multiwarna (misalnya taman, lapangan, dll), fitur ini dapat memperbesar rentang dinamis untuk penyesuaian warna yang lebih besar saat pasca-produksi. Saat mode warna D-Log 10bit dipilih, Anda dapat mengaktifkan Pemulihan Warna untuk pratinjau rendering warna di tampilan kamera.

- 
- 💡 Mode Fokus, Percantik, Efek Glamor Aplikasi, Tone Film, dan pengaturan lainnya juga didukung. Klik untuk menonton [video tutorial](#). Tone Film dan Percantik hanya tersedia dalam mode Video dan tidak dapat digunakan bersamaan.
-

## Geser ke Kanan - Pemutaran

Geser ke kanan dari layar untuk melihat rekaman terakhir yang diambil.

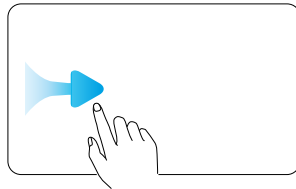

Saat memutar video, tekan lama area kosong mana pun di layar untuk memutar dengan kecepatan dua kali lipat. Selama pemutaran, geser ke kiri dari tepi kanan layar untuk kembali ke tampilan langsung.

## Geser ke Bawah - Pusat Kendali

Geser ke bawah dari bagian atas layar untuk membuka pusat kendali. Geser ke atas dari bawah layar untuk kembali ke tampilan langsung.

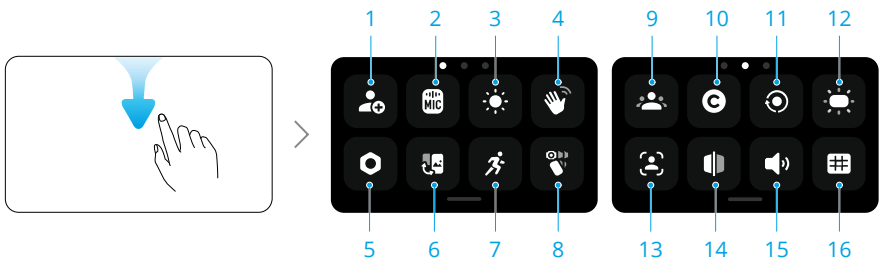

### 1. Mode Kustom

Simpan pengaturan pengambilan gambar saat ini sebagai mode kustom. Mode kustom kemudian dapat digunakan langsung untuk mengambil gambar pemandangan yang serupa.

### 2. Mikrofon Nirkabel

Kamera dapat terhubung ke dua pemancar mikrofon nirkabel DJI secara bersamaan. Kunjungi situs web resmi untuk melihat model yang didukung.

Ikuti petunjuk di layar untuk menautkan. Setelah ditautkan, Anda dapat menggunakan pemancar untuk mengontrol kamera untuk mulai merekam, dengan audio ditangkap oleh pemancar.



- ☀️ • Kunjungi situs web DJI dan lihat panduan pengguna produk mikrofon untuk informasi selengkapnya.
- Ketika pemancar ditautkan ke kamera, ketuk pengaturan Mikrofon Nirkabel untuk menyesuaikan parameter audio pemancar.
- Masuk ke pusat kendali, ketuk  dan aktifkan **Cadangan Audio**. Saat diaktifkan, mikrofon bawaan kamera juga akan merekam audio secara bersamaan saat merekam video dengan mikrofon nirkabel. Audio cadangan ini dapat disimpan sebagai file .aac terpisah atau disematkan sebagai trek audio tambahan dalam file video. Cadangan Audio tidak didukung dalam mode transmisi Timelapse, Webcam, dan DisplayPort.

### 3. Kecerahan

Ketuk dan geser untuk menyesuaikan kecerahan. Anda juga dapat mengaktifkan kecerahan adaptif untuk penggunaan di luar ruangan.

### 4. Kendali Isyarat

Saat diaktifkan, menghadap ke kamera dan lakukan gestur yang sesuai untuk mengambil foto, merekam video, atau mengendalikan ActiveTrack:

- Telapak Tangan  : Mengaktifkan/menonaktifkan ActiveTrack.
- Gestur V  : Ambil foto, atau mulai/berhenti merekam video.

- ☀️ • Untuk memastikan kendali gestur yang optimal, lakukan dan tahan gestur dalam jarak 2 meter dari kamera dan jangan menghalangi kepala Anda. Akan muncul petunjuk di layar saat gestur mulai berlaku.
- Saat **Hanya Subjek Terdaftar** diaktifkan, hanya subjek yang terdaftar yang dapat mengendalikan kamera dengan gestur.

### 5. Pengaturan

Kalibrasi Gimbal, Daya Mati Otomatis, dan pengaturan lainnya juga didukung. Fitur utama meliputi:

<b>Arah Memulai Gimbal</b>	Atur arah hadap kamera saat kamera dinyalakan. Pengaturan Terakhir: jika mode gimbal diatur ke Ikuti atau Kemiringan Terkunci, kamera akan menghadap ke depan atau ke belakang. Jika mode gimbal adalah FPV, kamera akan berputar dan memosisikan diri ke orientasi yang sama saat dimatikan terakhir kali.
----------------------------	---

**Mode Wearable** Jika diaktifkan, kamera akan berputar dan terkunci dalam mode swafoto. Mode gimbal juga akan berubah menjadi Kemiringan Terkunci. Ketuk layar dua kali untuk memusatkan kembali gimbal. Geser ke atas untuk keluar dari mode Perangkat Sandang. Dalam mode dapat dikenakan, disarankan untuk menggunakan kamera dengan Adapter Ekspansi (dijual terpisah).

**Anti-Kedip** Ketuk untuk memilih frekuensi anti-kedip untuk mengurangi kedipan yang disebabkan oleh lampu neon atau layar TV saat merekam di dalam ruangan. Pilih frekuensi anti-kedip sesuai dengan frekuensi jaringan listrik di wilayah setempat. Secara default, frekuensi anti-kedip diatur ke Otomatis.

**Kode Waktu** Reset kode waktu atau sinkronkan dengan waktu sistem. Menggunakan port USB-C, kode waktu kamera dapat disinkronkan dengan penyetel kode waktu. Ketuk **Tampilan Kode Waktu** untuk menampilkan kode waktu dalam tampilan langsung.

---

## 6. Beralih antara Mode Lanskap dan Potret

Ketuk dan pilih orientasi pengambilan gambar: Rotasi Otomatis, Lanskap, dan Potret.

## 7. Kecepatan Rotasi

Ketuk untuk menyesuaikan kecepatan gimbal dalam mengikuti gerakan.

## 8. Memilih Mode Gimbal

## 9. Daftarkan Subjek

Daftarkan dan kelola subjek. Subjek yang telah didaftarkan dapat diprioritaskan untuk fokus otomatis, kendali gestur, dan Ikuti Spotlight.

## 10. Tombol Kustom

Kustomisasikan fungsi tombol.

## 11. Putar & Tangkap Layar

Jika fungsi ini diaktifkan, pengambilan gambar akan dimulai segera setelah Anda memutar layar sentuh searah jarum jam untuk menyalakan kamera. Pengaturan Terakhir digunakan secara default.

---



- Setelah pengambilan gambar, kamera akan mati otomatis jika dibiarkan selama 2 detik.
  - Saat Anda memutar layar lagi selama perekaman:
    - Jika orientasi pengambilan gambar diatur ke Rotasi Otomatis atau Lanskap, perekaman akan berhenti dan kamera akan mati setelah 2 detik.
    - Jika orientasi pengambilan gambar diatur ke Potret, perekaman akan berlanjut.
-

**12. Sakelar Cahaya Pengisi**

**13. FT (Swafoto)**

Saat gimbal berada dalam orientasi swafoto, kamera akan otomatis melacak subjek yang menempati area terbesar dalam bingkai. Pelacakan berhenti ketika orientasi gimbal dibalik.

**14. Pencerminan Swafoto**

Saat diaktifkan, rekaman yang diambil dalam mode swafoto secara otomatis dicerminkan agar sesuai dengan pratinjau.

**15. Suara**

Ketuk untuk mengatur volume.

**16. Garis Referensi**

Tampilkan garis referensi di tampilan kamera untuk membantu komposisi.

## 4 Menggunakan Produk

### 4.1 Mengatur Mode Pengambilan Gambar

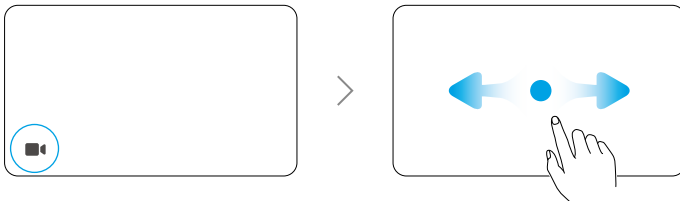

1. Ketuk ikon untuk masuk ke halaman beralih mode.
2. Geser untuk memilih mode rekam.
3. Ketuk mode rekam yang dipilih atau geser ke atas dari bagian bawah layar untuk kembali ke tampilan langsung.

### 4.2 Memilih Mode Gimbal

Geser ke bawah dari bagian atas layar untuk membuka pusat kendali. Ketuk ikon untuk memilih mode gimbal. Klik untuk menonton [video tutorial](#).



#### Ikuti

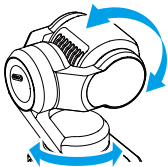

Sumbu pan dan kemiringan akan mengikuti pegangan sementara sumbu rol akan tetap datar.

Mode Ikuti dipilih secara default dan cocok untuk sebagian besar skenario, termasuk vlog dan swafoto.

### Kemiringan Di-kunci

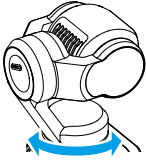

Hanya sumbu pan yang mengikuti sementara sumbu kemiringan dikunci dan sumbu rol tetap datar. Mode ini cocok untuk bidikan push-in/pull-out dan gerakan lateral.

Kamera berputar bebas dan mengikuti gerakan pegangan. Mode ini cocok untuk bidikan kreatif atau rekaman tampilan orang pertama yang imersif.

### FPV / FPV ⊥

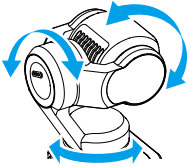

#### FPV

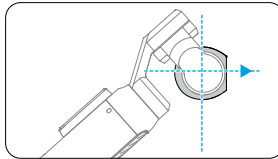

Kamera akan tetap menghadap ke depan secara horizontal saat dinyalakan atau saat diatur ulang ke posisi tengah.

#### FPV ⊥

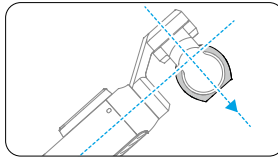

Kamera akan tetap tegak lurus dengan pegangan saat dinyalakan atau saat diposisikan kembali ke tengah.

## 4.3 ActiveTrack

Saat dalam mode Foto atau Video, ketuk layar sentuh 2 kali untuk memilih subjek dan mengaktifkan ActiveTrack. Hasilnya, kamera gimbal akan otomatis mengikuti subjek yang dipilih. Gunakan joystick 5D atau ketuk layar sentuh untuk keluar dari ActiveTrack.

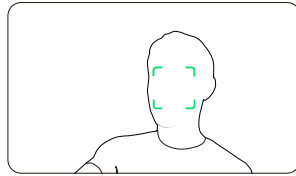

---

**⚠** ActiveTrack tidak tersedia dalam Panorama, Timelapse, Motionlapse, SpinShot, atau saat menggunakan mode FPV dengan kamera dipegang secara horizontal.

---

## 4.4 Mode Gimbal Cerdas

Dalam mode Video, ketuk ikon untuk memilih mode gimbal cerdas dan ketuk lagi untuk keluar.

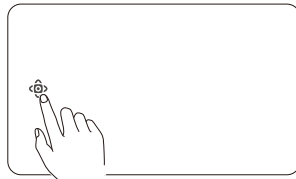

### Ikuti Spotlight

Setelah perekaman dimulai, kamera memprioritaskan mengikuti subjek yang telah didaftarkan. Jika tidak ada subjek yang terdaftar, kamera akan mengikuti subjek yang paling dekat dengan tengah bingkai secara otomatis.

### Pembingkai Dinamis

Gunakan joystick 5D untuk memilih posisi subjek pada tampilan langsung berdasarkan rasio emas atau aturan rule of thirds. Setelah subjek memasuki bingkai, tekan joystick untuk melacak subjek sambil mempertahankan subjek di posisi yang dipilih.

### SpinShot

Tekan joystick sekali atau ketuk ikon di layar untuk memulai mode SpinShot. Kamera akan berputar 90° atau 180° untuk merekam, menghasilkan efek sinematik yang khas.

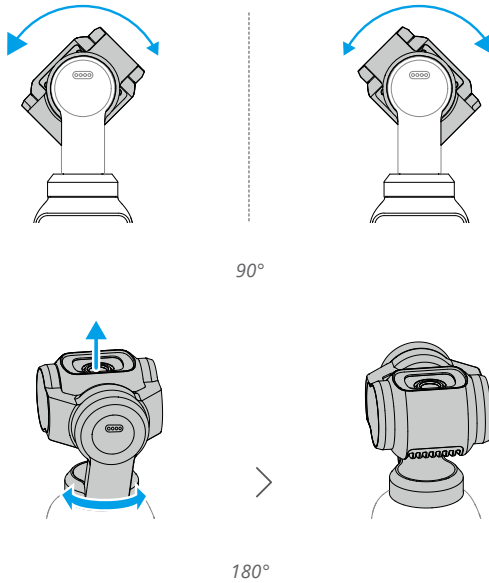

## 4.5 Mode Webcam

Produk ini dapat berfungsi sebagai webcam pada komputer. Nyalakan perangkat dan hubungkan ke komputer menggunakan kabel USB. Ketuk **Webcam** di kamera untuk masuk ke mode Webcam dan kamera akan berfungsi sebagai perangkat input webcam. Bagian bawah layar menampilkan Webcam.

Tekan tombol Rana/Rekam untuk mulai merekam. Pengguna dapat melihat pratinjau video yang direkam setelah keluar dari mode Webcam.

- ⚠️ Pastikan perangkat mendapatkan pendinginan yang memadai selama digunakan. Putuskan sambungan perangkat segera setelah perekaman selesai.

## 4.6 Penyimpanan dan Transfer Rekaman

- ⚠️ • Disarankan untuk menggunakan kabel data yang disertakan guna memastikan koneksi yang aman. Jika menggunakan kabel pihak ketiga, pilih yang aman dan andal untuk memastikan performa dan keamanan perangkat.
- Pastikan bahwa slot kartu microSD dan kartu microSD bersih dan bebas dari benda asing selama penggunaan.

- JANGAN melepas kartu microSD selama perekaman. Jika tidak, kartu microSD dapat rusak dan menyebabkan kehilangan data.
  - Lakukan pengujian kamera dengan mengambil beberapa gambar sebelum mengambil foto atau video penting.
  - Pastikan untuk mencadangkan semua data penting yang disimpan di penyimpanan internal atau di kartu microSD. Data tidak dapat dipulihkan jika rusak atau hilang.
- 

## Ruang Penyimpanan

Geser ke bawah dari bagian atas layar, lalu geser ke kiri untuk memeriksa informasi penyimpanan.

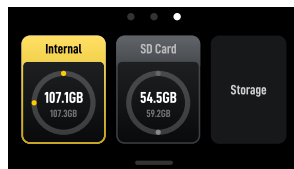

Kamera memiliki penyimpanan bawaan dan juga mendukung perluasan penyimpanan dengan memasang kartu microSD.

Ketuk **Penyimpanan** untuk memformat penyimpanan internal atau kartu microSD.

---

**⚠ Pempformatan ini akan menghapus semua data secara permanen. Pastikan untuk mencadangkan semua data yang diperlukan sebelum memformat.**

---

## Mentransfer File

- Saat mentransfer file melalui kabel, jika kamera tidak dapat mengenali perangkat yang terhubung secara otomatis, masuk ke pusat kendali, ketuk **Mode USB**, dan sambungkan kembali kamera.
- 

## Mentransfer File ke Perangkat Seluler

- Hubungkan kamera ke Aplikasi DJI Mimo, ketuk ikon album untuk melihat pratinjau foto dan video. Klik **↓** untuk mengunduh foto dan video.

- Anda juga dapat mentransfer foto dan video menggunakan kabel. Gunakan kabel yang disediakan untuk menghubungkan perangkat seluler. Setelah terhubung, lihat dan transfer foto serta video via album perangkat atau manajemen file.

Foto dan video dapat dibagikan langsung dari Aplikasi DJI Mimo ke platform media sosial.

## Mentransfer File ke Komputer

Nyalakan kamera dan hubungkan ke komputer menggunakan kabel USB-C. Saat sudah terhubung, sebuah pop-up akan muncul. Ketuk Transfer File: USB untuk mengunduh file dari kamera ke komputer. Saat mentransfer file, kamera tidak dapat mengambil foto atau merekam video.

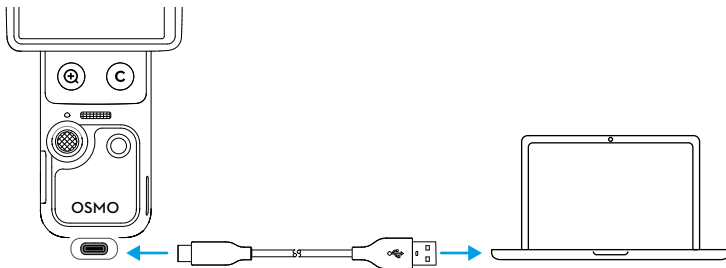

💡 Jika transfer file terganggu, hubungkan perangkat ke komputer lagi.

⚠️ Setelah transfer file selesai, **JANGAN** segera memutuskan sambungan perangkat untuk mencegah kehilangan data. Tunggu hingga muncul petunjuk aman untuk dilepas di komputer Anda sebelum memutuskan sambungan.

## 4.7 Catatan Penggunaan

1. Jika terbentur, komponen halus dalam perangkat dapat rusak dan membuat gimbal tidak berfungsi. Tangani dengan hati-hati. Jauhkan produk dari pasir dan debu untuk melindungi perangkat.
2. Pastikan tidak ada yang menghalangi gimbal saat perangkat dinyalakan.
3. **JANGAN** sering menyesuaikan kunci sumbu secara manual agar kunci sumbu tetap dapat berfungsi normal.
4. Produk ini tidak tahan air. **JANGAN** menumpahkan cairan apa pun pada produk atau menggunakan pembersih cair. Hanya gunakan kain lembut kering untuk membersihkan produk.

5. JANGAN menutup atau menyentuh area ventilasi produk karena panas ketika digunakan. Jika terlalu panas, kamera akan berhenti mengambil gambar.
6. JANGAN menggunakan produk di lingkungan dengan getaran amplitudo tinggi (seperti pemasangan di setang sepeda motor atau sepeda). Jika tidak, gimbal dapat rusak.
7. Gesekan kecil antara rangka layar dan bodi merupakan fenomena normal dan tidak memengaruhi penggunaan saat memutar layar.
8. JANGAN membuka lensa kamera di lingkungan dengan sinar laser, seperti pertunjukan laser, untuk menghindari kerusakan sensor kamera.
9. Menggoyangkan kamera saat dinyalakan dapat menyebabkan kegagalan saat memulai. Pegang kamera dengan stabil saat dinyalakan.
10. Setelah mematikan kamera, pasang klem gimbal untuk mencegah kerusakan akibat gerakan yang tidak disengaja. Klem gimbal memiliki lubang tali yang dapat digunakan dengan tali untuk membantu agar klem tidak hilang. JANGAN menggunakan lubang tali di klem gimbal untuk menggantung atau menopang kamera, karena klem dapat menjadi longgar dan menyebabkan kamera jatuh.

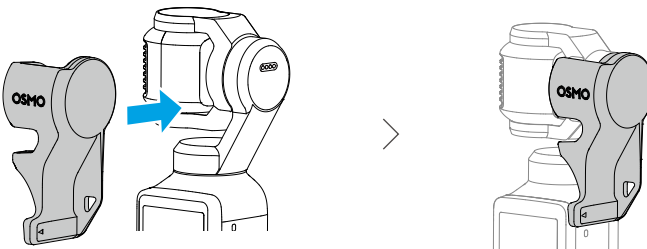

## Baterai

1. JANGAN menggunakan baterai tidak resmi. DJI tidak bertanggung jawab atas kerusakan apa pun yang disebabkan oleh baterai tidak resmi.
2. Gunakan baterai dalam rentang suhu yang disebutkan di <https://www.dji.com/osmo-pocket-4/specs>. Penggunaan baterai pada lingkungan suhu tinggi dapat menyebabkan kebakaran atau ledakan. Sebelum menggunakan baterai di lingkungan suhu rendah, disarankan untuk mengisi daya baterai penuh di lingkungan suhu normal. Pengisian daya baterai pada suhu ideal dapat memperpanjang masa pakai baterai.
3. Kosongkan dan isi daya baterai secara penuh setiap tiga bulan sekali untuk menjaga kondisi baterai.

4. Baterai dirancang untuk menghentikan pengisian daya saat penuh. Sebaiknya awasi proses pengisian daya dan cabut pengisi daya setelah baterai terisi daya penuh.
5. Jika tegangan baterai terlalu rendah, baterai akan masuk ke status daya rendah. Mengisi daya baterai akan membuat baterai keluar dari mode daya rendah.
6. JANGAN menyimpan baterai dalam waktu yang lama setelah kosong sepenuhnya. Apabila tidak, ini dapat mengalami pengosongan berlebih dan menyebabkan kerusakan yang tidak dapat diperbaiki pada sel baterai.
7. Kosongkan baterai hingga 40-65% jika tidak akan digunakan dalam 10 hari atau lebih. Hal ini dapat memperpanjang siklus hidup baterai.

## 5 Spesifikasi

Kunjungi situs web berikut untuk melihat spesifikasi.

<https://www.dji.com/osmo-pocket-4/specs>



Kontak  
**DUKUNGAN DJI**

Konten ini dapat berubah sewaktu-waktu tanpa pemberitahuan.  
Unduh versi terbaru dari



<https://www.dji.com/osmo-pocket-4/downloads>

Kirimkan pertanyaan tentang dokumen ini dengan mengirim pesan ke DJI di  
**DocSupport@dji.com.**

DJI dan OSMO adalah merek dagang DJI.  
Hak Cipta © 2026 DJI Hak Cipta Dilindungi Undang-Undang.