

dji NEO 2

Instrukcja obsługi dla użytkownika

v1.2 2025.12

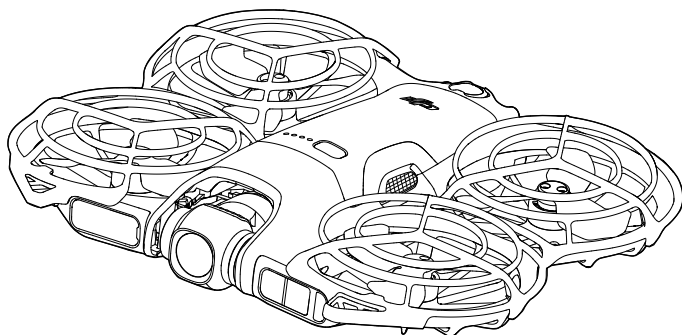



Ten dokument jest chroniony prawami autorskimi firmy DJI z zastrzeżeniem wszystkich praw. O ile DJI nie wyda innej zgody, użytkownik nie ma prawa do korzystania z dokumentu lub jakiegokolwiek jego części poprzez jego powielanie, przekazywanie lub sprzedaż. Należy wyłącznie korzystać z tego dokumentu i jego zawartości jako instrukcji obsługi produktów DJI. Dokumentu nie należy wykorzystywać do innych celów.

W przypadku nieścisłości pomiędzy różnymi wersjami pierwszeństwo ma wersja angielska.

Wyszukiwanie według słów kluczowych

Aby znaleźć odpowiedni temat, wyszukuj, wpisując słowa kluczowe w rodzaju „akumulator” czy „instalacja”. Jeżeli czytasz ten dokument w programie Adobe Acrobat Reader, aby rozpocząć wyszukiwanie, naciśnij klawisze Ctrl+F w systemie Windows lub Command+F w systemie Mac.

Przechodzenie do tematu

W spisie treści znajduje się pełna lista tematów. Aby przejść do właściwej sekcji, kliknij wybrany temat.

Drukowanie dokumentu

Niniejszy dokument można wydrukować w wysokiej rozdzielczości.

Korzystanie z niniejszej instrukcji obsługi

Legenda

 Ważne

 Podpowiedzi i wskazówki  Odwołanie

Przeczytaj przed rozpoczęciem użytkowania

DJI™ udostępnia filmy instruktażowe i następujące dokumenty:

1. „Zasady bezpieczeństwa”
2. „Skrócony przewodnik ”
3. „Instrukcję obsługi”

Przed pierwszym użyciem zalecamy obejrzenie wszystkich filmów instruktażowych i zapoznanie się ze „Zasady bezpieczeństwa”. Przed pierwszym użyciem zapoznaj się ze „Skrócony przewodnik ” i korzystaj z niniejszej „Instrukcję obsługi” w celu uzyskania bardziej szczegółowych informacji.

Samouczki wideo

Przejdź do poniższego adresu lub zeskanuj kod QR, aby obejrzeć filmy instruktażowe, które pokazują, jak bezpiecznie korzystać z drona:



<https://www.dji.com/neo-2/video>

Pobierz aplikację DJI Fly

Pamiętaj, aby korzystać z DJI Fly podczas lotu. Zeskanuj kod QR, aby pobrać najnowszą wersję.



-
- Kontroler zdalnego sterowania z ekranem posiada już zainstalowaną aplikację DJI Fly. W przypadku korzystania z kontrolera zdalnego sterowania bez ekranu wymagane jest pobranie DJI Fly na urządzenie mobilne.
 - Aby sprawdzić wersje systemów operacyjnych Android i iOS obsługiwane przez DJI Fly, odwiedź <https://www.dji.com/downloads/djiapp/dji-fly>.
 - Zarówno interfejs jak i funkcje DJI Fly mogą się różnić w zależności od aktualizowanej wersji oprogramowania. Rzeczywiste wrażenia użytkownika zależą od wersji używanego oprogramowania.
 - W celu zwiększenia bezpieczeństwa lot jest ograniczony do wysokości 30 m i zasięgu 50 m, jeśli nie jest podłączony lub zalogowany do aplikacji podczas lotu.
 - Logowanie do aplikacji jest ważne przez 90 dni. Połącz się z internetem i zaloguj ponownie po wygaśnięciu.
-

Pobierz aplikację DJI Assistant 2

Pobierz aplikację DJI ASSISTANT™ 2 (Consumer Drones Series) ze strony:

<https://www.dji.com/downloads/softwares/dji-assistant-2-consumer-drones-series>

- ⚠ • Temperatura pracy tego produktu wynosi od -10°C do 40°C. Nie spełnia on normy standardowej temperatury pracy dla zastosowań militarnych (od -55°C do 125°C), której przestrzegania wymaga się, aby sprostać większej zmienności warunków środowiskowych. Produkt należy eksploatować odpowiednio i tylko w zastosowaniach spełniających wymagania dotyczące zakresu temperatur roboczych danej klasy.
-

Spis treści

Korzystanie z niniejszej instrukcji obsługi	3
Legenda	3
Przeczytaj przed rozpoczęciem użytkowania	3
Samouczki wideo	3
Pobierz aplikację DJI Fly	3
Pobierz aplikację DJI Assistant 2	4
1 Charakterystyka produktu	10
1.1 Pierwsze użycie	10
Przygotowanie drona	10
Przygotowywanie DJI RC-N3	11
Przygotowanie gogli DJI Goggles N3 i DJI RC Motion 3	12
Włączanie gogli	12
Zakładanie gogli	13
Przygotowanie DJI RC Motion 3	14
Aktywacja	14
Aktualizacja oprogramowania sprzętowego	15
Przygotowywanie Transceiver cyfrowy do DJI Neo 2	15
1.2 Informacje ogólne	17
Dron	17
DJI RC-N3 Kontroler zdalnego sterowania	18
Gogle DJI Goggles N3	18
DJI RC Motion 3	19
2 Bezpieczeństwo lotu	21
2.1 Ograniczenia lotów	21
System GEO (Geospatial Environment Online)	21
Limity lotu	21
Limity pułapu i odległości lotu	21
Strefy GEO	23
Odblokowywanie stref GEO	23
2.2 Wymagane warunki środowiskowe podczas lotu	24
2.3 Odpowiedzialna obsługa drona	25
2.4 Lista kontrolna przed lotem	26
3 Obsługa lotu	28
3.1 Sterowanie dłonią	28
Uwaga	28
Przełącz tryby i dostosuj ustawienia	30
Start z dłoni i inteligentne ujęcia	31

	Sterowanie gestami	32
	Powrót na dłoń	34
3.2	Sterowanie przez aplikację mobilną	36
	Uwaga	36
	Łączenie z dronem DJI Neo 2	37
	Sterowanie za pomocą głosu	38
	Sterowanie za pomocą zegarka	38
3.3	Sterowanie kontrolerem zdalnego sterowania	38
	Start automatyczny	38
	Automatyczne lądowanie	39
	Uruchamianie/zatrzymywanie silników	39
	Uruchamianie silników	39
	Zatrzymywanie silników	39
	Zatrzymywanie silników w czasie lotu	40
	Sterowanie dronem	40
	Procedury startu/lądowania	41
	Inteligentne tryby lotu	42
	Funkcja FocusTrack (Śledzenie obiektów w ruchu)	42
	QuickShots	45
	Tempomat	46
	Nagrywanie audio w aplikacji	47
3.4	Immersyjne sterowanie ruchem	47
	Lot podstawowy	48
	Startowanie, hamowanie i lądowanie	49
	Lot do przodu i do tyłu	50
	Dostosowywanie orientacji drona	51
	Wznoszenie i opadanie drona pod kątem	52
	Sterowanie gimbałem i kamerą	53
	Śledzenie głowy	53
	Tryb manewrów Easy ACRO	54
	Ślizg	56
	180° Drift	56
	Obróć	57
3.5	Sugestie i wskazówki dotyczące nagrywania filmów	57
4	Dron	59
4.1	Tryby lotu	59
4.2	Wskaźnik stanu drona	60
4.3	Powrót do punktu startu	61
	Uwaga	62
	Advanced RTH	64
	Metoda uruchomienia	64

	Procedura RTH	66
	Ustawienia RTH	66
	Ochrona przy lądowaniu	69
4.4	System czujników	70
	Uwaga	71
4.5	Zaawansowane systemy wsparcia pilota	73
	Uwaga	74
	Ochrona przy lądowaniu	74
4.6	Śmigła i osłony śmigieł	74
	Demontaż i instalacja	75
	Uwaga	78
4.7	Inteligentny akumulator lotniczy	80
	Uwagi	80
	Instalowanie/wyjmowanie akumulatora	81
	Korzystanie z akumulatora	81
	Ładowanie akumulatora	83
	Korzystanie z ładowarki	83
	Korzystanie z koncentratora ładowania	83
	Mechanizmy zabezpieczające akumulator	86
4.8	Gimbal i kamera	87
	Uwagi dotyczące gimbała	87
	Nachylenie gimbała	88
	Tryby pracy gimbała	88
	Uwagi dotyczące kamery	88
4.9	Przechowywanie i eksportowanie zdjęć i filmów	89
	Przechowywanie	89
	Eksportowanie	89
4.10	Funkcja QuickTransfer	89
5	DJI RC-N3	92
5.1	Działania	92
	Włączanie i wyłączanie zasilania	92
	Ładowanie akumulatora	92
	Sterowanie gimbalem i kamerą	93
	Przełącznik trybu lotu	93
	Przycisk Flight Pause/RTH	93
	Przycisk programowalny	93
5.2	Diody LED poziomu naładowania akumulatora	94
5.3	Alert kontrolera zdalnego sterowania	94
5.4	Strefa optymalnej transmisji	94
5.5	Nawiązywanie łączności z kontrolerem zdalnego sterowania	95

6	Załącznik	98
6.1	Dane techniczne	98
6.2	Kompatybilność	98
6.3	Aktualizacja oprogramowania sprzętowego	98
6.4	Rejestrator lotu	99
6.5	Lista kontrolna po odbyciu lotu	100
6.6	Instrukcje dotyczące konserwacji	100
6.7	Procedury rozwiązywania problemów	101
6.8	Zagrożenia i ostrzeżenia	102
6.9	Utylizacja	102
6.10	Certyfikat CO	102
	Ostrzeżenia kontrolera zdalnego sterowania	103
	Powiadomienie EASA	104
	Oryginalne instrukcje	104
6.11	Informacje posprzedażne	104

Charakterystyka produktu

1 Charakterystyka produktu

1.1 Pierwsze użycie

Kliknij łącze lub zeskanuj kod QR, aby obejrzeć filmy instruktażowe.



<https://www.dji.com/neo-2/video>

Przygotowanie drona

Zdejmij ochroniacz gimbała z kamery.

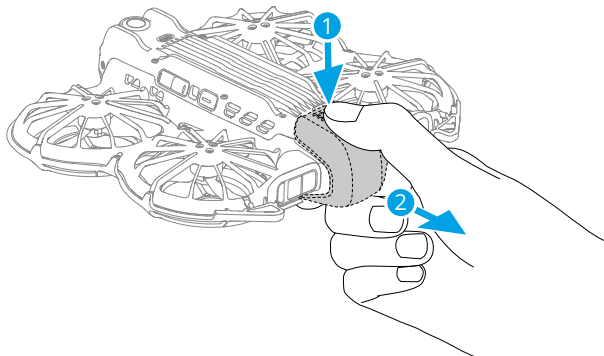

Naciśnij, następnie naciśnij i przytrzymaj przycisk zasilania, aby wyłączyć zasilanie DJI Neo 2.

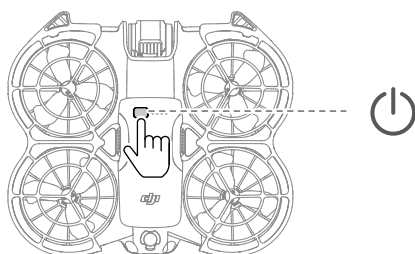

- ⚠ • Zalecamy używanie ładowarki firmy DJI do ładowania inteligentnego akumulatora lotniczego. Szczegółowe informacje można znaleźć na oficjalnej stronie DJI.
- Przed włączeniem zasilania drona upewnij się, że ochroniacz gimbała został zdjęty. W przeciwnym razie może to wpłynąć na wynik procedury autodiagnostyki.
- Gdy dron nie jest używany, zaleca się zamontowanie ochroniacza gimbała.

Przygotowywanie DJI RC-N3

1. Wymij drążki sterownicze z gniazd i przymocuj je na kontrolerze zdalnego sterowania.
2. Wyciągnij uchwyt urządzenia mobilnego. Wybierz odpowiedni kabel kontrolera zdalnego sterowania w zależności od typu portu urządzenia mobilnego (domyślnie podłączony jest kabel ze złączem USB-C). Umieść urządzenie mobilne w uchwycie, a następnie podłącz koniec kabla bez logotypu kontrolera zdalnego sterowania do urządzenia mobilnego. Upewnij się, że urządzenie mobilne jest bezpiecznie ulokowane.

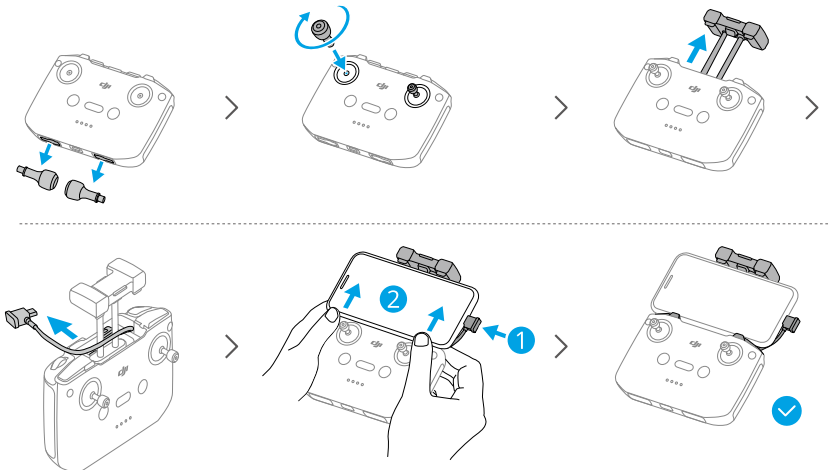



- ⚠ • Jeśli w przypadku korzystania z urządzenia mobilnego z systemem Android pojawi się monit o połączenie USB, wybierz opcję tylko do ładowania. Inne opcje mogą spowodować niepowodzenie połączenia.
- Ustaw uchwyt urządzenia mobilnego tak, aby upewnić się, że urządzenie mobilne jest dobrze zamocowane.

Przygotowanie gogli DJI Goggles N3 i DJI RC Motion 3

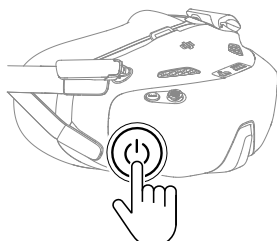
Włączanie gogli





Naciśnij przycisk zasilania raz, aby sprawdzić aktualny poziom naładowania akumulatora. Naciśnij raz, po czym jeszcze raz i przytrzymaj przez dwie sekundy, aby włączyć lub wyłączyć zasilanie gogli.

Sposób migania	Poziom naładowania akumulatora
 — Świeci stałym światłem na zielono	40–100%
 — Świeci stałym światłem na żółto	11–39%
 — Świeci stałym światłem na czerwono	1–10%

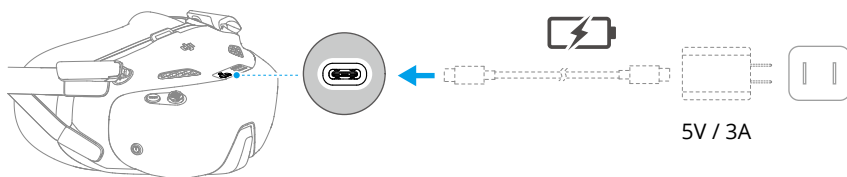
Jeśli poziom naładowania akumulatora jest niski, zaleca się użycie ładowarki USB do jego ładowania.



Poniższa tabela przedstawia poziom naładowania akumulatora podczas ładowania:

Sposób migania	Poziom naładowania akumulatora
 — Pulsuje na żółto	1–39%
 — Pulsuje na zielono	40–99%

Sposób migania	Poziom naładowania akumulatora
 — Świeci stałym światłem na zielono	100%

-  • Używanie gogli nie spełnia wymogu utrzymywania wizualnej linii wzroku (VLOS). Niektóre kraje lub regiony wymagają obecności obserwatora, który swoim wzrokiem obserwuje lot. Pamiętaj, aby podczas używania gogli przestrzegać lokalnych przepisów i regulacji.

Zakładanie gogli

-  • Gdy gogle nie są używane, należy złożyć anteny, aby uniknąć uszkodzenia.
- NIE WOLNO rozrywać ani rysować wyściółki piankowej ani miękkiej strony komory akumulatora, ani innych komponentów ostrymi przedmiotami.
 - Kabel zasilający nie jest odłączany. NIE WOLNO ciągnąć za kabel zasilający na siłę, aby uniknąć uszkodzeń.

1. Rozłóż anteny.

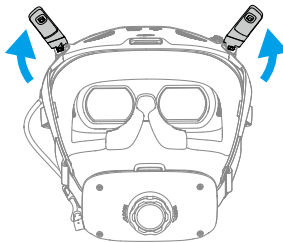

2. Załóż gogle po włączeniu zasilania urządzeń.

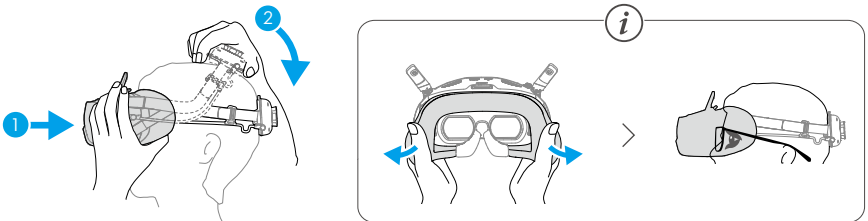

3. Obróć pokrętkę regulacji opaski na głowę na komorze akumulatora, aby wyregulować długość opaski.



Przygotowanie DJI RC Motion 3

Naciśnij przycisk zasilania raz, aby sprawdzić aktualny poziom naładowania akumulatora. Jeśli poziom naładowania akumulatora jest zbyt niski, naładuj go przed użyciem.

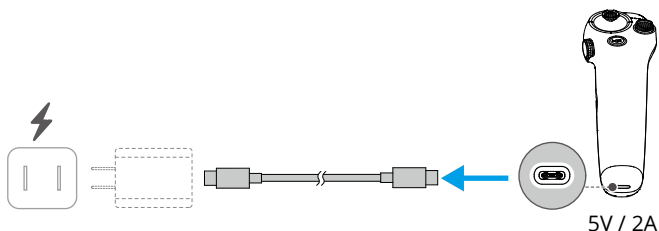

Aktywacja

Przed pierwszym użyciem produkt musi zostać aktywowany w aplikacji DJI Fly. Aktywacja wymaga połączenia z Internetem. Sposoby aktywacji różnią się w zależności od zakupionego zestawu produktów. Postępuj zgodnie z odpowiednimi instrukcjami, aby aktywować produkt.

DJI Neo 2

Naciśnij, następnie naciśnij i przytrzymaj przycisk zasilania, aby włączyć zasilanie DJI Neo 2. Dotknij opcji **Connection Guide (Przewodnik po połączeniach)** w prawym dolnym rogu ekranu głównego w DJI Fly, wybierz model urządzenia, a następnie postępuj zgodnie z instrukcjami wyświetlanymi na ekranie, aby zakończyć połączenie i aktywację.

Zestaw Fly More

Naciśnij, następnie naciśnij i przytrzymaj przycisk zasilania, aby włączyć odpowiednio zasilanie drona i kontrolera zdalnego sterowania. Upewnij się, że smartfon jest połączony z kontrolerem zdalnego sterowania. Następnie postępuj zgodnie z instrukcjami wyświetlanymi na ekranie, aby aktywować dron za pomocą DJI Fly.

Możesz także postępować zgodnie z metodą aktywacji DJI Neo 2 z poprzedniej sekcji, aby połączyć dron z aplikacją i aktywować go. Po zakończeniu dron może być używany z kontrolerem zdalnego sterowania.

Zestaw Motion Fly More

Naciśnij przycisk zasilania raz, a następnie naciśnij ponownie i przytrzymaj przez dwie sekundy, aby włączyć zasilanie drona, gogli i kontrolera ruchu. Podłącz gogle do urządzenia mobilnego za pomocą odpowiedniego kabla do przesyłu danych. Uruchom DJI Flyna urządzeniu mobilnym i postępuj zgodnie z instrukcjami, aby aktywować urządzenie DJI. Postępuj zgodnie z instrukcjami w goglach, jeśli nie możesz połączyć się z urządzeniem mobilnym.

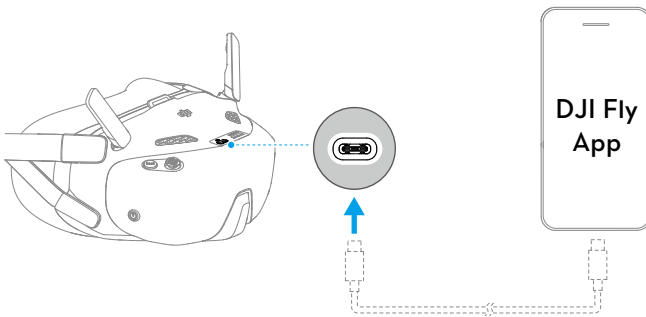

Aktualizacja oprogramowania sprzętowego

Jeśli dostępna jest aktualizacja oprogramowania sprzętowego, w DJI Fly zostanie wyświetlony monit. Aktualizuj oprogramowanie układowe, gdy tylko pojawi się monit. W przeciwnym razie niektóre funkcje mogą nie być dostępne.

Przygotowywanie Transceiver cyfrowy do DJI Neo 2



- Upewnij się, że Transceiver cyfrowy do DJI Neo 2 jest prawidłowo zamontowany na dronie zanim zostanie użyty kontroler zdalnego sterowania lub kontroler ruchu.

- Urządzenia nabyte w zestawie są wstępnie połączone i gotowe do użycia po włączeniu zasilania. W innym przypadku, wykonaj poniższe kroki, aby zamontować i połączyć urządzenia.



Kliknij łącze lub zeskanuj kod QR, aby obejrzeć filmy instruktażowe.



<https://www.dji.com/neo-2/video>

Instalacja

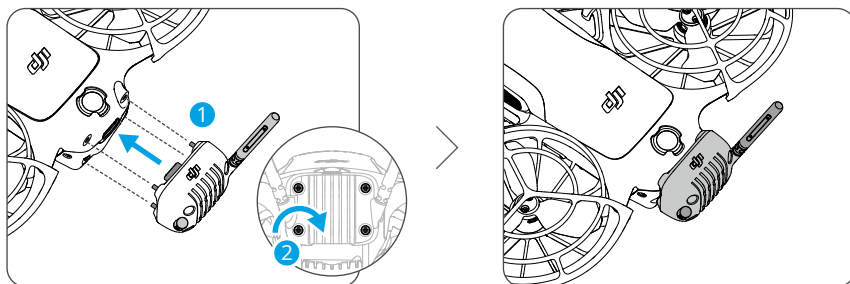

- ⚠ • Do wykręcania i wkręcania śrub należy używać śrubokręta dołączonego do opakowania z dronem. Nieodpowiednie śrubokręty mogą uszkodzić śruby.
 - Ten produkt nie obsługuje funkcji hot-swap (wymiana komponentów podczas pracy). Przed włączeniem drona upewnij się, że transceiver jest bezpiecznie zainstalowany.
 - Unikaj przykładania zewnętrznej siły do anteny, aby zapobiec jej odkształceniu.
 - Sprawdź, czy śruby transceivera cyfrowego są dokręcone po każdych 30 godzinach lotu (około 60 lotów).
-
- 💡 • Po zamontowaniu drona można go ładować lub podłączyć do komputera za pośrednictwem portu USB-C w transceiverze cyfrowym, bez konieczności demontażu.

Łączenie

1. Włącz zasilanie drona i poczekaj na zakończenie autodiagnostyki systemu.

- Na smartfonie włącz usługę lokalizacji, Bluetooth oraz Wi-Fi.
- Dotknij opcji **Przewodnik po połączeniach** w prawym dolnym rogu ekranu głównego w aplikacji DJI Fly, wybierz model urządzenia i metodę połączenia, a następnie postępuj zgodnie z instrukcjami wyświetlanymi na ekranie, aby zakończyć łączenie z dronem.

💡 Jeśli dron nie nawiąże połączenia, upewnij się, że śruby są mocno dokręcone, a następnie uruchom drona ponownie.

1.2 Informacje ogólne

Dron

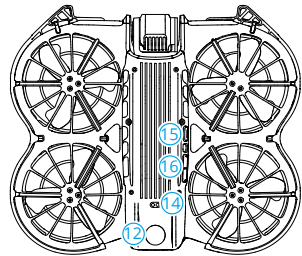
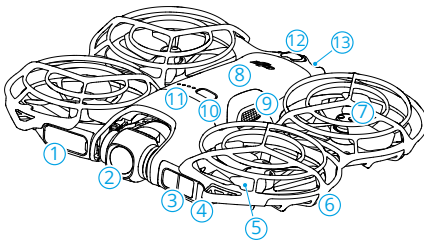

- | | |
|--|--|
| 1. Ekran | 10. Przycisk zasilania |
| 2. Gimbal i kamera | 11. Diody LED poziomu naładowania akumulatora |
| 3. LiDAR ^[1] skierowany do przodu | 12. Dookólny system widoczności z pojedynczą kamerą ^[2] |
| 4. Wskaźnik stanu | 13. Port USB-C |
| 5. Śmigła | 14. System czujników podczerwieni skierowany w dół |
| 6. Osłona śmigła | 15. Przycisk startu |
| 7. Silniki | 16. Przycisk wyboru |
| 8. Inteligentny akumulator lotniczy | |
| 9. Sprzączka akumulatora | |

[1] LiDAR skierowany do przodu spełnia wymogi bezpieczeństwa dla ludzkiego oka dotyczące produktów laserowych klasy 1.

[2] Dookólny system widoczności z jedną kamerą wykrywa przeszkody w kierunku poziomym i wwyż.

DJI RC-N3 Kontroler zdalnego sterowania

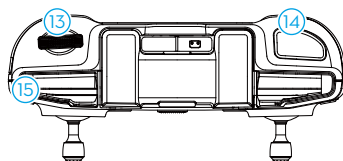
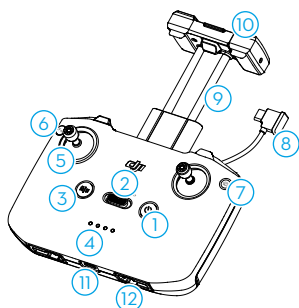

1. Przycisk zasilania
2. Przełącznik trybu lotu
3. Przycisk Wstrzymanie lotu/Powrót do punktu startu (RTH)
4. Diody LED poziomu naładowania akumulatora
5. Dźwążki sterownicze
6. Przycisk programowalny [1]
7. Przycisk foto/wideo
8. Kabel kontrolera zdalnego sterowania
9. Uchwyt urządzenia mobilnego
10. Anteny
11. Port USB-C
12. Gniazda drążków sterowniczych
13. Pokrętko gimbała
14. Przycisk migawki/nagrywania
15. Gniazdo urządzenia mobilnego

[1] Aby wyświetlić i ustawić funkcję przycisku, przejdź do widoku z kamery w DJI Fly i dotknij opcję *** > Control (Sterowanie) > Button Customization (Dostosowanie przycisków).

Gogle DJI Goggles N3

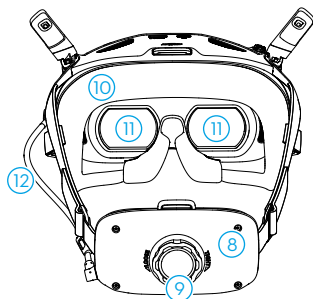
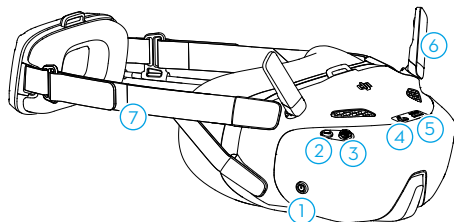

1. Przycisk zasilania
2. Przycisk wstecz
3. Przycisk 5D
4. Port USB-C
5. Gniazdo kart microSD
6. Anteny

- | | |
|---------------------------------------|------------------------|
| 7. Opaska na głowę | 10. Wyściółka piankowa |
| 8. Komora akumulatora | 11. Obiektyw |
| 9. Pokrętko regulacji opaski na głowę | 12. Przewód zasilający |

- 💡 • Gdy gogle są połączone ze smartfonem lub komputerem, a urządzenia nie odpowiadają po połączeniu, przejdź do menu gogli i wybierz **Settings(Ustawienia) > About (Informacje)** i przejdź do trybu połączenia przewodowego OTG. Jeśli urządzenia wciąż nie reagują po podłączeniu, użyj innego przewodu do transmisji danych i spróbuj ponownie.

DJI RC Motion 3

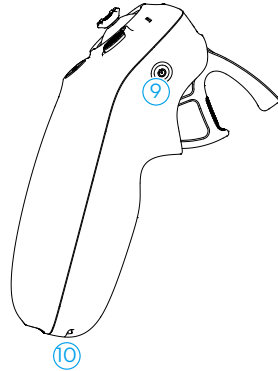
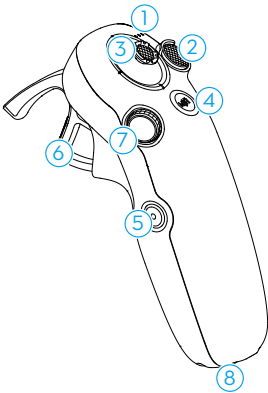

- | | |
|--|-----------------------|
| 1. Diody LED poziomu naładowania akumulatora | 6. Akcelerator |
| 2. Przycisk blokady | 7. Pokrętko |
| 3. Manipulator | 8. Port USB-C |
| 4. Przycisk trybu | 9. Przycisk zasilania |
| 5. Przycisk migawki/nagrywania | 10. Otwór na pasek |

Bezpieczeństwo lotów

2 Bezpieczeństwo lotu

Po zakończeniu przygotowań przed lotem zaleca się przećwiczenie umiejętności latania i bezpieczne latanie. Wybierz odpowiedni obszar do lotu zgodnie z następującymi wymaganiami i ograniczeniami. Podczas lotu należy ściśle przestrzegać lokalnych przepisów i regulacji. Przed lotem należy zapoznać się z „Zasadami bezpieczeństwa”. Ich znajomość pozwoli zapewnić bezpieczne użytkowanie produktu.

2.1 Ograniczenia lotów

System GEO (Geospatial Environment Online)

System DJI GEO to globalny system informacyjny, który w czasie rzeczywistym dostarcza informacji na temat bezpieczeństwa lotów i aktualnych ograniczeń przestrzennych oraz zapobiega wlatywaniu do przestrzeni objętej ograniczeniami. W wyjątkowych okolicznościach obszary o ograniczonym dostępie mogą zostać odblokowane, aby umożliwić loty. Przedtem jednak użytkownik musi tego zażądać, stosownie do bieżącego poziomu ograniczenia w obszarze planowanego lotu. System GEO może nie być w pełni zgodny z lokalnymi przepisami i regulacjami. To użytkownik ponosi samodzielną odpowiedzialność za bezpieczeństwo lotu i przed złożeniem wniosku o odblokowanie lotu w obszarze objętym ograniczeniami musi potwierdzić sytuację prawną. Więcej informacji na temat systemu GEO jest dostępnych na stronie <https://fly-safe.dji.com>.

Limity lotu

Ze względów bezpieczeństwa limity lotu są domyślnie włączone, aby pomóc użytkownikowi w bezpiecznej obsłudze drona. Można ustawiać limity lotu na wysokość i odległość. Limity pułapu, limity odległości i strefy GEO funkcjonują jednocześnie w celu zarządzania bezpieczeństwem lotu, gdy dostępny jest sygnał GNSS. Tylko pułap może być ograniczony, gdy Globalny system nawigacji satelitarnej (GNSS) jest niedostępny.

Limity pułapu i odległości lotu

Maksymalny pułap lotu ogranicza wysokość lotu drona, natomiast maksymalna odległość lotu ogranicza promień lotu drona wokół punktu startu. W celu zwiększenia bezpieczeństwa lotów limity te można ustawić w aplikacji DJI Fly.



- Podczas korzystania z funkcji sterowania dłonią oraz sterowania przez aplikację mobilną maksymalny pułap lotu wynosi 60 m, przy czym maksymalna odległość lotu nie jest ograniczona. Limitów tych nie można zmienić w aplikacji DJI

Fly. Poniższe informacje są przydatne podczas użytkowania drona z użyciem urządzeń zdalnego sterowania.

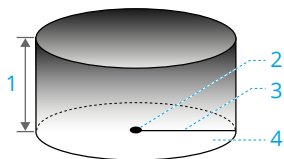

1. Maksymalny pułap
2. Punkt startu (położenie poziome)
3. Maksymalna odległość
4. Wysokość drona podczas startu

Silny sygnał GNSS

	Ograniczenia lotów	Monit w aplikacji DJI Fly
Maksymalny pułap	Pułap drona nie może przekroczyć wartości ustawionej w DJI Fly.	Osiągnięto maksymalny pułap lotu.
Maksymalna odległość	Odległość w linii prostej od drona do punktu startu nie może przekroczyć maksymalnej odległości lotu ustalonej w DJI Fly.	Osiągnięto maksymalną odległość lotu.

Słaby sygnał GNSS

	Ograniczenia lotów	Monit w aplikacji DJI Fly
Maksymalny pułap	<ul style="list-style-type: none"> • Pułap jest ograniczony do 30 m od punktu startu przy dostatecznym oświetleniu. • Pułap jest ograniczony do 2 m nad podłożem przy słabym oświetleniu i działającym systemie czujników wykrywania w podczerwieni skierowanych w dół. • Pułap jest ograniczony do 30 m od punktu startu przy słabym oświetleniu, a system czujników wykrywania w podczerwieni skierowanych w dół nie działa. 	Osiągnięto maksymalny pułap lotu.
Maksymalna odległość	Bez ograniczeń	

-
- ⚠ • Za każdym razem, gdy dron zostanie włączony, ograniczenie pułapu zostanie automatycznie usunięte, o ile sygnał GNSS będzie silny (siła sygnału GNSS \geq 2), a ograniczenie nie zacznie obowiązywać, nawet jeśli sygnał GNSS stanie się słaby.
 - Jeśli dron wyleci poza ustawiony wcześniej zasięg z powodu siły bezwładności, nadal można nim sterować, ale nie można nim polecieć dalej.
-

Strefy GEO

System DJI GEO wyznacza bezpieczne lokalizacje lotów, zapewnia poziomy zagrożenia oraz informacje o bezpieczeństwie dla poszczególnych lotów oraz oferuje informacje o ograniczeniach przestrzeni powietrznej. Wszystkie obszary z ograniczeniami lotów to tzw. strefy GEO, które są dalej podzielone na strefy z zakazem lotów, strefy autoryzacji, strefy ostrzeżenia, rozszerzone strefy ostrzeżenia i strefy ograniczonego pułapu. Takie informacje można przeglądać w czasie rzeczywistym w DJI Fly. Strefy GEO to konkretne obszary lotów, w tym między innymi lotniska, miejsca dużych wydarzeń, miejsca sytuacji awaryjnych (takie jak pożary lasów), otoczenie elektrowni jądrowych, więzienia, obiekty rządowe i obiekty wojskowe. Domyślnie system GEO ogranicza możliwość startu i wlotu do stref, które mogą budzić obawy dotyczące bezpieczeństwa. Mapa stref GEO, zawierająca wyczerpujące informacje na temat stref GEO na całym świecie, jest dostępna na oficjalnej stronie internetowej DJI: <https://fly-safe.dji.com/nfz/nfz-query>.

Odblokowywanie stref GEO

Samoodblokowywanie jest przeznaczone do odblokowywania stref autoryzacji. Aby wykonać samoodblokowywanie, użytkownik musi przesłać wniosek przez stronę DJI FlySafe, dostępną pod adresem <https://fly-safe.dji.com>. Po zatwierdzeniu żądania odblokowania użytkownik może zsynchronizować licencję odblokowującą za pomocą aplikacji DJI Fly. Aby odblokować strefę, użytkownik może uruchomić dron lub wlecieć nim bezpośrednio do zatwierdzonej strefy autoryzacji, a następnie postępować zgodnie z instrukcjami wyświetlanymi w aplikacji DJI Fly.

Funkcja **Odblokowywanie niestandardowe** jest przeznaczona dla użytkowników o specjalnych wymaganiach. Wyznacza niestandardowe obszary lotów zdefiniowane przez użytkownika i zapewnia dokumenty uprawnień do lotów, dostosowane do potrzeb różnych użytkowników. Ta opcja jest dostępna we wszystkich krajach i regionach i można o nią zawnieść przez stronę DJI FlySafe, dostępną pod adresem <https://fly-safe.dji.com>.

- ⚠ • Aby zapewnić bezpieczeństwo lotu, dron po wlocie do strefy odblokowanej nie będzie mógł z niej wylecieć. Jeśli punkt startu jest poza strefą odblokowania, dron nie będzie mógł do niego wrócić.
-

2.2 Wymagane warunki środowiskowe podczas lotu

1. NIE wolno latać w trudnych warunkach pogodowych, takich jak silny wiatr, śnieg, deszcz i mgła.
2. Należy latać na otwartej przestrzeni. Wysokie budowle i duże metalowe konstrukcje mogą wpływać na dokładność kompasu pokładowego i systemu GNSS. W przypadku korzystania z drona za pomocą urządzenia zdalnego sterowania, po starcie, a przed kontynuowaniem lotu należy upewnić się, że zostanie wyświetlony komunikat „Punkt startu został zaktualizowany”. W przypadku startu drona w pobliżu budynków nie można zagwarantować dokładnego położenia punktu startu. W takim wypadku należy uważnie obserwować bieżące położenie drona podczas jego automatycznego powrotu do punktu startu (RTH). Gdy dron znajdzie się w pobliżu punktu startu, zaleca się wyłączenie automatycznej funkcji RTH i ręczne sterowanie lądowaniem we właściwej lokalizacji.
3. Lataj dronem w zasięgu wzroku (VLOS). Unikaj gór i drzew blokujących sygnał GNSS. Każdy lot poza zasięgiem wzroku (BVLOS) może być wykonywany tylko wtedy, gdy osiągi drona, wiedza i umiejętności pilota oraz zarządzanie bezpieczeństwem operacyjnym są zgodne z lokalnymi przepisami dotyczącymi BVLOS. Unikaj przeszkód, tłumów, drzew i zbiorników wodnych (zaleca się zachować co najmniej 1 m odległości od wody). Ze względów bezpieczeństwa NIE NALEŻY latać dronem w pobliżu lotnisk, autostrad, dworców kolejowych, linii kolejowych, centrów miast i innych wrażliwych obszarów, chyba że uzyskano pozwolenie lub zgodę na mocy lokalnych przepisów.
4. W przypadku słabego sygnału GNSS dronem należy latać w warunkach dobrego oświetlenia i widoczności. W warunkach słabego oświetlenia system widoczności może nie działać prawidłowo. Dronem wolno latać tylko w dzień.
5. Zakłócenia można zminimalizować poprzez unikanie obszarów o wysokim poziomie oddziaływania elektromagnetycznego, takich jak miejsca w pobliżu linii energetycznych, stacji bazowych, podstacji elektrycznych i wież nadawczych.
6. Należy zachować ostrożność podczas lotów na wysokości 2 km (6 560 ft) lub większej nad poziomem morza, ponieważ wydajność akumulatora i drona może się zmniejszyć. NIE WOLNO latać powyżej określonego pułapu.
7. Długość drogi hamowania drona jest zależna od wysokości lotu. Im wyższa wysokość, tym większa odległość hamowania. Podczas lotów na dużych wysokościach należy zachować odpowiednią drogę hamowania, aby zapewnić bezpieczeństwo lotu.

8. Na obszarach polarnych system GNSS nie nadaje się do nawigacji drona. W takim przypadku należy korzystać z systemu widoczności.
9. NIE WOLNO startować z poruszających się obiektów, takich jak samochody, statki i samoloty.
10. NIE wolno startować z powierzchni, które mają jednolity kolor lub silnie odbijają światło, takich jak dach samochodu.
11. Należy zachować ostrożność podczas startu na pustyni lub z plaży, aby uniknąć wniknięcia piasku do drona.
12. NIE WOLNO latać dronem w środowisku narażonym na pożary lub wybuchy.
13. Dron i pokrewne urządzenia mogą latać tylko w suchym środowisku.
14. NIE WOLNO używać drona w pobliżu wypadków, pożarów, wybuchów, powodzi, tsunami, lawin, osunięć, trzęsień ziemi lub burzy piaskowej. Podczas użytkowania należy unikać kontaktu z solną mgłą i pleśnią.
15. NIE WOLNO latać dronem w pobliżu stad ptaków.

2.3 Odpowiedzialna obsługa drona

Aby uniknąć poważnych obrażeń i szkód materialnych, należy przestrzegać następujących zasad:

1. NIE MOŻESZ BYĆ pod wpływem środka znieczulającego, alkoholu, narkotyków albo cierpieć na zawroty głowy, zmęczenie, mdłości lub inne stany, które mogłyby upośledzić zdolność do bezpiecznej obsługi drona.
2. Po wylądowaniu należy najpierw wyłączyć dron, a następnie wyłączyć kontroler zdalnego sterowania.
3. NIE WOLNO upuszczać, uruchamiać, ani w żaden inny sposób umieszczać jakichkolwiek niebezpiecznych ładunków na budynkach, osobach lub zwierzętach lub w ich kierunku, co mogłoby spowodować obrażenia ciała lub uszkodzenie mienia.
4. NIE WOLNO używać dronów, które zostały przypadkowo uszkodzone, rozbiły się lub nie są w dobrym stanie.
5. Upewnij się, że trenujesz wystarczająco dużo i masz plany awaryjne na wypadek sytuacji kryzysowych lub w przypadku wystąpienia incydentu.
6. Upewnij się, że masz plan lotu. NIE lataj dronem lekkomyślnie.
7. Podczas korzystania z kamery należy szanować prywatność innych osób. Należy przestrzegać lokalnych przepisów, regulacji i norm moralnych dotyczących prywatności.
8. NIE WOLNO używać tego produktu do celów innych niż do użytku osobistego.

9. NIE WOLNO używać tego produktu do nielegalnych lub niestosownych celów, takich jak szpiegowanie, operacje wojskowe lub nieautoryzowane śledztwa.
10. NIE WOLNO używać tego produktu do zniesławiania, nadużywania, nękania, prześladowania, grożenia ani w inny sposób naruszania praw ustawowych innych osób, takich jak prawo do prywatności i wizerunku.
11. NIE WOLNO naruszać prywatnej własności innych osób.

2.4 Lista kontrolna przed lotem

1. Zdejmij osłonę gimbała z kamery.
2. Upewnij się, że inteligentny akumulator lotniczy, śmigła i osłony śmigieł są prawidłowo zamontowane i dobrze zamocowane.
3. Upewnij się, że kontroler zdalnego sterowania, urządzenie mobilne i inteligentny akumulator lotniczy są w pełni naładowane.
4. Upewnij się, że gimbal i kamera działają prawidłowo.
5. Upewnij się, że nic nie blokuje silników i że działają one prawidłowo.
6. Upewnij się, że obiektyw kamery i czujniki są czyste.
7. Upewnij się, że Transceiver cyfrowy do DJI Neo 2 jest prawidłowo zamontowany na dronie zanim zostanie użyty kontroler zdalnego sterowania lub kontroler ruchu.
8. Podczas korzystania z funkcji sterowania dłońią, upewnij się, że DJI Neo 2 został połączony wcześniej z DJI Fly na smartfonie przez sieć Wi-Fi oraz że aplikacja działa prawidłowo.

Podczas korzystania z kontrolera zdalnego sterowania upewnij się, że kontroler i DJI Fly zostały prawidłowo połączone z dronem.
9. Upewnij się, że funkcja omijania przeszkód jest ustawiona w DJI Fly lub goglach (jeśli są używane), oraz że opcje **Maksymalny pułap**, **Maksymalna odległość** i **Pułap automatycznego trybu RTH** są odpowiednio określone zgodnie z lokalnymi przepisami i regulacjami.
10. NIE WOLNO instalować niecertyfikowanych akcesoriów ani urządzeń zewnętrznych, ponieważ może to spowodować uszkodzenie produktu lub stwarzać zagrożenie.

Obsługa lotu

3 Obsługa lotu

Dron obsługuje różne metody sterowania w ramach różnych scenariuszy, zgodnie z Twoimi potrzebami. Przed lotem upewnij się, że zapoznałeś się z uwagami i sposobem użycia każdej metody sterowania.

-
- ⚠ • NIE DOTYKAJ drona w trakcie lotu. W przeciwnym razie DJI Neo 2 może zacząć dryfować i może dojść do kolizji.
 - NIE steruj dronem bezpośrednio po kolizji lub poważnym uderzeniu albo wstrząsie. Lot może nie być stabilny.
-

3.1 Sterowanie dłonią



Kliknij łącze lub zeskanuj kod QR, aby obejrzeć film instruktażowy.



<https://www.dji.com/neo-2/video>

Podczas sterowania dłonią obsługiwany jest start i lądowanie na dłoni. Można użyć przycisków na DJI Neo 2, aby uzyskać wiele różnych inteligentnych ujęć. DJI Neo 2 będzie latać, jednocześnie automatycznie nagrywając potwierdzony wcześniej obiekt. Można też połączyć się z aplikacją DJI Fly przez Wi-Fi, aby dostosować parametry dla każdego trybu. Ustawienia domyślne są wykorzystane jako przykład.

Uwaga

-
- 💡 • Przed użyciem funkcji sterowania dłonią należy wyłączyć połączone z dronem urządzenia zdalnego sterowania i gogle.
 - ⚠ • Upewnij się, że środowisko lotu spełnia wymogi dotyczące lotów i że możesz kontrolować i ściągnąć DJI Neo 2 natychmiast, gdy wystąpi problem lub sytuacja awaryjna. W sytuacjach, gdy firma DJI nie będzie mogła przeanalizować przyczyny zdarzenia, firma DJI może nie być w stanie zapewnić gwarancji ani innych usług posprzedażowych.

- Przed użyciem funkcji sterowania dłonią, upewnij się, że dron został połączony wcześniej z DJI Flyna smartfonie przez sieć Wi-Fi. Podczas korzystania z funkcji sterowania dłonią bez użycia aplikacji, w przypadku awarii drona w trakcie lotu, można połączyć się z DJI Fly przez Wi-Fi i sterować nim ręcznie, aby uniknąć wypadku. Jeśli smartfon nie może połączyć się z dronem (np. z powodu rozłączenia z siecią Wi-Fi), należy włączyć kontroler zdalnego sterowania, który został już połączony z dronem, aby przejąć sterowanie.
- Upewnij się, że latanie odbywa się na otwartym obszarze pozbawionym przeszkód i bez zakłóceń sygnału Wi-Fi.
- Podczas korzystania z funkcji sterowania dłonią maksymalny pułap lotu wynosi 60 m. Należy utrzymywać linię zasięgu wzroku (VLOS) w kontrolowanym obszarze.
- DJI Neo 2 wyląduje automatycznie w następujących sytuacjach. Należy zwrócić uwagę na otoczenie, aby uniknąć utraty lub uszkodzenia urządzenia podczas lądowania.
 - ♦ Krytycznie niski poziom naładowania akumulatora.
 - ♦ Pozycjonowanie nie powiodło się i urządzenie przechodzi w tryb Attitude.
 - ♦ wykrywa kolizję, ale nie ulega awarii.
- Przestrzegaj następujących zasad podczas startu lub lądowania na dłoni:
 - ♦ W miarę możliwości pilotuj drona w bezwietrznym otoczeniu.
 - ♦ Trzymaj boki korpusu drona od dołu podczas startu. **NIE WOLNO** wkładać palców w osłony śmigieł lub zasięg obrotu śmigieł, aby uniknąć obrażeń lub uszkodzeń.
 - ♦ **NIE** przeprowadzaj startu ani lądowania będąc w ruchu. W przeciwnym razie dron może zacząć dryfować i spowodować kolizję. Podczas lądowania dron może nie zatrzymać silników, gdy użytkownik porusza ręką.
 - ♦ **NIE WOLNO** podrzucać drona podczas startu.
 - ♦ **NIE** próbuj chwytać drona podczas lotu.
 - ♦ Aby dron wylądował na dłoni, dłoń umieszcza się tuż pod dronem, aby zapobiec jego upadkowi po wylądowaniu.
 - ♦ Należy startować w środowisku o wystarczającym oświetleniu i powierzchni o urozmaiconej fakturze. **NIE WOLNO** latać do obszarów, w których występuje znaczna różnica w oświetleniu w stosunku do bieżącej lokalizacji.
 - ♦ Jeśli dron nie wykona startu lub lądowania na dłoni, należy postępować zgodnie z komunikatami głosowymi drona w celu rozwiązania problemu lub połączyć się z aplikacją DJI Fly, aby uzyskać szczegółowe informacje. Monity

głosowe obsługują język angielski lub mandaryński zgodnie z ustawieniami języka aplikacji ostatniego połączenia. Inne języki nie są obsługiwane.

Przełącz tryby i dostosuj ustawienia

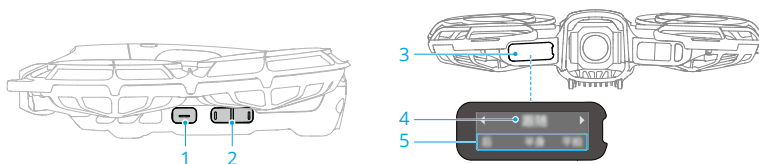

1. Przycisk startu
2. Przycisk wyboru
3. Ekran
4. Tryb nagrywania
5. Parametry nagrywania

Przełącz tryby nagrywania

Po pierwszym uruchomieniu urządzenia trybem domyślnym jest tryb śledzenia. Naciśnij przycisk wyboru, aby przełączyć na inne tryby, takie jak Dronie, Circle* i inne.

Po zmianie trybu dron ogłosi aktualnie wybrany tryb za pomocą komunikatu głosowego, a na ekranie wyświetli się aktualny tryb i parametry.

* Więcej inteligentnych trybów nagrywania jest dostępnych podczas korzystania z funkcji sterowanie aplikacją mobilną. Zaktualizuj oprogramowanie układowe drona do najnowszej wersji. W przeciwnym razie niektóre tryby nagrywania mogą być niedostępne.

Ustaw parametry nagrywania

1. Przytrzymaj przycisk wyboru przez 2 sekundy, aby przejść do ustawień parametrów. Element, który aktualnie miga na ekranie, jest dostępny do regulacji.
2. Naciśnij przycisk wyboru, aby dostosować wartość.

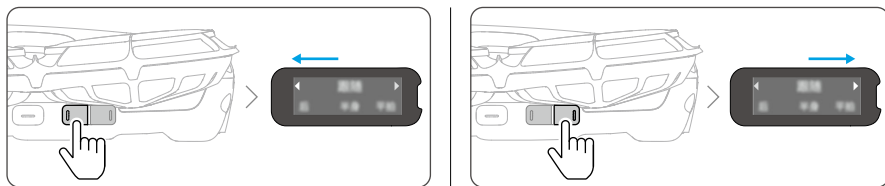

3. Naciśnij i przytrzymaj ponownie przycisk wyboru, aby przełączyć się do następnej pozycji ustawień.

4. Naciśnij przycisk startu, aby zapisać bieżące ustawienia i wyjść z aplikacji.

Start z dłoni i inteligentne ujęcia

-  • Pamiętaj, aby podczas korzystania z funkcji „Inteligentne Snapy (zdjęcia i filmy)” przestrzegać lokalnych przepisów i regulacji dotyczących prywatności.
- Funkcja inteligentnych Snapów obsługuje wyłącznie śledzenie ludzi.
 - Start i lądowanie z dłoni są obsługiwane za pomocą sterowania dłonią, sterowania przez aplikację mobilną i zdalnego sterowania. Różnica polega na tym, że podczas korzystania ze zdalnego sterowania, opcje inteligentnych Snapów dla sterowania dłonią nie są obsługiwane i potwierdzenie obiektu nie jest wymagane przed startem.

1. Włącz zasilanie DJI Neo 2. Przytrzymaj urządzenie nieruchomo i poczekaj na zakończenie autodiagnostyki systemu.
2. Upewnij się, że jest wystarczająco dużo miejsca na manewrowanie zgodnie z ustawionymi wcześniej parametrami, takimi jak odległość i wysokość. Naciśnij przycisk wyboru, aby wybrać żądany tryb.
3. Aby wykonać start z dłoni, postępuj według poniższych kroków.

1

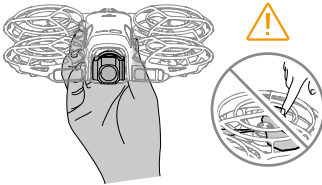

2

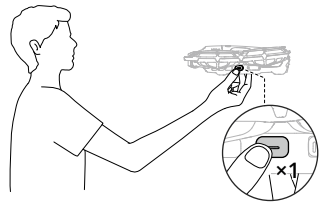

3

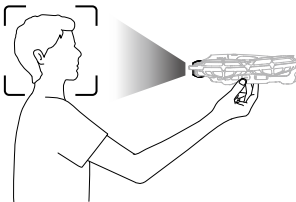

4

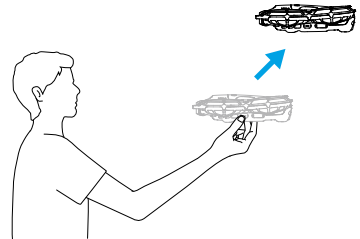

- a. Start z dłoni wymaga potwierdzenia obiektu. Trzymaj boki korpusu drona od dołu, tak aby kamera była skierowana w stronę obiektu. Upewnij się, że ręka nie blokuje kamery i żadne przeszkody nie utrudniają startu.

 • NIE umieszczaj palców w zasięgu obrotu śmigieł.

- b. Wyprostuj ramię, skieruj kamerę w stronę obiektu i trzymaj ją stabilnie.

Naciśnij i przytrzymaj przycisk startu. Dron wyemituje komunikat głosowy o wybranym trybie i odliczaniu, a następnie automatycznie wystartuje. Aby anulować start, naciśnij przycisk startu ponownie przed końcem odliczania.

-
-  • Jeśli obiekt jest zasłonięty przez przeszkodę lub oświetlenie otoczenia nie jest odpowiednie, potwierdzenie obiektu może się nie udać.
- W przypadku startu z dłoni dron poleci do tyłu na niewielką odległość po starcie. Zwracaj uwagę na tył drona, aby zapewnić bezpieczeństwo lotu.
-

4. DJI Neo 2 rozpocznie nagrywanie lub wykonywanie zdjęć zgodnie z wybranym trybem i ustawionymi wcześniej parametrami.
5. Połącz DJI Neo 2 z DJI Fly, aby przeglądać nagrania i tworzyć krótkie filmy.

Sterowanie gestami

Użyj gestów do regulacji pozycji drona w trybie Spotlight i ActiveTrack.

-
-  • Sterowanie gestami jest domyślnie wyłączone. Aby włączyć sterowanie gestami, połącz się z aplikacją DJI Fly i postępuj zgodnie z samouczkiem, aby odblokować tę funkcję.
- Upewnij się, że wszystkie poniższe warunki są spełnione przed użyciem funkcji sterowania gestami.
 - ♦ Tylko aktualnie śledzony lub wybrany obiekt może sterować dronem.
 - ♦ Zachowaj poziomą odległość 2–5 m między dronem a swoją dłonią.
 - ♦ Obiekt musi być całkowicie i wyraźnie widoczny w polu widzenia kamery, niczym nieprzesłonięty.
 - ♦ Trzymaj palce wyprostowane i unikaj noszenia grubych lub jednopalczastych rękawiczek.
-

Podnieś dłoń w kierunku kamery. Gdy wskaźnik stanu zmieni kolor na niebieski, możesz sterować dronem za pomocą sterowania gestami.



- Przesuń dłoń w górę, w dół, w lewo lub w prawo, aby sterować kierunkiem lotu drona.
- Trzymaj obie dłonie skierowane w stronę drona. Gdy wskaźnik stanu dwukrotnie mignie na niebiesko, zbliż lub oddal dłonie i pozostaw w tej pozycji, aby dron poleciał do przodu lub do tyłu.

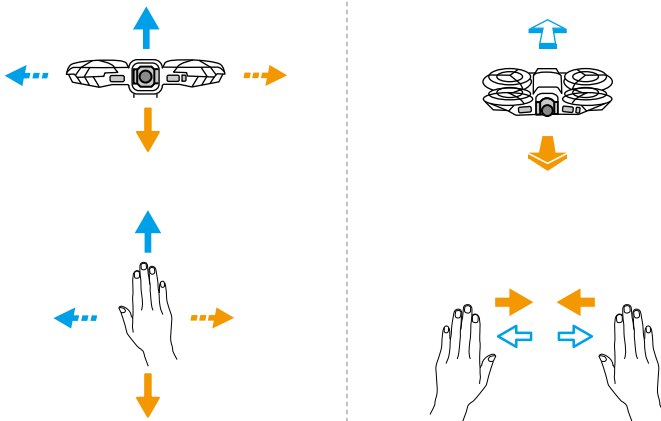

- Aby wyjść z funkcji sterowania gestami, zaciśnij pięść lub opuść ramię. Wskaźnik stanu wyłączy się, a dron pozostanie w zawisie. Kolejne śledzenie będzie odbywać się zgodnie z dostosowanym kierunkiem i odległością.
- Aby zmienić obiekt śledzenia, pierwotny obiekt powinien pozostać nieruchomo i wyjść z funkcji sterowania gestami. Nowy obiekt powinien stanąć obok pierwotnego (w odległości nie większej niż pół długości ciała), wyciągnąć jedną rękę z otwartą dłonią skierowaną w stronę drona i utrzymać tę pozycję przez ponad 2 sekundy.

Po pomyślnej zmianie wskaźnik stanu będzie świecił niebieskim światłem, a dron będzie podążał za nowym obiektem.

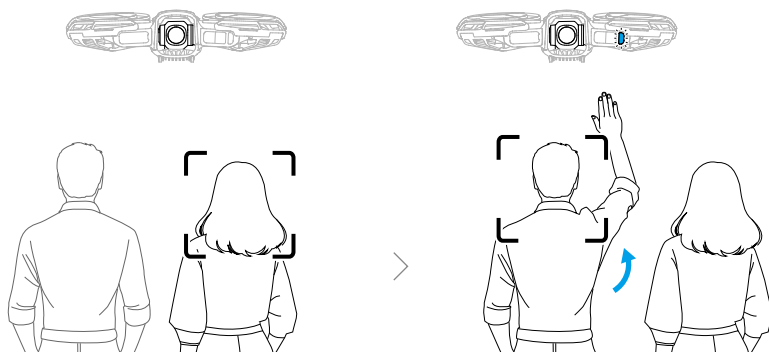

-
- ⚠ • Dron nie jest w stanie unikać przemieszczających się przeszkód, takich jak ludzie, zwierzęta i pojazdy. Podczas korzystania z funkcji sterowania gestami należy zwracać uwagę na otoczenie, aby zapewnić bezpieczeństwo lotu.
- **NIE WOLNO** korzystać z funkcji sterowania gestami w miejscach pełnych małych lub drobnych obiektów (np. gałęzi drzew czy linii energetycznych), przezroczystych obiektów (np. wody czy szkła) albo powierzchni monochromatycznych (np. białych ścian).
 - Funkcja sterowania gestami może nie działać w zbyt ciemnych lub zbyt jasnych warunkach oświetleniowych. Korzystaj z funkcji związanych ze sterowaniem gestami w odpowiednim zakresie oświetlenia (5–100 000 luksów).
-

Powrót na dłoń

Upewnij się, że dron zawisł w miejscu. Stań naprzeciwko drona z wyciągniętą dłonią. Upewnij się, że dłoń znajduje się poniżej pułapu drona. Utrzymuj dłoń płasko i stabilnie, z całkowicie wyprostowanymi palcami. Poczekaj, aż dron wróci i wylądje na dłoni.

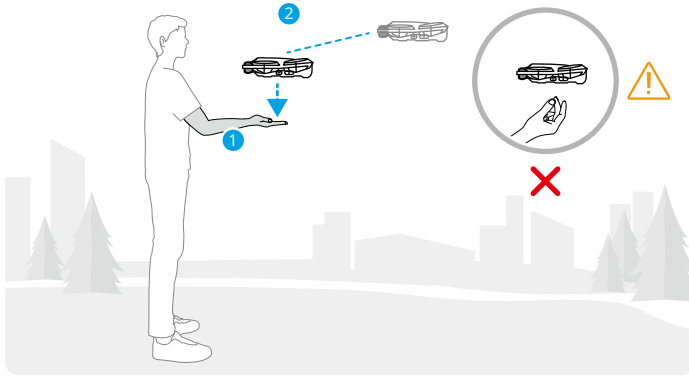

Jeśli dron jest dość daleko, najpierw stań naprzeciwko drona i wyciągnij jedno ramię w bok, aby zasygnalizować mu powrót. Gdy dron zbliży się, wyciągnij dłoń i poczekaj, aż wyląduje na ręce.

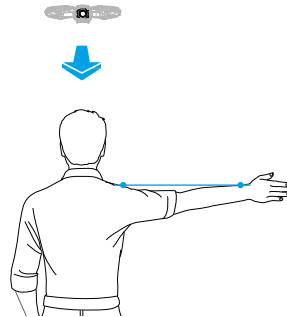

- ⚠ • Upewnij się, że palce są w pełni wyprostowane, aby uniknąć dotknięcia śmigieł. **NIE PRÓBUJ** chwycić boków korpusu drona podczas lądowania w ten sam sposób, co podczas startu.
- Podczas wykonywania funkcji powrotu na dłoń zachowaj poziomy dystans 2–5 m pomiędzy dronem a dłonią oraz pionowy dystans nieprzekraczający 2 m.
- Jeśli dron nie może wrócić do dłoni z bliskiej odległości, zmień swoją pozycję lub położenie urządzenia za pomocą gestów, aby uniknąć martwych punktów drona, a następnie spróbuj ponownie.

- Aby przywołać drona z jedną ręką wyciągniętą w bok, utrzymuj drona w odległości do 10 m w poziomie od ramienia. Upewnij się, że ramię jest w pełni wyprostowane podczas podnoszenia. NIE unosić obu rąk jednocześnie.
-
- 💡 • Podczas lądowania na dłoni, urządzenie może nieznacznie wznieść się, a następnie wylądować. Podczas wykonywania tej czynności trzymaj rękę nieruchomo i wyprostuj palce.
 - W trybach śledzenia i Spotlight dron zawiśnie w miejscu, jeśli kamera zgubi obiekt podczas nagrywania. Uruchom DJI Fly na smartfonie przez Wi-Fi, aby połączyć się z dronem w trakcie lotu. Połączenie wymaga wcześniejszego połączenia smartfona z DJI Fly. W widoku elementów sterujących upewnij się, że zadanie zostało już zatrzymane. Wybierz **Sterowanie ręczne** z listy trybów, a następnie wyląduj dronem za pomocą wirtualnych joysticków.
-

3.2 Sterowanie przez aplikację mobilną



Zaleca się kliknięcie poniższego łącza lub zeskanowanie kodu QR, aby obejrzeć film instruktażowy.



<https://www.dji.com/neo-2/video>

Aby skorzystać z funkcji sterowania przez aplikację mobilną, połącz dron DJI Neo 2 z aplikacją DJI Fly na smartfonie przez Wi-Fi i steruj dronem DJI Neo 2 w aplikacji. Wszystkie funkcje sterowania dłonią są dostępne w funkcji sterowania przez aplikację mobilną. W aplikacji można ustawić parametry i wykonywać ujęcia „Smart Snaps”. Obsługiwanych jest więcej funkcji, takich jak sterowanie ręczne, nagrywanie audio oraz sterowanie głosem.

Uwaga

- 💡 • Przed użyciem funkcji sterowanie za pomocą aplikacji mobilnej wykonaj poniższe czynności:

- Wyłącz urządzenia zdalnego sterowania połączone z dronem, aby podgląd na żywo mógł zostać przełączony do aplikacji mobilnej.
- Wyłącz Bluetooth i Wi-Fi na wszystkich innych smartfonach, które były wcześniej połączone z dronem, aby zapobiec zakłóceniom połączenia lub przejściu sterowania.
- Funkcja RTH jest obsługiwana w trybie sterowania poprzez aplikację mobilną. Zapoznaj się z [Powrót do punktu startu](#) w celu uzyskania szczegółowych informacji.

-
-  • Upewnij się, że latanie odbywa się na otwartym obszarze pozbawionym przeszkód i bez zakłóceń sygnału Wi-Fi. W przeciwnym razie aplikacja może rozłączyć się z DJI Neo 2, co może wpłynąć na bezpieczeństwo lotu.
- Podczas korzystania z funkcji sterowania za pomocą aplikacji mobilnej maksymalny pułap lotu DJI Neo 2 wynosi 60 m. Należy utrzymywać linię zasięgu wzroku (VLOS) w kontrolowanym obszarze.
 - DJI Neo 2 wyląduje automatycznie w następujących sytuacjach. Należy zwrócić uwagę na otoczenie, aby uniknąć utraty lub uszkodzenia DJI Neo 2 podczas lądowania.
 - Krytycznie niski poziom naładowania akumulatora.
 - Pozycjonowanie nie powiodło się i urządzenie przechodzi w tryb Attitude.
 - wykrywa kolizję, ale nie ulega awarii.
-

Łączenie z dronem DJI Neo 2

1. Włącz zasilanie drona DJI Neo 2 i poczekaj na zakończenie auto diagnostyki systemu.
2. Na smartfonie włącz usługę Bluetooth, Wi-Fi oraz lokalizacji.
3. Dotknij opcji **Connection Guide (Przewodnik po połączeniach)** w prawym dolnym rogu ekranu głównego aplikacji, wybierz model urządzenia i wybierz opcję **Connect via Mobile Device (Połącz przez urządzenie mobilne)**.
4. Wybierz żądane urządzenie w wynikach wyszukiwania. Po pomyślnym połączeniu wyświetlany jest widok „Elementy sterujące”. Przy pierwszym łączeniu smartfona z DJI Neo 2 naciśnij i przytrzymaj przycisk zasilania DJI Neo 2, aby potwierdzić.

-
-  • Możesz także dotknąć panelu „QuickTransfer” lub „Urządzenia Wi-Fi” na ekranie głównym w aplikacji DJI Fly, aby nawiązać połączenie Wi-Fi.
- Aby zmienić smartfon połączony z dronem DJI Neo 2, przed połączeniem DJI Neo 2 do nowego smartfona wyłącz Bluetooth i Wi-Fi na aktualnie połączonym smartfonie.
-

Sterowanie za pomocą głosu

Aby włączyć sterowanie głosowe, dotknij  po prawej stronie ekranu pod podglądem na żywo. Użyj polecenia głosowego, aby sterować DJI Neo 2. Dotknij odpowiedniego przycisku w wyskakującym oknie, aby wyświetlić częste polecenia. Polecenia głosowe obsługują wprowadzanie danych w języku naturalnym.

-
-  • Sterowanie głosowe obsługuje język angielski lub chiński w zależności od języka aplikacji.
 - Włącz głośność w telefonie, aby uzyskać optymalne wrażenia podczas korzystania z funkcji sterowania głosowego.
-

Sterowanie za pomocą zegarka

W scenariuszach sportowych, takich jak jazda na rowerze, do sterowania dronem można użyć aplikacji DJI Fly na Apple Watch.

1. Upewnij się, że aplikacja DJI Fly jest zainstalowana zarówno w zegarku, jak i smartfonie.
2. Uruchom aplikację DJI Fly w smartfonie i połącz z nim drona.
3. Uruchom aplikację DJI Fly w zegarku, aby rozpocząć zdalne sterowanie. Obejrzyj [filmy instruktażowe](#), aby uzyskać szczegółowe informacje.



-
-  • Podczas sterowania dronem za pomocą zegarka upewnij się, że aplikacja DJI Fly jest uruchomiona w smartfonie. Ekran telefonu można wyłączyć. NIE zamykaj aplikacji DJI Fly, w przeciwnym dron rozłączy się z zegarkiem.
 - Trzymaj smartfona w zasięgu funkcji Bluetooth zegarka.
 - Aby wyświetlić obsługiwane zegarki, odwiedź <https://www.dji.com/neo-2/faq>.
-

3.3 Sterowanie kontrolerem zdalnego sterowania

Start automatyczny

1. Uruchom aplikację DJI Fly i przejdź do widoku z kamery.
2. Wykonaj wszystkie czynności z listy kontrolnej przed lotem.
3. Naciśnij ikonę . Jeśli warunki do startu są bezpieczne, naciśnij i przytrzymaj przycisk w celu potwierdzenia.
4. Dron wystartuje i zawisnie nad ziemią.

Automatyczne lądowanie

1. Jeśli warunki do lądowania są bezpieczne, dotknij ikony , a następnie naciśnij i przytrzymaj ikonę , aby potwierdzić.
2. Automatyczne lądowanie można odwołać, naciskając ikonę .
3. Jeśli system widoczności w dół działa prawidłowo, funkcja ochrony przy lądowaniu zostanie włączona.
4. Silniki zatrzymają się automatycznie po wylądowaniu.

 • Wybierz odpowiednie miejsce do lądowania.

Uruchamianie/zatrzymywanie silników

Uruchamianie silników

Aby uruchomić silniki, wykonaj jedno z poleceń drążka łączonego (Combination Stick Commands, CSC). Gdy silniki zaczną się obracać, zwolnij oba drążki jednocześnie.

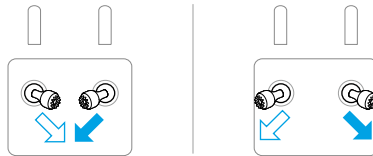

Zatrzymywanie silników

Silniki można zatrzymać na dwa sposoby:

Metoda 1: Kiedy dron wyląduje, popchnij drążek przepustnicy i przytrzymaj go aż do wyłączenia silników.

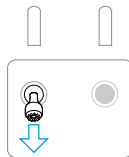

Metoda 2: Kiedy dron wyląduje, wykonaj jedno z poleceń CSC, jak pokazano poniżej, aż do zatrzymania silników.



Zatrzymywanie silników w czasie lotu

 • Zatrzymanie silników w czasie lotu spowoduje rozbitcie drona.

Domyślne ustawienie **awaryjnego zatrzymania śmigła** w aplikacji DJI Fly dotyczy **tylko sytuacji awaryjnej**, co oznacza, że silniki mogą zostać zatrzymane w trakcie lotu tylko wtedy, gdy dron wykryje, że znajduje się w sytuacji awaryjnej, takiej jak kolizja, zatrzymanie silnika, kołysanie się, lub jest poza kontrolą i bardzo szybko się wznosi lub opada. Aby zatrzymać silniki w trakcie lotu, przeprowadź tę samą procedurę CSC, którą wykonano do uruchomienia silników. Należy pamiętać, że aby zatrzymać silniki użytkownik musi podczas wykonywania CSC przez dwie sekundy przytrzymać dźwążki sterownicze. **Awaryjne zatrzymanie śmigieł** można w aplikacji zmienić na **Anytime (W dowolnym momencie)**. Z tej opcji należy korzystać ostrożnie.

Sterowanie dronem

Dźwążki sterownicze kontrolera zdalnego sterowania służą do sterowania ruchami drona. Dźwążki sterownicze można obsługiwać w trybie 1, 2 lub 3, jak pokazano poniżej.

Domyślnym trybem sterowania włączonym w kontrolerze zdalnego sterowania jest tryb 2. W niniejszej instrukcji do ilustracji sposobu użycia dźwążka sterowniczego jako przykład wykorzystano tryb 2. Im bardziej dźwążek odchyła się od pozycji centralnej, tym szybciej porusza się dron.

Tryb 1

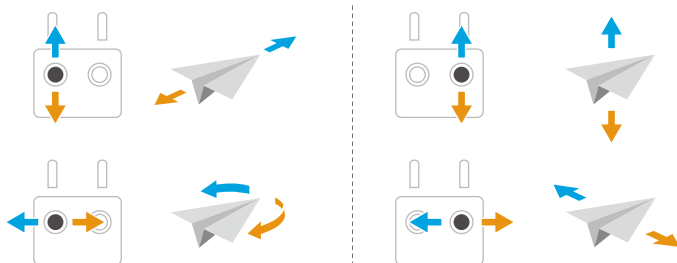

Tryb 2

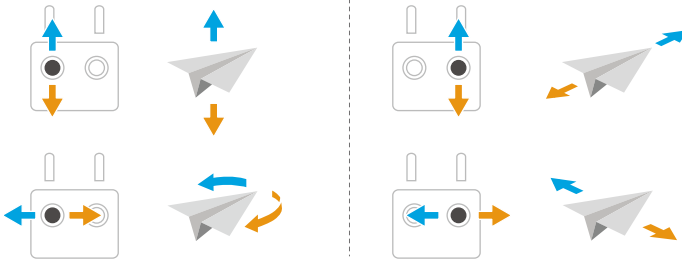

Tryb 3

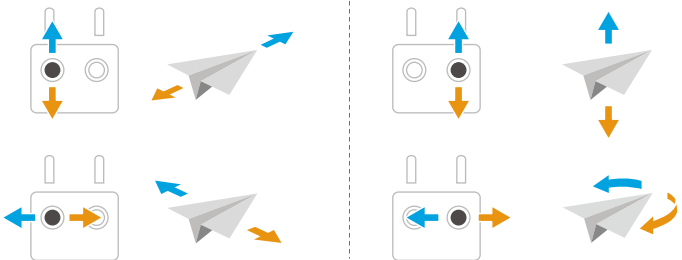

Procedury startu/lądowania

- ⚠ • NIE WOLNO startować z dłoni ani trzymać drona ręką podczas startu.
- NIE WOLNO używać drona, jeśli oświetlenie jest zbyt jasne lub zbyt ciemne do użycia kontrolera zdalnego sterowania do monitorowania lotu. Użytkownik reguluje prawidłowe dostosowanie jasności wyświetlacza i natężenie bezpośredniego światła słonecznego padającego na ekran w celu uzyskania wyraźnego obrazu na ekranie.

1. Lista kontrolna przed lotem ma na celu zapewnienie użytkownikowi bezpiecznego latania. Przed każdym lotem należy zapoznać się z pełną listą kontrolną.
2. Ustaw dron na otwartym, płaskim obszarze, tak aby jego tył był skierowany w Twoją stronę.
3. Włącz zasilanie kontrolera zdalnego sterowania i drona.
4. Uruchom DJI Fly i otwórz widok z kamery.
5. Poczekaj na zakończenie autodiagnostyki drona. Jeśli DJI Fly nie wyświetli żadnych ostrzeżeń o nieprawidłowościach, można uruchomić silniki.
6. Delikatnie popchnij drążek przepustnicy, aby wystartować.

7. Aby wylądować, zawiśnij nad płaską powierzchnią i popchnij drążek przepustnicy w dół, aby obniżyć poziom lotu.
8. Po wylądowaniu popchnij przepustnicę w dół i przytrzymaj do momentu zatrzymania się silników.
9. Wyłącz zasilanie drona, zanim wyłączysz kontroler zdalnego sterowania.

-  • W przypadku korzystania z kontrolera zdalnego sterowania, start z dłoni* jest nadal obsługiwany poprzez naciśnięcie i przytrzymanie przycisku startu na DJI Neo 2. Możliwe jest również wykonanie lądowania na dłoni. Funkcja inteligentnych Snapów nie jest obsługiwana podczas sterowania dłonią. Odpowiednie uwagi i instrukcje są podobne do instrukcji dotyczących sterowania dłonią. Różnica polega na tym, że potwierdzenie obiektu nie jest wymagane przed startem. Więcej informacji można znaleźć w sekcji [Sterowanie dłonią](#).
-

Inteligentne tryby lotu

Funkcja FocusTrack (Śledzenie obiektów w ruchu)

-  • Przy włączonej funkcji śledzenia obiektów w ruchu dron nie wykonuje zdjęć ani nie nagrywa filmów automatycznie. Należy ręcznie sterować dronem, aby fotografować lub nagrywać filmy.
-

Funkcja Spotlight

Włącza utrzymanie obiektu w kadrze gimbala przez cały czas, podczas gdy użytkownik ręcznie steruje lotem.

Gdy system widoczności działa prawidłowo, w przypadku wykrycia przeszkody dron ominie ją lub zahamuje, zgodnie z ustawieniem opcji unikania przeszkód na **Omijanie** lub **Hamowanie** w DJI Fly.

-  W trybie sportowym funkcja unikania przeszkód jest wyłączona.
-

Obsługiwane obiekty:

- Obiekty stacjonarne
- Poruszające się obiekty (wyłącznie pojazdy, łodzie i ludzie)

Punkt zainteresowania (POI)



Pozwala dronowi latać wokół obiektu.

Gdy systemy widoczności działają normalnie, dron ominie przeszkody niezależnie od trybów lotu lub ustawień działań związanych z omijaniem przeszkód w DJI Fly.

Obsługiwane obiekty:

- Obiekty stacjonarne
- Poruszające się obiekty (wyłącznie pojazdy, łodzie i ludzie)

Funkcja ActiveTrack

Dotknij lub przesunij pokrętkę śledzenia, aby zmienić kierunek śledzenia, a dron automatycznie przeleci z bieżącej pozycji  wzdłuż wygenerowanej trajektorii do wybranego kierunku śledzenia  i będzie kontynuował śledzenie. Można również ręcznie dostosować kierunek śledzenia, wysokość i odległość za pomocą drążków sterujących. Dotknij ikony ustawienia FocusTrack , aby ustawić parametry śledzenia w aplikacji.

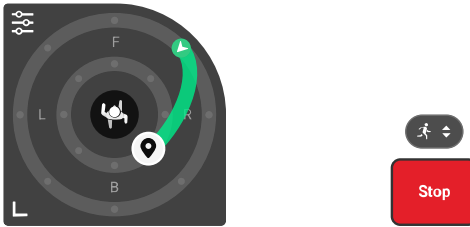

Gdy systemy widoczności działają normalnie, dron ominie przeszkody niezależnie od trybów lotu lub ustawień działań związanych z omijaniem przeszkód w DJI Fly.

Obsługiwane obiekty:

Poruszające się obiekty (wyłącznie pojazdy, łodzie i ludzie).

Gdy obiektem jest osoba, dron może automatycznie wykrywać różne sceny zdjęciowe. Użytkownicy mogą również dotknąć ikony sceny nagrywania , aby ręcznie przełączyć się między scenami nagrywania. W zależności od wybranej sceny, dron zastosuje odpowiednie parametry śledzenia.

-  • NIE NALEŻY ręcznie ustawiać sceny nagrywania na standardową lub rowerową w przypadku scen narciarskich. W przeciwnym razie nie można zagwarantować skuteczności śledzenia i bezpieczeństwa lotu.

W trybie ActiveTrack, obsługiwane zakresy odległości i wysokości między dronem a obiektem są określone poniżej.

Obiekt	Ludzie	Pojazdy/łodzie
Odległość w poziomie	4–20 m	4–50 m
Wysokość	0,5–15 m	0,5–50 m

- ⚠ • Jeśli w chwili uruchomienia funkcji ActiveTrack odległość i wysokość będą poza obsługiwanym zakresem, dron poleci zgodnie z obsługiwaną odległością i wysokością.
 - Zaleca się, aby prędkość poruszającego się obiektu nie przekraczała 12 m/s. W przeciwnym razie dron nie będzie w stanie prawidłowo śledzić obiektu.
-

Uwaga

- ⚠ • Dron nie jest w stanie unikać przemieszczających się przeszkód, takich jak ludzie, zwierzęta i pojazdy. Podczas korzystania z funkcji FocusTrack należy zwracać uwagę na otoczenie, aby zapewnić bezpieczeństwo lotu.
- NIE WOLNO korzystać z funkcji FocusTrack w miejscach pełnych małych lub drobnych obiektów (np. gałęzi drzew czy linii energetycznych), przezroczystych obiektów (np. wody czy szkła) albo powierzchni monochromatycznych (np. białych ścian).
- Gdy dron śledzi obiekt, należy unikać gwałtownych i szybkich zatrzymań przez ten obiekt. Dron może nie być w stanie wyhamować na czas z powodu bezwładności, co może prowadzić do kolizji.
- W razie sytuacji awaryjnej należy zawsze być przygotowanym na naciśnięcie przycisku wstrzymania lotu na kontrolerze zdalnego sterowania lub dotknięcie przycisku **Stop** w DJI Fly i przejęcie samodzielnego sterowania dronem.
- Należy zachować szczególną czujność podczas korzystania z funkcji FocusTrack w każdej z poniższych sytuacji:
 - Śledzony obiekt nie porusza się w płaszczyźnie poziomej.
 - Śledzony obiekt radykalnie zmienia kształt podczas ruchu.
 - Śledzony obiekt przez dłuższy czas znajduje się poza zasięgiem wzroku.
 - Śledzony obiekt znajduje się na dużych, monochromatycznych obszarach, takich jak pustynie.
 - Śledzony obiekt ma kolor lub wzór podobny do otoczenia.
 - Oświetlenie jest skrajnie ciemne (< 5 luksów) lub jasne (> 100 000 luksów).
- Pamiętaj, aby podczas korzystania z funkcji FocusTrack przestrzegać lokalnych przepisów prawa dotyczących prywatności.
- Zalecane jest tylko śledzenie pojazdów i ludzi (z wyjątkiem dzieci). Śledząc inne obiekty lataj ostrożnie.
- W przypadku obsługiwanego poruszającego się obiektów, pojazdy oznaczają samochody. NIE śledź zdalnie sterowanego samochodu.

- Obiekt śledzony może nieumyślnie zamienić się z innym, jeśli zbliżą się do siebie.

Korzystanie z funkcji FocusTrack

Przed włączeniem funkcji FocusTrack należy upewnić się, że przestrzeń do lotu jest otwarta, niezakłócona i ma wystarczające oświetlenie.

Dotknij ikonę FocusTrack [·] po lewej stronie aplikacji lub wybierz obiekt na ekranie, aby włączyć funkcję FocusTrack. Po włączeniu ponowne dotknięcie ikony FocusTrack [·] spowoduje wyjście z trybu.

 Podczas użytkowania naciśnij przycisk wstrzymania lotu na kontrolerze zdalnego sterowania, aby anulować wybór obiektu.

QuickShots



Funkcja QuickShots działa w wielu trybach fotografowania. Dron automatycznie nagrywa zgodnie z wybranym trybem fotografowania i generuje krótkie filmy.

Uwaga

-  • Korzystając z funkcji Boomerang, upewnij się, że masz do dyspozycji wystarczająco dużo przestrzeni.
- Z funkcji QuickShots należy korzystać w miejscach, gdzie nie ma budynków ani innych przeszkód. Upewnij się, że na torze lotu nie ma ludzi, zwierząt ani innych przeszkód.
- Zawsze zwracaj uwagę na obiekty wokół drona i używaj kontrolera zdalnego sterowania do unikania kolizji drona i przeszkód na jego drodze.
- NIE WOLNO korzystać z funkcji QuickShots w żadnej z następujących sytuacji:
 - ♦ Gdy obiekt przez dłuższy czas jest zablokowany lub poza widoczną linią wzroku.
 - ♦ Gdy obiekt znajduje się na dużych obszarach monochromatycznych, takich jak pokryte śniegiem tereny lub pustynie.
 - ♦ Gdy obiekt jest podobny pod względem koloru lub rzeźby do otoczenia.
 - ♦ Gdy obiekt unosi się w powietrzu.
 - ♦ Gdy obiekt szybko się porusza.
 - ♦ Oświetlenie jest skrajnie słabe (< 5 luksów) lub mocne (> 10 000 luksów).

- NIE WOLNO korzystać z funkcji QuickShots w pobliżu budynków ani w miejscach, gdzie sygnał GNSS jest słaby. W przeciwnym razie tor lotu utraci stabilność.
 - Pamiętaj, aby podczas korzystania z funkcji QuickShots przestrzegać lokalnych przepisów i regulacji dotyczących prywatności.
-

Korzystanie z QuickShots

1. Dotknij ikony Shooting Mode (Trybu fotografowania) po prawej stronie widoku z kamery i wybierz opcję QuickShots .
2. Po wybraniu jednego z trybów dodatkowych dotknij ikony plusa lub przeciągnij obiekt na ekranie. Dotknij ikony , aby rozpocząć fotografowanie. Dron nagra materiał podczas wykonywania wstępnie ustawionego lotu zgodnie z wybraną opcją, a następnie wygeneruje wideo. Po zakończeniu nagrywania dron wróci do pierwotnej pozycji.
3. Dotknij ikony  lub naciśnij raz przycisk Flight Pause (Wstrzymanie lotu) na kontrolerze zdalnego sterowania. Dron natychmiast wyjdzie z trybu QuickShots i zawiśnie.

Tempomat

Tempomat umożliwia zablokowanie prędkości lotu i prędkości obrotu gimbała, co ułatwia sterowanie i zapewnia płynniejsze ruchy kamery. Więcej ruchów kamery, takich jak spiralne wznoszenie i obrót gimbała można osiągnąć poprzez zwiększenie siły nacisku na drążek sterujący i pokrętko.

-
-  • Omijanie przeszkód w trybie tempomatu jest realizowane zgodnie z aktualnym trybem lotu. Należy zachować ostrożność podczas latania.
-



Używanie tempomatu

1. Ustaw jeden konfigurowalny przycisk kontrolera zdalnego sterowania na funkcję tempomatu.
2. Podczas popychania drążków sterowniczych naciśnij przycisk tempomatu, a dron będzie leciał automatycznie z bieżącą prędkością.
3. Naciśnij raz przycisk wstrzymania lotu na kontrolerze zdalnego sterowania lub dotknij , aby zakończyć funkcję tempomatu.

Nagrywanie audio w aplikacji

W widoku kamery w aplikacji naciśnij *** > **Camera (Kamera)**, aby włączyć nagrywanie przez aplikację i wybrać efekt redukcji szumów. Audio będzie nagrywane przez odpowiednie urządzenie nagrywające dźwięk w tym samym czasie, gdy dron będzie nagrywał film wideo. W widoku podglądu na żywo zostanie wyświetlona ikona mikrofonu.

Obsługiwane urządzenia do nagrywania dźwięku obejmują wbudowany mikrofon smartfona, mikrofon DJI Mic 2 i słuchawki Bluetooth. Listę zgodnych urządzeń Bluetooth można znaleźć na stronie pobierania na oficjalnej stronie internetowej DJI Neo 2. Podczas korzystania z niektórych słuchawek Bluetooth mogą wystąpić problemy z kompatybilnością nagrywania dźwięku. Przed rozpoczęciem nagrywania należy je przetestować.

-
-  • NIE wyłączaj ekranu ani nie przełączaj się na inne aplikacje podczas nagrywania.
 -  • Nagrywanie dźwięku można włączyć lub wyłączyć tylko przed rozpoczęciem nagrywania.
 - Podczas przeglądania lub pobierania filmów w widoku albumu w aplikacji DJI Fly, dźwięk nagrany przy użyciu funkcji nagrywania dźwięku zostanie automatycznie połączony z plikiem wideo.
-

3.4 Immersyjne sterowanie ruchem

-
-  • Ta część przedstawia obsługę lotu przy użyciu DJI Neo 2 z Gogle DJI Goggles N3 (dalej zwanymi „goglami”) oraz DJI RC Motion 3 (dalej zwanym „kontrolerem ruchu”). Szczegółowe informacje można znaleźć w odpowiednich instrukcjach obsługi gogli i kontrolera ruchu.
-

Poniższe kroki pomogą użytkownikom prawidłowo obsługiwać drona.

1. Ustaw dron na otwartym, płaskim obszarze, tak aby jego tył był skierowany w Twoją stronę.
2. Włącz zasilanie gogli, urządzenia zdalnego sterowania i drona.
3. Zanim założysz gogle poczekaj, aż ekran drona się rozjaśni.
4. Uruchom silniki.
5. Sprawdź podgląd lotu na żywo w goglach, aby upewnić się, że nie pojawiają się żadne ostrzeżenia i że sygnał GNSS jest silny.

6. Naciśnij dwukrotnie przycisk blokady, aby uruchomić silniki drona, a następnie naciśnij i przytrzymaj, aby dron wystartował. Dron wzniesie się na wysokość około 1,2 m i zawiśnie.
7. Gdy dron zawiśnie, naciśnij i przytrzymaj przycisk blokady, aby wylądował automatycznie i wyłączy silniki.
8. Wyłącz zasilanie drona, gogli i urządzenia zdalnego sterowania.

Lot podstawowy

- 💡 • Zaleca się obejrzenie filmu instruktażowego w goglach przed pierwszym użyciem. Wybierz kolejno opcje **Settings (Ustawienia) > Control (Sterowanie) > Motion Controller Flight Tutorial (Samouczek lotu z kontrolerem ruchu)**.
-

Steruj dronem za pomocą przycisku blokady, manipulatora i akceleratora DJI RC Motion 3.

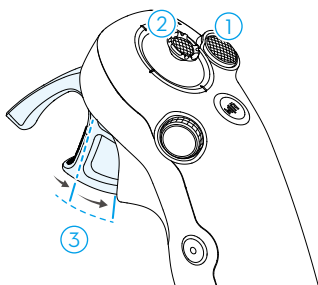

1. Przycisk blokady służy do sterowania startem, lądowaniem i hamowaniem drona.
 2. Poruszaj manipulatorem, aby dron wznosił się, opadał albo przemieszczał się w poziomie w lewo lub w prawo*.
 3. Akcelerator ma dwa poziomy nacisku. Po delikatnym naciśnięciu do środkowej pozycji pierwszej i drugiej blokady, można odczuć zauważalną pauzę. Wciskaj akcelerator do kolejnych poziomów blokady, aby sterować różnymi działaniami drona.
- * Kiedy funkcja Easy ACRO nie jest włączona lub manewr Easy ACRO jest wybrany w trybie Ślizg.

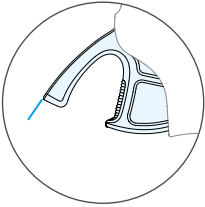
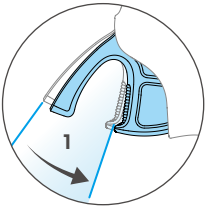
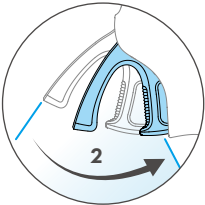
	<p>Kiedy akcelerator nie zostanie wciśnięty, dron zawiśnie w miejscu.</p>
	<p>Delikatnie wciskając akcelerator do pierwszej blokady, możesz dostosować orientację drona, przechylając kontroler ruchu pionowo w lewo lub w prawo. Należy pamiętać, że w tym momencie dron nie będzie leciał do przodu.</p>
	<p>Wciśnij akcelerator do drugiego poziomu blokady, aby dron leciał w kierunku okręgu widocznego w goglach.</p>

Startowanie, hamowanie i lądowanie

Startowanie: Naciśnij dwukrotnie przycisk blokady, aby uruchomić silniki drona, a następnie ponownie naciśnij i przytrzymaj, aby dron wystartował. Dron wzniesie się na wysokość około 1,2 m i zawiśnie.

Hamowanie: Naciśnij przycisk blokady podczas lotu, aby dron zahamował i zawisł w miejscu. Ponowne naciśnięcie pozwala wznowić lot.

Lądowanie: Naciśnij i przytrzymaj przycisk blokady, gdy dron zawiśnie, aby wylądował automatycznie i wyłączył silniki.



- Po uruchomieniu silników drona podwójnym naciśnięciem przycisku blokady powoli przesuń manipulator w górę, aby dron wystartował.

- Gdy dron osiągnie pozycję do lądowania, a funkcja Easy ACRO jest wyłączona, delikatnie przesuń manipulator w dół, aby wylądować. Po wylądowaniu przesuń manipulator w dół i przytrzymaj w tej pozycji dopóki silniki się nie zatrzymają.

- ⚠ • W przypadku wystąpienia podczas lotu sytuacji awaryjnej (np. kolizji lub utraty kontroli nad dronem), czterokrotne naciśnięcie przycisku blokady uruchomi funkcję Stop Motors Mid-flight (Zatrzymaj silniki w trakcie lotu) i natychmiast zatrzyma silniki drona. **Funkcja Stop Motors Mid-flight (Zatrzymaj silniki w trakcie lotu) w czasie lotu spowoduje rozbicie drona. Wykonuj tę czynność z należytą ostrożnością.**
 - Aby zapewnić bezpieczeństwo lotu przy korzystaniu z kontrolera ruchu, naciśnij raz przycisk hamulca, aby zahamować i zawiesić dron przed obsługą gogli. Nieprzestrzeganie tego zalecenia stanowi zagrożenie dla bezpieczeństwa i może prowadzić do utraty kontroli nad dronem lub obrażeń ciała.
-

Lot do przodu i do tyłu

Wciśnij lub wypchnij akcelerator na kontrolerze ruchu, aby lecieć do przodu lub do tyłu. Zastosuj większy nacisk podczas wciskania lub wypychania, aby przyspieszyć. Opuść, aby dron zatrzymał się i zawisł w powietrzu.

Wciśnij akcelerator do drugiego poziomu blokady, aby dron leciał w kierunku okręgu widocznego w goglach.

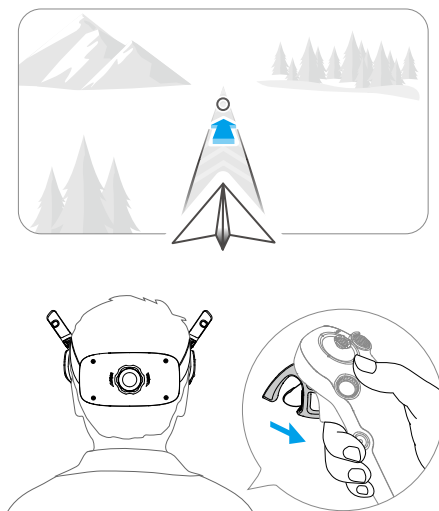

Popchnij akcelerator do przodu, aby odlecieć dronem do tyłu.

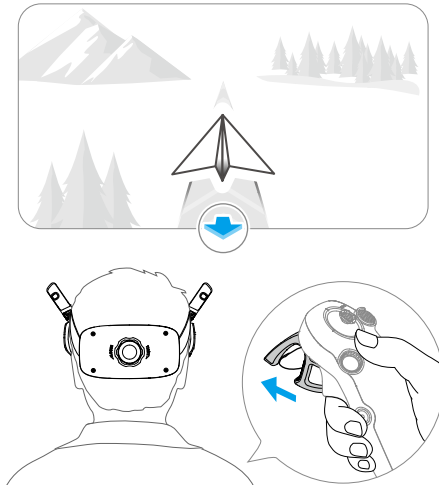

Dostosowywanie orientacji drona

Delikatnie wciśnij akcelerator do pierwszej blokady i jednocześnie przechył górną część kontrolera ruchu w dowolnym kierunku, aby dron zaczął się obracać. Im większy kąt przechylenia kontrolera ruchu, tym szybciej dron będzie się obracał. Okrąg w goglach przesunie się w lewo i w prawo, a podgląd lotu na żywo odpowiednio się zmieni.

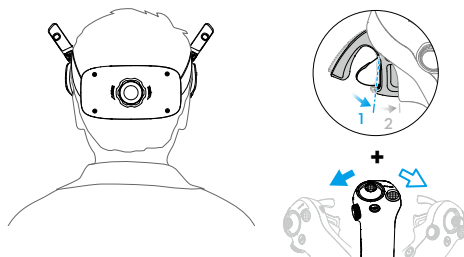
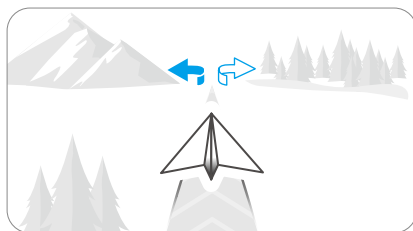

Wznoszenie i opadanie drona pod kątem

Kiedy dron musi lecieć pod kątem do góry, wciśnij akcelerator do drugiej blokady, jednocześnie przechylając kontroler ruchu w górę.

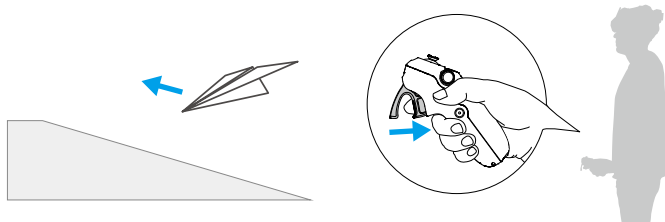

Kiedy dron musi lecieć pod kątem w dół, wciśnij akcelerator do drugiej blokady, jednocześnie przechylając kontroler ruchu w dół.

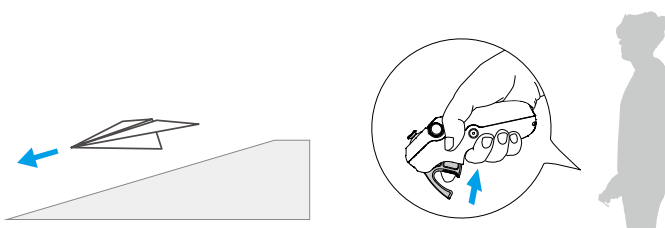

Sterowanie gimbalem i kamerą

Podczas lotu lub gdy nie jest wciśnięty akcelerator i dron zawisa, pochyl kontroler ruchu w górę i w dół, aby sterować nachyleniem gimbala. Nachylenie gimbala zmienia się wraz z odpowiednim nachyleniem kontrolera ruchu i jest zawsze zgodne z jego orientacją. Okrąg w goglach przesunie się w górę i w dół, a podgląd lotu na żywo odpowiednio się zmieni.

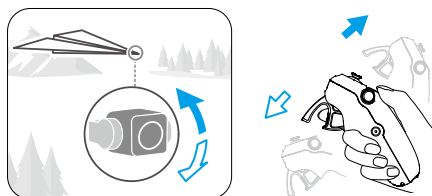

-
- ⚠ • Nie można kontrolować nachylenia gimbala przed startem lub podczas używania przycisku blokady do wywołania zawiśnięcia drona.
 - Korzystając z pokrętki na kontrolerze ruchu przewiń go w górę lub w dół, aby przechylić kamerę przed startem lub podczas procedury RTH i lądowania.
-

Śledzenie głowy

Po włączeniu śledzenia głową można sterować poziomą orientacją drona i nachyleniem gimbala za pomocą ruchów głowy podczas lotu. Otwórz menu skrótów w podglądzie lotu na żywo, przejdź do menu szybkiego sterowania i kliknij , aby włączyć śledzenie głową.

Po wejściu w tryb śledzenia głową kontroler ruchu nie będzie w stanie kontrolować pochylenia gimbala i dostępne będzie wyłącznie sterowanie za pośrednictwem drona. Nadal można kontrolować kurs drona, przechylając kontroler ruchu bez wciskania akceleratora.

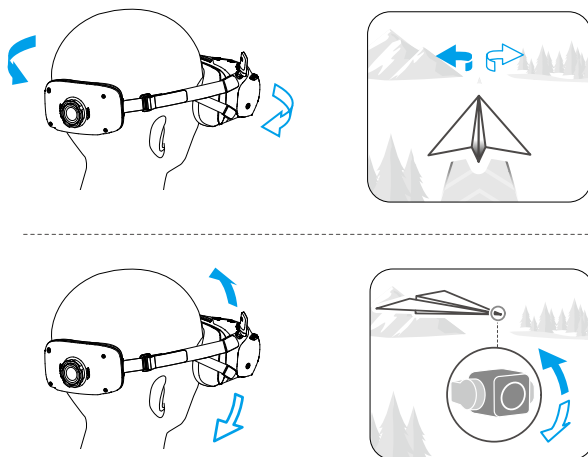

Tryb manewrów Easy ACRO

Użyj kontrolera ruchu, aby wykonywać proste manewry Easy ACRO, w tym przewrót do przodu, przewrót do tyłu, przewrót i dryf o 180°.

- ⚠ • Unikanie przeszkód jest wyłączone, gdy włączony jest tryb manewrów Easy ACRO. Unikanie przeszkód wznawia się automatycznie po wyłączeniu trybu Easy ACRO. Przed wykonaniem manewru Easy ACRO zwracaj uwagę na otoczenie i upewnij się, że w pobliżu nie ma żadnych przeszkód.
- Tryb manewrów Easy ACRO jest niedostępny w następujących sytuacjach:
 - ♦ Dron startuje, zawisa, ląduje lub wraca do bazy;
 - ♦ Dron jest w trybie sportowym;
 - ♦ Poziom naładowania akumulatora drona jest niższy niż 35%;
 - ♦ Wysokość drona jest niższa niż 1,5 m;
 - ♦ Prędkość wiatru > 4 m/s;
 - ♦ Dokładność pozycjonowania jest niska (GNSS i system widoczności nie są dostępne);
 - ♦ Dron znajduje się w strefie buforowej Strefy zakazanej lub Strefy wysokości albo zbliża się do maksymalnej odległości lotu.
- Korzystaj ostrożnie z trybu manewrów Easy ACRO w następujących sytuacjach:
 - ♦ Gdy kąt położenia drona w przestrzeni wzrasta (np. podczas wykonywania zakrętów, przyspieszania lub szybkiego zwalniania oraz gdy prędkość wiatru

przekracza 2 m/s); wysokość na której znajduje się dron również musi zostać zwiększona. W przeciwnym razie tryb manewrów Easy ACRO może nie być dostępny.

- Gdy kąt położenia drona w przestrzeni nie jest stały (np. podczas wykonywania zakrętów, przyspieszania lub szybkiego zwalniania lub gdy prędkość wiatru przekracza 2 m/s oraz gdy uruchamianie trybu manewrów Easy ACRO następuje w sposób ciągły), dron może zbaczać na boki, a jego wysokość przestaje być stabilna po wykonaniu manewru Easy ACRO. Należy zwrócić uwagę na otoczenie i pułap drona, aby uniknąć kolizji.

💡 • Trybu manewrów Easy ACRO nie można uruchamiać w następujących sytuacjach:

- Kiedy nagrywany jest film;
- Kiedy jest włączona funkcja śledzenia za pomocą ruchów głowy;
- Kiedy korzysta się z kontrolera zdalnego sterowania DJI FPV 3

1. Otwórz menu skrótów i wybierz tryb **Easy ACRO**. Dron znajdzie się w trybie Easy ACRO. Wyświetli wybrany manewr po lewej stronie podglądu na żywo w goglach.

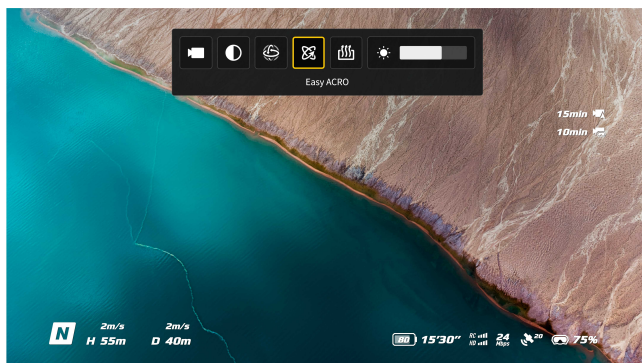

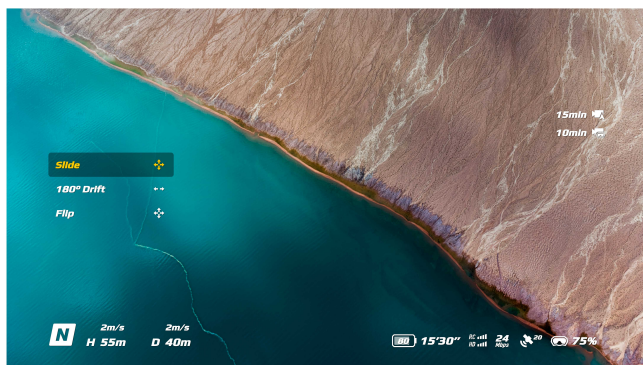

2. Użyj pokręta na kontrolerze ruchu, aby przełączać się między manewrami Easy ACRO.
3. Gdy tryb manewrów Easy ACRO jest włączony, poruszaj manipulatorem, aby wykonywać różne operacje Easy ACRO, jak pokazano poniżej.

Ślizg

Przesuń joystick w górę lub w dół, aby dron wznosił się lub opadał.

Przesuń joystick w lewo lub w prawo, aby dron przeleciał w poziomie w lewo lub w prawo.

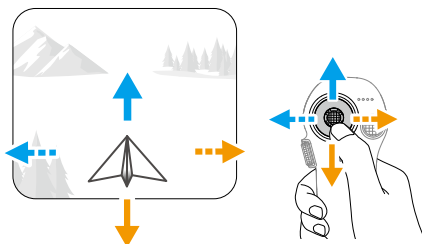

180° Drift

Przesuń joystick w lewo lub w prawo, aby dron zadryfował o 180° w lewo lub w prawo.

W tym trybie manewru dron nie będzie reagował na przesuwanie joystickiem w górę lub w dół.

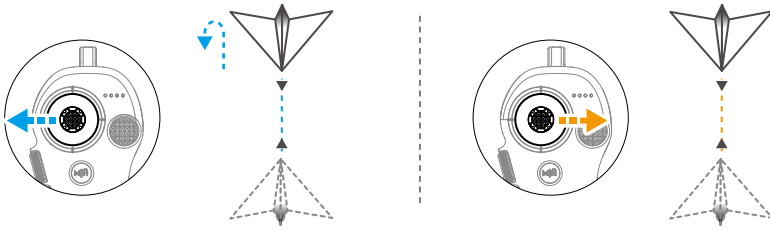

Obróć

Przesuń joystick w górę lub w dół, aby dron wykonał obrót do przodu lub do tyłu.

Przesuń joystick w lewo lub w prawo, aby dron wykonał jeden obrót w lewo lub w prawo.

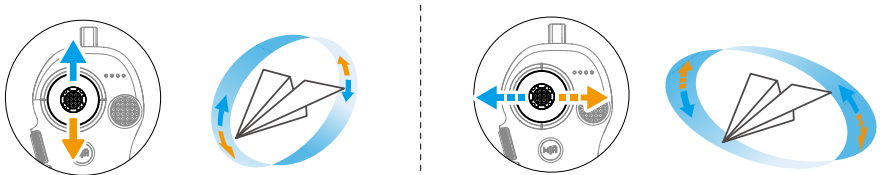

3.5 Sugestie i wskazówki dotyczące nagrywania filmów

1. Lista kontrolna przed lotem została zaprojektowana tak, aby pomóc w bezpiecznym locie i aby zapewnić możliwość nagrywania filmów podczas lotu. Przed każdym lotem przejdź przez całą listę kontrolną przed lotem.
2. Podczas używania kontrolera zdalnego sterowania zaleca się robienie zdjęć oraz nagrywanie filmów podczas lotu w trybie „Normal” lub „Cine”.
3. NIE LATAJ w złą pogodę, np. w deszczowe lub wietrzne dni.
4. Wybierz ustawienia kamery, które najlepiej odpowiadają Twoim potrzebom.
5. Przeprowadź loty próbne w celu ustalenia tras lotu i uchwycenia podglądu scen.
6. Upewnij się, że sterujesz dronem DJI Neo 2 delikatnie, aby zapewnić płynny i stabilny lot.
7. Po zakończeniu lotu usuń wszelkie ciała obce z wlotu powietrza po obu stronach drona DJI Neo 2, aby zapobiec zablokowaniu.

Dron

4 Dron

4.1 Tryby lotu

Podczas korzystania z funkcji sterowania dłonią i sterowania przez aplikację mobilną dron DJI Neo 2 nie obsługuje przełączania trybów lotu.

Podczas korzystania z kontrolera zdalnego sterowania DJI RC-N3 można przełączać między trybami lotu „Normal”, „Sport” i „Cine”, używając do tego przełącznika trybów lotu na kontrolerze.

Podczas korzystania z kontrolera ruchu tryby lotu można przełączać między trybami lotu „Normal” i „Sport” za pomocą przycisku trybu na kontrolerze.

Podczas korzystania z kontrolera zdalnego sterowania FPV można przełączać między trybami lotu „Normal”, „Sport” i „Manual”, używając do tego przełącznika trybów lotu na kontrolerze.

Tryb normalny: Dron może precyzyjnie unosić się w powietrzu i latać stabilnie, dzięki czemu nadaje się w większości scenariuszy lotów.

Tryb sportowy: Maksymalna prędkość lotu poziomego drona wzrośnie w trybie sportowym. Należy pamiętać, że w trybie Sport unikanie przeszkód jest wyłączone.

Tryb Cine: Tryb Cine opiera się na trybie normalnym, a prędkość lotu jest ograniczona, co sprawia, że dron jest bardziej stabilny podczas nagrywania.

Tryb ręczny: Klasyczny tryb sterowania dronem FPV o najwyższej manewrowości. W trybie ręcznym wszystkie funkcje wspomagania lotu, takie jak precyzyjne zawisanie i automatyczne hamowanie, są wyłączone. Wymagane są sprawne umiejętności sterowania. Należy pamiętać, że w trybie ręcznym unikanie przeszkód jest wyłączone.

Gdy pozycjonowanie nie działa prawidłowo, DJI Neo 2 automatycznie przełącza się w tryb orientacji (ATTI). W trybie „ATTI” dron DJI Neo 2 może dryfować poziomo, a precyzyjne zawisanie i hamowanie są niedostępne. Należy niezwłocznie wylądować dronem DJI Neo 2, aby uniknąć jakichkolwiek wypadków. Należy unikać latania w zamkniętych przestrzeniach lub w obszarach, w których oświetlenie nie jest wystarczające. W przeciwnym razie dron DJI Neo 2 przejdzie w tryb „ATTI”, co może stanowić zagrożenie.

- ☛ Tryby lotu działają tylko przy lotach sterowanych ręcznie przy użyciu urządzenia zdalnego sterowania.
- Tryb ręczny jest obsługiwany tylko podczas korzystania z kontrolera zdalnego sterowania DJI FPV 3. Dźwążek przepustnicy można również regulować. Więcej

informacji można znaleźć w instrukcji obsługi kontrolera zdalnego sterowania DJI FPV 3.

- ⚠ • Maksymalna prędkość lotu i droga hamowania drona w trybie sportowym znacznie wzrastają. W warunkach bezwietrznych minimalna droga hamowania musi wynosić 15 m.
 - W warunkach bezwietrznych wymagana jest minimalna droga hamowania wynosząca 5 m, gdy dron wznosi się i ląduje w trybie „Sport” albo „Normal”.
 - Czułość drona w trybie sportowym znacznie wzrasta, co oznacza, że mały ruch drążka sterowniczego na urządzeniu zdalnego sterowania przekłada się na dużą odległość przebytą przez drona. Należy zachować odpowiednią przestrzeń manewrową podczas lotu.
 - W przypadku filmów nagranych w trybie sportowym mogą wystąpić drgania.
 - DJI Neo 2 może być używany w trybie ręcznym jako dron podstawowy. Nadaje się do ćwiczenia kontroli przepustnicy, utrzymywania wysokości i lotu poziomego, ale nie do ciągłych lotów z dużą prędkością i akcji o wysokiej zwrotności, takich jak „Dive”, „Split-S”, „Power Loop” i „Yaw-Spin”. W przeciwnym razie pozycja drona może być niemożliwa do kontrolowania ze względu na ograniczenie napędu.
 - W trybie ręcznym, po przełączeniu na tryb normalny lub sportowy, hamowaniu lub gdy dron osiągnie maksymalną wysokość lotu, dron może przejść w tryb „ATTI” i nie będzie mógł stabilnie zawisnąć, jeśli otoczenie nie spełnia wymagań lotu lub wymagań pracy systemu widoczności.
 - Gdy wysokość lotu drona jest mniejsza niż 5 m lub gdy w promieniu 5 m wokół drona znajdują się przeszkody, należy zachować ostrożność podczas włączania trybu ręcznego. Położenie może stać się niestabilne podczas obracania drona w trybie ręcznym w następujących sytuacjach. Obsługuj drona ostrożnie, aby zapewnić stabilny lot.
 - ◆ Podczas obracania dronem z dużą prędkością.
 - ◆ Podczas nurkowania lub gwałtownego toczenia się.
 - ◆ Gdy prędkość lotu przekracza 8 m/s lub prędkość wiatru przekracza 8 m/s.
-

4.2 Wskaźnik stanu drona



Opis wskaźników stanu drona



Stan normalny		
	Miga powoli na niebiesko	Wyszukiwanie dłoni/Trwa lądowanie na dłoń
 × 2	Miga dwa razy na niebiesko	Obie ręce potwierdzone podczas sterowania gestami
 —	Świeci na niebiesko	Sterowanie gestami
	Pulsuje na zielono	Sterowanie ręczne
	Miga na biało	Odliczanie do wykonania zdjęcia
 —	Świeci na biało	Nagrywanie wideo
Stany ostrzegawcze		
	Miga szybko na czerwono	Akumulator krytycznie rozładowany / GNSS i system widoczności wyłączone (włączony tryb Attitude)
 —	Świeci na czerwono	Utracono śledzony obiekt / Start jest zablokowany (np. niski poziom naładowania baterii) ^[1]
	Miga powoli na żółto	Automatycznie inicjuje RTH, gdy funkcja inteligentnych ujęć zostanie nieoczekiwanie zamknięta.

[1] Jeśli dron nie może wystartować, a wskaźnik stanu świeci się na czerwono, zobacz komunikat ostrzegawczy w DJI Fly.

4.3 Powrót do punktu startu

Należy uważnie przeczytać zawartość tej sekcji, aby upewnić się, że użytkownik zapoznał się z zachowaniem drona w trybie Powrót do punktu startu (RTH).

Podczas sterowania dronem za pomocą kontrolera zdalnego lub aplikacji mobilnej dostępna jest funkcja RTH. Funkcja RTH powoduje automatyczny powrót drona do ostatniego zapisanego punktu startu. Funkcję RTH można uruchomić na trzy sposoby: użytkownik aktywnie wyzwała RTH, dron ma niski poziom akumulatora lub sygnał zdalnego sterowania lub sygnał transmisji wideo został utracony (uruchamia się funkcja Failsafe RTH). Jeśli dron pomyślnie zapisze punkt startu, a system pozycjonowania działa normalnie, to po uruchomieniu funkcji RTH dron automatycznie zacznie lecieć do punktu startu i wylądować tam.

 Punkt startu: Punkt startu zostanie zapisany podczas startu, o ile dron ma silny sygnał GNSS  26 . Po zapisaniu punktu startu DJI Fly wyemituje głosowy monit. Domyślnie punkt startu jest ustawiany w miejscu startu. Podczas lotu aktualizacja punktu startu zależy od wybranej metody sterowania.

- Podczas sterowania dronem za pomocą kontrolera zdalnego sterowania, punkt startu można ręcznie zaktualizować na stronie *** > **Bezpieczeństwo** w DJI Fly. Jeśli konieczna jest aktualizacja punktu startu podczas lotu (na przykład w przypadku zmiany pozycji użytkownika).
 - W przypadku sterowania aplikacją mobilną punkt startu jest dynamicznie aktualizowany na podstawie lokalizacji obiektu podczas korzystania z funkcji śledzenia lub innych funkcji śledzenia obiektu.
-

Podczas procedury RTH, trasa AR RTH będzie wyświetlana w widoku kamery, dzięki czemu można będzie zobaczyć trasę powrotną i zapewnić bezpieczeństwo lotu. W widoku kamery wyświetlany jest również punkt startu AR. Gdy dron osiągnie obszar powyżej punktu startu, kamera gimbała automatycznie obróci się w dół. Ciężar drona AR pojawi się w widoku kamery, gdy dron zbliży się do ziemi, umożliwiając sterowanie dronem w celu dokładniejszego lądowania w preferowanej lokalizacji.

Domyślnie w widoku kamery wyświetlany jest punkt startu AR, trasa AR RTH i ciężar drona AR. Sposób wyświetlania można zmienić w menu *** > **Bezpieczeństwo** > **Ustawienia AR**.

- ⚠ • Trasa AR RTH jest używana wyłącznie jako odniesienie i w różnych scenariuszach może różnić się od rzeczywistej trasy lotu. Podczas wykonywania procedury RTH należy zawsze zwracać uwagę na podgląd na żywo na ekranie. Należy zachować ostrożność podczas latania.
 - Podczas procedury RTH dron automatycznie dostosowuje nachylenie gimbała, aby domyślnie skierować kamerę w stronę trasy RTH. Użycie pokręta gimbała do dostosowania orientacji kamery lub naciśnięcie programowalnych przycisków kontrolera zdalnego sterowania w celu ponownego ustawienia kamery spowoduje, że dron nie będzie automatycznie dostosowywał nachylenia gimbała, co może uniemożliwić wyświetlanie trasy AR RTH.
-

Uwaga

- ⚠ • Dron może nie być w stanie powrócić do punktu startu w normalny sposób, jeśli system pozycjonowania działa nieprawidłowo. W trybie Failsafe RTH przy usterce systemu pozycjonowania dron może zostać przełączony do trybu ATTI i wylądować automatycznie.
- Podczas korzystania ze sterowania za pomocą aplikacji mobilnej, dron będzie mógł jedynie wylądować i nie wykona procedury RTH w przypadku braku sygnału GNSS.

- W przypadku braku sygnału GNSS, nie lataj nad powierzchnią wody, nad budynkami ze szklaną powierzchnią lub wtedy, gdy wysokość nad ziemią jest większa niż 10 metrów. Jeśli system pozycjonowania działa nieprawidłowo, dron przejdzie w tryb ATTI.
- Ważne jest, aby przed każdym lotem ustawić odpowiedni pułap RTH. Uruchom DJI Fly i ustaw pułap RTH.
- Dron nie może wykrywać przeszkód podczas procedury RTH, jeśli warunki otoczenia nie są odpowiednie dla systemu wykrywania.
- Strefy GEO mogą wpływać na RTH. Unikaj latania w pobliżu stref GEO.
- Dron może nie być w stanie wrócić do punktu startu, gdy prędkość wiatru jest zbyt duża. Należy zachować ostrożność podczas latania.
- Podczas procedury RTH należy zwracać szczególną uwagę na obiekty niewielkie lub drobne (takie jak gałęzie drzew czy linie elektroenergetyczne) lub obiekty przezroczyste (takie jak woda czy szkło). W sytuacji awaryjnej wyjdź z procedury RTH i ręcznie steruj dronem.
- Ustaw zaawansowaną procedurę RTH jako **Ustawienie wstępne**, jeśli na trasie RTH znajdują się linie elektroenergetyczne lub wieże transmisyjne, których dron nie może ominąć. Upewnij się, że pułap RTH jest ustawiony wyżej niż wszystkie przeszkody.
- Dron wyhamuje i powróci do punktu startu według ostatnich ustawień, jeżeli podczas procedury RTH zostaną zmienione ustawienia **Zaawansowanej procedury RTH** w DJI Fly.
- Jeżeli podczas RTH maksymalny pułap zostanie ustawiony poniżej aktualnej wysokości, dron najpierw obniży lot do maksymalnej wysokości i następnie będzie kontynuował powrót do punktu startu.
- W trakcie procedury RTH nie można zmienić pułapu RTH.
- Jeżeli jest duża różnica pomiędzy bieżącym pułapem a pułapem RTH, nie będzie można dokładnie obliczyć zużycia energii akumulatora ze względu na różnice prędkości wiatru na różnych wysokościach. Zwróć szczególną uwagę na akumulator i ostrzeżenia w DJI Fly.
- Gdy sygnał ze sterownika zdalnego sterowania jest normalny podczas zaawansowanej procedury RTH, można użyć drążka pochyłowego do sterowania prędkością lotu, ale nie można kontrolować orientacji ani wysokości, a dronem nie można sterować w lewo ani w prawo. Ciągłe naciskanie drążka pochyłowego w celu przyspieszenia zwiększy prędkość zużycia energii akumulatora. Dron nie może omijać przeszkód, jeśli prędkość lotu przekracza rzeczywistą prędkość wykrywania przeszkód. Dron zahamuje i zawiśnie w miejscu oraz wyjdzie z trybu

RTH, jeśli drążek zostanie popchnięty całkowicie w dół. Dronem można sterować po zwolnieniu drążka pochyłowego.

- Jeśli wznosząc się w trybie RTH dron osiągnie maksymalną wysokość w bieżącej lokalizacji albo osiągnie punkt startu, dron zatrzyma wznoszenie i powróci do punktu startu z bieżącego pułapu. Należy zwracać uwagę na bezpieczeństwo lotów podczas procedury RTH.
- Jeśli punkt startu znajduje się w strefie ograniczonego pułapu, ale dron znajduje się poza taką strefą, to osiągnięcie przez dron strefy ograniczonego pułapu spowoduje obniżenie pułapu poniżej limitu wysokości, który może być niższy niż ustawiony pułap RTH. Należy zachować ostrożność podczas latania.
- Dron przerwie procedurę RTH, jeśli warunki otoczenia będą zbyt trudne, aby ją wykonać, nawet jeśli system wykrywania działa prawidłowo.
- Procedury RTH nie można uruchamiać podczas automatycznego lądowania.



Advanced RTH

Po uruchomieniu funkcji Advanced RTH dron automatycznie zaplanuje najlepszą ścieżkę RTH, która wyświetli się w DJI Fly i dostosuje ją do otoczenia. Podczas RTH dron automatycznie dostosowuje prędkość lotu do czynników środowiskowych, takich jak prędkość i kierunek wiatru oraz przeszkody.

Jeżeli łączność kontrolera zdalnego sterowania z dronem jest prawidłowa, można wyłączyć funkcję RTH dotykając  w DJI Fly lub naciskając przycisk RTH na kontrolerze zdalnego sterowania. Po wyjściu z funkcji RTH użytkownik odzyskuje kontrolę nad dronem.

Metoda uruchomienia

Użytkownik aktywnie uruchamia funkcję RTH

- **Sterowanie dłonią:** Gdy dron znajduje się w odległości do 5 m od obiektu, wyciągnij dłoń, wtedy po rozpoznaniu dłoni dron automatycznie wróci i wyląduje na dłoni.
- **Sterowanie za pośrednictwem aplikacji mobilnej:** W trakcie lotu dotknij  po lewej stronie widoku kamery w DJI Fly. W wyskakującym oknie naciśnij i przytrzymaj ikonę RTH, aby uruchomić procedurę powrotu do punktu startu.
- **Przy użyciu kontrolera zdalnego sterowania:** Podczas lotu można uruchomić procedurę RTH, naciskając i przytrzymując przycisk RTH na kontrolerze zdalnego sterowania lub dotykając  po lewej stronie widoku z kamery w DJI Fly, a następnie naciskając i przytrzymując ikonę RTH.

Jeśli sygnał zdalnego sterowania zostanie utracony podczas zadania RTH, dron będzie kontynuował procedurę powrotu RTH niezależnie od uprzednio ustawionego działania po utracie sygnału.

- **Przy użyciu kontrolera ruchu:** Naciśnij i przytrzymaj przycisk trybu na kontrolerze ruchu, aby rozpocząć procedurę RTH. Dron powróci do ostatniego aktualnego punktu startu. Podczas procedury RTH, naciśnij raz przycisk blokady, aby anulować procedurę RTH. Po wyjściu z funkcji RTH użytkownik odzyskuje kontrolę nad dronem.

Niski poziom naładowania akumulatora drona

Podczas lotu, gdy poziom naładowania akumulatora będzie niski i wystarczający tylko na lot do punktu startu, w DJI Fly pojawi się monit ostrzegawczy. Jeśli dotkniesz, aby potwierdzić RTH lub nie podejmiesz żadnych działań przed zakończeniem odliczania, dron automatycznie zainicjuje procedurę RTH przy niskim poziomie naładowania akumulatora.

Jeśli anulujesz monit RTH o niskim poziomie naładowania akumulatora i będziesz kontynuować lot dronem, wyłąduje on automatycznie, jeśli tylko aktualny poziom naładowania akumulatora pozwoli zasilać go na tyle długo, aby zniżył lot z aktualnego pułapu.

Za pomocą urządzeń zdalnego sterowania można kontrolować poziomy ruch drona podczas procesu lądowania. Jak najszybciej skieruj dron w odpowiednie miejsce do lądowania.

- ⚠ • Kiedy poziom naładowania inteligentnego akumulatora lotniczego lotu jest zbyt niski i nie ma wystarczającej ilości energii na powrót do punktu startu, wyłącz dronem jak najszybciej. Opóźnione działanie spowoduje stopniowy spadek ciągu, co może prowadzić do niekontrolowanego opadania po całkowitym wyczerpaniu energii. Może to spowodować zniszczenie drona, uszkodzenie mienia osób trzecich lub obrażenia ciała.
- NIE przesuwaj drążka przepustnicy w górę podczas automatycznego lądowania. W przeciwnym razie dron doświadczy stopniowej utraty ciągu i może się rozbić po całkowitym wyczerpaniu energii akumulatora.

Utrata sygnału kontrolera zdalnego sterowania

W przypadku utraty sygnału kontrolera zdalnego sterowania przez ponad 6 sekund, dron automatycznie zainicjuje procedurę Failsafe RTH, jeśli opcja Działanie w przypadku utraty sygnału została ustawiona na RTH. Działanie można również ustawić na Zawis lub Lądowanie.

Gdy warunki otoczenia lub oświetlenia są odpowiednie dla systemu widoczności, dron rozpocznie powrót RTH z wykorzystaniem funkcji zaawansowanej procedury RTH, zgodnie z ustawieniami RTH. Dron pozostanie w trybie RTH nawet po przywróceniu sygnału z kontrolera zdalnego sterowania. DJI Fly odpowiednio zaktualizuje trasę RTH.

Gdy warunki otoczenia lub oświetlenia są nieodpowiednie dla systemu widoczności, dron wyhamuje i zawiśnie, a następnie przejdzie do procedury oryginalnej trasy RTH.

- Jeśli odległość RTH (odległość pozioma między dronem i punktem startu) jest większa niż 50 m, dron dostosowuje swoją orientację i leci do tyłu przez 50 m po pierwotnej trasie lotu przed przejściem do wstępnych ustawień RTH.
- Jeśli odległość RTH jest większa niż 5 m, ale mniejsza niż 50 m, dron dostosowuje swoją orientację i leci w linii poziomej z powrotem do punktu startu na bieżącej wysokości.
- Jeśli odległość RTH jest mniejsza niż 5 m, dron wyląduje od razu.

Procedura RTH

Po uruchomieniu funkcji zaawansowana procedura RTH dron hamuje i zawisa w miejscu.

- **Gdy warunki otoczenia lub oświetlenia są odpowiednie dla systemu widoczności:**
Dron dostosuje swoją orientację do punktu startu, zaplanuje najlepszą trasę zgodnie z ustawieniami RTH, a następnie powróci do punktu startu.
- **Gdy warunki otoczenia lub oświetlenia nie są odpowiednie dla systemu wizyjnego:**
 - ♦ Jeśli odległość RTH jest większa niż 50 metrów, dron powróci do punktu startowego zgodnie z **ustawieniami wstępnymi**.
 - ♦ Jeśli odległość RTH jest większa niż 5 m, ale mniejsza niż 50 m, dron poleci do punktu startowego w linii prostej na aktualnej wysokości.
 - ♦ Jeśli odległość RTH jest mniejsza niż 5 m, dron wyląduje od razu.*

* Podczas korzystania z funkcji sterowania za pomocą aplikacji mobilnej, dron wyląduje od razu, jeśli odległość RTH jest mniejsza niż 2 m.

Ustawienia RTH



- Podczas sterowania z poziomu aplikacji mobilnej ustawienia trasy RTH nie są obsługiwane, a dron zawsze wraca optymalną trasą.

Przy dostatecznym oświetleniu i w odpowiednich warunkach dla systemu widoczności dron automatycznie zaplanuje optymalną ścieżkę RTH i dostosuje pułap w zależności od czynników środowiskowych, takich jak przeszkody i sygnał transmisji.

Gdy system widoczności nie działa prawidłowo:

- ♦ Jeśli obiekt był już śledzony: Punkt startu zostanie dynamicznie zaktualizowany do lokalizacji obiektu, a pułap RTH zostanie ustawiona na niższym poziomie bezpośrednio nad obiektem.

- Jeśli obiekt nie był śledzony: Dron wznie się na ustawiony wcześniej bezpieczny pułap i powróci do punktu startu, omijając w ten sposób większość typowych przeszkód.

Ustawienia RTH są dostępne dla funkcji zaawansowanej procedury RTH. Przejdź do widoku kamery w DJI Fly lub goglach (jeśli są używane), dotknij opcji *** > **Bezpieczeństwo**, i przewiń do opcji **Powrót do punktu startu (RTH)**.

- **Ustawienie optymalne:**



- Przy dostatecznym oświetleniu i w odpowiednich warunkach dla systemu widoczności dron automatycznie zaplanuje optymalną trasę RTH i dostosuje pułap w zależności od czynników otoczenia, takich jak przeszkody i sygnały transmisji, niezależnie od ustawienia pułapu RTH. Optymalna trasa RTH oznacza, że dron pokona najkrótszy możliwy dystans, zmniejszając ilość zużywanej energii akumulatora i wydłużając czas lotu.
- Jeśli oświetlenie jest niewystarczające lub warunki nie pozwalają na prawidłowe działanie systemu widoczności, dron wykona funkcję RTH według ustawień wstępnych zgodnie z zadaniem pułapem RTH.
- **Wstępne ustawienie:**



Odległość/pułap RTH		Odpowiednie oświetlenie i warunki otoczenia	Nieodpowiednie oświetlenie i warunki otoczenia
Odległość RTH > 50 m	Bieżąca wysokość < pułap RTH	Dron zaplanuje trasę RTH, poleci nad otwarty teren omijając przeszkody, wzniesie się na pułap RTH i wróci do punktu startu najlepszą trasą.	Dron wzniesie się na pułap RTH i będzie kontynuować lot do punktu startu w linii prostej na tej wysokości. ^[1]
	Bieżąca wysokość ≥ pułap RTH	Dron wróci do punktu startu, korzystając z najlepszej trasy na aktualnej wysokości.	Dron będzie kontynuować lot do punktu startu w linii prostej na bieżącej wysokości. ^[1]
Odległość RTH mieści się w zakresie 5–50 m			Dron będzie kontynuować lot do punktu startu w linii prostej na bieżącej wysokości. ^[2]

[1] Jeśli LiDAR skierowany do przodu wykryje przed sobą przeszkodę, dron wzniesie się, aby ją ominąć. Przystanie się wznosić, gdy trasa przed nim będzie wolna od przeszkód, a następnie przejdzie do procedury RTH. Jeśli wysokość przeszkody przekroczy limit wysokości, dron wyhamuje i zawiśnie, a użytkownik będzie musiał przejąć sterowanie.

[2] Dron wyhamuje i zawiśnie, a użytkownik będzie musiał przejąć sterowanie.

Gdy dron zbliża się do punktu startu, a aktualna wysokość jest wyższa niż pułap RTH, dron inteligentnie zdecyduje, czy obniżyć wysokość podczas lotu do przodu, stosownie do otoczenia, oświetlenia, ustawionego pułapu RTH i aktualnej wysokości. Gdy dron osiągnie obszar powyżej punktu startu, bieżąca wysokość drona nie będzie niższa niż ustawiony pułap RTH.

Plany RTH dla różnych środowisk, metody uruchomienia funkcji RTH i jej ustawienia są następujące:

Metoda uruchomienia funkcji RTH	Odpowiednie oświetlenie i warunki otoczenia (Dron może omijać przeszkody i strefy GEO)	Nieodpowiednie oświetlenie i warunki otoczenia
Użytkownik aktywnie uruchamia funkcję RTH	Dron wykona procedurę RTH w oparciu o ustawienie RTH: <ul style="list-style-type: none"> • Optymalne ustawienie • Wstępne ustawienie 	Wstępne ustawienie (Dron może wznosić się w celu omijania przeszkód i stref GEO)
Niski poziom naładowania akumulatora drona		Oryginalna trasa RTH, Wstępne ustawienie RTH zostanie wykonane po przywróceniu sygnału (dron może ominąć strefy GEO i wyhamuje oraz zawiśnie, jeśli pojawi się przeszkoda)
Utrata sygnału kontrolera zdalnego sterowania		

Ochrona przy lądowaniu

Podczas procedury RTH funkcja Ochrona przy lądowaniu jest włączana, gdy dron zaczyna lądować.

Dron zachowuje się w następujący sposób:

- Jeśli podłoże okaże się odpowiednie do lądowania, DJI Neo 2 wyląduje bezpośrednio.
- Jeśli podłoże okaże się nieodpowiednie do lądowania, DJI Neo 2 zawiśnie i zaczeka na potwierdzenie pilota. Możesz wykonać lądowanie na dłoni lub wylądować dronem DJI Neo 2 ręcznie.
- Jeśli DJI Neo 2 nie określi, czy środowisko naziemne jest odpowiednie do lądowania, aplikacja DJI Fly lub gogle wyświetlą monit dotyczący lądowania, gdy DJI Neo 2 zejdzie do 0,3 m od ziemi. Potwierdź monit dotyczący lądowania, a DJI Neo 2 wyląduje. Możesz również wykonać lądowanie na dłoni lub wylądować dronem DJI Neo 2 ręcznie.



- Funkcja „Landing Protection” (Ochrona przy lądowaniu) pomaga jedynie w określeniu obszaru lądowania. Podczas lądowania należy zwracać uwagę na otoczenie, aby zapewnić bezpieczeństwo lotu.
- Funkcja ochrony przy lądowaniu może być niedostępna i DJI Neo 2 może wylądować bezpośrednio na nieodpowiednim podłożu w następujących sytuacjach:

- Latając nad powierzchniami monochromatycznymi, odblaskowymi lub słabo oświetlonymi, dużym obszarem powierzchni bez wyraźnej tekstury lub powierzchniami o dynamicznej fakturze, takimi jak gładkie płytki ceramiczne, podłoga garażowa z niewystarczającym oświetleniem i trawa rozwiewana na wietrze;
 - Latając nad przeszkodami bez wyraźnej tekstury, takimi jak duże skały, lub powierzchniami odblaskowymi lub monochromatycznymi, takimi jak wypukłe płytki;
 - Latając nad małymi lub drobnymi przeszkodami, takimi jak linie energetyczne i gałęzie drzew;
 - Latając nad powierzchniami przypominającymi płaski teren, takimi jak przycięte i płaskie krzewy, płaskie wierzchołki drzew i półkulisty teren.
- W następujących sytuacjach ochrona przy lądowaniu może zostać uruchomiona przez pomyłkę i DJI Neo 2 nie będzie w stanie wylądować. Możesz wykonać lądowanie na dłoni lub wylądować dronem DJI Neo 2 ręcznie.
- Latając nad powierzchniami, które system widoczności może pomylić z wodą, takimi jak mokra ziemia i obszary z kałużami;
 - Latając nad płaskimi powierzchniami, ale w pobliżu znajdują się powierzchnie o wyraźnej teksturze (powierzchnie ukośne lub schody).

4.4 System czujników

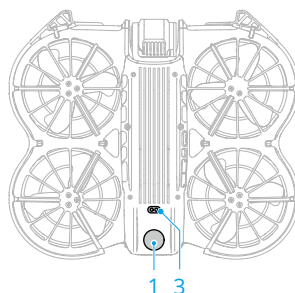
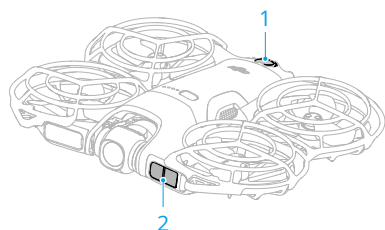

1. Dookólny system widoczności z pojedynczą kamerą

2. LiDAR skierowany do przodu*

* LiDAR skierowany do przodu spełnia wymogi bezpieczeństwa dla ludzkiego oka dotyczące produktów laserowych klasy 1.

3. System czujników podczerwieni skierowany w dół

LiDAR skierowany do przodu może wykrywać przeszkody z przodu. Dookólny system widoczności działa najlepiej przy odpowiednim oświetleniu i wyraźnie zaznaczonych przeszkodach o wyraźnej fakturze. Dookólny system widoczności włącza się automatycznie, gdy dron jest w trybie normalnym lub Cine, a funkcję unikania przeszkód ustawiono na **Omijanie** lub **Hamowanie** w DJI Fly. Funkcja pozycjonowania jest przydatna, gdy sygnały GNSS są niedostępne lub słabe.

-  Gdy funkcja pozycjonowania wizyjnego i wykrywania przeszkód jest wyłączona, dron wykorzystuje wyłącznie system GNSS do zawisu. Funkcja omijania przeszkód we wszystkich kierunkach jest niedostępna, a dron nie zwalnia automatycznie podczas zbliżania się do ziemi. Należy zachować szczególną ostrożność, gdy funkcja pozycjonowania wizyjnego i omijania przeszkód jest wyłączona.
- Wyłączenie funkcji pozycjonowania wizyjnego i omijania przeszkód działa tylko podczas lotu sterowanego ręcznie i nie działa podczas korzystania z funkcji RTH, automatycznego lądowania lub inteligentnych trybów lotu.
- Pozycjonowanie wizyjne i omijanie przeszkód mogą być tymczasowo wyłączone w chmurach i we mgle lub po wykryciu przeszkody podczas lądowania. Pozycjonowanie wizyjne i omijanie przeszkód należy włączać w normalnych scenariuszach lotu. Funkcje pozycjonowania wizyjnego i omijania przeszkód są domyślnie włączone po restarcie drona.

Uwaga

-  Należy zwrócić uwagę na warunki lotu. System wykrywania działa tylko w określonych scenariuszach i nie może zastąpić ludzkiej kontroli i oceny. Podczas lotu należy zawsze zwracać uwagę na otoczenie oraz na ostrzeżenia w DJI Fly i poczuwać się do odpowiedzialności oraz zachowania kontroli nad dronem.
- Gdy system GNSS nie jest dostępny, system widoczności w dół pomoże w pozycjonowaniu drona i działa najlepiej, kiedy dron znajduje się na wysokości w zakresie od 0,5 m do 10 m. Jeśli wysokość drona przekracza 30 m, należy zachować szczególną ostrożność, ponieważ może mieć to wpływ na skuteczność systemu widoczności.
- System widoczności w dół może nie działać prawidłowo, gdy dron leci nad wodą. Dlatego podczas lądowania dron może nie być w stanie aktywnie unikać wody znajdującej się poniżej. Zaleca się zachowanie kontroli nad lotem przez cały czas, dokonywanie rozsądnych decyzji w oparciu o otaczające środowisko oraz unikanie wyłącznego polegania na systemie widoczności w dół.

- System widoczności nie jest w stanie dokładnie zidentyfikować dużych konstrukcji z przewodami elektrycznymi, takich jak żurawie wieżowe, wysokonapięciowe wieże przesyłowe, wysokonapięciowe linie przesyłowe, mosty kablone i mosty zawieszane.
- System widoczności w dół może nie działać prawidłowo nad powierzchniami, które nie mają wyraźnej zmienności rzeźby obszaru, albo przy słabym lub zbyt mocnym oświetleniu. System widoczności może nie działać prawidłowo w każdej z następujących sytuacji:
 - ♦ Latanie w pobliżu monochromatycznych powierzchni (np. całkowicie czarnymi, białymi, czerwonymi albo zielonymi).
 - ♦ Latanie w pobliżu silnie odbijających powierzchni.
 - ♦ Latanie w pobliżu wody lub powierzchni przezroczystych.
 - ♦ Latanie w pobliżu powierzchni lub obiektów ruchomych.
 - ♦ Latanie w miejscach, w których oświetlenie zmienia się często i w znaczny sposób.
 - ♦ Latanie w pobliżu powierzchni skrajnie ciemnych (< 1 luks) lub jasnych (> 100 000 luksów).
 - ♦ Latanie w pobliżu powierzchni, które silnie odbijają lub pochłaniają fale podczerwone (np. lustra, szkło, znaki drogowe i nawierzchnie asfaltowe).
 - ♦ Latanie w pobliżu powierzchni bez wyraźnej rzeźby lub struktury.
 - ♦ Latanie w pobliżu powierzchni z powtarzającymi się identycznymi wzorami lub strukturami (np. płytki o tym samym wzorze).
 - ♦ Latanie w pobliżu przeszkód o małych powierzchniach (np. ogrodzenia, gałęzie drzew i linie energetyczne).
 - ♦ Latanie w pobliżu małych obiektów przypominających słupy (np. słupy energetyczne, latarnie uliczne).
 - ♦ Latanie w pobliżu poruszających się obiektów (np. idących osób lub pojazdów).
- Należy zawsze dbać o czystość czujników. NIE WOLNO zarysowywać ani manipulować czujnikami. NIE WOLNO korzystać z drona w miejscach zapyłonych ani wilgotnych.
- Kamery systemu widoczności mogą wymagać kalibracji po dłuższym okresie przechowywania. W DJI Fly pojawi się monit i kalibracja zostanie przeprowadzona automatycznie.
- NIE WOLNO latać, gdy pada deszcz, jest smog lub widoczność jest mniejsza niż 100 m.
- NIE WOLNO zasłaniać systemu wykrywania.

- NIE startuj gwałtownie w kierunku przeszkody, aby uniknąć ryzyka, że system wykrywania nie zareaguje na czas, co może doprowadzić do kolizji.
- Każdorazowo przed startem sprawdź następujące punkty:
 - ♦ Upewnij się, że na szybcie czujnika nie ma żadnych naklejek ani innych przeszkód.
 - ♦ Jeśli na szybcie czujnika znajduje się brud, kurz lub woda, należy je usunąć miękką ściereczką. NIE WOLNO stosować płynów czyszczących z alkoholem.
 - ♦ Skontaktuj się z działem pomocy technicznej firmy DJI, jeśli obiektywy systemu wykrywania są uszkodzone.
- LiDAR skierowany do przodu nie może wykrywać przeszkód o współczynniku odbicia mniejszym niż 10% ani obiektów odbijających światło, takich jak szkło.

4.5 Zaawansowane systemy wsparcia pilota

Funkcja APAS (Zaawansowane systemy wsparcia pilota) jest dostępna w trybach Normal (Normalnym) i Cine (Kinowym). Gdy funkcja APAS jest włączona, dron nadal reaguje na polecenia użytkownika i planuje swoją trasę zgodnie z sygnałami z drążka sterowniczego i warunkami lotu. Funkcja APAS ułatwia omijanie przeszkód, uzyskiwanie bardziej płynnego nagrania i uzyskanie lepszych wrażeń z lotu.

Kiedy funkcja APAS jest włączona, dron można zatrzymać, naciskając przycisk wstrzymania na kontrolerze zdalnego sterowania. Dron hamuje oraz zawisa na trzy sekundy i czeka na dalsze polecenia pilota.

Aby włączyć funkcję APAS, otwórz DJI Fly, przejdź do *** > **Bezpieczeństwo** > **Ręczne omijanie przeszkód** i wybierz **Omijanie**. Ustaw **Bypassing Options (Opcje omijania)** na tryb **Normal** lub **Nifty**. W trybie **Nifty** dron może latać szybciej, płynniej i bliżej przeszkód, uzyskując lepszy materiał wideo i unikając jednocześnie przeszkód. Jednak ryzyko zderzenia się z przeszkodami wzrośnie. Należy zachować ostrożność podczas latania.

Tryb **Nifty (Dynamiczny)** nie będzie prawidłowo działać w następujących sytuacjach:

- Gdy orientacja drona zmienia się szybko w pobliżu przeszkód.
- Podczas przelotu z dużą prędkością przez wąskie przeszkody, takie jak zadaszenia czy krzaki.
- Podczas lotu w pobliżu przeszkód, które są zbyt małe, aby je wykryć.

Uwaga

- ⚠️ • Pamiętaj, aby korzystać z funkcji APAS wtedy, gdy system widoczności jest dostępny. Upewnij się, że wzdłuż pożądanego toru lotu nie znajdują się ludzie, zwierzęta, przedmioty o małej powierzchni (np. gałęzie drzew) ani obiekty przezroczyste (np. szkło czy woda).
 - Pamiętaj, aby korzystać z funkcji APAS wtedy, gdy system widoczności w dół jest dostępny albo sygnał GNSS jest silny. Funkcja APAS może nie działać prawidłowo, gdy dron leci nad wodą.
 - Zachowaj szczególną ostrożność podczas latania w skrajnie ciemnych (< 5 luksów) lub jasnych (> 100 000 luksów) warunkach.
 - Zwracaj uwagę na DJI Fly i upewnij się, że APAS działa prawidłowo.
 - Funkcja APAS może nie działać prawidłowo, gdy dron zbliża się do ograniczeń lotu lub w strefie GEO.
 - Gdy oświetlenie staje się niewystarczające, a system widoczności jest częściowo niedostępny, dron przełącza się z omijania przeszkód na hamowanie i zawis. Należy wyśrodkować drążek sterowniczy, a następnie kontynuować sterowanie dronem.
-

Ochrona przy lądowaniu

Jeśli opcja Manual Obstacle Avoidance (Unikanie przeszkód) jest ustawiona na **Bypass (Omijanie)** lub **Brake (Hamowanie)**, funkcja ochrony przy lądowaniu zostanie aktywowana, gdy użytkownik popchnie drążek przepustnicy w dół, aby wylądować dronem. Funkcja ochrony przy lądowaniu włącza się, gdy dron podchodzi do lądowania.

- Jeśli podłoże okaże się odpowiednie do lądowania, dron wyląduje bezpośrednio.
- Jeśli podłoże okaże się nieodpowiednie do lądowania, dron zawiśnie w powietrzu, gdy zniży się do określonej wysokości nad ziemią. Popchnij w dół drążek przepustnicy na dłużej niż pięć sekund, a dron wyląduje bez wyczuwania przeszkód.

4.6 Śmigła i osłony śmigieł

DJI Neo 2 jest wyposażony w zdejmowane osłony śmigieł, które zmniejszają uszkodzenia śmigieł spowodowane kolizjami. Przed demontażem lub montażem śmigieł należy zdjąć osłony śmigieł znajdujące się na górze DJI Neo 2.

Demontaż i instalacja



Kliknij łącze lub zeskanuj kod QR, aby obejrzeć filmy instruktażowe.



<https://www.dji.com/neo-2/video>

Ośłona śmigła

Upewnij się, że DJI Neo 2 jest wyłączony. Zdejmij osłony śmigieł, wykonując poniższe czynności.

1. Umieść dron do góry nogami.

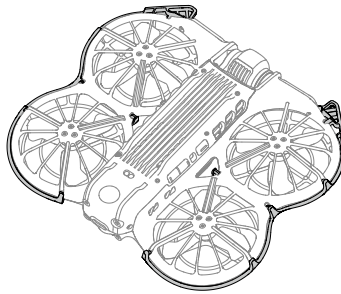

2. Naciśnij środek osłony, aby zwolnić klamrę i otworzyć ją.

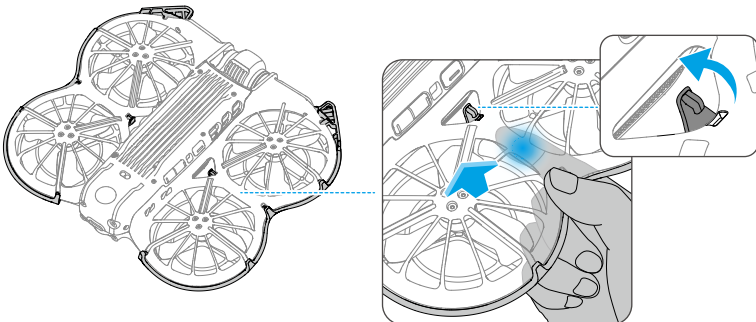

3. Podnieś przednie wypustki osłony, aby zwolnić klamrę.

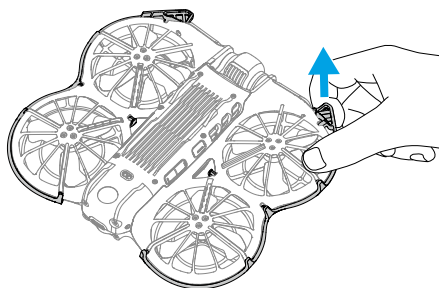

4. Kontynuuj te czynności wzdłuż krawędzi, aby zwolnić pozostałe klamry.

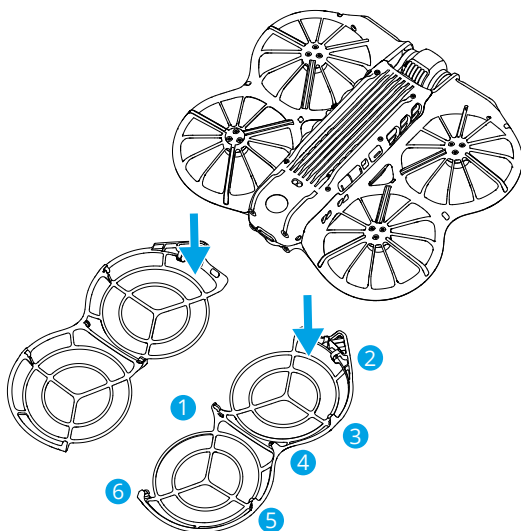

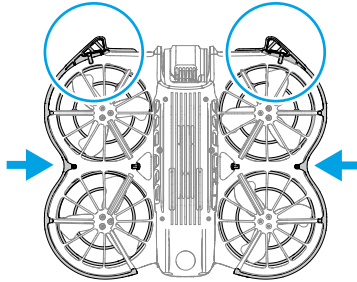

Zamontuj osłony śmigieł, wykonując poniższe czynności.

1. Sprawdź osłonę śmigieł i upewnij się, że przednie wypustki są wyrównane z przednią częścią drona.

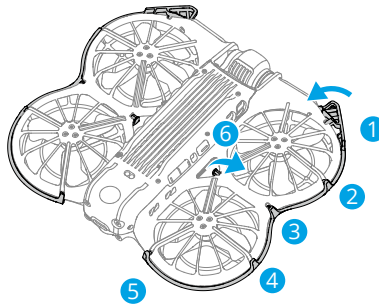

2. Zamocuj pozostałe klamry na korpusie drona, aby wszystko było solidnie zamontowane.



-  Upewnij się, że osłona śmigieł jest prawidłowo zamontowana, a klamry są dobrze zapięte. W przeciwnym razie przedni czujnik LiDAR może zostać zasłonięty, co spowoduje nieprawidłowe działanie systemu omijania przeszkód.

Śmigła

Do montażu i demontażu śmigieł użyj śrubokręta znajdującego się w pudełku z DJI Neo 2. Przed montażem i demontażem śmigieł należy zdjąć osłony śmigieł.

1. Zdejmij śmigła z silników przy użyciu śrubokrętu.

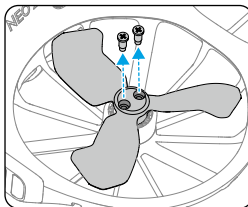

2. Oznaczone śmigło należy przymocować do oznaczonego silnika, a nieoznaczone do nieoznaczonego silnika. Aby przymocować śmigła, należy użyć śrub dostarczonych wraz z nimi. Upewnij się, że śruby są dokręcone.

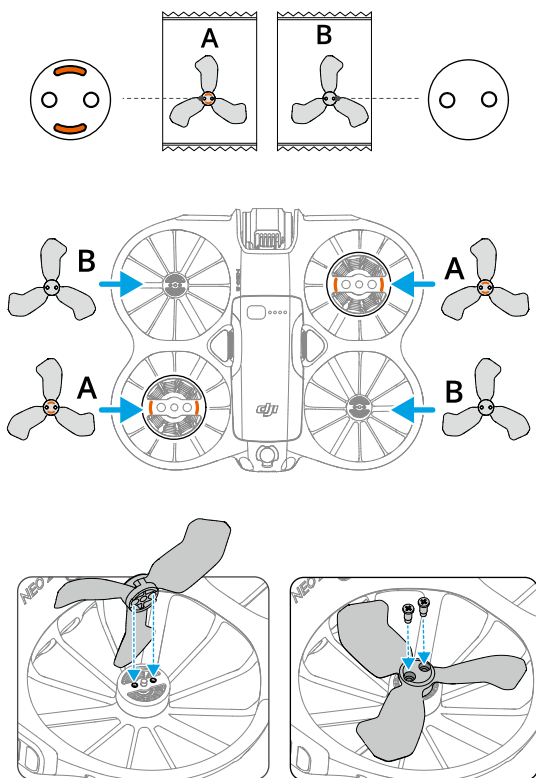

3. Po zamontowaniu śmigieł należy ponownie zamontować osłony śmigieł.

Uwaga

- ⚠ NIE WOLNO montować ani demontować osłony śmigła na siłę, aby uniknąć jej uszkodzenia.
- NIE naciskaj wsporników osłony śmigła znajdujących się pod dronem, aby uniknąć uszkodzenia.
- Do montażu śmigła należy używać wyłącznie śrubokrętu dołączonego do drona. Użycie innych śrubokrętów może uszkodzić śruby.

- Podczas dokręcania upewnij się, że śruby są ustawione pionowo. Śruby nie powinny być pochylone pod kątem w stosunku do powierzchni montażowej. Po zakończeniu montażu sprawdź, czy śruby są wyrównane, i obróć śmigło, aby sprawdzić, czy nie występuje nieprawidłowy opór.
 - Co 30 godzin lotu (około 60 lotów) sprawdzaj, czy śruby na śmigłach są dokręcone.
 - Śrubokręt jest potrzebny wyłącznie do montażu śmigieł. NIE WOLNO używać śrubokrętu do demontażu drona.
 - W przypadku pęknięcia śmigła należy zdemontować to śmigło i śruby na odpowiednim silniku i wyrzucić je.
 - Łopatki śmigieł są ostre. Należy z nimi postępować ostrożnie, aby uniknąć obrażeń ciała lub deformacji śmigła.
 - Każdorazowo przed lotem upewnij się, że śmigła i silniki są bezpiecznie zamocowane.
 - Należy stosować wyłącznie oficjalne śmigła firmy DJI. NIE WOLNO montować różnych rodzajów śmigieł.
 - Śmigła są materiałem eksploatacyjnym. W razie potrzeby kup dodatkowe śmigła.
 - Przed każdym lotem upewnij się, że śmigła są w dobrym stanie. NIE WOLNO używać starych, wyszczerbionych ani połamanych śmigieł. Śmigła należy czyścić miękką, suchą szmatką, jeśli są na nich jakieś ciała obce.
 - Nie wolno zbliżać się do wirujących śmigieł i silników. Grozi to urazami.
 - Aby uniknąć uszkodzenia śmigła, należy prawidłowo ułożyć dron podczas transportu lub przechowywania. NIE WOLNO ścisnąć ani zginać śmigieł. Uszkodzenie śmigła może mieć wpływ na jakość lotu.
 - Upewnij się, że silniki są zamontowane bezpiecznie i obracają się płynnie. Jeśli silnik ulegnie przeciążeniu lub zgaśnie podczas lotu, należy natychmiast wyłączyć.
 - NIE WOLNO próbować modyfikować konstrukcji silników.
 - NIE WOLNO dotykać ani pozwalać na styczność rąk czy innych części ciała z silnikami po locie, ponieważ mogą być gorące.
 - NIE WOLNO zasłaniać żadnych otworów wentylacyjnych na silnikach lub korpusie drona.
 - Upewnij się, że po włączeniu zasilania dźwięk wydawany przez ESC jest normalny.
-

4.7 Inteligentny akumulator lotniczy

Uwagi

-
-  • Przed użyciem akumulatora należy przeczytać i ściśle przestrzegać instrukcji zawartych w niniejszej instrukcji, w rozdziale „Zasady bezpieczeństwa” oraz na naklejkach akumulatora. Użytkownicy biorą na siebie pełną odpowiedzialność za wszystkie działania i użytkowanie.
-
1. NIE WOLNO ładować inteligentnego akumulatora lotniczego od razu po locie, ponieważ jego temperatura może być zbyt wysoka. Przed kolejnym ładowaniem odczekaj, aż akumulator ostygnie do temperatury ładowania.
 2. W celu ochrony przed uszkodzeniem akumulator ładuje się jedynie wtedy, gdy temperatura akumulatora mieści się w przedziale od 5 do 40° C. Idealna temperatura ładowania wynosi od 22 do 28° C. Ładowanie w idealnym zakresie temperatur może wydłużyć okres eksploatacji akumulatora. Ładowanie jest wstrzymywane automatycznie, jeśli temperatura ogniw akumulatora przekroczy 55° C podczas ładowania.
 3. Uwagi dotyczące niskich temperatur:
 - Akumulatorów nie można używać w skrajnie niskich temperaturach poniżej -10° C.
 - Wydajność akumulatora znacznie spada w przypadku lotów w niskich temperaturach od -10° do 5° C. Pamiętaj, aby przed startem całkowicie naładować akumulator. Zawieś dron na chwilę w miejscu, aby rozgrzać akumulator po starcie.
 - Zaleca się rozgrzanie akumulatora do temperatury co najmniej 10° C przed startem podczas lotów w niskich temperaturach. Idealna temperatura do rozgrzania akumulatora wynosi powyżej 20° C.
 - Zmniejszona pojemność akumulatora w warunkach niskich temperatur zmniejsza odporność drona na prędkość wiatru. Należy latać ostrożnie.
 - Zachowaj szczególną ostrożność podczas lotu na dużych wysokościach w niskiej temperaturze.
 4. W pełni naładowany akumulator automatycznie rozładuje się, gdy będzie beczynny przez pewien czas. Należy pamiętać, że wydzielanie ciepła przez akumulator podczas procesu rozładowywania jest zjawiskiem normalnym.
 5. Pełne ładowanie akumulatora należy przeprowadzać co najmniej raz na trzy miesiące w celu utrzymania jego dobrej kondycji. Jeśli akumulator nie będzie używany przez dłuższy czas, wpłynie to na jego wydajność lub może spowodować jego uszkodzenie. Jeśli akumulator nie był ładowany lub rozładowywany przez trzy miesiące lub dłużej, nie będzie on już objęty gwarancją.

6. Ze względów bezpieczeństwa podczas transportu należy utrzymywać akumulatory na niskim poziomie naładowania. Przed transportem zalecamy rozładowywanie akumulatora do poziomu 30% lub niższego.

Instalowanie/wyjmowanie akumulatora

Montaż

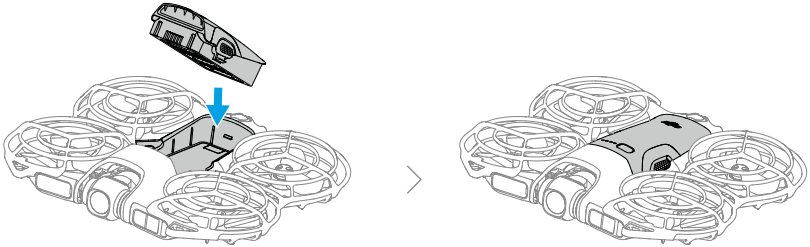

Zdejmowanie

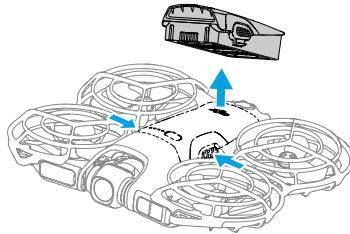

-
- ⚠** • NIE WOLNO wkładać ani wyjmować akumulatora, gdy dron jest włączony.
- Sprawdź, czy akumulator zamontowano bezpiecznie i dało się usłyszeć dźwięk kliknięcia. NIE uruchamiaj drona, gdy akumulator nie jest bezpiecznie zamontowany, ponieważ słaba styczność między akumulatorem a dronem może stwarzać zagrożenie.
-

Korzystanie z akumulatora



Sprawdzanie poziomu naładowania akumulatora

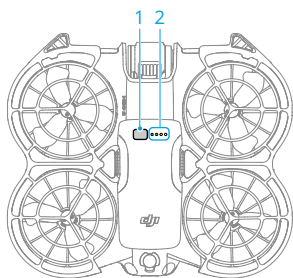







Naciśnij przycisk zasilania raz, aby sprawdzić aktualny poziom naładowania akumulatora.



1. Przycisk zasilania
2. Diody LED poziomu naładowania akumulatora

Diody LED poziomu naładowania akumulatora pokazują poziom naładowania akumulatora drona podczas ładowania i rozładowywania. Statusy diod LED opisano poniżej:

-  Dioda LED świeci
-  Dioda LED miga
-  Dioda LED nie świeci

Sposób migania	Poziom naładowania akumulatora
	88–100%
	76–87%
	63–75%
	51–62%
	38–50%
	26–37%
	13–25%
	0–12%

Włączanie i wyłączanie zasilania

Naciśnij i przytrzymaj przycisk zasilania, aby włączyć lub wyłączyć zasilanie drona. Diody LED poziomu naładowania akumulatora wskazują poziom naładowania akumulatora, gdy dron jest włączony. Diody LED poziomu naładowania akumulatora wyłączają się, gdy dron jest wyłączony.

Ładowanie akumulatora

Przed każdym użyciem należy całkowicie naładować akumulator. Zaleca się korzystanie z ładowarek dostarczonych przez DJI lub innych ładowarek obsługujących protokół szybkiego ładowania USB PD.

Korzystanie z ładowarki

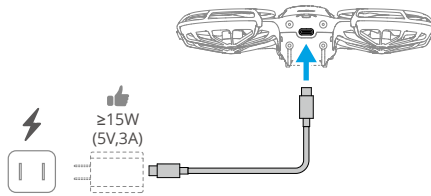

- ⚠ Akumulator nie może być ładowany, jeśli dron jest włączony.

Poniższa tabela przedstawia poziom naładowania akumulatora podczas ładowania.

Sposób migania	Poziom naładowania akumulatora
	0–50%
	51–75%
	76–99%
	100%

- 💡 Częstotliwość migania diod LED poziomu naładowania akumulatora różni się w zależności od używanej ładowarki USB. Jeśli prędkość ładowania jest szybka, diody LED poziomu naładowania akumulatora będą szybko migać.
- Cztery diody LED migające jednocześnie sygnalizują uszkodzenie akumulatora.

Korzystanie z koncentratora ładowania



Zaleca się kliknięcie poniższego łącza lub zeskanowanie kodu QR, aby obejrzeć film instruktażowy.



<https://www.dji.com/neo-2/video>

- ⚠ • Temperatura otoczenia wpływa na prędkość ładowania. Ładowanie przebiega szybciej w dobrze wentylowanym środowisku w temperaturze 25°C.
- Stacja ładowania jest kompatybilna tylko z określonym modelem inteligentnego akumulatora lotniczego. **NIE WOLNO** używać stacji ładowania do innych modeli akumulatorów.
- Podczas użytkowania należy umieścić stację ładowania na płaskiej i stabilnej powierzchni. Upewnij się, że urządzenie jest odpowiednio izolowane, aby zapobiec zagrożeniom pożarowym.
- **NIE WOLNO** dotykać metalowych zacisków na portach akumulatora.
- Metalowe zaciski należy czyścić czystą, suchą szmatką, jeśli nagromadził się widoczny osad.

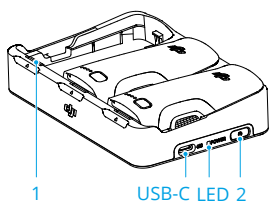

1. Gniazdo akumulatorów
2. Przycisk funkcji

Jak ładować

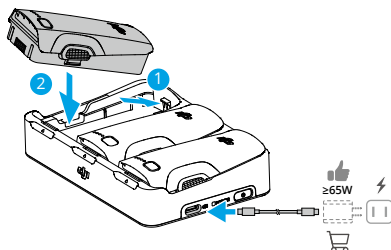

Włóż akumulatory do gniazd akumulatorów stacji ładowania, aż wskoczą na swoje miejsce. Podłącz stację ładowania do gniazdka sieciowego za pomocą ładowarki USB. Sposób ładowania zależy od mocy ładowarki. Szczegółowe informacje można znaleźć w poniższej tabeli.

Akumulator można po naładowaniu przechowywać w stacji ładującej.

Moc ładowarki ≤ 30 W	Ładuje kolejno od najwyższego do najniższego poziomu naładowania akumulatora.
30 W < Moc ładowarki ≤ 45 W	Ładuje jednocześnie dwa akumulatory: Najpierw ładuje akumulator o niższym poziomie naładowania do tego samego poziomu, który ma akumulator o najwyższym poziomie naładowania. Następnie ładuje oba akumulatory jednocześnie.
Moc ładowarki > 45 W	Ładuje jednocześnie trzy akumulatory: Najpierw ładuje dwa akumulatory o niższym poziomie naładowania do tego samego poziomu, który ma akumulator o najwyższym poziomie naładowania. Następnie ładuje wszystkie akumulatory jednocześnie.

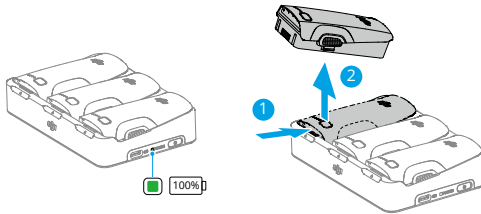

Wymij odpowiedni akumulator ze stacji ładowania, jak pokazano na ilustracji.

Używanie koncentratora ładującego jako powerbanku

1. Włóż do koncentratora ładującego jeden lub więcej akumulatorów. Przez port USB-C podłącz urządzenie zewnętrzne, takie jak telefon komórkowy lub kontroler zdalnego sterowania.
2. Naciśnij przycisk funkcyjny, a dioda LED stanu koncentratora ładującego zaświeci się ciągłym światłem zielonym. Akumulator o najniższym poziomie naładowania zostanie rozładowany jako pierwszy, a potem, kolejno pozostałe akumulatory. Aby zatrzymać ładowanie urządzenia zewnętrznego, odłącz je od stacji ładowania.

⚠ • Jeśli pozostały poziom naładowania akumulatora jest niższy niż 5%, akumulator nie może ładować urządzeń zewnętrznych.







- Aby przełączyć ładowanie na inteligentne akumulatory lotnicze, należy ponownie podłączyć kabel USB-C.

Opis diod LED stanu

Sposób migania	Opis
Świeci na żółto	Stacja ładowania jest nieaktywna
Pulsuje na zielono	Ładowanie akumulatora
Świeci na zielono	Wszystkie akumulatory są w pełni naładowane lub zasilają urządzenia zewnętrzne
Miga na żółto	Temperatura akumulatorów jest zbyt niska lub zbyt wysoka (nie jest wymagane dalsze działanie)
Świeci na czerwono	Błąd zasilania lub akumulatora (wyjmij i ponownie włóż akumulatory lub odłącz i podłącz ładowarkę)

Mechanizmy zabezpieczające akumulator

Diody LED poziomu naładowania akumulatora mogą wyświetlać powiadomienia o ochronie akumulatora wywołane nieprawidłowymi warunkami ładowania.

Diody LED	Sposób migania	Stan
	Dioda LED2 migająca dwa razy na sekundę	Wykryto przetężenie
	Dioda LED2 migająca trzy razy na sekundę	Wykryto zwarcie
	Dioda LED3 migająca dwa razy na sekundę	Wykryto przeładowanie
	Dioda LED3 migająca trzy razy na sekundę	Wykryto ładowarkę o zbyt wysokim napięciu
	Dioda LED4 migająca dwa razy na sekundę	Temperatura ładowania jest zbyt niska
	Dioda LED4 migająca trzy razy na sekundę	Temperatura ładowania jest zbyt wysoka

W przypadku aktywacji mechanizmów zabezpieczających akumulator, aby wznowić ładowanie, należy odłączyć akumulator od ładowarki, a następnie podłączyć go ponownie. Jeśli temperatura ładowania jest nieprawidłowa, poczekaj, aż powróci do normy. Akumulator automatycznie wznowi ładowanie bez konieczności odłączania i ponownego podłączania ładowarki.

4.8 Gimbal i kamera

Uwagi dotyczące gimbala

- ⚠ • Przed startem upewnij się, że nie ma naklejek ani żadnych przedmiotów na gimbalu. Gdy dron jest włączony, NIE dotykaj ani nie uderzaj gimbala. Aby chronić gimbal, należy startować z otwartego i płaskiego terenu.
- Przed włączeniem drona zdejmij osłonę gimbala. Zamocuj ochroniacz gimbala, gdy dron nie jest używany.
- Elementy precyzyjne w gimbalu mogą ulec uszkodzeniu podczas zderzenia lub uderzenia, co może spowodować nieprawidłowe funkcjonowanie gimbala.
- Zapobiegaj przedostawaniu się pyłu lub piasku do gimbala, szczególnie do silników gimbala.
- Silnik gimbala może przejść w tryb ochrony, jeśli gimbal jest blokowany przez inne przedmioty, gdy dron stoi na nierównym podłożu lub na trawie albo jeśli gimbal zostanie poddany działaniu nadmiernej siły zewnętrznej, na przykład podczas zderzenia. Poczekaaj, aż gimbal powróci do normalnego działania lub uruchom ponownie urządzenie.
- NIE WOLNO wywierać siły zewnętrznej na gimbal po włączeniu drona.
- NIE WOLNO wywierać dodatkowego obciążenia użytkowego na gimbal innego niż firmowe akcesorium. Może to spowodować nieprawidłowe funkcjonowanie gimbala lub nawet doprowadzić do trwałego uszkodzenia silnika.
- Latanie w gęstej mgle lub w chmurach może spowodować, że gimbal będzie mokry, co może prowadzić do chwilowej awarii. Gimbal odzyska pełną sprawność po wyschnięciu.
- W przypadku silnego wiatru gimbal może drgać podczas nagrywania.
- Po włączeniu zasilania, jeśli dron nie zostanie umieszczony płasko przez dłuższy czas lub jeśli zostanie znacznie wstrząśnięty, gimbal może przestać działać i przejść w tryb ochrony. W takim przypadku należy umieścić dron płasko i poczekać, aż wznowi działanie.
- NIE używaj drona w czasie deszczowej lub śnieżnej pogody. Jeśli podczas lotu wystąpią opady deszczu lub śniegu, natychmiast wyląduj dronem i szybko oczyść powierzchnię gimbala oraz jego silnik.
- Jeśli kąt nachylenia gimbala jest duży:
 - ◆ Gdy dron pochyla się do przodu z powodu przyspieszania lub zwalniania, gimbal wejdzie w tryb ochrony przed przekroczeniem granicy i automatycznie dostosuje kąt skierowania w dół.

- Gdy dron przechylił się na bok z powodu bocznego przyspieszenia lub zwalniania, oś odchylenia gimbala może osiągnąć granicę ruchu.
 - Dron ograniczy prędkość, aby utrzymać stabilizację obrazu. W warunkach silnego wiatru prędkość lotu zostanie dodatkowo ograniczona. Odpowiednie zmniejszenie kąta nachylenia pozwala osiągnąć większą prędkość lotu.
 - Korpus statku powietrznego może pojawić się na krawędzi podglądu na żywo.
-

Nachylenie gimbala

Za pomocą pokręćła gimbala na kontrolerze zdalnego sterowania można sterować nachyleniem gimbala. Można również to zrobić w widoku z kamery w DJI Fly. Naciśnij i przytrzymaj ekran, aż pojawi się pasek regulacji gimbala. Przeciągnij pasek, aby kontrolować kąt nachylenia gimbala.

Tryby pracy gimbala

Dostępne są dwa tryby pracy gimbala. Tryby pracy można przełączać w ***** > Control (Sterowanie)**.

Tryb śledzenia: Kąt nachylenia gimbala pozostaje stabilny w stosunku do płaszczyzny poziomej. Ten tryb jest odpowiedni do wykonywania stabilnych ujęć.

Tryb FPV: Gdy dron leci do przodu, gimbale synchronizuje się z ruchem drona, aby zapewnić realistyczne wrażenia podczas lotu.

Uwagi dotyczące kamery

- ⚠ **NIE** narażaj obiektywu kamery na działanie wiązek laserowych, na przykład na pokazach laserowych, ani nie kieruj kamery na źródła intensywnego światła przez dłuższy czas, takich jak słońce w bezchmurny dzień, ponieważ może to spowodować uszkodzenie czujnika kamery.
 - Upewnij się, że temperatura i wilgotność są odpowiednie dla kamery podczas użytkowania i przechowywania.
 - Do czyszczenia obiektywu należy używać środka do czyszczenia obiektywów, aby uniknąć jego uszkodzenia albo pogorszenia jakości obrazu.
 - **NIE WOLNO** zasłaniać żadnych otworów wentylacyjnych w kamerze, ponieważ generowane ciepło może uszkodzić urządzenie lub spowodować obrażenia.
-

4.9 Przechowywanie i eksportowanie zdjęć i filmów

Przechowywanie

Dron jest wyposażony w pamięć wewnętrzną. Zdjęcia i filmy można zapisywać w pamięci wewnętrznej.

-
-  • Przed użyciem sprawdź ustawienia kamery, aby upewnić się, że są one prawidłowo skonfigurowane.
 - Przed wykonaniem ważnych zdjęć lub filmów wykonaj kilka zdjęć, aby sprawdzić, czy kamera działa prawidłowo.
 - Pamiętaj, aby prawidłowo wyłączyć urządzenie. W przeciwnym razie parametry kamery nie zostaną zapisane, a nagrane filmy mogą zostać uszkodzone. Firma DJI nie ponosi odpowiedzialności za jakiegokolwiek straty spowodowane przez zdjęcia lub filmy zapisane w sposób uniemożliwiający ich maszynowe odczytanie.
-

Eksportowanie

- Aby wyeksportować materiał na urządzenie ruchome, użyj funkcji „QuickTransfer”. Więcej informacji można znaleźć w sekcji dotyczącej działań następczych.
- Podłącz dron do komputera za pomocą kabla do transmisji danych i wyeksportuj materiał z pamięci wewnętrznej drona. Podczas eksportu dron nie musi być włączony.

4.10 Funkcja QuickTransfer

DJI Neo 2 może łączyć się bezpośrednio ze smartfonem przez sieć Wi-Fi, umożliwiając pobieranie zdjęć i filmów z DJI Neo 2 na smartfon.

Podczas korzystania z funkcji sterowania przez aplikację mobilną, po podłączeniu smartfona do DJI Neo 2, przejdź do trybu QuickTransfer, przechodząc do widoku Albumu.

Gdy DJI Neo 2 nie jest połączony ze smartfonem, dotknij kartę QuickTransfer lub Urządzenia Wi-Fi na ekranie głównym w DJI Fly, aby przejść do trybu QuickTransfer. Można również przejść do Albumu w DJI Fly na smartfonie i dotknąć  w prawym górnym rogu, aby przejść do trybu QuickTransfer.

Przy pierwszym łączeniu smartfona z DJI Neo 2 naciśnij i przytrzymaj przycisk zasilania DJI Neo 2, aby potwierdzić.

-
-  • Maksymalną szybkość pobierania można osiągnąć tylko w krajach i regionach, w których przepisy prawne dopuszczają częstotliwość 5,8 GHz w przypadku

korzystania z urządzeń obsługujących pasmo częstotliwości 5,8 GHz i połączenie Wi-Fi, oraz w warunkach pozbawionych zakłóceń i przeszkód. Jeśli lokalne przepisy prawa (np. w Japonii) nie zezwalają na częstotliwość 5,8 GHz lub jeśli urządzenie mobilne użytkownika nie obsługuje pasma częstotliwości 5,8 GHz lub środowisko jest narażone na poważne zakłócenia, wówczas funkcja „QuickTransfer” przełączy się na pasmo 2,4 GHz, a maksymalna prędkość pobierania spadnie do 12 MB/s.

- Podczas korzystania z funkcji QuickTransfer nie ma konieczności wprowadzania hasła Wi-Fi na stronie ustawień urządzenia mobilnego w celu nawiązania połączenia. Uruchom DJI Fly, a pojawi się monit o podłączenie urządzenia.
- Korzystaj z funkcji QuickTransfer w środowisku pozbawionym przeszkód oraz zakłóceń i nie zbliżaj się do źródeł zakłóceń, takich jak routery bezprzewodowe, głośniki czy słuchawki Bluetooth.



- Podczas przeglądania albumu w trybie QuickTransfer, tryb ECO zostanie włączony automatycznie, jeśli temperatura DJI Neo 2 wzrośnie powyżej określonej wartości. A jego maksymalna prędkość pobierania zostanie zmniejszona do 30 MB/s. Należy zwracać uwagę na monit w aplikacji.
-

DJI RC-N3

5 DJI RC-N3

5.1 Działania

Włączanie i wyłączanie zasilania

Naciśnij przycisk zasilania raz, aby sprawdzić aktualny poziom naładowania akumulatora.

Naciśnij, a następnie naciśnij i przytrzymaj, aby wyłączyć lub wyłączyć kontroler zdalnego sterowania.

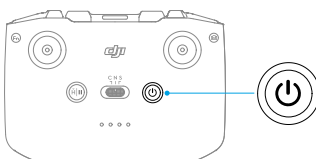

Ładowanie akumulatora

Podłącz ładowarkę do portu USB-C kontrolera zdalnego sterowania.

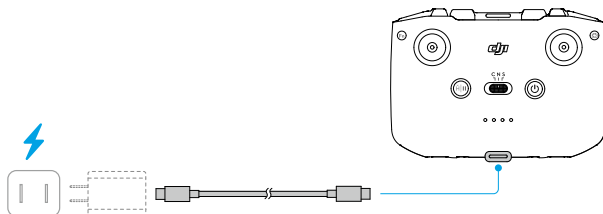

- ⚠️ • Naładuj do końca kontroler zdalnego sterowania przed każdym lotem. Kontroler zdalnego sterowania emituje alert dźwiękowy, gdy poziom naładowania akumulatora jest niski.
- Pełne ładowanie akumulatora należy przeprowadzać co najmniej raz na trzy miesiące w celu utrzymania jego dobrej kondycji.

C

Sterowanie gimbałem i kamerą

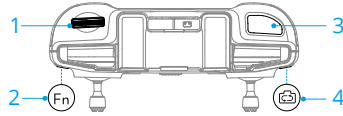

1. **Pokrętło gimbała:** Służy do sterowania nachyleniem gimbała.
2. **Przycisk migawki/nagrywania:** Naciśnij raz, aby wykonać zdjęcie lub rozpocząć/zatrzymać nagrywanie.
3. **Przycisk foto/wideo:** Naciśnij raz, aby przełączać między trybami foto i wideo.

Przełącznik trybu lotu

Przestaw przełącznik, aby wybrać żądany tryb lotu.

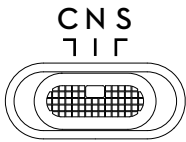

Położenie	Tryb lotu
C	Tryb Cine
N	Tryb Normal
S	Tryb Sport

Przycisk Flight Pause/RTH

Naciśnij raz, aby dron zahamował i zawisł w miejscu.

Naciśnij i przytrzymaj przycisk, aż kontroler zdalnego sterowania wyemituje sygnał dźwiękowy i rozpocznie procedurę RTH. Dron powróci do ostatniego zarejestrowanego punktu startu. Naciśnij ten przycisk ponownie, aby odwołać procedurę RTH i odzyskać kontrolę nad dronem.

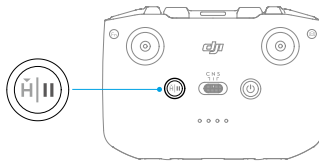

Przycisk programowalny

Aby wyświetlić i ustawić funkcję przycisku, przejdź do widoku z kamery w DJI Fly i dotknij opcję *** > Control (Sterowanie) > Button Customization (Dostosowanie przycisków).

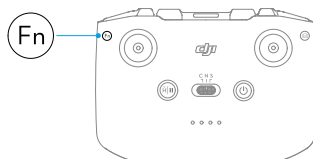

5.2 Diody LED poziomu naładowania akumulatora

Sposób migania	Poziom naładowania akumulatora
● ● ● ●	76–100%
● ● ● ○	51–75%
● ● ○ ○	26–50%
● ○ ○ ○	0–25%

5.3 Alert kontrolera zdalnego sterowania

Podczas procedury RTH kontroler zdalnego sterowania emituje alert dźwiękowy, którego nie można anulować. Kontroler zdalnego sterowania emituje alert dźwiękowy, gdy poziom naładowania akumulatora kontrolera jest niski. Alert niskiego poziomu naładowania akumulatora można anulować, naciskając przycisk zasilania. Gdy poziom naładowania akumulatora jest krytycznie niski, alertu nie można anulować.

Jeśli kontroler zdalnego sterowania nie będzie używany przez pewien czas, a jest włączony, ale nie jest połączony z dronem lub aplikacją DJI Fly na urządzeniu mobilnym, to uruchomi się alert. Kontroler zdalnego sterowania wyłączy się automatycznie po zakończeniu alertu. Przesuń drążek sterowniczy albo naciśnij dowolny przycisk, aby anulować alert.

5.4 Strefa optymalnej transmisji

Transmisja pomiędzy dronem a kontrolerem zdalnego sterowania jest najbardziej niezawodna, gdy anteny są ustawione względem drona w sposób pokazany poniżej. Jeśli sygnał jest słaby, należy skorygować orientację kontrolera zdalnego sterowania albo zbliżyć dron do kontrolera zdalnego sterowania.

Strefa optymalnej transmisji

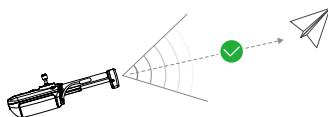

Słaby sygnał

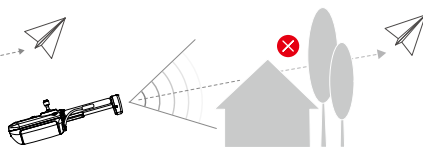
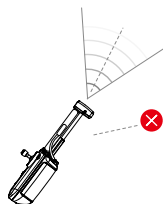

- ⚠ • NIE WOLNO używać innych urządzeń bezprzewodowych działających na tej samej częstotliwości co kontroler zdalnego sterowania. W przeciwnym razie kontroler zdalnego sterowania narażony będzie na zakłócenia.
- Jeśli sygnał transmisji będzie słaby podczas lotu, w aplikacji DJI Fly wyświetli się monit. Skoryguj orientację kontrolera zdalnego sterowania zgodnie z wyświetlaczem wskaźnika pułapu, aby upewnić się, że dron znajduje się w optymalnym zasięgu transmisji.

5.5 Nawiązywanie łączności z kontrolerem zdalnego sterowania

Kontroler zdalnego sterowania jest już połączony z dronem, jeśli został zakupiony jako zestaw. W razie zakupu w inny sposób, wykonaj poniższe kroki, aby połączyć urządzenia.

1. Włącz zasilanie drona i kontrolera zdalnego sterowania.
2. Uruchom DJI Fly.
3. W widoku z kamery dotknij opcji *** > **Control (Sterowanie)** > **Re-pair to Aircraft (Połącz ponownie z dronem)**. Podczas łączenia kontroler emituje sygnał dźwiękowy.
4. Naciśnij i przytrzymaj przycisk zasilania drona przez ponad cztery sekundy. Dron wyemituje sygnał, a diody LED poziomu naładowania akumulatora wskażą gotowość do połączenia. Kontroler zdalnego sterowania wyda dwa sygnały dźwiękowe, aby zasygnalizować pomyślne połączenie.

-  Podczas łączenia dopilnuj, aby kontroler zdalnego sterowania znajdował się nie dalej niż 0,5 m od drona.
 - Kontroler zdalnego sterowania automatycznie odłączy się od drona, jeżeli nowy kontroler zdalnego sterowania zostanie podłączony do tego samego drona.
-

Załącznik

6 Załącznik

6.1 Dane techniczne

Dane techniczne można znaleźć na następującej stronie internetowej.

<https://www.dji.com/neo-2/specs>

6.2 Kompatybilność

Odwiedź poniższą stronę internetową, aby uzyskać informacje na temat kompatybilnych produktów.

<https://www.dji.com/neo-2/faq>

6.3 Aktualizacja oprogramowania sprzętowego

Do aktualizacji urządzenia użyj aplikacji DJI Fly lub DJI Assistant 2 (Consumer Drones Series).

Korzystanie z aplikacji DJI Fly

W przypadku korzystania z funkcji sterowania przez aplikację mobilną należy zaktualizować oprogramowanie sprzętowe zgodnie z komunikatem na ekranie głównym w DJI Fly. Podczas aktualizacji oprogramowania sprzętowego wymagane jest połączenie z Internetem.

W przypadku korzystania z kontrolera zdalnego sterowania należy połączyć dron z kontrolerem, a następnie uruchomić aplikację DJI Fly. Zostaniesz powiadomiony o dostępności nowej aktualizacji oprogramowania sprzętowego. Postępuj zgodnie z instrukcjami wyświetlanymi na ekranie, aby rozpocząć aktualizację. Należy pamiętać, że nie można zaktualizować oprogramowania sprzętowego, jeśli kontroler zdalnego sterowania nie jest połączony z dronem. Podczas aktualizacji oprogramowania sprzętowego wymagane jest połączenie z Internetem.

W przypadku korzystania z funkcji immersyjnego sterowania ruchem włącz zasilanie drona, gogli i urządzenia zdalnego sterowania, a także upewnij się, czy wszystkie urządzenia są połączone. Podłącz port USB-C gogli do smartfona. Uruchom aplikację DJI Fly i postępuj zgodnie z instrukcjami w celu aktualizacji. Podczas aktualizacji oprogramowania sprzętowego wymagane jest połączenie z Internetem.

Korzystanie z aplikacji DJI Assistant 2 (Consumer Drones Series)

Aby zaktualizować wszystkie urządzenia osobno, użyj aplikacji DJI Assistant 2 (Consumer Drones Series).

1. Włącz zasilanie urządzenia. Podłącz urządzenie do komputera za pomocą kabla USB-C.
2. Uruchom aplikację DJI Assistant 2 (Consumer Drones Series) i zaloguj się na konto DJI.
3. Wybierz urządzenie i kliknij polecenie **Firmware Update (Aktualizacja oprogramowania sprzętowego)** po lewej stronie ekranu.
4. Wybierz wersję oprogramowania sprzętowego.
5. Poczekaj, aż oprogramowanie sprzętowe zostanie pobrane. Aktualizacja oprogramowania sprzętowego rozpocznie się automatycznie. Poczekaj na zakończenie aktualizacji oprogramowania sprzętowego.



- Oprogramowanie akumulatora jest dołączone do oprogramowania DJI Neo 2. Pamiętaj, aby zaktualizować wszystkie akumulatory.
- Upewnij się, że wykonałeś wszystkie kroki, aby zaktualizować oprogramowanie sprzętowe, w przeciwnym razie aktualizacja może się nie powieść.
- Upewnij się, że podczas aktualizacji komputer jest podłączony do Internetu.
- Podczas aktualizacji **NIE** odłączaj kabla USB-C.
- Przed wykonaniem aktualizacji należy upewnić się, że urządzenie jest naładowane w co najmniej 20%.
- Aktualizacja oprogramowania sprzętowego trwa około 10 minut. Podczas procesu aktualizacji normalne jest, że gimbal słabnie, wskaźnik stanu miga, a DJI Neo 2 uruchamia się ponownie. Należy cierpliwie czekać na zakończenie aktualizacji.

Więcej informacji na temat aktualizacji oprogramowania sprzętowego można znaleźć w „Release Notes (Informacjach o wersji)” oraz pod poniższym linkiem:

<https://www.dji.com/neo-2/downloads>

6.4 Rejestrator lotu

Dane lotu, w tym telemetria lotu, informacje o stanie drona i inne parametry, są automatycznie zapisywane w wewnętrznym rejestratorze danych drona. Dostęp do danych można uzyskać za pomocą aplikacji DJI Assistant 2 (Consumer Drones Series).

6.5 Lista kontrolna po odbyciu lotu

- Pamiętaj o oględzinach drona i sprawdzeniu, czy dron, kontroler zdalnego sterowania, kamera z gimbałem, inteligentne akumulatory i śmigła są w dobrym stanie. W przypadku zauważenia jakichkolwiek uszkodzeń skontaktuj się z działem wsparcia DJI.
- Upewnij się, że obiektyw kamery i czujniki systemu widoczności są czyste.
- Przed transportem sprawdź, czy dron został prawidłowo spakowany.

6.6 Instrukcje dotyczące konserwacji

Aby uniknąć poważnych obrażeń u dzieci i zwierząt, należy przestrzegać następujących zasad:

1. Małe części, takie jak kable i paski, w razie poślizgnięcia są niebezpieczne. Wszystkie części należy przechowywać poza zasięgiem dzieci i zwierząt.
2. Inteligentny akumulator lotniczy i kontroler zdalnego sterowania należy przechowywać w chłodnym, suchym miejscu, z dala od bezpośredniego światła słonecznego. Da to pewność, że wbudowany akumulator LiPo NIE ulegnie przegrzaniu. Zalecana temperatura przechowywania przez okresy dłuższe niż trzy miesiące: od 22°C do 28°C. Nie wolno przechowywać w środowiskach o temperaturze poza zakresem od -10°C do 45°C.
3. NIE WOLNO dopuścić do kontaktu kamery z wodą lub innymi płynami ani zanurzać jej w takich płynach. W przypadku zamoczenia wytrzeć do sucha miękką, chłonną ściereczką. Włączenie drona, który wpadł do wody, może spowodować jego trwałe uszkodzenie. Do czyszczenia lub konserwacji kamery NIE używać substancji zawierających alkohol, benzen, rozcieńczalniki ani innych łatwopalnych substancji. NIE przechowywać kamery w wilgotnych lub zakurzonych miejscach.
4. Po wypadku lub poważnym uderzeniu należy dokładnie sprawdzić każdą część drona. W razie jakichkolwiek problemów lub pytań należy skontaktować się z autoryzowanym dystrybutorem DJI.
5. Należy regularnie sprawdzać wskaźniki poziomu naładowania akumulatora po to, aby znać aktualny poziom naładowania. Akumulator powinien wytrzymać 200 cykli ładowania. Nie zalecamy kontynuowania użytkowania po tych cyklach.
6. Należy pamiętać, aby przewozić drona ze złożonymi ramionami po wyłączeniu zasilania.
7. Po wyłączeniu kontrolera zdalnego sterowania w celu transportu należy pamiętać o złożeniu jego anten.

8. Akumulator przejdzie w tryb uśpienia podczas długotrwałego przechowywania. Aby wyłączyć akumulator z trybu uśpienia, należy go naładować.
9. Dron, akumulator, kontroler zdalnego sterowania i ładowarkę akumulatorów należy przechowywać w suchym środowisku.
10. Przed przystąpieniem do serwisowania drona (np. czyszczeniem lub mocowaniem i odłączeniem śmigła) należy wyjąć akumulator. Należy upewnić się, że dron i śmigła są czyste, usuwając brud lub kurz miękką ściereczką. Nie czyścić drona mokrą ściereczką ani nie używać środka czyszczącego zawierającego alkohol. Ciecze mogą przedostać się do obudowy drona, co może spowodować zwarcie i uszkodzenie elektroniki.

6.7 Procedury rozwiązywania problemów

1. Jak rozwiązać problem dryfowania gimbału podczas lotu?

Wykonaj kalibrację IMU i kompasu w DJI Fly. Jeśli problem nie zniknie, skontaktuj się z działem wsparcia firmy DJI.

2. Brak działania

Sprawdź, czy inteligentny akumulator lotniczy i kontroler zdalnego sterowania zostały aktywowane poprzez naładowanie. Jeśli problem nie ustąpi, skontaktuj się z działem wsparcia firmy DJI.

3. Problemy z włączaniem i uruchamianiem

Sprawdź, czy akumulator jest naładowany. Jeśli tak, ale i tak nie można go uruchomić normalnie, skontaktuj się z działem wsparcia firmy DJI.

4. Problemy z aktualizacją oprogramowania

Aby zaktualizować oprogramowanie sprzętowe, postępuj zgodnie z poleceniami w instrukcji obsługi. Jeśli aktualizacja oprogramowania sprzętowego nie powiedzie się, uruchom wszystkie urządzenia i spróbuj ponownie. Jeśli problem nie zniknie, skontaktuj się z działem wsparcia firmy DJI.

5. Procedury przywracania domyślnej lub ostatniej znanej konfiguracji roboczej

Aby przywrócić domyślne ustawienia fabryczne, użyj DJI Fly.

6. Problemy z wyłączeniem drona i zasilania

Skontaktuj się z działem wsparcia firmy DJI.

7. Jak wykrywać niedbałą obsługę lub przechowywanie w niebezpiecznych warunkach

Skontaktuj się z działem wsparcia firmy DJI.

6.8 Zagrożenia i ostrzeżenia

Gdy dron po włączeniu zasilania wykryje zagrożenie, w aplikacji DJI Fly pojawi się komunikat ostrzegawczy. Zapoznaj się z poniższą listą sytuacji.

- Jeśli lokalizacja nie jest odpowiednia do startu.
- W przypadku wykrycia przeszkody podczas lotu.
- Jeśli miejsce nie jest odpowiednie do lądowania.
- Jeśli kompas i IMU doświadczają zakłóceń i wymagają kalibracji.
- Gdy pojawi się monit, postępuj zgodnie z wyświetlanymi na ekranie instrukcjami.

6.9 Utylizacja



W celu utylizacji drona i kontrolera zdalnego sterowania należy przestrzegać lokalnych przepisów dotyczących urządzeń elektronicznych.

Utylizacja akumulatora

Akumulator należy utylizować poprzez jego całkowite rozładowanie i wyrzucenie do określonych pojemników do recyklingu. NIE wolno wyrzucać akumulatora do zwykłego pojemnika na śmieci. Należy ściśle przestrzegać lokalnych przepisów dotyczących utylizacji i recyklingu akumulatorów.

Jeżeli akumulator został nadmiernie rozładowany i nie można go ponownie włączyć, należy go natychmiast zutylizować.

Jeśli przycisk zasilania nie działa i nie można w pełni rozładować akumulatora, należy skontaktować się z profesjonalną firmą zajmującą się utylizacją lub recyklingiem baterii w celu uzyskania dalszej pomocy.

6.10 Certyfikat C0

DJI Neo 2 jest zgodny z wymaganiami certyfikacji C0. Istnieją pewne wymagania i ograniczenia dotyczące korzystania z DJI Neo 2 w państwach członkowskich UE, państwach członkowskich EFTA (EFTA, tj. Norwegia, Islandia, Liechtenstein, Szwajcaria) oraz Gruzji.

Model	DN225
Klasa UAS	C0

Maksymalna masa startowa (MTOM)	160 g
Maksymalna szybkość śmigła	43 820 obr./min

Deklaracja MTOM

MTOM DJI Neo 2 (model DF1A0424) wynosi 249 g, co spełnia wymagania certyfikacji C0.

Aby spełnić wymagania MTOM, użytkownik musi postępować zgodnie z poniższymi instrukcjami.

- NIE WOLNO dodawać ładunku do drona, z wyjątkiem elementów wymienionych na liście przedmiotów, w tym części dotyczącej dopuszczonych akcesoriów.
- NIE WOLNO używać żadnych niedopuszczonych części zamiennych, takich jak inteligentne akumulatory lotnicze lub śmigła itp.
- NIE WOLNO modernizować drona.

Lista elementów, w tym dopuszczonych akcesoriów

Element	Numer modelu	Wymiary	Waga
Śmigła	R2217S	55,88 x 43,18 mm	1,52 g (para)
Ośłona śmigła	PG020	47,18 x 171,81 mm x 16,72 mm	8,1 g (para)
Inteligentny akumulator lotniczy	BWXEN2-1606-7.16	77,43 x 40,72 x 20,21 mm	Ok. 46,7 g
Transceiver cyfrowy do DJI Neo 2	DEP1	Nie dotyczy	Ok. 9 g

Lista części zapasowych i zamiennych

- Śmigła DJI Neo 2
- Ośłona śmigieł drona DJI Neo 2
- Inteligentny akumulator lotniczy DJI Neo 2
- Transceiver cyfrowy do DJI Neo 2

Ostrzeżenia kontrolera zdalnego sterowania

DJI RC-N3

Diody LED poziomu naładowania akumulatora zaczną powoli migać po odłączeniu od drona. Aplikacja DJI Fly wyświetli komunikat ostrzegawczy po rozłączeniu z dronem. Po odłączeniu od drona lub po dłuższej przerwie w działaniu kontroler zdalnego sterowania wyda sygnał dźwiękowy i wyłączy się automatycznie.

- ⚠ • Należy unikać zakłóceń pomiędzy kontrolerem zdalnego sterowania a innymi urządzeniami bezprzewodowymi. Należy pamiętać o wyłączeniu Wi-Fi w pobliskich urządzeniach mobilnych. W przypadku zakłóceń należy jak najszybciej wylądować dronem.
 - W przypadku nieoczekiwanego działania, należy puścić drążki sterownicze lub nacisnąć przycisk wstrzymania.
 - W przypadku korzystania ze sterowania przez mobilną aplikację Mobile App Control aplikacja DJI Fly wyświetli komunikat ostrzegawczy po rozłączeniu z dronem.
-

Powiadomienie EASA

Przed użyciem należy zapoznać się z dokumentem „Informacje o dronie” dołączonym do opakowania.

Pod poniższym linkiem można znaleźć powiadomienie EASA i więcej informacji na temat identyfikowalności.

<https://www.easa.europa.eu/en/document-library/general-publications/drones-information-notice>

Oryginalne instrukcje

Niniejsza instrukcja jest dostarczana przez firmę SZ DJI Technology, Inc. Jej treść może ulec zmianie.

Adres: Lobby of T2, DJI Sky City, No. 53 Xianyuan Road, Xili Community, Xili Street, Nanshan District, Shenzhen, China, 518055.

6.11 Informacje posprzedażne

Odwiedź stronę <https://www.dji.com/support>, aby dowiedzieć się więcej na temat zasad obsługi posprzedażnej, usług naprawczych i wsparcia.



Kontakt

DZIAŁ WSPARCIA DJI

Treść ta może ulec zmianie bez powiadomienia.

Pobierz najnowszą wersję z



<https://www.dji.com/neo-2/downloads>

W przypadku pytań dotyczących niniejszego dokumentu prosimy o kontakt z firmą DJI poprzez wysłanie wiadomości na adres **DocSupport@dji.com**.

DJI i DJI NEO są znakami towarowymi firmy DJI.

Copyright © 2025 DJI Wszelkie prawa zastrzeżone.