

dji NEO 2

Manual Pengguna

v1.2 2025.12

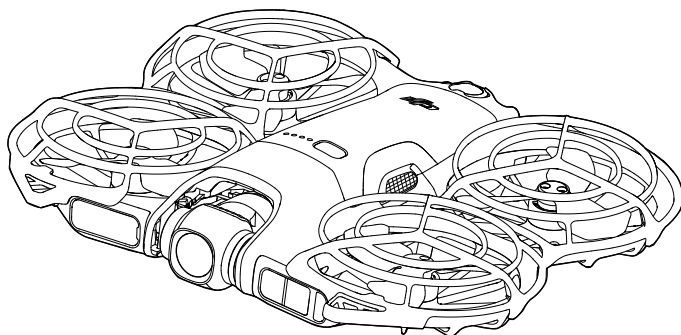



Dokumen ini dilindungi hak cipta oleh DJI dengan semua hak cipta adalah terpelihara. Melainkan jika dibenarkan oleh DJI, anda tidak layak untuk menggunakan atau membenarkan orang lain menggunakan dokumen atau mana-mana bahagian dokumen dengan menerbitkan semula, memindahkan atau menjual dokumen tersebut. Hanya rujuk dokumen ini dan kandungan dokumen sebagai arahan untuk mengendalikan produk DJI. Dokumen itu tidak boleh digunakan untuk tujuan lain.

Sekiranya terdapat perbezaan antara versi yang berlainan, versi bahasa Inggeris akan diguna pakai.

Mencari Kata Kunci

Cari kata kunci seperti “bateri” dan “pasang” untuk mencari topik. Sekiranya anda menggunakan Adobe Acrobat Reader untuk membaca dokumen ini, tekan Ctrl+F pada Windows atau Command+F pada Mac untuk memulakan carian.

Menavigasi kepada suatu Topik

Lihat senarai topik yang lengkap dalam isi kandungan tersebut. Klik topik untuk menavigasi kepada bahagian tersebut.

Mencetak Dokumen ini

Dokumen ini menyokong pencetakan beresolusi tinggi.

Menggunakan Manual ini

Petunjuk

 Penting

 Pembayang dan Petua

 Rujukan

Baca Sebelum Guna

DJI™ menyediakan video tutorial dan dokumen yang berikut kepada anda:

1. *Garis Panduan Keselamatan*
2. *Panduan Permulaan Pantas*
3. *Manual Pengguna*

Anda disyorkan agar menonton semua video tutorial dan membaca *Panduan Keselamatan* sebelum penggunaan kali pertama. Pastikan anda membaca *Panduan Permulaan Pantas* sebelum menggunakan peranti ini buat kali pertama dan rujuk *Manual Pengguna* ini untuk mendapatkan maklumat lanjut.

Tutorial Video

Pergi ke alamat di bawah atau imbas kod QR untuk menonton video tutorial yang menunjukkan cara menggunakan produk dengan selamat:



<https://www.dji.com/neo-2/video>

Muat turun Apl DJI Fly

Pastikan anda menggunakan DJI Fly semasa penerbangan. Imbas kod QR untuk memuat turun versi yang terkini.



-
-  Apl DJI Fly sudah dipasang pada alat kawalan jauh dengan skrin. Anda dikehendaki memuat turun DJI Fly pada peranti mudah alih anda semasa menggunakan alat kawalan jauh tanpa skrin.
 - Untuk menyemak versi sistem pengendalian Android dan iOS yang disokong oleh DJI Fly, lawati <https://www.dji.com/downloads/djiapp/dji-fly>.
 - Antara muka dan fungsi DJI Fly mungkin berbeza-beza apabila versi perisian dikemaskinikan. Pengalaman pengguna sebenar adalah berdasarkan versi perisian yang digunakan.
 - Untuk keselamatan yang dipertingkatkan, penerbangan dihadkan pada ketinggian 98.4 kaki (30 m) dan dengan jarak 164 kaki (50 m) apabila tidak disambungkan atau dilog masuk ke apl semasa penerbangan.
 - Log masuk aplikasi sah selama 90 hari. Sambung ke Internet dan log masuk semula apabila tamat tempoh.
-

Muat turun DJI Assistant 2

Muat turun DJI ASSISTANT 2™ (Siri Dron Pengguna) melalui:

<https://www.dji.com/downloads/software/dji-assistant-2-consumer-drones-series>

-  Suhu operasi produk ini ialah -10° hingga 40°C. Suhu ini tidak memenuhi suhu operasi standard untuk aplikasi gred ketenteraan (-55° hingga 125° C) yang diperlukan supaya dapat bertahan dalam kepelbagaian persekitaran yang lebih mencabar. Kendalikan produk dengan betul dan hanya untuk aplikasi yang memenuhi keperluan julat suhu operasi gred tersebut.
-

Kandungan

Menggunakan Manual ini	3
Petunjuk	3
Baca Sebelum Guna	3
Tutorial Video	3
Muat turun Apl DJI Fly	3
Muat turun DJI Assistant 2	4
1 Profil Produk	10
1.1 Penggunaan Kali Pertama	10
Menyediakan Pesawat	10
Menyediakan DJI RC-N3	11
Menyediakan DJI Goggles N3 dan DJI RC Motion 3	12
Menghidupkan Gogal	12
Memakai Gogal	13
Penyediaan DJI RC Motion 3	14
Pengaktifan	14
Kemas Kini Perisian Tegar	15
Penyediaan Pemancar Digital DJI Neo 2	15
1.2 Gambaran Keseluruhan	17
Pesawat	17
DJI RC-N3 Alat Kawalan Jauh	18
DJI Goggles N3	18
DJI RC Motion 3	19
2 Keselamatan Penerbangan	21
2.1 Sekatan Penerbangan	21
Sistem GEO (Persekitaran Geospatial Dalam Talian)	21
Had Penerbangan	21
Had Ketinggian dan Jarak Penerbangan	21
Zon GEO	23
Membuka kunci Zon GEO	23
2.2 Keperluan Persekitaran Penerbangan	24
2.3 Pengendalian Pesawat Secara Bertanggungjawab	25
2.4 Senarai Semak Prapenerbangan	26
3 Operasi Penerbangan	29
3.1 Kawalan Palm	29
Notis	29
Tukar Mod dan Laraskan Tetapan	31
Perlepasan Tapak Tangan dan Smart Snaps	32

	Kawalan Gerak Isyarat	33
	Kembali ke Tapak Tangan	35
3.2	Kawalan Aplikasi Mudah Alih	37
	Notis	37
	Sambungan DJI Neo 2	38
	Kawalan Suara	39
	Kawalan Jam Tangan	39
3.3	Kawalan RC	39
	Perlepasan Automatik	39
	Pendaratan Automatik	40
	Memulakan/Menghentikan Motor	40
	Memulakan Motor	40
	Penghentian Motor	40
	Menghentikan Motor Semasa Pertengahan Penerbangan	41
	Pengawalan Pesawat	41
	Prosedur Perlepasan/Pendaratan	42
	Mod Penerbangan Pintar	43
	FocusTrack	43
	QuickShots	46
	Kawalan Luncur	47
	Merakam Audio melalui Aplikasi	48
3.4	Kawalan Gerakan Imersif	48
	Penerbangan Asas	49
	Berlepas, Membrek, dan Mendarat	50
	Terbang ke Hadapan dan ke Belakang	51
	Melaraskan Orientasi Pesawat	52
	Menjadikan Pesawat Naik atau Turun pada Suatu Sudut	53
	Pengawalan Gimbal dan Kamera	54
	Penjejakan Kepala	54
	Easy ACRO	55
	Luncur	57
	Melayang 180°	57
	Jungkir	58
3.5	Cadangan dan Petua Rakaman Video	58
4	Pesawat	60
4.1	Mod Penerbangan	60
4.2	Penunjuk Status Pesawat	62
4.3	Kembali ke Tempat Mula	62
	Notis	64
	RTH Lanjutan	65
	Kaedah Pencetusan	65

	Prosedur RTH	67
	Tetapan RTH	68
	Perlindungan Pendaratan	70
4.4	Sistem Pengesanan	71
	Notis	72
4.5	Sistem Bantuan Juruterbang Lanjutan	74
	Notis	75
	Perlindungan Pendaratan	75
4.6	Kipas dan Pelindung Kipas	75
	Menanggalkan dan Memasang	76
	Notis	80
4.7	Bateri Penerbangan Pintar	81
	Notis	81
	Memasang/Menanggalkan Bateri	82
	Penggunaan Bateri	83
	Pengecasan Bateri	84
	Penggunaan Pengecas	84
	Penggunaan Hab Pengecasan	84
	Mekanisme Perlindungan Bateri	87
4.8	Gimbal dan Kamera	88
	Notis Gimbal	88
	Sudut Gimbal	89
	Mod Operasi Gimbal	89
	Notis Kamera	89
4.9	Menyimpan dan Mengeksport Foto dan Video	90
	Penyimpanan	90
	Pengeksportan	90
4.10	Pemindahan Pantas	90
5	DJI RC-N3	93
5.1	Operasi	93
	Menghidupkan/Mematikan Kuasa	93
	Pengecasan Bateri	93
	Pengawalan Gimbal dan Kamera	93
	Suis Mod Penerbangan	94
	Butang Jeda Penerbangan/RTH	94
	Butang Boleh Suai	94
5.2	LED Paras Bateri	95
5.3	Makluman Alat Kawalan Jauh	95
5.4	Zon Penghantaran Optimum	95
5.5	Pemautan Alat Kawalan Jauh	96

6	Lampiran	98
6.1	Spesifikasi	98
6.2	Keserasian	98
6.3	Pengemaskinian Perisian Tegar	98
6.4	Perakam Penerbangan	99
6.5	Maklumat Selepas Jualan	99

Profil Produk

1 Profil Produk

1.1 Penggunaan Kali Pertama

Klik pautan atau imbas kod QR untuk menonton video tutorial.



<https://www.dji.com/neo-2/video>

Menyediakan Pesawat

Tanggalkan pelindung gimbal daripada kamera.

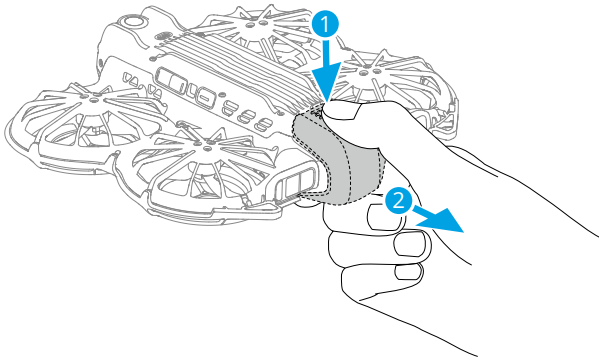

Tekan, kemudian tekan dan tahan butang kuasa untuk menghidupkan DJI Neo 2.

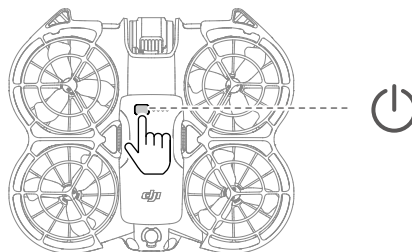

- ⚠️ • Anda disyorkan untuk menggunakan pengecas DJI bagi mengecas Bateri Penerbangan Pintar. Layari laman web rasmi DJI untuk mendapatkan maklumat lanjut.
- Pastikan pelindung gimbal ditanggalkan sebelum menghidupkan pesawat. Jika tidak, ia boleh memberi kesan kepada diagnosis sendiri pesawat.
- Anda disyorkan untuk memasang pelindung gimbal apabila pesawat tidak digunakan.

Menyediakan DJI RC-N3

1. Tanggalkan batang kawalan dari slot penyimpanan batang kawalan dan pasang batang kawalan pada alat kawalan jauh.
2. Tarik pemegang peranti mudah alih. Pilih kabel pengawal jarak jauh yang sesuai berdasarkan jenis port peranti mudah alih anda (kabel dengan penyambung USB-C disambungkan secara lalai). Letakkan peranti mudah alih anda dalam pemegang, kemudian sambungkan hujung kabel tanpa logo alat kawalan jauh kepada peranti mudah alih. Pastikan peranti mudah alih anda tidak bergerak-gerak.

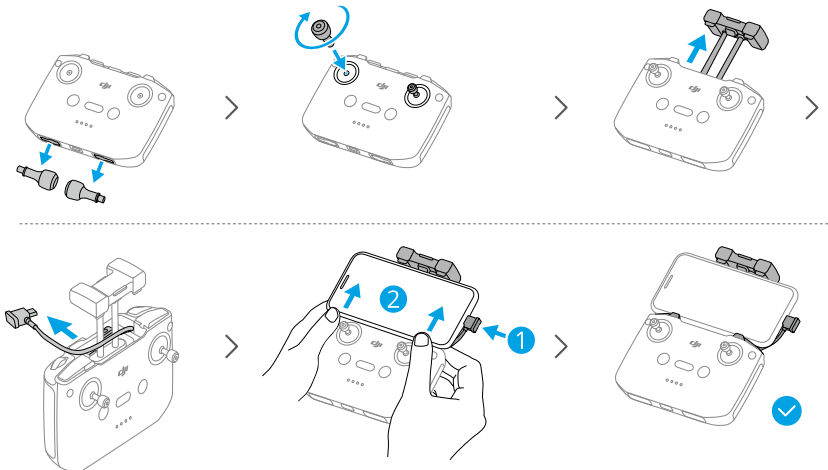

- ⚠️ • Sekiranya gesaan sambungan USB dipaparkan ketika peranti mudah alih Android digunakan, pilih pilihan untuk mengecas sahaja. Pilihan lain boleh menyebabkan penyambungan gagal dilaksanakan.
- Laraskan pemegang peranti mudah alih untuk memastikan peranti mudah alih anda selamat.

Menyediakan DJI Goggles N3 dan DJI RC Motion 3

Menghidupkan Gogal

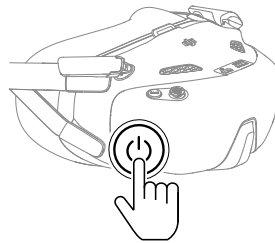

Tekan butang kuasa satu kali untuk memeriksa paras bateri semasa.

Tekan sekali, kemudian tekan sekali lagi dan tahan selama dua saat untuk menghidupkan atau mematikan gogal.

Corak Kelipan	Paras Bateri
— Hijau Padu	40-100%
— Kuning Padu	11-39%
— Merah Padu	1-10%

Jika paras bateri rendah, adalah disyorkan untuk menggunakan pengecas USB bagi mengecap peranti.

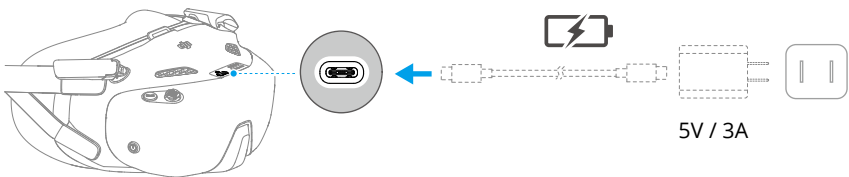

Jadual di bawah menunjukkan paras bateri semasa pengecasan:

Corak Kelipan	Paras Bateri
— Berkelip Kuning	1-39%
— Berkelip Hijau	40-99%
— Hijau Padu	100%

- Penggunaan gogal tidak memenuhi keperluan garis visual pandangan (VLOS). Sesetengah negara atau rantau memerlukan pemerhati visual untuk membantu

semasa penerbangan. Pastikan undang-undang dan peraturan tempatan dipatuhi semasa menggunakan gogal.

Memakai Gogal

- ⚠ • Lipat antenna untuk mengelakkan kerosakan apabila gogal tidak digunakan.
- JANGAN koyakkan atau calarkan pelapik busa dan bahagian lembut petak bateri, atau komponen lain dengan objek tajam.
- Kabel kuasa tidak boleh ditanggalkan. JANGAN tarik kabel kuasa dengan kuat bagi mengelakkan kerosakan.

1. Buka lipatan antenna.

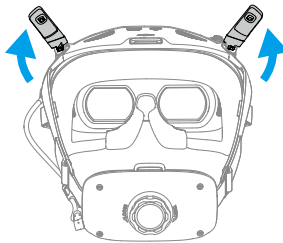

2. Pakai gogal selepas peranti dihidupkan.

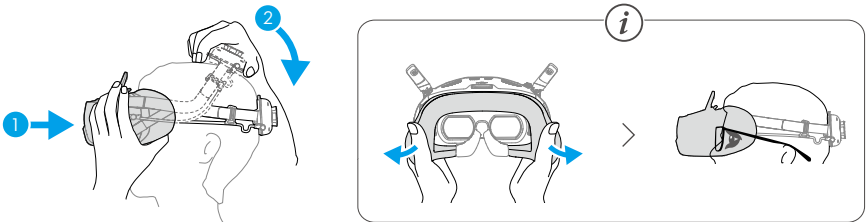

3. Putar tombol pelarasan ikat kepala pada petak bateri untuk melaraskan panjang ikat kepala.

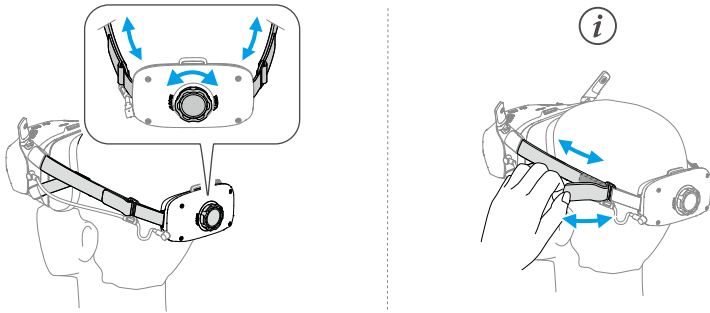

Penyediaan DJI RC Motion 3

Tekan butang kuasa satu kali untuk memeriksa paras bateri semasa. Cas peranti sebelum menggunakan jika tahap bateri terlalu rendah.

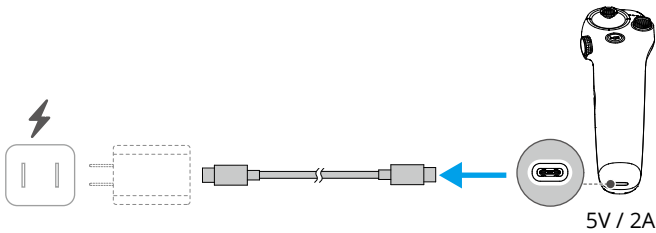

Pengaktifan

Produk mesti diaktifkan menggunakan DJI Fly aplikasi sebelum digunakan buat kali pertama. Sambungan Internet diperlukan untuk pengaktifan. Kaedah pengaktifan berbeza bergantung pada kombo produk yang dibeli. Ikuti arahan yang sepadan untuk mengaktifkan produk anda.

DJI Neo 2

Tekan, kemudian tekan dan tahan butang kuasa untuk menghidupkan DJI Neo 2. Ketik **Panduan Sambungan** di sudut kanan bawah skrin utama DJI Fly, Pilih model peranti tersebut, dan kemudian ikuti arahan pada skrin untuk melengkapkan sambungan dan pengaktifan.

Fly More Combo

Tekan, kemudian tekan dan tahan butang kuasa untuk menghidupkan pesawat dan pengawal jarak jauh masing-masing. Pastikan telefon pintar disambungkan ke pengawal jauh, dan kemudian ikuti arahan pada skrin untuk mengaktifkan pesawat menggunakan DJI Fly.

Anda juga boleh mengikuti kaedah untuk mengaktifkan DJI Neo 2 di bahagian sebelumnya untuk menyambungkan pesawat ke aplikasi dan mengaktifkan pesawat. Setelah selesai, pesawat boleh digunakan dengan alat kawalan jauh.

Gabungan Gerakan Terbang Lebih Lama

Tekan butang kuasa sekali, kemudian tekan dan tahan selama dua saat untuk menghidupkan pesawat, gogal, dan pengawal gerakan. Sambungkan gogal ke peranti mudah alih menggunakan kabel data yang sesuai. Jalankan DJI Fly pada peranti mudah alih dan ikut arahan untuk mengaktifkan peranti DJI. Ikuti arahan pada gogal jika tidak dapat menyambungkan peranti mudah alih.

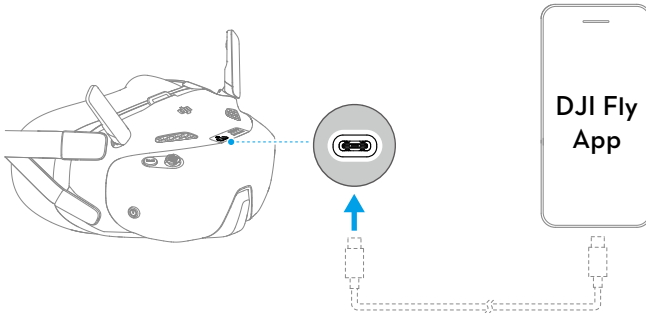

Kemas Kini Perisian Tegar

Gesaan akan dipaparkan dalam DJI Fly apabila perisian tegar baharu tersedia. Kemas kini perisian tegar apabila digesa. Jika tidak, sesetengah ciri mungkin tidak tersedia.

Penyediaan Pemancar Digital DJI Neo 2

- 💡 • Pastikan bahawa Pemancar Digital DJI Neo 2 dipasang dengan kukuh pada pesawat sebelum menggunakan alat kawalan jauh atau pengawal pergerakan.
- Peranti yang dibeli sebagai kombo telah dipautkan terlebih dahulu dan sedia untuk digunakan sebaik sahaja dihidupkan. Jika tidak, ikuti langkah di bawah untuk memasang dan memautkan peranti.



Klik pautan atau imbas kod QR untuk menonton video tutorial.



<https://www.dji.com/neo-2/video>

Pemasangan

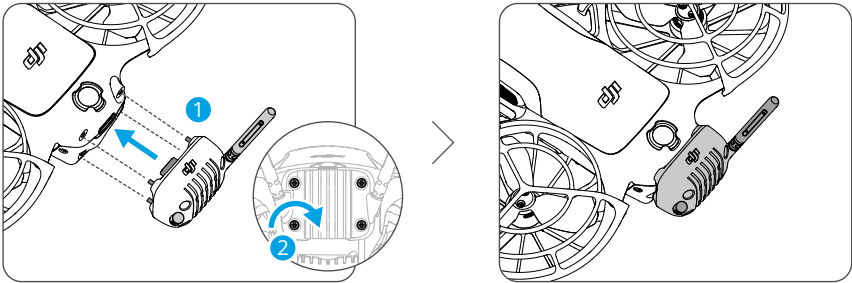

- Gunakan pemutar skru yang disediakan dalam pakej pesawat untuk mengeluarkan dan memasang skru. Pemutar skru yang tidak sesuai boleh merosakkan skru.
- Produk ini tidak menyokong pertukaran semasa kuasa dihidupkan. Pastikan penghantar-terima dipasang dengan kukuh sebelum menghidupkan pesawat.
- Elakkan daripada mengenakan daya luaran pada antena untuk mengelakkan perubahan bentuk.
- Periksa untuk memastikan skru penghantar-terima diketatkan selepas setiap 30 jam masa penerbangan (lebih kurang 60 penerbangan).



- Selepas pemasangan, pesawat boleh dicas atau disambungkan ke komputer secara terus melalui port USB-C penghantar-terima tanpa perlu ditanggalkan.
-

Memautkan

1. Hidupkan pesawat dan tunggu sehingga diagnostik sendiri sistem selesai.
2. Hidupkan Bluetooth, Wi-Fi, dan perkhidmatan lokasi pada telefon pintar.

3. Ketik **Panduan Sambungan** di sudut kanan bawah skrin utama dalam DJI Fly, pilih model pesawat, pilih kaedah sambungan, kemudian ikut arahan pada skrin untuk melengkapkan pemuatan dengan pesawat.

⚠️ Jika pesawat gagal menetapkan status pemuatan, pastikan skru dipasang dengan kukuh, kemudian hidupkan semula pesawat.

1.2 Gambaran Keseluruhan

Pesawat

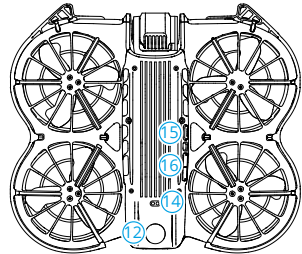
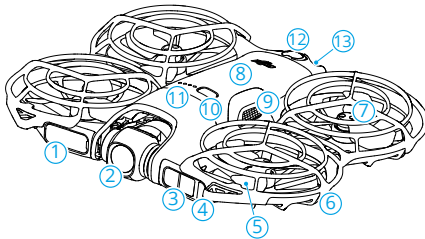

- | | |
|--|--|
| 1. Skrin | 10. Butang Kuasa |
| 2. Gimbal dan Kamera | 11. LED Tahap Bateri |
| 3. LiDAR ^[1] Menghadap ke Depan | 12. Sistem Penglihatan Monokular Semua Hala ^[2] |
| 4. Penunjuk Status | 13. Port USB-C |
| 5. Kipas | 14. Sistem Penderiaan Inframerah Ke Bawah |
| 6. Pelindung Kipas | 15. Butang Berlepas |
| 7. Motor | 16. Butang Pilih |
| 8. Bateri Penerbangan Pintar | |
| 9. Kancing Bateri | |

[1] LiDAR yang menghadap ke hadapan memenuhi keperluan keselamatan mata manusia untuk produk laser Kelas 1.

[2] Sistem penglihatan monokular semua arah boleh mengesan halangan dalam arah mendatar dan ke atas.

DJI RC-N3 Alat Kawalan Jauh

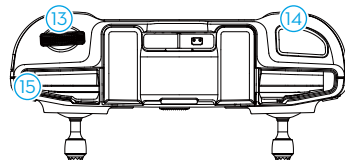
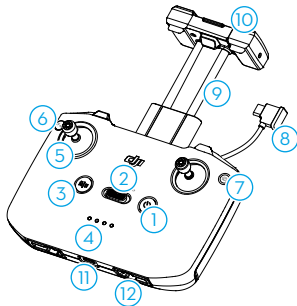

1. Butang Kuasa
2. Suis Mod Penerbangan
3. Butang Jeda Penerbangan/Kembali ke Tempat Berlepas (RTH)
4. LED Paras Bateri
5. Batang Kawalan
6. Butang Boleh Suii ^[1]
7. Butang Foto/Video
8. Kabel Alat Kawalan Jauh
9. Pemegang Peranti Mudah Alih
10. Antena
11. Port USB-C
12. Slot Penyimpanan Batang Kawalan
13. Dail Gimbal
14. Butang Pengatup/Rakam
15. Slot Peranti Mudah Alih

[1] Untuk melihat dan menetapkan butang fungsi, pergi ke paparan kamera dalam DJI Fly, dan ketik *** > Kawalan > Butang Tersuai.

DJI Goggles N3

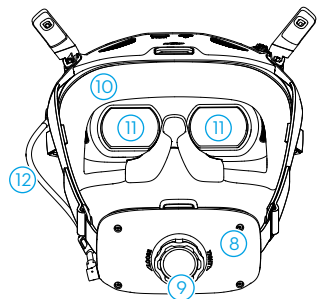
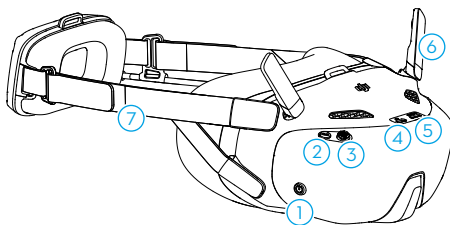

1. Butang Kuasa
2. Butang Kembali
3. Butang 5D
4. Port USB-C
5. Slot Kad microSD
6. Antena

- | | |
|---------------------------------|------------------|
| 7. Ikat Kepala | 10. Pelapik Busa |
| 8. Petak Bateri | 11. Kanta |
| 9. Tombol Pelarasan Ikat Kepala | 12. Kabel Kuasa |

- 💡 • Apabila gogal disambungkan ke telefon pintar atau PC, jika peranti tidak memberi respons selepas disambungkan, pergi ke menu gogal dan pilih **Tetapan > Perihal**, dan masuk ke mod Sambungan Berwayar OTG. Jika peranti masih tidak bertindak balas selepas menyambung, gunakan kabel data yang berlainan dan cuba lagi.

DJI RC Motion 3

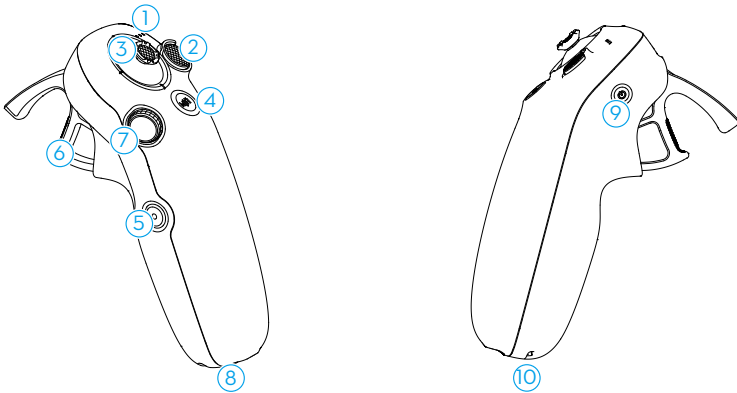

- | | |
|--------------------------|--------------------|
| 1. LED Paras Bateri | 6. Pendikit |
| 2. Butang Kunci | 7. Dail |
| 3. Kayu bedik | 8. Port USB-C |
| 4. Butang Mod | 9. Butang Kuasa |
| 5. Butang Pengatup/Rakam | 10. Lubang Lanyard |

Keselamatan Penerbangan

2 Keselamatan Penerbangan

Setelah melengkapkan persediaan prapenerbangan, anda disyorkan agar mengasah kemahiran penerbangan anda dan berlatih menerbangkan pesawat dengan selamat. Pilih kawasan yang sesuai untuk terbang mengikut keperluan dan sekatan penerbangan yang berikut. Patuhi undang-undang dan peraturan tempatan ketika menerbangkan pesawat. Baca *Garis Panduan Keselamatan* sebelum penerbangan untuk memastikan penggunaan produk yang selamat.

2.1 Sekatan Penerbangan

Sistem GEO (Persekitaran Geospatial Dalam Talian)

Sistem Persekitaran Geospatial Dalam Talian (GEO) DJI ialah sistem maklumat global yang menyediakan maklumat masa nyata tentang keselamatan dan kemaskinian sekatan penerbangan serta menghalang UAV daripada terbang di dalam ruang udara larangan. Dalam keadaan luar biasa, kawasan larangan boleh dibuka untuk membenarkan penerbangan masuk ke kawasan tersebut. Sebelum itu, anda mestilah menyerahkan permintaan pembukaan berdasarkan tahap sekatan semasa dalam kawasan penerbangan yang dimaksudkan. Sistem GEO mungkin tidak sejajar sepenuhnya dengan undang-undang dan peraturan tempatan. Anda bertanggungjawab terhadap keselamatan penerbangan anda sendiri dan mestilah merujuk pihak berkuasa tempatan tentang keperluan undang-undang dan peraturan yang berkaitan sebelum meminta untuk membuka penerbangan di kawasan larangan. Untuk mendapatkan maklumat lanjut tentang sistem GEO, lawati <https://fly-safe.dji.com>.

Had Penerbangan

Atas sebab keselamatan, had penerbangan diaktifkan secara lalai untuk membantu anda mengendalikan pesawat ini dengan selamat. Anda boleh menetapkan had penerbangan pada ketinggian dan jarak. Had ketinggian, had jarak dan zon GEO berfungsi secara serentak untuk mengurus keselamatan penerbangan apabila Global Navigation Satellite System (GNSS) tersedia. Hanya ketinggian yang boleh dihadkan apabila GNSS tidak tersedia.

Had Ketinggian dan Jarak Penerbangan

Ketinggian maksimum menghadkan ketinggian penerbangan pesawat, manakala jarak maksimum menghadkan radius penerbangan di sekitar Tempat Berlepas pesawat. Had ini boleh diubah dalam aplikasi DJI Fly untuk keselamatan penerbangan yang lebih baik.

- Apabila menggunakan Kawalan Palm dan Kawalan Aplikasi Mudah Alih, altitud penerbangan maksimum ialah 60 m dan jarak penerbangan tidak dihadkan. Had ini tidak boleh diubah dalam aplikasi DJI Fly. Maklumat berikut sesuai digunakan semasa menggunakan pesawat dengan peranti kawalan jauh.

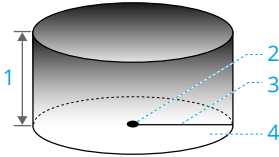

1. Ketinggian Maksimum
2. Tempat Berlepas (Kedudukan Mendatar)
3. Jarak Maksimum
4. Ketinggian pesawat sewaktu perlepasan

Isyarat GNSS yang kuat

	Sekatan Penerbangan	Gesaan pada Apl DJI Fly
Ketinggian Maksimum	Ketinggian pesawat tidak boleh melebihi nilai yang ditetapkan dalam DJI Fly.	Ketinggian penerbangan maksimum dicapai.
Jarak Maksimum	Jarak garis lurus dari pesawat ke Tempat Berlepas tidak boleh melebihi jarak penerbangan maksimum yang ditetapkan dalam DJI Fly.	Jarak penerbangan maksimum dicapai.

Isyarat GNSS yang lemah

	Sekatan Penerbangan	Gesaan pada Apl DJI Fly
Ketinggian Maksimum	<ul style="list-style-type: none"> • Ketinggian dihadkan kepada 30 m dari titik berlepas jika pencahayaan mencukupi. • Altitud dihadkan kepada 2 m dari tanah jika pencahayaan tidak mencukupi dan sistem penderiaan inframerah ke bawah berfungsi. • Altitud dihadkan kepada 30 m dari titik berlepas jika pencahayaan tidak mencukupi dan sistem penderiaan inframerah ke bawah tidak berfungsi. 	Ketinggian penerbangan maksimum dicapai.

	Sekatan Penerbangan	Gesaan pada Apl DJI Fly
Jarak Maksimum	Tiada had.	

- ⚠ • Setiap kali pesawat dihidupkan, had ketinggian akan dialih keluar secara automatik selagi isyarat GNSS menjadi kuat (kekuatan isyarat GNSS ≥ 2) dan had tersebut tidak akan berkuat kuasa walaupun isyarat GNSS menjadi lemah selepas itu.
- Sekiranya pesawat terbang keluar dari julat penerbangan yang ditetapkan kerana inersia, anda masih boleh mengawal pesawat tetapi tidak dapat menerbangkan pesawat itu lebih jauh.

Zon GEO

Sistem GEO DJI menetapkan lokasi penerbangan yang selamat, menyediakan tahap risiko dan notis keselamatan untuk penerbangan individu dan memberikan maklumat tentang ruang udara larangan. Semua kawasan penerbangan terhad dirujuk sebagai Zon GEO, yang selanjutnya dibahagikan kepada Zon Terhad, Zon Kebenaran, Zon Amaran, Zon Amaran Dipertingkatkan dan Zon Ketinggian. Pengguna boleh melihat maklumat tersebut dalam masa nyata dalam DJI Fly. Zon GEO ialah kawasan penerbangan khusus, termasuk tetapi tidak terhad kepada lapangan terbang, tempat acara besar, lokasi kecemasan awam telah berlaku (seperti kebakaran hutan), loji kuasa nuklear, penjara, harta kerajaan dan kemudahan ketenteraan. Secara lalai, sistem GEO mengehadkan perlepasan dan penerbangan dalam zon yang boleh menyebabkan kebimbangan keselamatan atau perlindungan. Peta Zon GEO yang mengandungi maklumat komprehensif tentang Zon GEO di seluruh dunia tersedia pada laman web rasmi DJI: <https://fly-safe.dji.com/nfz/nfz-query>.

Membuka kunci Zon GEO

Buka Kunci Kendiri bertujuan untuk membuka kunci Zon Kebenaran. Untuk melengkapkan Buka Kunci Kendiri, anda mestilah menyerahkan permintaan buka kunci melalui laman web DJI FlySafe pada <https://fly-safe.dji.com>. Setelah permintaan buka kunci diluluskan, anda boleh menyegerakkan lesen membuka kunci melalui apl DJI Fly. Untuk membuka kunci zon, secara alternatif, anda boleh melancarkan atau menerbangkan pesawat terus ke Zon Kebenaran yang diluluskan dan mengikut gesaan dalam DJI Fly untuk membuka kunci zon.

Buka Kunci Tersuai disesuaikan untuk pengguna dengan keperluan khas. Mod tersebut menetapkan kawasan penerbangan tersuai yang ditentukan oleh pengguna dan menyediakan dokumen kebenaran penerbangan khusus untuk keperluan pengguna yang

berbeza. Pilihan buka kunci ini tersedia di semua negara dan wilayah dan boleh diminta melalui laman web DJI FlySafe pada <https://fly-safe.dji.com>.



- Untuk memastikan keselamatan penerbangan, pesawat tidak akan dapat terbang keluar dari zon tidak berkunci selepas memasuki zon tersebut. Jika Tempat Berlepas berada di luar zon tidak berkunci, pesawat tidak akan dapat kembali ke tempat berlepas.
-

2.2 Keperluan Persekitaran Penerbangan

1. JANGAN terbang dalam keadaan cuaca buruk seperti ketika angin kuat, bersalji, hujan atau berkabus.
2. Terbang di kawasan terbuka. Bangunan tinggi dan struktur logam besar boleh mempengaruhi ketepatan kompas pesawat dan sistem GNSS. Apabila menggunakan pesawat dengan peranti kawalan jauh, selepas berlepas, pastikan anda dimaklumkan dengan gesaan bahawa Tempat Berlepas telah dikemas kini sebelum meneruskan penerbangan. Jika pesawat telah berlepas berhampiran bangunan, ketepatan Tempat Berlepas tidak dapat dijamin. Dalam keadaan ini, perhatikan kedudukan semasa pesawat ketika RTH automatik. Apabila pesawat hampir dengan Tempat Berlepas, anda disyorkan untuk membatalkan RTH automatik dan mengawal pesawat secara manual untuk mendarat di lokasi yang sesuai.
3. Terbangkan pesawat hanya dalam garis penglihatan visual (VLOS). Elakkan bukit dan pokok yang menghalang isyarat GNSS. Sebarang penerbangan di luar garis penglihatan visual (BVLOS) boleh dijalankan hanya apabila prestasi pesawat, pengetahuan dan kemahiran juruterbang, serta pengurusan keselamatan operasi mematuhi peraturan tempatan untuk BVLOS. Elakkan halangan, orang ramai, pokok dan jasad air (disyorkan untuk berada sekurang-kurangnya 1 m dari air). Atas sebab keselamatan, JANGAN terbangkan pesawat berdekatan lapangan terbang, lebuh raya, stesen kereta api, landasan kereta api, pusat bandar atau kawasan sensitif yang lain, melainkan sebarang permit atau kelulusan diperoleh di bawah peraturan tempatan.
4. Apabila isyarat GNSS lemah, terbangkan pesawat di persekitaran dengan pencahayaan dan kebolehlihatan yang baik. Sistem penglihatan mungkin tidak berfungsi dengan baik dalam keadaan pencahayaan yang suram. Hanya terbangkan pesawat pada waktu siang.
5. Minimumkan gangguan dengan mengelakkan kawasan dengan tahap elektromagnetisme yang tinggi seperti lokasi berhampiran saluran kuasa, stesen pangkalan, pencawang elektrik dan menara penyiaran.

6. Berhati-hati semasa terbang 2 km (6,560 kaki) atau lebih di atas paras laut kerana prestasi bateri dan pesawat mungkin berkurangan. JANGAN terbangkan pesawat melebihi ketinggian yang dibenarkan.
7. Jarak pembrekan pesawat dipengaruhi oleh altitud penerbangan. Semakin tinggi altitud, semakin jauh jarak pembrekan. Apabila terbang pada altitud tinggi, anda memerlukan jarak pembrekan yang mencukupi bagi memastikan keselamatan penerbangan.
8. GNSS tidak boleh digunakan pada pesawat di kawasan kutub. Sebaliknya, gunakan sistem penglihatan.
9. JANGAN lancarkan pesawat dari objek bergerak seperti kereta, kapal dan kapal terbang.
10. JANGAN berlepas dari permukaan yang berwarna padu atau permukaan dengan pantulan yang terang seperti bumbung kereta.
11. Berhati-hati apabila melancarkan pesawat di padang pasir atau dari pantai untuk mengelakkan pasir memasuki pesawat.
12. JANGAN gunakan pesawat dalam persekitaran yang berisiko untuk berlaku kebakaran atau letupan.
13. Gunakan pesawat dan peranti berkaitan dalam persekitaran yang kering.
14. JANGAN gunakan pesawat dan peranti berkaitan dalam persekitaran berikut: tempat kejadian kemalangan, kebakaran, letupan, banjir, tsunami, runtuh salji, tanah runtuh, gempa bumi, kawasan yang berdebu atau ribut pasir. Pastikan untuk mengelakkan pendedahan kepada semburan garam dan kulapuk semasa operasi.
15. JANGAN mengendalikan pesawat berhampiran dengan kumpulan burung.

2.3 Pengendalian Pesawat Secara Bertanggungjawab

Untuk mengelakkan kecederaan yang serius dan kerosakan harta benda, patuhi peraturan yang berikut:

1. Pastikan anda TIDAK berada di bawah pengaruh ubat bius, alkohol, atau ubat-ubatan atau mengalami pening, keletihan, loya atau sebarang keadaan lain yang boleh menjejaskan kemampuan anda mengendalikan pesawat dengan selamat.
2. Selepas mendarat, matikan pesawat terlebih dahulu sebelum mematikan alat kawalan jauh.
3. JANGAN jatuhkan, lancarkan, tembak atau baling sebarang muatan berbahaya pada atau ke arah mana-mana bangunan, orang atau haiwan, yang boleh menyebabkan kecederaan diri atau kerosakan harta benda.

4. JANGAN gunakan pesawat yang telah rosak atau terhempas secara tidak sengaja atau tidak berada dalam keadaan baik.
5. Pastikan anda telah dilatih secukupnya dan mempunyai pelan kontingensi untuk kecemasan atau apabila insiden berlaku.
6. Pastikan anda mempunyai pelan penerbangan. JANGAN terbangkan pesawat secara melulu.
7. Hormati privasi orang lain apabila menggunakan kamera. Pastikan anda mematuhi undang-undang privasi, peraturan dan standard moral tempatan.
8. JANGAN gunakan produk ini untuk sebarang sebab selain penggunaan peribadi umum.
9. JANGAN gunakan kamera untuk tujuan yang menyalahi undang-undang atau tidak wajar seperti pengintipan, operasi ketenteraan atau siasatan tanpa izin.
10. JANGAN gunakan produk ini untuk memfitnah, menyalahgunakan, mengganggu, mengintai, mengugut atau selainnya melanggar hak undang-undang orang lain, seperti hak privasi dan publisiti.
11. JANGAN menceroboh hartanah peribadi orang lain.

2.4 Senarai Semak Prapenerbangan

1. Tanggalkan pelindung gimbal dari kamera.
2. Pastikan Bateri Penerbangan Pintar dan kipas dipasang dengan betul dan diikat dengan kemas.
3. Pastikan alat kawalan jauh, peranti mudah alih dan Bateri Penerbangan Pintar dicas sepenuhnya.
4. Pastikan gimbal dan kamera berfungsi dengan normal.
5. Pastikan tiada apa-apa objek yang menghalang motor dan motor berfungsi secara normal.
6. Pastikan semua kanta kamera dan penerima adalah bersih.
7. Pastikan Pemancar Digital DJI Neo 2 dipasang dengan kukuh pada pesawat sebelum menggunakan alat kawalan jauh atau kawalan gerakan.
8. Apabila menggunakan Kawalan Palm, pastikan bahawa DJI Neo 2 telah disambungkan kepada DJI Fly pada telefon pintar anda melalui Wi-Fi dan aplikasi berfungsi dengan betul.

Apabila menggunakan alat kawalan jauh, pastikan bahawa alat kawalan jauh dan DJI Fly berjaya disambungkan kepada pesawat.

9. Pastikan Tindakan Pengelakan Halangan ditetapkan dalam DJI Fly atau gogal (jika digunakan), dan **Ketinggian Maksimum, Jarak Maksimum** serta **Ketinggian RTH Auto** kesemuanya ditetapkan dengan betul menurut undang-undang dan peraturan tempatan.
10. **JANGAN** pasang aksesori atau peranti luaran yang tidak diperakui, kerana ini boleh mengakibatkan kerosakan produk atau bahaya keselamatan.

Operasi Penerbangan

3 Operasi Penerbangan

Pesawat menyokong berbilang kaedah kawalan untuk pelbagai senario bagi memenuhi keperluan anda. Pastikan anda biasa dengan notis dan penggunaan untuk setiap kaedah kawalan sebelum penerbangan.

- ⚠️ • JANGAN sentuh pesawat semasa ia sedang terbang. Jika tidak, DJI Neo 2 mungkin melayang dan kemalangan mungkin berlaku.
- JANGAN terbangkan pesawat sejurus selepas ia mengalami pelanggaran atau terhentak atau tergoncang dengan kuat. Pesawat mungkin tidak dapat melakukan penerbangan yang stabil.

3.1 Kawalan Palm



Klik pautan atau imbas kod QR untuk menonton video tutorial.



<https://www.dji.com/neo-2/video>

Dalam Kawalan Palm, berlepas dan mendarat menggunakan tapak tangan disokong. Anda boleh menggunakan butang pada DJI Neo 2 untuk mencapai pelbagai Smart Snaps. DJI Neo 2 akan terbang sambil merakam secara automatik selepas subjek disahkan. Anda boleh menyambung ke aplikasi DJI Fly melalui Wi-Fi untuk melaraskan parameter bagi setiap mod. Tetapan lalai digunakan sebagai contoh.

Notis

- 💡 • Matikan peranti kawalan jauh dan gogal yang disambungkan ke pesawat sebelum menggunakan Kawalan Palm.
- ⚠️ • Pastikan persekitaran penerbangan memenuhi keperluan penerbangan dan anda boleh mengawal serta mendapatkan kembali DJI Neo 2 segera apabila masalah berlaku atau dalam kecemasan. Dalam situasi di mana DJI mungkin tidak dapat menganalisis punca kejadian, mungkin tidak mungkin bagi DJI untuk menyediakan perkhidmatan jaminan dan perkhidmatan selepas jualan yang lain.

- Sebelum menggunakan Kawalan Palm, pastikan bahawa pesawat telah disambungkan kepada DJI Flypada telefon pintar anda melalui Wi-Fi. Apabila menggunakan Kawalan Palm tanpa aplikasi, jika pesawat gagal fungsi semasa penerbangan, anda boleh memilih untuk menyambungkannya kepada DJI Fly melalui Wi-Fi dan mengawal secara manual untuk mengelakkan kemalangan. Jika telefon pintar anda tidak dapat bersambung ke pesawat (cth., disebabkan oleh pemutusan Wi-Fi), hidupkan alat kawalan jauh yang telah dipautkan dengan pesawat untuk mengambil alih kawalan.
- Pastikan anda terbang dalam persekitaran yang terbuka dan bebas daripada gangguan isyarat Wi-Fi.
- Apabila menggunakan Kawalan Palm, altitud penerbangan maksimum ialah 60 m. Untuk keselamatan, kekalkan garis penglihatan visual (VLOS) dalam kawasan terkawal.
- DJI Neo 2 akan mendarat secara automatik dalam situasi berikut. Pastikan anda memerhatikan persekitaran operasi bagi mengelakkan kehilangan atau kerosakan akibat pendaratan.
 - ♦ Bateri lemah kritikal.
 - ♦ Penentududukan gagal dan memasuki mod Sikap.
 - ♦ mengesan perlanggaran tetapi tidak terhempas.
- Ikuti peraturan berikut semasa berlepas atau mendarat di tapak tangan anda:
 - ♦ Kendalikan pesawat dalam persekitaran tanpa angin jika boleh.
 - ♦ Pegang sisi badan pesawat dari bawah semasa berlepas. **JANGAN** letakkan jari anda di pelindung kipas atau julat putaran kipas untuk mengelakkan kecederaan atau kerosakan.
 - ♦ **JANGAN** melakukan pelepasan atau pendaratan semasa bergerak. Jika tidak, pesawat mungkin melayang dan kemalangan mungkin berlaku. Semasa mendarat, pesawat mungkin gagal menghentikan motor apabila tangan anda bergerak.
 - ♦ **JANGAN** baling pesawat semasa pelepasan.
 - ♦ **JANGAN** sekali-kali cuba menangkap pesawat semasa ia sedang terbang.
 - ♦ Untuk mendarat di tapak tangan anda, letakkan tangan anda di bawah pesawat untuk mengelakkannya daripada jatuh selepas mendarat.
 - ♦ Berlepas dalam persekitaran dengan pencahayaan yang mencukupi dan permukaan yang kaya dengan tekstur. **JANGAN** terbang ke persekitaran yang mempunyai perbezaan yang ketara dalam pencahayaan dari lokasi semasa.

- Jika pesawat gagal berlepas atau mendarat menggunakan tapak tangan, ikuti gesaan suara pesawat untuk penyelesaian masalah atau sambungkan ke aplikasi DJI Fly untuk mendapatkan butiran lanjut. Gesaan suara menyokong Bahasa Inggeris atau Bahasa Mandarin mengikut tetapan bahasa aplikasi untuk sambungan terkini. Bahasa lain tidak disokong.

Tukar Mod dan Laraskan Tetapan

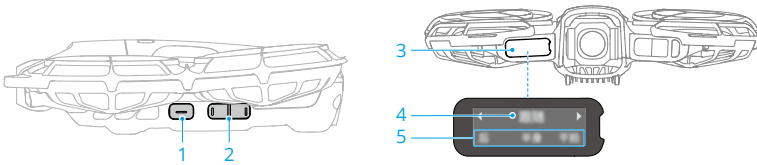

1. Butang Berlepas
2. Butang Pilih
3. Skrin
4. Mod Penggambaran
5. Parameter Rakaman

Tukar Mod Penggambaran

Mod lalai adalah Ikut selepas menghidupkan peranti buat kali pertama. Tekan butang pilih untuk bertukar kepada mod lain, seperti Dronie, Bulatan*, dan sebagainya.

Selepas menukar mod, pesawat akan mengumumkan mod yang sedang dipilih melalui gesaan suara, manakala skrin akan menunjukkan mod dan parameter semasa.

* Mod penggambaran yang lebih pintar tersedia apabila menggunakan Kawalan Aplikasi Mudah Alih. Kemas kini perisian tegar pesawat kepada versi terkini; jika tidak, sesetengah mod penggambaran mungkin tidak tersedia.

Tetapkan Parameter Penggambaran

1. Tekan dan tahan butang pilih selama 2 saat untuk masuk ke tetapan parameter. Item yang sedang berkelip pada skrin ialah item yang tersedia untuk pelarasan.
2. Tekan Butang Pilih untuk melaraskan nilai.

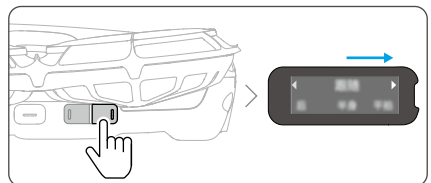
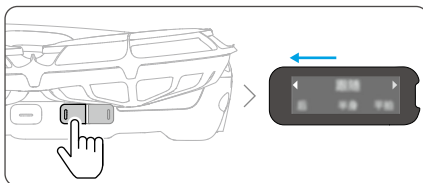

3. Tekan dan tahan butang pilih sekali lagi untuk beralih ke item tetapan seterusnya.
4. Tekan butang berlepas untuk menyimpan tetapan semasa dan keluar.

Perlepasan Tapak Tangan dan Smart Snaps

- ⚠️ • Pastikan anda mematuhi undang-undang dan peraturan privasi tempatan ketika menggunakan Smart Snaps.
 - Smart Snaps hanya menyokong penjejakan orang.
 - Perlepasan dan pendaratan dengan tapak tangan disokong untuk kawalan palm, kawalan aplikasi mudah alih, dan kawalan RC. Perbezaannya ialah semasa menggunakan kawalan RC, Smart Snaps untuk kawalan palm tidak disokong, dan pengesahan subjek tidak diperlukan sebelum berlepas.
1. Hidupkan DJI Neo 2. Pastikan ia tidak bergerak dan tunggu sehingga sistem diagnostik sendiri selesai.
 2. Pastikan ada ruang yang mencukupi untuk pergerakan mengikut parameter praset seperti jarak dan ketinggian. Tekan butang pilih untuk memilih mod yang diinginkan.
 3. Ikut langkah di bawah untuk menggunakan pelepasan tapak tangan.

1

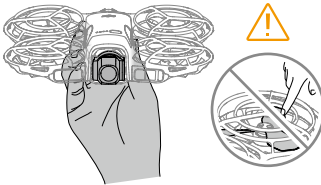

2

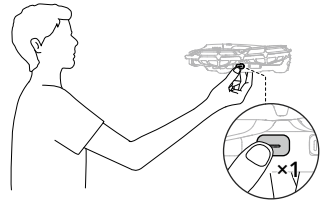

3

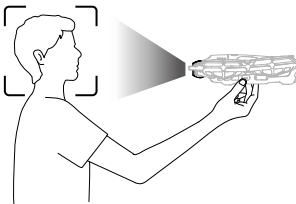

4

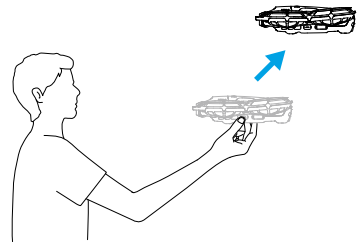

- a. Pelepasan tapak tangan memerlukan pengesahan subjek. Pegang bahagian sisi badan pesawat dari bawah, dengan kamera menghadap ke arah anda. Pastikan

tangan anda tidak menghalang kamera dan tiada halangan yang menghalang pelepasan.

 • JANGAN letakkan jari anda dalam julat putaran kipas.

b. Luruskan lengan anda, hadap kamera ke arah subjek, dan pastikan ia stabil.

Tekan dan tahan butang berlepas. Pesawat akan memberi gesaan suara untuk mod yang dipilih dan kira detik, dan kemudian berlepas secara automatik. Untuk membatalkan perlepasan, tekan butang berlepas sekali lagi sebelum kira detik tamat.

 • Apabila subjek dihalang oleh halangan atau pencahayaan persekitaran tidak sesuai, pengesahan subjek mungkin gagal.

- Semasa menggunakan pelepasan tapak tangan, pesawat akan terbang ke belakang untuk jarak pendek selepas berlepas. Perhatikan bahagian belakang pesawat untuk memastikan keselamatan penerbangan.

4. DJI Neo 2 akan mula merakam atau mengambil foto mengikut mod yang dipilih dan parameter pratetapnya.
5. Sambungkan DJI Neo 2 ke DJI Fly untuk melihat rakaman dan mencipta video pendek.

Kawalan Gerak Isyarat

Gunakan gerak isyarat untuk melaraskan kedudukan pesawat semasa Lampu Sorot dan ActiveTrack.

-
-  • Kawalan Gerak Isyarat telah dinyahdayakan secara lalai. Untuk mengaktifkan Kawalan Gerak Isyarat, sambungkan ke aplikasi DJI Fly dan ikuti tutorial untuk membuka kunci ciri ini.
- Pastikan semua syarat berikut dipenuhi sebelum menggunakan Kawalan Gerak Isyarat.
 - ♦ Hanya subjek yang sedang diikuti atau difokuskan sahaja boleh mengawal pesawat.
 - ♦ Pastikan jarak mendatar antara pesawat dan tapak tangan anda adalah 2-5 m.
 - ♦ Subjek mestilah kelihatan sepenuhnya dan jelas dalam pandangan kamera, tanpa sebarang halangan.
 - ♦ Pastikan jari anda lurus dan elakkan memakai sarung tangan tebal atau sarung tangan mitten.
-

Angkat tapak tangan anda ke arah kamera. Sebaik sahaja penunjuk status bertukar menjadi biru, anda boleh mengawal pesawat dengan gerak isyarat.



- Gerakkan tapak tangan anda ke atas, bawah, kiri atau kanan untuk mengawal arah pesawat.
- Pegang kedua-dua tapak tangan anda menghadap pesawat. Sebaik sahaja penunjuk status berkelip biru dua kali, gerakkan tangan anda lebih dekat atau lebih jauh dan tahan untuk membuat pesawat terbang ke hadapan atau ke belakang.

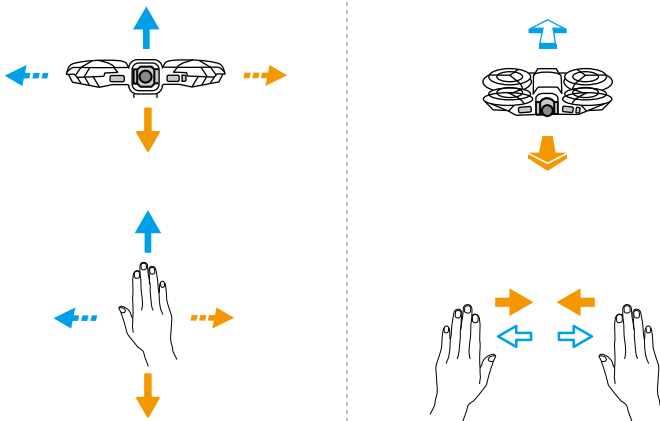

- Untuk keluar daripada Kawalan Gerak Isyarat, genggam tangan atau turunkan lengan anda. Penunjuk status akan padam dan pesawat akan kekal terapung. Penjejakan seterusnya akan berada pada arah dan jarak yang telah dilaraskan.
- Untuk menukar subjek ikuti, subjek asal harus kekal pegun dan keluar dari kawalan Gerak Isyarat. Subjek baharu harus berdiri di sebelah subjek asal (dalam jarak separuh panjang badan), hulurkan sebelah tangan, tapak tangan menghadap pesawat, dan tahan selama lebih dari 2 saat.

Selepas berjaya bertukar, penunjuk status akan kekal biru pekat dan pesawat akan mengikuti subjek baharu.

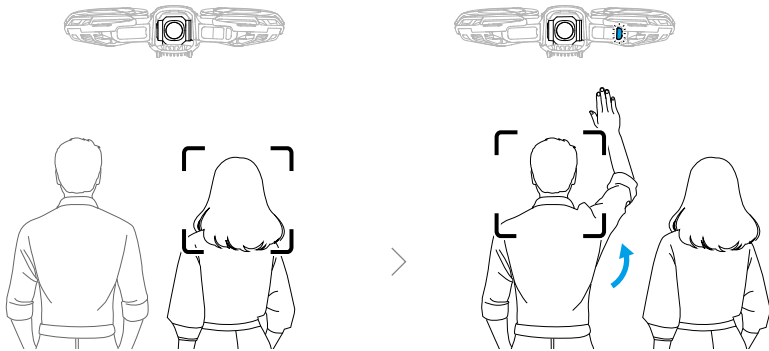

- Pesawat tidak dapat mengelak daripada subjek yang bergerak seperti orang, haiwan atau kenderaan. Apabila menggunakan Kawalan Gerak Isyarat, beri perhatian kepada persekitaran sekitar untuk memastikan keselamatan penerbangan.
- JANGAN gunakan Kawalan Gerak Isyarat di kawasan yang mempunyai objek kecil atau halus (cth., dahan pokok atau talian kuasa), objek lutsinar (cth., air atau kaca), atau permukaan monokrom (cth., dinding putih).
- Kawalan Gerak Isyarat mungkin gagal dalam keadaan pencahayaan yang terlalu gelap atau terlalu terang. Gunakan ciri berkaitan gerak isyarat dalam julat pencahayaan yang sesuai (5-100,000 lux).

Kembali ke Tapak Tangan

Pastikan pesawat terapung di tempatnya. Hadap pesawat dengan tapak tangan anda diluruskan. Pastikan tangan anda berada di bawah ketinggian pesawat. Kekalkan tapak tangan yang rata dan stabil dengan semua jari diluruskan sepenuhnya. Tunggu pesawat kembali dan mendarat di atas tangan anda.

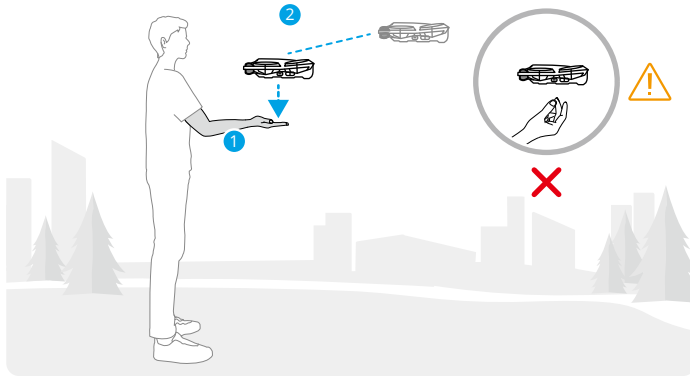

Jika pesawat berada pada jarak yang jauh, mula-mula menghadap pesawat dan hulurkan sebelah tangan ke sisi untuk memberi isyarat supaya berpatah balik. Selepas pesawat terbang lebih dekat, hulurkan tapak tangan anda dan tunggu sehingga ia mendarat di tangan anda.

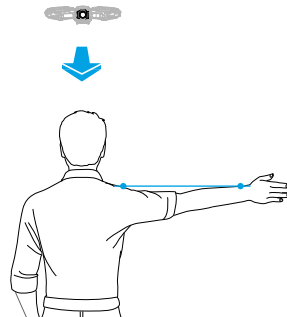

- ⚠️ • Semasa mendarat, pastikan jari anda dihulurkan sepenuhnya untuk mengelakkan sentuhan dengan kipas. **JANGAN** cuba untuk memegang bahagian tepi badan pesawat ketika pendaratan dengan cara yang sama seperti yang anda lakukan semasa berlepas!
- Semasa melakukan Kembali ke Tapak Tangan, pastikan jarak mendarat 2-5 m antara pesawat dan tapak tangan anda, dan jarak menegak dalam lingkungan 2 m.
- Jika pesawat tidak dapat kembali ke tapak tangan pada jarak dekat, laraskan lokasi anda atau kedudukan pesawat menggunakan gerak isyarat untuk mengelakkan titik buta pesawat, kemudian cuba lagi.

- Untuk menarik balik pesawat dengan satu lengan dihulurkan ke sisi, pastikan pesawat berada dalam jarak 10 m secara mendatar dari lengan anda. Pastikan tangan anda diluruskan sepenuhnya semasa mengangkat. JANGAN angkat kedua-dua lengan secara serentak.



- Semasa pendaratan di tapak tangan, pesawat mungkin naik sedikit dan kemudian mendarat di atas tapak tangan. Pastikan tangan anda tidak bergerak dan luruskan jari anda semasa proses tersebut.
- Dalam mod Ikut dan Lampu Sorot, pesawat akan terapung di tempatnya jika kamera kehilangan subjek semasa merakam. Jalankan DJI Fly pada telefon pintar anda melalui Wi-Fi untuk bersambung ke pertengahan penerbangan. Telefon pintar mesti telah disambungkan ke DJI Fly sebelum ini untuk dapat bersambung. Dalam paparan Kawalan, pastikan tugas telah dihentikan, pilih **Kawalan Manual** daripada senarai mod dan kemudian mendaratkan pesawat menggunakan batang kawalan maya.

3.2 Kawalan Aplikasi Mudah Alih



Anda disyorkan untuk mengklik pautan di bawah atau imbas kod QR untuk menonton video tutorial.



<https://www.dji.com/neo-2/video>

Untuk menggunakan Kawalan Aplikasi Mudah Alih, sambungkan DJI Neo 2 kepada DJI Fly aplikasi pada telefon pintar melalui Wi-Fi dan kawalan DJI Neo 2 dalam aplikasi. Dalam Kawalan Aplikasi Mudah Alih, semua fungsi untuk Kawalan Palm tersedia. Anda boleh menetapkan parameter dan melaksanakan Smart Snaps dalam aplikasi. Lebih banyak fungsi seperti kawalan manual, rakaman audio, dan kawalan suara turut disokong.

Notis



- Sebelum menggunakan Kawalan Aplikasi Mudah Alih, pastikan perkara berikut:

- Matikan peranti kawalan jauh yang disambungkan ke pesawat supaya tontonan langsung boleh dialihkan ke aplikasi mudah alih.
- Matikan Bluetooth dan Wi-Fi pada mana-mana telefon pintar lain yang sebelum ini telah disambungkan ke pesawat, untuk mengelakkan gangguan sambungan atau pengambilalihan.
- RTH disokong dalam Kawalan Aplikasi Mudah Alih. Sila rujuk kepada [Kembali ke Tempat Mula](#) untuk mendapatkan maklumat lanjut.



- Pastikan anda terbang dalam persekitaran yang terbuka dan bebas daripada gangguan isyarat Wi-Fi. Selain itu, aplikasi mungkin terputus dari DJI Neo 2 yang mungkin menjejaskan keselamatan penerbangan.
- Apabila menggunakan Kawalan Aplikasi Mudah Alih, altitud penerbangan maksimum DJI Neo 2 ialah 60 m. Untuk keselamatan, kekalkan garis penglihatan visual (VLOS) dalam kawasan terkawal.
- DJI Neo 2 akan mendarat secara automatik dalam situasi berikut. Pastikan untuk memerhatikan persekitaran operasi untuk mengelakkan DJI Neo 2 hilang atau rosak ketika mendarat.
 - Bateri lemah kritikal.
 - Penentududukan gagal dan memasuki mod Sikap.
 - mengesan pelanggaran tetapi tidak terhempas.

Sambungan DJI Neo 2

1. Hidupkan DJI Neo 2 dan tunggu sehingga diagnostik sendiri sistem selesai.
2. Hidupkan Bluetooth, Wi-Fi, dan perkhidmatan lokasi pada telefon pintar.
3. Ketik **Panduan Sambungan** Bahagian bawah sebelah kanan skrin utama dalam aplikasi, pilih model peranti, dan pilih **Sambung melalui Peranti Mudah Alih**.
4. Pilih peranti yang dikehendaki dalam hasil carian. Paparan Kawalan dipaparkan selepas berjaya disambungkan. Semasa menyambungkan peranti mudah alih kepada DJI Neo 2 untuk kali pertama, tekan dan tahan butang kuasa DJI Neo 2 untuk membuat pengesahan.



- Anda juga boleh mengetik panel QuickTransfer atau Peranti Wi-Fi pada skrin utama di DJI Fly untuk sambungan Wi-Fi.
- Untuk menukar telefon pintar yang disambungkan ke DJI Neo 2, nyahdayakan Bluetooth dan Wi-Fi pada telefon pintar yang sedang disambungkan sebelum menyambung DJI Neo 2 kepada telefon pintar baharu.

Kawalan Suara

Dalam pandangan Kawalan, ketik  di sebelah kanan skrin di bawah paparan langsung untuk mengaktifkan kawalan suara. Gunakan arahan suara untuk mengawal DJI Neo 2. Ketik butang yang sepadan dalam tetingkap pop timbul untuk melihat arahan biasa. Arahan suara menyokong input bahasa semula jadi.

-
-  • Kawalan suara menyokong bahasa Inggeris atau Mandarin mengikut bahasa aplikasi.
 - Naikkan kelantangan pada telefon untuk pengalaman optimum semasa menggunakan kawalan suara.
-

Kawalan Jam Tangan

Dalam senario sukan seperti berbasikal, aplikasi DJI Fly boleh digunakan dengan Apple Watch untuk mengawal pesawat.

1. Pastikan DJI Fly dipasang pada kedua-dua jam tangan dan telefon pintar anda.
2. Lancarkan DJI Fly pada telefon pintar anda, dan sambungkan pesawat ke telefon pintar tersebut.
3. Lancarkan DJI Fly pada jam tangan untuk memulakan kawalan jauh. Tonton [video tutorial](#) untuk mendapatkan maklumat lanjut.

-
-  • Apabila mengawal pesawat melalui jam tangan, pastikan DJI Fly sedang berjalan pada telefon pintar anda. Skrin telefon boleh dimatikan. JANGAN tutup DJI Fly, jika tidak, pesawat akan terputus sambungan dengan jam tangan anda.
 - Pastikan telefon pintar anda berada dalam julat Bluetooth jam tangan anda.
 - Untuk melihat peranti jam tangan yang disokong, lawati <https://www.dji.com/neo-2/faq>.
-



3.3 Kawalan RC

Perlepasan Automatik

1. Lancarkan DJI Fly dan masuk ke paparan kamera.
2. Selesaikan semua langkah dalam senarai semak pra-penerbangan.
3. Ketik . Sekiranya keadaan selamat untuk berlepas, tekan dan tahan butang untuk membuat pengesahan.

4. Pesawat akan berlepas dan terapung di atas daratan.

Pendaratan Automatik

1. Jika keadaan selamat untuk mendarat, ketik , kemudian sentuh dan tahan  mengesahkan
2. Pendaratan automatik boleh dibatalkan dengan mengetik .
3. Sekiranya Sistem Penglihatan Ke Bawah berfungsi seperti biasa, Perlindungan Pendaratan akan diaktifkan.
4. Motor akan berhenti secara automatik selepas mendarat.

 • Pilih tempat yang sesuai untuk mendarat.

Memulakan/Menghentikan Motor

Memulakan Motor

Lakukan satu daripada Perintah Batang Kombinasi (CSC) seperti yang ditunjukkan di bawah untuk menghidupkan motor. Setelah motor mula berputar, lepaskan kedua-dua batang secara serentak.

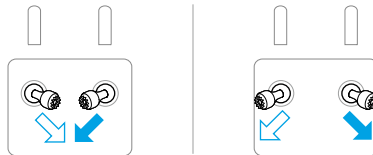

Penghentian Motor

Motor boleh dihentikan dengan dua cara:

Kaedah 1: Apabila pesawat telah mendarat, tekan batang pendikit ke bawah dan tahan sehingga motor berhenti.

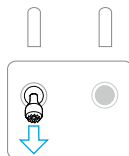

Kaedah 2: Apabila pesawat telah mendarat, lakukan satu daripada CSC seperti yang ditunjukkan di bawah sehingga motor berhenti.

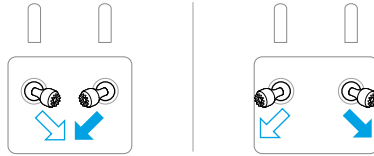

Menghentikan Motor Semasa Pertengahan Penerbangan

- ⚠ • Menghentikan motor semasa pertengahan penerbangan akan menyebabkan pesawat terhempas.

Tetapan lalai untuk **Hentian Kipas Kecemasan** pada apl DJI Fly ialah **Kecemasan Sahaja**, yang bermaksud bahawa motor hanya boleh dihentikan pada pertengahan penerbangan apabila pesawat mengesan bahawa pesawat berada dalam situasi kecemasan seperti pesawat terlibat dalam perlanggaran, motor telah terhenti, pesawat bergolek di udara, atau pesawat tidak dapat dikawal dan naik atau turun dengan cepat. Untuk menghentikan motor pada pertengahan penerbangan, lakukan CSC sama yang digunakan untuk memulakan motor. Ambil perhatian bahawa anda perlu memegang batang kawalan selama dua saat semasa melakukan CSC untuk menghentikan motor. **Hentian Kipas Kecemasan** boleh diubah kepada **Bila-bila masa** pada apl. Gunakan pilihan ini dengan berhati-hati.

Pengawalan Pesawat

Batang kawalan alat kawalan jauh boleh digunakan untuk mengawal pergerakan pesawat. Batang kawalan boleh dikendalikan dalam Mod 1, Mod 2 atau Mod 3, seperti yang ditunjukkan di bawah.

Mod kawalan lalai alat kawalan jauh ialah Mod 2. Dalam manual ini, Mod 2 digunakan sebagai contoh untuk menggambarkan cara menggunakan batang kawalan. Semakin jauh batang tersebut ditolak dari kedudukan tengah, semakin pantas pesawat bergerak.

Mod 1

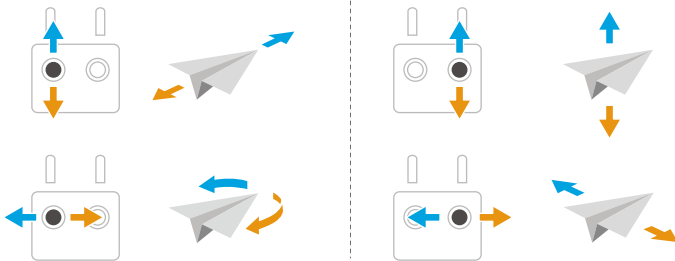

Mod 2

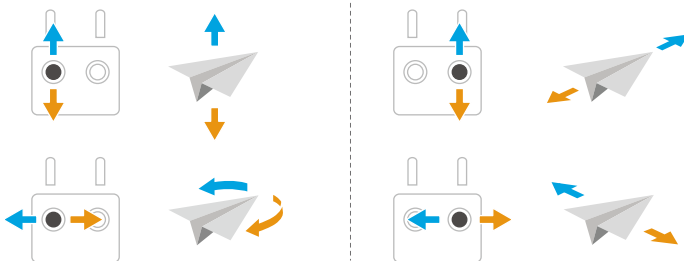

Mod 3

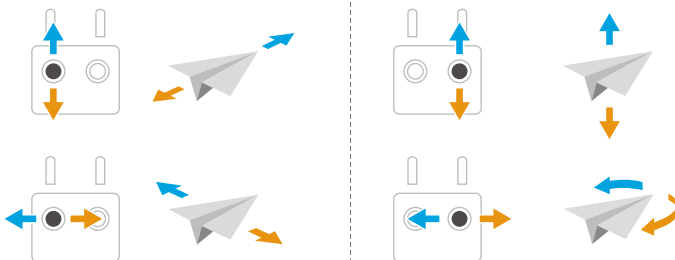

Prosedur Perlepasan/Pendaratan

- ⚠️ • **JANGAN** lancarkan pesawat dari telapak tangan anda atau semasa memegangnya dengan tangan anda.
- **JANGAN** kendalikan pesawat apabila pencahayaan terlalu terang atau gelap untuk menggunakan alat kawalan jauh bagi pemantauan penerbangan. Anda bertanggungjawab untuk melaraskan dengan betul kecerahan paparan dan jumlah sinaran cahaya matahari langsung yang mengenai skrin, untuk mengelakkan kesukaran melihat skrin dengan jelas.

1. Senarai semak pra-penerbangan direka untuk membantu anda terbang dengan selamat. Lihat senarai semak prapenerbangan penuh sebelum setiap penerbangan.
2. Letakkan pesawat di kawasan terbuka dan rata dengan bahagian belakang menghadap ke arah anda.
3. Hidupkan alat kawalan jauh dan pesawat.
4. Lancarkan DJI Fly dan masuk ke paparan kamera.
5. Tunggu sehingga diagnosis sendiri pesawat selesai. Jika DJI Fly tidak menunjukkan sebarang amaran yang tidak diduga, anda boleh menghidupkan motor.
6. Tolak batang pendikit secara perlahan untuk berlepas.
7. Untuk mendarat, mengambang di atas permukaan yang rata dan tolak batang pendikit ke bawah untuk turun.
8. Setelah mendarat, tekan pendikit ke bawah dan tahan sehingga motor berhenti.
9. Matikan pesawat menggunakan alat kawalan jauh.



- Apabila menggunakan alat kawalan jauh, pelepasan tapak tangan masih disokong dengan menekan dan menahan butang pelepasan pada DJI Neo 2. Anda juga boleh melakukan pendaratan tapak tangan untuk mendaratkan pesawat. Smart Snaps untuk Kawalan Palm tidak disokong. Notis dan arahan berkaitan adalah serupa dengan arahan untuk Kawalan Palm. Perbezaannya adalah pengesahan subjek tidak diperlukan sebelum berlepas. Rujuk kepada bahagian [Kawalan Palm](#) untuk maklumat lanjut.
-

Mod Penerbangan Pintar

FocusTrack



- Pesawat tidak mengambil foto atau merakam video secara automatik semasa menggunakan FocusTrack. Kawal pesawat secara manual untuk mengambil gambar atau merakam video.
-

Lampu Sorot

Membolehkan kamera gimbal menghadap ke arah subjek sepanjang masa semasa anda mengawal penerbangan secara manual.

Apabila sistem penglihatan berfungsi seperti biasa, pesawat akan memintas atau membrek apabila halangan dikesan, mengikut tindakan pengelakan halangan ditetapkan kepada **Pintasan** atau **Brek** dalam DJI Fly.



- Pengelakan halangan dilumpuhkan dalam mod Sukan.
-

Subjek yang Disokong:

- Subjek pegun
- Subjek bergerak (hanya kenderaan dan orang)

Titik Tumpuan (POI)



Membolehkan pesawat terbang mengelilingi subjek.

Pesawat akan memintas halangan tanpa mengira tetapan mod penerbangan atau tindakan pengelakan halangan dalam DJI Fly apabila sistem penglihatan berfungsi seperti biasa.

Subjek yang Disokong:

- Subjek pegun
- Subjek bergerak (hanya kenderaan dan orang)

ActiveTrack

Ketik atau luncurkan roda jejak untuk menukar arah penjejakan, dan pesawat akan terbang secara automatik dari kedudukan semasanya  mengikut trajektori yang dijana ke arah penjejakan  yang dipilih dan terus menjejak. Pengguna juga boleh melaraskan secara manual arah penjejakan, ketinggian, dan jarak menggunakan batang kawalan. Ketik ikon Tetapan FocusTrack  untuk menetapkan parameter penjejakan dalam aplikasi.

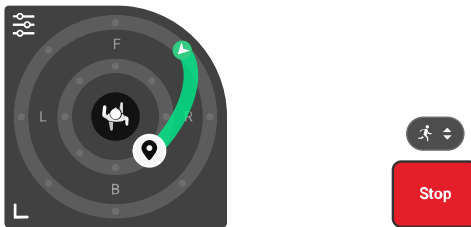

Pesawat akan memintas halangan tanpa mengira tetapan mod penerbangan atau tindakan pengelakan halangan dalam DJI Fly apabila sistem penglihatan berfungsi seperti biasa.

Subjek yang Disokong:

Subjek bergerak (hanya kenderaan, bot dan orang).

Apabila subjek itu adalah seseorang, pesawat itu boleh memadamkan senario penggambaran yang berbeza secara automatik. Pengguna juga boleh mengetik ikon pemandangan penggambaran  untuk menukar pemandangan penggambaran secara

manual. Berdasarkan pemandangan yang dipilih, pesawat menggunakan parameter penjejakan yang sepadan.

- ⚠ • JANGAN tetapkan pemandangan penggambaran secara manual kepada Standard atau Berbasikal semasa bermain ski. Jika tidak, kesan penjejakan dan keselamatan penerbangan tidak dapat dijamin.

Dalam ActiveTrack, julat jarak dan ketinggian yang disokong antara pesawat dan subjek dinyatakan di bawah.

Subjek	Orang	Kenderaan/Bot
Jarak Mendatar	4-20 m	4-50 m
Ketinggian	0.5-15 m	0.5-50 m

- ⚠ • Pesawat akan terbang ke jarak yang disokong dan julat ketinggian jika jarak dan ketinggian berada di luar julat apabila ActiveTrack dimulakan.
- Adalah disyorkan bahawa kelajuan subjek yang bergerak tidak melebihi 12 m/s; jika tidak, pesawat tidak akan dapat menjejak dengan betul.

Notis

- ⚠ • Pesawat tidak dapat mengelak daripada subjek yang bergerak seperti orang, haiwan atau kenderaan. Apabila menggunakan FocusTrack, perhatikan persekitaran sekeliling untuk memastikan keselamatan penerbangan.
- JANGAN gunakan FocusTrack di kawasan yang mengandungi objek kecil atau halus (cth., dahan pokok atau talian elektrik) atau objek lut sinar (cth., air atau kaca) atau permukaan monokrom (cth., dinding putih).
- Apabila pesawat mengikuti subjek, elakkan berhenti secara tiba-tiba dan berkelajuan tinggi oleh subjek. Pesawat mungkin tidak dapat membrek tepat pada masanya disebabkan oleh inersia, yang berpotensi mengakibatkan pelanggaran.
- Bersedia untuk menekan butang Jeda Penerbangan pada bila-bila masa pada alat kawalan jauh atau ketik **Stop** dalam DJI Fly untuk mengendalikan pesawat secara manual sekiranya sebarang situasi kecemasan berlaku.
- Berhati-hati ketika menggunakan FocusTrack dalam mana-mana situasi berikut:
 - ♦ Subjek yang dijejaki tidak bergerak pada aras pesawat.
 - ♦ Subjek yang dijejaki berubah bentuk secara drastik semasa bergerak.
 - ♦ Subjek yang dijejak tidak dapat dilihat untuk jangka masa yang panjang.

- Subjek yang dijejaki berada di kawasan monokrom yang luas seperti padang pasir.
 - Subjek yang dijejak mempunyai warna atau pola yang serupa dengan persekitarannya.
 - Pencahayaan sangat gelap (<5 lux) atau terang (>100,000 lux).
 - Pastikan anda mematuhi undang-undang dan peraturan privasi tempatan ketika menggunakan FocusTrack.
 - Ia disyorkan untuk hanya menjejaki kenderaan dan orang (tetapi bukan anak-anak). Terbangkan pesawat dengan berhati-hati ketika menjejaki subjek lain.
 - Bagi subjek bergerak yang disokong, kenderaan merujuk kepada kereta. JANGAN jejak kereta kawalan jauh.
 - Subjek penjejakan mungkin bertukar ke subjek lain secara tidak sengaja jika mereka saling berdekatan.
-

Penggunaan FocusTrack

Sebelum mendayakan FocusTrack, pastikan persekitaran terbang adalah luas dan tidak terhalang serta disinari cahaya yang mencukupi.

Ketik butang ikon FocusTrack [·] di sebelah kiri paparan kamera, atau pilih subjek pada skrin untuk mengaktifkan FocusTrack. Selepas diaktifkan, ketik butang ikon FocusTrack [·] sekali lagi untuk keluar.



Semasa penggunaan, tekan butang Flight Pause pada alat kawalan jauh untuk membatalkan pemilihan subjek.

QuickShots

QuickShots merangkumi pelbagai mod penggambaran. Pesawat secara automatik membuat rakaman mengikut mod rakaman yang dipilih dan menjana video pendek secara automatik.



Notis



- Pastikan terdapat ruang yang mencukupi tersedia semasa menggunakan Boomerang.
- Gunakan QuickShots di lokasi yang bebas daripada bangunan dan halangan lain. Pastikan tiada orang, haiwan atau halangan lain di laluan penerbangan.

- Sentiasa berikan perhatian kepada objek di sekitar pesawat setiap masa dan gunakan alat kawalan jauh untuk mengelakkan pelanggaran atau pesawat terhalang.
- JANGAN gunakan MasterShots dalam mana-mana situasi yang berikut:
 - ♦ Apabila subjek disekat untuk tempoh masa yang panjang atau di luar garis pandangan visual.
 - ♦ Apabila subjek berada di kawasan monokrom besar seperti kawasan bersalji atau padang pasir.
 - ♦ Apabila subjek berwarna atau berpola serupa dengan persekitaran subjek.
 - ♦ Apabila subjek berada di udara.
 - ♦ Apabila subjek bergerak pantas.
 - ♦ Pencahayaan sangat gelap (<5 luks) atau terang (>10,000 luks).
- JANGAN gunakan QuickShots di tempat berdekatan bangunan atau tempat dengan isyarat GNSS yang lemah. Jika tidak, laluan penerbangan akan menjadi tidak stabil.
- Pastikan anda mematuhi undang-undang dan peraturan privasi tempatan ketika menggunakan QuickShots.

Penggunaan QuickShots

1. Ketik ikon Mod Penangkapan pada bahagian sebelah kanan paparan kamera dan pilih QuickShots .
2. Selepas memilih satu sub-mod, ketik ikon tambah atau seret-pilih subjek pada skrin. Kemudian ketik  untuk memulakan tangkapan. Pesawat akan merakam rakaman semasa melakukan pergerakan penerbangan yang dipratetapkan mengikut pilihan yang dipilih dan menjana video selepas itu. Pesawat akan terbang kembali kepada kedudukan asal setelah rakaman selesai.
3. Ketik  atau tekan butang Jeda Penerbangan pada alat kawalan jauh sekali. Pesawat akan keluar daripada QuickShots dengan serta-merta dan terapung.

Kawalan Luncur

Kawalan Luncur membolehkan kelajuan penerbangan dan kelajuan putaran gimbal dikunci, menjadikan kawalan lebih mudah dan pergerakan kamera lebih lancar. Lebih banyak pergerakan kamera, seperti berputar ke atas dan putaran gimbal, boleh dicapai dengan meningkatkan input kayu kawalan dan input dail.

- ⚠ • Pengelakan halangan dalam kawalan luncur adalah mengikut mod penerbangan semasa. Terbangkan pesawat dengan berhati-hati.
-

Menggunakan Kawalan Luncur

1. Tetapkan satu butang boleh suai pada alat kawalan jauh kepada Kawalan Luncur.
2. Apabila menolak batang kawalan, tekan butang kawalan luncur, dan pesawat akan terbang secara automatik pada kelajuan semasa.
3. Tekan butang Henti Penerbangan pada alat kawalan jauh sekali, atau ketik  untuk keluar dari kawalan luncur.

Merakam Audio melalui Aplikasi

Dalam paparan kamera aplikasi, ketik *** > **Kamera** untuk membolehkan rakaman aplikasi dan memilih kesan pengurangan hingar. Audio akan dirakam oleh peranti rakaman audio yang sepadan semasa pesawat merakam video. Ikon mikrofon akan dipaparkan dalam paparan langsung.

Peranti rakaman audio yang disokong termasuk mikrofon terbina dalam telefon pintar, DJI Mic 2, dan fon telinga Bluetooth. Untuk senarai peranti Bluetooth yang serasi, sila rujuk halaman Muat Turun di laman web rasmi DJI Neo 2. Isu keserasian rakaman audio mungkin berlaku apabila menggunakan sesetengah fon telinga Bluetooth. Pastikan untuk menguji mereka sebelum merakam.

- ⚠ • JANGAN matikan skrin atau beralih ke aplikasi lain semasa rakaman.

- 💡 • Rakaman audio hanya boleh diaktifkan atau dinyahaktifkan sebelum merakam.
 - Apabila melihat atau memuat turun video dalam paparan Album di DJI Fly, audio yang dirakam menggunakan fungsi rakaman audio akan digabungkan secara automatik ke dalam fail video.
-

3.4 Kawalan Gerakan Imersif

- 💡 • Bahagian ini memperkenalkan operasi penerbangan apabila menggunakan DJI Neo 2 dengan DJI Goggles N3 (selepas ini dirujuk sebagai gogal) dan DJI RC Motion 3 (selepas ini dirujuk sebagai pengawal gerakan). Rujuk kepada manual pengguna yang berkaitan untuk gogal dan pengawal gerakan bagi penggunaan terperinci.
-

Langkah-langkah di bawah akan membantu anda mengendalikan pesawat dengan betul.

1. Letakkan pesawat di kawasan terbuka dan rata dengan bahagian belakang pesawat menghadap ke arah pengguna.
2. Hidupkan gogal, peranti alat kawalan jauh, dan pesawat.
3. Tunggu skrin pesawat menyala sebelum memakai gogal.
4. Memulakan motor.
5. Semak paparan langsung penerbangan dalam gogal untuk memastikan tiada gesaan amaran muncul dan isyarat GNSS adalah kuat.
6. Tekan butang kunci dua kali untuk menghidupkan motor pesawat, kemudian tekan dan tahan untuk membuat pesawat berlepas. Pesawat akan naik ke ketinggian sekitar 1.2 m dan mengambang.
7. Tekan dan tahan butang kunci semasa pesawat terapung di udara untuk mendaratkannya secara automatik dan menghentikan motor.
8. Matikan pesawat, gogal dan alat kawalan jauh.

Penerbangan Asas

- Anda disyorkan untuk menonton panduan tutorial dalam gogal sebelum penerbangan pertama. Pergi ke **Tetapan > Kawalan > Tutorial Pengawalan Gerakan Penerbangan**.

Kendalikan pesawat dengan menggunakan butang kunci, kayu bedik, dan pendikit DJI RC Motion 3.

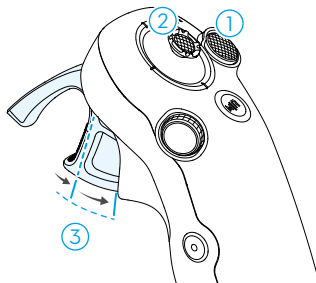

1. Gunakan butang kunci untuk mengawal berlepas, mendarat dan membrek pesawat.
2. Gerakkan kayu bedik untuk membuat pesawat naik, turun, atau bergerak ke kiri atau kanan secara mendatar*.

3. Terdapat dua tahap tekanan apabila menekan pendikit. Apabila menekan perlahan ke kedudukan di antara hentian pertama dan kedua, anda dapat merasakan jeda yang ketara. Tekan pendikit ke hentian berbeza untuk mengawal tindakan berbeza pada pesawat.

* Apabila Easy ACRO tidak didayakan atau tindakan Easy ACRO dipilih sebagai Luncur.

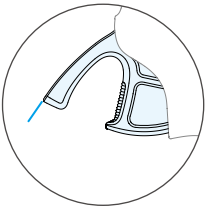
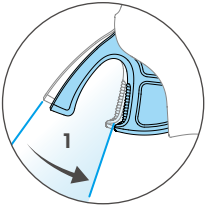
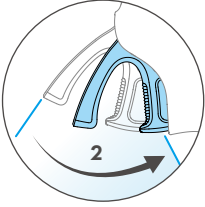
	<p>Apabila pendikit tidak ditekan, pesawat akan terapung di udara.</p>
	<p>Apabila menekan pendikit dengan perlahan ke hentian pertama, anda boleh melaraskan orientasi pesawat dengan mencondongkan pengawal gerakan secara menegak ke kiri atau kanan. Harap maklum bahawa pesawat tidak akan terbang ke hadapan pada masa ini.</p>
	<p>Tekan pendikit ke hentian kedua untuk membuat pesawat terbang ke arah bulatan di dalam gogal.</p>

Berlepas, Membrek, dan Mendarat

Berlepas: Tekan butang kunci dua kali untuk memulakan motor pesawat, kemudian tekan dan tahan butang tersebut sekali lagi untuk membuat pesawat berlepas. Pesawat akan naik ke ketinggian sekitar 1.2 m dan terapung di udara.

Pembrekan: Lepaskan butang kunci semasa penerbangan untuk membrek pesawat dan membuatkan pesawat terapung setempat di udara. Tekan sekali lagi untuk menyambung semula kawalan penerbangan.

Pendaratan: Tekan dan tahan butang kunci semasa pesawat terapung di udara untuk mendaratkannya secara automatik dan menghentikan motor.



- Selepas motor pesawat dimulakan dengan menekan butang kunci sebanyak dua kali, tolak kayu bedik ke atas dengan perlahan untuk berlepas.
- Apabila Easy ACRO dinyahdayakan, setelah pesawat terbang ke posisi pendaratan, perlahan-lahan tolak kayu bedik ke bawah untuk mendaratkan pesawat. Selepas mendarat, tolak kayu bedik ke bawah dan kekalkan kedudukan itu sehingga motor berhenti.



- Sekiranya berlaku kecemasan (seperti perlanggaran atau pesawat tidak dapat dikawal) semasa penerbangan, menekan butang kunci empat kali akan mencetuskan Hentikan Motor Semasa Penerbangan, yang akan menghentikan motor pesawat serta-merta. **Fungsi Hentikan Motor Ketika Dalam Penerbangan akan menyebabkan pesawat terhempas. Kendalikan dengan berhati-hati.**
- Untuk memastikan keselamatan penerbangan semasa menggunakan pengawal pergerakan, tekan butang kunci sekali untuk brek dan terapung di udara sebelum mengendalikan gogal. Kegagalan untuk berbuat begitu merupakan suatu risiko keselamatan dan boleh menyebabkan pesawat hilang kawalan atau kecederaan.

Terbang ke Hadapan dan ke Belakang

Tekan atau tolak pendikit untuk terbang ke hadapan atau ke belakang. Tekan dengan lebih kuat semasa menekan atau menolak untuk memecut. Lepaskan untuk berhenti dan terapung di udara.

Tekan pendikit ke hentian kedua untuk membuat pesawat terbang ke arah bulatan dalam gogal.

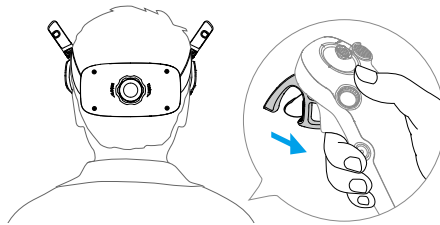
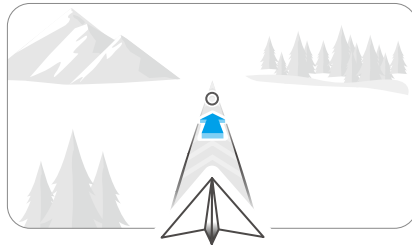

Tolak pendikit ke hadapan untuk menerbangkan pesawat secara mengundur.

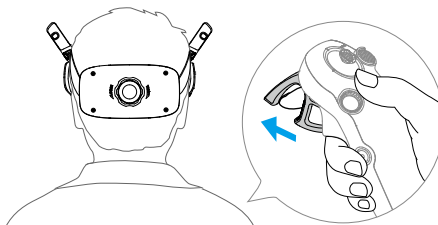
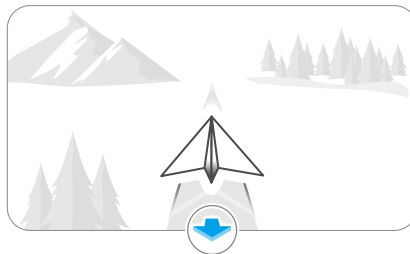

Melaraskan Orientasi Pesawat

Tekan pendikit perlahan ke hentian pertama dan condongkan bahagian atas pengawal gerakan secara serentak ke mana-mana arah untuk membuatkan pesawat berputar.

Lebih besar sudut kecondongan pengawal gerakan, lebih cepat pesawat akan berputar. Bulatan dalam gogal akan bergerak ke kiri dan kanan dan paparan langsung penerbangan akan berubah dengan sewajarnya.

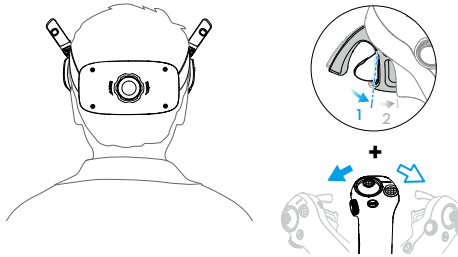
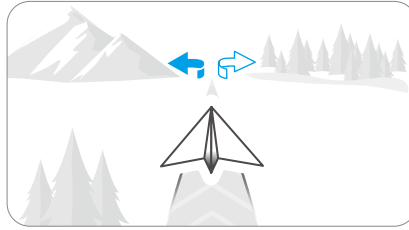

Menjadikan Pesawat Naik atau Turun pada Suatu Sudut

Apabila pesawat perlu terbang pada sudut menaik, tekan pemecut ke hentian kedua sambil mencondongkan pengawal gerakan ke atas secara serentak.

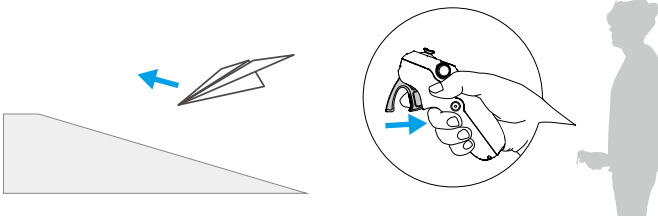

Apabila pesawat perlu terbang pada sudut ke bawah, tekan pendikit ke hentian kedua sambil mencondongkan pengawal pergerakan ke bawah.

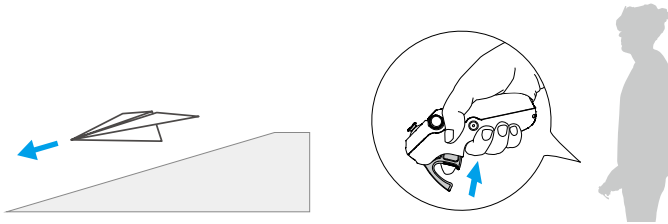

Pengawalan Gimbal dan Kamera

Semasa penerbangan, atau apabila pendikit tidak ditekan dan pesawat sedang terapung di udara, condongkan kawalan gerakan ke atas dan ke bawah untuk mengawal kecondongan gimbal. Kecondongan gimbal berubah mengikut kecondongan pengawal gerakan dan sentiasa konsisten dengan orientasi pengawal gerakan. Bulatan dalam gogal akan bergerak ke atas dan ke bawah dan paparan langsung penerbangan akan berubah dengan sewajarnya.

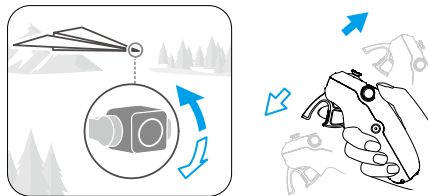

- Sebelum berlepas atau apabila menggunakan butang kunci untuk memicu pesawat untuk terapung di udara, kecondongan gimbal tidak dapat dikawal.
 - Gunakan dail pada pengawal gerakan, tatal ke atas atau ke bawah untuk mencondongkan kamera sebelum berlepas atau semasa RTH dan pendaratan.
-

Penjejakan Kepala

Selepas mengaktifkan fungsi pengesanan kepala, orientasi mendatar pesawat dan kecondongan gimbal boleh dikawal menggunakan pergerakan kepala semasa penerbangan. Buka menu pintasan dari paparan langsung penerbangan, akses menu kawalan pantas, dan klik  membolehkan Penjejakan Kepala.

Sebaik sahaja dalam mod Penjejakan Kepala, pengawal gerakan tidak akan dapat mengawal kecondongan gimbal, dan hanya kawalan melalui pesawat yang tersedia.

Pengguna masih boleh mengawal haluan pesawat dengan mencondongkan alat kawalan gerakan tanpa menekan pendikit.

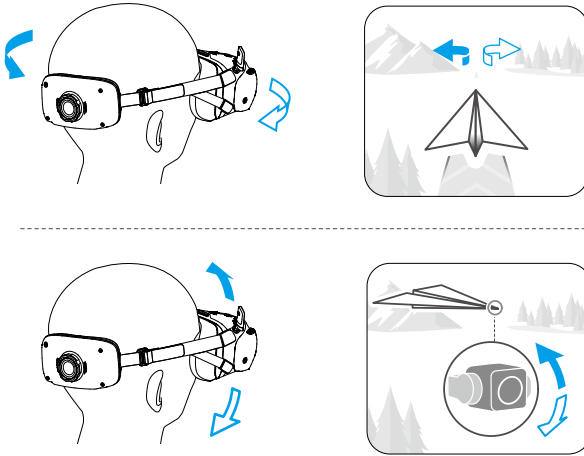

Easy ACRO

Gunakan pengawal gerakan untuk melaksanakan Easy ACRO termasuk jungkir depan, jungkir belakang, gulungan, dan melayang 180°.

- ⚠ • Penghindaran halangan dinyahdayakan apabila Easy ACRO didayakan. Elakan halangan akan disambung semula secara automatik selepas Easy ACRO dinyahdayakan. Berikan perhatian kepada persekitaran dan pastikan tiada halangan berhampiran sebelum melakukan tindakan Easy ACRO.
- Easy ACRO tidak tersedia dalam situasi berikut:
 - ♦ Pesawat sedang berlepas, terapung di udara, mendarat, atau kembali ke tempat berlepas;
 - ♦ Pesawat berada dalam mod Sukan;
 - ♦ Tahap bateri pesawat lebih rendah daripada 35%;
 - ♦ Ketinggian pesawat adalah kurang daripada 1.5 m;
 - ♦ Kelajuan angin melebihi 4 m/s;
 - ♦ Prestasi penentuan kedudukan adalah lemah (GNSS dan sistem penglihatan tidak tersedia);
 - ♦ Pesawat berada dalam zon penampakan Zon Terhad atau Zon Ketinggian, atau sedang menghampiri Jarak Penerbangan Maksimum.

- Gunakan Easy ACRO dengan berhati-hati dalam situasi berikut:
 - ♦ Apabila sudut atitud pesawat meningkat (seperti ketika membuat pusingan, memecut atau memperlahankan pesawat dengan cepat, atau apabila kelajuan angin melebihi 2 m/s), ketinggian pesawat juga perlu ditingkatkan. Jika tidak, Easy ACRO mungkin tidak tersedia.
 - ♦ Apabila sudut ketinggian pesawat tidak stabil (seperti semasa membuat pusingan, memecut atau memperlahankan pesawat dengan cepat, apabila kelajuan angin melebihi 2 m/s, atau apabila mencetuskan Easy ACRO secara berterusan), pesawat mungkin terpesong ke sisi dan altitudnya mungkin tidak stabil selepas melakukan tindakan Easy ACRO. Berikan perhatian kepada persekitaran sekeliling dan ketinggian pesawat untuk mengelakkan perlanggaran.
-



- Easy ACRO tidak boleh didayakan dalam situasi berikut:
 - ♦ Apabila merakam video;
 - ♦ Apabila Penjejakan Kepala didayakan;
 - ♦ Apabila digunakan dengan DJI FPV Remote Controller 3.
-

1. Buka menu pintasan dan pilih **Easy ACRO**. Pesawat akan berada dalam mod Easy ACRO. Lihat tindakan terpilih di sebelah kiri paparan langsung dalam gogal.

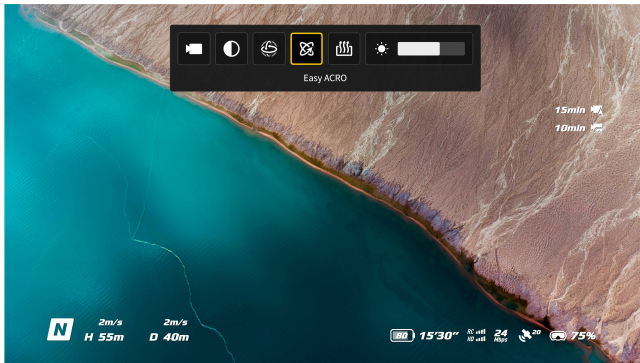

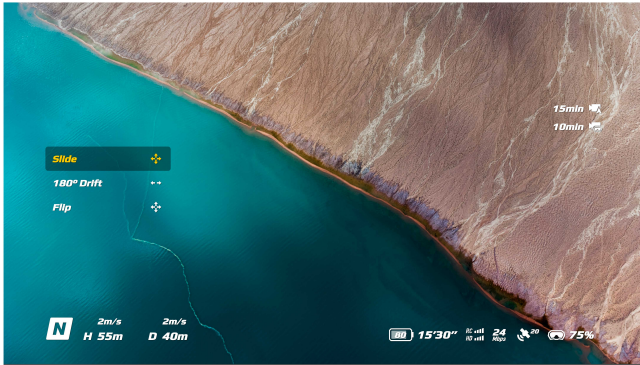

- Gunakan dail pada pengawal gerakan untuk bertukar antara tindakan Easy ACRO.
- Apabila Easy ACRO diaktifkan, gerakan batang kawalan untuk melaksanakan tindakan Easy ACRO yang berbeza seperti yang ditunjukkan di bawah.

Luncur

Tolak kayu bedik ke atas atau ke bawah untuk menaikkan atau menurunkan pesawat. Tolak kayu bedik ke kiri atau kanan untuk menggerakkan pesawat ke kiri atau kanan secara mendatar.

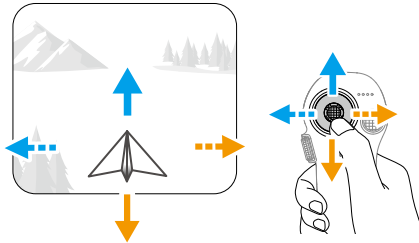

Melayang 180°

Tolak kayu bedik ke kiri atau ke kanan untuk membuat pesawat melayang 180° ke kiri atau ke kanan.

Pesawat tidak akan bertindak balas apabila menolak kayu bedik ke atas atau ke bawah dalam mod tindakan ini.

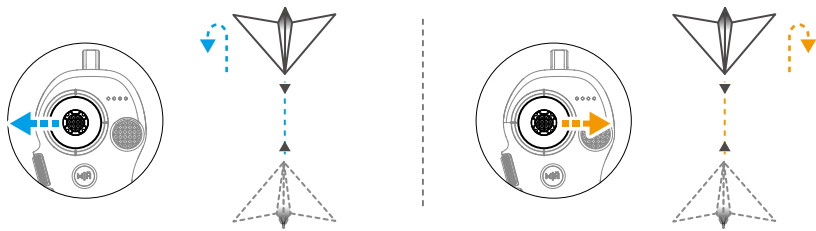

Jungkir

Tholak kayu bedik ke atas atau ke bawah untuk membuat pesawat melakukan jungkir depan atau jungkir belakang.

Tholak kayu bedik ke kiri atau kanan untuk membuat pesawat melakukan satu pusingan ke kiri atau kanan.

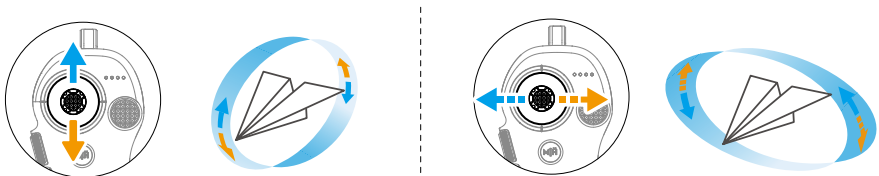

3.5 Cadangan dan Petua Rakaman Video

1. Senarai semak pra-penerbangan dirancang untuk membantu pengguna terbang dengan selamat dan merakam video semasa penerbangan. Lihat senarai semak prapenerbangan penuh sebelum setiap penerbangan.
2. Jika menggunakan alat kawalan jauh, disarankan untuk mengambil gambar atau merakam video ketika terbang dalam mod Normal atau Cine.
3. JANGAN terbang dalam cuaca buruk seperti pada hari hujan atau berangin kencang.
4. Pilih tetapan kamera yang paling sesuai dengan keperluan anda.
5. Lakukan ujian penerbangan untuk menentukan laluan penerbangan dan pratonton penggambaran.
6. Pastikan untuk mengawal DJI Neo 2 perlahan-lahan untuk memastikan penerbangan yang lancar dan stabil.
7. Kosongkan sebarang objek asing dari pengambilan udara di kedua-dua belah DJI Neo 2 selepas penerbangan untuk mengelakkan sekatan.

Pesawat

4 Pesawat

4.1 Mod Penerbangan

Apabila menggunakan Kawalan Palm dan Kawalan Aplikasi Mudah Alih, DJI Neo 2 tidak menyokong penukaran mod penerbangan.

Apabila menggunakan Alat Kawalan Jauh DJI RC-N3, mod penerbangan boleh ditukar antara Normal, Sukan, dan Cine menggunakan suis mod penerbangan pada alat kawalan jauh.

Apabila menggunakan pengawal gerakan, mod penerbangan boleh ditukar antara Normal dan Sukan menggunakan butang mod pada pengawal gerakan.

Semasa menggunakan alat kawalan jauh FPV, mod penerbangan boleh ditukar antara Normal, Sukan, dan Manual menggunakan suis mod penerbangan pada alat kawalan jauh.

Mod Normal: Pesawat boleh terapung dengan tepat dan terbang dengan stabil serta sesuai untuk kebanyakan senario penerbangan.

Mod Sukan: Kelajuan penerbangan mendarat maksimum pesawat akan meningkat dalam mod Sukan. Ambil perhatian bahawa pengelakan halangan dinyahaktifkan dalam mod Sukan.

Mod Cine: Mod Cine adalah berdasarkan mod Normal dengan kelajuan penerbangan yang terhad, menjadikan pesawat lebih stabil semasa rakaman.

Mod Manual: Kawalan pesawat FPV klasik dengan kemampuan manuver tertinggi. Dalam mod Manual, semua fungsi bantuan penerbangan termasuk melayang tepat dan brek automatik dilumpuhkan dan kemahiran kawalan yang mahir diperlukan. Ambil perhatian bahawa pengelakan halangan dinyahaktifkan dalam mod Manual.

DJI Neo 2 secara automatik berubah kepada mod Sikap (ATTI) apabila penentukedudukan tidak berfungsi dengan betul. Dalam mod ATTI, DJI Neo 2 boleh melayang secara mendarat, dan pengapungan serta pemberhentian tepat tidak tersedia. Anda patut mendarat DJI Neo 2 secepat mungkin untuk mengelakkan sebarang kemalangan berlaku. Elakkan terbang di ruang yang sempit atau di kawasan yang pencahayaannya tidak mencukupi. Sebaliknya, DJI Neo 2 akan memasuki mod ATTI, yang mungkin menimbulkan bahaya.

-
- Mod penerbangan hanya berkesan untuk penerbangan manual menggunakan alat kawalan jauh.

- Mod manual hanya disokong apabila menggunakan DJI FPV Remote Controller 3, dan kayu pemecut juga boleh dilaras. Rujuk pada Manual Pengguna DJI FPV Remote Controller 3 untuk maklumat lanjut.











- Kelajuan penerbangan maksimum dan jarak brek pesawat meningkat dengan ketara dalam mod Sukan. Jarak brek minimum 15 m diperlukan dalam keadaan tanpa angin.
 - Jarak pembrekan minimum 5 m diperlukan dalam keadaan tanpa angin semasa pesawat menaik dan menurun dalam mod Sukan atau mod Normal.
 - Responsif pesawat meningkat dengan ketara dalam mod Sukan, yang bermaksud pergerakan kecil pada batang kawalan pada alat kawalan jauh diterjemahkan kepada pesawat bergerak pada jarak yang besar. Pastikan terdapat ruang olah gerak yang mencukupi semasa penerbangan.
 - Anda mungkin mengalami gegaran dalam video yang dirakam dalam mod Sukan.
 - DJI Neo 2 boleh digunakan sebagai dron peringkat permulaan untuk mod Manual. Ia sesuai untuk latihan kawalan pendikit, mengekalkan altitud dan penerbangan mendarat, tetapi tidak untuk penerbangan berkelajuan tinggi dan tindakan ketangkasan tinggi secara berterusan seperti Terjun, Split-S, Gelung Kuasa, dan Putaran Yaw. Jika tidak, sikap pesawat mungkin tidak dapat dikawal kerana had pendorongan.
 - Dalam mod Manual, apabila anda beralih ke mod Normal atau Sukan, brek, atau apabila pesawat mencapai had ketinggian penerbangan maksimum, pesawat mungkin memasuki mod ATTI dan tidak boleh melayang dengan stabil jika persekitaran tidak memenuhi keperluan penerbangan atau keperluan sistem penglihatan bekerja.
 - Apabila altitud penerbangan pesawat kurang daripada 5 m atau apabila terdapat halangan dalam radius 5 m di sekitar pesawat, gunakan dengan berhati-hati apabila mengaktifkan mod Manual. Attitude mungkin menjadi tidak stabil apabila membelokkan pesawat dalam mod Manual dalam situasi berikut. Kendalikan pesawat dengan berhati-hati untuk memastikan penerbangan yang stabil.
 - ♦ Apabila membelokkan pesawat pada kelajuan tinggi.
 - ♦ Apabila menyelam atau berguling dengan cepat.
 - ♦ Apabila kelajuan penerbangan melebihi 8 m/s atau kelajuan angin melebihi 8 m/s.
-

4.2 Penunjuk Status Pesawat



Perihalan Penunjuk Status Pesawat

Normal		
	Berkelip biru secara perlahan	Mencari tapak tangan/Pendaratan tapak tangan sedang dijalankan
 × 2	Berkelip biru dua kali	Kedua-dua tangan disahkan semasa Kawalan Gerak Isyarat
 —	Biru pekat	Kawalan Gerak Isyarat
	Berkelip warna hijau	Kawalan Manual
	Berkelip putih	Kiraan detik foto
 —	Putih pekat	Merakam video
Keadaan Amaran		
	Berkelip merah pantas	Bateri sangat lemah/GNSS dan visual dinyahdayakan (Mod Sikap didayakan)
 —	Merah padu	Subjek penjejakan hilang / Perlepasan dinyahdayakan (contohnya, bateri lemah) ^[1]
	Berkelip kuning perlahan	Memulakan RTH secara automatik apabila Smart Snaps keluar secara tidak dijangka



[1] Jika pesawat tidak boleh berlepas semasa penunjuk status merah kekal, lihat gesaan amaran dalam DJI Fly.

4.3 Kembali ke Tempat Mula

Sila baca kandungan bahagian ini dengan teliti untuk memastikan anda biasa dengan tingkah laku pesawat dalam Kembali ke Tempat Mula (RTH).

Apabila mengawal pesawat dengan alat kawalan jauh atau aplikasi mudah alih, fungsi RTH tersedia. Fungsi RTH akan secara automatik menerbangkan pesawat kembali ke Tempat Berlepas terakhir yang direkodkan. RTH boleh dicetuskan dalam tiga cara: pengguna secara aktif mencetuskan RTH, bateri pesawat rendah, atau isyarat alat kawalan jauh atau isyarat penghantaran video telah hilang (Failsafe RTH dicetuskan). Jika pesawat merakam Tempat Berlepas dengan jayanya dan sistem penentududukan

berfungsi seperti biasa, apabila fungsi RTH dicetuskan, pesawat akan terbang semula secara automatik dan mendarat di Tempat Berlepas.

 **Tempat Berlepas:** Tempat Berlepas dirakam semasa berlepas selagi pesawat mempunyai isyarat GNSS yang kuat  26. Selepas Tempat Berlepas dirakamkan, DJI Fly akan mengeluarkan gesaan suara. Tempat Berlepas ditetapkan ke lokasi berlepas secara lalai. Semasa penerbangan, pengemaskinian Tempat Berlepas bergantung pada kaedah kawalan.

- Apabila mengawal pesawat dengan alat kawalan jauh, Tempat Berlepas boleh dikemas kini secara manual dalam halaman ***** > Keselamatan** dalam DJI Fly. Jika perlu mengemas kini Tempat Berlepas semasa penerbangan (seperti jika anda telah menukar kedudukan anda).
- Untuk Kawalan Aplikasi Mudah Alih, Tempat Berlepas dikemas kini secara dinamik berdasarkan lokasi subjek apabila menggunakan Ikut atau fungsi penjejakan subjek yang lain.

Semasa RTH, laluan AR RTH akan dipaparkan pada paparan kamera, membantu anda melihat laluan pulang dan memastikan keselamatan penerbangan. Paparan kamera juga memaparkan Tempat Berlepas AR. Apabila pesawat tiba di kawasan di atas Tempat Berlepas, kamera gimbal akan diterbalikkan secara automatik ke bawah. Bayangan pesawat AR akan dipaparkan dalam paparan kamera apabila pesawat menghampiri tanah, membolehkan anda mengawal pesawat untuk mendarat dengan lebih tepat di lokasi pilihan anda.

Tempat Berlepas AR, laluan RTH AR dan bayang pesawat AR akan dipaparkan dalam paparan kamera secara lalai. Paparan boleh diubah dalam ***** > Keselamatan > Tetapan AR**.

-  • Laluan RTH AR hanya digunakan untuk rujukan, dan mungkin berbeza daripada laluan penerbangan sebenar dalam senario yang berbeza. Sentiasa beri perhatian paparan langsung pada skrin semasa RTH. Terbangkan pesawat dengan berhati-hati.
- Semasa RTH, pesawat akan melaraskan kecondongan gimbal secara automatik untuk menghalakan kamera ke arah laluan RTH secara lalai. Penggunaan dail gimbal untuk melaraskan orientasi kamera atau tekan butang boleh suai pada alat kawalan jauh untuk beralih ke bahagian tengah kamera akan menghentikan pesawat daripada melaraskan kecondongan gimbal secara automatik, yang mungkin menghalang laluan RTH AR daripada dilihat.

Notis

- ⚠️ • Pesawat mungkin tidak dapat kembali ke Tempat Berlepas seperti biasa jika sistem pendudukan berfungsi secara tidak normal. Semasa RTH Gagal Selamat, pesawat boleh memasuki mod ATTI dan mendarat secara automatik jika sistem penentududukan berfungsi secara tidak normal.
- Apabila menggunakan Kawalan Aplikasi Mudah Alih, pesawat hanya akan melakukan pendaratan dan tidak boleh melakukan RTH jika tiada isyarat GNSS.
- Apabila tiada isyarat GNSS, JANGAN terbang di atas permukaan air, bangunan dengan permukaan kaca atau dalam senario di mana altitud di atas tanah lebih besar daripada 10 m. Jika sistem pendudukan berfungsi secara tidak normal, pesawat akan memasuki mod ATTI.
- Anda perlu menetapkan ketinggian RTH yang sesuai sebelum setiap penerbangan. Lancarkan DJI Fly dan tetapkan ketinggian RTH.
- Pesawat tidak dapat mengesan halangan semasa RTH jika keadaan persekitaran tidak sesuai untuk sistem pengesanan.
- Zon GEO boleh menjejaskan RTH. Elakkan daripada terbang berdekatan zon GEO.
- Pesawat mungkin tidak dapat kembali ke Tempat Berlepas apabila kelajuan angin terlalu tinggi. Terbangkan pesawat dengan berhati-hati.
- Berhati-hati dengan objek kecil atau halus (seperti dahan pokok atau talian kuasa) atau objek lutsinar (seperti air atau kaca) semasa RTH. Keluar daripada RTH dan kawal pesawat secara manual semasa kecemasan.
- Tetapkan RTH Lanjutan sebagai **Pratetapan** jika terdapat talian elektrik atau menara penghantaran kuasa elektrik yang tidak dapat dipintas oleh pesawat pada laluan RTH dan pastikan Ketinggian RTH ditetapkan lebih tinggi daripada semua halangan.
- Pesawat akan membrek dan pulang ke tempat berlepas mengikut tetapan terkini jika tetapan RTH **Lanjutan** dalam DJI Fly telah diubah semasa RTH.
- Jika ketinggian maksimum dilaraskan kurang daripada ketinggian semasa ketika RTH, pesawat akan mula-mula turun ke ketinggian maksimum dan kembali ke titik tempat mula.
- Ketinggian RTH tidak boleh diubah semasa RTH.
- Jika terdapat perbezaan besar antara ketinggian semasa dengan ketinggian RTH, jumlah kuasa bateri yang digunakan tidak dapat dikira dengan tepat disebabkan oleh perbezaan kelajuan angin pada ketinggian yang berbeza. Beri perhatian lebih kepada petunjuk kuasa bateri dan petunjuk amaran dalam DJI Fly.

- Apabila isyarat alat kawalan jauh adalah normal semasa RTH Lanjutan, batang anggul boleh digunakan untuk mengawal kelajuan penerbangan tetapi orientasi dan ketinggian tidak boleh dikawal dan pesawat tidak boleh dikawal untuk terbang ke kiri atau ke kanan. Tindakan sentiasa menolak batang anggul untuk memecut akan meningkatkan kelajuan penggunaan kuasa bateri. Pesawat tidak boleh memintas halangan jika kelajuan penerbangan melebihi kelajuan yang dikesan. Pesawat akan membrek, terapung setempat di udara dan keluar daripada RTH jika batang anggul ditolak sepenuhnya ke bawah. Pesawat boleh dikawal selepas batang anggul dilepaskan.
- Jika pesawat mencapai had ketinggian lokasi semasa pesawat atau Tempat Berlepas ketika pesawat menaik semasa RTH Pratetapan, pesawat tersebut akan berhenti menaik dan kembali ke Tempat Berlepas pada ketinggian semasa. Berikan perhatian kepada keselamatan penerbangan semasa RTH.
- Jika Tempat Berlepas berada di Zon Ketinggian tetapi pesawat tidak berada di Zon Ketinggian, apabila pesawat tiba di Zon Ketinggian, pesawat akan turun di bawah had ketinggian, yang mungkin lebih rendah daripada ketinggian RTH yang ditetapkan. Terbangkan pesawat dengan berhati-hati.
- Pesawat akan keluar daripada RTH jika persekitaran sekeliling terlalu kompleks untuk melengkapkan RTH, walaupun sistem penderiaan berfungsi dengan baik.
- RTH tidak boleh dicetuskan semasa pendaratan automatik.

RTH Lanjutan



Apabila RTH Lanjutan dicetuskan, pesawat akan merancang laluan RTH terbaik secara automatik, yang akan dipaparkan pada DJI Fly dan akan dilaraskan mengikut persekitaran. Semasa RTH Lanjutan, pesawat akan melaraskan kelajuan penerbangan secara automatik kepada faktor persekitaran seperti kelajuan angin, arah angin dan halangan.

Jika isyarat kawalan antara alat kawalan jauh dengan pesawat adalah baik, keluar daripada RTH dengan mengetik  pada DJI Fly atau dengan menekan butang RTH pada alat kawalan jauh. Selepas keluar daripada RTH, pengguna akan dapat mengawal semula pesawat.

Kaedah Pencetusan

Pengguna mencetuskan RTH secara aktif

- **Kawalan Telapak Tangan:** Apabila pesawat berada dalam jarak 5 m dari subjek, luruskan tapak tangan anda, pesawat akan kembali secara automatik dan mendarat di atas tangan anda sebaik sahaja tapak tangan anda disahkan.

- Kawalan Aplikasi Mudah Alih: Semasa penerbangan, ketik  di sebelah kiri paparan kamera dalam DJI Fly. Dalam tettingkap timbul, tekan dan tahan ikon RTH untuk mencetuskan RTH.
- Penggunaan alat kawalan jauh: Semasa penerbangan, anda boleh mengaktifkan RTH dengan menekan dan menahan butang RTH pada alat kawalan jauh, atau mengetik  di sebelah kiri pandangan kamera dalam DJI Fly dan kemudian tekan dan tahan ikon RTH.

Jika isyarat alat kawalan jauh hilang semasa RTH, pesawat akan meneruskan prosedur RTH tanpa mengira Tindakan Hilang Isyarat yang telah ditetapkan.

- **Penggunaan alat kawalan jauh:** Tekan dan tahan butang mod pada pengawal pergerakan untuk memulakan RTH. Pesawat akan terbang kembali ke Tempat Berlepas yang terakhir dikemas kini. Semasa RTH, tekan butang kunci sekali untuk membatalkan RTH. Selepas keluar dari RTH, pengguna akan dapat mengawal semula pesawat.

Bateri pesawat lemah

Semasa penerbangan, jika paras bateri rendah dan hanya mencukupi untuk terbang ke Tempat Berlepas, gesaan amaran akan dipaparkan dalam DJI Fly. Jika anda mengetik untuk mengesahkan RTH atau tidak mengambil tindakan sebelum kira detik tamat, pesawat akan memulakan RTH paras bateri rendah secara automatik.

Jika anda membatalkan gesaan RTH paras bateri rendah dan terus menerbangkan pesawat, pesawat akan mendarat secara automatik apabila paras bateri semasa hanya dapat menyokong pesawat turun dari ketinggian semasa.

Peranti kawalan jauh boleh digunakan untuk mengawal pergerakan mendarat pesawat semasa proses pendaratan. Terbang pesawat ke tempat yang sesuai untuk mendarat dengan secepat mungkin.

-
- ⚠ • Apabila tahap bateri Bateri Penerbangan Pintar terlalu rendah dan kuasa tidak mencukupi untuk pulang ke tempat berlepas, mendaratkan pesawat secepat mungkin. Tindakan yang tertangguh akan memulakan pereputan tujahan progresif, berpotensi meningkat kepada penurunan yang tidak terkawal apabila susut sepenuhnya. Ini boleh menyebabkan kemusnahan pesawat, kerosakan harta benda pihak ketiga atau kecederaan diri.
 - **JANGAN** kerap menolak batang pendikit ke atas semasa pendaratan automatik. Jika tidak, pesawat akan mengalami pengurangan daya tujahan secara berperingkat dan mungkin terhempas selepas kuasa bateri habis sepenuhnya.
-

Isyarat alat kawalan jauh hilang

Apabila isyarat alat kawalan jauh hilang selama lebih daripada 6 saat, pesawat akan memulakan RTH Gagal-Selamat secara automatik jika Tindakan Isyarat Hilang ditetapkan kepada RTH. Tindakan itu juga boleh ditetapkan kepada Terapung atau Pendaratan.

Apabila keadaan pencahayaan dan persekitaran sesuai untuk sistem penglihatan, pesawat akan memulakan RTH menggunakan RTH Lanjutan mengikut tetapan RTH. Pesawat akan kekal dalam RTH walaupun isyarat alat kawalan jauh dipulihkan. DJI Fly akan mengemaskinikan laluan RTH dengan sewajarnya.

Apabila keadaan pencahayaan dan persekitaran tidak sesuai untuk sistem penglihatan, pesawat akan membrek dan mengambang, kemudian memasuki Laluan Asal RTH.

- Jika jarak RTH (jarak mendarat antara pesawat dengan Tempat Berlepas) adalah lebih jauh daripada 50 m, pesawat melaraskan orientasi pesawat dan terbang ke belakang sejauh 50 m pada laluan penerbangan asal sebelum memasuki RTH Pratetap.
- Jika jarak RTH lebih jauh daripada 5 m tetapi kurang daripada 50 m, pesawat akan melaraskan orientasi dan terbang ke tempat berlepas pada ketinggian semasa.
- Pesawat mendarat dengan segera jika jarak RTH kurang daripada 5 m.

Prosedur RTH

Selepas RTH Lanjutan dicituskan, pesawat membrek dan terapung di udara di tempatnya.

- **Apabila keadaan persekitaran atau pencahayaan adalah sesuai untuk sistem penglihatan:**

Pesawat akan melaraskan orientasinya ke Tempat Berlepas, merancang laluan terbaik mengikut tetapan RTH dan kemudian kembali ke Tempat Berlepas.

- **Apabila persekitaran atau keadaan pencahayaan tidak sesuai untuk sistem penglihatan:**

- Jika jarak RTH melebihi 50 meter, pesawat akan kembali ke tempat asal mengikut Pratetapan.
- Jika jarak RTH lebih jauh daripada 5 m tetapi kurang daripada 50 m, pesawat akan terbang ke Titik Tempat Mula dalam garisan lurus pada ketinggian semasa.
- Pesawat mendarat dengan segera jika jarak RTH kurang daripada 5 m.*

* Apabila menggunakan Kawalan Aplikasi Mudah Alih, pesawat akan mendarat serta-merta jika jarak RTH kurang daripada 2 m.

Tetapan RTH

- ⚠ • Apabila menggunakan Kawalan Aplikasi Mudah Alih, tetapan laluan RTH tidak disokong dan pesawat sentiasa kembali di sepanjang laluan optimum.

Jika pencahayaan mencukupi dan persekitaran sesuai untuk sistem penglihatan, pesawat akan merancang laluan RTH yang optimum secara automatik dan melaraskan altitud mengikut faktor persekitaran, seperti halangan dan isyarat penghantaran.

Semasa sistem penglihatan tidak berfungsi dengan baik:

- Jika subjek telah dijejaki: Tempat Berlepas akan dikemas kini secara dinamik mengikut lokasi subjek dan ketinggian RTH akan ditetapkan kepada yang lebih rendah betul-betul di atas subjek.
 - Jika subjek belum dikesan: Pesawat akan naik ke ketinggian selamat yang telah ditetapkan dan kembali ke tempat berlepas, sekali gus mengelakkan kebanyakan halangan yang biasa berlaku.
-

Tetapan RTH tersedia untuk RTH Lanjutan. Pergi ke paparan kamera dalam DJI Fly atau gogal (jika digunakan), ketik *** > Keselamatan dan tatal ke Kembali ke Rumah (RTH)..

- **Optimum:**

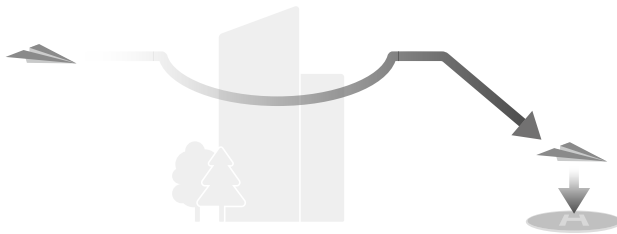

- Jika pencahayaan mencukupi dan persekitaran sesuai untuk sistem penglihatan, pesawat akan secara automatik merancang laluan RTH yang optimum dan melaraskan ketinggian mengikut faktor persekitaran, seperti halangan dan isyarat penghantaran, tanpa mengira tetapan Ketinggian RTH. Laluan RTH yang optimum bermakna pesawat akan menempuh jarak terpendek untuk mengurangkan jumlah kuasa bateri yang digunakan dan meningkatkan masa penerbangan.
- Jika pencahayaan tidak mencukupi atau persekitaran tidak sesuai untuk sistem penglihatan, pesawat akan melaksanakan RTH Pratetap berdasarkan tetapan Ketinggian RTH.

- **Pratetap:**

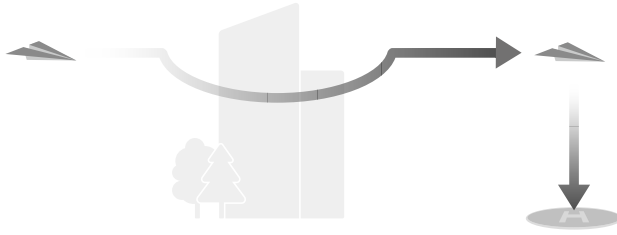

Jarak/Ketinggian RTH		Keadaan Pencahayaan dan Persekitaran	Keadaan Pencahayaan dan Persekitaran yang Tidak Sesuai
Jarak RTH > 50 m	Ketinggian semasa < ketinggian RTH	Pesawat akan merancang laluan RTH, terbang ke kawasan lapang sambil mengelak halangan, naik ke Ketinggian RTH dan kembali ke tempat mula menggunakan laluan terbaik.	Pesawat akan naik ke ketinggian RTH dan terbang ke Tempat Berlepas dalam garis lurus pada ketinggian RTH. ^[1]
	Ketinggian semasa \geq ketinggian RTH	Pesawat akan kembali ke tempat mula menggunakan laluan terbaik pada ketinggian semasa.	Pesawat akan terbang ke Tempat Berlepas dalam garis lurus pada ketinggian semasa. ^[1]
Jarak RTH adalah dalam lingkungan 5-50 m			Pesawat akan terbang ke Tempat Berlepas dalam garis lurus pada ketinggian semasa. ^[2]

[1] Jika LiDAR menghadap ke depan mengesan halangan di hadapan, pesawat akan naik untuk mengelakkan halangan itu. Ia akan berhenti menaik apabila laluan di hadapan jelas dan kemudian meneruskan ke RTH. Jika ketinggian halangan melebihi had altitud, pesawat akan membrek dan terapung, dan pengguna perlu mengambil kawalan.

[2] Pesawat akan membrek dan terapung, dan pengguna perlu mengambil kawalan.

Apabila pesawat menghampiri Tempat Berlepas, jika ketinggian semasa lebih tinggi daripada ketinggian RTH, pesawat akan secara bijak memutuskan sama ada untuk turun semasa terbang ke hadapan mengikut persekitaran sekeliling, pencahayaan, ketinggian RTH yang ditetapkan dan ketinggian semasa. Apabila pesawat tiba di atas Tempat Berlepas, ketinggian semasa pesawat tidak boleh lebih rendah daripada ketinggian RTH yang ditetapkan.

Rancangan RTH untuk persekitaran yang berbeza, kaedah pencetus RTH dan tetapan RTH adalah seperti yang berikut:

Kaedah Pencetusan RTH	Keadaan Pencahayaan dan Persekitaran (Pesawat boleh memintas halangan dan zon GEO)	Keadaan Pencahayaan dan Persekitaran yang Tidak Sesuai
Pengguna menceetuskan RTH secara aktif	Pesawat akan melaksanakan RTH berdasarkan tetapan RTH: <ul style="list-style-type: none"> • Optimum • Pratetap 	Pratetap (Pesawat boleh naik untuk memintas halangan dan zon GEO)
Bateri pesawat lemah		RTH laluan asal, Pelaksanaan RTH pratetap akan dilakukan apabila isyarat dipulihkan (Pesawat boleh memintas zon GEO dan akan membrek serta terapung jika terdapat halangan)
Isyarat alat kawalan jauh hilang		

Perlindungan Pendaratan

Semasa RTH, perlindungan pendaratan didayakan setelah pesawat mula mendarat.

Prestasi khusus pesawat adalah seperti yang berikut:

- Jika tanah itu ditentukan sesuai untuk pendaratan, DJI Neo 2 akan mendarat terus.
- Jika tanah ditentukan tidak sesuai untuk mendarat, DJI Neo 2 akan berlegar-legar dan menunggu pengesahan juruterbang. Anda boleh melakukan pendaratan di tapak tangan atau mendarat DJI Neo 2 secara manual.
- Jika DJI Neo 2 gagal memastikan sama ada persekitaran tanah sesuai untuk pendaratan, atau gagal akan memaparkan arahan pendaratan apabila DJI Neo 2 turun ke 0.3 m dari tanah. Sahkan prompt pendaratan dan DJI Neo 2 akan mendarat. Anda juga boleh melakukan pendaratan tapak tangan atau mendarat DJI Neo 2 secara manual.



- Perlindungan Pendaratan hanya membantu dalam menentukan persekitaran pendaratan. Perhatikan keadaan sekeliling semasa mendarat untuk menjamin keselamatan.
- Dalam situasi berikut, Perlindungan Pendaratan mungkin tidak tersedia dan DJI Neo 2 mungkin mendarat terus di tanah yang tidak sesuai:
 - ♦ Terbang di atas permukaan monokrom, reflektif, atau cahaya rendah, kawasan luas permukaan tanpa tekstur yang jelas, atau permukaan dengan

tekstur dinamik, seperti jubin seramik licin, lantai garaj dengan pencahayaan yang tidak mencukupi, dan rumput yang beralun ditiup angin.

- ♦ Terbang melepasi halangan tanpa tekstur yang jelas, seperti batu besar, atau permukaan yang berkilat atau monokrom, seperti jubin yang terangkat.
- ♦ Terbang melepasi halangan kecil atau halus, seperti talian elektrik dan dahan pokok.
- ♦ Terbang di atas permukaan yang menyerupai tanah rata, seperti semak yang dipangkas dan rata, puncak pokok yang rata, dan tanah berbentuk hemisfera.
- Dalam situasi berikut, Perlindungan Pendaratan mungkin dicetuskan secara tidak sengaja dan DJI Neo 2 tidak dapat mendarat. Anda boleh melakukan pendaratan di tapak tangan atau mendarat DJI Neo 2 secara manual.
 - ♦ Terbang di atas permukaan yang mungkin dikelirukan oleh sistem penglihatan sebagai air, seperti tanah basah dan kawasan dengan lopak.
 - ♦ Terbang di atas permukaan rata, tetapi terdapat permukaan dengan tekstur yang jelas (permukaan serong atau tangga) di sekitarnya.

4.4 Sistem Pengesanan

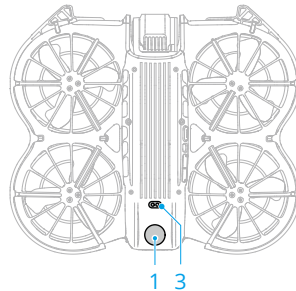
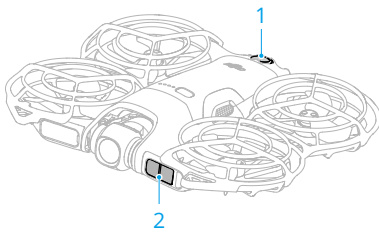

1. Sistem Penglihatan Monokular Semua Arah
2. LiDAR Menghadap ke Depan*
3. Sistem Penderiaan Inframerah Ke Bawah

* LiDAR yang menghadap ke hadapan memenuhi keperluan keselamatan mata manusia untuk produk laser Kelas 1.

LiDAR yang menghadap ke hadapan boleh mengesan halangan di hadapan. Sistem penglihatan monokular semua arah berfungsi paling baik dengan pencahayaan yang mencukupi dan halangan yang ditanda atau bertekstur dengan jelas. Sistem penglihatan monokular semua arah akan diaktifkan secara automatik apabila pesawat berada dalam

mod Normal atau Sine dan tindakan mengelakkan halangan ditetapkan kepada **Pintasan** atau **Brek** dalam DJI Fly. Fungsi pendudukan boleh digunakan apabila isyarat GNSS tidak tersedia atau lemah.

-
- Apabila Penentududukan Penglihatan dan Pengelakan Halangan dinyahdayakan, pesawat hanya bergantung pada GNSS untuk terapung, pengelakan halangan semua arah tidak tersedia, dan pesawat tidak akan menyahpecut secara automatik semasa menghampiri tanah. Anda perlu lebih berhati-hati apabila Penentududukan Penglihatan dan Pengelakan Halangan dinyahdayakan.
 - Penyahdayaan Penentududukan Penglihatan dan Pengelakan Halangan hanya berkuat kuasa apabila terbang secara manual dan tidak akan berkuat kuasa apabila menggunakan RTH, pendaratan automatik atau menggunakan Mod Penerbangan Pintar.
 - Kedudukan Penglihatan dan Pengelakan Halangan boleh dinyahdayakan buat sementara waktu dalam awan dan kabus atau apabila halangan dikesan semasa mendarat. Pastikan Penentududukan Penglihatan dan Pengelakan Halangan didayakan dalam senario penerbangan biasa. Kedudukan Penglihatan dan Pengelakan Halangan didayakan secara lalai selepas memulakan semula pesawat.
-

Notis

- ⚠ • Perhatikan persekitaran penerbangan. Sistem penderiaan hanya berfungsi dalam senario tertentu dan tidak boleh menggantikan kawalan dan pertimbangan manusia. Semasa penerbangan, sentiasa perhatikan persekitaran sekeliling dan amaran dalam DJI Fly serta bertanggungjawab dan mengekalkan kawalan pesawat pada setiap masa.
- Jika tiada GNSS yang tersedia, sistem penglihatan ke bawah akan membantu penentududukan pesawat dan berfungsi paling baik apabila pesawat berada pada altitud dari 0.5 m hingga 10 m. Langkah berhati-hati tambahan diperlukan sekiranya ketinggian pesawat melebihi 30 m kerana prestasi penentududukan penglihatan mungkin terjejas.
- Sistem penglihatan ke bawah mungkin tidak berfungsi dengan baik apabila pesawat terbang berdekatan air. Oleh itu, pesawat mungkin tidak dapat mengelakkan air di bawahnya secara aktif semasa mendarat. Adalah disarankan untuk mengawal penerbangan pada setiap saat, membuat pertimbangan yang sewajarnya berdasarkan persekitaran sekitarnya dan menghindari kebergantungan yang berlebihan pada sistem penglihatan ke bawah.

- Sistem penglihatan tidak dapat mengenal pasti dengan tepat struktur besar dengan kerangka dan kabel, seperti kren menara, menara penghantaran voltan tinggi, talian penghantaran voltan tinggi, jambatan tambahan kabel dan jambatan gantung.
- Sistem penglihatan tidak dapat berfungsi dengan baik berdekatan dengan permukaan yang tidak mengandungi variasi pola yang jelas atau cahaya yang lemah atau terlalu kuat. Sistem penglihatan tidak dapat berfungsi dengan baik dalam situasi yang berikut:
 - ♦ Terbang berdekatan permukaan monokrom (mis. hitam, putih, merah, atau hijau tulen).
 - ♦ Terbang dekat dengan permukaan yang sangat memantul.
 - ♦ Terbang berdekatan permukaan air atau lut sinar.
 - ♦ Terbang dekat dengan permukaan atau objek yang bergerak.
 - ♦ Terbang di kawasan yang mempunyai perubahan pencahayaan yang kerap atau drastik.
 - ♦ Terbang berhampiran permukaan yang sangat gelap (<1 lux) atau terang (>100,000 lux).
 - ♦ Terbang berdekatan permukaan yang memantulkan atau menyerap gelombang inframerah (cth., cermin, kaca, papan tanda jalan, dan turapan asfalt).
 - ♦ Terbang dekat dengan permukaan tanpa pola atau tekstur yang jelas.
 - ♦ Terbang berdekatan permukaan dengan pola atau tekstur yang sama dan berulang (cth. jubin dengan reka bentuk yang sama).
 - ♦ Terbang berhampiran halangan dengan luas permukaan yang kecil (cth., pagar, dahan pokok dan talian elektrik).
 - ♦ Terbang berhampiran objek kecil seperti tiang (cth., tiang utiliti, tiang lampu jalan).
 - ♦ Terbang berhampiran subjek yang bergerak (cth., orang yang berjalan kaki atau kenderaan).
- Pastikan sensor sentiasa bersih. JANGAN calar atau ganggu sensor. JANGAN gunakan pesawat dalam persekitaran berdebu atau lembap.
- Kamera sistem penglihatan mungkin perlu ditentukur selepas disimpan untuk tempoh yang lama. Gesaan akan dipaparkan dalam DJI Fly dan penentukuran akan dilakukan secara automatik.
- JANGAN terbang ketika hujan, berjerebu atau jarak penglihatan kurang daripada 100 m.
- JANGAN halang sistem penderiaan.

- JANGAN berlepas dengan pantas ke arah halangan bagi mengelakkan risiko sistem pengesan gagal bertindak balas tepat pada masanya, yang boleh mengakibatkan pelanggaran.
 - Semak perkara yang berikut sebelum setiap perlepasan:
 - ♦ Pastikan tiada pelekat atau sebarang halangan lain di atas kaca sistem penderiaan.
 - ♦ Gunakan kain lembut jika terdapat kotoran, debu, atau air pada kaca sistem penderiaan. JANGAN gunakan sebarang produk pembersihan yang mengandungi alkohol.
 - ♦ Hubungi Sokongan DJI jika terdapat sebarang kerosakan pada lensa sistem penderiaan.
 - LiDAR yang menghadap ke hadapan tidak dapat mengesan halangan dengan kebolehpantulan kurang daripada 10% atau objek yang memantulkan cahaya seperti kaca.
-

4.5 Sistem Bantuan Juruterbang Lanjutan

Ciri Sistem Bantuan Juruterbang Lanjutan (APAS) tersedia dalam mod Normal dan Cine. Apabila APAS didayakan, pesawat akan terus bertindak balas terhadap perintah anda dan merancang laluan pesawat mengikut input batang kawalan serta persekitaran penerbangan. APAS memudahkan pengelakan halangan, mendapatkan rakaman yang lebih lancar dan memberikan pengalaman penerbangan yang lebih baik.

Apabila APAS didayakan, pesawat dapat dihentikan dengan menekan butang Jeda Penerbangan pada alat kawalan jauh. Pesawat akan membrek dan terapung di udara selama tiga saat dan menunggu arahan juruterbang selanjutnya.

Untuk mendayakan APAS, buka DJI Fly, pergi ke *** > Keselamatan > Pengelakan Halangan Manual, dan pilih Pintasan. Tetapkan Pilihan Pintasan kepada Normal atau Tangkas. Dalam mod Tangkas (Nifty), pesawat boleh terbang lebih pantas, lebih lancar dan lebih dekat dengan halangan untuk mendapatkan rakaman yang lebih baik sambil memintas halangan. Walau bagaimanapun, risiko merempuh halangan akan meningkat. Terbangkan pesawat dengan berhati-hati.

Mod Tangkas tidak boleh berfungsi secara normal dalam situasi yang berikut:

- Apabila orientasi pesawat berubah dengan pantas ketika terbang berhampiran halangan.
- Apabila terbang melalui halangan sempit seperti kanopi atau pokok-pokok pada kelajuan tinggi.
- Apabila terbang berhampiran halangan yang terlalu kecil untuk dikesan.

Notis

- ⚠️ • Pastikan anda menggunakan APAS apabila sistem penglihatan tersedia. Pastikan tidak ada orang, haiwan, objek dengan luas permukaan kecil (cth. dahan pokok) atau objek lutsinar (cth. kaca atau air) di sepanjang laluan penerbangan yang diinginkan.
- Pastikan anda menggunakan APAS apabila Sistem Penglihatan Ke Bawah tersedia atau isyarat GNSS kuat. APAS mungkin tidak berfungsi dengan baik apabila pesawat terbang di atas air.
- Berhati-hati semasa terbang dalam persekitaran yang sangat gelap (<5 lux) atau terang (>100,000 lux).
- Berikan perhatian kepada DJI Fly dan pastikan APAS berfungsi secara normal.
- APAS mungkin tidak berfungsi dengan baik ketika pesawat terbang berhampiran had penerbangan atau di zon GEO.
- Apabila pencahayaan menjadi tidak mencukupi dan sistem penglihatan sebahagian tidak berfungsi, pesawat akan bertukar dari memintas halangan kepada membrek dan terapung. Anda perlu meletakkan batang kawalan di tengah dan kemudian terus mengawal pesawat..

Perlindungan Pendaratan

Jika Tindakan Pengelakan Halangan ditetapkan kepada **Memintas** atau **Membrek**, Perlindungan Pendaratan akan diaktifkan apabila anda menolak batang pendikit ke bawah untuk mendaratkan pesawat. Perlindungan Pendaratan didayakan setelah pesawat mula mendarat.

- Jika aras bumi ditentukan sebagai sesuai untuk mendarat, pesawat akan terus mendarat.
- Jika aras bumi ditentukan sebagai tidak sesuai untuk mendarat, pesawat akan terapung di udara apabila pesawat turun kepada jarak tertentu atas aras bumi. Tolak batang pendikit ke bawah untuk lebih kurang lima saat dan pesawat akan mendarat tanpa pengelakan halangan.

4.6 Kipas dan Pelindung Kipas

DJI Neo 2 dilengkapi dengan pelindung kipas yang boleh ditanggalkan, yang mengurangkan kerosakan pada kipas disebabkan oleh perlanggaran. Diperlukan untuk mengalih keluar pelindung kipas di bahagian atas DJI Neo 2 sebelum menanggalkan atau memasang kipas.

Menanggalkan dan Memasang



Klik pautan atau imbas kod QR untuk menonton video tutorial.



<https://www.dji.com/neo-2/video>

Pelindung Kipas

Pastikan DJI Neo 2 telah dimatikan. Tanggalkan pelindung kipas dengan mengikuti langkah-langkah di bawah.

1. Letakkan pesawat dalam keadaan terbalik.

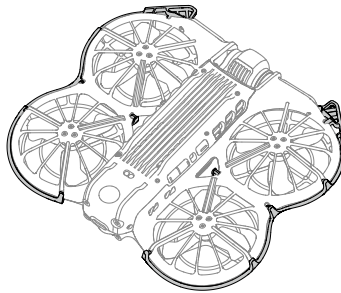

2. Tekan bahagian tengah pelindung untuk melepaskan kancing bagi membukanya.

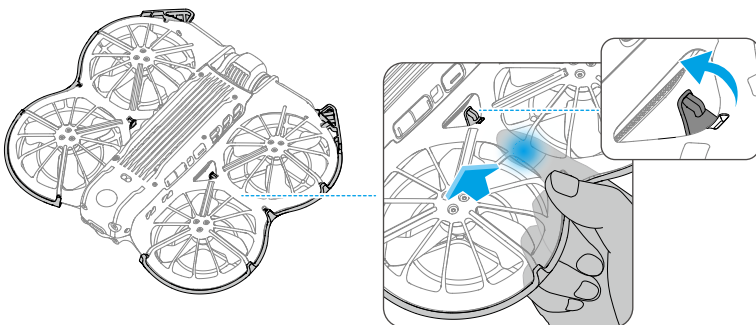

3. Angkat bahagian menonjol di hadapan pelindung untuk melepaskan kancing.

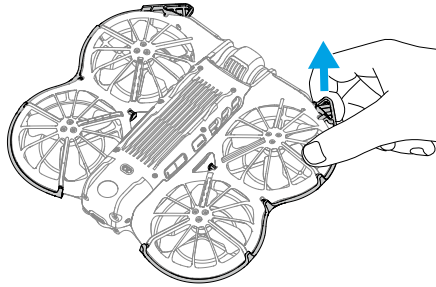

4. Operasikan sepanjang tepi untuk melepaskan baki kancing.

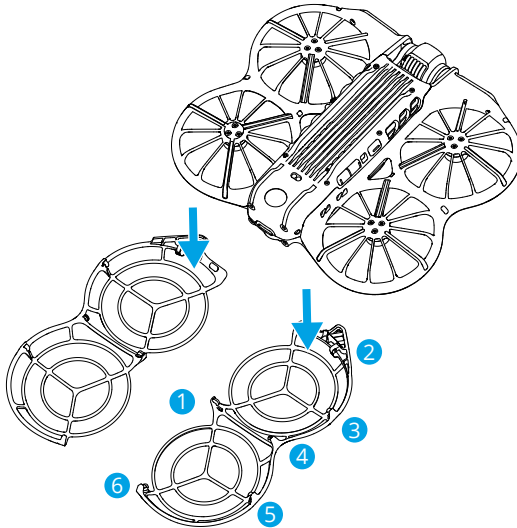

Pasang pelindung kipas dengan mengikuti langkah-langkah di bawah.

1. Periksa pelindung kipas dan pastikan unjuran hadapan sejajar dengan bahagian hadapan pesawat.

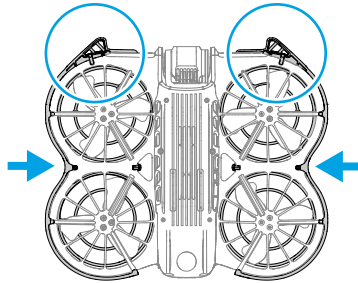

2. Pasangkan semua kancing yang tinggal pada badan pesawat untuk memastikan pemasangan yang kukuh.

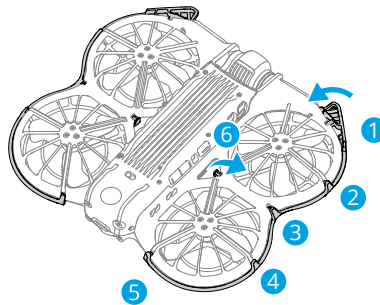

-
- 💡 Pastikan pelindung kipas dipasang dengan betul dan kancing diketatkan dengan kemas. Jika tidak, LiDAR yang menghadap ke hadapan mungkin terhalang, yang membawa kepada prestasi mengelakkan halangan yang tidak normal.
-

Kipas

Gunakan pemutar skru dalam kotak DJI Neo 2 untuk memasang dan menanggalkan kipas. Perlu untuk menanggalkan penghadang kipas sebelum memasang dan menanggalkan kipas.

1. Gunakan pemutar skru untuk menanggalkan kipas dari motor.

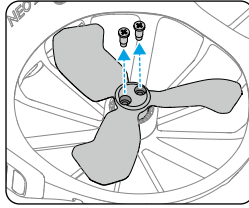

2. Pasang kipas bertanda pada motor bertanda dan kipas tidak bertanda pada motor tidak bertanda. Gunakan skru yang disediakan dalam pembungkusan kipas untuk memasang kipas tersebut. Pastikan untuk mengetatkan skru.

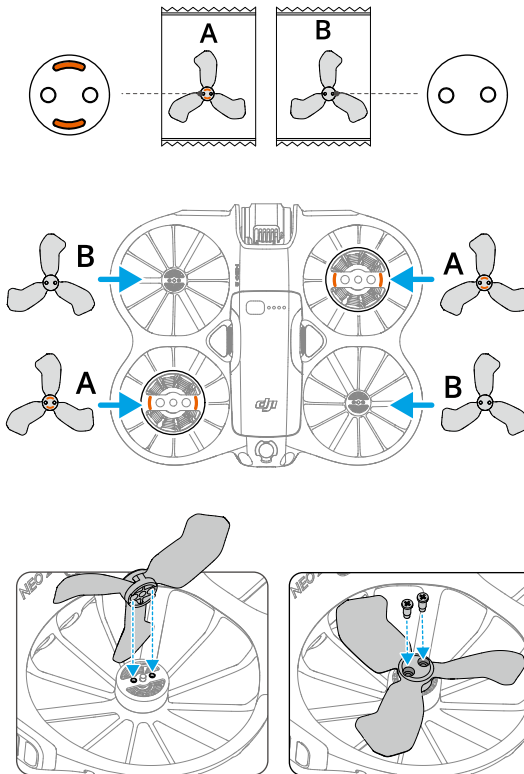

3. Pasang semula pelindung kipas selepas memasang kipas.

Notis

- ⚠️ • JANGAN pasang atau tanggalkan pengawal kipas secara paksa untuk mengelakkan kerosakan.
- JANGAN tekan pelindung kipas yang terletak di bawah pesawat untuk mengelakkan kerosakan.
- Pastikan hanya menggunakan pemutar skru dari pakej pesawat untuk menanggalkan bebaling. Menggunakan pemutar skru lain boleh merosakkan skru.
- Pastikan skru kekal menegak semasa menyetatkannya. Skru tidak boleh berada pada sudut condong ke permukaan pemasangan. Selepas pemasangan selesai, periksa sama ada skru adalah rata dan putar bebaling untuk memeriksa ada sebarang rintangan yang tidak normal.
- Buat pemeriksaan untuk memastikan skru pada kipas diketatkan selepas setiap 30 jam penerbangan (kira-kira 60 penerbangan).
- Pemutar skru hanya digunakan untuk memasang kipas. JANGAN gunakan pemutar skru untuk meleraikan pesawat.
- Jika kipas rosak, tanggalkan kipas dan skru pada motor yang sepadan dan buanginya.
- Bilah bebaling adalah tajam. Kendalikan dengan berhati-hati untuk mengelakkan kecederaan diri atau mengubah bentuk kipas.
- Pastikan kipas dan motor dipasang dengan ketat sebelum setiap penerbangan.
- Hanya gunakan bebaling DJI yang rasmi. JANGAN campurkan jenis kipas.
- Kipas adalah komponen yang boleh digunakan. Beli kipas tambahan jika perlu.
- Pastikan bahawa semua kipas berada dalam keadaan baik sebelum setiap penerbangan. JANGAN gunakan kipas yang sudah lama, pecah atau patah. Bersihkan kipas dengan kain lembut yang kering jika terdapat bahan asing yang melekat.
- Untuk mengelakkan kecederaan, jauhkan dari bebaling atau motor yang berputar.
- Untuk mengelak daripada merosakkan bebaling, letakkan pesawat dengan betul semasa pengangkutan atau penyimpanan. JANGAN picit atau bengkokkan kipas. Jika bebaling rosak, prestasi penerbangan mungkin terjejas.
- Pastikan motor dipasang dengan selamat dan berputar dengan lancar. Jika motor terlebih beban atau terhenti semasa penerbangan, mendarat dengan serta-merta.
- JANGAN cuba untuk mengubah struktur motor.

- JANGAN sentuh atau biarkan bahagian tangan atau badan bersentuhan dengan motor selepas penerbangan kerana motor mungkin panas.
- JANGAN sekat lubang pengudaraan pada motor atau badan pesawat.
- Pastikan ESC berbunyi normal semasa dihidupkan.

4.7 Bateri Penerbangan Pintar

Notis

-  • Baca dan ikut arahan dalam manual ini dengan ketat, dalam *Garis Panduan Keselamatan* dan pada pelekat bateri sebelum menggunakan bateri. Pengguna akan bertanggungjawab sepenuhnya terhadap semua operasi dan penggunaan.

1. JANGAN cas Bateri Penerbangan Pintar sejeurus selepas penerbangan kerana bateri mungkin terlalu panas. Tunggu sehingga bateri menyejuk kepada suhu pengecasan yang dibenarkan sebelum mengecap semula bateri.
2. Untuk mengelakkan kerosakan, bateri hanya mengecap apabila suhu bateri berada antara 5° hingga 40° C (41° hingga 104° F). Suhu pengecasan yang ideal ialah dari 22° hingga 28° C (71.6° hingga 82.4° F). Pengecasan pada julat suhu yang ideal dapat memanjangkan hayat bateri. Pengecasan dihentikan secara automatik jika suhu sel bateri melebihi 55° C (131° F) semasa pengecasan.
3. Notis Suhu Rendah:
 - Bateri tidak boleh digunakan dalam persekitaran suhu sangat rendah yang lebih rendah daripada -10° C (14° F).
 - Kapasiti bateri dikurangkan dengan ketara ketika terbang di suhu rendah daripada -10° hingga 5° C (14° hingga 41° F). Pastikan anda mengecap bateri sepenuhnya sebelum berlepas. Apungkan pesawat di udara secara setempat sebentar untuk memanaskan bateri selepas berlepas.
 - Anda disyorkan supaya memanaskan bateri kepada sekurang-kurangnya 10° C (50° F) sebelum berlepas apabila terbang dalam persekitaran suhu rendah. Suhu yang ideal untuk memanaskan bateri adalah di atas 20° C (68° F).
 - Kapasiti bateri yang dikurangkan di persekitaran suhu rendah mengurangkan prestasi rintangan kelajuan angin pesawat. Terbangkan dengan berhati-hati.
 - Berhati-hati apabila terbang pada ketinggian tinggi dengan suhu rendah.

4. Bateri yang dicas sepenuhnya akan dinyahcas secara automatik apabila ia tidak digunakan untuk suatu tempoh masa. Harap maklum bahawa apabila adalah perkara biasa bagi bateri mengeluarkan haba semasa proses penyahcasan.
5. Caskan bateri sepenuhnya sekurang-kurangnya sekali setiap tiga bulan untuk menjaga kesihatan bateri. Jika bateri tidak digunakan untuk tempoh yang lama, prestasi bateri mungkin terjejas, malahan akan menyebabkan kerosakan yang kekal kepada bateri. Jika bateri tidak dicas atau dinyahcaskan selama tiga bulan atau lebih, bateri tidak lagi dilindungi oleh waranti.
6. Untuk tujuan keselamatan, pastikan kuasa bateri berada pada paras rendah semasa transit. Sebelum mengangkat bateri, anda disyorkan untuk menyahcaskan bateri hingga 30% atau lebih rendah.

Memasang/Menanggalkan Bateri

Pemasangan

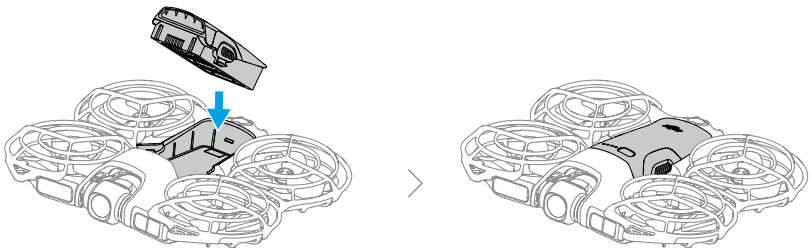

Pembongkaran

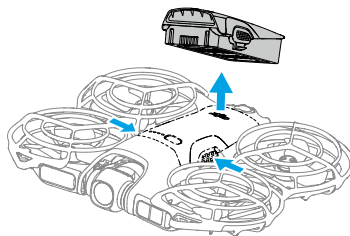

-
- ⚠ • JANGAN masukkan atau alih keluar bateri semasa pesawat sedang dihidupkan.
- Pastikan bateri dipasang dengan betul sehingga berbunyi "klik". JANGAN lancarkan pesawat apabila bateri tidak dipasang dengan selamat, kerana ini boleh menyebabkan sentuhan yang lemah antara bateri dengan pesawat lalu mewujudkan keadaan yang merbahaya.
-

Penggunaan Bateri

Pemeriksaan Paras Bateri

Tekan butang kuasa sekali untuk memeriksa paras bateri semasa.

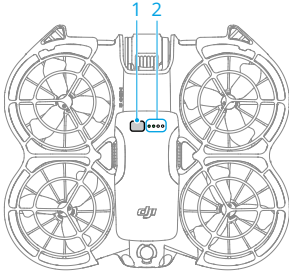

1. Butang Kuasa
2. LED Paras Bateri

LED paras bateri menunjukkan paras kuasa bateri semasa pengecasan dan penyahcasan. Status LED dijelaskan seperti di bawah:

- LED dihidupkan
- LED berdenyar
- LED dimatikan

Corak Kelipan	Paras Bateri
<input checked="" type="checkbox"/> <input checked="" type="checkbox"/> <input checked="" type="checkbox"/> <input checked="" type="checkbox"/>	88-100%
<input checked="" type="checkbox"/> <input checked="" type="checkbox"/> <input checked="" type="checkbox"/> <input checked="" type="checkbox"/>	76-87%
<input checked="" type="checkbox"/> <input checked="" type="checkbox"/> <input checked="" type="checkbox"/> <input type="checkbox"/>	63-75%
<input checked="" type="checkbox"/> <input checked="" type="checkbox"/> <input checked="" type="checkbox"/> <input type="checkbox"/>	51-62%
<input checked="" type="checkbox"/> <input checked="" type="checkbox"/> <input type="checkbox"/> <input type="checkbox"/>	38-50%
<input checked="" type="checkbox"/> <input checked="" type="checkbox"/> <input type="checkbox"/> <input type="checkbox"/>	26-37%
<input checked="" type="checkbox"/> <input type="checkbox"/> <input type="checkbox"/> <input type="checkbox"/>	13-25%
<input checked="" type="checkbox"/> <input type="checkbox"/> <input type="checkbox"/> <input type="checkbox"/>	0-12%

Menghidupkan/Mematikan Kuasa

Tekan, kemudian tekan dan tahan butang kuasa untuk menghidupkan atau mematikan pesawat. LED paras bateri memaparkan paras bateri apabila pesawat telah dihidupkan. LED paras bateri ditutup apabila pesawat telah dimatikan.

Pengecasan Bateri

Cas bateri sehingga penuh sebelum setiap penggunaan. Anda disyorkan untuk menggunakan peranti pengecasan yang disediakan oleh DJI atau pengecas lain yang menyokong protokol pengecasan pantas USB PD.

Penggunaan Pengecas

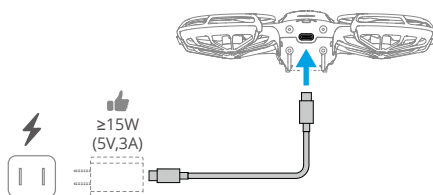

- ⚠ • Bateri tidak boleh dicas jika pesawat telah dihidupkan.

Jadual di bawah menunjukkan paras bateri semasa pengecasan.

Corak Kelipan	Paras Bateri
	0-50%
	51-75%
	76-99%
	100%

- 💡 • Kekerapan kerdipan LED paras bateri berbeza-beza bergantung pada pengecas USB yang digunakan. Sekiranya kelajuan pengecasan adalah pantas, LED paras bateri akan berkelip dengan pantas.
- Empat LED yang berkelip secara serentak menunjukkan bateri rosak.

Penggunaan Hab Pengecasan



Anda disyorkan untuk mengklik pautan di bawah atau imbas kod QR untuk menonton video tutorial.



<https://www.dji.com/neo-2/video>

- ⚠️
- Suhu persekitaran mempengaruhi kelajuan pengecasan. Pengecasan lebih pantas dalam persekitaran pengudaraan yang baik pada suhu 25° C (77° F).
 - Hab pengecasan hanya serasi dengan model khusus Bateri Penerbangan Pintar.. JANGAN gunakan hab pengecasan dengan model bateri lain.
 - Letakkan hab pengecasan pada permukaan yang rata dan stabil apabila digunakan. Pastikan peranti ditebat dengan betul untuk mengelakkan bahaya kebakaran.
 - JANGAN sentuh terminal logam pada port bateri.
 - Bersihkan terminal logam dengan kain bersih dan kering jika terdapat tokohan yang ketara.

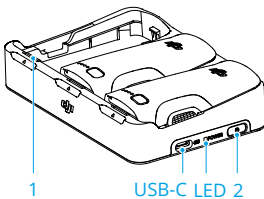

1. Port Bateri
2. Butang Fungsi

Cara Mengecas

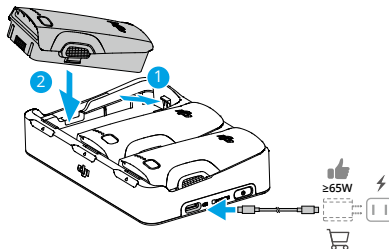

Masukkan bateri ke dalam port bateri pada hab pengecas sehingga mereka klik pada tempatnya. Sambungkan hab pengecasan ke soket kuasa menggunakan pengecas USB.

Kaedah pengecasan berbeza bergantung kepada kuasa pengecas. Rujuk jadual di bawah untuk maklumat lanjut.

Bateri boleh disimpan dalam hab pengecasan selepas dicas.

Pengecas Kuasa ≤ 30 W	Mengemas mengikut urutan dari tahap bateri tertinggi ke terendah.
30 W < Pengecas Kuasa ≤ 45 W	Caj dua bateri serentak: Pertama, cas bateri dengan tahap bateri yang lebih rendah ke tahap yang sama dengan yang paling tinggi dan kemudian cas dua bateri secara serentak.
Pengecas Kuasa > 45 W	Caj tiga bateri serentak: Pertama caj dua bateri dengan tahap bateri yang lebih rendah kepada tahap yang sama seperti yang tertinggi dan kemudian caj bateri secara serentak.

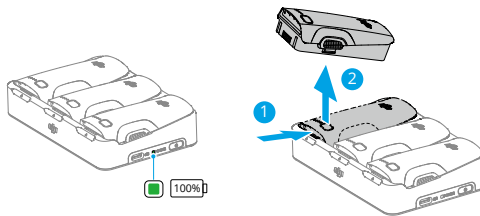

Alih keluar bateri yang sepadan dari hab pengecasan seperti yang ditunjukkan.

Penggunaan Hab Pengecasan sebagai Bank Kuasa

1. Masukkan satu atau lebih bateri ke dalam hab pengecasan. Sambungkan peranti luaran melalui port USB-C, seperti telefon mudah alih atau alat kawalan jauh.
2. Tekan butang fungsi, dan LED status hab pengecasan bertukar hijau padu. Bateri yang mempunyai tahap kuasa paling rendah akan dinyahcaskan terlebih dahulu, diikuti dengan bateri lain yang akan dinyahcaskan mengikut urutan. Untuk berhenti mengemas peranti luaran, putuskan sambungan peranti luaran daripada hab pengecasan.







- ⚠ • Jika baki cas bateri lebih rendah daripada 5%, bateri tidak boleh mengemas peranti luaran.
- Untuk beralih kepada pengecasan Bateri Penerbangan Pintar, sambungkan semula kabel USB-C.

Perihal LED Status

Pola Kelipan	Penerangan
Kuning padu	Hab pengecasan melahu
Berkelip warna hijau	Mengemas Bateri
Hijau padu	Semua bateri dicas sepenuhnya atau membekalkan kuasa kepada peranti luaran
Berkelip kuning	Suhu bateri terlalu rendah atau terlalu tinggi (tiada operasi lanjut diperlukan)
Merah padu	Ralat bekalan kuasa atau bateri (tanggalkan dan masukkan semula bateri atau cabut dan palamkan pengecas tersebut)

Mekanisme Perlindungan Bateri

LED paras bateri boleh memaparkan pemberitahuan perlindungan bateri yang dicetuskan oleh keadaan pengecasan yang tidak normal.

LED	Corak Kelipan	Status
	LED2 berkelip dua kali sesaat	Arus berlebihan dikesan
	LED2 berkelip tiga kali sesaat	Litar pintas dikesan
	LED3 berkelip dua kali sesaat	Cas berlebihan dikesan
	LED3 berkelip tiga kali sesaat	Pengecas voltan berlebihan dikesan
	LED4 berkelip dua kali sesaat	Suhu pengecasan terlalu rendah
	LED4 berkelip tiga kali sesaat	Suhu pengecasan terlalu tinggi

Sekiranya mana-mana mekanisme perlindungan bateri diaktifkan, cabut palam pengecas dan palamkan pengecas semula untuk menyambung semula pengecasan. Jika suhu pengecasan tidak normal, tunggu sehingga suhu kembali normal. Bateri akan menyambung semula pengecasan secara automatik tanpa perlu mencabut palam dan memalamkan pengecas semula.

4.8 Gimbal dan Kamera

Notis Gimbal

- ⚠ • Pastikan tiada pelekat atau objek pada gimbal sebelum berlepas. JANGAN ketik atau ketuk gimbal selepas pesawat telah dihidupkan. Lancarkan pesawat dari aras bumi terbuka dan rata untuk melindungi gimbal.
- Tanggalkan pelindung gimbal sebelum menghidupkan pesawat. Pasang pelindung gimbal apabila pesawat tidak digunakan.
- Elemen ketepatan pada gimbal mungkin rosak akibat pelanggaran atau hentaman yang boleh menyebabkan gimbal berfungsi secara tidak normal.
- Elakkan habuk atau pasir mengenai gimbal, terutamanya pada motor gimbal.
- Ralat motor gimbal boleh memasuki mod perlindungan jika gimbal dihalang oleh objek lain apabila pesawat diletakkan pada daratan yang tidak rata atau pada rumput, atau jika gimbal mengalami tekanan dalaman berlebihan seperti semasa pelanggaran. Tunggu sehingga gimbal kembali pulih atau mulakan semula peranti.
- JANGAN kenakan daya luaran kepada pesawat setelah gimbal dihidupkan.
- JANGAN tambahkan muatan tambahan kepada gimbal selain aksesori rasmi kerana hal ini boleh menyebabkan gimbal berfungsi secara tidak normal, malahan mengakibatkan kerosakan motor yang kekal.
- Tindakan menerbangkan pesawat dalam kabus atau awan yang tebal boleh menyebabkan gimbal basah, mengakibatkan kegagalan sementara. Gimbal akan memulihkan fungsi sepenuhnya setelah kering.
- Sekiranya terdapat angin kencang, gimbal mungkin bergetar semasa rakaman dibuat.
- Selepas dihidupkan, jika pesawat tidak diletakkan rata untuk jangka masa yang panjang atau jika pesawat digoncang dengan kuat, gimbal mungkin berhenti berfungsi dan masuk ke mod perlindungan. Dalam kes ini, letakkan pesawat secara mendatar dan tunggu sehingga ia pulih.
- JANGAN gunakan pesawat dalam cuaca hujan atau bersalji. Jika menghadapi hujan atau salji semasa penerbangan, mendaratkan pesawat dengan segera dan bersihkan permukaan gimbal dan motor gimbal dengan segera.
- Jika sudut kecondongan gimbal besar:
 - ◆ Apabila pesawat condong ke hadapan disebabkan pecutan atau nyahpecutan ke hadapan, gimbal akan memasuki mod perlindungan had dan melaraskan sudut ke bawah secara automatik.

- Apabila pesawat berguling ke sisi disebabkan pecutan atau nyahpecutan sisi, paksi yaw gimbal mungkin mencapai had pergerakan.
 - Pesawat akan mengehadkan kelajuannya untuk mengekalkan penstabilan imej. Dalam keadaan angin kencang, kelajuan penerbangan akan dihadkan lagi. Mengurangkan sudut pic secara sewajarnya boleh mencapai kelajuan penerbangan yang lebih tinggi.
 - Badan pesawat mungkin muncul di tepi paparan langsung.
-

Sudut Gimbal

Gunakan dail gimbal pada alat kawalan jauh untuk mengawal kecondongan gimbal. Sebagai alternatif, lakukan perkara tersebut melalui paparan kamera dalam DJI Fly. Tekan dan tahan skrin sehingga bar pelarasan gimbal dipaparkan. Seret bar untuk mengawal kecondongan gimbal.

Mod Operasi Gimbal

Terdapat dua mod operasi gimbal yang tersedia. Bertukar antara mod operasi yang berbeza dalam *** > **Kawalan**.

Mod Ikut: Sudut gimbal kekal stabil relatif kepada permukaan rata yang mendarat. Mod ini sesuai untuk menangkap imej pegun.

Mod FPV: Apabila pesawat terbang ke hadapan, gimbal berpusing untuk disegerakkan dengan pusingan pesawat untuk memberikan pengalaman penerbangan orang pertama.

Notis Kamera

- ⚠ • **JANGAN** dedahkan lensa kamera dalam persekitaran kepada pancaran laser, seperti pertunjukan laser atau menghalakan kamera kepada sumber cahaya yang terang untuk tempoh masa yang lama, seperti matahari pada hari yang cerah, untuk mengelakkan kerosakan pada sensor.
 - Pastikan suhu dan kelembapan sesuai untuk kamera semasa penggunaan dan penyimpanan.
 - Gunakan pembersih lensa untuk membersihkan lensa untuk mengelakkan kerosakan atau kualiti imej yang tidak baik.
 - **JANGAN** sekat sebarang lubang pengudaraan pada kamera kerana haba yang dihasilkan boleh merosakkan peranti atau menyebabkan kecederaan.
-

4.9 Menyimpan dan Mengeksport Foto dan Video

Penyimpanan

Pesawat ini dilengkapi dengan storan dalaman. Foto dan video boleh disimpan dalam storan dalaman.



- Periksa tetapan kamera sebelum digunakan untuk memastikan tetapan itu dikonfigurasi dengan betul.
 - Sebelum merakam foto atau video penting, rakam beberapa imej untuk menguji sama ada kamera beroperasi dengan betul.
 - Pastikan untuk mematikan peranti dengan betul. Jika tidak, parameter kamera tidak akan disimpan dan video yang dirakam mungkin terjejas. DJI tidak bertanggungjawab terhadap sebarang kehilangan imej atau video yang telah dirakam sekiranya tidak dapat dibaca oleh mesin.
-

Pengeksportan

- Gunakan QuickTransfer untuk mengeksport rakaman ke peranti mudah alih. Rujuk bahagian susulan untuk maklumat lanjut.
- Sambungkan pesawat ke komputer menggunakan kabel data, eksport rakaman dalam storan dalaman pesawat. Pesawat tidak perlu dihidupkan semasa proses pengeksportan.

4.10 Pemindahan Pantas

DJI Neo 2 boleh bersambung terus ke telefon pintar melalui Wi-Fi, membolehkan anda memuat turun foto dan video daripada DJI Neo 2 ke telefon pintar.

Dalam Kawalan Aplikasi Mudah Alih, selepas telefon pintar disambungkan ke DJI Neo 2, masuk ke mod Pastikan Bluetooth dan Wi-Fi diaktifkan pada peranti mudah alih sebelum menggunakan Pemindahan Pantas. dengan pergi ke paparan Album.

Apabila DJI Neo 2 tidak disambungkan ke telefon pintar, anda boleh ketik pada QuickTransfer atau kad Peranti Wi-Fi pada skrin utama dalam DJI Fly untuk memasuki mod QuickTransfer. Anda juga boleh pergi ke Album dalam DJI Fly di telefon pintar anda, dan ketik  di bahagian atas kanan untuk memasuki mod QuickTransfer.

Semasa menyambungkan peranti mudah alih kepada DJI Neo 2 untuk kali pertama, tekan dan tahan butang kuasa DJI Neo 2 untuk membuat pengesahan.

- ⚠ • Kadar muat turun maksimum hanya boleh dicapai di negara dan wilayah di mana frekuensi 5.8 GHz diizinkan oleh undang-undang serta peraturan ketika menggunakan peranti yang menyokong jalur frekuensi 5.8 GHz, sambungan Wi-Fi dan di persekitaran tanpa gangguan atau halangan. Jika 5.8 GHz tidak dibenarkan oleh peraturan tempatan (seperti di Jepun), atau peranti mudah alih anda tidak menyokong jalur frekuensi 5.8 GHz, atau persekitaran mempunyai gangguan yang teruk, maka QuickTransfer akan menggunakan jalur frekuensi 2.4 GHz dan kadar muat turun maksimumnya akan berkurangan kepada 12 MB/s.
 - Semasa menggunakan QuickTransfer, anda tidak perlu memasukkan kata laluan Wi-Fi pada halaman tetapan peranti mudah alih untuk membuat sambungan. Lancarkan DJI Fly dan satu arahan akan muncul untuk menyambungkan peranti.
 - Gunakan Pemindahan Pantas dalam persekitaran yang tidak terhalang, tanpa gangguan dan jauhkan dari sumber gangguan seperti penghala wayarles, pembesar suara Bluetooth atau fon kepala.
-
- 💡 • Apabila melihat album dalam mod QuickTransfer, mod ECO akan didayakan secara automatik jika suhu DJI Neo 2 meningkat melebihi nilai tertentu. Dan kadar muat turun maksimumnya akan berkurangan kepada 30 MB/s. Berikan perhatian kepada gesaan dalam aplikasi.
-

DJI RC-N3

5 DJI RC-N3

5.1 Operasi

Menghidupkan/Mematikan Kuasa

Tekan butang kuasa sekali untuk memeriksa paras bateri semasa.

Tekan, kemudian tekan dan tahan untuk menghidupkan atau mematikan kuasa alat kawalan jauh.

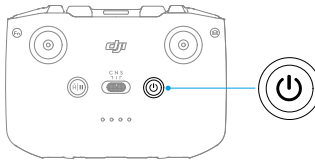

Pengecasan Bateri

Sambungkan pengecas kepada port USB-C pada alat kawalan jauh.

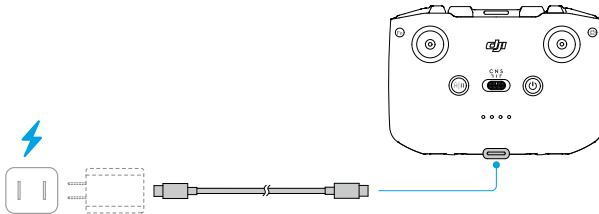

- ⚠ • Cas alat kawalan jauh sepenuhnya sebelum setiap penerbangan. Alat kawalan jauh membunyikan maklumat apabila paras bateri rendah.
- Cas bateri sepenuhnya sekurang-kurangnya sekali setiap tiga bulan untuk menjaga kesihatan bateri.

Pengawalan Gimbal dan Kamera

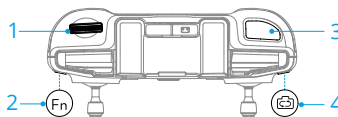

1. **Dail Gimbal:** Kawal kecondongan gimbal.
2. **Butang Pengatup/Rakam:** Tekan sekali untuk mengambil gambar atau memulakan atau menghentikan rakaman.
3. **Butang Foto/Video:** Tekan sekali untuk bertukar antara mod foto dengan video.

Suis Mod Penerbangan

Togol suis untuk memilih mod penerbangan yang diinginkan.

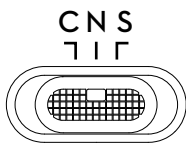

Kedudukan	Mod Penerbangan
C	Mod Cine
N	Mod Normal
S	Mod Sukan

Butang Jeda Penerbangan/RTH

Tekan sekali untuk membrek pesawat dan terapung setempat di udara.

Tekan dan tahan butang sehingga alat kawalan jauh mengeluarkan bunyi bip dan memulakan RTH. Pesawat akan kembali ke Titik Tempat Berlepas terakhir yang dirakam. Tekan butang ini sekali lagi untuk membatalkan RTH dan mendapatkan kembali kawalan pesawat.

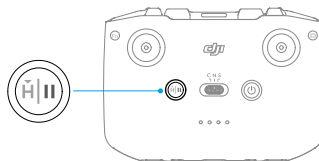



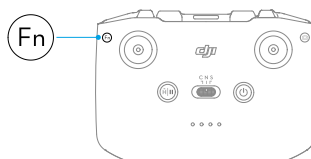

Butang Boleh Suai

Untuk melihat dan menetapkan butang fungsi, pergi ke paparan kamera dalam DJI Fly, dan ketik *** > Kawalan > Butang Tersuai.



5.2 LED Paras Bateri

Corak Kelipan	Paras Bateri
	76-100%
	51-75%
	26-50%
	0-25%

5.3 Makluman Alat Kawalan Jauh

Alat kawalan jauh membunyikan makluman semasa RTH, yang tidak boleh dibatalkan. Alat kawalan jauh membunyikan makluman apabila paras bateri dan alat kawalan jauh adalah rendah. Makluman paras bateri rendah boleh dibatalkan dengan menekan butang kuasa. Apabila paras bateri sangat rendah, makluman tidak boleh dibatalkan.

Makluman akan dipaparkan jika alat kawalan jauh tidak digunakan untuk suatu tempoh masa ketika alat kawalan jauh dihidupkan tetapi tidak disambungkan kepada pesawat atau apl DJI Fly pada peranti mudah alih. Alat kawalan jauh akan dimatikan secara automatik selepas makluman berhenti mengeluarkan bunyi. Gerakkan batang kawalan atau tekan sebarang butang untuk membatalkan makluman tersebut.

5.4 Zon Penghantaran Optimum

Isyarat antara pesawat dan alat kawalan jauh adalah paling boleh dipercayai apabila antenna diletakkan mengikut kedudukan seperti yang digambarkan di bawah. Jika isyarat lemah, laraskan orientasi alat kawalan jauh, atau terbangkan pesawat lebih dekat dengan alat kawalan jauh.

Zon Penghantaran Optimum

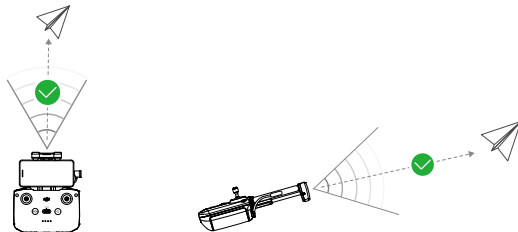

Isyarat Lemah

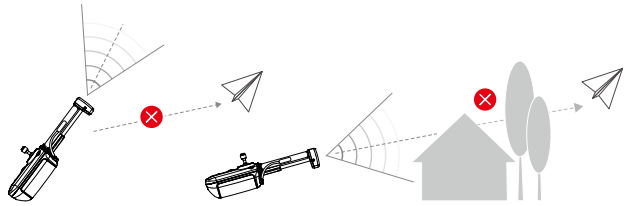

-
- ⚠️ • **JANGAN** gunakan peranti wayarles lain yang beroperasi pada frekuensi yang sama seperti alat kawalan jauh. Jika tidak, alat kawalan jauh akan mengalami gangguan.
 - Gesaan akan dipaparkan dalam DJI Fly jika isyarat penghantaran lemah semasa penerbangan. Laraskan orientasi alat kawalan jauh mengikut penunjuk gaya terbang untuk memastikan pesawat berada dalam julat penghantaran yang optimum.
-

5.5 Pemautan Alat Kawalan Jauh

Alat kawalan jauh sudah dipautkan kepada pesawat apabila dibeli bersama secara kombo. Jika tidak, ikut langkah-langkah di bawah untuk menghubungkan peranti tersebut.

1. Hidupkan pesawat dan alat kawalan jauh.
2. Lancarkan DJI Fly.
3. Dalam paparan kamera, ketik *** > **Kawalan** > **Baiki semula pesawat**. Semasa penyambungan, pengawal jarak jauh berbunyi.
4. Tekan dan tahan butang kuasa pesawat selama lebih daripada empat saat. Pesawat mengeluarkan bunyi bip sekali dan LED paras bateri pesawat berkelip mengikut urutan untuk menunjukkan bahawa pesawat sedia untuk dipautkan. Alat kawalan jauh akan berbunyi dua kali untuk menunjukkan pautan berjaya.

-
- 💡 • Pastikan alat kawalan jauh berada dalam jarak 0.5 m dari pesawat semasa membuat pautan.
 - Alat kawalan jauh akan menyahpaut secara automatik daripada pesawat jika alat kawalan jauh baharu dipautkan kepada pesawat yang sama.
-

Lampiran

6 Lampiran

6.1 Spesifikasi

Sila lawati laman web berikut untuk spesifikasi.

<https://www.dji.com/neo-2/specs>

6.2 Keserasian

Lawati laman web yang berikut untuk mendapatkan maklumat tentang produk yang serasi.

<https://www.dji.com/neo-2/faq>

6.3 Pengemaskinian Perisian Tegar

Gunakan DJI Fly atau DJI Assistant 2 (Siri Dron Pengguna) untuk mengemas kini peranti.

Penggunaan DJI Fly

Apabila menggunakan Kawalan Aplikasi Mudah Alih, kemas kini firmware mengikut arahan pada skrin utama DJI Fly. Sambungan internet diperlukan semasa kemas kini perisian tegar.

Apabila menggunakan alat kawalan jauh, sambungkan pesawat dan alat kawalan jauh, dan jalankan DJI Fly. Anda akan dimaklumkan jika terdapat kemas kini perisian tegar yang baharu. Ikut arahan pada skrin untuk menentukur kompas. Harap maklum bahawa anda tidak dapat mengemaskinian perisian tegar jika alat kawalan jauh tidak dipautkan kepada pesawat. Sambungan internet diperlukan semasa kemas kini perisian tegar.

Apabila menggunakan Kawalan Gerakan Imersif, hidupkan pesawat, gogal, dan alat kawalan jauh, serta pastikan semua peranti telah dipautkan. Sambungkan port USB-C gogal ke telefon pintar. Jalankan DJI Fly, dan ikut gesaan untuk mengemas kini. Sambungan Internet diperlukan semasa kemas kini perisian tegar.

Penggunaan DJI Assistant 2 (Siri Dron Pengguna)

Gunakan DJI Assistant 2 (Siri Dron Pengguna) untuk mengemas kini semua peranti anda secara berasingan.

1. Hidupkan peranti. Sambungkan peranti kepada komputer dengan kabel USB-C.
2. Lancarkan DJI Assistant 2 (Siri Dron Pengguna) dan log masuk dengan akaun DJI anda.
3. Pilih peranti dan klik **Kemas Kini Perisian Tegar** di sebelah kiri skrin

- Pilih versi perisian tegar.
- Tunggu sehingga perisian tegar dimuat turun. Kemaskinian perisian tegar akan dimulakan secara automatik. Tunggu kemaskinian perisian tegar selesai.

-
-  • Firmware bateri disertakan dalam DJI Neo 2 perisian tegar. Pastikan anda mengemaskinikan semua bateri.
- Pastikan anda mengikut semua langkah pengemaskinian perisian tegar, jika tidak, kemaskinian mungkin gagal dilaksanakan.
 - Pastikan komputer disambungkan kepada Internet semasa pengemaskinian.
 - JANGAN cabut kabel USB-C semasa pengemaskinian.
 - Sebelum melaksanakan kemas kini, pastikan peranti mempunyai sekurang-kurangnya 20% baki bateri.
 - Pengemaskinian perisian tegar akan mengambil masa lebih kurang 10 minit. Semasa proses kemas kini, adalah normal untuk gimbal menjadi lemah, penunjuk status berkelip, dan DJI Neo 2 mulakan semula. Tunggu pengemaskinian perisian tegar selesai dengan sabar.
-

Lawati pautan yang berikut dan rujuk *Nota Keluaran* untuk mendapatkan maklumat kemaskinian perisian tegar:

<https://www.dji.com/neo-2/downloads>

6.4 Perakam Penerbangan

Data penerbangan termasuk telemetri penerbangan, maklumat status pesawat dan parameter lain disimpan secara automatik pada perakam data dalaman pesawat. Data dapat diakses menggunakan DJI Assistant 2 (Siri Dron Pengguna).

6.5 Maklumat Selepas Jualan

Lawati <https://www.dji.com/support> untuk mengetahui lebih lanjut tentang dasar perkhidmatan selepas jualan, perkhidmatan pembaikan serta sokongan.



Hubungi
SOKONGAN DJI

Kandungan ini tertakluk pada perubahan tanpa notis.
Muat turun versi terkini daripada



<https://www.dji.com/neo-2/downloads>

Jika anda mahu mengemukakan sebarang pertanyaan tentang dokumen ini, sila hubungi DJI dengan menghantar mesej kepada **DocSupport@dji.com**.

DJI dan DJI NEO merupakan tanda dagangan DJI.
Hak Cipta © 2025 DJI Hak Cipta Terpelihara.