

dji NEO 2

Manuale utente

v1.2 2025.12

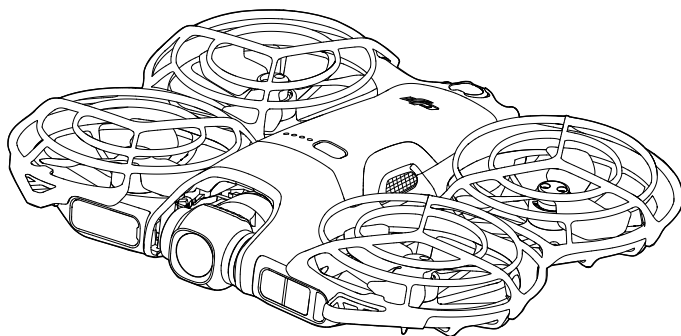



Il presente documento è protetto da copyright di DJI e tutti i diritti sono riservati. Fatto salvo per quanto diversamente consentito da DJI, l'utente non ha diritto a usare o a consentire ad altre persone di usare il documento o qualsiasi sua parte tramite la riproduzione, il trasferimento o la vendita dello stesso. Fare riferimento al presente documento e ai suoi contenuti esclusivamente quali istruzioni di utilizzo dei prodotti DJI. Non usare il documento per altri scopi.

In caso di divergenza tra le diverse versioni, prevarrà la versione in lingua inglese.

Ricerca per parole chiave

Ricerca parole chiave come "batteria" e "installazione" per trovare un argomento. Se si utilizza Adobe Acrobat Reader per leggere questo documento, premere Ctrl+F (Windows) o Command+F (Mac) per avviare una ricerca.

Navigazione degli argomenti

Visualizzare la lista completa degli argomenti. Fare clic su un argomento per accedere alla sezione corrispondente.

Stampa di questo documento

Questo documento supporta la stampa ad alta risoluzione.

Utilizzo del manuale

Legenda

⚠ Importante

💡 Consigli e suggerimenti

📖 Riferimenti

Leggere prima dell'uso

DJI™ fornisce tutorial video e i seguenti documenti:

1. *Direttive sulla sicurezza*
2. *Guida rapida*
3. *Manuale d'uso*

Si consiglia di guardare i video tutorial e di leggere la sezione sulle *Direttive sulla sicurezza* prima di utilizzare il prodotto. Accertarsi di prendere in esame la *Guida rapida* prima del primo utilizzo e di fare riferimento a questo *Manuale d'uso* per ulteriori informazioni.

Tutorial video

Visitare l'indirizzo internet riportato di seguito o scansionare il codice QR per guardare i video tutorial e apprendere come utilizzare il prodotto in modo sicuro:



<https://www.dji.com/neo-2/video>

Scaricare l'app DJI Fly

Assicurarsi di utilizzare DJI Fly durante il volo. Scansionare il codice QR per scaricare la versione più recente.



-  Il radiocomando con schermo è già dotato dell'app DJI Fly. Scaricare l'app DJI Fly nel proprio dispositivo mobile quando utilizza il radiocomando senza schermo.
 - Per controllare le versioni dei sistemi operativi Android e iOS supportate da DJI Fly, visitare <https://www.dji.com/downloads/djiapp/dji-fly>.
 - L'interfaccia e le funzioni di DJI Fly possono variare con l'aggiornamento della versione del software. L'esperienza utente effettiva si basa sulla versione del software utilizzata.
 - Per una maggiore sicurezza, il volo è limitato a un'altitudine di 30 m e a una distanza di 50 m quando non si è connessi all'app o non si è effettuato l'accesso alla stessa durante il volo.
 - L'accesso all'app è valido per 90 giorni. Connettersi a internet e accedere di nuovo alla scadenza.
-

Scaricare DJI Assistant 2

Scaricare DJI ASSISTANT™ 2 (serie Droni consumer) su:

<https://www.dji.com/downloads/softwares/dji-assistant-2-consumer-drones-series>

-  La temperatura operativa di questo prodotto è compresa tra -10°C e 40°C. Non soddisfa i requisiti applicativi per i dispositivi militari (-55°C - 125°C), abilitati a resistere a una variazione climatica più estrema. Utilizzare questo prodotto correttamente e solo per gli scopi adeguati all'intervallo di temperatura operativa specificato.
-

Indice

Utilizzo del manuale	3
Legenda	3
Leggere prima dell'uso	3
Tutorial video	3
Scaricare l'app DJI Fly	3
Scaricare DJI Assistant 2	4
1 Presentazione del prodotto	10
1.1 Primo utilizzo	10
Preparazione dell'aeromobile	10
Preparazione di DJI RC-N3	11
Preparazione di DJI Goggles N3 e DJI RC Motion 3	12
Accensione del visore	12
Vestibilità del visore	13
Preparazione di DJI RC Motion 3	14
Attivazione	14
Aggiornamento firmware	15
Preparazione di Transceiver digitale per DJI Neo 2	15
1.2 Panoramica	17
Aeromobile	17
DJI RC-N3 Radiocomando	18
DJI Goggles N3	18
DJI RC Motion 3	19
2 Sicurezza di volo	21
2.1 Restrizioni di volo	21
Sistema GEO (Geospatial Environment Online)	21
Limiti di volo	21
Limiti di altitudine e distanza di volo	21
Zone GEO	23
Sblocco di Zone GEO	23
2.2 Requisiti dell'ambiente di volo	24
2.3 Utilizzo responsabile dell'aeromobile	25
2.4 Controlli preliminari	26
3 Operazione di volo	28
3.1 Controllo palmare	28
Avviso	28
Selezione delle modalità e regolazione delle impostazioni	30
Decollo dal palmo della mano e Smart Snaps	31

	Controllo gesti	32
	Ritorno al palmo	34
3.2	Controllo con app	36
	Avviso	36
	Connessione di DJI Neo 2	37
	Controllo vocale	38
	Controllo orologio	38
3.3	Controllo RC	38
	Decollo automatico	38
	Atterraggio automatico	39
	Avvio/Spengimento dei motori	39
	Avvio dei motori	39
	Spengimento dei motori	39
	Spengimento dei motori durante il volo	40
	Controllo dell'aeromobile	40
	Procedure di decollo e atterraggio	41
	Modalità di volo intelligenti	42
	FocusTrack	42
	QuickShots	45
	Cruise control	46
	Registrazione audio tramite app	47
3.4	controllo immersivo tramite movimenti	47
	Volo di base	48
	Decollo, frenata e atterraggio	49
	Volare in avanti e all'indietro	50
	Regolare l'orientamento dell'aeromobile	51
	Far salire o scendere l'aeromobile in posizione inclinata	52
	Controllo dello stabilizzatore e della fotocamera	53
	Head Tracking	53
	ACRO semplificate	54
	Slide	56
	Deriva a 180°	56
	Flip	57
3.5	Consigli e suggerimenti per registrare video	57
4	Aeromobile	59
4.1	Modalità di volo	59
4.2	Indicatore di stato dell'aeromobile	60
4.3	Ritorno automatico	61
	Avviso	62
	RTH avanzato	64
	Metodo di attivazione	64

	Funzione di ritorno automatico (RTH)	66
	Impostazioni RTH	66
	Landing Protection (Atterraggio sicuro)	69
4.4	Sistema di rilevamento	70
	Avviso	71
4.5	Sistemi avanzati di pilotaggio assistito	73
	Avviso	73
	Landing Protection (Atterraggio sicuro)	74
4.6	Eliche e paraeliche	74
	Rimozione e installazione	74
	Avviso	78
4.7	Batteria di volo intelligente	80
	Avviso	80
	Installazione/Rimozione della batteria	81
	Utilizzo della batteria	81
	Ricarica della batteria	83
	Utilizzo di un caricabatterie	83
	Utilizzo della Stazione di ricarica	83
	Meccanismi di protezione della batteria	86
4.8	Stabilizzatore e fotocamera	87
	Avviso stabilizzatore	87
	Angolo dello stabilizzatore	88
	Modalità operative dello stabilizzatore	88
	Avviso fotocamera	88
4.9	Memorizzazione ed esportazione di foto e video	89
	Archiviazione	89
	Esportazione	89
4.10	QuickTransfer	89
5	DJI RC-N3	92
5.1	Operazioni	92
	Accensione/Spegnimento	92
	Carica della batteria	92
	Controllo dello stabilizzatore e della fotocamera	92
	Interruttore modalità di volo	93
	Pulsante di pausa del volo/RTH	93
	Pulsante personalizzabile	93
5.2	LED di livello di carica della batteria	94
5.3	Avviso del radiocomando	94
5.4	Zona di trasmissione ottimale	94
5.5	Connessione del radiocomando	95

6	Appendice	98
6.1	Specifiche	98
6.2	Compatibilità	98
6.3	Aggiornamento del firmware	98
6.4	Registratore di bordo	99
6.5	Elenco di controllo post-volo	99
6.6	Istruzioni per la manutenzione	100
6.7	Procedure di risoluzione dei problemi	101
6.8	Rischi e avvisi	101
6.9	Smaltimento	102
6.10	Certificazione C0	102
	Avvisi del radiocomando	103
	Avviso EASA	103
	Istruzioni originali	104
6.11	Informazioni post-vendita	104

Presentazione del prodotto

1 Presentazione del prodotto

1.1 Primo utilizzo

Fare clic sul link o eseguire la scansione del codice QR per visualizzare i video tutorial.



<https://www.dji.com/neo-2/video>

Preparazione dell'aeromobile

Rimuovere la protezione dello stabilizzatore dalla fotocamera.

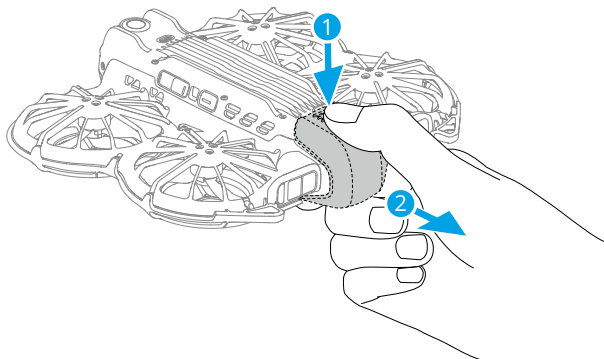

Premere e tenere premuto il pulsante di accensione per accendere DJI Neo 2.

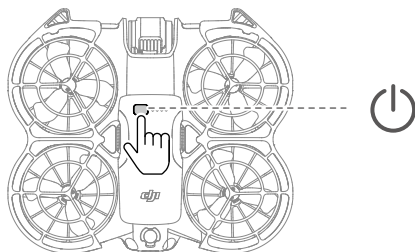

- ⚠ • Si consiglia di usare il caricabatterie DJI per ricaricare la batteria di volo intelligente. Per ulteriori dettagli, visitare il sito Web ufficiale di DJI.
- Accertarsi di rimuovere la protezione dello stabilizzatore prima di accendere l'aeromobile. Diversamente, si potrebbe causare un errore di auto-diagnostica dell'aeromobile.
- Si consiglia di applicare la protezione dello stabilizzatore quando l'aeromobile non è in uso.

Preparazione di DJI RC-N3

1. Rimuovere gli stick di controllo dagli alloggiamenti e montarli sul radiocomando.
2. Estrarre il supporto per dispositivi mobili. Selezionare il cavo del radiocomando appropriato in base al tipo di porta del dispositivo mobile (il cavo con connettore USB-C è collegato per impostazione predefinita). Sistemare il dispositivo mobile nel supporto, quindi collegare l'estremità del cavo senza il logo del radiocomando al dispositivo mobile. Accertarsi che il dispositivo mobile sia fissato in posizione.

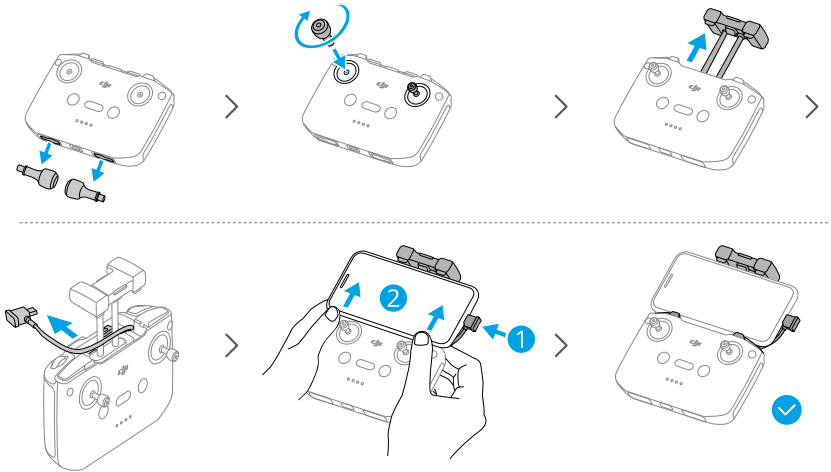

- ⚠ • Se è visualizzata una richiesta di collegamento USB durante l'utilizzo di un dispositivo mobile Android, selezionare l'opzione di sola ricarica. Altre opzioni possono causare il mancato collegamento.
- Regolare il supporto per dispositivi mobili per assicurarsi che il dispositivo mobile sia saldamente fisso in posizione.

Preparazione di DJI Goggles N3 e DJI RC Motion 3

Accensione del visore

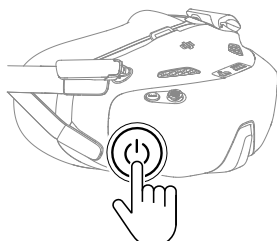

Premere una volta il pulsante di accensione per controllare il livello della batteria.

Premere un volta, quindi premere e tenere premuto per due secondi per accendere o spegnere il visore.

Schema di lampeggiamento	Livello della batteria
— Verde fisso	40-100%
— Giallo fisso	11-39%
— Rosso fisso	1-10%

Se la batteria è quasi scarica, per caricare il dispositivo si consiglia di usare un caricabatterie USB.

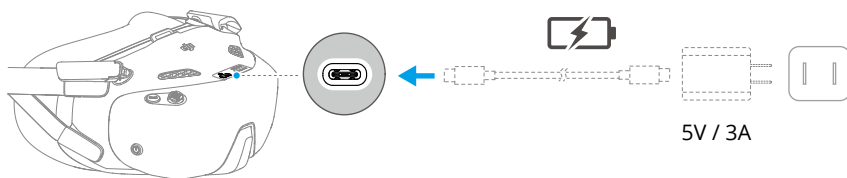

La tabella seguente mostra il livello della batteria durante la ricarica:

Schema di lampeggiamento	Livello della batteria
— Giallo lampeggiante	1-39%
— Verde lampeggiante	40-99%
— Verde fisso	100%

- L'utilizzo del visore non soddisfa i requisiti della linea visiva (Visual Line of Sight, VLOS). Alcuni Paesi o regioni impongono la presenza di un osservatore visivo che

assista durante il volo. Accertarsi di rispettare le leggi e normative locali quando si utilizza il visore.

Vestibilità del visore

- ⚠ • Piegare le antenne per evitare danni quando il visore non è in uso.
- NON strappare né graffiare l'imbottitura in schiuma, il lato morbido del vano batteria o altri componenti con oggetti affilati.
- Il cavo di alimentazione non è removibile. NON tirare con forza il cavo di alimentazione per evitare danni.

1. Dispiegare le antenne.

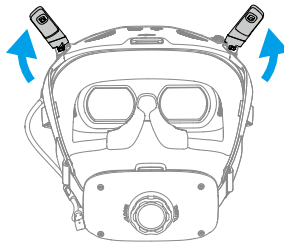

2. Una volta accesi i dispositivi indossare il visore.

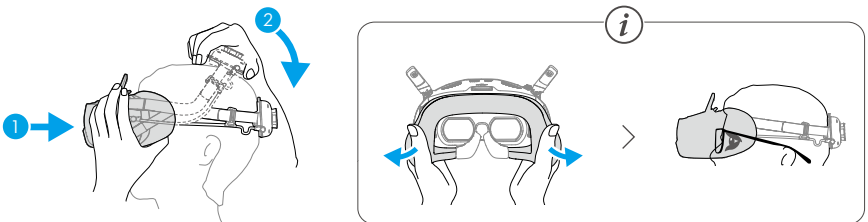

3. Ruotare la manopola di regolazione della fascia sul vano batteria per regolare la lunghezza della fascia.



Preparazione di DJI RC Motion 3

Premere il pulsante di accensione una volta per controllare il livello della batteria. Se il livello della batteria è troppo basso, ricaricare prima dell'uso.

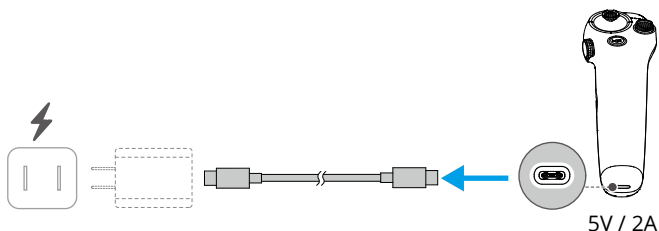

Attivazione

Il prodotto deve essere attivato tramite l'app DJI Fly prima del primo utilizzo. Per effettuare l'attivazione è necessario disporre di una connessione alla rete internet. Il metodo di attivazione varia in base alla combo del prodotto acquistato. Seguire le istruzioni corrispondenti per attivare il prodotto.

DJI Neo 2

Premere e tenere premuto il pulsante di accensione per accendere DJI Neo 2. Toccare **Connection Guide (Guida alla connessione)** in basso a destra nella schermata iniziale di DJI Fly, selezionare il modello del dispositivo e seguire le istruzioni visualizzate per completare la connessione e attivazione.

Fly More Combo

Premere e tenere premuto il pulsante di accensione per accendere l'aeromobile e il radiocomando. Accertarsi che lo smartphone sia collegato al radiocomando, quindi seguire le indicazioni visualizzate sulla schermata per attivare l'aeromobile tramite DJI Fly.

Per collegare l'aeromobile all'app e attivare DJI Neo 2, è possibile seguire il metodo di attivazione descritto nella sezione precedente. Al termine, è possibile utilizzare il radiocomando per controllare l'aeromobile.

Motion Fly More Combo

Premere una volta il pulsante di accensione, quindi tenerlo premuto per due secondi per accendere l'aeromobile, il visore e il motion controller. Collegare il visore al dispositivo mobile tramite un cavo dati adatto. Avviare DJI Fly sul dispositivo mobile e seguire i prompt per attivare i dispositivi DJI. Se non si riesce a collegare il dispositivo mobile, seguire le istruzioni sul visore.

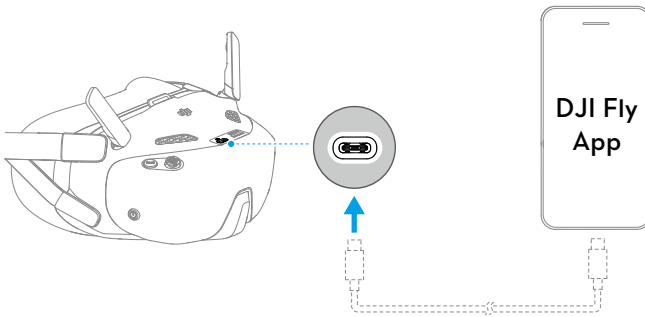

Aggiornamento firmware

Quando è disponibile un aggiornamento firmware, sarà visualizzata una notifica in DJI Fly. Aggiornare il firmware ogni volta che viene richiesto. In caso contrario, alcune funzioni potrebbero non essere disponibili.

Preparazione di Transceiver digitale per DJI Neo 2



- Assicurarsi che Transceiver digitale per DJI Neo 2 sia saldamente installato sull'aeromobile prima di utilizzare il radiocomando o il motion controller.

- I dispositivi acquistati come combo sono pre-collegati e pronti all'uso all'accensione. In caso contrario, attenersi alla seguente procedura per collegare i dispositivi.



Fare clic sul link o eseguire la scansione del codice QR per visualizzare i video tutorial.



<https://www.dji.com/neo-2/video>

Installazione

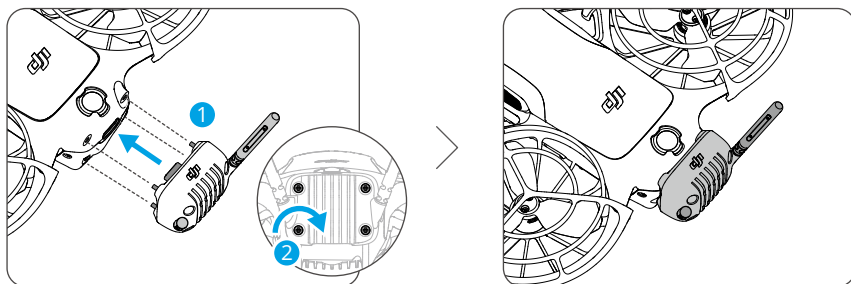

- ⚠ • Utilizzare il cacciavite presente nella confezione dell'aeromobile per rimuovere e installare le viti. Cacciaviti non adatti potrebbero danneggiare le viti.
 - Questo prodotto non supporta l'hot-swapping. Assicurarsi che il ricetrasmittitore sia installato saldamente prima di accendere l'aeromobile.
 - Evitare di applicare forza esterna all'antenna per prevenire deformazioni.
 - Accertarsi che le viti del ricetrasmittitore vengano serrate ogni 30 ore di volo (circa 60 voli).
-
- 💡 • Dopo l'installazione, l'aeromobile può essere ricaricato o collegato a un computer direttamente tramite la porta USB-C del ricetrasmittitore senza smontaggio.

Collegamento

1. Accendere l'aeromobile e attendere il completamento dell'autodiagnosi del sistema.

2. Abilitare Bluetooth, Wi-Fi e servizi di posizione sullo smartphone.
3. Toccare **Guida alla connessione** in basso a destra nella schermata iniziale di DJI Fly, selezionare il modello del dispositivo, scegliere il metodo di connessione, quindi seguire le istruzioni visualizzate per completare il collegamento con l'aeromobile.

💡 Se l'aeromobile non riesce a stabilire il collegamento, verificare che le viti siano ben serrate, quindi riavviare l'aeromobile.

1.2 Panoramica

Aeromobile

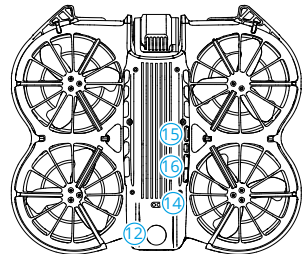
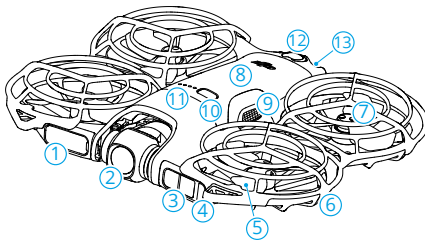

- | | |
|----------------------------------|--|
| 1. Schermo | 10. Pulsante di accensione |
| 2. Stabilizzatore e fotocamera | 11. LED del livello della batteria |
| 3. LiDAR frontale ^[1] | 12. Sistema di visione monoculare omnidirezionale ^[2] |
| 4. Indicatore di stato | 13. Porta USB-C |
| 5. Eliche | 14. Sistema di rilevamento a infrarossi verso il basso |
| 6. Paraelica | 15. Pulsante di decollo |
| 7. Motori | 16. Pulsante di selezione |
| 8. Batteria di volo intelligente | |
| 9. Fermo della batteria | |

[1] Il LiDAR frontale soddisfa i requisiti di sicurezza per l'occhio umano dei prodotti laser di Classe 1.

[2] Il sistema di visione omnidirezionale monoculare è in grado di rilevare ostacoli nelle direzioni orizzontali e sopra il velivolo.

DJI RC-N3 Radiocomando

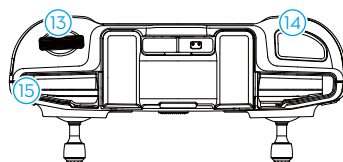
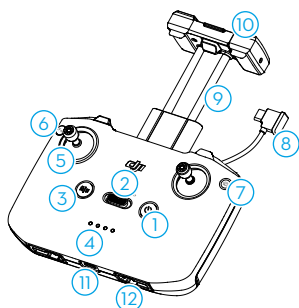

- | | |
|---|---|
| 1. Pulsante di accensione | 9. Supporto per dispositivi mobili |
| 2. Interruttore modalità di volo | 10. Antenne |
| 3. Pulsante Pausa volo/Return to Home (RTH) | 11. Porta USB-C |
| 4. LED di livello di carica della batteria | 12. Alloggiamenti dello stick di controllo |
| 5. Stick di controllo | 13. Rotella di regolazione dello stabilizzatore |
| 6. Pulsante personalizzabile ^[1] | 14. Pulsante di scatto/registrazione |
| 7. Pulsante per foto/video | 15. Slot del dispositivo mobile |
| 8. Cavo del radiocomando | |

[1] Per visualizzare e impostare la funzione del pulsante, accedere alla vista fotocamera in DJI Fly e toccare * * * > Control (controllo) > Button Customization (Personalizzazione pulsante).

DJI Goggles N3

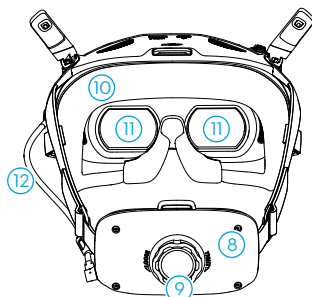
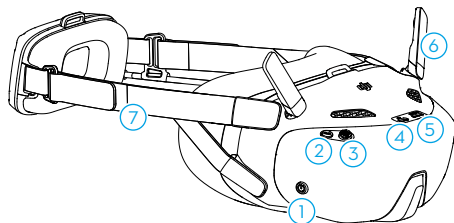

- | | |
|---------------------------|----------------|
| 1. Pulsante di accensione | 3. Pulsante 5D |
| 2. Pulsante Indietro | 4. Porta USB-C |

- | | |
|----------------------------|---|
| 5. Vano per scheda microSD | 9. Manopola di regolazione della fascia |
| 6. Antenne | 10. Imbottitura in schiuma |
| 7. Fascia | 11. Obiettivo |
| 8. Vano batteria | 12. Cavo di alimentazione |

- 💡 • Quando il visore è collegato a uno smartphone o a un PC, se i dispositivi non rispondono dopo il collegamento, accedere al menu del visore e selezionare **Settings (Impostazioni) > About (Informazioni)**, quindi accedere alla modalità Connessione cablata OTG. Se i dispositivi ancora non rispondono dopo il collegamento, usare un cavo dati differente e riprovare.

DJI RC Motion 3

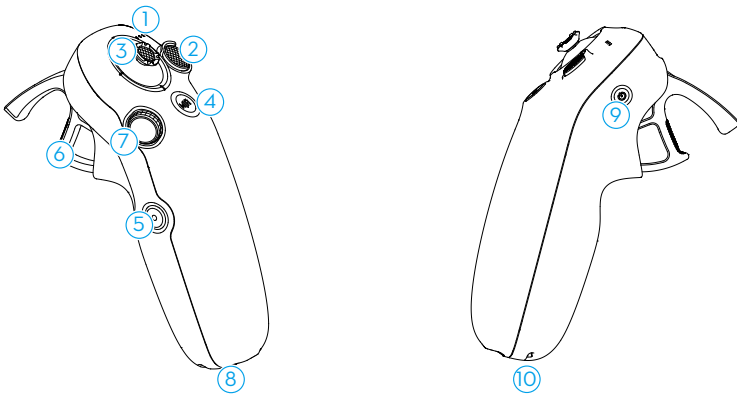

- | | |
|--|------------------------|
| 1. LED di livello di carica della batteria | 6. Acceleratore |
| 2. Pulsante di blocco | 7. Rotella |
| 3. Joystick | 8. Porta USB-C |
| 4. Pulsante Modalità | 9. Tasto di accensione |
| 5. Pulsante di scatto/ripresa | 10. Foro per cordino |

Sicurezza del volo

2 Sicurezza di volo

Una volta eseguita le preparazioni preliminari, si consiglia di affinare le proprie abilità di volo e di esercitarsi al volo in sicurezza. Selezionare una zona idonea in cui volare, in base ai seguenti requisiti di volo e restrizioni. Rispettare strettamente le leggi e normative locali durante il volo. Leggere le *Direttive sulla sicurezza* prima del volo per garantire l'uso sicuro del prodotto.

2.1 Restrizioni di volo

Sistema GEO (Geospatial Environment Online)

Il sistema Geospatial Environment Online (GEO) di DJI è un sistema di informazioni globale che fornisce informazioni in tempo reale relative ad aggiornamenti sulla sicurezza del volo e restrizioni, e impedisce agli APR di volare in spazi aerei soggetti a restrizioni. In circostanze eccezionali, è possibile consentire i voli in aree ad accesso limitato. Prima che ciò sia possibile, l'utente deve inviare una richiesta di sblocco basata sul livello corrente di restrizioni vigente nell'area di volo prevista. Il sistema GEO potrebbe non essere pienamente conforme con le leggi e normative locali. Gli utenti sono responsabili della propria sicurezza del volo e devono contattare le autorità locali per conoscere i requisiti legali e normativi pertinenti, prima di richiedere lo sblocco in un'area ad accesso limitato. Per ulteriori informazioni sul sistema GEO, visitare <https://fly-safe.dji.com>.

Limiti di volo

Per motivi di sicurezza, i limiti di volo sono attivati come impostazioni predefinite per aiutare gli utenti a utilizzare l'aeromobile in modo sicuro. Gli utenti possono impostare i limiti di volo per l'altezza e la distanza. I limiti di altitudine e di distanza e le zone GEO contribuiscono in concomitanza a gestire il volo in modo sicuro quando è disponibile il Sistema globale di navigazione satellitare (GNSS). Quando il GNSS non è disponibile, è possibile limitare solo l'altitudine.

Limiti di altitudine e distanza di volo

L'altitudine di volo massima limita l'altitudine di volo dell'aeromobile, mentre la distanza massima di volo ne limita il raggio attorno alla posizione iniziale. È possibile modificare tali limiti nell'app DJI Fly per aumentare la sicurezza del volo.



- Quando si utilizza il controllo palmare e il controllo con app, l'altitudine di volo massima è 60 m e la distanza di volo massima non è limitata. Questi limiti

non possono essere modificati nell'app DJI Fly. Le seguenti informazioni sono indicate in caso di utilizzo dell'aeromobile con i dispositivi di controllo remoto.

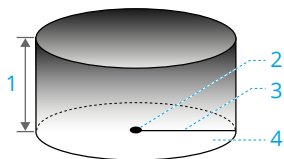

1. Altitudine massima
2. Punto iniziale (posizione orizzontale)
3. Distanza massima
4. Altezza dell'aeromobile al decollo

Segnale GNSS forte

	Restrizioni di volo	Notifica nell'app DJI Fly
Altitudine massima	L'altitudine dell'aeromobile non può superare il limite specificato in DJI Fly.	Altitudine di volo massima raggiunta.
Distanza massima	La distanza in linea retta dall'aeromobile alla posizione iniziale non può superare la distanza di volo massima impostata in DJI Fly.	Distanza di volo massima raggiunta.

Segnale GNSS debole

	Restrizioni di volo	Notifica nell'app DJI Fly
Altitudine massima	<ul style="list-style-type: none"> • Se l'illuminazione è sufficiente, l'altitudine è limitata a 30 m dal punto di decollo. • L'altitudine è limitata a 2 m dal suolo se l'illuminazione è insufficiente e il sistema di rilevamento a infrarossi verso il basso è in funzione. • L'altitudine è limitata a 30 m dal punto di decollo se l'illuminazione è insufficiente e il sistema di rilevamento a infrarossi verso il basso non è in funzione. 	Altitudine di volo massima raggiunta.
Distanza massima	Nessun limite	

-
- ⚠ • Quando si accende l'aeromobile, il limite di altitudine viene automaticamente rimosso fino a quando il segnale GNSS non diventa forte (forza del segnale GNSS ≥ 2) e il limite non incide neppure se il segnale GNSS diventa debole in seguito.
 - Se l'aeromobile esce dalla distanza di volo impostata per inerzia, è ancora possibile controllarlo, ma non sarà possibile farlo allontanare ulteriormente.
-

Zone GEO

Il Sistema GEO DJI designa aree di volo sicure, indica i livelli di rischio, fornisce avvisi di sicurezza per i singoli voli, e offre informazioni sugli spazi aerei soggetti a restrizioni. Tutte le zone di volo soggette a restrizioni sono definite Zone GEO, le quali sono ulteriormente suddivise in Zone ad accesso limitato, Zone di autorizzazione, Zone di allerta, Zone di allerta avanzate, e Zone di altitudine. Tali informazioni sono disponibili in tempo reale in DJI Fly. Le Zone GEO sono zone di volo specifiche che comprendono, ma non soltanto, aeroporti, luoghi di grandi eventi, zone soggette a emergenze pubbliche (come incendi boschivi), impianti nucleari, istituti penitenziari, strutture governative e strutture militari. In base alle impostazioni predefinite, il sistema GEO limita i decolli e i voli all'interno di zone che possono dar luogo a problemi di sicurezza. Una mappa delle zone GEO, contenente informazioni esaustive e globali sulle zone GEO, è disponibile sul sito Web ufficiale di DJI: <https://fly-safe.dji.com/nfz/nfz-query>.

Sblocco di Zone GEO

L'**Auto-sblocco** è destinato allo sblocco delle Zone di autorizzazione. Per completare l'Auto-sblocco, inviare una richiesta di sblocco tramite il sito Web DJI FlySafe all'indirizzo <https://fly-safe.dji.com>. Una volta approvata la richiesta di sblocco, è possibile sincronizzare la licenza di sblocco tramite l'app DJI Fly. Per sbloccare la zona, in alternativa, si può avviare o indirizzare l'aeromobile direttamente nella Zona di autorizzazione approvata e seguire le notifiche visualizzate in DJI Fly per sbloccare la zona.

Lo **Sblocco personalizzato** è destinato a utenti con esigenze speciali. Designa zone di volo personalizzate definite dall'utente e fornisce documenti di autorizzazione al volo specifici per le esigenze di utenti differenti. Questa opzione di sblocco è disponibile in tutti i Paesi e regioni, ed è possibile farne richiesta tramite il sito Web DJI FlySafe all'indirizzo <https://fly-safe.dji.com>.

-
- ⚠ • Per garantire la sicurezza del volo, l'aeromobile non potrà uscire dalla zona sbloccata dopo esservi entrato. Se la posizione iniziale si trova all'esterno della zona sbloccata, l'aeromobile non sarà in grado di tornarvi.
-

2.2 Requisiti dell'ambiente di volo

1. NON volare in condizioni meteorologiche avverse, come in presenza di forti venti, neve, pioggia e nebbia.
2. Volare in zone aperte. Edifici alti e strutture in metallo di grandi dimensioni potrebbero influire sulla precisione della bussola e del sistema GNSS di bordo. Quando si utilizza l'aeromobile con il dispositivo di controllo remoto, dopo il decollo accertarsi che venga visualizzato il messaggio "Posizione iniziale aggiornata" prima di continuare il volo. Se l'aeromobile è decollato vicino a degli edifici, l'accuratezza del Punto iniziale non potrà essere garantita. In questo caso, prestare attenzione alla posizione attuale dell'aeromobile durante l'RTH automatico. Quando l'aeromobile si trova vicino al Punto iniziale, è consigliato annullare l'RTH automatico e controllare manualmente l'aeromobile per eseguire l'atterraggio in un luogo appropriato.
3. Operare l'aeromobile nei limiti della propria visuale (VLOS). Evitare montagne e alberi che possano bloccare i segnali GNSS. I voli oltre la linea visiva (BVLOS) sono consentiti solo qualora le prestazioni dell'aeromobile, l'esperienza e l'abilità del pilota, nonché il rispetto delle norme di sicurezza, siano conformi alle normative locali in materia di voli BVLOS. Evitare ostacoli, folle, alberi e specchi d'acqua (si consiglia di mantenere almeno 1 m di distanza dall'acqua). Per motivi di sicurezza, NON eseguire voli in prossimità di aeroporti, autostrade, stazioni ferroviarie, linee ferroviarie, centri urbani o altre zone sensibili, salvo autorizzazione o approvazione concessa in base alle regolamentazioni locali.
4. In caso di segnale GNSS debole, operare l'aeromobile in ambienti ben illuminati e con buona visibilità. Il sistema di visione potrebbe non funzionare correttamente in condizioni di scarsa illuminazione. Utilizzare l'aeromobile solo di giorno.
5. Ridurre al minimo le interferenze evitando aree con elevati livelli di elettromagnetismo, come in prossimità di linee elettriche, stazioni di base, sottostazioni elettriche e torri di radio e telediffusione.
6. Prestare particolare attenzione quando si vola a 6.560 piedi (2.000 metri) o più sul livello del mare, in quanto le prestazioni della batteria e dell'aeromobile potrebbero risultare compromesse. NON volare al di sopra dell'altitudine specificata.
7. La distanza di frenata dell'aeromobile è interessata dall'altitudine di volo. Maggiore è l'altitudine, maggiore sarà la distanza di frenata. Quando si vola ad altitudini elevate, riservare uno spazio di frenata adeguato per garantire la sicurezza del volo.
8. Non è possibile utilizzare il GNSS sull'aeromobile nelle regioni polari. Come alternativa, usare il sistema di visione.
9. NON far decollare l'aeromobile da oggetti in movimento come automobili, navi e aerei.

10. NON decollare da superfici in tinta unita o superfici riflettenti come ad esempio il tettuccio di un'automobile.
11. Fare attenzione quando si decolla in un deserto o da una spiaggia, per evitare che la sabbia entri nell'aeromobile.
12. NON utilizzare l'aeromobile in ambienti a rischio di incendio o esplosione.
13. Utilizzare l'aeromobile e i dispositivi correlati in ambienti asciutti.
14. NON utilizzare l'aeromobile e i dispositivi correlati nei seguenti ambienti: scene di incidenti, incendi, esplosioni, inondazioni, tsunami, valanghe, frane, terremoti, aree con polvere o tempeste di sabbia. Durante il funzionamento, assicurarsi di evitare l'esposizione a spruzzi salini e muffa.
15. NON utilizzare l'aeromobile vicino a stormi di uccelli.

2.3 Utilizzo responsabile dell'aeromobile

Per evitare infortuni gravi e danni materiali, osservare le seguenti regole:

1. Accertarsi di NON essere sotto l'effetto di anestesia, alcol o droghe, né di provare vertigini, affaticamento, nausea o altri disturbi che potrebbero compromettere la capacità di far funzionare l'aeromobile in condizioni di sicurezza.
2. Dopo l'atterraggio, spegnere prima l'aeromobile, poi il radiocomando.
3. NON far cadere, lanciare, bruciare o proiettare in alcun modo carichi pericolosi, che potrebbero causare infortuni personali o danni materiali, sopra o verso edifici, persone o animali.
4. NON utilizzare un aeromobile che sia stato danneggiato accidentalmente, incidentato o che non sia in buone condizioni.
5. Assicurarsi di avere preso dimestichezza con l'utilizzo dell'aeromobile e di avere piani di emergenza in caso di situazioni inaspettate o incidenti.
6. Assicurarsi di disporre di un piano di volo. NON operare l'aeromobile in modo sconsiderato.
7. Rispettare la privacy degli altri quando si utilizza la fotocamera. Assicurarsi di rispettare le leggi sulla privacy, le normative e gli standard morali locali.
8. NON utilizzare questo prodotto per motivi diversi dall'uso personale generale.
9. NON usare il prodotto per scopi illegali o inappropriati, come per spionaggio, operazioni militari o indagini non autorizzate.
10. NON utilizzare il prodotto per diffamare, abusare, molestare, perseguitare, minacciare o violare in altro modo i diritti legali altrui, come ad esempio il diritto alla privacy e alla pubblicità.

11. NON sconfinare nella proprietà privata altrui.

2.4 Controlli preliminari

1. Rimuovere il cappuccio protettivo dello stabilizzatore dalla fotocamera.
2. Accertarsi che la batteria di volo intelligente, le eliche e i paraeliche siano montati in modo corretto e fissati saldamente.
3. Assicurarsi che il radiocomando, il dispositivo mobile e la Batteria di volo intelligente siano completamente carichi.
4. Assicurarsi che lo stabilizzatore e la fotocamera funzionino normalmente.
5. Assicurarsi che nulla ostruisca i motori e che essi funzionino normalmente.
6. Assicurarsi che tutti gli obiettivi e i sensori della fotocamera siano puliti.
7. Assicurarsi che Transceiver digitale per DJI Neo 2 sia installato saldamente sull'aeromobile prima di utilizzare il radiocomando o il motion controller.
8. Quando si utilizza il controllo palmare, accertarsi che DJI Neo 2 si sia precedentemente collegato a DJI Fly sullo smartphone tramite Wi-Fi e che l'app funzioni correttamente.
Quando si utilizza il radiocomando, assicurarsi che il radiocomando e DJI Fly siano collegati correttamente all'aeromobile.
9. Assicurarsi che l'azione di aggiramento degli ostacoli sia impostata in DJI Fly o nel visore (se in uso) e che **Max. Altitude (Altitudine massima)**, **Max. Distance (Distanza massima)** e **Auto RTH Altitude (Altitudine RTH automatica)** siano tutte impostate correttamente in base alle leggi e normative locali.
10. NON installare accessori non certificati o dispositivi esterni, poiché ciò potrebbe causare danni al prodotto o pericoli per la sicurezza.

Operazioni di volo

3 Operazione di volo

L'aeromobile supporta diversi metodi di controllo per vari scenari, in modo da soddisfare ogni esigenza. Prima del volo, accertarsi di conoscere le avvertenze e l'uso di ciascun metodo di controllo.

-
- ⚠ • **NON** toccare l'aeromobile durante il volo. In caso contrario, DJI Neo 2 può andare alla deriva e verificarsi una collisione.
 - **NON** far volare l'aeromobile subito dopo una collisione, un forte urto o uno scossone. L'aeromobile potrebbe non essere in grado di effettuare un volo stabile.
-

3.1 Controllo palmare



Fai clic sul link o esegui la scansione del codice QR per visualizzare il video tutorial.



<https://www.dji.com/neo-2/video>

Il controllo palmare supporta il decollo e l'atterraggio sul palmo della mano. È possibile utilizzare i pulsanti su DJI Neo 2 per ottenere più Smart Snap. DJI Neo 2 volerà registrando automaticamente dopo la conferma del soggetto. È possibile collegarsi all'app DJI Fly tramite Wi-Fi per regolare i parametri di ciascuna modalità. Le impostazioni predefinite sono utilizzate come esempio.

Avviso

-
- 💡 • Prima di utilizzare il controllo palmare, spegnere i dispositivi di controllo remoto e il visore collegati all'aeromobile.
-
- ⚠ • Accertarsi che l'ambiente di volo soddisfi i requisiti di volo e che sia possibile controllare e recuperare DJI Neo 2 immediatamente in caso di problema o emergenza. In situazioni in cui DJI non può analizzare la causa dell'incidente, DJI non potrà fornire la garanzia e altri servizi post-vendita.

- Prima di utilizzare il controllo palmare, accertarsi che l'aeromobile si sia precedentemente collegato a DJI Flysullo smartphone tramite Wi-Fi. Quando si utilizza il controllo palmare senza l'app, in caso di malfunzionamento dell'aeromobile durante il volo, è possibile collegarlo a DJI Fly tramite Wi-Fi e controllarlo manualmente per evitare incidenti. Se lo smartphone non riesce a connettersi all'aeromobile (ad esempio, a causa della disconnessione Wi-Fi), accendere il radiocomando già associato all'aeromobile per riprendere il controllo.
- Accertarsi di operare in un ambiente aperto e privo di ostacoli, senza interferenze del segnale Wi-Fi.
- Quando si utilizza il controllo palmare, l'altitudine di volo massima è di 60 m. Mantenere la linea visiva (VLOS) nell'area controllata per sicurezza.
- DJI Neo 2 atterra automaticamente nelle seguenti situazioni. Accertarsi di osservare l'ambiente operativo per evitare che si perda o subisca danni a causa dell'atterraggio.
 - ♦ Batteria quasi scarica.
 - ♦ Il posizionamento fallisce ed entra in modalità Attitude (Aspetto).
 - ♦ rileva una collisione ma non cade.
- Seguire le seguenti regole quando il drone decolla o atterra sul palmo della mano:
 - ♦ Se possibile, utilizzare l'aeromobile in un ambiente privo di vento.
 - ♦ Quando si esegue il decollo, mantenere i lati del corpo dell'aeromobile da sotto. NON inserire le dita nel paraeliche o nell'area di rotazione dell'elica per evitare lesioni o danni.
 - ♦ NON eseguire il decollo o l'atterraggio in movimento. In caso contrario, potrebbe sbandare e potrebbe verificarsi una collisione. Durante l'atterraggio, i motori potrebbero non fermarsi se la mano si muove.
 - ♦ NON lanciare l'aeromobile durante il decollo.
 - ♦ NON afferrare l'aeromobile in volo.
 - ♦ Per eseguire l'atterraggio sul palmo della mano, posizionare la mano sotto il corpo dell'aeromobile per evitare che possa cadere.
 - ♦ Eseguire il decollo in un ambiente con un'illuminazione sufficiente e una superficie ben strutturata. NON far volare l'aeromobile in un ambiente la cui illuminazione differisca in modo significativo da quella attuale.
 - ♦ Se l'aeromobile non esegue il decollo o l'atterraggio sul palmo della mano, seguire le istruzioni vocali per la risoluzione dei problemi o collegarsi all'app DJI Fly per maggiori dettagli. Le istruzioni vocali supportano le lingue inglese

o cinese, in base all'impostazione della lingua dell'app relativa all'ultima connessione. Altre lingue non sono supportate.

Selezione delle modalità e regolazione delle impostazioni

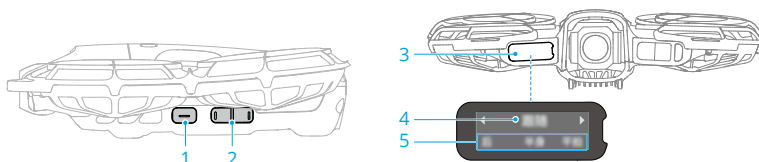

1. Pulsante di decollo
2. Pulsante di selezione
3. Schermo
4. Modalità di ripresa
5. Parametri di scatto

Cambia modalità di scatto

Dopo la prima accensione, la modalità predefinita è Segui. Premere il pulsante di selezione per passare ad altre modalità, come Dronie, Circle* e altre.

Dopo aver cambiato modalità, l'aeromobile annuncerà la modalità attualmente selezionata tramite un messaggio vocale, mentre lo schermo mostrerà la modalità corrente e i parametri.

* Sono disponibili altre modalità di ripresa intelligenti quando si utilizza il controllo tramite app mobile. Aggiorna il firmware dell'aeromobile alla versione più recente; in caso contrario, alcune modalità di ripresa potrebbero non essere disponibili.

Impostazione dei parametri di ripresa

1. Tenere premuto il pulsante di selezione per 2 secondi per accedere alle impostazioni dei parametri. L'elemento attualmente lampeggiante sullo schermo è quello disponibile per la regolazione.
2. Premere il pulsante di selezione per regolare il valore.

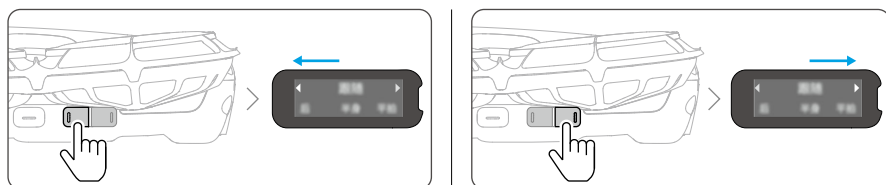

3. Tenere premuto nuovamente il pulsante di selezione per passare all'impostazione successiva.
4. Premere il pulsante di decollo per salvare le impostazioni correnti ed uscire.

Decollo dal palmo della mano e Smart Snaps

-  • Durante l'utilizzo della modalità Smart Snaps, accertarsi di rispettare le normative e i regolamenti locali in materia di riservatezza.
- Smart Snaps supporta solo il tracciamento delle persone.
 - Il decollo e l'atterraggio sul palmo della mano sono supportati con il controllo palmare, controllo con app e controllo RC. Tuttavia, quando si utilizza il controllo RC, la funzione Smart Snaps per il controllo palmare non è supportata e la conferma del soggetto prima del decollo non è necessaria.

1. Accendere DJI Neo 2. Tenerlo fermo e attendere il completamento dell'auto-diagnosi del sistema.
2. Accertarsi di avere spazio sufficiente per le manovre in base ai parametri preimpostati, come distanza e altezza. Premere il pulsante di selezione per selezionare la modalità desiderata.
3. Per il decollo palmare, attenersi alla procedura riportata di seguito.

1

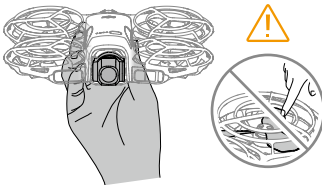

2

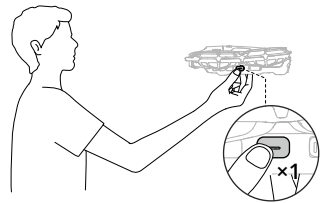

3

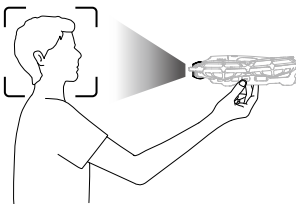

4

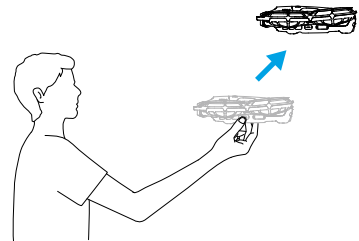

- a. Il decollo richiede la conferma del soggetto. Mantenere i lati del corpo dell'aeromobile da basso con la fotocamera rivolta verso il soggetto. Accertarsi che la mano non blocchi la fotocamera e che non siano presenti ostacoli che impediscano il decollo.

 • NON posizionare le dita nell'area di rotazione delle eliche.

- b. Allungare il braccio, rivolgere la fotocamera verso il soggetto e tenerla ferma.

Tenere premuto il pulsante di decollo. L'aeromobile segnala vocalmente la modalità selezionata e il conto alla rovescia, quindi decolla automaticamente. Per annullare il decollo, premere nuovamente il pulsante di decollo prima che il conto alla rovescia termini.

-
-  • Quando il soggetto è ostruito da un ostacolo o l'illuminazione ambientale non è adeguata, è possibile che la conferma del soggetto non avvenga.
- Quando si esegue il decollo dal palmo della mano, l'aeromobile vola all'indietro per una breve distanza dopo il decollo. Prestare attenzione alla parte posteriore dell'aeromobile per garantire la sicurezza del volo.
-

4. DJI Neo 2 inizia a registrare o a scattare foto in base alla modalità selezionata e ai parametri preimpostati.
5. Collegare DJI Neo 2 a DJI Fly per visualizzare le riprese e creare video brevi.

Controllo gesti

Usa i gesti per regolare la posizione dell'aeromobile durante Spotlight e ActiveTrack.

-
-  • Il Controllo gesti è disattivato per impostazione predefinita. Per abilitare il Controllo gesti, collegarsi all'app DJI Fly e seguire il tutorial per sbloccare questa funzione.
- Assicurarsi che tutte le seguenti condizioni siano soddisfatte prima di utilizzare il Controllo gesti.
 - ♦ Solo il soggetto attualmente seguito o a fuoco può controllare l'aeromobile.
 - ♦ Mantenere una distanza orizzontale di 2-5 m tra l'aeromobile e il palmo della mano.
 - ♦ Il soggetto deve essere completamente e chiaramente visibile nella visuale della fotocamera, senza alcuna ostruzione.
 - ♦ Tenere le dita dritte ed evitare di indossare guanti spessi o a muffola.
-

Alzare il palmo della mano verso la fotocamera. Una volta che l'indicatore di stato diventa blu, è possibile controllare l'aeromobile con i gesti.

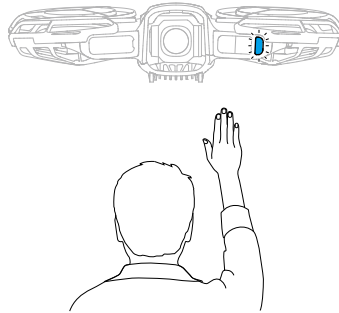

- Spostare il palmo della mano verso l'alto, il basso, sinistra o destra per controllare la direzione dell'aeromobile.
- Tenere entrambi i palmi rivolti verso l'aeromobile. Quando l'indicatore di stato lampeggia due volte in blu, avvicinare o allontanare le mani e mantenere la posizione per far volare l'aeromobile in avanti o indietro.

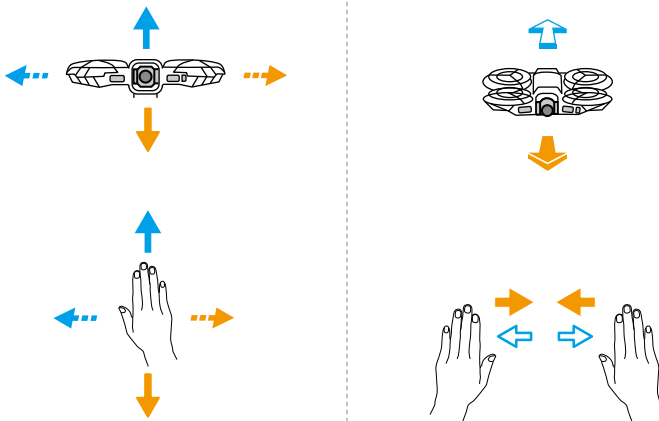

- Per uscire da Controllo gesti, chiudere il pugno o abbassare il braccio. L'indicatore di stato si spegnerà e l'aeromobile rimarrà in volo stazionario. I successivi inseguimenti avverranno nella direzione e distanza regolate.
- Per cambiare il soggetto seguito, il soggetto originario deve rimanere fermo ed uscire dal Controllo gesti. Il nuovo soggetto deve stare accanto al soggetto originario (a una distanza non superiore a metà della lunghezza del corpo); estendere una mano con il palmo rivolto verso l'aeromobile e mantenerla in questa posizione per oltre 2 s.

Dopo il cambio riuscito, l'indicatore di stato rimarrà blu fisso e l'aeromobile seguirà il nuovo soggetto.

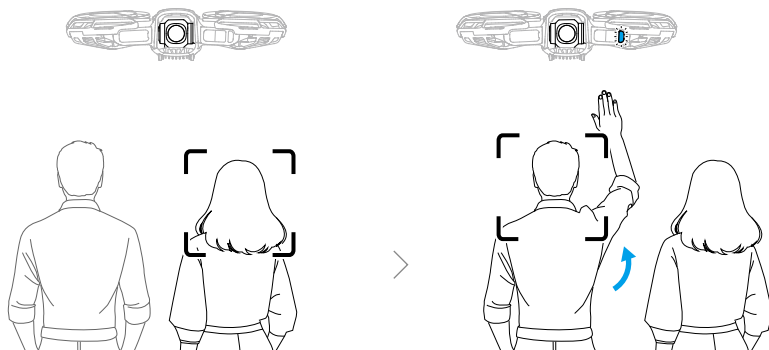

-
- ⚠**
- L'aeromobile non può evitare soggetti in movimento come persone, animali o veicoli. Quando si usa Controllo gesti, prestare attenzione all'ambiente circostante, per garantire la sicurezza del volo.
 - NON utilizzare Controllo gesti in aree in cui siano presenti oggetti sottili o di piccole dimensioni (ad esempio, rami di alberi o linee elettriche), corpi trasparenti (ad esempio, acqua o vetro) o superfici monocromatiche (ad esempio, pareti bianche).
 - Il Controllo gesti potrebbe non funzionare in condizioni di illuminazione troppo scarsa o troppo luminosa. Utilizzare le funzioni gestuali in un intervallo di illuminazione appropriato (5-100.000 lux).
-

Ritorno al palmo

Assicurarsi che l'aeromobile stia sorvolando il posto. Posizionare il palmo della mano esteso rivolto verso l'aeromobile. Assicurarsi che la mano sia posizionata al di sotto dell'altitudine dell'aeromobile. Distendere completamente le dita per evitare di toccare le eliche. Attendere che l'aeromobile ritorni e atterri sulla mano.

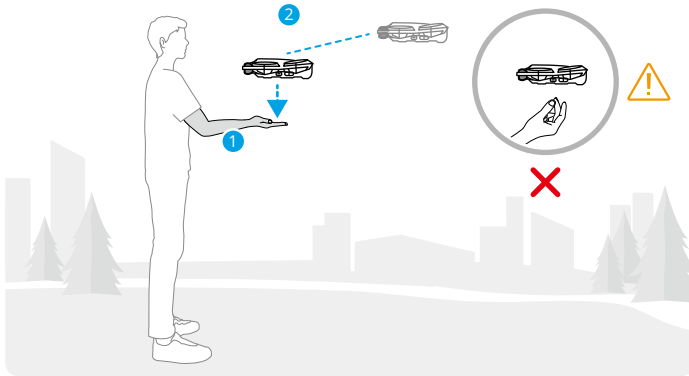

Se l'aeromobile è distante, rivolgersi prima verso l'aeromobile ed estendere un braccio lateralmente per segnalargli di tornare. Dopo che l'aeromobile si avvicina, estendere il palmo della mano e attendere che atterri sulla mano.

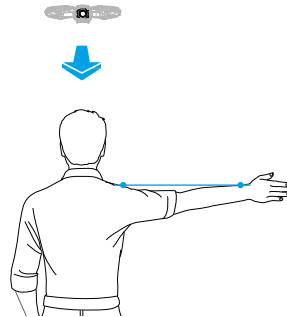

- ⚠ • Distendere completamente le dita per evitare di toccare le eliche. **NON** afferrare i lati del corpo dell'aeromobile durante l'atterraggio nello stesso modo effettuato per il decollo.
- Durante la procedura di ritorno sul palmo, mantenere una distanza orizzontale di 2-5 m tra l'aeromobile e il palmo della mano e una distanza verticale entro 2 m.
- Se l'aeromobile non riesce a tornare sul palmo a breve distanza, regolare la propria posizione o quella dell'aeromobile utilizzando i gesti per evitare i punti ciechi dell'aeromobile, quindi riprovare.
- Per richiamare l'aeromobile con un solo braccio esteso lateralmente, mantenere l'aeromobile entro 10 m orizzontalmente dal braccio. Assicurarsi che il braccio

sia completamente esteso durante il sollevamento. Non sollevare entrambe le braccia contemporaneamente.

- Durante l'atterraggio, l'aeromobile può volare leggermente verso l'alto e poi atterrare sul palmo. Durante il processo, mantenere la mano ferma e allungare le dita.
 - Nelle modalità Segui e Spotlight, l'aeromobile staziona in volo se la fotocamera perde di vista il soggetto durante la registrazione. Avviare DJI Fly sullo smartphone tramite Wi-Fi per il collegamento durante il volo. Per collegarsi, lo smartphone deve essere stato precedentemente collegato a DJI Fly. Nella pagina Controlli, verificare che l'attività sia stata già interrotta, selezionare **Manual Control (Controllo manuale)** dall'elenco delle modalità e far atterrare l'aeromobile utilizzando i joystick virtuali.
-

3.2 Controllo con app



Si consiglia di fare clic sul link riportato di seguito o scansionare il codice QR per guardare il video tutorial.



<https://www.dji.com/neo-2/video>

Per utilizzare il controllo con app, collegare DJI Neo 2 all'app DJI Fly sullo smartphone tramite Wi-Fi e controllare DJI Neo 2 nell'app. Nel controllo con app, sono disponibili tutte le funzioni del controllo palmare. Nell'app è possibile impostare i parametri ed eseguire Smart Snaps. Sono inoltre supportate altre funzioni come il controllo manuale, la registrazione audio e il controllo vocale.

Avviso

- Prima di utilizzare il controllo tramite app mobile, assicurarsi di quanto segue:
 - ♦ Spegnerne i dispositivi di controllo remoto collegati all'aeromobile in modo che la visualizzazione live possa essere commutata sull'app mobile.

- ♦ Disattivare Bluetooth e Wi-Fi su tutti gli altri smartphone che si sono precedentemente collegati all'aeromobile, per evitare interferenze o cambiamenti di connessione.
- L'RTH è supportato nel controllo tramite app mobile. Consultare [Ritorno automatico](#) per i dettagli.



- Accertarsi di operare in un ambiente aperto e privo di ostacoli, senza interferenze del segnale Wi-Fi. In caso contrario, l'app può scollegarsi da DJI Neo 2 e influire sulla sicurezza del volo.
- Quando si utilizza il controllo tramite app mobile, l'altitudine massima di volo di DJI Neo 2 è di 60 m. Mantenere la linea visiva (VLOS) nell'area controllata per sicurezza.
- DJI Neo 2 atterra automaticamente nelle seguenti situazioni. Accertarsi di osservare l'ambiente operativo per evitare che DJI Neo 2 si perda o subisca danni durante l'atterraggio.
 - ♦ Batteria quasi scarica.
 - ♦ Il posizionamento fallisce ed entra in modalità Attitude (Assetto).
 - ♦ rileva una collisione ma non cade.

Connessione di DJI Neo 2

1. Accendere DJI Neo 2 e attendere il completamento dell'auto-diagnosi dell'aeromobile.
2. Abilitare Bluetooth, Wi-Fi e servizi di posizione sullo smartphone.
3. Toccare **Connection Guide (Guida alla connessione)** in basso a destra nella pagina iniziale dell'app, selezionare il modello del dispositivo e selezionare **Connect via Mobile Device (Connetti tramite dispositivo mobile)**.
4. Selezionare il dispositivo desiderato tra i risultati della ricerca. La pagina Controlli viene visualizzata al termine del collegamento. Quando si connette lo smartphone a DJI Neo 2 per la prima volta, è necessario premere e tenere premuto il pulsante di accensione di DJI Neo 2 per confermare.



- È anche possibile toccare il pannello QuickTransfer o Dispositivi Wi-Fi nella schermata iniziale di DJI Fly per la connessione Wi-Fi.
- Per cambiare lo smartphone collegato a DJI Neo 2, disattivare il Bluetooth e il Wi-Fi sullo smartphone connesso prima di collegare DJI Neo 2 al nuovo smartphone.

Controllo vocale

Nella pagina Controlli, toccare  a destra della schermata nella live view per attivare il controllo vocale. Utilizzare un comando vocale per controllare DJI Neo 2. Toccare il pulsante corrispondente nella finestra pop-up per visualizzare i comandi più utilizzati. I comandi vocali supportano l'input in linguaggio naturale.

-
-  Il controllo vocale supporta le lingue inglese o cinese in base alla lingua dell'app.
 - Alzare il volume dello smartphone per un'esperienza ottimale quando si usa il controllo vocale.
-

Controllo orologio

In contesti sportivi come il ciclismo, l'app DJI Fly può essere utilizzata con Apple Watch per controllare l'aeromobile.

1. Assicurarsi che DJI Fly sia installata sia sull'orologio sia sullo smartphone.
2. Avviare DJI Fly sullo smartphone e collegare l'aeromobile allo smartphone.
3. Avviare DJI Fly sull'orologio per iniziare il controllo remoto. Guardare il [video tutorial](#) per maggiori dettagli.



-
-  Quando si controlla l'aeromobile tramite l'orologio, assicurarsi che DJI Fly sia in esecuzione sullo smartphone. Lo schermo del telefono può essere spento. NON chiudere DJI Fly, altrimenti l'aeromobile verrà disconnesso dall'orologio.
 - Mantenere lo smartphone entro il raggio Bluetooth dell'orologio.
 - Per visualizzare i dispositivi orologio supportati, visitare <https://www.dji.com/neo-2/faq>.
-

3.3 Controllo RC

Decollo automatico

1. Avviare DJI Fly e accedere alla visuale della fotocamera.
2. Completare tutte le procedure previste nell'elenco di controllo pre-volo.
3. Toccare . Se le condizioni sono sicure per il decollo, premere a lungo il pulsante per confermare.
4. L'aeromobile decollerà e stazionerà dal suolo.

Atterraggio automatico

1. Se le condizioni sono sicure per l'atterraggio, toccare , quindi premere a lungo  per confermare.
2. È possibile annullare l'atterraggio automatico toccando .
3. Se il Sistema di visione verso il basso funziona normalmente, la funzione Atterraggio protetto sarà attiva.
4. I motori si arresteranno automaticamente dopo l'atterraggio.

 • Scegliere un luogo appropriato per l'atterraggio.

Avvio/Spegnimento dei motori

Avvio dei motori

Eseguire uno dei Comandi a stick combinati (CSC) come mostrato qui di seguito, per avviare i motori. Una volta avviati i motori, rilasciare contemporaneamente entrambi gli stick.

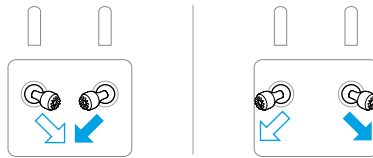

Spegnimento dei motori

È possibile spegnere i motori in due modi:

Metodo 1: una volta che l'aeromobile è atterrato, spingere e tenere spinto lo stick di accelerazione verso il basso fino all'arresto dei motori.

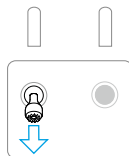

Metodo 2: una volta che l'aeromobile è atterrato, eseguire uno dei CSC qui di seguito illustrati fino all'arresto dei motori.



Spegnimento dei motori durante il volo

 • Lo spegnimento dei motori durante il volo causa lo schianto dell'aeromobile.

L'impostazione predefinita per **Emergency Propeller Stop (Arresto di emergenza delle eliche)** nell'app DJI Fly è **Emergency Only (Solo emergenze)**, per cui è possibile arrestare i motori in volo solo quando l'aeromobile rileva una situazione di emergenza, ad esempio quando è coinvolto in una collisione, si verifica lo stallo di un motore, l'aeromobile ruota su sé stesso o è fuori controllo e ascende o discende molto rapidamente. Per spegnere i motori durante il volo, utilizzare lo stesso CSC che era stato utilizzato per avviarli. Si noti che per arrestare i motori occorre tenere premuti gli stick di controllo per 2 secondi durante l'esecuzione del CSC. È possibile modificare l'impostazione **Emergency Propeller Stop (Arresto di emergenza delle eliche)** su **Anytime (Sempre)** nell'app. Fare attenzione quando si usa questa opzione.

Controllo dell'aeromobile

È possibile usare gli stick di controllo del radiocomando per controllare i movimenti dell'aeromobile. È possibile azionare gli stick di controllo in Modalità 1, 2 o 3, come mostrato qui di seguito.

La modalità di controllo predefinita del radiocomando è la 2. In questo manuale, la Modalità 2 è usata come esempio per spiegare l'utilizzo degli stick di controllo. Quanto più si allontana lo stick dal centro, tanto più veloce sarà lo spostamento dell'aeromobile.

Modalità 1

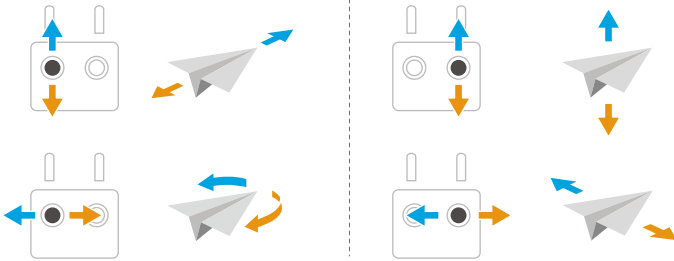

Modalità 2

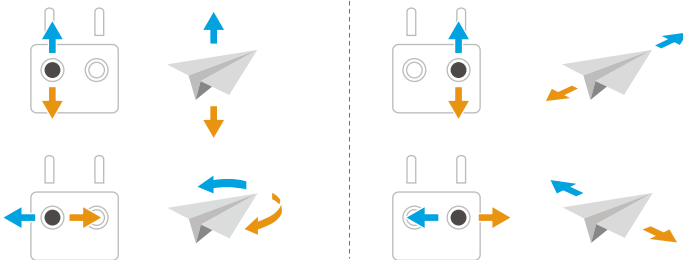

Modalità 3

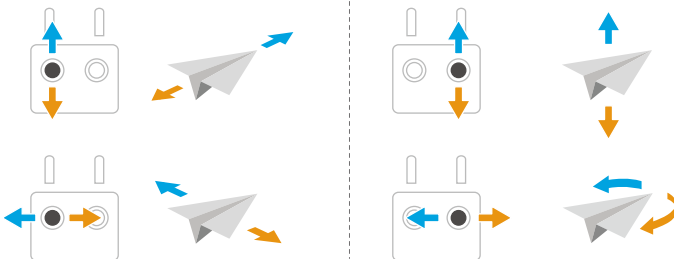

Procedure di decollo e atterraggio

- ⚠ • NON farlo decollare dal palmo della mano o mentre lo si tiene con la mano.
- NON utilizzare l'aeromobile in condizioni di illuminazione eccessiva o ridotta se si sta utilizzando il radiocomando per monitorare il volo. L'utente è responsabile della regolazione corretta della luminosità del display e della quantità di luce diretta del sole sullo schermo per evitare difficoltà di visualizzazione.

1. L'elenco dei controlli preliminari è stato ideato per ottimizzare la sicurezza di volo. Scorrere interamente l'elenco dei controlli preliminari prima di ciascun volo.

2. Posizionare l'aeromobile in un'area aperta e pianeggiante, con la parte posteriore dell'aeromobile rivolta verso sé stessi.
3. Accendere il radiocomando e l'aeromobile.
4. Avviare DJI Fly e accedere alla visuale della fotocamera.
5. Attendere il completamento dell'auto-diagnosi dell'aeromobile. Se su DJI Fly non si riscontra alcun avviso anomalo, è possibile avviare i motori.
6. Spingere lentamente lo stick di accelerazione verso l'alto per decollare.
7. Per atterrare, stazionare in volo su una superficie piana e abbassare lo stick di accelerazione per scendere.
8. Dopo l'atterraggio, spingere e tenere spinto lo stick di accelerazione verso il basso fino all'arresto dei motori.
9. Spegnere l'aeromobile prima del radiocomando.



- Quando si usa il radiocomando, il decollo dal palmo della mano* è ancora supportato tenendo premuto il pulsante di decollo su DJI Neo 2. È anche possibile eseguire l'atterraggio sul palmo della mano per far atterrare l'aeromobile. Smart Snaps per il controllo palmare non è supportato. I relativi avvisi e istruzioni sono simili a quelli per il controllo palmare, con la differenza che non è richiesta la conferma del soggetto prima del decollo. Per ulteriori informazioni, consultare la sezione [Controllo palmare](#).

Modalità di volo intelligenti

FocusTrack



- In modalità FocusTrack, l'aeromobile non scatta automaticamente foto o esegue riprese video. Controllare manualmente l'aeromobile per eseguire queste operazioni.

Spotlight

Consente alla fotocamera stabilizzata di essere rivolta costantemente verso il soggetto mentre si controlla manualmente l'aeromobile.

Quando il sistema di visione funziona normalmente, l'aeromobile aggira o frena laddove sia presente un ostacolo rilevato, in base all'azione di evitamento degli ostacoli impostata su **Bypass (Aggira)** o **Brake (Frena)** in DJI Fly.



La funzione di aggiramento degli ostacoli è disattivata in modalità Sport.

Soggetti supportati:

- Soggetti fissi
- Oggetti in movimento (solo veicoli, barche e persone)

Punto di interesse (POI)



Permette all'aeromobile di volare intorno al soggetto.

L'aeromobile aggirerà gli ostacoli a prescindere dalle modalità di volo o dalle impostazioni di aggiramento degli ostacoli selezionate in DJI Fly, quando il sistema di visione funziona normalmente.

Soggetti supportati:

- Soggetti fissi
- Soggetti in movimento (solo veicoli, barche e persone)

ActiveTrack

Toccare o far scorrere la rotella di tracciamento per cambiare la direzione di tracciamento, e l'aeromobile volerà automaticamente dalla sua attuale posizione  lungo la traiettoria generata verso la direzione di tracciamento selezionata  e continuerà a tracciare. Gli utenti possono anche regolare manualmente la direzione di tracciamento, l'altezza e la distanza utilizzando gli stick di controllo. Toccare l'icona Impostazioni FocusTrack  per impostare i parametri di tracciamento nell'app.

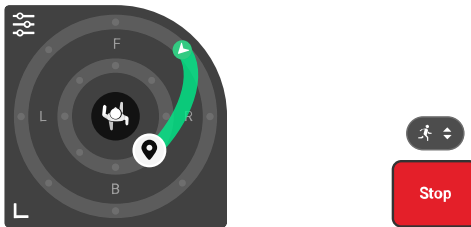

L'aeromobile aggirerà gli ostacoli a prescindere dalle modalità di volo o dalle impostazioni di aggiramento degli ostacoli selezionate in DJI Fly, quando il sistema di visione funziona normalmente.

Soggetti supportati:

Soggetti in movimento (solo veicoli, barche e persone).

Quando il soggetto è una persona, l'aeromobile può rilevare automaticamente diverse scene di ripresa. Gli utenti possono anche toccare l'icona della scena di ripresa  per cambiare manualmente la scena di ripresa. In base alla scena selezionata, l'aeromobile applica i parametri di tracciamento corrispondenti.

- ⚠ • NON impostare manualmente la scena di ripresa su Standard o Ciclismo durante lo sci. Altrimenti, l'effetto di tracciamento e la sicurezza di volo non possono essere garantiti.
-

In ActiveTrack, gli intervalli di distanza e altezza supportati tra l'aeromobile e il soggetto sono specificati di seguito.

Soggetto	Persone	Veicoli/Imbarcazioni
Distanza orizzontale	4-20 m	4-50 m
Altezza	0,5 - 15 m	0,5 - 50 m

- ⚠ • Se all'avvio di ActiveTrack la distanza e l'altitudine sono fuori dall'intervallo consentito, l'aeromobile volerà fino alla distanza e all'altitudine supportate.
 - La velocità del soggetto in movimento non deve superare i 12 m/s. In caso contrario, l'aeromobile non potrà eseguire il tracciamento in modo corretto.
-



Avviso

- ⚠ • L'aeromobile non può evitare soggetti in movimento come persone, animali o veicoli. Quando si usa FocusTrack, prestare attenzione all'ambiente circostante, per garantire la sicurezza del volo.
- NON utilizzare FocusTrack in aree in cui siano presenti oggetti sottili o di piccole dimensioni (ad esempio, rami di alberi o linee elettriche), corpi trasparenti (ad esempio, acqua o vetro) o superfici monocromatiche (ad esempio, pareti bianche).
- Quando l'aeromobile segue un oggetto, evitare arresti improvvisi e ad alta velocità da parte del soggetto. L'aeromobile potrebbe non riuscire a fermarsi in tempo a causa dell'inerzia, con il rischio di una collisione.
- Tenersi sempre pronti a premere il pulsante di pausa del volo sul radiocomando o a toccare **Stop** in DJI Fly per azionare l'aeromobile manualmente in caso di emergenza.
- Utilizzare FocusTrack con estrema cautela nelle seguenti situazioni:
 - ♦ Quando il soggetto tracciato non si muove in piano.
 - ♦ Quando il soggetto tracciato cambia drasticamente forma mentre si muove.
 - ♦ Quando il soggetto tracciato è fuori dalla visuale per un lungo periodo.
 - ♦ Il soggetto tracciato si trova in ampie aree monocromatiche come i deserti.
 - ♦ Quando il soggetto tracciato presenta un colore o un motivo simile all'ambiente circostante.

- Quando l'illuminazione è molto scarsa (<5 lux) o molto intensa (>100.000 lux).
 - Durante l'utilizzo di FocusTrack, accertarsi di rispettare le normative e i regolamenti locali in materia di riservatezza.
 - Si consiglia di tenere traccia solo di veicoli e persone (ma non bambini). Volare con cautela quando si tracciano altri soggetti.
 - Per i soggetti in movimento supportati, per veicoli si intendono le auto. NON eseguire il tracciamento di un'automobile telecomandata.
 - Il tracciamento di un soggetto può determinare inavvertitamente il passaggio a un altro soggetto se essi passano vicino l'uno all'altro.
-

Utilizzo di FocusTrack

Prima di attivare FocusTrack, assicurarsi che l'ambiente di volo sia sgombro, privo di ostacoli e adeguatamente illuminato.

Toccare l'icona FocusTrack  a sinistra nella visuale della fotocamera o selezionare il soggetto sullo schermo per attivare FocusTrack. Dopo l'attivazione, toccare nuovamente l'icona FocusTrack  per uscire.



Durante l'uso, premi il pulsante di pausa del Volo sull'unità di comando a distanza per annullare la selezione dell'oggetto.

QuickShots

QuickShots comprendono diverse modalità di scatto. L'aeromobile registra automaticamente in base alla modalità di ripresa selezionata, quindi genera un video di breve durata.



Avviso



- Quando si vola in modalità Boomerang, assicurarsi di avere spazio sufficiente a disposizione.
- Utilizzare QuickShots in luoghi privi di edifici o altri ostacoli. Assicurarsi che non vi siano persone, animali o altri ostacoli sul percorso di volo.
- Prestare sempre attenzione agli oggetti circostanti l'aeromobile e utilizzare il radiocomando per evitare collisioni od ostruzioni dell'aeromobile.
- NON utilizzare QuickShots in nessuna delle seguenti situazioni:

- Quando il soggetto inquadrato rimane fisso per un periodo di tempo prolungato o si trova o all'esterno rispetto alla visuale della linea visiva.
 - Quando il soggetto si trova in aree monocromatiche ampie come aree innevate o deserti.
 - Quando i colori o i motivi del soggetto inquadrato sono simili a quelli dell'ambiente circostante.
 - Quando il soggetto inquadrato è in aria.
 - Quando il soggetto si muove rapidamente.
 - Quando l'illuminazione è molto scarsa (<5 lux) o molto intensa (>100.000 lux).
 - NON utilizzare QuickShots in luoghi vicini agli edifici o dove il segnale GNSS è debole. In caso contrario, il percorso di volo sarà instabile.
 - Durante l'utilizzo della modalità QuickShots, accertarsi di rispettare le normative e i regolamenti locali in materia di riservatezza.
-

Utilizzo di QuickShots

1. Toccare l'icona della modalità di ripresa a destra della vista della fotocamera e selezionare QuickShots .
2. Dopo aver selezionato una sottomodalità, toccare l'icona più o trascinare e rilasciare l'oggetto sullo schermo. Quindi toccare  per avviare le riprese. L'aeromobile registrerà un filmato mentre esegue un movimento di volo preimpostato, in base all'opzione selezionata, per poi generare un video. Al termine della registrazione, l'aeromobile tornerà alla posizione iniziale.
3. Toccare  o premere una volta il pulsante di messa in pausa del volo presente sul radiocomando. L'aeromobile uscirà immediatamente da QuickShots e stazionerà in volo.

Cruise control

Il Cruise control consente di bloccare la velocità di volo e la velocità di rotazione dello stabilizzatore, rendendo il controllo più facile e i movimenti della fotocamera più fluidi. Ulteriori movimenti della fotocamera, come la spirale verso l'alto e la rotazione dello stabilizzatore, possono essere ottenuti aumentando l'ingresso del joystick di controllo e l'ingresso della rotella.



- L'aggiramento degli ostacoli in Cruise Control segue la modalità di volo corrente. Volare con cautela.
-

Utilizzo di Cruise Control

1. Impostare un pulsante personalizzabile del radiocomando su Cruise Control.
2. Premere il pulsante Cruise Control quando si spingono gli stick di controllo e l'aeromobile volerà automaticamente alla velocità attuale.
3. Premere una volta il pulsante Pausa volo sul radiocomando, o toccare  per uscire da Cruise Control.

Registrazione audio tramite app

Nella vista fotocamera dell'app, toccare ******* > **Camera (Fotocamera)** per attivare la registrazione tramite app e selezionare l'effetto di riduzione del rumore. L'audio verrà registrato dal dispositivo di registrazione audio corrispondente mentre l'aeromobile registra un video. Nella live view verrà visualizzata l'icona del microfono.

I dispositivi di registrazione audio supportati sono il microfono integrato dello smartphone, DJI Mic 2 e gli auricolari Bluetooth. Per maggiori dettagli sui dispositivi Bluetooth compatibili, fare riferimento alla sezione dei download sulla pagina Web ufficiale di DJI Neo 2. Quando si usano alcuni auricolari Bluetooth possono verificarsi problemi di compatibilità con la registrazione audio. Eseguire delle prove prima di registrare.



- NON spegnere lo schermo o passare ad altre app durante la registrazione.



- La registrazione audio può essere attivata o disattivata solo prima della registrazione.
- Quando si visualizzano o scaricano i video nella pagina Album in DJI Fly, l'audio registrato con la relativa funzione verrà automaticamente unito al file video.

3.4 controllo immersivo tramite movimenti



- Questa sezione introduce le operazione di volo quando si usa DJI Neo 2 con DJI Goggles N3 (di seguito denominato "visore") e DJI RC Motion 3 (di seguito denominato "motion controller"). Per un uso dettagliato, consultare i manuali d'uso del visore e del motion controller.

La procedura indicata di seguito consente il corretto utilizzo dell'aeromobile.

1. Posizionare l'aeromobile in un'area aperta e pianeggiante, con la parte posteriore dell'aeromobile rivolta verso l'utente.
2. Accendere il visore, il dispositivo per il controllo remoto e l'aeromobile.

5. Attendere che lo schermo dell'aeromobile si accenda prima di indossare il visore.
4. Avviare i motori
5. Controllare la visualizzazione in diretta del volo nel visore per accertarsi che non siano presenti prompt di avviso e che il segnale GNSS sia forte.
6. Premere il pulsante di blocco due volte per avviare i motori dell'aeromobile, quindi tenere premuto per far decollare l'aeromobile. L'aeromobile salirà a circa 1,2 m di altezza e stazionerà in volo.
7. Premere e tenere premuto il pulsante di blocco mentre l'aeromobile staziona in volo per farlo atterrare automaticamente e arrestare i motori.
8. Spegner l'aeromobile, il visore e il dispositivo per il controllo remoto.

Volo di base

- 💡 • Si consiglia di guardare la guida tutorial nel visore prima del primo volo. Andare a **Settings (Impostazioni) > Control (Controllo) > Motion Controller Flight Tutorial (Tutorial di volo con motion controller)**.
-

Controllare l'aeromobile tramite il pulsante di blocco, il joystick, e l'acceleratore del DJI RC Motion 3.

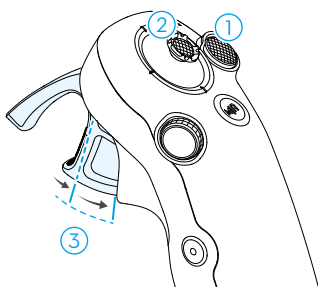

1. Usare il pulsante di blocco per controllare il decollo, l'atterraggio e la frenata dell'aeromobile.
2. Spostare il joystick per far salire, scendere o muovere orizzontalmente a destra o sinistra l'aeromobile*.
3. Quando si preme l'acceleratore sono presenti due livelli di pressione. Quando si preme delicatamente fino alla posizione intermedia tra il primo e il secondo stop, si avverte una pausa evidente. Premere l'acceleratore su vari stop per controllare le diverse azioni dell'aeromobile.

* Quando ACRO semplificate è disattivo o l'azione ACRO semplificate selezionata è Slide (Scorri).

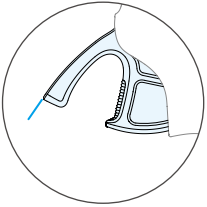
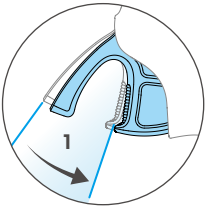
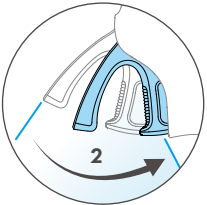
	<p>Quando l'acceleratore non è premuto, l'aeromobile staziona in volo.</p>
	<p>Quando si preme delicatamente l'acceleratore fino al primo stop, è possibile regolare l'orientamento dell'aeromobile inclinando il motion controller verticalmente verso sinistra o destra. Si noti che in questo momento l'aeromobile non vola in avanti.</p>
	<p>Premere l'acceleratore fino al secondo stop per fare volare l'aeromobile nella direzione del cerchio nel visore.</p>

Decollo, frenata e atterraggio

Decollo: Premere il pulsante di blocco due volte per avviare i motori dell'aeromobile, quindi tenere premuto nuovamente per far decollare l'aeromobile. L'aeromobile salirà a circa 1,2 m di altezza e staziona in volo.

Frenata: Premere il pulsante di blocco una volta durante il volo per far frenare l'aeromobile e farlo staziona in volo. Premere di nuovo per riprendere il controllo del volo.

Atterraggio: Premere e tenere premuto il pulsante di blocco mentre l'aeromobile staziona in volo per farlo atterrare automaticamente e arrestare i motori.



- Una volta avviati i motori dell'aeromobile premendo due volte il pulsante di blocco, spingere lentamente il joystick verso l'alto per far decollare l'aeromobile.
- Quando ACRO semplificate è disattivato, una volta che l'aeromobile si dirige verso la posizione di atterraggio, spingere delicatamente il joystick verso il basso

per eseguire l'operazione. Dopo l'atterraggio, spingere il joystick verso il basso e tenerlo in posizione fino all'arresto dei motori.

- ⚠ • In caso di emergenza durante il volo (come una collisione o la perdita di controllo dell'aeromobile), premendo il pulsante di blocco quattro volte verrà attivato lo spegnimento dei motori dell'aeromobile durante il volo che arresterà immediatamente i motori. **Questa funzione causerà la caduta dell'aeromobile. Operare con cautela.**
 - Per garantire la sicurezza del volo quando si usa il motion controller, premere una volta il pulsante di blocco per frenare e stazionare in volo prima di utilizzare il visore. La mancata esecuzione di questa procedura comporta rischi per la sicurezza e può causare la perdita di controllo dell'aeromobile o infortuni personali.
-

Volare in avanti e all'indietro

Premere o spingere l'acceleratore del motion controller per volare in avanti o all'indietro. Applicare una pressione maggiore per accelerare. Rilasciare per fermarsi e stazionare in volo.

Premere l'acceleratore fino al secondo stop per fare volare l'aeromobile nella direzione del cerchio nel visore.

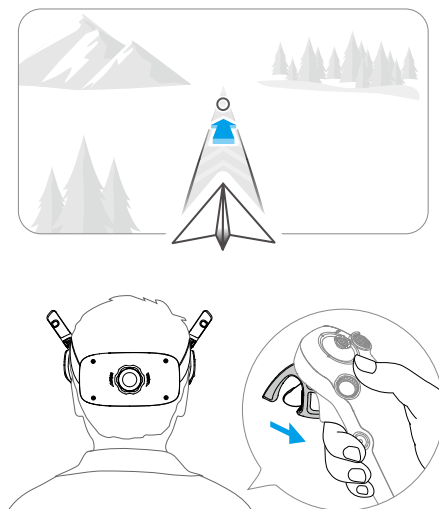

Spingere l'acceleratore in avanti per far volare l'aeromobile all'indietro.

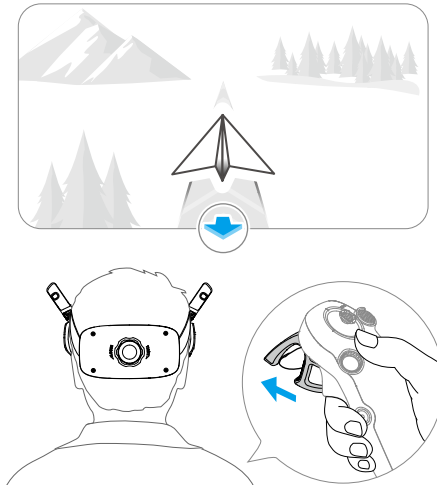

Regolare l'orientamento dell'aeromobile

Premere delicatamente l'acceleratore fino al primo stop e contemporaneamente inclinare la parte superiore del motion controller in entrambe le direzioni per far ruotare l'aeromobile. Quanto più grande è l'angolo di inclinazione del motion controller, tanto più rapida sarà la rotazione dell'aeromobile. Il cerchio nel visore si sposterà a sinistra e a destra e la visualizzazione in diretta del volo cambierà di conseguenza.

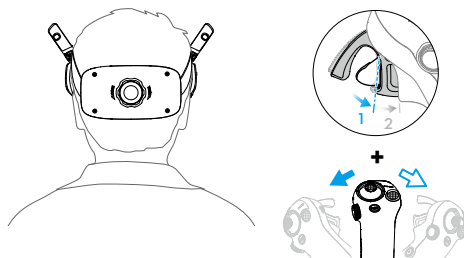
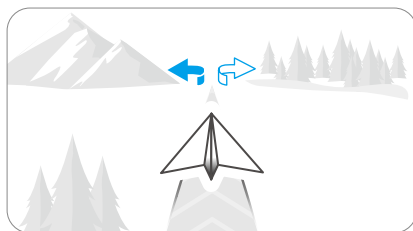

Far salire o scendere l'aeromobile in posizione inclinata

Per far volare l'aeromobile con una inclinazione verso l'alto, premere l'acceleratore fino al secondo stop e contemporaneamente inclinare il motion controller verso l'alto.

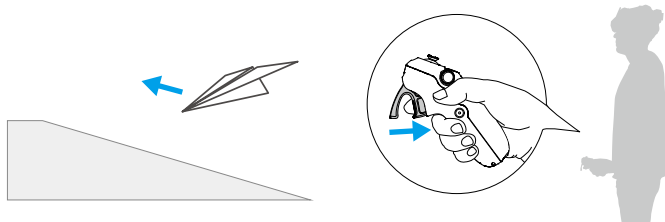

Per far volare l'aeromobile con una inclinazione verso il basso, premere l'acceleratore fino al secondo stop e contemporaneamente inclinare il motion controller verso il basso.

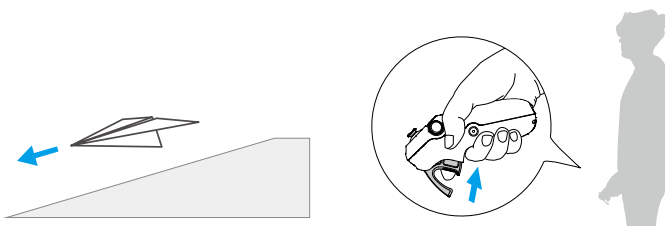

Controllo dello stabilizzatore e della fotocamera

Durante il volo, o se l'acceleratore non viene premuto e l'aeromobile staziona in volo, inclinare il motion controller verso l'alto o il basso per controllare l'inclinazione dello stabilizzatore. L'inclinazione dello stabilizzatore cambia con l'inclinazione del motion controller ed è sempre coerente con l'orientamento dello stesso. Il cerchio nel visore si sposterà verso l'alto e il basso e la visualizzazione in diretta del volo cambierà di conseguenza.

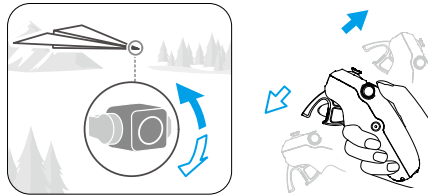

- ⚠ • Prima del decollo o quando si utilizza il pulsante di blocco per attivare lo stazionamento in volo, non è possibile controllare l'inclinazione dello stabilizzatore.
- Prima del decollo o durante l'RTH e l'atterraggio, girare la rotella sul motion controller verso l'alto o il basso per inclinare la fotocamera.

Head Tracking

Una volta attivata la funzione di Head Tracking, è possibile controllare l'orientamento orizzontale dell'aeromobile e l'inclinazione dello stabilizzatore tramite i movimenti della testa durante il volo. Aprire il menu di scelta rapida dalla visualizzazione in diretta del volo, accedere al menu di controllo rapido e  fare clic su Head Tracking.

Una volta attivata la modalità Head Tracking, il motion controller non potrà controllare l'inclinazione dello stabilizzatore e sarà disponibile solo il controllo tramite l'aeromobile. È comunque possibile controllare la rotta del velivolo inclinando il motion controller senza premere l'acceleratore.

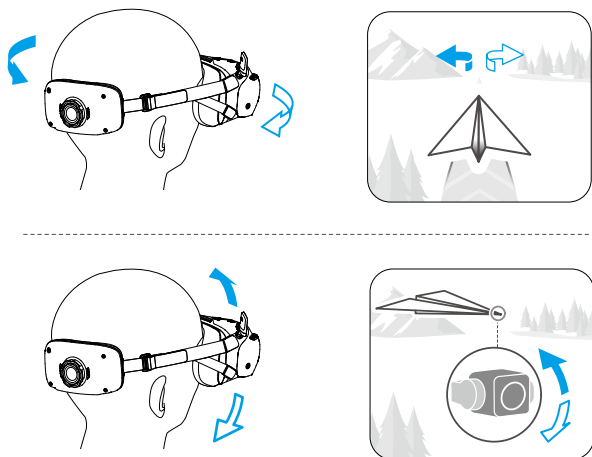

ACRO semplificate

Usare il motion controller per eseguire azioni ACRO semplificate come flip in avanti e all'indietro, rollio e deriva a 180°.

- ⚠ • L'evitamento degli ostacoli è disattivato quando la modalità ACRO semplificate è abilitata. L'evitamento degli ostacoli si riattiva automaticamente una volta che la modalità ACRO semplificate viene disattivata. Prestare attenzione all'ambiente circostante e accertarsi che non siano presenti ostacoli nelle vicinanze prima di eseguire le azioni ACRO semplificate.
- La modalità ACRO semplificate non è disponibile nelle seguenti situazioni:
 - L'aeromobile sta decollando, stazionando in volo, atterrando o tornando alla posizione iniziale;
 - L'aeromobile è in modalità Sport;
 - Il livello della batteria dell'aeromobile è inferiore al 35%;
 - L'altitudine dell'aeromobile è inferiore a 1,5 metri;
 - La velocità del vento è superiore a 4 m/s;
 - Le prestazioni di posizionamento sono scarse (GNSS e sistema di visione non disponibili);
 - L'aeromobile si trova in una zona cuscinetto di una zona ad accesso limitato o di altitudine, oppure ha raggiunto la distanza massima di volo.
- Usare la modalità ACRO semplificate con cautela nelle seguenti situazioni:

- Quando l'angolo di assetto dell'aeromobile aumenta (ad esempio quando si effettuano virate, accelerazioni o decelerazioni rapide o quando la velocità del vento è superiore a 2 m/s), è necessario aumentare anche l'altitudine. In caso contrario, la modalità ACRO semplificate non è disponibile.
- Quando l'angolo di assetto dell'aeromobile non è stabile (ad esempio quando si effettuano virate, accelerazioni o decelerazioni rapide, quando la velocità del vento è superiore a 2 m/s o quando si attiva la modalità ACRO semplificate in modo continuo), l'aeromobile può andare alla deriva e l'altitudine non essere stabile dopo aver eseguito manovre con la modalità ACRO semplificate. Prestare attenzione all'ambiente circostante e all'altitudine dell'aeromobile per evitare collisioni.



- La modalità ACRO semplificate non può essere attivata nelle seguenti situazioni:
 - Quando si registra un video;
 - Quando Head Tracking è attivo;
 - Quando viene usato con DJI FPV Remote Controller 3.

1. Aprire il menu di scelta rapida e selezionare **ACRO semplificate**. L'aeromobile passa in modalità ACRO semplificate. Visualizzare l'azione selezionata sul lato sinistro della visualizzazione in diretta nel visore.

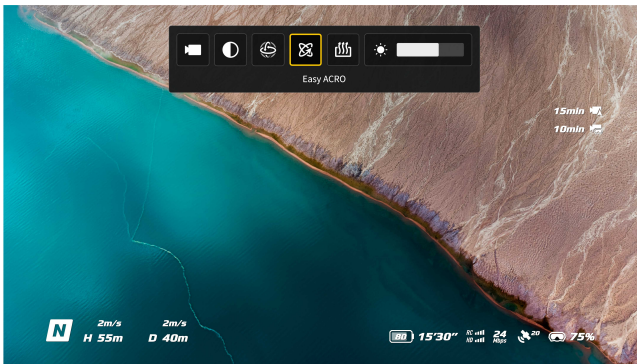

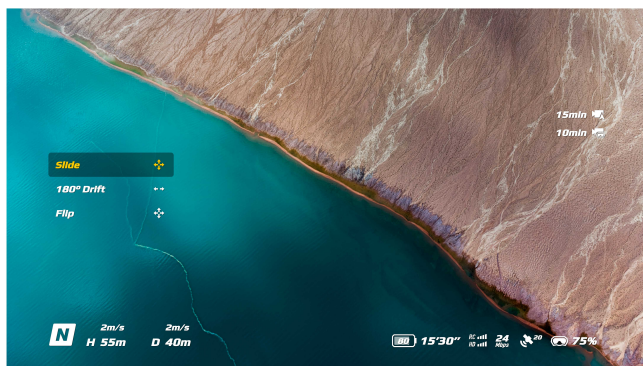

2. Usare la rotella sul motion controller per passare da un'azione all'altra di ACRO semplificate.
3. Quando ACRO semplificate è attivo, muovere il joystick per eseguire le diverse azioni ACRO semplificate come mostrato di seguito.

Slide

Spingere il joystick verso l'alto o il basso per far salire o scendere l'aeromobile.

Spingere il joystick verso destra o sinistra per far muovere l'aeromobile in orizzontale a destra o sinistra.

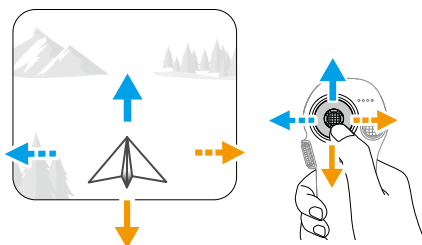

Deriva a 180°

Spingere il joystick verso destra o sinistra per far deviare l'aeromobile di 180° a destra o sinistra.

In questa modalità di azione, l'aeromobile non risponde quando si spinge il joystick verso l'alto o il basso.

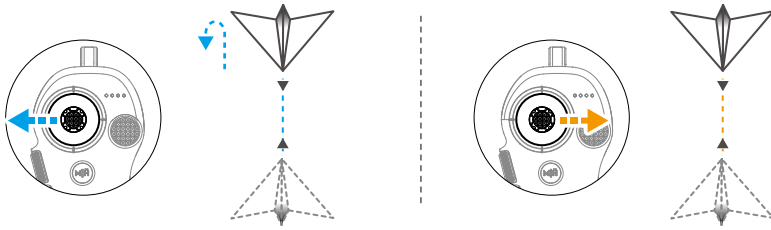

Flip

Spingere il joystick verso l'alto o il basso per far eseguire all'aeromobile un flip in avanti o all'indietro.

Spingere il joystick verso destra o sinistra per far rollare una volta l'aeromobile a destra o sinistra.

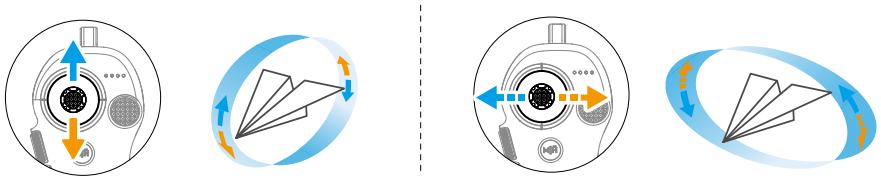

3.5 Consigli e suggerimenti per registrare video

1. L'elenco dei controlli preliminari è stato ideato per favorire la sicurezza e l'effettuazione delle riprese durante il volo. Leggere attentamente l'elenco dei controlli preliminari prima di ogni volo.
2. Se si usa il radiocomando, si consiglia di scattare foto o registrare video mentre si vola in modalità Normale o Cine.
3. NON volare in caso di cattivo tempo come pioggia o vento.
4. Scegliere le impostazioni della fotocamera che si adattano alle proprie esigenze.
5. Effettuare voli di prova per stabilire le rotte da compiere e per visualizzare le inquadrature in anteprima.
6. Controllare delicatamente DJI Neo 2 per garantire un volo regolare e stabile.
7. Rimuovere eventuali oggetti estranei dalla presa d'aria su entrambi i lati di DJI Neo 2 dopo il volo per evitare ostruzioni.

Aeromobile

4 Aeromobile

4.1 Modalità di volo

Quando si utilizza il controllo palmare e con app, DJI Neo 2 non supporta il cambio delle modalità di volo.

Quando si utilizza il radiocomando DJI RC-N3, premere il selettore delle modalità per passare tra le modalità Normale, Sport e Cine.

Quando si utilizza il motion controller, premere il pulsante delle modalità per passare dalla modalità Normale a quella Sport e viceversa.

Quando si utilizza il FPV remote controller, premere il selettore delle modalità per passare tra le modalità Normale, Sport e Manuale.

Modalità Normale: l'aeromobile può stazionare in volo con precisione, volare in modo stabile ed è adatto per la maggior parte degli scenari di volo.

Modalità Sport: la velocità massima di volo in orizzontale dell'aeromobile aumenta nella modalità Sport. Si noti che la funzione di aggiramento degli ostacoli è disattivata in modalità Sport.

Modalità Cine: La modalità Cine si basa sulla modalità Normale, ma con velocità di volo limitata, il che rende l'aeromobile più stabile durante le riprese.

Modalità Manuale: modalità di controllo del velivolo FPV classica caratterizzata dalla manovrabilità più elevata. In modalità Manuale, tutte le funzioni di assistenza al volo come lo stazionamento in volo preciso e la frenata automatica sono disattivate e sono necessarie competenze di controllo esperte. Si noti che la funzione di aggiramento degli ostacoli è disattivata in modalità manuale.

DJI Neo 2 passa automaticamente alla modalità Attitude (ATTI, Assetto) quando il posizionamento non funziona correttamente. In modalità ATTI, DJI Neo 2 può andare alla deriva in orizzontale, mentre non è possibile stazionare e frenare in modo preciso. Far atterrare DJI Neo 2 il prima possibile per evitare incidenti. Evitare di volare in spazi ristretti o aree in cui l'illuminazione è insufficiente. In caso contrario, DJI Neo 2 entra in modalità ATTI e presentare dei pericoli.



- Le modalità di volo sono applicate solo per il volo manuale tramite un dispositivo di controllo remoto.









- La modalità Manuale è supportata solo quando si usa il DJI FPV Remote Controller 3. È inoltre possibile regolare lo stick di accelerazione. Per ulteriori informazioni, fare riferimento al Manuale utente di DJI FPV Remote Controller 3.

- ⚠ • La velocità massima di volo e la distanza di frenata dell'aeromobile aumentano significativamente nella modalità Sport. In assenza di vento, occorre una distanza di frenata minima di 15 m.
- In assenza di vento, mentre l'aeromobile esegue l'ascesa o la discesa in modalità Sport o Normale, è necessaria una distanza minima di frenata di 5 m.
- In modalità Sport, la reattività dell'aeromobile aumenta significativamente, il che significa che un minimo movimento dello stick di controllo si traduce in una maggiore distanza percorsa dall'aeromobile. Durante il volo, accertarsi di mantenere uno spazio di manovra adeguato.
- Gli utenti potrebbero notare tremolii nei video registrati in modalità Sport.
- DJI Neo 2 può essere utilizzato come drone per principianti in modalità Manuale. È adatto per esercitarsi a controllare l'accelerazione, mantenere l'altitudine e il volo orizzontale, ma non per voli continui ad alta velocità e manovre complesse come Dive, Split-S, Power Loop e Yaw-Spin. In caso contrario, non è possibile controllare l'assetto dell'aeromobile a causa del limite di propulsione.
- In modalità Manuale, quando si passa alla modalità Normale o Sport, si frena o si raggiunge l'altitudine di volo massima, l'aeromobile può entrare in modalità ATTI e non riuscire a stazionare in modo stabile se l'ambiente non soddisfa i requisiti di volo o i requisiti di funzionamento del sistema di visione.
- Prestare attenzione quando si attiva la modalità Manuale se l'altitudine di volo dell'aeromobile è inferiore a 5 m o sono presenti ostacoli nel raggio di 5 m. L'assetto dell'aeromobile potrebbe destabilizzarsi nelle virate in modalità Manuale nelle seguenti situazioni. Usare cautela durante l'utilizzo dell'aeromobile per garantire un volo stabile.
 - Nelle virate ad alta velocità.
 - Nelle picchiate o rollii rapidi.
 - Quando la velocità di volo è superiore a 8 m/s o la velocità del vento è superiore a 8 m/s.

4.2 Indicatore di stato dell'aeromobile



Descrizione degli indicatori di stato sull'aeromobile

Normale		
	Blu lampeggiante (lento)	Ricerca del palmo/Atterraggio sul palmo in corso
 × 2	Luce blu che lampeggia due volte	Entrambe le mani confermate durante il Controllo gesti
 —	Blu fisso	Controllo gesti
	Verde lampeggiante	Contr. Manuale
	Bianco lampeggiante	Conto alla rovescia foto
 —	Bianco fisso	Registrazione di un video in corso
Stati di avviso		
	Rosso lampeggiante (rapido)	Batteria estremamente scarica/GNSS e visione disabilitati (modalità Attitude abilitata)
 —	Rosso fisso	Soggetto perso durante il tracciamento / Decollo disabilitato (ad esempio, batteria scarica) [1]
	Lampeggia lentamente in giallo	Avvia automaticamente l'RTH quando Smart Snaps si chiude inaspettatamente.

[1] Se l'aeromobile non è in grado di decollare mentre l'indicatore di stato è rosso fisso, leggere il messaggio di avviso in DJI Fly.

4.3 Ritorno automatico

Leggere attentamente il contenuto di questa sezione per acquisire familiarità con il comportamento dell'aeromobile in fase di ritorno automatico (RTH).

Quando si controlla l'aeromobile con un radiocomando o con l'app mobile, la funzione RTH è disponibile. La funzione RTH riporterà automaticamente l'aeromobile all'ultimo punto registrato come posizione iniziale. L'RTH può essere attivato in tre modi: l'utente attiva l'RTH manualmente, la batteria dell'aeromobile è quasi scarica, oppure il segnale del radiocomando o della trasmissione video viene perso (Failsafe RTH viene attivato). Se l'aeromobile registra correttamente la Posizione iniziale e il sistema di posizionamento funziona normalmente, quando viene attivata la funzione RTH l'aeromobile tornerà automaticamente alla Posizione iniziale e atterrerà.



Punto iniziale: La posizione iniziale verrà registrata al decollo, fintanto che l'aeromobile dispone di un segnale GNSS forte  26. Una volta registrata la posizione iniziale, DJI Fly sarà generato un messaggio vocale. La posizione iniziale

viene impostata in modo predefinito sulla posizione di decollo. Durante il volo, gli aggiornamenti della posizione iniziale dipendono dal metodo di controllo.

- Quando si controlla l'aeromobile con il radiocomando, la posizione iniziale può essere aggiornata manualmente nella pagina *** > **Sicurezza** in DJI Fly. Se è necessario aggiornare la posizione iniziale durante il volo (ad esempio, se si è cambiata posizione).
- Per il controllo tramite app mobile, la posizione iniziale viene aggiornata dinamicamente in base alla posizione del soggetto quando si utilizzano Segui o altre funzioni di tracciamento del soggetto.

Durante la procedura di RTH, l'AR RTH route sarà visualizzato sulla visuale della fotocamera, in modo da poter visualizzare il percorso di ritorno e garantire la sicurezza del volo. La visuale della fotocamera visualizzerà inoltre la posizione iniziale dell'AR (AR Home Point). Quando l'aeromobile si trova sopra l'area della posizione iniziale, la fotocamera stabilizzata si capovolgerà automaticamente verso il basso. L'AR Aircraft Shadow comparirà sulla visuale della fotocamera quando l'aeromobile si sta avvicinando al suolo, permettendo di controllare l'aeromobile ed eseguire un atterraggio accurato nella posizione desiderata.

L'AR Home Point, l'AR RTH Route e l'AR Aircraft Shadow saranno visualizzati nella visuale della fotocamera per impostazione predefinita. Per modificare la visualizzazione, andare in *** > **Safety (Sicurezza)** > **AR Settings (Impostazioni AR)**.

-
- ⚠ • La rotta RTH AR è usata solo per riferimento e può deviare dalla rotta di volo effettiva in scenari differenti. Prestare sempre attenzione alla live view sullo schermo durante l'RTH. Volare con cautela.
 - Durante l'RTH, l'aeromobile regolerà automaticamente l'inclinazione dello stabilizzatore per far puntare la fotocamera verso la rotta RTH per impostazione predefinita. Utilizzare la rotella di regolazione dello stabilizzatore per regolare l'orientamento della fotocamera o premere i pulsanti personalizzabili sul radiocomando per centrare nuovamente la fotocamera impedirà all'aeromobile di regolare automaticamente l'inclinazione dello stabilizzatore, il che potrebbe impedire di visualizzare l'AR RTH Route.

Avviso

- ⚠ • Se il sistema di posizionamento non funziona in modo corretto, l'aeromobile potrebbe non essere in grado di tornare normalmente alla posizione iniziale. Se il sistema di posizionamento non funziona in modo corretto, durante il Failsafe RTH l'aeromobile potrebbe entrare in modalità ATTI e atterrare automaticamente.

- Quando si utilizza il controllo tramite app mobile, l'aeromobile eseguirà solo un atterraggio e non potrà eseguire l'RTH in assenza di segnale GNSS.
- In assenza di segnale GNSS, non volare in prossimità di superfici d'acqua, edifici con superfici di vetro o scenari in cui l'altitudine dal suolo è superiore a 10 metri. Se il sistema di posizionamento funziona in modo anomalo, l'aeromobile entra in modalità ATTI.
- Prima di ogni volo è importante impostare un'altitudine RTH idonea. Avviare DJI Fly e impostare l'altitudine RTH.
- L'aeromobile non sarà in grado di rilevare ostacoli durante l'RTH se le condizioni ambientali non sono adatte per il sistema di rilevamento.
- Le zone GEO possono influire sull'RTH. Evitare di volare nei pressi di zone GEO.
- L'aeromobile potrebbe non essere in grado di tornare al Punto iniziale in presenza di vento eccessivo. Volare con cautela.
- Prestare particolare attenzione a oggetti sottili o di piccole dimensioni (come rami di alberi o linee elettriche), o corpi trasparenti (come acqua o vetro) durante l'RTH. In caso di emergenza, uscire dall'RTH e controllare l'aeromobile manualmente.
- Impostare l'RTH avanzato come **preimpostato** se sono presenti linee elettriche o torri di trasmissione che l'aeromobile non è in grado di aggirare nel percorso RTH e assicurarsi che l'altitudine RTH sia maggiore di tutti gli ostacoli.
- In caso di modifica alle impostazioni dell'**RTH avanzato** in DJI Fly durante l'RTH, l'aeromobile frenerà e tornerà alla posizione iniziale in base alle impostazioni più recenti.
- Se l'altitudine massima è regolata al di sotto a quella attuale durante l'RTH, l'aeromobile scenderà dapprima fino all'altitudine massima e successivamente proseguirà con Return to Home.
- Non è possibile cambiare l'Altitudine RTH durante l'RTH.
- Se vi è una grande differenza tra l'altitudine attuale e quella per l'RTH, non sarà possibile calcolare in modo preciso la quantità di carica della batteria utilizzata a causa delle differenze di velocità del vento alle diverse altitudini. Prestare maggiore attenzione ai prompt sulla carica della batteria e ai messaggi di avviso in DJI Fly.
- Quando il segnale del radiocomando è normale durante l'RTH Avanzato, è possibile usare lo stick di beccheggio per controllare la velocità di volo; tuttavia, non sarà possibile controllare l'orientamento e l'altitudine e non sarà possibile dirigere l'aeromobile a sinistra o destra. La spinta continua dello stick di beccheggio per accelerare comporterà un aumento della velocità di consumo della ricarica della batteria. L'aeromobile non è in grado di aggirare gli

ostacoli se la velocità di volo supera quella di rilevamento effettiva. L'aeromobile frenerà, stazionerà in volo e uscirà dall'RTH se si spinge lo stick di beccheggio completamente verso il basso. L'aeromobile può essere controllato dopo aver rilasciato lo stick di inclinazione.

- Se l'aeromobile raggiunge l'altitudine massima del luogo corrente o della posizione iniziale mentre è in salita durante l'RTH preimpostato, interromperà l'ascesa e tornerà alla posizione iniziale all'altitudine attuale. Prestare attenzione alla sicurezza del volo durante l'RTH.
 - Se il punto iniziale è nella zona di quota quando l'aeromobile si trova all'esterno, al raggiungimento della zona l'aeromobile volerà sotto il limite di altitudine, che potrebbe essere inferiore rispetto all'altitudine RTH impostata. Volare con cautela.
 - L'aeromobile uscirà dall'RTH se l'ambiente circostante è troppo complesso per completare l'RTH, anche se il sistema di rilevamento funziona correttamente.
 - L'RTH non può essere attivato durante l'atterraggio automatico.
-



RTH avanzato

Quando l'RTH avanzato è attivo, l'aeromobile pianificherà automaticamente il percorso RTH migliore, che sarà visualizzato in DJI Fly e sarà regolato in base alle condizioni dell'ambiente. Durante l'RTH avanzato, l'aeromobile regolerà automaticamente la velocità di volo in base a fattori ambientali come la velocità e la direzione del vento e gli ostacoli.

Se il segnale di controllo tra il radiocomando e l'aeromobile è buono, uscire dall'RTH toccando  in DJI Fly oppure premendo il pulsante RTH sul radiocomando. Una volta usciti da RTH, si riprenderà il controllo dell'aeromobile.

Metodo di attivazione

L'utente attiva l'RTH

- **Controllo palmare:** Quando l'aeromobile si trova entro 5 m dal soggetto, estendere il palmo della mano: l'aeromobile tornerà automaticamente e atterrerà sulla mano dopo aver riconosciuto il palmo.
- **Controllo con app mobile:** Durante il volo, toccare  sul lato sinistro della visuale della fotocamera in DJI Fly. Nella finestra pop-up, tenere premuta l'icona RTH per attivare RTH.
- **Con il radiocomando:** durante il volo, è possibile attivare l'RTH tenendo premuto il pulsante RTH sul radiocomando oppure toccando  sul lato sinistro della visuale della fotocamera in DJI Fly e quindi tenendo premuto l'icona RTH.

Se il segnale del radiocomando viene perso durante l'RTH, l'aeromobile continuerà la procedura RTH indipendentemente dall'azione preimpostata per la perdita di segnale.

- **Con il motion controller:** premere e tenere premuto il pulsante delle modalità sul controller di movimento per avviare il ritorno automatico (RTH). L'aeromobile ritornerà verso l'ultima posizione iniziale registrata. Durante l'RTH, premere il pulsante di blocco una volta per annullarlo. Una volta usciti da RTH, gli utenti riprenderanno il controllo dell'aeromobile.

Batteria dell'aeromobile quasi scarica

Durante il volo, se il livello della batteria è basso e la carica rimanente è sufficiente solo affinché l'aeromobile si diriga verso la posizione iniziale, un messaggio di avviso sarà visualizzato in DJI Fly. Se si tocca per confermare l'RTH o non si esegue nessuna azione prima del termine del conto alla rovescia, l'aeromobile avvierà automaticamente il low battery RTH.

Se si annulla l'avviso di low battery RTH e si continua il volo, l'aeromobile atterra automaticamente quando il livello della batteria ne permette l'atterraggio dall'altitudine attuale.

È possibile utilizzare i dispositivi per il controllo remoto per controllare il movimento orizzontale dell'aeromobile durante l'atterraggio. Dirigere l'aeromobile verso un luogo adatto e farlo atterrare il prima possibile.



- Quando il livello della batteria di volo intelligente è troppo basso o la carica non è sufficiente per eseguire il ritorno alla base, fare atterrare l'aeromobile il prima possibile. L'azione ritardata darà inizio a una progressiva perdita di spinta, che potrebbe portare a una discesa incontrollata in caso di esaurimento totale. Questo può causare la distruzione dell'aeromobile, danni a proprietà di terzi o lesioni personali.
 - NON continuare a premere lo stick di accelerazione verso l'alto durante l'atterraggio automatico. Altrimenti, l'aeromobile subirà una progressiva riduzione della spinta e potrebbe addirittura schiantarsi dopo che la carica della batteria sarà completamente esaurita.
-

Perdita del segnale del radiocomando

Quando il segnale del radiocomando viene perso per più di 6 secondi, l'aeromobile avvierà automaticamente la procedura di Failsafe RTH se l'azione di perdita di segnale è impostata su RTH. L'azione può anche essere impostata su Stazionamento in volo o Atterraggio.

Quando le condizioni di illuminazione e ambientali sono adatte al sistema di visione, l'aeromobile avvia l'RTH utilizzando l'RTH avanzato secondo le impostazioni RTH.

L'aeromobile resterà in modalità RTH anche se il segnale del radiocomando viene ripristinato. DJI Fly aggiorna di conseguenza il percorso RTH.

Quando le condizioni di illuminazione e ambientali non sono adatte per il sistema di visione, l'aeromobile frenerà e stazionerà in volo per poi entrare in Original Route RTH.

- Se la distanza dall'RTH (distanza orizzontale tra l'aeromobile e la posizione iniziale) è superiore ai 50 m, l'aeromobile regola l'orientamento e vola indietro per 50 m lungo il percorso di volo originale, prima di entrare nell'RTH preimpostato.
- Se la distanza dall'RTH è più di 5 m ma meno di 50 m, l'aeromobile regola l'orientamento e ritorna verso il punto iniziale percorrendo una linea dritta all'altitudine corrente.
- L'aeromobile atterra immediatamente se la distanza RTH è inferiore a 5 m.

Funzione di ritorno automatico (RTH)

Una volta attivato l'RTH avanzato, l'aeromobile frena e staziona in volo.

- **Quando le condizioni ambientali o di illuminazione sono adatte al sistema di visione:**

L'aeromobile regola l'orientamento verso la posizione iniziale, pianifica il percorso migliore in base alle impostazioni RTH e ritorna alla posizione iniziale se il GNSS era disponibile al momento del decollo.

- **Quando le condizioni ambientali o di illuminazione non sono adatte al sistema di visione:**
 - ♦ Se la distanza RTH è superiore a 50 metri, l'aeromobile ritorna alla posizione iniziale in base alla **Preimpostata**.
 - ♦ Se la distanza dall'RTH è più di 5 m ma meno di 50 m, l'aeromobile si dirigerà verso la posizione iniziale percorrendo una linea dritta all'altitudine corrente.
 - ♦ L'aeromobile atterra immediatamente se la distanza RTH è inferiore a 5 m.*
- * Quando si utilizza il controllo tramite app mobile, l'aeromobile atterra immediatamente se la distanza RTH è inferiore a 2 m.

Impostazioni RTH



- Quando si utilizza il controllo dall'app mobile, le impostazioni del percorso RTH non sono supportate e l'aeromobile torna sempre lungo il percorso ottimale.

Se l'illuminazione è sufficiente e l'ambiente è idoneo per i sistemi di visione, l'aeromobile pianifica automaticamente il percorso RTH ottimale e regola l'altitudine in base a fattori ambientali come gli ostacoli e i segnali di trasmissione.

Quando il sistema di visione non funziona correttamente:

- ♦ Se un soggetto è già stato tracciato: La posizione iniziale verrà aggiornata dinamicamente sulla posizione del soggetto e l'altitudine RTH sarà impostata su una quota più bassa direttamente sopra il soggetto.
- ♦ Se un soggetto non è stato tracciato: L'aeromobile salirà a un'altitudine di sicurezza preimpostata e tornerà alla posizione iniziale, evitando così la maggior parte degli ostacoli comuni.

Le impostazioni RTH sono disponibili per l'RTH avanzato. Andare nella visuale della fotocamera in DJI Fly oppure nel visore (se in uso), toccare *** > **Sicurezza** e scorrere fino a **Ritorno automatico (RTH)**.

• **Ottimale:**

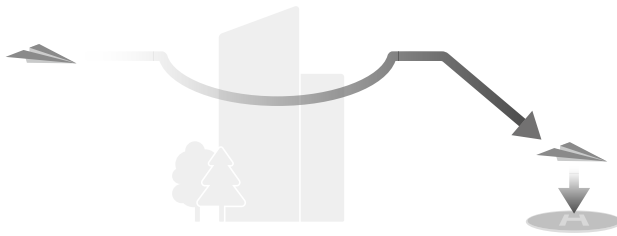

- ♦ Se l'illuminazione è sufficiente e l'ambiente è idoneo per i sistemi di visione, l'aeromobile pianifica automaticamente il percorso RTH ottimale e regola l'altitudine in base a fattori ambientali come gli ostacoli e i segnali di trasmissione, prescindendo dalle impostazioni dell'Altitudine RTH. Il percorso RTH ottimale significa che l'aeromobile percorrerà la distanza più breve possibile, così da ridurre la quantità di carica della batteria utilizzata e aumentare l'autonomia di volo.
- ♦ In condizioni di scarsa illuminazione e ambiente non adatto al sistema di visione, l'aeromobile eseguirà l'RTH preimpostato in base alle impostazioni dell'Altitudine RTH.

• **Preimposta:**

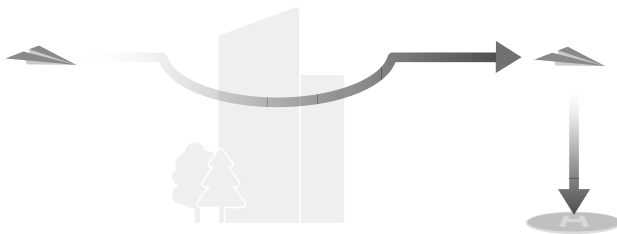

Distanza/Altitudine RTH		Condizioni di illuminazione e ambientali adatte	Condizioni di illuminazione e ambientali non adatte
Distanza RTH > 50 m	Altitudine attuale < Altitudine RTH	L'aeromobile pianificherà il percorso di volo, si dirigerà a una zona aperta durante l'aggiramento degli ostacoli, salirà all'altitudine RTH ed eseguirà il Return to Home utilizzando il percorso migliore.	L'aeromobile scenderà all'altitudine RTH e la manterrà volando in linea dritta fino al Punto iniziale. ^[1]
	Altitudine attuale ≥ Altitudine RTH	L'aeromobile tornerà alla posizione iniziale secondo il percorso migliore all'altitudine corrente.	L'aeromobile si dirigerà verso la posizione iniziale in linea retta all'altitudine corrente. ^[1]
Distanza RTH compresa tra 5-50 m			L'aeromobile si dirigerà verso la posizione iniziale in linea retta all'altitudine corrente. ^[2]

[1] Se il LiDAR frontale rileva un ostacolo, l'aereo sale per evitarlo. Quando il percorso è libero, l'aeromobile interrompe l'ascesa e continua a eseguire l'RTH. Se l'altezza dell'ostacolo supera il limite di altitudine, l'aeromobile frena e staziona in volo e l'utente deve assumerne il controllo.

[2] L'aeromobile frena e staziona in volo e l'utente deve assumerne il controllo.

Quando l'aeromobile si avvicina alla posizione iniziale, se l'altitudine attuale è superiore all'altitudine RTH, l'aeromobile deciderà in modo intelligente se scendere mentre vola in avanti in base all'ambiente circostante, all'illuminazione, all'altitudine RTH impostata e all'altitudine attuale. Quando l'aeromobile si trova sopra l'area della posizione iniziale, l'altitudine attuale non sarà inferiore all'altitudine RTH impostata.

Quelli che seguono sono i piani RTH per ambienti, metodi di attivazione RTH e impostazioni RTH differenti:

Metodo di attivazione dell'RTH	Condizioni di illuminazione e ambientali adatte (l'aeromobile può aggirare gli ostacoli e le zone GEO)	Condizioni di illuminazione e ambientali non adatte
L'utente attiva l'RTH	L'aeromobile esegue l'RTH in base alle seguenti impostazioni: <ul style="list-style-type: none"> • Ottimale • Preimpostata 	Preimpostato (l'aeromobile può salire per aggirare gli ostacoli e le zone GEO)
Batteria dell'aeromobile quasi scarica		Original Route RTH, l'RTH preimpostato viene eseguito al ripristino del segnale (l'aeromobile può aggirare le zone GEO, e frena e staziona in volo in presenza di un ostacolo)
Perdita del segnale del radiocomando		

Landing Protection (Atterraggio sicuro)

Durante l'RTH, quando l'aeromobile inizia ad atterrare, la funzione Landing Protection (Atterraggio sicuro) si attiva.

Le prestazioni specifiche dell'aeromobile sono le seguenti:

- Se il terreno è adatto all'atterraggio, DJI Neo 2 atterrerà direttamente.
- Se il terreno non è ritenuto adatto all'atterraggio, DJI Neo 2 stazionerà in volo e attenderà la conferma del pilota. È possibile eseguire l'atterraggio sul palmo della mano o far atterrare manualmente DJI Neo 2.
- Se DJI Neo 2 non riesce a determinare le condizioni del suolo per l'atterraggio, DJI Fly o il visore visualizza una richiesta di atterraggio quando DJI Neo 2 si trova a 0,3 m dal suolo. Confermare la richiesta e DJI Neo 2 atterrerà. È anche possibile eseguire l'atterraggio sul palmo della mano o far atterrare manualmente DJI Neo 2.



- La funzione Landing Protection (Atterraggio sicuro) serve solo a determinare l'ambiente di atterraggio. Prestare attenzione all'ambiente circostante durante l'atterraggio per garantire la sicurezza.
- Nelle seguenti situazioni, la funzione Landing Protection (Atterraggio sicuro) può non essere disponibile e DJI Neo 2 può atterrare direttamente su un terreno non adatto:
 - Volo su superfici monocromatiche, riflettenti o in condizioni di scarsa illuminazione, su un'ampia area superfici senza strutture chiare o su superfici con struttura dinamica, come piastrelle di ceramica lisce, pavimento di garage con luce insufficiente ed erba mossa dal vento;

- Volo su ostacoli privi di struttura chiara, come rocce di grandi dimensioni, o superfici riflettenti o monocromatiche, come piastrelle in rilievo;
 - Volo su ostacoli di dimensioni ridotte o sottili, come cavi dell'alta tensione o rami;
 - Volo su superfici simili a terreni piani, come arbusti tagliati e piatti, cime di alberi piatte e terreni emisferici.
- Nelle seguenti situazioni l'atterraggio sicuro può essere attivato per errore e DJI Neo 2 non può atterrare. È possibile eseguire l'atterraggio sul palmo della mano o far atterrare manualmente DJI Neo 2.
- Volo su superfici che il sistema di visione può scambiare per acqua, come terreni bagnati e zone con pozzanghere;
 - Volo su superfici piane, ma sono presenti superfici con strutture chiare (superfici oblique o scale) nelle vicinanze.

4.4 Sistema di rilevamento

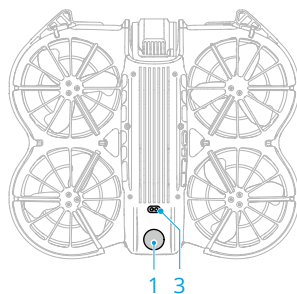
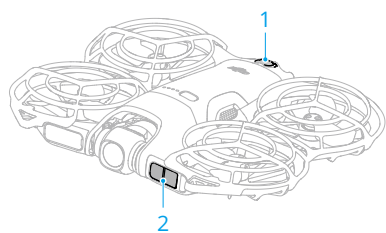

1. Sistema di visione omnidirezionale monoculare
2. LiDAR frontale*

3. Sistema di rilevamento a infrarossi verso il basso

* Il LiDAR frontale soddisfa i requisiti di sicurezza per l'occhio umano dei prodotti laser di Classe 1.

Il LiDAR frontale può rilevare ostacoli davanti. Il sistema di visione omnidirezionale funziona meglio quando l'illuminazione è adeguata e gli ostacoli sono chiaramente contrassegnati o hanno una trama ben visibile. Il sistema di visione omnidirezionale si attiverà automaticamente quando l'aeromobile è in modalità Normal (Normale) o Cine e Obstacle Avoidance Action (Azione di aggiramento degli ostacoli) è impostata su **Bypass (Aggira)** o **Brake (Frena)** in DJI Fly. La funzione di posizionamento è applicabile quando i segnali GNSS non sono disponibili o sono deboli.

-
- Quando il Posizionamento visivo e l'Aggiramento degli ostacoli sono disattivati, l'aeromobile utilizza esclusivamente il GNSS per stazionare in volo, l'aggiramento omnidirezionale degli ostacoli non è disponibile e l'aeromobile non decelererà automaticamente durante la discesa vicino a terra. È necessaria maggiore cautela quando il Posizionamento visivo e l'Aggiramento degli ostacoli sono disattivati.
 - La disattivazione del Posizionamento visivo e dell'Aggiramento degli ostacoli avviene solo quando si vola in modalità manuale e non quando si utilizza l'RTH, l'atterraggio automatico o le Modalità di volo intelligenti.
 - È possibile disattivare temporaneamente il Posizionamento visivo e il Rilevamento degli ostacoli in caso di nuvole e nebbia, o quando si rileva un ostacolo durante l'atterraggio. Mantenere attivi il posizionamento visivo e il rilevamento degli ostacoli in scenari di volo normali. Il posizionamento visivo e il rilevamento degli ostacoli vengono attivati per impostazione predefinita dopo il riavvio dell'aeromobile.
-

Avviso

-  Prestare attenzione all'ambiente di volo. Il sistema di rilevamento funziona solo in condizioni limitate e non può sostituire il controllo e il buon senso umani. Durante un volo, prestare sempre attenzione all'ambiente circostante e agli avvisi su DJI Fly, agire in modo responsabile e mantenere sempre il controllo dell'aeromobile.
- In caso di assenza di segnale GNSS, il sistema di visione verso il basso aiuta a posizionare l'aeromobile e funziona meglio quando si trova a un'altitudine compresa tra 0,5 m e 10 m. Se l'altitudine dell'aeromobile è superiore a 30 m, le prestazioni del posizionamento visivo potrebbero risultare compromesse, e sarà dunque richiesta una maggiore prudenza.
- Il sistema di visione verso il basso potrebbe non funzionare correttamente quando l'aeromobile vola vicino all'acqua. Di conseguenza, l'aeromobile potrebbe non essere in grado di evitare attivamente l'acqua sottostante durante l'atterraggio. Si consiglia di mantenere sempre il controllo del volo, di prendere decisioni ragionevoli basate sull'ambiente circostante e di evitare di affidarsi eccessivamente al sistema di visione verso il basso.
- Il sistema di visione non è in grado di identificare in modo preciso strutture di grandi dimensioni con telai e cavi, come gru a torre, piloni delle linee ad alta tensione, linee di trasmissione ad alta tensione, ponti strallati e sospesi.
- Il sistema di visione non è in grado di funzionare correttamente vicino a superfici che non presentano variazioni chiare o in cui la luce è troppo fiavole

o forte. Il sistema di visione non è in grado di funzionare correttamente nelle seguenti situazioni:

- ♦ Volo vicino a superfici monocromatiche (ad es., di colore nero, bianco o verde).
- ♦ Volo vicino a superfici fortemente riflettenti.
- ♦ Volo vicino all'acqua o a superfici trasparenti.
- ♦ Volo vicino a superfici o oggetti in movimento.
- ♦ Volo in una zona in cui l'illuminazione varia frequentemente o drasticamente.
- ♦ Volo vicino a superfici molto scure (<1 lux) o molto luminose (>100.000 lux).
- ♦ Volo vicino a superfici che riflettono o assorbono sensibilmente onde infrarosse (ad esempio, specchi, vetro, segnali stradali e pavimentazioni in asfalto).
- ♦ Volo vicino a superfici senza motivi o strutture ben distinguibili.
- ♦ Volo vicino a superfici con motivi o trame che si ripetono in modo identico (ad esempio piastrelle con lo stesso motivo).
- ♦ Volo vicino a ostacoli caratterizzati da superfici limitate (ad esempio, recinzioni, rami di alberi e linee dell'elettricità).
- ♦ Volo vicino a piccoli oggetti a forma di palo (ad esempio, pali della luce, pali dell'illuminazione stradale).
- ♦ Volo vicino a soggetti in movimento (ad esempio, persone che camminano o veicoli).
- Mantenere i sensori sempre puliti. NON graffiare né manomettere i sensori. NON volare in ambienti polverosi o umidi.
- Dopo una conservazione prolungata, potrebbe essere necessario calibrare le fotocamere del sistema di visione. Sarà visualizzata una notifica in DJI Fly e la calibrazione sarà eseguita automaticamente.
- NON usare il velivolo nei giorni piovosi, pieni di smog o se la visibilità è inferiore a 100 m.
- NON ostruire il sistema di rilevamento.
- Non decollare rapidamente verso un ostacolo per evitare il rischio che il sistema di rilevamento non risponda in tempo, il che potrebbe provocare una collisione.
- Ogni volta prima del decollo, controllare quanto segue:
 - ♦ Assicurarsi che non vi siano adesivi o altre ostruzioni sul vetro del sistema di rilevamento.

- Se è presente sporco, polvere o acqua sul vetro del sistema di rilevamento, pulirlo con un panno morbido. NON usare detergenti che contengono alcool.
- Contattare l'Assistenza DJI in caso di danni alle lenti del sistema di rilevamento.
- Il LiDAR frontale non può rilevare ostacoli con una riflettività inferiore al 10% o oggetti riflettenti come il vetro.

4.5 Sistemi avanzati di pilotaggio assistito

La funzione Sistemi avanzati di pilotaggio assistito (APAS) è disponibile in modalità Normal (Normale) e Cine. Quando la funzione APAS è abilitata, l'aeromobile continuerà a rispondere ai comandi del pilota e pianificherà il percorso in base agli input degli stick di controllo e all'ambiente di volo. APAS aiuta il velivolo a evitare gli ostacoli e a ottenere una ripresa fluida, garantendo un'esperienza di volo migliore.

Quando la funzione APAS è abilitata, è possibile arrestare l'aeromobile premendo il pulsante di pausa del volo sul radiocomando. L'aeromobile frena e staziona in volo per tre secondi e aspetta ulteriori comandi del pilota.

Per attivare APAS, aprire DJI Fly, andare in *** > **Safety (Sicurezza)** > **Aggiramento degli ostacoli manuale**, e selezionare **Bypass (Aggira)**. Impostare **Bypassing Options (Opzioni di aggiramento)** su **Normal (Normale)** o **Nifty (Elegante)**. In modalità **Nifty** l'aeromobile vola più velocemente, con maggiore fluidità e più vicino agli ostacoli per migliorare la qualità del filmato mentre aggira gli ostacoli. Tuttavia, il rischio di scontri con ostacoli aumenterà. Volare con cautela.

La modalità **Nifty (Elegante)** abitualmente non funziona nelle seguenti situazioni:

- Quando l'orientamento dell'aeromobile cambia rapidamente volando in prossimità di ostacoli.
- Quando si vola ad alta velocità attraverso ostacoli stretti come tettoie o cespugli.
- Quando si vola in prossimità di ostacoli troppo piccoli per essere rilevati.

Avviso

- ⚠ • Accertarsi di usare APAS quando il sistema di visione è disponibile. Accertarsi che lungo il percorso di volo desiderato non siano presenti persone, animali, oggetti di piccole dimensioni (ad esempio rami di alberi) o corpi trasparenti (ad esempio vetro o acqua).

- Accertarsi di usare APAS quando è disponibile il Sistema di visione verso il basso o in presenza di un forte segnale GNSS. APAS potrebbe non funzionare correttamente quando l'aeromobile vola sull'acqua.
 - Prestare estrema attenzione durante il volo in ambienti molto scuri (<5 lux) o molto illuminati (>100.000 lux).
 - Prestare attenzione a DJI Fly e accertarsi che APAS funzioni normalmente.
 - La modalità APAS potrebbe non funzionare correttamente quando l'aeromobile vola in prossimità dei limiti di volo o in una zona GEO.
 - Quando l'illuminazione diventa insufficiente e il sistema di visione non è parzialmente disponibile, l'aeromobile passa dall'aggiramento degli ostacoli alla frenata e allo stazionamento in volo. È necessario centrare lo stick di controllo e continuare a controllare l'aeromobile.
-

Landing Protection (Atterraggio sicuro)

Se Manual Obstacle Avoidance (Azione aggiramento degli ostacoli) è impostato su **Bypass (Aggira)** o **Brake (Frena)**, la funzione Landing Protection (Atterraggio sicuro) verrà attivata se l'utente abbassa lo stick di accelerazione per far atterrare l'aeromobile. Quando l'aeromobile inizia ad atterrare, la funzione Landing Protection (Atterraggio sicuro) viene attivata.

- Se il terreno è ritenuto adatto all'atterraggio, l'aeromobile atterrerà direttamente.
- Se il terreno non è ritenuto idoneo per l'atterraggio, l'aeromobile stazionerà in volo quando scende a una determinata altezza dal suolo. Spingere lo stick di accelerazione per almeno cinque secondi e l'aeromobile atterrerà senza rilevare gli ostacoli.

4.6 Eliche e paraeliche

DJI Neo 2 è dotato di paraeliche rimovibile, che riduce i danni alle eliche causati da collisioni. Occorre rimuovere il paraeliche sulla parte superiore di DJI Neo 2 prima di rimuovere o installare le eliche.

Rimozione e installazione



Fare clic sul link o eseguire la scansione del codice QR per visualizzare i video tutorial.



<https://www.dji.com/neo-2/video>

Paraelica

Accertarsi che DJI Neo 2 sia spento. Attuare la procedura seguente per rimuovere il paraelica.

1. Posizionare l'aeromobile capovolto.

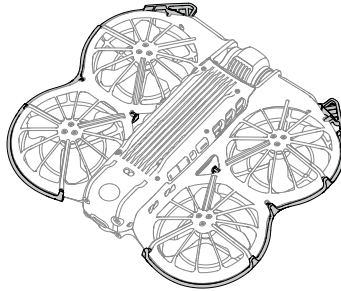

2. Premere il centro della protezione per sganciare la fibbia e aprirla.

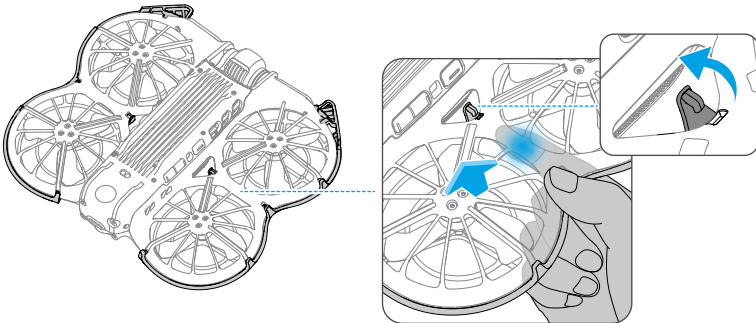

3. Sollevare la sporgenza anteriore della protezione per sganciare la fibbia.

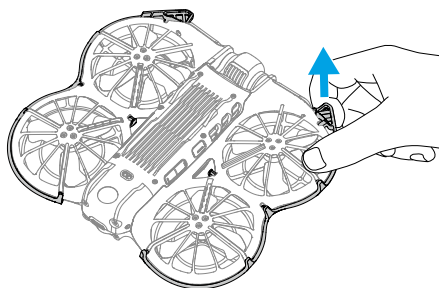

4. Agire lungo il bordo per sganciare le restanti fibbie.

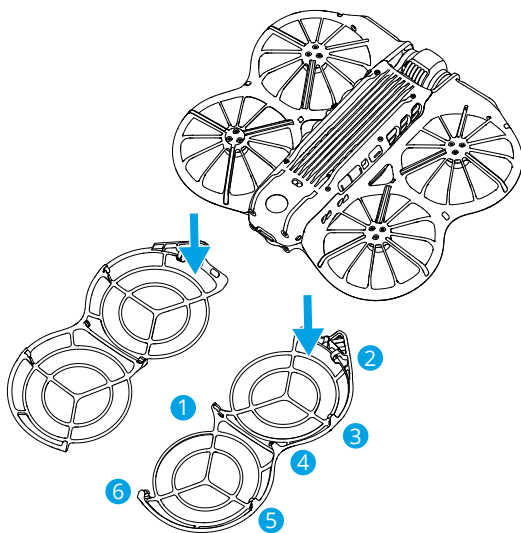

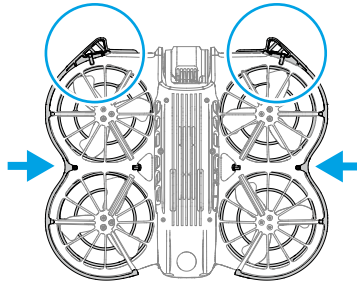

Attuare la procedura seguente per installare il paraeliche.

1. Controllare il paraelica e assicurarsi che la sporgenza anteriore sia allineata con la parte anteriore del corpo dell'aeromobile.

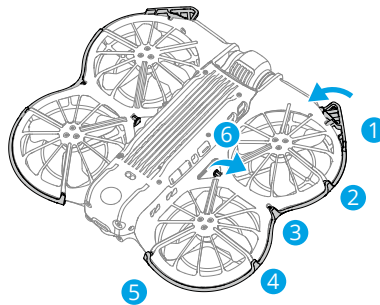

2. Fissare tutte le restanti fibbie sul corpo dell'aeromobile per garantire un'installazione salda.



-  Assicurarsi che il paraelica sia installato correttamente e che le fibbie siano fissate saldamente. Altrimenti, il LiDAR frontale potrebbe essere ostruito, causando prestazioni anomale nell'evitamento degli ostacoli.

Eliche

Utilizzare il cacciavite nella confezione di DJI Neo 2 per installare e rimuovere le eliche. Occorre rimuovere il paraeliche prima di installare e rimuovere le eliche.

1. Utilizzare il cacciavite per rimuovere le eliche dai motori.

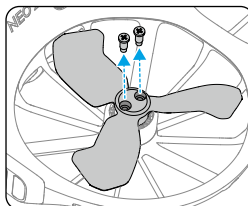

- Montare le eliche con contrassegno sui motori contrassegnati e le eliche senza contrassegno sui motori non contrassegnati. Usare le viti fornite nella confezione delle eliche per fissare le eliche. Accertarsi di serrare le viti.

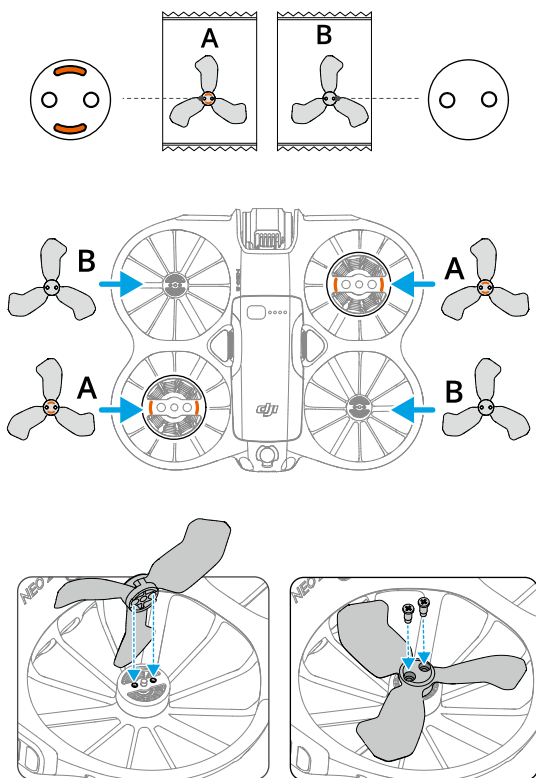

- Installare nuovamente il paraeliche dopo l'installazione delle eliche.

Avviso

- ⚠️ • NON installare o rimuovere il paraelica con forza per evitare danni.
- NON premere i montanti del paraelica situato sotto il corpo dell'aeromobile per evitare danni.
- Accertarsi di usare esclusivamente il cacciavite in dotazione per montare le eliche. L'utilizzo di altri cacciaviti potrebbe danneggiare le viti.
- Accertarsi di tenere le viti in posizione verticale mentre le si serra. Le viti non devono essere inclinate rispetto alla superficie di montaggio. Una volta

terminata l'installazione, verificare se le viti sono a filo, quindi ruotare le eliche per accertare un'eventuale resistenza anomala.

- Controllare per accertarsi che le viti delle eliche siano serrate ogni 30 ore di volo (circa 60 voli).
 - Il cacciavite deve essere utilizzato solo per montare le eliche. NON utilizzare un cacciavite per smontare l'aeromobile.
 - In caso di danni a un'elica, rimuovere le eliche e le viti sul motore corrispondente e smaltirle.
 - Le pale delle eliche sono affilate. Maneggiare con cura per evitare lesioni personali o deformazioni dell'elica.
 - Prima di ogni volo, assicurarsi che le eliche e i motori siano installati saldamente.
 - Utilizzare esclusivamente eliche ufficiali DJI. NON combinare eliche di diversi tipi.
 - Le eliche sono componenti di consumo. Acquistare eliche addizionali, se necessario.
 - Prima di ogni volo, accertarsi che tutte le eliche siano in buone condizioni. NON utilizzare eliche usurate, scheggiate o rotte. Pulire le eliche con un panno morbido e asciutto, in caso di presenza di materiali estranei.
 - Tenersi a debita distanza da eliche e motori in funzione, per evitare infortuni.
 - Per evitare di danneggiare le eliche, posizionare l'aeromobile correttamente durante il trasporto o la conservazione. NON schiacciare o piegare le eliche. Se le eliche sono danneggiate, possono influire sulle prestazioni di volo.
 - Accertarsi che i motori siano stati montati correttamente e girino senza difficoltà. Se il motore si sovraccarica o si blocca durante il volo, atterrare immediatamente.
 - NON tentare di modificare la struttura dei motori.
 - Dopo il volo, NON toccare o permettere che le mani o altre parti del corpo vengano a contatto con i motori, in quanto questi ultimi potrebbero essere molto caldi.
 - NON ostruire i fori di ventilazione presenti sui motori o sul corpo dell'aeromobile.
 - Assicurarsi che gli ESC emettano un rumore normale quando sono accesi.
-

4.7 Batteria di volo intelligente

Avviso

-
-  • Prima di utilizzare la batteria, leggere e seguire attentamente le istruzioni contenute nel presente manuale, nelle *Direttive sulla sicurezza* e sugli adesivi della batteria. Gli utenti si assumeranno ogni responsabilità per tutte le operazioni concernenti l'uso della batteria.
-
1. NON caricare una Batteria di volo intelligente immediatamente dopo il volo, in quanto potrebbe essere troppo calda. Consentire alla batteria di raffreddarsi fino alla temperatura operativa consentita prima di ricaricarla.
 2. Per evitare danni, la batteria si carica solo quando la temperatura è compresa tra 5 °C e 40 °C. La temperatura di carica ideale è compresa tra 22 °C e 28 °C. La ricarica alla temperatura ideale è in grado di prolungare la durata della batteria. La ricarica si interrompe automaticamente se la temperatura del vano batteria supera i 55 °C durante il processo di ricarica.
 3. Avviso relativo alle basse temperature:
 - Le batterie non possono essere utilizzate in ambienti a temperature estremamente basse, cioè inferiori a -10 °C.
 - La capacità della batteria si riduce significativamente quando si vola in ambienti a basse temperature comprese tra -10 °C e 5 °C. Assicurarsi di ricaricare completamente la batteria prima del decollo. Dopo il decollo, far volare l'aeromobile in posizione per un po' per riscaldare la batteria.
 - Prima del decollo, si consiglia di riscaldare la batteria ad almeno 10 °C quando si vola in ambienti a bassa temperatura. La temperatura ideale per riscaldare la batteria è superiore a 20 °C.
 - La riduzione del livello di batteria in ambienti freddi altera la capacità di resistenza al vento dell'aeromobile. Volare con cautela.
 - Fare estrema cautela quando si vola a un'altitudine alta con una temperatura bassa.
 4. Una batteria completamente carica si scarica automaticamente quando rimane inattiva per un determinato periodo di tempo. Si noti che è normale che durante il processo di scaricamento la batteria si surriscaldi.
 5. Caricare e scaricare completamente la batteria almeno una volta ogni tre mesi per mantenerla in buone condizioni. Il mancato utilizzo della batteria per un periodo prolungato influirà sulle prestazioni della batteria stessa o causare danni permanenti. Se la batteria non è stata caricata o scaricata per tre mesi o più, non sarà più coperta da garanzia.

6. Per motivi di sicurezza, le batterie devono avere poca carica residua durante il trasporto. Prima del trasporto, si consiglia di far scaricare le batterie fino al 30% o meno del livello di carica.

Installazione/Rimozione della batteria

Installazione

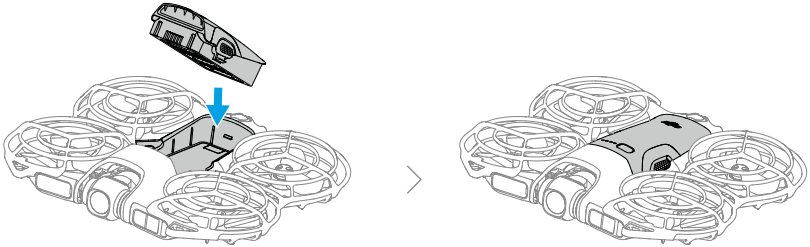

Rimozione

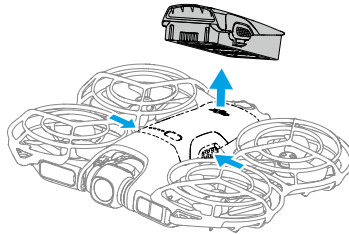

-
- ⚠** • NON inserire né rimuovere la batteria mentre l'aeromobile è acceso.
- Assicurarsi che la batteria sia inserita correttamente e venga emesso un clic. NON avviare l'aeromobile quando la batteria non è montata in modo sicuro, in quanto ciò può causare uno scarso contatto tra la batteria e l'aeromobile e comportare dei rischi.
-

Utilizzo della batteria

Controllo del livello della batteria

Premere una volta il pulsante di accensione per controllare il livello della batteria.

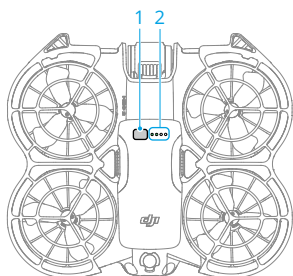

1. Pulsante di accensione
2. LED di livello di carica della batteria

I LED del livello della batteria mostrano il livello di carica della batteria durante la ricarica e lo scaricamento. Qui di seguito sono forniti gli stati dei LED:

- Il LED è acceso
- ◉ Il LED lampeggia
- Il LED è spento

Schema di lampeggiamento	Livello della batteria
● ● ● ●	88 - 100%
● ● ● ◉	76 - 87%
● ● ● ○	63 - 75%
● ● ◉ ○	51 - 62%
● ● ○ ○	38 - 50%
● ◉ ○ ○	26 - 37%
● ○ ○ ○	13 - 25%
◉ ○ ○ ○	0 - 12%

Accensione/Spengimento

Premere una volta, quindi premere e tenere premuto il pulsante di accensione per accendere o spegnere l'aeromobile. I LED del livello batteria indicano il livello della batteria quando l'aeromobile è acceso. I LED del livello della batteria si spengono quando l'aeromobile è spento.

Ricarica della batteria

Caricare completamente la batteria prima di ogni utilizzo. Si consiglia di utilizzare i dispositivi di ricarica forniti da DJI o altri caricabatterie che supportano il protocollo di ricarica rapida USB PD.

Utilizzo di un caricabatterie

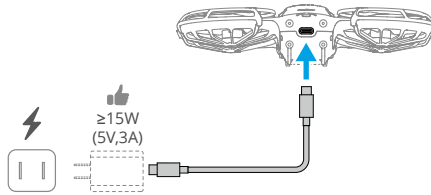

-
- ⚠ • Se l'aeromobile è acceso non è possibile ricaricare la batteria.
-

La tabella seguente mostra il livello della batteria durante la ricarica.

Schema di lampeggiamento	Livello della batteria
	0-50%
	51-75%
	76-99%
	100%

-
- 💡 • La frequenza di lampeggiamento dei LED del livello della batteria differisce a seconda del caricabatterie USB utilizzato. Se la velocità di ricarica è rapida, i LED del livello della batteria lampeggeranno rapidamente.
 - I quattro LED lampeggiano simultaneamente per indicare che la batteria è danneggiata.
-

Utilizzo della Stazione di ricarica



Si consiglia di fare clic sul link riportato di seguito o scansionare il codice QR per guardare il video tutorial.



<https://www.dji.com/neo-2/video>

- ⚠ • La temperatura ambiente influisce sulla velocità di ricarica. La ricarica è più rapida in ambienti ben ventilati con temperatura di 25 °C.
- La stazione di ricarica è compatibile solo con modelli specifici di batterie di volo intelligenti. NON utilizzare la stazione di ricarica con altri tipi di batterie.
- Durante l'utilizzo, posizionare la stazione di ricarica su una superficie piana e stabile. Assicurarsi che il dispositivo sia correttamente isolato per prevenire i rischi di incendio.
- NON toccare i terminali in metallo delle porte della batteria.
- Se si notano accumuli di sporcizia, pulire i terminali con un panno asciutto e pulito.

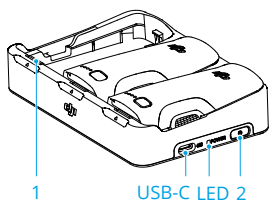

1. Vano batteria
2. Tasto funzione

Come eseguire la ricarica

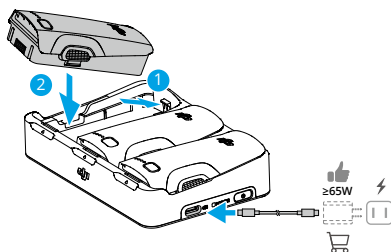

Inserire le batterie nelle apposite porte della stazione di ricarica fino a farle scattare in posizione. Collegare la stazione di ricarica a una presa di alimentazione per mezzo di un caricabatterie USB.

I metodi di ricarica variano in base alla potenza del caricabatterie. Per informazioni dettagliate, fare riferimento alla tabella seguente.

È possibile conservare la batteria nella stazione di ricarica dopo la ricarica.

Potenza caricabatterie ≤ 30 W	Ricarica in sequenza la batteria dal livello più alto a quello più basso.
30 W < Potenza caricabatterie ≤ 45 W	Ricarica due batterie contemporaneamente: prima ricarica la batteria con il livello più basso allo stesso livello di quella più alta e poi ricarica le due batterie contemporaneamente.
Potenza caricabatterie ≥ 45 W	Ricarica tre batterie contemporaneamente: prima ricarica le due batterie con il livello più basso allo stesso livello di quella più alta e poi ricarica le batterie contemporaneamente.

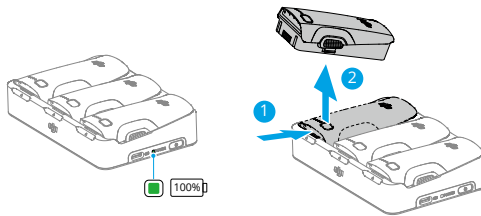

Rimuovere la batteria corrispondente dalla stazione di ricarica come mostrato.

Utilizzo della stazione di ricarica come power bank

1. Inserire una o più batterie nella stazione di ricarica. Collegare un dispositivo esterno tramite la porta USB-C, come un telefono cellulare o un radiocomando.
2. Premere il tasto funzione; il LED di stato della stazione di ricarica si accenderà di verde fisso. La batteria con il livello di potenza più basso verrà scaricata per prima, seguita da quelle rimanenti che verranno scaricate in sequenza. Per interrompere la ricarica del dispositivo esterno, scollegare il dispositivo esterno dalla stazione di ricarica.









- Se la ricarica residua di una batteria è inferiore al 5%, la batteria non è in grado di caricare il dispositivo esterno.
- Per passare alla ricarica delle batterie di volo intelligenti, ricollegare il cavo USB-C.

Descrizione dei LED di stato

Schema di lampeggiamento	Descrizione
Luce gialla fissa	La stazione di ricarica è inattiva
Verde lampeggiante	Ricarica della batteria
Verde fisso	Tutte le batterie sono completamente cariche o alimentano dispositivi esterni
Luce gialla lampeggiante	La temperatura delle batterie è troppo bassa o troppo alta (non sono necessarie ulteriori operazioni)
Rosso fisso	Errore della fonte di alimentazione o della batteria (rimuovere e inserire nuovamente le batterie oppure scollegare e ricollegare il caricabatterie)

Meccanismi di protezione della batteria

Gli indicatori LED sul livello della batteria sono in grado di visualizzare le indicazioni di protezione della batteria attivate da situazioni di ricarica anomale.

LED	Schema di lampeggiamento	Stato
	LED2 lampeggia due volte al secondo	Sovracorrente rilevata
	LED2 lampeggia tre volte al secondo	Cortocircuito rilevato
	LED3 lampeggia due volte al secondo	Sovraccarico rilevato
	LED3 lampeggia tre volte al secondo	Rilevata sovratensione del caricabatterie
	LED4 lampeggia due volte al secondo	La temperatura di ricarica è troppo bassa
	LED4 lampeggia tre volte al secondo	La temperatura di ricarica è troppo alta

Se si attivano i meccanismi di protezione della batteria, per riprendere il processo di ricarica è necessario scollegare il caricabatterie e collegarlo nuovamente. Se la temperatura di ricarica è anomala, attendere che torni alla normalità. Successivamente, la batteria riprenderà automaticamente la ricarica senza bisogno di scollegare e collegare nuovamente il caricabatterie.

4.8 Stabilizzatore e fotocamera

Avviso stabilizzatore

- ⚠ • Accertarsi che prima del decollo non siano presenti adesivi od oggetti sullo stabilizzatore. **NON** toccare o colpire lo stabilizzatore quando l'aeromobile è acceso. Per proteggere lo stabilizzatore, far decollare l'aeromobile da un terreno pianeggiante e aperto.
- Rimuovere la protezione dello stabilizzatore prima di accendere l'aeromobile. Applicare la protezione dello stabilizzatore quando non si sta utilizzando l'aeromobile.
- Gli elementi di precisione dello stabilizzatore possono essere danneggiati da collisioni o impatti, causando il malfunzionamento dello stesso stabilizzatore.
- Evitare di sporcare con polvere o sabbia lo stabilizzatore, soprattutto all'interno dei suoi motori.
- Il motore di uno stabilizzatore può entrare in modalità di protezione se lo stabilizzatore è ostruito da altri oggetti quando l'aeromobile si trova su un terreno irregolare o su erba o se lo stabilizzatore è soggetto a forza esterna eccessiva come nel caso di una collisione. Attendere il ripristino dello stabilizzatore o riavviare il dispositivo.
- **NON** applicare forza esterna sullo stabilizzatore dopo l'accensione dell'aeromobile.
- **NON** aggiungere allo stabilizzatore alcun carico aggiuntivo che non sia un accessorio ufficiale, in quanto ciò può portare al malfunzionamento dello stesso o perfino causare danni permanenti al motore.
- Volare nella nebbia o nelle nuvole può bagnare lo stabilizzatore o provocarne un guasto temporaneo. Lo stabilizzatore recupererà la sua piena funzionalità una volta asciutto.
- In presenza di venti forti, lo stabilizzatore può vibrare durante la registrazione.
- Dopo l'accensione, se l'aeromobile non viene posizionato su una superficie piana per un periodo prolungato o se viene mosso eccessivamente, lo stabilizzatore smette di funzionare ed entra in modalità di protezione. In questo caso, posizionare l'aeromobile su una superficie piana e attendere il ripristino.
- **NON** utilizzare l'aeromobile in condizioni di pioggia o neve. Un caso di pioggia o neve durante il volo, fai atterrare immediatamente l'aeromobile e pulisci subito la superficie dello stabilizzatore e del motore dello stabilizzatore.
- Se l'angolo di inclinazione dello stabilizzatore è ampio:

- Quando l'aeromobile si inclina in avanti a causa di accelerazione o decelerazione in avanti, lo stabilizzatore entrerà in modalità di protezione limite e regolerà automaticamente l'angolo verso il basso.
 - Quando l'aeromobile rolla lateralmente a causa di accelerazione o decelerazione laterale, l'asse di imbardata dello stabilizzatore potrebbe raggiungere il limite di movimento.
 - L'aeromobile limiterà la sua velocità per mantenere la stabilizzazione dell'immagine. In condizioni di vento forte, la velocità di volo sarà ulteriormente limitata. Riducendo opportunamente l'angolo di inclinazione è possibile raggiungere una maggiore velocità di volo.
 - Il corpo dell'aeromobile potrebbe apparire al bordo della liveview.
-

Angolo dello stabilizzatore

Utilizzare la rotella di regolazione dello stabilizzatore, posta sul radiocomando, per controllare l'inclinazione dello stabilizzatore. In alternativa, farlo tramite la visuale della fotocamera in DJI Fly. Premere e tenere premuto sullo schermo fino alla comparsa della barra di regolazione dello stabilizzatore. Trascinare la barra per controllare l'angolazione dello stabilizzatore.

Modalità operative dello stabilizzatore

Sono disponibili due modalità operative dello stabilizzatore. È possibile passare da una modalità operativa all'altra in *** > **Control (Controllo)**.

Modalità Follow: l'angolo di inclinazione dello stabilizzatore resta stabile rispetto al piano orizzontale. Questa modalità è adatta per acquisire immagini stabili.

Modalità FPV: quando l'aeromobile vola in avanti, lo stabilizzatore ruota in sincronia con la rotazione dell'aeromobile per offrire un'esperienza di volo in prima persona.

Avviso fotocamera

- ⚠ • NON esporre gli obiettivi della fotocamera in un ambiente con raggi laser, come ad esempio laser show, né puntare la fotocamera a intense fonti di luci per un periodo di tempo prolungato, come il sole in una giornata senza nuvole, al fine di non danneggiare il sensore.
- Assicurarsi che la temperatura e l'umidità siano adatte alla fotocamera durante l'uso e la conservazione.

- Utilizzare un detergente per lenti per pulire l'obiettivo in modo da evitare danni o una scarsa qualità delle immagini.
- NON ostruire i fori di ventilazione presenti sulla fotocamera, in quanto il calore generato potrebbe danneggiare il dispositivo o causare lesioni.

4.9 Memorizzazione ed esportazione di foto e video

Archiviazione

L'aeromobile è dotato di memoria interna. È possibile salvare foto e video.

- ⚠ • Controllare le impostazioni della fotocamera prima dell'uso per assicurarsi che siano configurate correttamente.
- Prima di scattare foto o girare filmati importanti, eseguire alcuni scatti per verificare che la fotocamera funzioni correttamente.
- Assicurarsi di spegnere correttamente il dispositivo. In caso contrario, i parametri della fotocamera non saranno salvati ed eventuali video registrati potrebbero risultare interessati. DJI declina ogni responsabilità per eventuali perdite di foto o video eseguiti in maniera illeggibile elettronicamente.

Esportazione

- Utilizzare QuickTransfer per esportare le riprese su un dispositivo mobile. Per ulteriori informazioni, consultare la sezione successiva.
- Collegare l'aeromobile a un computer per mezzo di un cavo dati, esportare le riprese nella memoria interna dell'aeromobile. Non occorre accendere l'aeromobile durante il processo di esportazione.

4.10 QuickTransfer

DJI Neo 2 può collegarsi direttamente allo smartphone tramite Wi-Fi e scaricare foto e video da DJI Neo 2 al telefono.

Nel controllo con app, dopo aver collegato lo smartphone a DJI Neo 2, accedere alla modalità QuickTransfer dalla pagina Album.

Quando DJI Neo 2 non è collegato allo smartphone, è possibile toccare la scheda QuickTransfer o Dispositivi Wi-Fi nella pagina iniziale di DJI Fly per accedere alla modalità

QuickTransfer. È anche possibile accedere all'Album in DJI Fly sullo smartphone e toccare  in alto a destra per accedere alla modalità QuickTransfer.

Quando si connette lo smartphone a DJI Neo 2 per la prima volta, è necessario premere e tenere premuto il pulsante di accensione di DJI Neo 2 per confermare.

- ⚠ • La velocità massima di download è raggiungibile esclusivamente in Paesi e regioni in cui le leggi e normative consentono la frequenza di 5.8 GHz durante l'utilizzo di dispositivi che supportano tale banda di frequenza e la connessione Wi-Fi, oltre che in un ambiente privo di interferenze od ostacoli. Se la frequenza di 5.8 GHz non è consentita dalle normative locali (come ad esempio, in Giappone), o il dispositivo mobile dell'utente non supporta tale banda di frequenza, oppure l'ambiente è soggetto a forti interferenze, QuickTransfer userà la frequenza di 2.4 GHz e la velocità massima di download passerà a 12 MB/s.
 - Quando si utilizza QuickTransfer, non è necessario inserire la password Wi-Fi nella pagina delle impostazioni del dispositivo mobile per connettersi. Avviare DJI Fly; sarà visualizzata una notifica per connettere il dispositivo.
 - Usare QuickTransfer in un ambiente privo di ostacoli e interferenze, e restare lontano da fonti di interferenze, come router senza fili, altoparlanti Bluetooth o auricolari.
-

- 💡 • Quando si visualizza l'album in modalità QuickTransfer, la modalità ECO si attiva automaticamente se la temperatura di DJI Neo 2 supera un certo valore. La sua velocità massima di download passerà a 30 MB/s. Prestare attenzione al prompt nell'app.
-

DJI RC-N3

5 DJI RC-N3

5.1 Operazioni

Accensione/Spengimento

Premere una volta il pulsante di accensione per controllare il livello della batteria.

Premere, quindi premere e tenere premuto per accendere o spegnere il radiocomando.

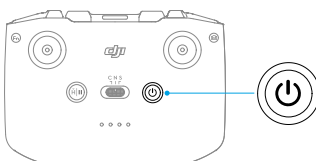

Carica della batteria

Collegare il caricabatterie alla porta USB-C del radiocomando.

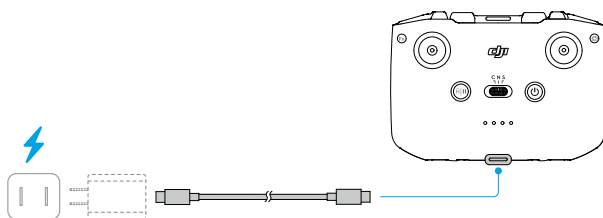

-
- ⚠ • Assicurarsi che il radiocomando sia completamente carico prima di ogni volo. Il radiocomando emette un avviso quando il livello di carica della batteria è basso.
- Caricare completamente la batteria almeno una volta ogni 3 mesi per mantenerla in buone condizioni.
-

Controllo dello stabilizzatore e della fotocamera

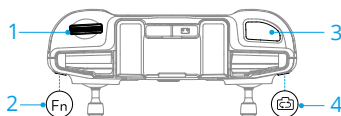

1. **Rotella di regolazione dello stabilizzatore:** controllare l'inclinazione dello stabilizzatore.
2. **Pulsante di scatto/registrazione:** premere una volta per scattare una foto o per avviare/interrompere una registrazione.
3. **Pulsante per foto/video:** premere una volta per passare dalla modalità foto a quella video e viceversa.

Interruttore modalità di volo

Spostare l'interruttore sulla modalità di volo desiderata.

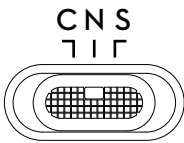

Posizione	Modalità di volo
C	Modalità Cine
N	Modalità Normale
S	Modalità Sport

Pulsante di pausa del volo/RTH

Premere una volta per frenare e stazionare in volo.

Premere e tenere premuto il pulsante fino a quando il radiocomando emette un segnale acustico e non avvia l'RTH. L'aeromobile tornerà all'ultimo punto registrato come Punto di partenza. Premere nuovamente il pulsante per annullare l'RTH e riprendere il controllo dell'aeromobile.

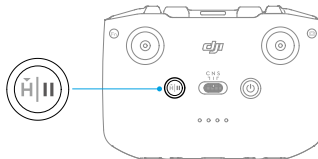

Pulsante personalizzabile

Per visualizzare e impostare la funzione del pulsante, accedere alla vista fotocamera in DJI Fly e toccare *** > Control (controllo) > Button Customization (Personalizzazione pulsante).

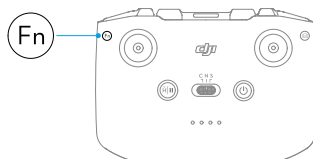

5.2 LED di livello di carica della batteria

Schema di lampeggiamento	Livello della batteria
● ● ● ●	76 - 100%
● ● ● ○	51 - 75%
● ● ○ ○	26 - 50%
● ○ ○ ○	0 - 25%

5.3 Avviso del radiocomando

Il radiocomando emette un avviso durante l'RTH che non può essere annullato. Il radiocomando emette un avviso quando il livello della sua batteria è basso. È possibile disattivare l'avviso di livello della batteria basso premendo il pulsante di accensione. Quando il livello della batteria è molto basso, l'avviso non può essere annullato.

Se il radiocomando non viene utilizzato quando è acceso, ma non è collegato all'aeromobile o all'app DJI Fly sul dispositivo mobile, verrà emesso un segnale acustico. Il radiocomando si spegnerà automaticamente quando non viene emesso più alcun avviso. Spostare gli stick di controllo o premere un pulsante qualsiasi per annullare l'avviso.

5.4 Zona di trasmissione ottimale

Il segnale del radiocomando è più stabile quando le antenne sono rivolte verso l'aeromobile, come illustrato nella seguente immagine. Se il segnale è debole, regolare l'orientamento del radiocomando, oppure far avvicinare l'aeromobile al radiocomando.

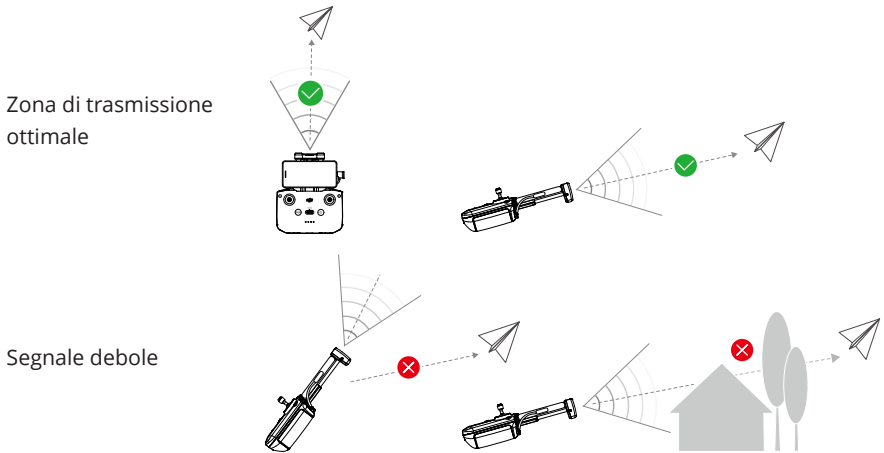

- ⚠ • NON utilizzare altri dispositivi senza fili che operano alla stessa frequenza del radiocomando. In caso contrario, il radiocomando sarà soggetto a interferenze.
- Se il segnale di trasmissione è debole durante il volo, sarà visualizzata una notifica in DJI Fly. Regolare l'orientamento del radiocomando in base all'indicatore dell'assetto per accertarsi che l'aeromobile si trovi entro la distanza di trasmissione ottimale.

5.5 Connessione del radiocomando

Quando si acquista il radiocomando in pacchetto combo con un aeromobile, i due prodotti sono già collegati. In caso contrario, attenersi alla seguente procedura per collegare i dispositivi.

1. Accendere l'aeromobile e il radiocomando.
2. Avviare DJI Fly.
3. Nella vista fotocamera, toccare *** > **Control (Controllo)** > **Re-pair to Aircraft (Abbinare nuovamente ad aeromobile)**. Durante la connessione, il radiocomando emette dei segnali acustici.
4. Tenere premuto il pulsante di accensione dell'aeromobile per più di 4 secondi. L'aeromobile emette un segnale acustico e i LED del livello della batteria lampeggiano in sequenza per indicare che è pronto per il collegamento. Il radiocomando emette 2 segnali acustici per indicare che il collegamento è avvenuto con successo.

-  Assicurarsi che il radiocomando si trovi a meno di 0,5 m di distanza dall'aeromobile durante il collegamento.
 - Il radiocomando si disconnetterà automaticamente da un aeromobile se a quest'ultimo viene connesso un nuovo radiocomando.
-

Appendice

6 Appendice

6.1 Specifiche

Per le specifiche tecniche, visitare il seguente sito web.

<https://www.dji.com/neo-2/specs>

6.2 Compatibilità

Per ulteriori informazioni sui prodotti compatibili, visitare il seguente sito web.

<https://www.dji.com/neo-2/faq>

6.3 Aggiornamento del firmware

Utilizzare DJI Fly o DJI Assistant 2 (serie Droni consumer) per aggiornare il firmware del dispositivo.

Utilizzo di DJI Fly

Se si utilizza il controllo con app, aggiornare il firmware seguendo le istruzioni visualizzate nella pagina iniziale di DJI Fly. È necessario disporre di una connessione alla rete internet durante l'aggiornamento.

Se si utilizza il radiocomando, collegare l'aeromobile e il radiocomando e avviare DJI Fly. Si riceverà una notifica in merito all'eventuale disponibilità di un nuovo aggiornamento del firmware. Per avviare l'aggiornamento, seguire le istruzioni visualizzate sullo schermo. Tenere presente che non è possibile aggiornare il firmware se il radiocomando non è collegato all'aeromobile. È necessario disporre di una connessione alla rete internet durante l'aggiornamento.

Quando si usa il Controllo immersivo tramite movimenti, accendere l'aeromobile, il visore e il dispositivo per il controllo remoto e controllare che tutti i dispositivi siano collegati. Collegare la porta USB-C del visore allo smartphone. Avviare DJI Fly e seguire il prompt per effettuare l'aggiornamento. È necessario disporre di una connessione alla rete internet durante l'aggiornamento.

Utilizzo di DJI Assistant 2 (serie Droni consumer)

Usare DJI Assistant 2 (serie droni consumer) per aggiornare tutti i dispositivi separatamente.

1. Accendere il dispositivo. Collegare il dispositivo a un computer usando un cavo USB-C.

2. Avviare DJI Assistant 2 (serie Droni consumer), e accedere al proprio account DJI.
3. Selezionare il dispositivo e selezionare **Firmware Update (Aggiornamento del firmware)** sul lato sinistro dello schermo.
4. Selezionare la versione del firmware.
5. Attendere il termine del download del firmware. L'aggiornamento del firmware verrà avviato automaticamente. Attendere il completamento dell'aggiornamento del firmware.



- Il firmware della batteria è incluso nel firmware di DJI Neo 2. Accertarsi di aggiornare tutte le batterie.
- Accertarsi di seguire tutti i punti per aggiornare il firmware, altrimenti l'aggiornamento potrebbe non riuscire.
- Accertarsi che il computer sia connesso a Internet durante l'aggiornamento.
- NON scollegare il cavo USB-C durante un aggiornamento.
- Prima di procedere con l'aggiornamento, assicurarsi che il dispositivo abbia almeno il 20% di carica residua.
- L'aggiornamento del firmware richiede circa 10 minuti. Durante l'aggiornamento, è normale che lo stabilizzatore si spenga, che l'indicatore LED lampeggi e che DJI Neo 2 sia riavviato. Attendere pazientemente fino al completamento dell'aggiornamento.

Per ulteriori informazioni sull'aggiornamento del firmware, visitare il seguente link e consultare le *Note di rilascio*:

<https://www.dji.com/neo-2/downloads>

6.4 Registratore di bordo

I dati di volo, compresi la telemetria, le informazioni sullo stato dell'aeromobile e altri parametri, vengono salvati automaticamente nella memoria interna dello stesso. È possibile accedere ai dati per mezzo di DJI Assistant 2 (serie Droni consumer).

6.5 Elenco di controllo post-volo

- Accertarsi di eseguire un controllo visivo per assicurarsi che l'aeromobile, il radiocomando, la fotocamera stabilizzata, le batterie di volo intelligenti e le eliche siano in buone condizioni. Se si notano dei danni, contattare l'Assistenza DJI.

- Assicurarsi che l'obiettivo della fotocamera e i sensori del sistema di visione siano puliti.
- Accertarsi di conservare l'aeromobile correttamente prima del trasporto.

6.6 Istruzioni per la manutenzione

Per evitare infortuni gravi a bambini e animali, osservare le seguenti regole:

1. Le parti di piccole dimensioni, come cavi e cinghie, sono pericolose se ingerite. Mantenerle fuori dalla portata di bambini e animali.
2. Conservare la Batteria di volo intelligente e il radiocomando in un luogo fresco e asciutto, lontano dalla luce solare diretta, per garantire che la batteria LiPo integrata NON si surriscaldi. Temperatura di stoccaggio consigliata: tra 22°C e 28°C per periodi di conservazione superiori a tre mesi. Non conservare mai in ambienti al di fuori di un intervallo di temperatura compreso tra -10°C e 45°C.
3. NON far entrare la fotocamera in contatto con acqua né immergerla in altri liquidi. Se ciò accade, asciugare con un panno morbido assorbente. L'accensione di un aeromobile caduto in acqua potrebbe causare danni permanenti ai componenti. NON usare sostanze contenenti alcol, benzene, solventi o altre sostanze infiammabili per la pulizia e manutenzione della fotocamera. NON conservare la fotocamera in aree umide o polverose.
4. Controllare ogni parte dell'aeromobile dopo un incidente o un forte impatto. In caso di problemi o domande, contattare un distributore autorizzato DJI.
5. Controllare regolarmente gli indicatori di livello della batteria per verificare lo stato e la durata complessiva della stessa. La batteria è stata testata per 200 cicli di ricarica. Si sconsiglia di utilizzarla oltre tale periodo.
6. Assicurarsi di trasportare l'aeromobile con i bracci richiusi quando è spento.
7. Assicurarsi di trasportare il radiocomando con le antenne richiuse quando è spento.
8. La batteria entrerà in modalità riposo durante uno stoccaggio prolungato. Ricaricare la batteria per uscire dalla modalità riposo.
9. Conservare l'aeromobile, il radiocomando, la batteria e il caricabatterie in un ambiente asciutto.
10. Rimuovere la batteria prima di eseguire la manutenzione dell'aeromobile (ad esempio, la pulizia o il montaggio e smontaggio delle eliche). Assicurarsi che l'aeromobile e le eliche siano puliti, rimuovendo lo sporco o la polvere con un panno morbido. Non pulire l'aeromobile con un panno umido né utilizzare detergenti contenenti alcol. I liquidi possono penetrare nell'alloggiamento dell'aeromobile, provocando un cortocircuito e distruggendo i componenti elettronici.

6.7 Procedure di risoluzione dei problemi

1. Come si risolve il problema di deriva dello stabilizzatore durante il volo?

Calibrare IMU e bussola in DJI Fly. Contattare l'Assistenza DJI se il problema persiste.

2. Nessuna funzione

Verificare che la batteria di volo intelligente e il radiocomando siano attivati attraverso la ricarica. Contattare l'Assistenza DJI se i problemi persistono.

3. Problemi di accensione e avvio

Verificare se la batteria è carica. Se lo è, contattare l'Assistenza DJI se non è possibile avviare normalmente.

4. Problemi di aggiornamento del software

Seguire le istruzioni nel manuale d'uso per aggiornare il firmware. In caso di mancato aggiornamento del firmware, riavviare tutti i dispositivi e riprovare. Contattare l'Assistenza DJI se il problema persiste.

5. Procedure per ripristinare i valori predefiniti di fabbrica o l'ultima configurazione di funzionamento nota

Usare l'app DJI Fly per ripristinare le impostazioni di fabbrica.

6. Problemi di arresto e spegnimento

Contattare l'Assistenza DJI.

7. Come rilevare disattenzioni nella movimentazione o la conservazione in condizioni non sicure

Contattare l'Assistenza DJI.

6.8 Rischi e avvisi

Quando l'aeromobile rileva un rischio dopo l'accensione, viene visualizzato un messaggio di avviso in DJI Fly. Prestare attenzione all'elenco di situazioni qui di seguito.

- Se il luogo non è adatto per il decollo.
- Se durante il volo si rileva un ostacolo.
- Se il luogo non è adatto per l'atterraggio.
- Se la bussola e l'IMU sono soggette a interferenze e occorre ricalibrarle.
- Seguire le istruzioni visualizzate sullo schermo quando è richiesto di farlo.

6.9 Smaltimento



Per lo smaltimento dell'aeromobile e del radiocomando, osservare le norme locali relative ai dispositivi elettronici.

Smaltimento della batteria

Smaltire le batterie in contenitori per il riciclo specifici solo dopo averle scaricate completamente. **NON** smaltire le batterie nei normali contenitori della spazzatura. Attenersi rigorosamente alle direttive locali in materia di smaltimento e riciclaggio delle batterie.

Smaltire una batteria immediatamente se non è possibile accenderla dopo uno scaricamento eccessivo.

Se il pulsante di accensione è disattivato e la batteria non può essere scaricata completamente, rivolgersi a un'agenzia responsabile dello smaltimento o del riciclo delle batterie per ricevere ulteriore assistenza.

6.10 Certificazione C0

DJI Neo 2 è conforme ai requisiti della certificazione C0. Sono previsti alcuni requisiti e restrizioni quando si usa DJI Neo 2 negli stati membri dell'UE, dell'EFTA (Norvegia, Islanda, Liechtenstein, Svizzera) e in Georgia.

Modello	DEN225
Classe UAS	C0
Massa massima al decollo (Maximum Take-Off Mass, MTOM)	160 g
Velocità massima delle eliche	43820 giri/min

Dichiarazione MTOM

La MTOM di DJI Neo 2 (Modello DF1A0424) è 249 g, conforme ai requisiti C0.

Per soddisfare i requisiti MTOM, è necessario seguire le istruzioni riportate di seguito.

- **NON** aggiungere carichi all'aeromobile, fatto salvo per i componenti indicati nella sezione Elenco dei componenti, inclusi gli accessori certificati.
- **NON** utilizzare parti di ricambio non autorizzate, come batterie di volo intelligenti, eliche, ecc.
- **NON** eseguire il retrofit dell'aeromobile.

Elenco dei componenti, inclusi gli accessori certificati

Articolo	Numero modello	Dimensioni	Peso
Eliche	R2217S	55,88x43,18 mm	1,52 g (coppia)
Paraelica	PG020	47,18x171,81x16,72 mm	8,1 g (coppia)
Batteria di volo intelligente	BWXEN2-1606-7.16	77,43x40,72x20,21 mm	Circa 46,7 g
Transceiver digitale per DJI Neo 2	DEP1	N/D	Circa 9 g

Elenco delle parti di ricambio

- Eliche DJI Neo 2
- Paraeliche per DJI Neo 2
- Batteria di volo intelligente DJI Neo 2
- Transceiver digitale per DJI Neo 2

Avvisi del radiocomando

DJI RC-N3

I LED del livello della batteria inizieranno a lampeggiare lentamente dopo lo scollegamento dall'aeromobile. DJI Fly emette un segnale di avviso dopo aver scollegato l'aeromobile. Il radiocomando emetterà un segnale sonoro e si spegnerà automaticamente dopo la disconnessione dall'aeromobile e inutilizzo prolungati.



- Evitare le interferenze tra il radiocomando e altri apparecchi wireless. Accertarsi di aver disattivato il Wi-Fi dei dispositivi mobili presenti nelle vicinanze. In caso di interferenze, far atterrare l'aeromobile il prima possibile.
- In caso di operazione imprevista, rilasciare gli stick di comando o premere il pulsante di pausa del volo.
- Quando si utilizza il Controllo tramite app mobile, DJI Fly mostrerà un messaggio di avviso dopo la disconnessione dall'aeromobile.

Avviso EASA

Accertarsi di leggere il documento Note informative sul drone incluso nella confezione prima dell'uso.

Per ulteriori informazioni EASA in materia di tracciabilità, fare clic sul link seguente.

<https://www.easa.europa.eu/en/document-library/general-publications/drones-information-notice>

Istruzioni originali

Questo manuale è fornito da SZ DJI Technology, Inc. e il suo contenuto è soggetto a modifiche.

Indirizzo: Lobby of T2, DJI Sky City, No. 53 Xianyuan Road, Xili Community, Xili Street, Nanshan District, Shenzhen, Cina, 518055

6.11 Informazioni post-vendita

Visitare <https://www.dji.com/support> per maggiori informazioni sui servizi post-vendita, riparazione e assistenza.



Contatti
ASSISTENZA DJI

Il contenuto di questo documento è soggetto a modifiche senza preavviso.
Scaricare la versione più recente su



<https://www.dji.com/neo-2/downloads>

Per qualsiasi domanda riguardo al presente documento, contattare DJI inviando un messaggio a DocSupport@dji.com.

DJI e DJI NEO sono marchi registrati di DJI.
Copyright © 2025 DJI Tutti i diritti riservati.