

# dji NEO 2

## Panduan Pengguna

v1.2 2025.12

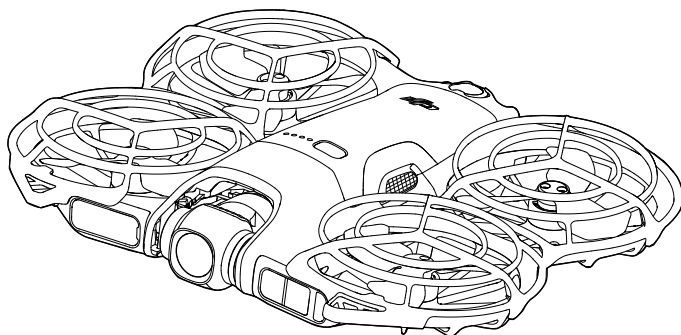



Dokumen ini merupakan hak cipta dari DJI dengan semua hak cipta dilindungi oleh undang-undang. Kecuali jika diizinkan oleh DJI, Anda tidak memenuhi syarat untuk menggunakan atau mengizinkan orang lain menggunakan dokumen atau bagian mana pun dari dokumen dengan memperbanyak, memindahkan, atau menjual dokumen. Hanya boleh merujuk pada dokumen ini dan isinya sebagai instruksi untuk mengoperasikan produk DJI. Dokumen ini tidak boleh digunakan untuk tujuan lain. Apabila terdapat perbedaan antara berbagai versi, versi bahasa Inggris akan berlaku.

#### Mencari Kata Kunci

Untuk mencari topik, gunakan kata kunci seperti “baterai” dan “instal”. Anda dapat menekan Ctrl+F di Windows atau Command+F di Mac untuk memulai pencarian, jika dokumen ini dibaca menggunakan Adobe Acrobat Reader.

#### Membuka Topik

Lihat daftar lengkap topik dalam daftar isi. Klik topik untuk membuka bagian tersebut.

#### Mencetak Dokumen Ini

Dokumen ini mendukung pencetakan beresolusi tinggi.

# Menggunakan Panduan ini

## Legenda

 Penting

 Petunjuk dan Kiat

 Referensi

## Baca Sebelum Menggunakan

DJI™ menyediakan video tutorial dan dokumen berikut untuk Anda:

1. "Panduan Keselamatan"
2. "Panduan Mulai Cepat"
3. "Panduan Pengguna"

Disarankan untuk menonton semua video tutorial serta membaca "Panduan Keselamatan" sebelum menggunakannya untuk pertama kalinya. Pastikan untuk meninjau "Panduan Mulai Cepat" sebelum menggunakan pertama kali dan baca "Panduan Pengguna" ini untuk informasi selengkapnya.

## Tutorial Video

Buka alamat di bawah atau pindai kode QR untuk menonton video tutorial yang menunjukkan cara menggunakan produk dengan aman:



<https://www.dji.com/neo-2/video>

## Mengunduh Aplikasi DJI Fly

Pastikan untuk menggunakan DJI Fly selama penerbangan. Pindai kode QR untuk mengunduh versi terbaru.



- 
- Pengendali jarak jauh dengan layar sudah memiliki aplikasi DJI Fly. Anda wajib mengunduh DJI Fly ke perangkat seluler Anda ketika menggunakan pengendali jarak jauh tanpa layar.
  - Untuk memeriksa versi sistem operasi Android dan iOS yang didukung oleh DJI Fly, kunjungi <https://www.dji.com/downloads/djiapp/dji-fly>.
  - Antarmuka dan fungsi DJI Fly mungkin berbeda karena versi perangkat lunak telah diperbarui. Pengalaman pengguna aktual didasarkan pada versi perangkat lunak yang digunakan.
  - Untuk meningkatkan keselamatan, penerbangan dibatasi hingga ketinggian 98,4 kaki (30 m) dan kisaran 164 kaki (50 m) saat tidak terhubung atau masuk ke dalam aplikasi selama penerbangan.
  - Masuk aplikasi berlaku selama 90 hari. Hubungkan ke internet dan masuk lagi saat kedaluwarsa.
- 

## Unduh DJI Assistant 2

Unduh DJI ASSISTANT™ 2 (Seri Drone Konsumen) di:

<https://www.dji.com/downloads/softwares/dji-assistant-2-consumer-drones-series>

---

- ⚠ • Suhu operasional untuk produk ini adalah antara -10 hingga 40 °C. Suhu ini tidak memenuhi suhu operasional standar untuk penggunaan kelas militer (-55 hingga 125 °C) yang diperlukan untuk menghadapi perubahan lingkungan yang lebih besar. Operasikan produk dengan tepat dan hanya untuk penggunaan yang memenuhi persyaratan kisaran suhu operasional yang sesuai.
-

# Isi

<b>Menggunakan Panduan ini</b>	<b>3</b>
Legenda	3
Baca Sebelum Menggunakan	3
Tutorial Video	3
Mengunduh Aplikasi DJI Fly	3
Unduh DJI Assistant 2	4
<b>1 Profil Produk</b>	<b>10</b>
1.1 Menggunakan untuk Pertama Kali	10
Mempersiapkan Pesawat	10
Mempersiapkan DJI RC-N3	11
Mempersiapkan DJI Goggles N3 dan DJI RC Motion 3	12
Menyalakan Kacamata	12
Mengenakan Kacamata	13
Mempersiapkan DJI RC Motion 3	14
Aktivasi	14
Pembaruan Firmware	15
Mempersiapkan Transceiver Digital DJI Neo 2	15
1.2 Ringkasan	17
Pesawat	17
DJI RC-N3 Pengendali Jarak Jauh	18
DJI Goggles N3	18
DJI RC Motion 3	19
<b>2 Keselamatan Penerbangan</b>	<b>21</b>
2.1 Batasan Penerbangan	21
Sistem GEO (Geospatial Environment Online)	21
Batas Penerbangan	21
Batas Ketinggian dan Jarak Penerbangan	21
Zona GEO	23
Membuka Zona GEO	23
2.2 Persyaratan Lingkungan Penerbangan	24
2.3 Mengoperasikan Pesawat secara Bertanggung Jawab	25
2.4 Daftar Periksa Prapenerbangan	26
<b>3 Operasi Penerbangan</b>	<b>28</b>
3.1 Kendali Telapak Tangan	28
Pemberitahuan	28
Alihkan Mode dan Sesuaikan Pengaturan	30
Lepas Landas di Telapak Tangan dan Smart Snaps	31

	Kontrol Gestur	32
	Kembali ke Telapak Tangan	34
3.2	Kendali Aplikasi Seluler	36
	Pemberitahuan	36
	Menghubungkan DJI Neo 2	37
	Kontrol Suara	38
	Kendali Jam Tangan	38
3.3	Kendali RC	38
	Lepas Landas Otomatis	38
	Pendaratan Otomatis	39
	Menghidupkan/Menghentikan Motor	39
	Menghidupkan Motor	39
	Menghentikan Motor	39
	Menghentikan Motor di Tengah Penerbangan	40
	Mengendalikan Pesawat	40
	Prosedur Lepas Landas/Pendaratan	41
	Mode Penerbangan Pintar	42
	FocusTrack	42
	QuickShots	45
	Kontrol Jelajah	46
	Merekam Audio melalui Aplikasi	47
3.4	Kendali Gerakan Imersif	47
	Penerbangan Dasar	48
	Lepas Landas, Pengereman, dan Pendaratan	49
	Terbang Maju dan Mundur	50
	Menyesuaikan Orientasi Pesawat	51
	Membuat Pesawat Naik dan Turun pada suatu Sudut	52
	Mengendalikan Gimbal dan Kamera	53
	Pelacakan Kepala	53
	AKROBAT Mudah	54
	Bergeser	56
	Melayang 180°	56
	Balik	56
3.5	Saran dan Kiat Perekaman Video	57
<b>4</b>	<b>Pesawat</b>	<b>59</b>
4.1	Mode Penerbangan	59
4.2	Indikator Status Pesawat	61
4.3	Kembali ke Asal	61
	Pemberitahuan	62
	RTH Lanjutan	64
	Metode Pemicu	64

	Prosedur RTH	66
	Pengaturan RTH	66
	Perlindungan Pendaratan	69
4.4	Sistem Deteksi	70
	Pemberitahuan	71
4.5	Advanced Pilot Assistance Systems	73
	Pemberitahuan	73
	Perlindungan Pendaratan	74
4.6	Baling-baling dan Pelindung Baling-baling	74
	Melepas dan Memasang	74
	Pemberitahuan	78
4.7	Baterai Penerbangan Cerdas	80
	Pemberitahuan	80
	Memasang/Melepas Baterai	81
	Menggunakan Baterai	81
	Mengisi Daya Baterai	82
	Menggunakan Pengisi Daya	83
	Menggunakan Hub Pengisian Daya	83
	Mekanisme Perlindungan Baterai	86
4.8	Gimbal dan Kamera	86
	Pemberitahuan Gimbal	86
	Sudut Gimbal	88
	Mode Operasi Gimbal	88
	Pemberitahuan Kamera	88
4.9	Menyimpan serta Mengekspor Foto dan Video	88
	Penyimpanan	88
	Mengekspor	89
4.10	QuickTransfer	89
<b>5</b>	<b>DJI RC-N3</b>	<b>92</b>
5.1	Operasi	92
	Menyalakan/Mematikan	92
	Mengisi Daya Baterai	92
	Mengendalikan Gimbal dan Kamera	92
	Sakelar Mode Penerbangan	93
	Tombol Jeda Penerbangan/RTH	93
	Tombol yang Dapat Disesuaikan	93
5.2	LED Tingkat Daya Baterai	94
5.3	Peringatan Pengendali Jarak Jauh	94
5.4	Zona Transmisi Optimal	94
5.5	Menautkan Pengendali Jarak Jauh	95

<b>6</b>	<b>Lampiran</b>	<b>97</b>
6.1	Spesifikasi	97
6.2	Kompatibilitas	97
6.3	Pembaruan Firmware	97
6.4	Perekam Penerbangan	98
6.5	Informasi Purnajual	98

# Profil Produk

---

# 1 Profil Produk

## 1.1 Menggunakan untuk Pertama Kali

Klik tautan di bawah atau pindai kode QR untuk menonton video tutorialnya.



<https://www.dji.com/neo-2/video>

### Mempersiapkan Pesawat

Lepaskan pelindung gimbal dari kamera.

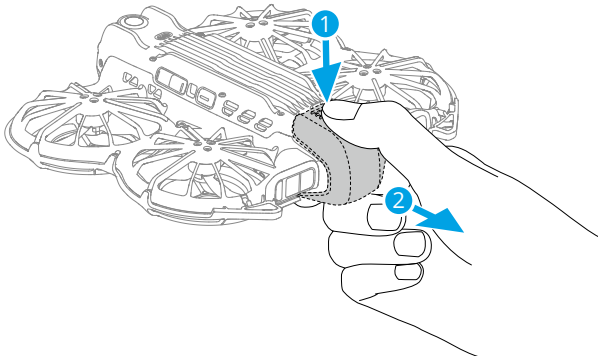

Tekan sekali, lalu tekan lagi dan tahan tombol daya untuk menyalakan DJI Neo 2.

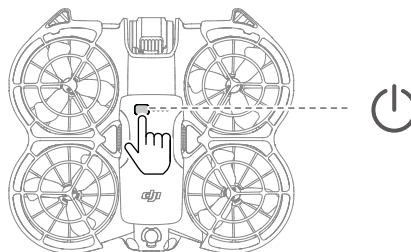

- ⚠ • Disarankan untuk menggunakan pengisi daya DJI untuk mengisi daya Baterai Penerbangan Cerdas. Kunjungi situs web DJI resmi untuk informasi selengkapnya.
- Pastikan untuk melepaskan pelindung gimbal sebelum menghidupkan pesawat. Apabila tidak, hal ini akan memengaruhi diagnosis mandiri pesawat.
- Disarankan untuk memasang pelindung gimbal saat pesawat tidak digunakan.

## Mempersiapkan DJI RC-N3

1. Lepaskan tongkat kendali dari slot penyimpanan dan pasang pada pengendali jarak jauh.
2. Tarik dudukan perangkat seluler. Pilih kabel pengendali jarak jauh yang sesuai berdasarkan jenis port perangkat seluler Anda (kabel dengan konektor USB-C terhubung secara default). Tempatkan perangkat seluler Anda pada dudukannya, lalu hubungkan ujung kabel tanpa logo pengendali jarak jauh ke perangkat seluler Anda. Pastikan perangkat seluler Anda terpasang dengan aman.

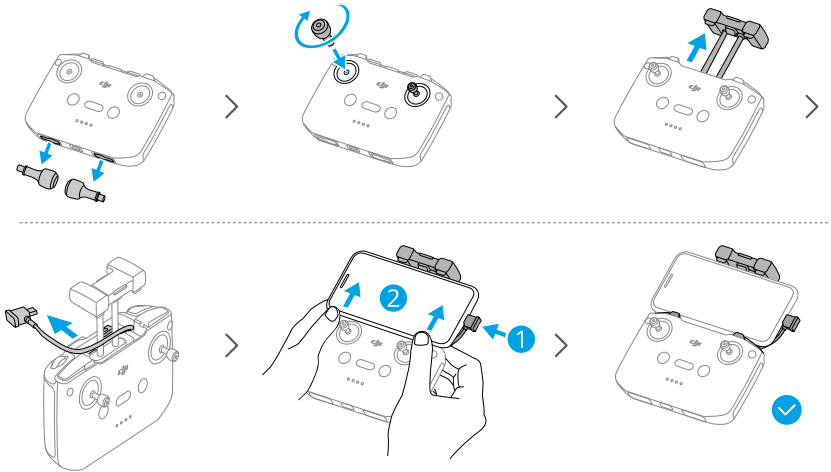

- ⚠ • Apabila menghubungkan perangkat seluler Android, pilih opsi untuk hanya mengisi daya saat notifikasi koneksi USB muncul. Opsi lain dapat menyebabkan koneksi gagal.
- Pastikan perangkat seluler Anda terpasang kuat dengan menyesuaikan dudukan perangkat seluler.

# Mempersiapkan DJI Goggles N3 dan DJI RC Motion 3

## Menyalakan Kacamata

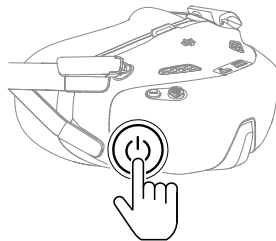

Tekan tombol daya satu kali untuk memeriksa tingkat daya baterai saat ini.

Tekan sekali, lalu tekan dan tahan selama dua detik untuk menyalakan atau mematikan kacamata.

Pola Berkedip	Tingkat Daya Baterai
— Menyala Hijau Terang	40–100%
— Menyala Kuning Terang	11–39%
— Menyala Merah Terang	1–10%

Jika tingkat daya baterai rendah, disarankan menggunakan pengisi daya USB untuk mengisi daya perangkat.

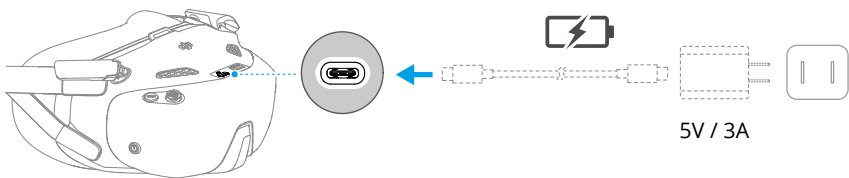

Tabel di bawah ini menunjukkan tingkat daya baterai selama pengisian daya:

Pola Berkedip	Tingkat Daya Baterai
— Berkedip Kuning	1–39%
— Berkedip Hijau	40–99%

Pola Berkedip	Tingkat Daya Baterai
 — Menyala Hijau Terang	100%

-  • Menggunakan kacamata tidak memenuhi persyaratan garis pandang visual (VLOS). Beberapa negara atau wilayah mengharuskan adanya pengamat visual untuk membantu selama penerbangan. Pastikan untuk mematuhi peraturan perundang-undangan setempat saat menggunakan kacamata.

## Mengenakan Kacamata

-  • Lipat antena untuk menghindari kerusakan saat kacamata tidak digunakan.
- JANGAN merobek atau menggores bantalan busa dan sisi lembut kompartemen baterai, atau komponen lainnya dengan benda tajam.
  - Kabel daya tidak dapat dilepaskan. JANGAN menarik kabel daya dengan paksa agar tidak rusak.

1. Buka antena.

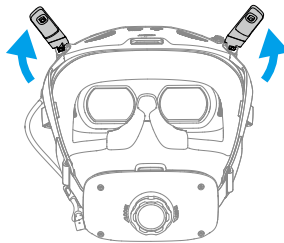

2. Kenakan kacamata setelah perangkat dinyalakan.

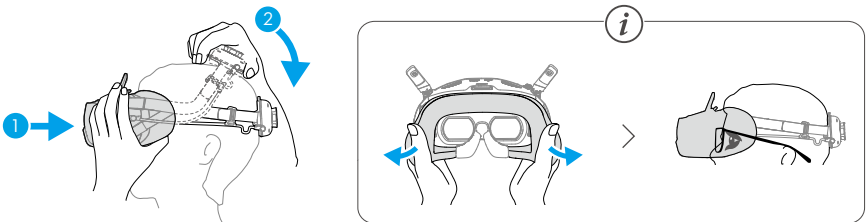

3. Putar kenop pengaturan ikat kepala pada kompartemen baterai untuk menyesuaikan panjang ikat kepala.

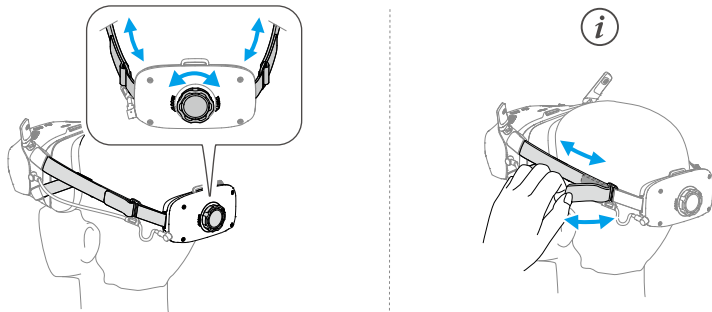

### Mempersiapkan DJI RC Motion 3

Tekan tombol daya satu kali untuk memeriksa tingkat daya baterai saat ini. Isi daya sebelum digunakan jika tingkat daya baterai terlalu rendah.

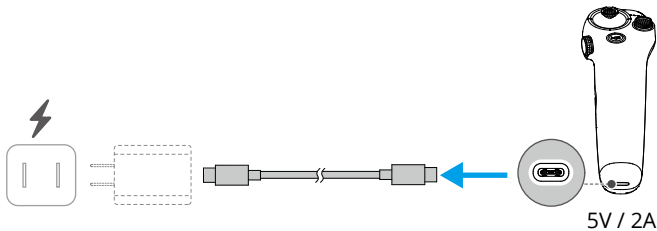

### Aktivasi

Produk harus diaktifkan menggunakan aplikasi DJI Fly sebelum digunakan untuk pertama kali. Proses aktivasi memerlukan koneksi internet. Metode aktivasi bervariasi tergantung pada kombo produk yang dibeli. Ikuti petunjuk yang sesuai untuk mengaktifkan produk Anda.

#### DJI Neo 2

Tekan sekali, lalu tekan lagi dan tahan tombol daya untuk menyalakan DJI Neo 2. Ketuk **Panduan Koneksi** di sudut kanan bawah layar utama di DJI Fly, pilih model perangkat, lalu ikuti petunjuk di layar untuk menyelesaikan koneksi dan aktivasi.

## Fly More Combo

Tekan sekali, lalu tekan lagi dan tahan tombol daya untuk menyalakan pesawat dan pengendali jarak jauh. Pastikan ponsel cerdas terhubung dengan pengendali jarak jauh, lalu ikuti perintah di layar untuk mengaktifkan pesawat menggunakan DJI Fly.

Anda juga dapat mengikuti metode aktivasi DJI Neo 2 di bagian sebelumnya untuk menghubungkan pesawat dengan aplikasi dan mengaktifkan pesawat. Setelah selesai, pesawat dapat digunakan dengan pengendali jarak jauh.

## Motion Fly More Combo

Tekan tombol daya satu kali, lalu tekan lagi dan tahan selama dua detik untuk menyalakan pesawat, kacamata, dan pengendali gerakan. Hubungkan kacamata ke perangkat seluler menggunakan kabel data yang sesuai. Jalankan DJI Fly pada perangkat seluler dan ikuti petunjuk untuk mengaktifkan perangkat DJI. Ikuti perintah pada kacamata jika tidak dapat menghubungkan perangkat seluler.

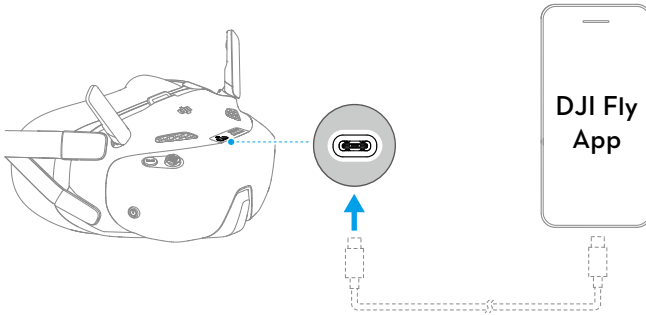

## Pembaruan Firmware

Perintah akan muncul di DJI Fly saat firmware baru tersedia. Perbarui firmware setiap kali diminta. Jika tidak, beberapa fitur mungkin tidak tersedia.

## Mempersiapkan Transceiver Digital DJI Neo 2

- 💡 • Pastikan bahwa Transceiver Digital DJI Neo 2 terpasang dengan aman pada pesawat sebelum menggunakan pengendali jarak jauh atau pengendali gerakan.
- Perangkat yang dibeli dalam paket kombo sudah ditautkan sebelumnya dan siap digunakan setelah dinyalakan. Jika tidak, ikuti langkah-langkah di bawah ini untuk menautkan ke perangkat.



Klik tautan di bawah atau pindai kode QR untuk menonton video tutorialnya.



<https://www.dji.com/neo-2/video>

### Instalasi

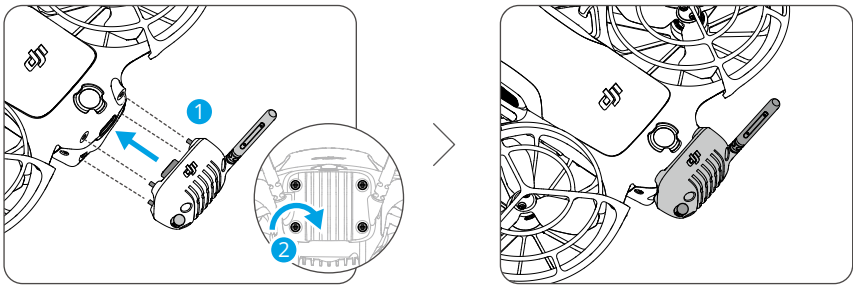

- Gunakan obeng yang disediakan dalam paket pesawat untuk melepas dan memasang sekrup. Menggunakan obeng lain dapat merusak sekrup.
- Produk ini tidak mendukung hot-swapping. Pastikan transceiver terpasang dengan aman sebelum menyalakan pesawat.
- Hindari memberikan gaya eksternal pada antena untuk mencegah perubahan bentuk.
- Periksa untuk memastikan sekrup transceiver dikencangkan setelah setiap 30 jam waktu penerbangan (sekitar 60 penerbangan).



- Setelah pemasangan, pesawat dapat diisi daya atau dihubungkan ke komputer langsung melalui port USB-C transceiver tanpa harus membongkar.
- 

### Menautkan

1. Nyalakan pesawat dan tunggu hingga diagnosis mandiri sistem selesai.
2. Aktifkan Bluetooth, Wi-Fi, dan layanan lokasi di ponsel cerdas.
3. Ketuk **Panduan Koneksi** di pojok kanan bawah layar utama DJI Fly, pilih model pesawat, pilih metode koneksi, lalu ikuti petunjuk di layar untuk menyelesaikan penautan dengan pesawat.

- 💡 Jika pesawat gagal mencapai status penautan, pastikan sekrup telah terpasang dengan kencang, lalu hidupkan ulang pesawat.

## 1.2 Ringkasan

### Pesawat

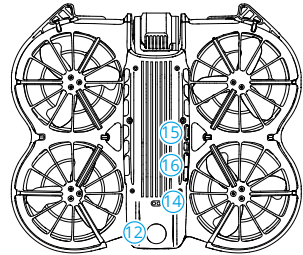
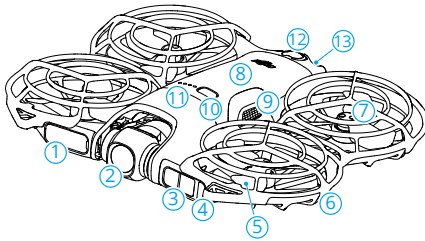

- |                                     |   |
|-------------------------------------|---|
| 1. Layar                            | 10. Tombol Daya   |
| 2. Gimbal dan Kamera                | 11. LED Tingkat Daya Baterai                                |
| 3. LiDAR Hadap Depan <sup>[1]</sup> | 12. Sistem Penglihatan Monokular Segala Arah <sup>[2]</sup> |
| 4. Indikator Status                 | 13. Port USB-C  |
| 5. Baling-Baling                    | 14. Sistem Pengindraan Inframerah Bawah                     |
| 6. Pelindung Baling-Baling          | 15. Tombol lepas landas                                     |
| 7. Motor                            | 16. Tombol Pilih  |
| 8. Baterai Penerbangan Cerdas       |   |
| 9. Pengait Baterai                  |   |

[1] Sistem LiDAR hadap depan memenuhi persyaratan keselamatan mata manusia untuk produk laser Kelas 1.

[2] Sistem penglihatan monokular segala arah dapat mendeteksi rintangan di arah horizontal dan di atasnya.

## DJI RC-N3 Pengendali Jarak Jauh

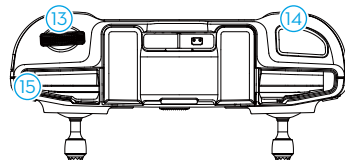
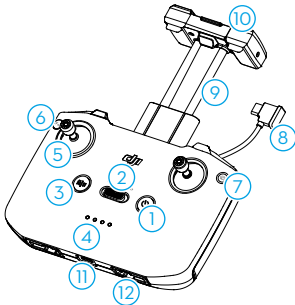

- |  |                                      |
|--|--------------------------------------|
| 1. Tombol Daya                                   | 8. Kabel Pengendali Jarak Jauh       |
| 2. Sakelar Mode Penerbangan                      | 9. Dudukan Perangkat Seluler         |
| 3. Tombol Jeda Penerbangan/Kembali ke Asal (RTH) | 10. Antena                           |
| 4. LED Tingkat Daya Baterai                      | 11. Port USB-C                       |
| 5. Tongkat Kendali                               | 12. Slot Penyimpanan Tongkat Kendali |
| 6. Tombol yang Dapat Disesuaikan <sup>[1]</sup>  | 13. Tombol Putar Gimbal              |
| 7. Tombol Foto/Video                             | 14. Tombol Rana/Rekam                |
|  | 15. Slot Perangkat Seluler           |

[1] Untuk melihat dan mengatur tombol fungsi ini, buka tampilan kamera di DJI Fly, dan ketuk \*\*\* > Kendali > Kustomisasi Tombol.

## DJI Goggles N3

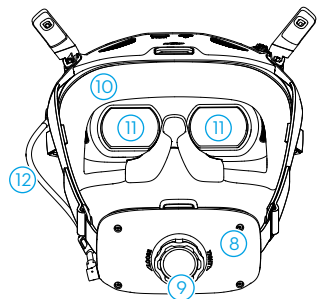
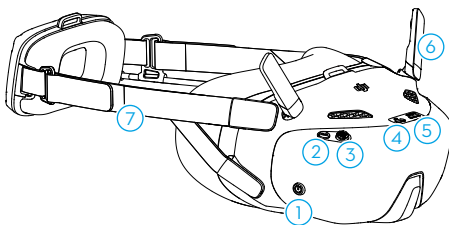

- |                   |                       |
|-------------------|-----------------------|
| 1. Tombol Daya    | 4. Port USB-C         |
| 2. Tombol Kembali | 5. Slot Kartu microSD |
| 3. Tombol 5D      | 6. Antena             |

- |                                  |                   |
|----------------------------------|-------------------|
| 7. Ikat kepala                   | 10. Bantalan Busa |
| 8. Kompartemen Baterai           | 11. Lensa         |
| 9. Kenop Penyesuaian Ikat Kepala | 12. Kabel Daya    |

- 💡 • Ketika kacamata dihubungkan ke ponsel cerdas atau PC, jika perangkat tidak merespons setelah dihubungkan, buka menu kacamata dan pilih **Pengaturan > Tentang**, lalu masuk ke mode Koneksi Kabel OTG. Apabila perangkat tetap tidak merespons setelah dihubungkan, gunakan kabel data lain dan coba lagi.

## DJI RC Motion 3

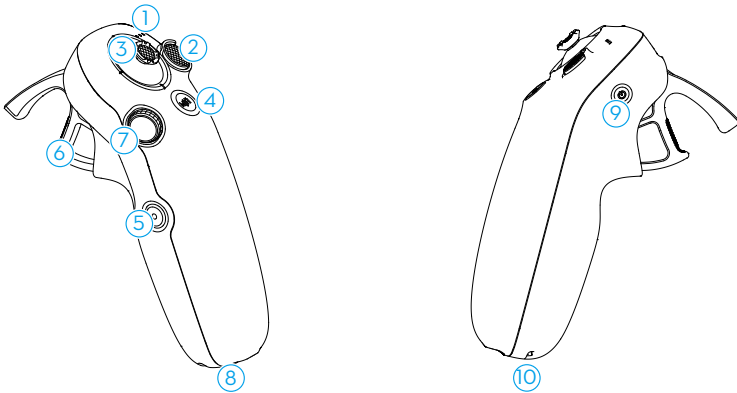

- |                             |                    |
|-----------------------------|--------------------|
| 1. LED Tingkat Daya Baterai | 6. Akselerator     |
| 2. Tombol Kunci             | 7. Tombol Putar    |
| 3. Joystick                 | 8. Port USB-C      |
| 4. Tombol Mode              | 9. Tombol Daya     |
| 5. Tombol Rana/Rekam        | 10. Lubang Lanyard |

# Keselamatan Penerbangan

---

## 2 Keselamatan Penerbangan

Disarankan untuk melatih keterampilan terbang Anda dan berlatih terbang dengan aman setelah persiapan pra-penerbangan selesai. Pilih area yang sesuai untuk terbang sesuai dengan persyaratan dan pembatasan penerbangan berikut. Patuhi peraturan perundang-undangan setempat dengan ketat saat terbang. Baca "Panduan Keselamatan" sebelum penerbangan untuk memastikan keamanan penggunaan produk.

### 2.1 Batasan Penerbangan

#### Sistem GEO (Geospatial Environment Online)

Sistem Geospatial Environment Online (GEO) DJI adalah sistem informasi global yang memberikan informasi waktu nyata tentang informasi keselamatan dan pembatasan penerbangan serta mencegah UAV terbang di ruang udara terbatas. Dalam keadaan luar biasa, area terbatas dapat dibuka untuk memungkinkan penerbangan masuk. Sebelum itu, Anda harus mengajukan permintaan pembukaan kunci berdasarkan tingkat pembatasan saat ini di area penerbangan yang dituju. Sistem GEO mungkin tidak sepenuhnya sejalan dengan peraturan perundang-undangan setempat. Anda harus bertanggung jawab atas keselamatan penerbangan Anda sendiri dan harus berkonsultasi dengan otoritas setempat mengenai persyaratan hukum dan peraturan terkait sebelum meminta membuka penerbangan di area terbatas. Untuk informasi selengkapnya tentang sistem GEO, kunjungi <https://fly-safe.dji.com>.

#### Batas Penerbangan

Untuk membantu Anda mengoperasikan pesawat ini dengan aman dan untuk alasan keselamatan, batas penerbangan diaktifkan secara default. Anda dapat mengatur batas ketinggian dan jarak penerbangan. Secara bersamaan, batas ketinggian, batas jarak, dan zona GEO berfungsi untuk mengatur keselamatan penerbangan saat GNSS tersedia. Hanya ketinggian yang dapat dibatasi ketika Global Navigation Satellite System (GNSS) tidak tersedia.

#### Batas Ketinggian dan Jarak Penerbangan

Ketinggian maksimum membatasi ketinggian penerbangan pesawat, sementara jarak maksimum membatasi radius penerbangan di sekitar Titik Asal. Batasan ini dapat diubah di aplikasi DJI Fly untuk keselamatan penerbangan yang lebih baik.

- Ketika menggunakan Kendali Telapak Tangan dan Kendali Aplikasi Seluler, ketinggian penerbangan maksimum adalah 60 m dan jarak penerbangan maksimum tidak terbatas. Batasan ini tidak dapat diubah di aplikasi DJI Fly. Informasi berikut cocok ketika menggunakan pesawat dengan perangkat kendali jarak jauh.

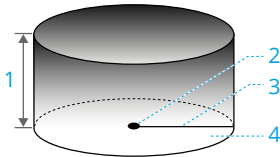

1. Ketinggian Maks
2. Titik Asal (Posisi Horizontal)
3. Jarak Maks
4. Ketinggian pesawat saat lepas landas

*Sinyal GNSS Kuat*

	Batasan Penerbangan	Pemberitahuan di Aplikasi DJI Fly
Ketinggian Maks	Ketinggian pesawat tidak boleh melebihi nilai yang ditentukan di DJI Fly.	Ketinggian penerbangan maks tercapai.
Jarak Maks	Jarak lurus dari pesawat ke Titik Asal tidak dapat melebihi jarak penerbangan maks yang ditetapkan di DJI Fly.	Jarak penerbangan maks tercapai.

*Sinyal GNSS Lemah*

	Batasan Penerbangan	Pemberitahuan di Aplikasi DJI Fly
Ketinggian Maks	<ul style="list-style-type: none"> <li>• Ketinggian dibatasi hingga 30 m dari titik lepas landas jika pencahayaan cukup.</li> <li>• Ketinggian dibatasi hingga 2 m di atas tanah jika pencahayaan tidak cukup dan sistem penginderaan inframerah bawah sedang difungsikan.</li> <li>• Ketinggian dibatasi hingga 30 m dari titik lepas landas jika pencahayaan tidak cukup dan sistem penginderaan inframerah tidak difungsikan.</li> </ul>	Ketinggian penerbangan maks tercapai.
Jarak Maks	Tidak ada batas	

- ⚠ • Batas ketinggian saat GNSS lemah akan dicabut secara otomatis jika ada sinyal GNSS yang kuat (kekuatan sinyal GNSS  $\geq 2$ ) saat pesawat dihidupkan, dan batas tersebut tidak akan berlaku meskipun sinyal GNSS menjadi lemah setelahnya.
  - Pesawat masih dapat Anda kendalikan, tetapi tidak dapat diterbangkan lebih jauh pada saat pesawat mencapai salah satu batas.
- 

## Zona GEO

Sistem GEO DJI menetapkan lokasi penerbangan yang aman, memberikan tingkat risiko dan pemberitahuan keselamatan untuk penerbangan individu, serta menawarkan informasi tentang ruang udara terbatas. Semua area penerbangan terbatas disebut sebagai Zona GEO, yang selanjutnya dibagi menjadi Zona Terbatas, Zona Otorisasi, Zona Peringatan, Zona Peringatan Lanjutan, dan Zona Ketinggian. Anda dapat melihat informasi tersebut secara real time di aplikasi DJI Fly. Zona GEO adalah area penerbangan khusus, termasuk tetapi tidak terbatas pada bandara, tempat acara besar, lokasi tempat terjadinya keadaan darurat publik (seperti kebakaran hutan), pembangkit listrik tenaga nuklir, penjara, properti pemerintah, dan fasilitas militer. Secara default, sistem GEO membatasi lepas landas dan penerbangan dalam zona yang dapat menyebabkan masalah keamanan atau keselamatan. Peta Zona GEO yang berisi informasi lengkap tentang Zona GEO di seluruh dunia tersedia di situs web resmi DJI: <https://fly-safe.dji.com/nfz/nfz-query>.

## Membuka Zona GEO

**Pembukaan Kunci Mandiri** dimaksudkan untuk membuka Zona Otorisasi. Untuk menyelesaikan Pembukaan Kunci Mandiri, Anda harus mengirimkan permintaan pembukaan kunci melalui situs web DJI FlySafe di <https://fly-safe.dji.com>. Setelah permintaan pembukaan kunci disetujui, Anda dapat menyinkronkan lisensi pembukaan kunci melalui aplikasi DJI Fly. Untuk membuka zona, Anda juga dapat meluncurkan atau menerbangkan pesawat langsung ke Zona Otorisasi yang disetujui dan mengikuti petunjuk dalam aplikasi DJI Fly untuk membuka zona.

**Pembukaan Kunci Kustom** disesuaikan untuk pengguna dengan persyaratan khusus. Kebijakan ini menetapkan area penerbangan khusus yang ditentukan pengguna dan menyediakan dokumen izin penerbangan khusus untuk kebutuhan berbagai pengguna. Opsi pembukaan kunci ini tersedia di semua negara dan wilayah serta dapat diminta melalui situs web DJI FlySafe di <https://fly-safe.dji.com>.

- ⚠ • Untuk memastikan keselamatan penerbangan, pesawat tidak akan dapat terbang keluar dari zona tidak terkunci setelah memasukinya. Jika Titik Asal berada di luar zona tidak terkunci, pesawat tidak akan dapat kembali ke asal.
-

## 2.2 Persyaratan Lingkungan Penerbangan

1. JANGAN terbang dalam kondisi cuaca buruk seperti angin kencang, bersalju, hujan deras, atau berkabut.
2. Terbanglah di area terbuka. Keakuratan kompas onboard dan sistem GNSS dapat dipengaruhi oleh gedung tinggi dan struktur logam besar. Setelah lepas landas ketika menggunakan pesawat dengan perangkat kendali jarak jauh, pastikan Anda mendapat pemberitahuan Titik Asal diperbarui sebelum melanjutkan penerbangan. Jika pesawat lepas landas di dekat gedung, keakuratan Titik Asal tidak dapat dijamin. Dalam hal ini, perhatikan baik-baik posisi pesawat saat ini selama RTH otomatis. Ketika pesawat sudah dekat dengan Titik Asal disarankan untuk membatalkan RTH otomatis dan mengendalikan pesawat secara manual untuk mendarat di lokasi yang sesuai.
3. Terbangkan pesawat dalam garis pandang visual (VLOS). Hindari pegunungan dan pepohonan yang menghalangi sinyal GNSS. Penerbangan di luar garis pandang visual (BVLOS) hanya boleh dilakukan jika performa pesawat, pengetahuan dan keterampilan pilot, serta manajemen keselamatan operasional sesuai dengan peraturan setempat untuk BVLOS. Hindari rintangan, keramaian, pepohonan, dan badan air (disarankan menjaga jarak setidaknya 1 m dari air). Demi alasan keamanan, JANGAN menerbangkan pesawat dekat dengan bandara, jalan raya, stasiun kereta api, jalur kereta api, pusat kota, atau area sensitif lainnya kecuali jika mendapat izin atau persetujuan berdasarkan peraturan setempat.
4. Apabila sinyal GNSS lemah, terbangkan pesawat di lingkungan yang memiliki penerangan dan visibilitas yang baik. Sistem penglihatan mungkin tidak berfungsi dengan baik dalam kondisi cahaya yang buruk. Terbangkan pesawat hanya di siang hari.
5. Minimalkan gangguan dengan menghindari area dengan tingkat elektromagnetisme tinggi, seperti lokasi dekat saluran listrik, stasiun pangkalan, gardu listrik, dan menara penyiaran.
6. Berhati-hatilah saat terbang sejauh 2 km (6.560 kaki) atau lebih di atas permukaan laut karena kinerja baterai dan pesawat dapat berkurang. JANGAN menerbangkan di atas ketinggian yang ditentukan.
7. Jarak pengereman pesawat dipengaruhi oleh ketinggian penerbangan. Semakin tinggi ketinggiannya, semakin besar jarak pengeremannya. Ketika terbang di ketinggian, Anda harus menjaga jarak pengereman yang memadai untuk memastikan keselamatan penerbangan.
8. GNSS tidak dapat digunakan saat pesawat berada di wilayah kutub. Gunakan sistem penglihatan sebagai gantinya.

9. JANGAN melakukan lepas landas dari objek bergerak, seperti mobil, perahu, dan pesawat.
10. JANGAN lepas landas dari permukaan berwarna solid atau permukaan dengan pantulan kuat seperti atap mobil.
11. Berhati-hatilah saat lepas landas di gurun atau dari pantai untuk menghindari pasir memasuki pesawat.
12. JANGAN mengoperasikan pesawat di lingkungan yang berisiko terjadi kebakaran atau ledakan.
13. Gunakan pesawat dan perangkat terkait di lingkungan yang kering.
14. JANGAN gunakan pesawat dan perangkat terkait di lingkungan berikut: lokasi kecelakaan, kebakaran, ledakan, banjir, tsunami, salju longsor, tanah longsor, gempa bumi, area dengan debu atau badai pasir. Selama pengoperasian, pastikan untuk menghindari paparan cipratan air asin dan jamur.
15. JANGAN mengoperasikan pesawat di dekat kawanan burung.

## 2.3 Mengoperasikan Pesawat secara Bertanggung Jawab

Patuhi aturan berikut untuk menghindari cedera serius dan kerusakan properti:

1. Pastikan Anda TIDAK berada di bawah pengaruh obat bius, alkohol, obat-obatan, atau mengalami pusing, kelelahan, mual, atau kondisi lain apa pun yang dapat mengganggu kemampuan Anda mengoperasikan pesawat dengan aman.
2. Setelah pesawat mendarat, matikan pesawat terlebih dahulu, lalu matikan pengendali jarak jauh.
3. JANGAN menjatuhkan, meluncurkan, membakar, atau memproyeksikan muatan berbahaya pada atau di bangunan, orang, atau hewan, yang dapat menyebabkan cedera pribadi atau kerusakan properti.
4. JANGAN menggunakan pesawat yang jatuh atau rusak secara tidak sengaja atau tidak dalam kondisi baik.
5. Pastikan untuk memberikan pelatihan yang memadai dan memiliki rencana cadangan untuk keadaan darurat atau jika insiden terjadi.
6. Pastikan untuk memiliki rencana penerbangan. JANGAN menerbangkan pesawat secara ceroboh.
7. Hormati privasi orang lain saat menggunakan kamera. Pastikan Anda mematuhi undang-undang privasi, peraturan, dan standar moral setempat.

8. JANGAN menggunakan produk ini untuk alasan apa pun selain penggunaan pribadi secara umum.
9. JANGAN menggunakannya untuk tujuan ilegal atau tidak pantas, seperti memata-matai, operasi militer, atau penyelidikan tanpa izin.
10. JANGAN menggunakan produk ini untuk mencemarkan nama baik, menyalahgunakan, melecehkan, menguntit, mengancam, atau melanggar hak hukum seperti hak privasi dan publisitas orang lain.
11. JANGAN masuk ke properti pribadi orang lain.

## 2.4 Daftar Periksa Prapenerbangan

1. Lepaskan pelindung gimbal dari kamera.
2. Pastikan Baterai Penerbangan Cerdas, baling-baling, dan pelindung baling-baling terpasang dengan benar dan aman.
3. Pastikan pengendali jarak jauh, perangkat seluler, dan Baterai Penerbangan Cerdas terisi penuh.
4. Pastikan gimbal dan kamera berfungsi normal.
5. Pastikan motor tidak terhalang apapun dan berfungsi normal.
6. Pastikan semua lensa dan sensor kamera bersih.
7. Pastikan bahwa Transceiver Digital DJI Neo 2 terpasang dengan aman pada pesawat sebelum menggunakan pengendali jarak jauh atau kendali gerakan.
8. Ketika menggunakan Kendali Telapak Tangan, pastikan DJI Neo 2 telah terhubung sebelumnya ke DJI Fly di ponsel cerdas Anda melalui Wi-Fi dan aplikasi berfungsi dengan benar.  
  
Ketika menggunakan pengendali jarak jauh, pastikan pengendali jarak jauh dan DJI Fly berhasil terhubung ke pesawat.
9. Pastikan tindakan penghindaran rintangan diatur di DJI Fly atau kacamata (jika digunakan), dan **Ketinggian Maks.**, **Jarak Maks.**, serta **Ketinggian RTH Otomatis** telah diatur dengan benar sesuai dengan peraturan perundang-undangan setempat.
10. JANGAN memasang aksesoris atau perangkat eksternal yang tidak bersertifikat, karena hal ini dapat mengakibatkan kerusakan produk atau bahaya keselamatan.

# Operasi Penerbangan

---

## 3 Operasi Penerbangan

Pesawat mendukung beberapa metode kendali untuk berbagai skenario guna memenuhi kebutuhan Anda. Pastikan Anda memahami pemberitahuan dan penggunaan setiap metode kendali sebelum melakukan penerbangan.

- 
- ⚠️ • **JANGAN** menyentuh pesawat saat sedang terbang. Jika tidak, DJI Neo 2 dapat bergeser dan dapat terjadi tabrakan.
  - **JANGAN** menerbangkan pesawat langsung setelah mengalami tabrakan atau terjatuh atau terguncang dengan keras. Pesawat mungkin tidak dapat melakukan penerbangan stabil.
- 

### 3.1 Kendali Telapak Tangan



Klik tautan di bawah atau pindai kode QR untuk menonton video tutorialnya.



<https://www.dji.com/neo-2/video>

Kendali Telapak Tangan mendukung lepas landas dan mendarat di telapak tangan. Anda dapat menggunakan tombol di DJI Neo 2 untuk melakukan beberapa Smart Snaps. DJI Neo 2 akan terbang sambil merekam secara otomatis setelah subjek dikonfirmasi. Anda dapat terhubung ke aplikasi DJI Fly melalui Wi-Fi untuk menyesuaikan parameter setiap mode. Pengaturan default digunakan sebagai contoh.

## Pemberitahuan

- 
- 💡 • Matikan perangkat kendali jarak jauh dan kacamata yang terhubung ke pesawat sebelum menggunakan Kendali Telapak Tangan.
- 
- ⚠️ • Pastikan lingkungan penerbangan memenuhi ketentuan penerbangan dan Anda dapat mengendalikan serta mengambil DJI Neo 2 langsung jika terjadi masalah atau dalam keadaan darurat. Jika tidak dapat menganalisis penyebab insiden, DJI mungkin tidak dapat memberikan garansi dan layanan purnajual lainnya.

- Sebelum menggunakan Kendali Telapak Tangan, pastikan pesawat telah terhubung sebelumnya ke DJI Flydi ponsel cerdas Anda melalui Wi-Fi. Ketika menggunakan Kendali Telapak Tangan tanpa aplikasi, jika pesawat mengalami gangguan fungsi saat terbang, Anda dapat memilih untuk menghubungkannya ke DJI Fly melalui Wi-Fi dan mengendalikannya secara manual untuk menghindari kecelakaan. Jika ponsel cerdas Anda tidak dapat terhubung ke pesawat (misalnya, karena koneksi Wi-Fi terputus), nyalakan pengendali jarak jauh yang telah ditautkan dengan pesawat untuk mengambil alih kendali.
- Pastikan untuk terbang di lingkungan terbuka dan tanpa halangan tanpa gangguan sinyal Wi-Fi.
- Saat menggunakan Kendali Telapak Tangan, ketinggian terbang maksimum adalah 60 m. Untuk keselamatan, pertahankan garis pandang visual (VLOS) dalam area terkontrol.
- DJI Neo 2 akan mendarat secara otomatis dalam situasi berikut. Pastikan untuk mengamati lingkungan operasi agar tidak hilang atau rusak karena pendaratan.
  - ♦ Baterai sangat lemah.
  - ♦ Pemosisian gagal dan masuk ke mode Attitude.
  - ♦ mendeteksi tabrakan tetapi tidak jatuh.
- Patuhi aturan berikut ketika melakukan lepas landas atau pendaratan di telapak tangan Anda:
  - ♦ Operasikan pesawat di lingkungan yang tidak berangin jika memungkinkan.
  - ♦ Pegang sisi bodi pesawat dari bawah ketika lepas landas. **JANGAN** menempatkan jari Anda di pelindung baling-baling atau rentang putaran baling-baling untuk menghindari cedera atau kerusakan.
  - ♦ **JANGAN** melakukan lepas landas atau mendarat ketika bergerak. Jika tidak, dapat bergeser dan dapat terjadi tabrakan. Saat mendarat, mungkin gagal menghentikan motor ketika tangan Anda bergerak.
  - ♦ **JANGAN** melemparkan pesawat saat lepas landas.
  - ♦ **JANGAN** mencoba memegang pesawat saat pesawat sedang terbang.
  - ♦ Untuk mendarat di telapak tangan, tempatkan tangan Anda di bawah pesawat untuk mencegahnya jatuh setelah mendarat.
  - ♦ Lepas landas di lingkungan yang memiliki pencahayaan memadai dan permukaan dengan sangat bertekstur. **JANGAN** terbang ke lingkungan dengan pencahayaan yang sangat berbeda dengan lokasi saat ini.
  - ♦ Jika pesawat gagal melakukan lepas landas di telapak tangan, ikuti petunjuk suara untuk memecahkan masalah atau hubungkan ke aplikasi DJI Fly untuk melihat perinciannya. Petunjuk suara mendukung bahasa Inggris atau

Mandarin sesuai dengan pengaturan bahasa aplikasi untuk koneksi terakhir. Bahasa lainnya tidak didukung.

## Alihkan Mode dan Sesuaikan Pengaturan

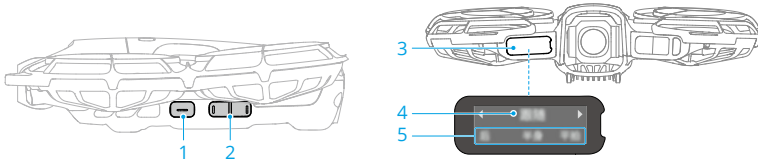

1. Tombol lepas landas
2. Tombol pilih
3. Layar
4. Mode Rekam
5. Parameter Pengambilan Gambar

### Alihkan Mode Rekam

Mode default-nya adalah Ikuti setelah menyalakan perangkat untuk pertama kalinya. Tekan tombol pilih untuk beralih ke mode lain, seperti Dronie, Lingkaran\*, dan lainnya. Setelah beralih mode, pesawat akan mengumumkan mode yang saat ini dipilih melalui petunjuk suara, sementara layar akan menampilkan mode dan parameter yang sedang digunakan.

\* Mode pemotretan yang lebih cerdas tersedia saat menggunakan Kendali Aplikasi Seluler. Perbarui firmware pesawat ke versi terbaru; jika tidak, beberapa mode rekam mungkin tidak tersedia.

### Atur Parameter Pengambilan Gambar

1. Tekan dan tahan tombol pilih selama 2 detik untuk masuk ke pengaturan parameter. Item yang saat ini berkedip di layar adalah item yang dapat disesuaikan.
2. Tekan Tombol Pilih untuk menyesuaikan nilai.

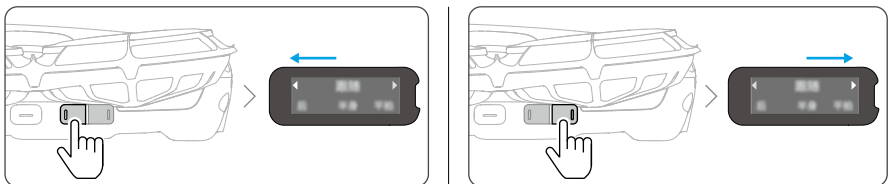

3. Tekan dan tahan tombol pilih lagi untuk beralih ke item pengaturan berikutnya.
4. Tekan tombol lepas landas untuk menyimpan pengaturan saat ini dan keluar.

## Lepas Landas di Telapak Tangan dan Smart Snaps

- ⚠️ • Pastikan untuk mengikuti undang-undang dan peraturan privasi setempat saat menggunakan Smart Snaps.
- Smart Snaps hanya mendukung pelacakan orang.
- Lepas landas dan mendarat di telapak tangan didukung untuk kendali telapak tangan, kendali aplikasi seluler, dan kendali RC. Perbedaannya adalah saat menggunakan kendali RC, Smart Snaps dari kendali telapak tangan tidak didukung, dan konfirmasi subjek tidak diperlukan sebelum lepas landas.

1. Nyalakan DJI Neo 2. Pertahankan drone di tempatnya dan tunggu diagnostik mandiri sistem selesai.
2. Pastikan untuk menyisakan cukup ruang manuver sesuai dengan parameter yang diatur sebelumnya, seperti jarak dan tinggi. Tekan tombol pilih untuk memilih mode yang diinginkan.
3. Ikuti langkah di bawah ini untuk lepas landas di telapak tangan.

1

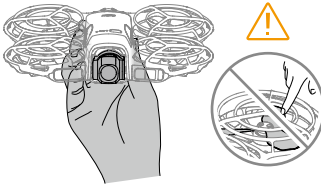

2

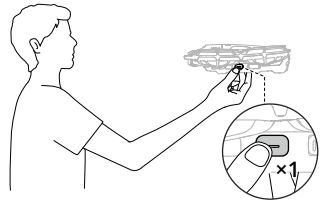

3

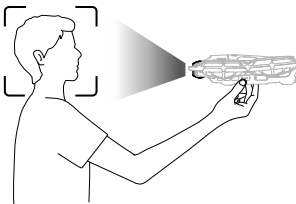

4

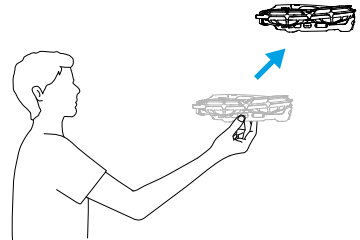

- a. Lepas landas di telapak tangan memerlukan konfirmasi subjek. Tahan kedua sisi pesawat dari bawah dan pastikan kamera menghadap subjek. Pastikan tangan Anda tidak menghalangi kamera dan tidak ada halangan yang menghambat lepas landas.

---

 • JANGAN menempatkan jari dalam rentang putaran baling-baling.

---

- b. Rentangkan lengan Anda, hadapkan kamera ke arah subjek, dan jaga kestabilannya.

Tekan dan tahan tombol lepas landas. Pesawat akan memberi petunjuk suara untuk mode yang dipilih dan hitungan mundur, lalu lepas landas secara otomatis. Untuk membatalkan lepas landas, tekan lagi tombol lepas landas sebelum hitungan mundur berakhir.

- 
-  • Jika subjek terhalang oleh penghalang atau pencahayaan lingkungan tidak memadai, konfirmasi subjek mungkin gagal.
- Ketika menggunakan lepas landas di telapak tangan, pesawat akan terbang mundur sedikit setelah lepas landas. Perhatikan bagian belakang pesawat untuk memastikan keselamatan penerbangan.
- 

4. DJI Neo 2 akan mulai merekam atau mengambil foto sesuai dengan mode yang dipilih dan parameter yang diatur sebelumnya.
5. Hubungkan DJI Neo 2 ke DJI Fly untuk melihat rekaman dan membuat video pendek.

## Kontrol Gestur

Gunakan isyarat untuk menyesuaikan posisi pesawat selama Spotlight dan ActiveTrack.

- 
-  • Kontrol Gestur dinonaktifkan secara default. Untuk mengaktifkan Kontrol Gestur, hubungkan ke aplikasi DJI Fly dan ikuti tutorial untuk membuka fitur ini.
- Pastikan semua persyaratan berikut terpenuhi sebelum menggunakan Kontrol Gestur.
    - ♦ Hanya subjek yang sedang diikuti atau difokuskan saat ini yang dapat mengendalikan pesawat.
    - ♦ Jaga jarak horizontal 2–5 m antara pesawat dan telapak tangan Anda.
    - ♦ Subjek harus terlihat sepenuhnya dan jelas di tampilan kamera, tanpa ada halangan apa pun.
    - ♦ Jaga agar jari-jari Anda tetap lurus dan hindari mengenakan sarung tangan tebal atau model mitten.
- 

Angkat telapak tangan Anda ke arah kamera. Setelah indikator status berubah menjadi biru, Anda dapat mengendalikan pesawat menggunakan isyarat.

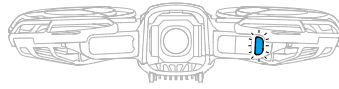

- Gerakkan telapak tangan Anda ke atas, bawah, kiri, atau kanan untuk mengendalikan arah pesawat.
- Tahan kedua telapak tangan Anda menghadap ke arah pesawat. Setelah indikator status berkedip biru dua kali, dekatkan atau jauhkan tangan Anda dan tahan untuk membuat pesawat terbang maju atau mundur.

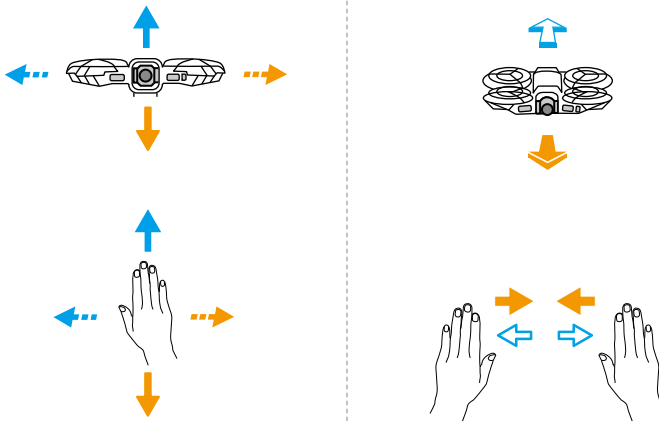

- Untuk keluar dari Kontrol Gestur, kepalkan tangan atau turunkan lengan Anda. Indikator status akan mati, dan pesawat akan tetap melayang. Mengikuti selanjutnya akan berada di arah dan jarak yang telah disesuaikan.
- Untuk mengganti subjek yang diikuti, subjek asli harus tetap diam dan keluar dari Kontrol Gestur. Subjek baru harus berdiri di samping subjek asli (dalam jarak setengah panjang tubuh), merentangkan satu tangan dengan telapak menghadap ke pesawat, dan menahannya selama lebih dari 2 detik.

Setelah berhasil beralih, indikator status akan tetap berwarna biru menyala, dan pesawat akan mengikuti subjek yang baru.

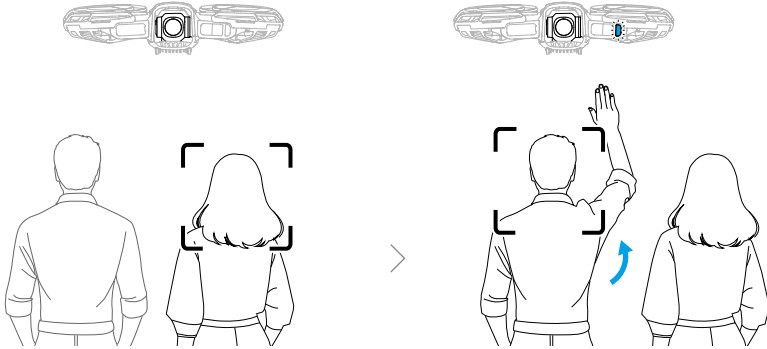

- 
- ⚠ • Pesawat tidak dapat menghindari subjek bergerak seperti manusia, hewan, atau kendaraan. Saat menggunakan Kontrol Gestur, perhatikan lingkungan sekitar untuk memastikan keselamatan penerbangan.
- **JANGAN** menggunakan Kontrol Gestur di area dengan benda kecil atau halus (misalnya, cabang pohon atau kabel listrik), benda transparan (misalnya, air atau kaca), atau permukaan monokrom (misalnya, dinding putih).
  - Kontrol Gestur mungkin gagal dalam kondisi pencahayaan yang terlalu gelap atau terlalu terang. Gunakan fitur terkait isyarat dalam rentang pencahayaan yang sesuai (5–100.000 lux).
- 

## Kembali ke Telapak Tangan

Pastikan pesawat melayang di tempat. Bentangkan telapak tangan Anda ke arah pesawat. Pastikan tangan Anda berada di bawah ketinggian pesawat. Pastikan telapak tangan tetap rata dan stabil dengan semua jari dibentangkan sepenuhnya. Tunggu hingga pesawat kembali dan mendarat di tangan Anda.

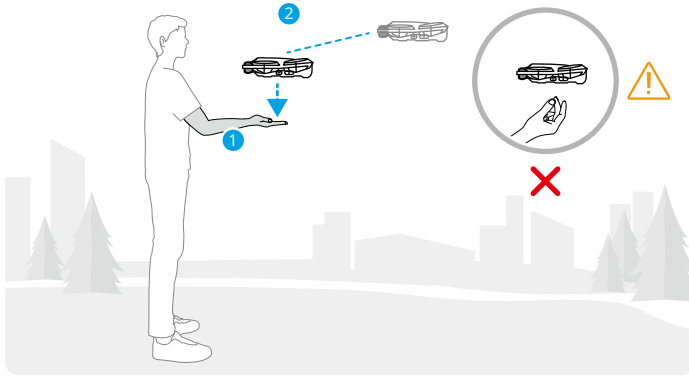

Jika pesawat berada di kejauhan, menghadaplah ke arah pesawat terlebih dahulu dan rentangkan satu lengan ke samping untuk memberi sinyal agar pesawat kembali. Setelah pesawat terbang mendekat, bentangkan telapak tangan Anda dan tunggu hingga pesawat mendarat di tangan Anda.

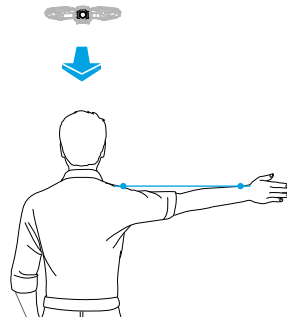

- ⚠️ • Pastikan jari dibentangkan sepenuhnya agar jari tidak menyentuh baling-baling. **JANGAN** mencoba untuk memegang sisi bodi pesawat saat mendarat dengan cara yang sama dengan saat lepas landas.
- Saat melakukan Kembali ke Telapak Tangan, jaga jarak horizontal 2–5 m antara pesawat dan telapak tangan Anda, serta jarak vertikal dalam 2 m.
- Jika pesawat tidak dapat kembali ke telapak tangan dalam jarak dekat, sesuaikan lokasi Anda atau posisi pesawat menggunakan isyarat untuk menghindari titik buta pesawat, lalu coba lagi.
- Untuk memanggil kembali pesawat dengan satu lengan terentang ke samping, pastikan pesawat berada dalam jarak horizontal 10 m dari lengan Anda.

Pastikan lengan Anda benar-benar terentang saat mengangkat. **JANGAN** mengangkat kedua lengan secara bersamaan.

---

- Saat pendaratan di telapak tangan, pesawat mungkin sedikit naik, lalu mendarat di telapak tangan. Tahan tangan Anda agar tidak bergerak dan bentangkan jari Anda selama proses tersebut.
  - Dalam mode Ikuti dan Spotlight, pesawat akan melayang di tempat jika kamera kehilangan subjek saat merekam. Jalankan DJI Fly di ponsel cerdas Anda melalui Wi-Fi untuk terhubung saat terbang. Ponsel cerdas harus telah terhubung sebelumnya ke DJI Fly agar dapat terhubung. Di tampilan Kendali, pastikan tugas telah dihentikan, pilih **Kendali Manual** dari daftar mode, lalu daratkan pesawat menggunakan joystick virtual.
- 

## 3.2 Kendali Aplikasi Seluler



Disarankan untuk mengklik tautan di bawah atau memindai kode QR untuk menonton video tutorialnya.



<https://www.dji.com/neo-2/video>

Untuk menghubungkan Kendali Aplikasi Seluler, hubungkan DJI Neo 2 ke aplikasi DJI Fly di ponsel cerdas melalui Wi-Fi dan kendalikan DJI Neo 2 di aplikasi. Dalam Kendali Aplikasi Seluler, semua fungsi Kendali Telapak Tangan tersedia. Anda dapat mengatur parameter dan melakukan Smart Snaps di aplikasi. Fungsi lainnya, seperti kendali manual, perekaman audio, dan kendali suara juga didukung.

## Pemberitahuan

---

- Sebelum menggunakan Kendali Aplikasi Seluler, pastikan hal-hal berikut:
  - Matikan perangkat kendali jarak jauh yang terhubung ke pesawat agar tampilan langsung dapat dialihkan ke aplikasi seluler.

- Matikan Bluetooth dan Wi-Fi di ponsel lain yang sebelumnya telah terhubung ke pesawat, untuk mencegah gangguan koneksi atau pengambilalihan.
- RTH didukung dalam Kendali Aplikasi Seluler. Lihat [Kembali ke Asal](#) untuk detailnya.





- Pastikan untuk terbang di lingkungan terbuka dan tanpa halangan tanpa gangguan sinyal Wi-Fi. Jika tidak, aplikasi dapat terputus dari DJI Neo 2 dan memengaruhi keselamatan penerbangan.
  - Saat menggunakan Kendali Aplikasi Seluler, ketinggian terbang maksimum DJI Neo 2 adalah 60 m. Untuk keselamatan, pertahankan garis pandang visual (VLOS) dalam area terkontrol.
  - DJI Neo 2 akan mendarat secara otomatis dalam situasi berikut. Pastikan untuk mengamati lingkungan operasi agar DJI Neo 2 tidak hilang atau rusak saat mendarat.
    - Baterai sangat lemah.
    - Pemosisian gagal dan masuk ke mode Attitude.
    - mendeteksi tabrakan tetapi tidak jatuh.
- 

## Menghubungkan DJI Neo 2

1. Nyalakan DJI Neo 2 dan tunggu hingga diagnosis mandiri sistem selesai.
  2. Aktifkan Bluetooth, Wi-Fi, dan layanan lokasi di ponsel cerdas.
  3. Ketuk **Panduan Koneksi** di sudut kanan bawah layar utama aplikasi, pilih model perangkat, dan pilih **Hubungkan melalui Perangkat Seluler**
  4. Pilih perangkat yang diinginkan di hasil pencarian. Tampilan Kendali ditampilkan setelah berhasil terhubung. Saat menghubungkan ponsel cerdas ke DJI Neo 2 untuk pertama kali, tekan dan tahan tombol daya DJI Neo 2 untuk mengonfirmasi.
- 
- 💡 • Anda juga dapat mengetuk panel QuickTransfer atau Perangkat Wi-Fi pada layar utama di DJI Fly untuk koneksi Wi-Fi.
  - Untuk mengganti ponsel cerdas yang terhubung ke DJI Neo 2, nonaktifkan Bluetooth dan Wi-Fi di ponsel cerdas yang saat ini terhubung sebelum menghubungkan DJI Neo 2 ke ponsel cerdas baru.
-

## Kontrol Suara

Di tampilan Kendali, ketuk  di sebelah kanan layar di bawah tampilan langsung untuk mengaktifkan kendali suara. Gunakan perintah suara untuk mengendalikan DJI Neo 2. Ketuk tombol yang sesuai di jendela pop-up untuk melihat perintah yang umum. Perintah suara mendukung input bahasa alami.

- 
-  Kendali suara mendukung bahasa Inggris dan Mandarin sesuai dengan bahasa aplikasi.
  - Naikkan volume di ponsel untuk mendapatkan pengalaman yang optimal ketika menggunakan kendali suara.
- 

## Kendali Jam Tangan

Dalam skenario olahraga seperti bersepeda, aplikasi DJI Fly dapat digunakan bersama Apple Watch untuk mengendalikan pesawat.

1. Pastikan bahwa DJI Fly terinstal di jam tangan dan ponsel cerdas Anda.
2. Jalankan DJI Fly di ponsel cerdas Anda, lalu hubungkan pesawat ke ponsel cerdas tersebut.
3. Jalankan DJI Fly di jam tangan untuk mulai mengendalikan dari jarak jauh. Tonton [video tutorial](#) untuk detailnya.

- 
-  Saat mengendalikan pesawat udara melalui jam tangan, pastikan bahwa DJI Fly sedang berjalan di ponsel cerdas Anda. Layar ponsel dapat dimatikan. **JANGAN** menutup DJI Fly, jika tidak, pesawat akan terputus dari jam tangan Anda.
  - Jaga ponsel cerdas Anda tetap dalam jangkauan Bluetooth jam tangan Anda.
  - Untuk melihat perangkat jam tangan yang didukung, kunjungi <https://www.dji.com/neo-2/faq>.
- 



## 3.3 Kendali RC

### Lepas Landas Otomatis

1. Jalankan DJI Fly dan masuk ke tampilan kamera.
2. Selesaikan semua langkah dalam daftar periksa pra-penerbangan.
3. Ketuk . Tekan dan tahan tombol untuk konfirmasi saat kondisi aman untuk lepas landas.

4. Pesawat akan lepas landas dan melayang di atas tanah.

## Pendaratan Otomatis

1. Ketuk , lalu ketuk dan tahan  untuk mengonfirmasi saat kondisi aman untuk mendarat.
2. Ketuk  untuk membatalkan pendaratan otomatis.
3. Perlindungan Pendaratan akan aktif pada saat Sistem Penglihatan Bawah berfungsi normal.
4. Motor akan berhenti secara otomatis setelah mendarat.

 • Pilih tempat yang tepat untuk mendarat.

## Menghidupkan/Menghentikan Motor

### Menghidupkan Motor

Lakukan salah satu dari Perintah Tongkat Kombinasi (Combination Stick Command/CSC) seperti yang ditunjukkan di bawah ini untuk menghidupkan motor. Lepaskan kedua tongkat secara bersamaan setelah motor mulai berputar.



### Menghentikan Motor

Motor dapat dihentikan dengan dua cara:

**Metode 1:** Dorong tongkat throttle ke bawah dan tahan sampai motornya berhenti pada saat pesawat telah mendarat.

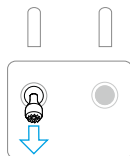

**Metode 2:** Sesudah pesawat mendarat, lakukan salah satu CSC seperti yang ditunjukkan di bawah sampai motor berhenti.

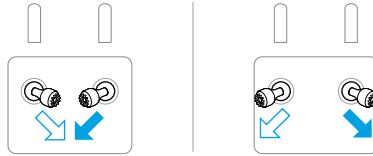

## Menghentikan Motor di Tengah Penerbangan

---

 • Pesawat akan jatuh jika motor dihentikan di tengah penerbangan.

---

Pengaturan default untuk **Penghentian Baling-Baling Darurat** dalam aplikasi DJI Fly adalah **Hanya Darurat**, yang berarti bahwa motor hanya dapat dihentikan di tengah penerbangan ketika pesawat mendeteksi situasi darurat, seperti pesawat terlibat dalam tabrakan, motor terhenti, pesawat berputar di udara, atau pesawat tidak terkendali dan naik atau turun dengan sangat cepat. Gunakan CSC yang sama untuk menghidupkan motor untuk menghentikan motor di tengah penerbangan. Perhatikan bahwa Anda harus menahan tongkat kendali selama dua detik saat melakukan CSC untuk menghentikan motor. **Penghentian Baling-Baling Darurat** dapat diubah menjadi **Kapan Saja** di aplikasi. Gunakan opsi ini dengan hati-hati.

## Mengendalikan Pesawat

Gunakan tongkat kendali dari pengendali jarak jauh untuk mengendalikan pergerakan pesawat. Tongkat kendali dapat dioperasikan dalam Mode 1, Mode 2, atau Mode 3, seperti ditunjukkan di bawah ini.

Mode 2 adalah mode kendali default pada pengendali jarak jauh. Dalam panduan ini, Mode 2 digunakan sebagai contoh untuk menjelaskan cara menggunakan tongkat kendali. Semakin jauh tongkat didorong dari tengah, semakin cepat pesawat bergerak.

## Mode 1

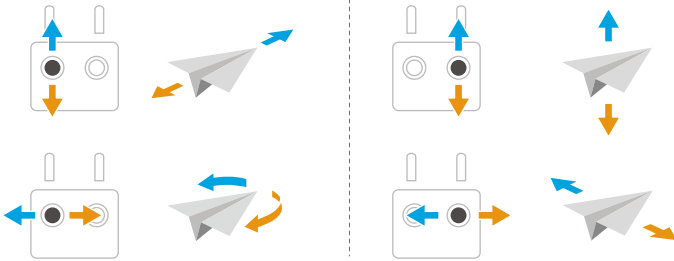

## Mode 2

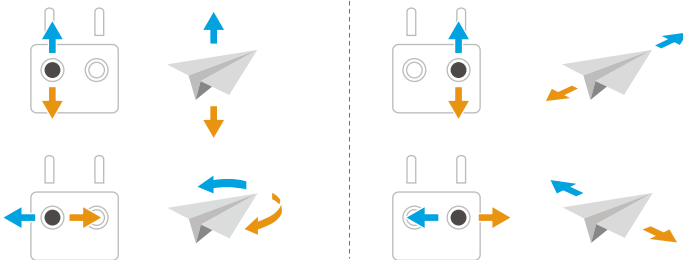

## Mode 3

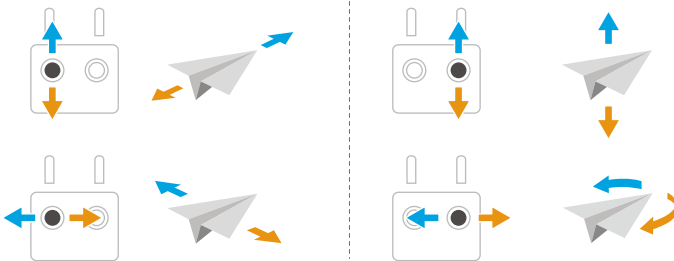

## Prosedur Lepas Landas/Pendaratan

- ⚠ • JANGAN meluncurkan pesawat dari telapak tangan atau saat memegang pesawat dengan tangan Anda.
- JANGAN mengoperasikan pesawat jika kondisi pencahayaan terlalu terang atau terlalu gelap menggunakan pengendali jarak jauh untuk memantau penerbangan. Anda bertanggung jawab atas penyesuaian kecerahan tampilan yang benar dan jumlah sinar matahari langsung di layar, agar tidak kesulitan melihat layar dengan jelas.

1. Daftar periksa pra-penerbangan dirancang untuk membantu Anda menerbangkan dengan aman. Periksa daftar periksa prapenerbangan lengkap sebelum setiap penerbangan.
2. Letakkan pesawat di area terbuka dan datar dengan bagian belakang pesawat menghadap ke arah Anda.
3. Hidupkan pengendali jarak jauh dan pesawat.
4. Jalankan DJI Fly dan masuk ke tampilan kamera.
5. Tunggu hingga diagnosis mandiri pesawat selesai. Apabila DJI Fly tidak menunjukkan peringatan yang tidak teratur, Anda dapat menghidupkan motor.
6. Dorong perlahan tongkat throttle ke atas untuk lepas landas.
7. Untuk mendarat, arahkan kursor ke permukaan yang rata dan dorong tongkat throttle ke bawah untuk menurun.
8. Setelah mendarat, dorong throttle ke bawah dan tahan sampai motornya berhenti.
9. Matikan pesawat sebelum pengendali jarak jauh.



- Saat menggunakan pengendali jarak jauh, lepas landas di telapak tangan masih didukung dengan menekan dan menahan tombol lepas landas di DJI Neo 2. Anda juga dapat melakukan pendaratan di telapak tangan untuk mendaratkan pesawat. Smart Snaps untuk Kendali Telapak Tangan tidak didukung. Pemberitahuan dan petunjuk terkait sama dengan yang digunakan untuk Kendali Telapak Tangan. Bedanya, konfirmasi subjek tidak diperlukan sebelum lepas landas. Lihat bagian [Kendali Telapak Tangan](#) untuk informasi selengkapnya.
- 

## Mode Penerbangan Pintar

### FocusTrack



- Pesawat tidak otomatis mengambil foto atau merekam video saat menggunakan FocusTrack. Kendalikan pesawat secara manual untuk mengambil foto atau merekam video.
- 

### Sorotan

Memungkinkan kamera gimbal menghadap ke arah subjek sepanjang waktu selagi Anda mengendalikan pesawat secara manual.

Pesawat akan melewati atau mengerem jika rintangan terdeteksi saat sistem penglihatan bekerja normal, sesuai dengan tindakan penghindaran rintangan yang diatur ke **Bypass** atau **Rem** di DJI Fly.

⚠ Penghindaran rintangan dinonaktifkan di mode Sport.

Subjek yang Didukung:

- Subjek stasioner
- Subjek bergerak (hanya kendaraan dan orang)

### Point of Interest (POI)



Memungkinkan pesawat terbang mengelilingi subjek.

Pesawat akan melewati rintangan terlepas dari mode penerbangan atau pengaturan tindakan penghindaran rintangan di DJI Fly saat sistem penglihatan bekerja normal.

Subjek yang Didukung:

- Subjek stasioner
- Subjek bergerak (hanya kendaraan dan orang)

### ActiveTrack

Ketuk atau geser roda lacak untuk mengubah arah pelacakan, dan pesawat akan terbang secara otomatis dari posisi saat ini  sepanjang lintasan yang dihasilkan ke arah pelacakan yang dipilih  dan terus melacak. Pengguna juga dapat menyesuaikan arah pelacakan, ketinggian, dan jarak secara manual menggunakan tongkat kendali. Ketuk ikon Pengaturan FocusTrack  untuk mengatur parameter pelacakan di aplikasi.

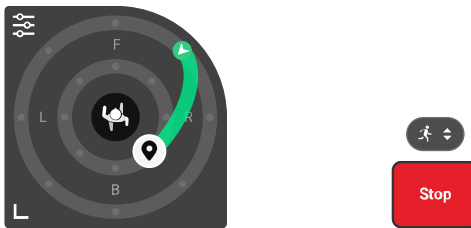

Pesawat akan melewati rintangan terlepas dari mode penerbangan atau pengaturan tindakan penghindaran rintangan di DJI Fly saat sistem penglihatan bekerja normal.

Subjek yang Didukung:

Subjek bergerak (hanya kendaraan dan orang).

Ketika subjek adalah orang, pesawat dapat mendeteksi secara otomatis berbagai adegan pengambilan gambar. Pengguna juga dapat mengetuk ikon adegan pengambilan gambar  untuk beralih adegan pengambilan gambar secara manual. Berdasarkan adegan yang dipilih, pesawat menerapkan parameter pelacakan yang sesuai.

- ⚠️ • JANGAN atur adegan pengambilan gambar secara manual ke Standar atau Bersepeda saat bermain ski. Jika tidak, efek pelacakan dan keselamatan penerbangan tidak dapat dijamin.
- 

Dalam ActiveTrack, rentang jarak dan ketinggian yang didukung antara pesawat dan subjek ditentukan di bawah ini.

Subjek	Orang	Kendaraan/Perahu
Jarak Horizontal	4–20 m	4–50 m
Tinggi	0,5–15 m	0,5–50 m

---

- ⚠️ • Pesawat akan terbang ke rentang jarak dan ketinggian yang didukung jika jarak dan ketinggian berada di luar jangkauan saat ActiveTrack dimulai.
  - Kecepatan subjek dinamis sebaiknya tidak melebihi 12 m/dtk; jika tidak, pesawat tidak akan dapat melacak dengan benar.
- 

## Pemberitahuan



---

- ⚠️ • Pesawat tidak dapat menghindari subjek bergerak seperti manusia, hewan, atau kendaraan. Saat menggunakan FocusTrack, perhatikan lingkungan sekitar untuk memastikan keselamatan penerbangan.
- JANGAN menggunakan FocusTrack di area dengan benda kecil atau tipis (misalnya, cabang pohon atau kabel listrik), benda transparan (misalnya, air atau kaca), atau permukaan monokrom (misalnya, dinding putih).
- Saat pesawat mengikuti subjek, hindari pemberhentian mendadak berkecepatan tinggi oleh subjek. Pesawat mungkin tidak dapat mengerem tepat waktu karena inersia, yang berpotensi menyebabkan tabrakan.
- Selalu bersiaplah untuk menekan tombol Jeda Penerbangan pada pengendali jarak jauh atau ketuk **Stop** di DJI Fly untuk mengoperasikan pesawat secara manual jika terjadi situasi darurat.
- Terapkan kewaspadaan tambahan saat menggunakan FocusTrack dalam situasi berikut:
  - ♦ Subjek yang dilacak tidak bergerak pada bidang yang datar.
  - ♦ Subjek yang dilacak berubah bentuk secara drastis saat bergerak.
  - ♦ Subjek yang dilacak tidak terlihat untuk waktu yang lama.
  - ♦ Subjek yang dilacak berada di area monokrom besar seperti gurun.
  - ♦ Subjek yang dilacak memiliki warna atau pola yang mirip dengan lingkungan di sekitarnya.

- Pencahayaan sangat gelap (<5 lux) atau terang (>100.000 lux).
  - Pastikan mengikuti undang-undang dan peraturan privasi setempat saat menggunakan FocusTrack.
  - Disarankan hanya melacak kendaraan dan orang (bukan anak-anak). Terbang dengan hati-hati saat melacak subjek lain.
  - Untuk subjek bergerak yang didukung, kendaraan merujuk pada mobil. **JANGAN** melacak mobil yang dikendalikan jarak jauh.
  - Subjek pelacakan dapat tertukar secara tidak sengaja dengan subjek lain jika mereka saling berdekatan.
- 

## Menggunakan FocusTrack

Sebelum mengaktifkan FocusTrack, pastikan lingkungan terbang terbuka dan tidak terhalang dengan cahaya yang cukup.

Ketuk ikon FocusTrack  di sebelah kiri aplikasi, atau pilih subjek di layar untuk mengaktifkan FocusTrack. Setelah mengaktifkan, ketuk lagi ikon FocusTrack  untuk keluar.

---

 Selama penggunaan, tekan tombol Jeda Penerbangan di pengontrol jarak jauh untuk membatalkan pemilihan subjek.

---

## QuickShots

QuickShots mencakup beberapa mode pengambilan gambar. Pesawat merekam secara otomatis sesuai dengan mode pengambilan gambar yang dipilih dan menghasilkan video pendek.



## Pemberitahuan

---

-  • Pastikan ada ruang yang cukup saat menggunakan Boomerang.
- Gunakan QuickShots di lokasi yang bebas dari bangunan dan rintangan lainnya. Pastikan tidak ada manusia, hewan, atau rintangan lain di jalur penerbangan.
  - Selalu perhatikan objek di sekitar pesawat dan gunakan pengendali jarak jauh untuk menghindari tabrakan atau pesawat terhalang.
  - **JANGAN** menggunakan QuickShots dalam salah satu dari situasi berikut:
    - Apabila subjek terhalang dalam waktu yang lama atau berada di luar jalur pandangan visual.

- Ketika subjek berada di area monokrom besar seperti area yang tertutup salju atau gurun.
  - Apabila subjek memiliki warna atau pola yang sama dengan lingkungan sekitar.
  - Apabila subjek berada di udara.
  - Ketika subjek bergerak cepat.
  - Pencahayaan sangat gelap (<5 lux) atau terang (>10.0000 lux).
  - JANGAN menggunakan QuickShots di tempat-tempat yang dekat dengan bangunan atau tempat dengan sinyal GNSS lemah. Jika tidak, hal ini akan mengakibatkan jalur penerbangan tidak stabil.
  - Pastikan untuk mengikuti undang-undang dan peraturan privasi setempat saat menggunakan QuickShots.
- 

### Menggunakan QuickShots

1. Ketuk ikon Mode Pengambilan Gambar di sebelah kanan tampilan kamera dan pilih QuickShots .
2. Setelah memilih satu sub-mode, ketuk ikon plus atau seret-pilih subjek di layar. Lalu ketuk  untuk memulai pengambilan gambar. Pesawat akan mengambil rekaman selagi melakukan gerakan penerbangan yang telah ditentukan sesuai dengan opsi yang dipilih, dan kemudian menghasilkan video. Pesawat akan kembali ke posisi semula setelah perekaman selesai.
3. Ketuk  atau tekan tombol Jeda Penerbangan di pengendali jarak jauh. Pesawat akan langsung keluar dari QuickShots dan melayang.

### Kontrol Jelajah

Kontrol Jelajah memungkinkan kecepatan penerbangan dan kecepatan rotasi gimbal dikunci, sehingga kendali lebih mudah dan gerakan kamera lebih halus. Lebih banyak gerakan kamera, seperti berputar naik dan rotasi gimbal, dapat dilakukan dengan menambah input tongkat kendali dan input dial.



- Penghindaran rintangan dalam cruise control mengikuti mode penerbangan saat ini. Terbanglah dengan hati-hati.
- 

### Menggunakan Cruise Control

1. Atur satu tombol yang dapat disesuaikan di pengendali jarak jauh ke Cruise Control.

2. Saat mendorong tongkat kendali, tekan tombol cruise control, dan pesawat akan terbang secara otomatis dengan kecepatan saat ini.
3. Tekan tombol Jeda Penerbangan di pengendali jarak jauh sekali, atau ketuk  untuk keluar dari cruise control.

## Merekam Audio melalui Aplikasi

Di tampilan kamera aplikasi, ketuk **Kamera** untuk mengaktifkan perekaman aplikasi dan memilih efek pengurang noise. Audio akan direkam dengan perangkat perekam audio yang sesuai selagi merekam video. Ikon mikrofon akan ditampilkan di tampilan langsung.

Perangkat perekam audio yang didukung meliputi mikrofon bawaan ponsel cerdas, DJI Mic 2, dan earphone Bluetooth. Untuk daftar perangkat Bluetooth yang kompatibel, lihat halaman Unduh di halaman web resmi DJI Neo 2. Masalah kompatibilitas perekaman audio dapat terjadi ketika menggunakan earphone Bluetooth tertentu. Pastikan untuk mengujinya sebelum perekaman.



- **JANGAN** mematikan layar atau beralih ke aplikasi lain selama perekaman.



- Perekaman audio hanya dapat diaktifkan atau dinonaktifkan sebelum perekaman.
  - Ketika melihat atau mengunduh video dalam tampilan Album di DJI Fly, audio yang direkam menggunakan fungsi perekaman audio akan digabung secara otomatis ke dalam file video.
- 

## 3.4 Kendali Gerakan Imersif



- Bagian ini memperkenalkan operasi penerbangan ketika menggunakan DJI Neo 2 dengan DJI Goggles N3 (selanjutnya dalam dokumen ini disebut kacamata) dan DJI RC Motion 3 (selanjutnya dalam dokumen ini disebut pengendali gerakan). Lihat panduan pengguna kacamata dan pengendali gerakan terkait.
- 

Langkah-langkah di bawah ini akan membantu pengguna mengoperasikan pesawat dengan benar.

1. Letakkan pesawat di area terbuka dan datar dengan bagian belakang pesawat menghadap pengguna.
2. Nyalakan kacamata, perangkat kendali jarak jauh dan pesawat.
3. Tunggu sampai layar pesawat menyala sebelum mengenakan kacamata.

4. Hidupkan motor.
5. Periksa tampilan langsung penerbangan di kacamata untuk memastikan tidak ada pemberitahuan peringatan dan sinyal GNSS kuat.
6. Tekan tombol kunci dua kali untuk menyalakan motor pesawat, lalu tekan dan tahan untuk membuat pesawat lepas landas. Pesawat akan naik hingga ketinggian sekitar 1,2 m, lalu melayang.
7. Tekan dan tahan tombol kunci saat pesawat melayang agar mendarat secara otomatis dan menghentikan motor.
8. Matikan pesawat, kacamata dan perangkat kendali jarak jauh.

## Penerbangan Dasar

---

- Disarankan untuk menonton panduan tutorial dalam kacamata sebelum menggunakannya untuk penerbangan pertama. Buka **Pengaturan > Kendali > Tutorial Penerbangan Pengendali Gerakan**.
- 

Operasikan pesawat menggunakan tombol kunci, joystick, dan akselerator DJI RC Motion 3.

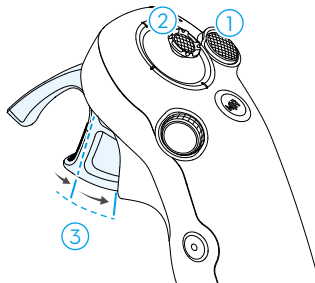

1. Gunakan tombol kunci untuk mengendalikan lepas landas, pendaratan, dan pengereman pesawat.
2. Gerakkan joystick ke kiri atau kanan untuk membuat pesawat bergerak secara horizontal ke kiri atau ke kanan\*.
3. Ada dua tingkat tekanan ketika menekan akselerator. Saat menekan dengan lembut ke posisi di tengah-tengah hentian pertama dan kedua, Anda dapat merasakan jeda yang jelas. Tekan akselerator ke berbagai hentian untuk mengendalikan berbagai tindakan pesawat.

\* Jika Easy ACRO tidak diaktifkan atau tindakan Easy ACRO dipilih sebagai Geser.

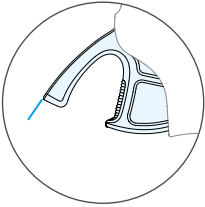
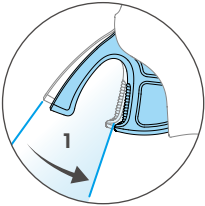
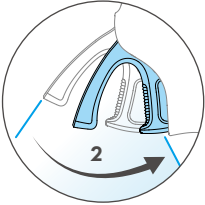
	<p>Pesawat akan melayang di tempat jika akselerator tidak ditekan.</p>
	<p>Ketika menekan akselerator dengan lembut ke hentian pertama, Anda dapat menyesuaikan orientasi pesawat dengan memiringkan pengendali gerakan secara vertikal ke kiri atau ke kanan. Perhatikan bahwa pesawat tidak dapat terbang ke depan saat ini.</p>
	<p>Tekan akselerator ke hentian kedua untuk menerbangkan pesawat ke arah lingkaran di kaca mata.</p>

## Lepas Landas, Pengereman, dan Pendaratan

**Lepas Landas:** Tekan tombol kunci dua kali untuk menyalakan motor pesawat, lalu tekan dan tahan untuk membuat pesawat lepas landas. Pesawat akan naik hingga ketinggian sekitar 1,2 m, lalu melayang.

**Pengereman:** Tekan tombol kunci selama penerbangan untuk mengerem pesawat dan menjadikannya melayang di tempat. Tekan lagi untuk melanjutkan kendali penerbangan.

**Pendaratan:** Tekan dan tahan tombol kunci saat pesawat melayang agar mendarat secara otomatis dan menghentikan motor.



- Setelah motor pesawat terbang dihidupkan dengan menekan tombol kunci dua kali, perlahan dorong joystick ke atas untuk membuat pesawat terbang lepas landas.
- Ketika Easy ACRCO dinonaktifkan, setelah pesawat terbang ke posisi mendarat, dorong dengan lembut joystick ke arah bawah untuk mendaratkan pesawat.

Setelah mendarat, dorong joystick ke bawah dan tahan pada posisinya hingga motor berhenti.

---

- ⚠ • Jika terjadi keadaan darurat (seperti tabrakan atau pesawat terbang tidak terkendali) selama penerbangan, tekan tombol kunci empat kali untuk memicu Hentikan Motor di Tengah Penerbangan, yang akan segera menghentikan motor pesawat. **Fungsi Hentikan Motor di Tengah Penerbangan akan membuat pesawat jatuh. Operasikan dengan hati-hati.**
  - Untuk memastikan keselamatan penerbangan saat menggunakan pengendali gerakan, tekan tombol kunci sekali untuk mengerem dan melayang sebelum mengoperasikan kacamata. Jika terjadi kegagalan, hal ini bisa membahayakan keselamatan Anda dan dapat menyebabkan pesawat kehilangan kendali atau cedera.
- 

## Terbang Maju dan Mundur

Tekan atau dorong akselerator pengendali gerakan untuk terbang maju atau mundur. Tekan lebih kuat ketika menekan atau mendorong untuk mempercepat laju pesawat. Lepaskan agar pesawat berhenti dan melayang.

Tekan akselerator ke hentian kedua untuk menerbangkan pesawat ke arah lingkaran di kacamata.

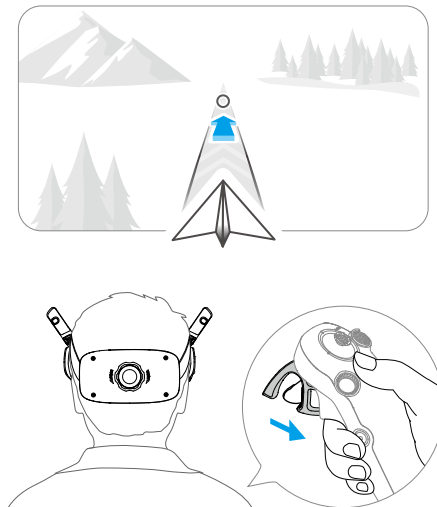

Dorong akselerator ke depan untuk menerbangkan pesawat ke belakang.

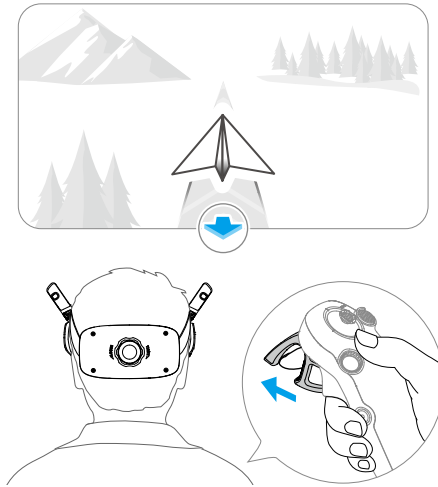

## Menyesuaikan Orientasi Pesawat

Tekan dengan lembut akselerator ke hentian pertama dan secara bersamaan miringkan bagian atas pengendali gerakan ke salah satu gerakan untuk membuat pesawat berputar. Semakin besar sudut kemiringan pengendali gerakan, semakin cepat pesawat akan berputar. Lingkaran di kaca mata akan bergerak ke kiri dan ke kanan dan tampilan langsung penerbangan akan berubah menyesuaikan.

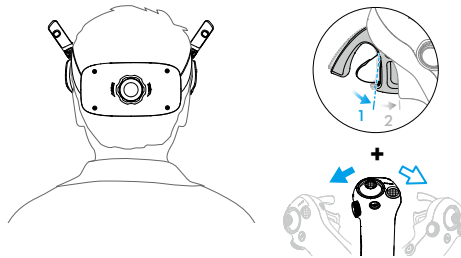
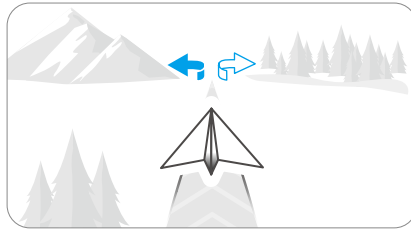

### Membuat Pesawat Naik dan Turun pada suatu Sudut

Ketika pesawat harus terbang pada sudut arah atas, tekan akselerator ke hentian kedua sambil memiringkan pengendali gerakan ke arah atas.

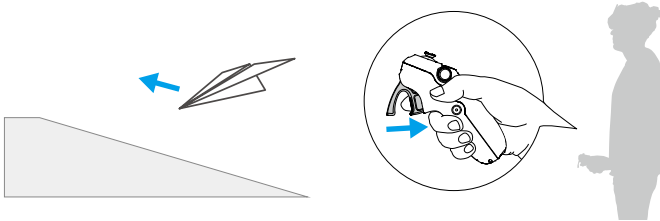

Ketika pesawat harus terbang pada sudut arah bawah, tekan akselerator ke hentian kedua sambil memiringkan pengendali gerakan ke arah bawah.

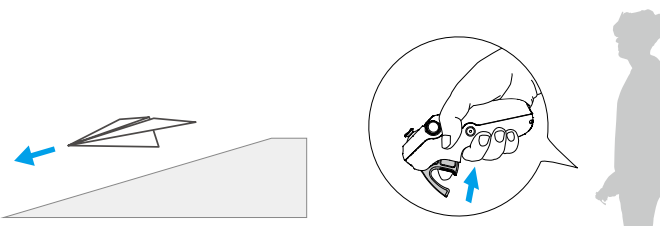

## Mengendalikan Gimbal dan Kamera

Saat penerbangan, atau ketika akselerator tidak ditekan dan pesawat melayang, miringkan pengendali gerakan ke atas dan ke bawah untuk mengendalikan kemiringan gimbal. Kemiringan gimbal berubah sesuai kemiringan pengendali gerakan dan selalu konsisten dengan orientasi pengendali gerakan. Lingkaran di kaca mata akan bergerak ke atas dan ke bawah dan tampilan langsung penerbangan akan berubah menyesuaikan.

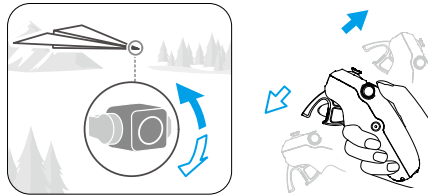

- 
- ⚠ • Sebelum lepas landas atau ketika menggunakan tombol kunci untuk memicu pesawat agar melayang, kemiringan gimbal tidak dapat dikendalikan.
  - Gunakan tombol putar di pengendali gerakan untuk menggulir naik atau turun guna memiringkan kamera sebelum lepas landas atau saat RTH dan pendaratan.
- 

## Pelacakan Kepala

Setelah mengaktifkan pelacakan kepala, orientasi horizontal pesawat dan kemiringan gimbal dapat dikendalikan menggunakan gerakan kepala selama penerbangan. Buka pintasan menu dari tampilan langsung penerbangan, akses menu kendali cepat, lalu klik  untuk mengaktifkan Pelacakan Kepala.

Setelah berada dalam mode Pelacakan Kepala, pengendali gerakan tidak akan dapat mengendalikan kemiringan gimbal dan hanya kendali melalui pesawat yang tersedia. Pengguna masih dapat mengendalikan arah pesawat dengan memiringkan pengendali gerakan tanpa menekan akselerator.

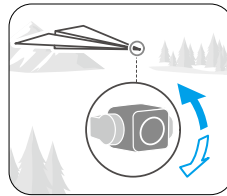
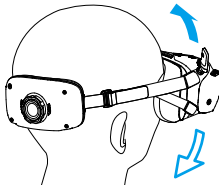
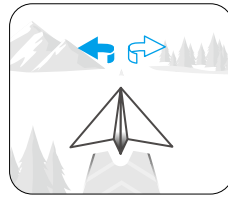
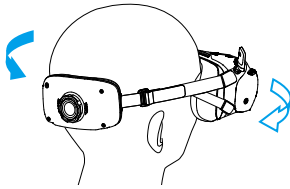

## AKROBAT Mudah

Gunakan pengendali gerakan untuk melakukan aksi AKROBAT Mudah, termasuk balik depan, balik belakang, berputar, dan bergeser 180°.

- ⚠ • Penghindaran rintangan dinonaktifkan ketika AKROBAT Mudah diaktifkan. Penghindaran rintangan akan secara otomatis aktif kembali setelah AKROBAT Mudah dinonaktifkan. Perhatikan keadaan sekitar dan pastikan tidak ada orang atau hambatan di sekitar sebelum melakukan aksi AKROBAT Mudah.
- AKROBAT Mudah tidak tersedia dalam kondisi berikut:
  - ♦ Pesawat lepas landas, melayang, mendarat, atau kembali ke asal;
  - ♦ Pesawat berada dalam mode Sport;
  - ♦ Tingkat daya baterai pesawat di bawah 35%;
  - ♦ Ketinggian pesawat kurang dari 1,5 m;
  - ♦ Kecepatan angin di atas 4 m/dtk;
  - ♦ Performa pemosisian buruk (GNSS dan sistem penglihatan tidak tersedia);
  - ♦ Pesawat berada dalam zona penyangga dari Zona Terbatas atau Zona Ketinggian, atau mendekati Jarak Penerbangan Maks.
- Gunakan AKROBAT Mudah dengan hati-hati dalam kondisi berikut:
  - ♦ Ketika sudut attitude pesawat meningkat (seperti saat berbelok, berakselerasi atau deselerasi dengan cepat, atau jika kecepatan angin

di atas 2 m/dtk), ketinggian pesawat juga harus ditingkatkan. Jika tidak, AKROBAT Mudah mungkin tidak tersedia.

- Ketika sudut attitude pesawat tidak stabil (seperti saat berbelok, berakselerasi atau deselerasi dengan cepat, ketika kecepatan angin di atas 2 m/dtk, atau ketika memicu AKROBAT Mudah terus-menerus), pesawat dapat bergeser ke samping dan ketinggiannya bisa menjadi tidak stabil setelah melakukan aksi AKROBAT Mudah. Perhatikan lingkungan sekitar dan ketinggian pesawat untuk menghindari tabrakan.



• AKROBAT Mudah tidak dapat diaktifkan dalam kondisi berikut:

- Ketika merekam video;
- Ketika Pelacakan Kepala diaktifkan;
- Ketika digunakan dengan DJI FPV Remote Controller 3.

1. Buka menu pintasan dan pilih **AKROBAT Mudah**. Pesawat akan masuk ke mode AKROBAT Mudah. Lihat aksi yang dipilih di sisi kiri tampilan langsung pada kacamata.

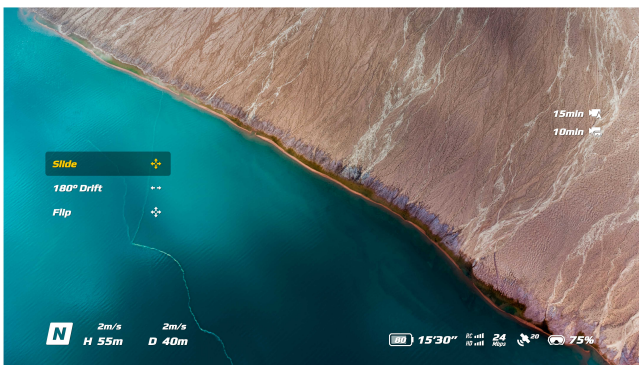
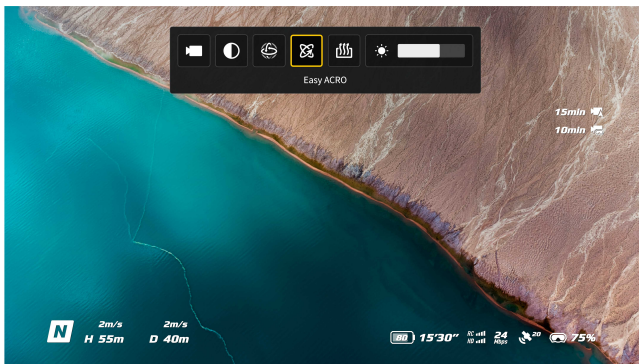

- Gunakan tombol putar pada pengendali gerakan untuk beralih antara aksi AKROBAT Mudah.
- Saat AKROBAT Mudah diaktifkan, gerakkan joystick untuk melakukan aksi AKROBAT Mudah berbeda seperti yang ditunjukkan di bawah.

## Bergeser

Dorong joystick ke atas atau ke bawah untuk membuat pesawat naik atau turun.

Dorong joystick ke kiri atau ke kanan untuk membuat pesawat bergerak secara horizontal ke kiri atau ke kanan.

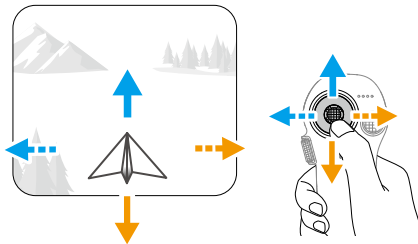

## Melayang 180°

Dorong joystick ke kiri atau ke kanan untuk membuat pesawat melayang 180° ke kiri atau ke kanan.

Pesawat tidak akan merespons ketika mendorong joystick ke atas atau ke bawah dalam mode aksi ini.

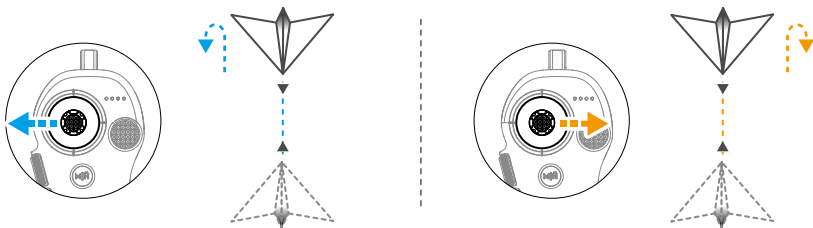

## Balik

Dorong joystick ke atas atau ke bawah untuk membuat pesawat berbalik ke depan atau ke belakang.

Dorong joystick ke kiri atau ke kanan untuk membuat pesawat berputar ke kiri atau ke kanan.

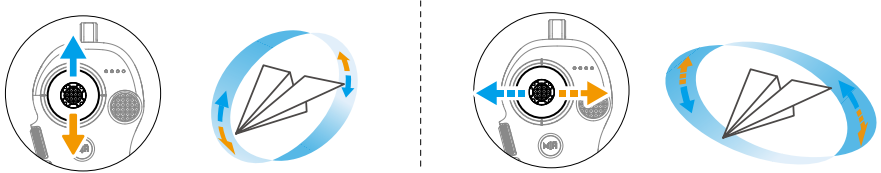

### 3.5 Saran dan Kiat Perekaman Video

1. Daftar periksa prapenerbangan dirancang untuk membantu pengguna dapat melakukan penerbangan dengan aman dan merekam video selama penerbangan. Periksa daftar periksa pra-penerbangan lengkap sebelum setiap penerbangan.
2. Jika menggunakan pengendali jarak jauh, disarankan untuk mengambil foto atau merekam video saat terbang dalam mode Normal atau Cine.
3. JANGAN terbang dalam cuaca buruk seperti saat hujan atau saat berangin.
4. Pilih pengaturan kamera yang paling sesuai dengan kebutuhan Anda.
5. Lakukan tes penerbangan untuk menetapkan rute penerbangan dan memeriksa lokasi.
6. Pastikan untuk mengendalikan DJI Neo 2 dengan lembut untuk memastikan penerbangan yang lancar dan stabil.
7. Bersihkan setiap benda asing dari saluran masuk udara di kedua sisi DJI Neo 2 setelah penerbangan untuk mencegah penyumbatan.

# Pesawat

---

## 4 Pesawat

### 4.1 Mode Penerbangan

Saat menggunakan Kendali Telapak Tangan dan Kendali Aplikasi Seluler, DJI Neo 2 tidak mendukung pengalihan mode penerbangan.

Saat menggunakan Pengendali Jarak Jauh DJI RC-N3, mode penerbangan dapat dialihkan antara Normal, Sport, dan Cine menggunakan tombol alih mode penerbangan di pengendali jarak jauh.

Saat menggunakan pengendali gerakan, mode penerbangan dapat dialihkan antara Normal dan Sport menggunakan tombol mode di pengendali gerakan.

Saat menggunakan pengendali jarak jauh FPV, mode penerbangan dapat dialihkan antara Normal, Sport, dan Manual menggunakan tombol alih mode penerbangan di pengendali jarak jauh.

**Mode Normal:** Pesawat dapat melayang dengan tepat, terbang dengan stabil, dan cocok untuk sebagian besar skenario penerbangan.

**Mode Sport:** Kecepatan penerbangan horizontal maksimum pesawat akan meningkat dalam mode Sport. Perhatikan bahwa penghindaran hambatan dinonaktifkan dalam mode Sport.

**Mode Cine:** Mode Cine didasarkan pada mode Normal dengan kecepatan penerbangan terbatas, sehingga pesawat menjadi lebih stabil saat perekaman.

**Mode Manual:** Mode kendali pesawat FPV klasik dengan kemampuan manuver tertinggi. Dalam mode Manual, semua fungsi bantuan penerbangan termasuk melayang dengan presisi dan rem otomatis dinonaktifkan dan diperlukan keterampilan kendali yang mahir. Perhatikan bahwa penghindaran rintangan dinonaktifkan dalam mode Manual.

DJI Neo 2 berpindah secara otomatis ke mode Attitude (ATTI) saat pemosisian tidak berfungsi dengan benar. Dalam mode ATTI, DJI Neo 2 dapat bergeser horizontal dan melayang serta mengerem yang presisi tidak tersedia. Anda harus mendaratkan DJI Neo 2 sesegera mungkin untuk menghindari terjadinya kecelakaan. Hindari terbang di ruang tertutup atau di area dengan pencahayaan yang tidak memadai. Jika tidak, DJI Neo 2 akan masuk ke mode ATTI, yang dapat menimbulkan bahaya.

- Mode penerbangan hanya efektif untuk penerbangan manual menggunakan perangkat kendali jarak jauh.

- Mode manual hanya didukung saat menggunakan DJI FPV Remote Controller 3 dan tongkat throttle juga dapat disesuaikan dalam mode ini. Baca Panduan Pengguna DJI FPV Remote Controller 3 untuk informasi selengkapnya.







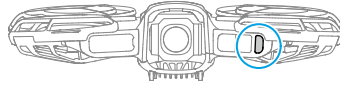



- Dalam mode Sport, kecepatan maksimum dan jarak pengereman pesawat meningkat secara signifikan. Jarak pengereman minimum dalam kondisi tidak berangin adalah 15 m.
- Jarak pengereman minimum 5 m diperlukan dalam kondisi tidak berangin saat pesawat naik dan turun dalam mode Olahraga atau mode Normal.
- Dalam mode Sport, daya tanggap pesawat meningkat secara signifikan, yang berarti sedikit gerakan pada tongkat kendali di perangkat kendali jarak jauh membuat pesawat bergerak dalam jarak yang sangat jauh. Pastikan mempertahankan ruang manuver yang memadai selama penerbangan.
- Anda dapat mengalami getaran dalam video yang direkam dalam mode Sport.
- DJI Neo 2 dapat digunakan sebagai drone tingkat awal untuk mode Manual. Cocok untuk melatih kendali throttle, mempertahankan ketinggian, dan penerbangan datar, tetapi tidak cocok untuk penerbangan kecepatan tinggi terus-menerus dan aksi manuver tinggi seperti Dive, Split-S, Power Loop, dan Yaw-Spin. Jika tidak, ketinggian pesawat mungkin tidak dapat dikendalikan karena keterbatasan propulsi.
- Dalam mode Manual, saat Anda beralih ke mode Normal atau Sport, mengeremlah, atau saat pesawat mencapai batas ketinggian penerbangan maksimum, pesawat dapat masuk ke mode ATTI dan tidak dapat melayang dengan stabil jika lingkungan tidak memenuhi ketentuan penerbangan atau ketentuan operasi sistem penglihatan.
- Ketika ketinggian penerbangan pesawat kurang dari 5 m atau ketika ada halangan dalam radius 5 m di sekitar pesawat, berhati-hatilah saat mengaktifkan mode Manual. Saat membelokkan pesawat dalam mode Manual, ketinggian dapat menjadi tidak stabil dalam situasi berikut. Operasikan pesawat dengan hati-hati untuk memastikan penerbangan yang stabil.
  - ♦ Saat membelokkan pesawat pada kecepatan tinggi.
  - ♦ Saat meluncur ke bawah atau berguling dengan cepat.
  - ♦ Saat kecepatan penerbangan melebihi 8 m/dtk atau kecepatan angin melebihi 8 m/dtk.

## 4.2 Indikator Status Pesawat



### Deskripsi Indikator Status Pesawat

Normal		
 .....	Berkedip biru perlahan	Mencari telapak tangan/Pendaratan di telapak tangan sedang berlangsung
 × 2 .....	Berkedip biru dua kali	Kedua tangan terkonfirmasi selama Kontrol Gestur
 —	Menyala biru tanpa berkedip	Kontrol Gestur
 .....	Berkedip hijau	Kontrol Manual
 .....	Berkedip putih	Hitung mundur foto
 —	Menyala putih tanpa berkedip	Merekam video
Status Peringatan		
 .....	Berkedip merah cepat	Baterai sangat lemah/GNSS dan visual dinonaktifkan (mode Attitude diaktifkan)
 —	Menyala merah tanpa kedip	Subjek pelacakan hilang / Lepas landas dinonaktifkan (misalnya, baterai lemah) <sup>[1]</sup>
 .....	Berkedip kuning perlahan	Memulai RTH secara otomatis saat Smart Snaps keluar secara tidak terduga



[1] Jika pesawat tidak dapat lepas landas saat indikator status berwarna merah, lihat petunjuk peringatan di DJI Fly.

## 4.3 Kembali ke Asal

Baca dengan cermat isi bagian ini untuk memastikan Anda memahami perilaku pesawat dalam Kembali ke Asal (RTH).

Saat mengendalikan pesawat dengan pengendali jarak jauh atau aplikasi seluler, fungsi RTH tersedia. Fungsi RTH akan secara otomatis menerbangkan pesawat kembali ke Titik Asal yang terakhir direkam. RTH dapat dipicu dengan tiga cara: pengguna memicu RTH secara aktif, baterai pesawat lemah, atau sinyal kendali jarak jauh atau sinyal transmisi video hilang (RTH Failsafe dipicu). Jika pesawat berhasil mencatat Titik Asal dan sistem

penentuan posisi berfungsi normal, ketika fungsi RTH terpicu, pesawat akan otomatis terbang kembali dan mendarat di Titik Asal.

- 
-  **Titik Asal:** Titik Asal akan direkam saat lepas landas selama pesawat menerima sinyal GNSS yang kuat  26 . Setelah Titik Asal direkam, DJI Fly akan mengeluarkan petunjuk suara. Titik Asal diatur ke lokasi lepas landas secara default. Selama penerbangan, pembaruan Titik Asal bergantung pada metode kendali.
- Saat mengendalikan pesawat dengan pengendali jarak jauh, Titik Asal dapat diperbarui secara manual di halaman **\*\*\* > Keselamatan** di DJI Fly. Jika perlu memperbarui Titik Asal selama penerbangan (misalnya jika Anda telah mengubah posisi Anda).
  - Untuk Kendali Aplikasi Seluler, Titik Asal akan diperbarui secara dinamis berdasarkan lokasi subjek saat menggunakan fitur Ikuti atau fungsi pelacakan subjek lainnya.
- 

Selama RTH, rute AR RTH akan ditampilkan di tampilan kamera, yang membantu Anda untuk melihat jalur kembali dan memastikan keselamatan penerbangan. Tampilan kamera juga menampilkan Titik Asal AR. Kamera gimbal akan berbalik ke bawah secara otomatis saat pesawat sampai di atas Titik Asal. Bayangan pesawat AR akan muncul di tampilan kamera ketika pesawat mendekati permukaan tanah, sehingga Anda dapat mengendalikan pesawat untuk mendarat dengan lebih akurat di lokasi pilihan Anda.

Titik Asal AR, rute RTH AR, dan bayangan pesawat AR akan ditampilkan di tampilan kamera secara default. Tampilan ini dapat diubah di **\*\*\* > Keselamatan > Pengaturan AR**.

- 
-  • Rute RTH AR hanya digunakan sebagai referensi, dan mungkin menyimpang dari rute penerbangan sebenarnya dalam skenario yang berbeda. Selalu perhatikan tampilan langsung di layar selama RTH. Terbanglah dengan hati-hati.
- Selama RTH, pesawat akan secara otomatis menyesuaikan kemiringan gimbal untuk mengarahkan kamera ke arah rute RTH secara default. Menggunakan tombol putar gimbal untuk menyesuaikan orientasi kamera atau menekan tombol yang dapat disesuaikan pada pengendali jarak jauh untuk memusatkan kembali kamera akan menghentikan pesawat menyesuaikan kemiringan gimbal secara otomatis sehingga rute RTH AR tidak dapat dilihat.
- 

## Pemberitahuan

---

-  • Pesawat mungkin tidak dapat kembali ke Titik Asal secara normal jika sistem penentuan posisi tidak berfungsi secara normal. Selama RTH Failsafe, pesawat dapat memasuki mode ATTI dan mendarat secara otomatis jika sistem penentuan posisi tidak berfungsi secara normal.

- Saat menggunakan Kendali Aplikasi Seluler, pesawat hanya akan melakukan pendaratan dan tidak dapat melakukan RTH jika tidak ada sinyal GNSS.
- Ketika tidak ada sinyal GNSS, JANGAN terbang di atas permukaan air, bangunan dengan permukaan kaca, atau dalam skenario dengan ketinggian di atas tanah lebih dari 10 meter. Jika sistem pemosisian tidak berfungsi normal, pesawat akan masuk ke mode ATTI
- Pengaturan ketinggian RTH yang cocok sangat penting sebelum setiap penerbangan. Buka DJI Fly dan atur ketinggian RTH.
- Selama RTH, pesawat tidak dapat mendeteksi rintangan jika kondisi lingkungan tidak cocok untuk sistem pengindraan.
- Zona GEO dapat memengaruhi RTH. Hindari terbang di dekat zona GEO.
- Pesawat mungkin tidak dapat kembali ke Titik Asal jika kecepatan angin terlalu tinggi. Terbanglah dengan hati-hati.
- Berikan perhatian ekstra pada benda kecil atau tipis (seperti ranting pohon atau kabel listrik) atau benda transparan (seperti air atau kaca) selama RTH. Dalam keadaan darurat, keluar dari RTH dan kendalikan pesawat secara manual.
- Atur RTH Lanjutan ke **Preset** jika terdapat kabel atau menara transmisi yang tidak dapat dilewati pesawat pada jalur RTH dan pastikan Ketinggian RTH diatur lebih tinggi dari semua rintangan.
- Pesawat akan mengerem dan kembali ke asal sesuai dengan pengaturan terbaru jika pengaturan **RTH Lanjutan** di DJI Fly diubah selama RTH.
- Apabila ketinggian maksimum diatur di bawah ketinggian saat ini selama RTH, pesawat akan turun ke ketinggian maksimum terlebih dahulu lalu melanjutkan kembali ke asal.
- Ketinggian RTH tidak dapat diubah selama RTH.
- Apabila terdapat perbedaan besar antara ketinggian saat ini dan ketinggian RTH, jumlah daya baterai yang digunakan tidak dapat dihitung secara akurat karena perbedaan kecepatan angin pada ketinggian yang berbeda. Perhatikan baik-baik petunjuk daya baterai dan pemberitahuan peringatan di DJI Fly.
- Ketika sinyal pengendali jarak jauh normal selama RTH Lanjutan, tongkat pitch dapat digunakan untuk mengendalikan kecepatan penerbangan, tetapi orientasi dan ketinggian tidak dapat dikendalikan dan pesawat tidak dapat dikendalikan untuk terbang ke kiri atau kanan. Mendorong tongkat pitch secara terus-menerus untuk mempercepat akan meningkatkan kecepatan konsumsi daya baterai. Pesawat tidak dapat melewati rintangan jika kecepatan penerbangan melebihi kecepatan pengindraan yang efektif. Pesawat akan mengerem dan melayang di tempat dan keluar dari RTH jika tongkat pitch

didorong sepenuhnya ke bawah. Pesawat dapat dikendalikan setelah tingkat pitch dilepaskan.

- Apabila pesawat mencapai batas ketinggian lokasi pesawat saat ini atau Titik Asal saat naik selama Preset RTH, pesawat akan berhenti naik dan kembali ke Titik Asal pada ketinggian saat ini. Perhatikan keselamatan penerbangan selama RTH.
  - Jika Titik Asal berada di Zona Ketinggian tetapi pesawat berada di luar Zona Ketinggian, saat mencapai Zona Ketinggian, pesawat akan turun di bawah batas ketinggian yang mungkin lebih rendah dari ketinggian RTH yang ditetapkan. Terbanglah dengan hati-hati.
  - Pesawat akan keluar dari RTH jika lingkungan sekitar terlalu kompleks untuk menyelesaikan RTH, bahkan jika sistem pengindraan berfungsi dengan benar.
  - RTH tidak dapat dipicu selama pendaratan otomatis.
- 



## RTH Lanjutan

Ketika RTH Lanjutan dipicu, pesawat akan secara otomatis merencanakan jalur RTH terbaik, yang akan ditampilkan di DJI Fly dan akan disesuaikan dengan lingkungan. Selama RTH, pesawat akan otomatis menyesuaikan kecepatan penerbangan dengan faktor lingkungan, seperti kecepatan angin, arah angin, dan rintangan.

Jika sinyal pengendali antara pengendali jarak jauh dan pesawat bagus, keluar dari RTH dengan mengetuk  di DJI Fly atau dengan menekan tombol RTH pada pengendali jarak jauh. Setelah keluar dari RTH, Anda mengendalikan kembali pesawat.

## Metode Pemicu

### Pengguna secara aktif memicu RTH

- **Kendali Telapak:** Ketika pesawat berada dalam jarak 5 m dari subjek, bentangkan telapak tangan Anda, pesawat akan secara otomatis kembali dan mendarat di tangan Anda setelah mengonfirmasi telapak tangan Anda.
- **Kendali Aplikasi Seluler:** Selama penerbangan, ketuk  di sisi kiri tampilan kamera di DJI Fly. Di jendela pop-up, tekan dan tahan ikon RTH untuk memicu RTH.
- **Menggunakan pengendali jarak jauh:** Selama penerbangan, Anda dapat memicu RTH dengan menekan dan menahan tombol RTH di pengendali jarak jauh, atau mengetuk  di sisi kiri tampilan kamera di DJI Fly, lalu menekan dan menahan ikon RTH.

Jika sinyal pengendali jarak jauh hilang selama RTH, pesawat akan tetap melanjutkan prosedur RTH tanpa memperhatikan Tindakan Sinyal Hilang yang telah diatur.

- **Menggunakan pengendali gerakan:** Tekan dan tahan tombol Mode di pengendali gerakan untuk memulai RTH. Pesawat akan terbang ke Titik Asal terakhir yang sudah diperbarui. Selama RTH, tekan tombol kunci sekali untuk membatalkan RTH. Setelah keluar dari RTH, pengguna akan mendapatkan kembali kendali pesawat.

## Baterai pesawat lemah

Selama penerbangan, jika tingkat daya baterai rendah dan hanya cukup untuk terbang ke Titik Asal, pemberitahuan peringatan akan muncul di DJI Fly. Jika Anda mengetuk untuk mengonfirmasi RTH atau tidak melakukan tindakan sebelum hitungan mundur habis, pesawat akan memulai RTH baterai lemah secara otomatis.

Jika Anda membatalkan petunjuk RTH baterai lemah dan tetap menerbangkan pesawat, pesawat akan mendarat secara otomatis jika tingkat daya baterai saat ini hanya cukup untuk menurunkan pesawat dari ketinggian saat ini.

Perangkat kendali jarak jauh dapat digunakan untuk mengendalikan gerakan horizontal pesawat selama proses mendarat. Terbangkan pesawat ke tempat yang cocok untuk pendaratan sesegera mungkin.

- 
- ⚠️ • Apabila tingkat daya Baterai Penerbangan Cerdas terlalu rendah dan tidak ada cukup daya untuk kembali ke asal, daratkan pesawat sesegera mungkin. Tindakan yang tertunda akan memulai penurunan daya dorong secara progresif, yang berpotensi berkembang menjadi turun tak terkendali ketika daya benar-benar habis. Ini dapat menyebabkan kerusakan pesawat, kerusakan properti pihak ketiga, atau cedera pribadi.
  - **JANGAN** mendorong terus tongkat throttle ke atas selama pendaratan otomatis. Jika tidak, pesawat akan mengalami penurunan daya dorong secara bertahap dan bahkan dapat jatuh setelah daya baterai benar-benar habis.
- 

## Sinyal pengendali jarak jauh hilang

Ketika sinyal pengendali jarak jauh hilang selama lebih dari 6 detik, pesawat akan memulai RTH Failsafe secara otomatis jika Tindakan Sinyal Hilang diatur ke RTH. Tindakan juga dapat diatur ke Melayang atau Mendarat.

Jika kondisi pencahayaan dan lingkungan sesuai untuk sistem penglihatan, pesawat akan memulai RTH menggunakan Advanced RTH sesuai dengan pengaturan RTH. Pesawat akan tetap dalam RTH meskipun sinyal pengendali jarak jauh pulih. DJI Fly akan memperbarui jalur RTH sebagaimana mestinya.

Pesawat akan mengerem dan melayang jika cahaya dan kondisi lingkungan tidak cocok untuk sistem penglihatan, lalu masuk ke RTH Rute Asli.

- Apabila jarak RTH (jarak horizontal antara pesawat dengan Titik Asal) lebih dari 50 m, maka pesawat menyesuaikan orientasinya dan terbang mundur sejauh 50 m pada rute penerbangan asli sebelum memasuki Preset RTH.

- Jika jarak RTH lebih dari 5 m tetapi kurang dari 50 m, maka pesawat akan menyesuaikan orientasinya dan terbang lurus secara horizontal ke titik asal pada ketinggian saat ini.
- Pesawat segera mendarat apabila jarak RTH kurang dari 5 m.

## Prosedur RTH

Setelah RTH Lanjutan dipicu, pesawat mengerem dan melayang di tempat.

- **Jika kondisi lingkungan atau pencahayaan cocok untuk sistem penglihatan:**  
Pesawat akan menyesuaikan orientasinya ke Titik Asal, merencanakan jalur terbaik sesuai dengan pengaturan RTH lalu kembali ke Titik Asal.
  - **Jika kondisi lingkungan atau pencahayaan tidak cocok untuk sistem penglihatan:**
    - ♦ Jika jarak RTH lebih dari 50 meter, pesawat akan kembali ke asal sesuai dengan **Prasetel**.
    - ♦ Jika jarak RTH lebih dari 5 m tetapi kurang dari 50 m, pesawat akan terbang ke Titik Asal dalam garis lurus pada ketinggian saat ini.
    - ♦ Pesawat segera mendarat apabila jarak RTH kurang dari 5 m.\*
- \* Saat menggunakan Kendali Aplikasi Seluler, pesawat segera mendarat apabila jarak RTH kurang dari 2 m.

## Pengaturan RTH

---



- Saat menggunakan Kendali Aplikasi Seluler, pengaturan rute RTH tidak didukung, dan pesawat selalu kembali melalui jalur yang optimal.

Jika pencahayaan mencukupi dan lingkungan sesuai untuk sistem penglihatan, pesawat akan secara otomatis merencanakan jalur RTH yang optimal dan menyesuaikan ketinggian sesuai dengan faktor lingkungan, seperti rintangan dan sinyal transmisi.

Ketika sistem penglihatan tidak berfungsi dengan baik:

- ♦ Jika subjek sudah dilacak: Titik Asal akan diperbarui secara dinamis sesuai lokasi subjek, dan ketinggian RTH akan diatur ke yang lebih rendah tepat di atas subjek.
  - ♦ Jika subjek belum dilacak: Pesawat akan naik ke ketinggian aman yang telah diatur sebelumnya dan kembali ke asal, sehingga dapat menghindari sebagian besar rintangan umum.
-

Pengaturan RTH tersedia untuk RTH Lanjutan. Masuk ke tampilan kamera di DJI Fly atau kacamata (jika digunakan), ketuk \*\*\* > Keselamatan, lalu gulir ke Kembali ke Titik Asal (RTH).

- **Optimal:**

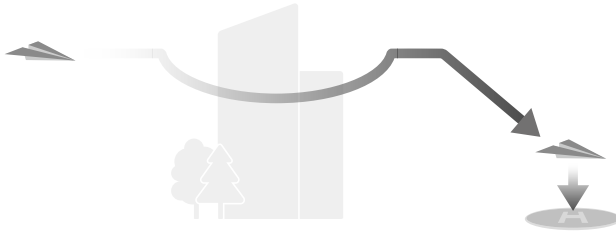

- Jika pencahayaan mencukupi dan lingkungan sesuai untuk sistem penglihatan, pesawat akan secara otomatis merencanakan jalur RTH yang optimal dan menyesuaikan ketinggian sesuai dengan faktor lingkungan, seperti rintangan dan sinyal transmisi, terlepas dari pengaturan Ketinggian RTH. Jalur RTH yang optimal berarti pesawat akan menempuh jarak sependek mungkin untuk mengurangi jumlah daya baterai yang digunakan dan meningkatkan waktu terbang.
  - Apabila pencahayaan tidak memadai atau lingkungannya tidak sesuai untuk sistem penglihatan, pesawat akan menjalankan Preset RTH berdasarkan pengaturan Ketinggian RTH.
- **Prasetel:**



Jarak/Ketinggian RTH		Pencahayaan dan Kondisi Lingkungan yang Sesuai	Pencahayaan dan Kondisi Lingkungan yang Tidak Sesuai
Jarak RTH > 50 m	Ketinggian saat ini < Ketinggian RTH	Pesawat akan merencanakan jalur RTH, terbang ke area terbuka sambil melewati hambatan, naik ke Ketinggian RTH, dan kembali ke asal menggunakan jalur terbaik.	Pesawat akan naik ke ketinggian RTH, dan terbang menuju Titik Asal dalam garis lurus di ketinggian RTH. <sup>[1]</sup>
	Ketinggian saat ini ≥ Ketinggian RTH	Pesawat akan kembali ke asal menggunakan jalur terbaik pada ketinggian saat ini.	Pesawat akan terbang menuju Titik Asal dalam garis lurus pada ketinggian saat ini. <sup>[1]</sup>
Jarak RTH berkisar 5-50 m			Pesawat akan terbang menuju Titik Asal dalam garis lurus pada ketinggian saat ini. <sup>[2]</sup>

[1] Jika LiDAR hadap depan mendeteksi rintangan di depan, pesawat akan turun untuk menghindari rintangan. Pesawat akan berhenti naik setelah jalur di depan bersih, lalu melanjutkan RTH. Jika ketinggian rintangan melebihi batas ketinggian, pesawat akan mengerem dan melayang, dan pengguna harus mengambil alih kendali.

[2] Pesawat akan mengerem dan melayang, dan pengguna harus mengambil alih kendali.

Saat pesawat mendekati Titik Asal, jika ketinggian saat ini lebih tinggi dari ketinggian RTH, pesawat akan dengan cerdas memutuskan apakah akan turun saat terbang maju sesuai dengan lingkungan sekitar, pencahayaan, ketinggian RTH yang ditetapkan, dan ketinggian saat ini. Saat pesawat mencapai area di atas Titik Asal, ketinggian pesawat saat ini tidak akan lebih rendah dari ketinggian RTH yang ditetapkan.

Rencana RTH untuk lingkungan yang berbeda, metode pemicu RTH, dan pengaturan RTH adalah sebagai berikut:

Metode Pemicu RTH	Pencahayaan dan Kondisi Lingkungan yang Sesuai (Pesawat dapat melewati rintangan dan zona GEO)	Pencahayaan dan Kondisi Lingkungan yang Tidak Sesuai
Pengguna secara aktif memicu RTH	Pesawat akan menjalankan RTH berdasarkan pengaturan RTH: <ul style="list-style-type: none"> <li>• Optimal</li> <li>• Prasetel</li> </ul>	Preset (Pesawat dapat naik untuk melewati rintangan dan zona GEO)
Baterai pesawat lemah		RTH rute asli
Sinyal pengendali jarak jauh hilang		Preset RTH akan dijalankan ketika sinyal pulih (Pesawat dapat melewati zona GEO serta akan mengerem dan melayang jika ada rintangan)

## Perlindungan Pendaratan

Saat RTH, perlindungan pendaratan diaktifkan saat pesawat mulai mendarat.

Performa khusus pesawat adalah sebagai berikut:

- Apabila permukaan tanah dinilai cocok untuk pendaratan, DJI Neo 2 akan langsung mendarat.
- DJI Neo 2 akan melayang dan menunggu konfirmasi pilot ketika permukaan tanah dianggap tidak cocok untuk pendaratan. Anda dapat melakukan pendaratan di telapak tangan atau mendaratkan DJI Neo 2 secara manual.
- Jika DJI Neo 2 gagal menentukan apakah lingkungan permukaan tanah cocok untuk pendaratan, atau kaca mata akan menampilkan perintah pendaratan ketika DJI Neo 2 turun hingga 0,3 m dari permukaan tanah. Konfirmasikan perintah pendaratan dan DJI Neo 2 akan mendarat. Anda juga dapat melakukan pendaratan di telapak tangan atau mendaratkan DJI Neo 2 secara manual.



- Perlindungan Pendaratan hanya membantu dalam menentukan lingkungan pendaratan. Perhatikan lingkungan sekitar saat pendaratan untuk memastikan keselamatan.
- Dalam kondisi berikut, Perlindungan Pendaratan mungkin tidak tersedia dan DJI Neo 2 mungkin mendarat langsung di tanah yang tidak sesuai:
  - Terbang di atas permukaan satu warna, reflektif, atau cahaya rendah, area permukaan luas tanpa tekstur yang jelas, atau permukaan dengan tekstur dinamis, seperti lantai keramik yang halus, lantai garasi dengan cahaya yang tidak memadai, dan rumput yang tertiuip angin.

- Terbang di atas halangan tanpa tekstur yang jelas, misalnya, batu besar, atau permukaan reflektif atau satu warna, seperti lantai keramik yang lebih tinggi.
- Terbang di atas halangan kecil atau halus, seperti kabel listrik dan cabang pohon.
- Terbang di atas permukaan yang mirip dengan tanah datar, seperti perdu yang telah dipangkas dan rata, ujung pohon yang rata, dan tanah berbentuk bundar.
- Perlindungan Pendaratan dapat terpicu tanpa sengaja dan DJI Neo 2 tidak dapat mendarat dalam situasi berikut. Anda dapat melakukan pendaratan di telapak tangan atau mendaratkan DJI Neo 2 secara manual.
  - Terbang di atas permukaan yang dapat membuat sistem penglihatan bingung, seperti air, tanah basah, dan area tergenang.
  - Terbang di atas permukaan datar, tetapi ada permukaan dengan tekstur jelas (permukaan miring atau anak tangga) di dekatnya.

## 4.4 Sistem Deteksi

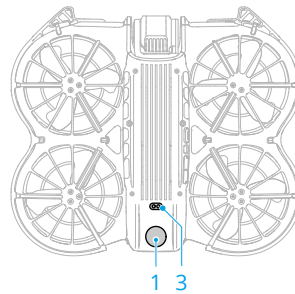
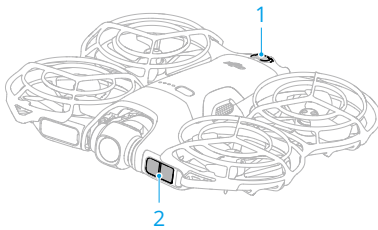

1. Sistem Penglihatan Monokular Segala Arah
3. Sistem Pengindraan Inframerah Bawah

### 2. LiDAR hadap depan\*

\* Sistem LiDAR hadap depan memenuhi persyaratan keselamatan mata manusia untuk produk laser Kelas 1.

LiDAR hadap depan dapat mendeteksi rintangan di depan. Sistem penglihatan monokular segala arah bekerja paling baik dengan pencahayaan yang memadai serta rintangan yang jelas ditandai atau memiliki tekstur. Sistem penglihatan monokular segala arah akan aktif secara otomatis saat pesawat dalam mode Normal atau Cine dan tindakan penghindaran

rintangan diatur ke **Bypass** atau **Rem** di DJI Fly. Fungsi pemosisian berlaku jika sinyal GNSS tidak tersedia atau lemah.

- 
- Saat Pemosisian Penglihatan dan Penghindaran Rintangan dinonaktifkan, pesawat hanya bergantung pada GNSS untuk melayang, penghindaran rintangan multiarah tidak tersedia, dan pesawat tidak akan melambat secara otomatis saat turun mendekati tanah. Diperlukan kehati-hatian ekstra saat Pemosisian Penglihatan dan Penghindaran Rintangan dinonaktifkan.
  - Menonaktifkan Pemosisian Penglihatan dan Penghindaran Rintangan hanya berlaku saat terbang secara manual, dan tidak akan berlaku saat menggunakan RTH, pendaratan otomatis, atau menggunakan Mode Penerbangan Cerdas.
  - Pemosisian Penglihatan dan Penghindaran Rintangan dapat dinonaktifkan sementara saat berada di awan atau kabut, atau saat rintangan terdeteksi saat mendarat. Biarkan Pemosisian Penglihatan dan Penghindaran Rintangan tetap aktif dalam skenario penerbangan reguler. Pemosisian Penglihatan dan Penghindaran Rintangan diaktifkan secara default setelah menghidupkan ulang pesawat.
- 

## Pemberitahuan

---

- ⚠️ • Perhatikan lingkungan penerbangan. Sistem pengindraan hanya berfungsi dalam skenario tertentu dan tidak dapat menggantikan kendali dan pertimbangan manusia. Selama penerbangan, selalu perhatikan lingkungan sekitar dan peringatan pada DJI Fly, serta bertanggung jawablah dan jaga kendali pesawat setiap saat.
- Jika GNSS tidak tersedia, sistem penglihatan bawah akan membantu penentuan posisi pesawat dan berfungsi paling baik pada saat pesawat berada di ketinggian 0,5 hingga 10 m. Kehati-hatian ekstra diperlukan, jika ketinggian pesawat di atas 30 m karena kinerja penentuan posisi penglihatan mungkin akan terpengaruh.
- Sistem penglihatan bawah mungkin tidak dapat berfungsi dengan baik jika pesawat terbang di dekat perairan. Oleh karena itu, pesawat tidak dapat secara aktif menghindari perairan di bawahnya saat mendarat. Dianjurkan untuk senantiasa menjaga kendali penerbangan setiap saat, membuat pertimbangan yang wajar berdasarkan lingkungan sekitar, dan menghindari terlalu mengandalkan sistem penglihatan bawah.
- Sistem penglihatan tidak dapat mengidentifikasi struktur besar secara akurat dengan rangka dan kabel, seperti crane menara, menara transmisi tegangan tinggi, kabel transmisi tegangan tinggi, jembatan kabel, dan jembatan gantung.

- Sistem penglihatan tidak dapat berfungsi dengan baik di dekat permukaan tanpa variasi pola yang jelas atau cahayanya terlalu redup atau terlalu terang. Sistem penglihatan tidak dapat berfungsi dengan baik dalam situasi berikut:
  - ♦ Terbang di dekat permukaan monokrom (mis. hitam pekat, putih, merah, atau hijau).
  - ♦ Terbang di dekat permukaan yang sangat reflektif.
  - ♦ Terbang di dekat permukaan air atau transparan.
  - ♦ Terbang di dekat permukaan atau benda yang bergerak.
  - ♦ Terbang di daerah dengan perubahan pencahayaan yang sering dan drastis.
  - ♦ Terbang di dekat permukaan yang sangat gelap (<1 lux) atau terang (>100.000 lux).
  - ♦ Terbang di dekat permukaan yang sangat memantulkan atau menyerap gelombang inframerah (misalnya cermin, kaca, rambu jalan, dan jalan beraspal).
  - ♦ Terbang di dekat permukaan tanpa pola atau tekstur yang jelas.
  - ♦ Terbang di dekat permukaan dengan pola atau tekstur identik yang berulang (mis. ubin dengan desain yang sama).
  - ♦ Terbang di dekat rintangan dengan area permukaan kecil (misalnya pagar, cabang pohon, dan kabel listrik).
  - ♦ Terbang di dekat objek kecil berbentuk tiang (misalnya tiang utilitas, tiang lampu jalan).
  - ♦ Terbang di dekat subjek yang bergerak (misalnya orang yang sedang berjalan atau kendaraan).
- Jaga kebersihan sensor setiap saat. **JANGAN** menggores atau mengutak-atik sensor. **JANGAN** menggunakan pesawat di lingkungan yang berdebu atau lembap.
- Kamera sistem penglihatan mungkin perlu dikalibrasi setelah disimpan dalam waktu yang lama. Pemberitahuan akan muncul di DJI Fly dan kalibrasi akan dilakukan secara otomatis.
- **JANGAN** terbang saat hujan, berkabut, atau jarak pandang kurang dari 100 m.
- **JANGAN** menghalangi sistem penginderaan.
- **JANGAN** lepas landas dengan cepat menuju rintangan untuk menghindari risiko sistem penginderaan gagal merespons tepat waktu, yang dapat menyebabkan tabrakan.
- Periksa hal berikut setiap kali sebelum lepas landas:

- Pastikan tidak ada stiker atau penghalang lain di atas kaca pada sistem pengindraan.
- Gunakan kain lembut jika terdapat kotoran, debu, atau air pada kaca sistem pengindraan. JANGAN menggunakan produk pembersih yang mengandung alkohol.
- Hubungi Dukungan DJI jika terdapat kerusakan pada lensa sistem pengindraan.
- LIDAR hadap depan tidak dapat mendeteksi rintangan dengan reflektivitas kurang dari 10% atau objek reflektif, misalnya kaca.

## 4.5 Advanced Pilot Assistance Systems

Fitur Advanced Pilot Assistance Systems (APAS) tersedia dalam mode Normal dan mode Cine. Ketika APAS diaktifkan, pesawat akan terus merespons perintah Anda dan merencanakan jalurnya sesuai dengan input tongkat kendali dan lingkungan penerbangan. APAS memudahkan dalam menghindari rintangan, mendapatkan rekaman video yang lebih halus, dan memberikan pengalaman terbang yang lebih baik.

Saat APAS diaktifkan, pesawat dapat dihentikan dengan menekan tombol Jeda Penerbangan pada pengendali jarak jauh. Pesawat mengerem dan melayang selama tiga detik dan menunggu perintah pilot selanjutnya.

Untuk mengaktifkan APAS, buka DJI Fly, lalu buka **\*\*\* > Keselamatan > Penghindaran Rintangan Manual**, dan pilih **Bypass**. Atur **Opsi Bypass** ke **Normal** atau **Nifty**. Dalam Mode **Nifty**, pesawat dapat terbang lebih cepat, lebih halus, dan lebih dekat dengan hambatan untuk mendapatkan rekaman yang lebih baik sekaligus melewati hambatan. Namun, risiko menghantam rintangan akan meningkat. Terbanglah dengan hati-hati.

Mode **Nifty** tidak dapat berfungsi dengan normal dalam situasi berikut:

- Ketika orientasi pesawat berubah dengan cepat saat terbang di dekat rintangan.
- Saat terbang melewati rintangan sempit, seperti kanopi atau semak, dengan kecepatan tinggi.
- Saat terbang di dekat rintangan yang terlalu kecil untuk dideteksi.

## Pemberitahuan



- Pastikan untuk menggunakan APAS jika sistem penglihatan tersedia. Pastikan tidak ada orang, hewan, objek dengan area permukaan kecil (mis., cabang pohon), atau objek transparan (mis., kaca atau air) di sepanjang jalur penerbangan yang diinginkan.

- Pastikan untuk menggunakan APAS saat sistem penglihatan bawah tersedia atau sinyal GNSS kuat. APAS mungkin tidak berfungsi dengan baik saat pesawat terbang di atas air.
  - Berhati-hatilah saat terbang di lingkungan yang sangat gelap (<5 lux) atau terang (>100.000 lux).
  - Perhatikan DJI Fly dan pastikan APAS berfungsi secara normal.
  - APAS akan berfungsi kurang baik pada saat pesawat terbang di dekat batas penerbangan atau di zona GEO.
  - Ketika pencahayaan tidak memadai dan sistem penglihatan sebagian tidak tersedia, pesawat akan beralih dari melewati rintangan ke mengerem dan melayang. Anda harus memposisikan tongkat kendali ke tengah lalu melanjutkan pengendalian pesawat.
- 

## Perlindungan Pendaratan

Perlindungan Pendaratan akan aktif jika **Tindakan Penghindaran Rintangan** diatur ke **Bypass** atau **Rem** dan Anda mendorong turun tongkat throttle untuk mendaratkan pesawat. Perlindungan Pendaratan diaktifkan saat pesawat mulai mendarat.

- Apabila permukaan tanah dinilai cocok untuk pendaratan, pesawat akan langsung mendarat.
- Apabila permukaan tanah dinilai tidak cocok untuk pendaratan, pesawat akan melayang saat turun ke ketinggian tertentu di atas tanah. Dorong ke bawah tongkat throttle selama setidaknya lima detik, dan pesawat akan mendarat tanpa penghindaran rintangan.

## 4.6 Baling-baling dan Pelindung Baling-baling

DJI Neo 2 dilengkapi dengan pelindung baling-baling yang dapat dilepas untuk meminimalkan kerusakan pada baling-baling yang disebabkan oleh tabrakan. Pelindung baling-baling di bagian atas DJI Neo 2 harus dilepas sebelum melepas atau memasang baling-baling.

## Melepas dan Memasang



Klik tautan di bawah atau pindai kode QR untuk menonton video tutorialnya.



<https://www.dji.com/neo-2/video>

### Pelindung Baling-Baling

Pastikan DJI Neo 2 dimatikan. Lepas pelindung baling-baling dengan mengikuti langkah di bawah ini.

1. Letakkan pesawat dalam posisi terbalik.

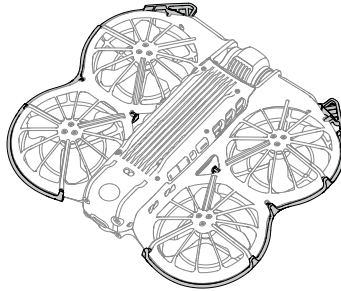

2. Tekan bagian tengah pelindung untuk melepas pengait dan membukanya.

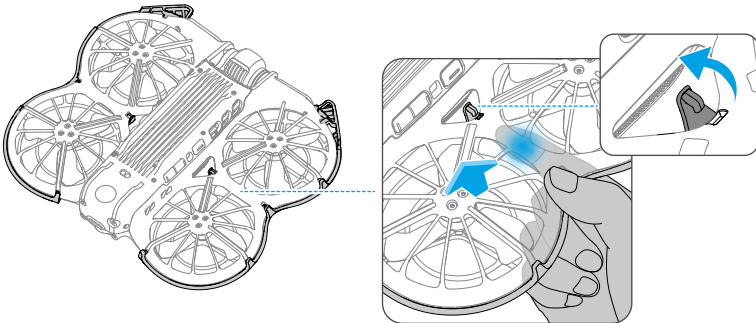

3. Angkat tonjolan depan pelindung untuk melepaskan pengait.

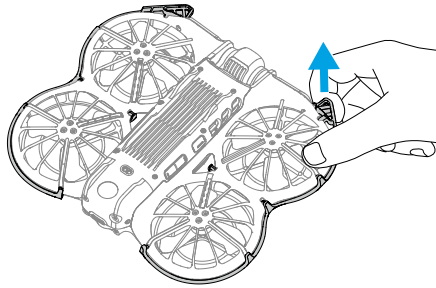

4. Operasikan di sepanjang tepi untuk melepaskan pengait yang tersisa.

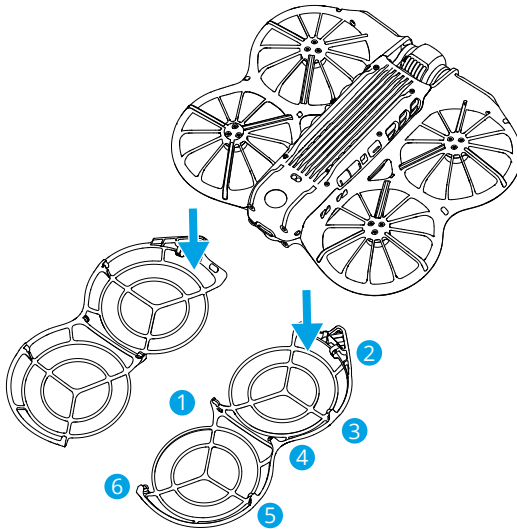

Pasang pelindung baling-baling dengan mengikuti langkah di bawah ini.

1. Periksa pelindung baling-baling dan pastikan tonjolan depan sejajar dengan bagian depan pesawat.

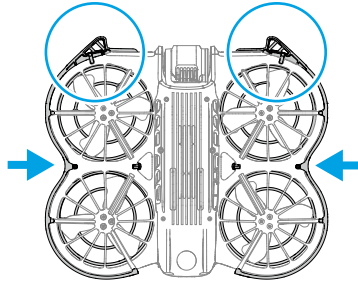

2. Kencangkan semua pengait yang tersisa ke bodi pesawat untuk memastikan pemasangan yang kokoh.

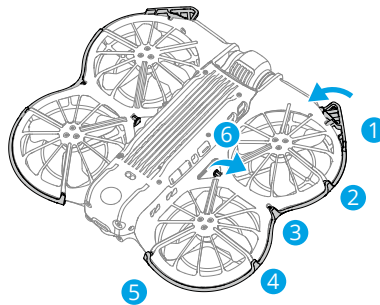

- ⚠️ Pastikan pelindung baling-baling terpasang dengan benar dan pengaitnya terpasang dengan aman. Jika tidak, LiDAR hadap depan dapat terhalang, sehingga menyebabkan performa penghindaran rintangan menjadi tidak normal.

## Baling-baling

Gunakan obeng dalam kotak DJI Neo 2 untuk memasang dan melepas baling-baling. Pelindung baling-baling harus dilepas sebelum memasang dan melepas baling-baling.

1. Gunakan obeng untuk melepas baling-baling dari motor.

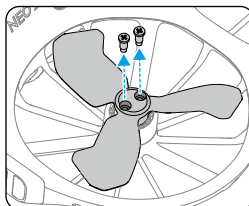

2. Pasang baling-baling bertanda ke motor bertanda dan baling-baling tidak bertanda ke motor tidak bertanda. Gunakan sekrup yang disediakan dalam kemasan baling-baling untuk memasang baling-baling. Pastikan untuk mengencangkan sekrup tersebut.

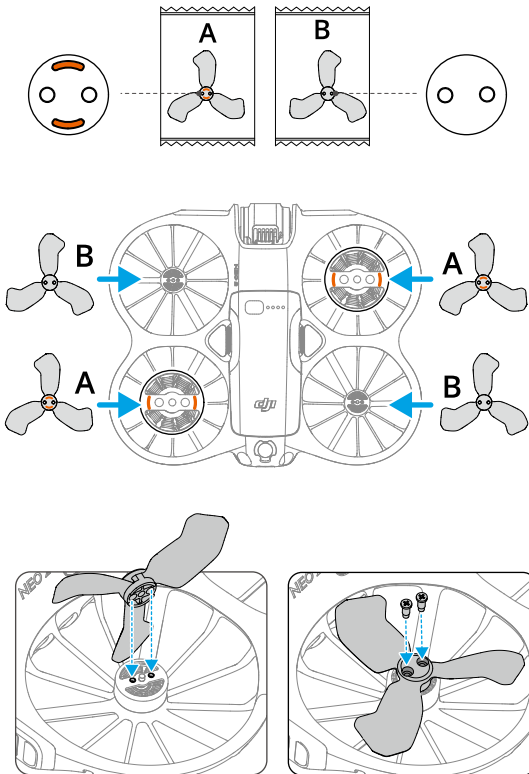

3. Pasang ulang pelindung baling-baling setelah memasang baling-baling.

## Pemberitahuan

- ⚠️ • JANGAN memasang atau melepas pelindung baling-baling secara paksa agar tidak merusaknya.
- JANGAN tekan penyangga pelindung baling-baling yang terletak di bawah pesawat untuk menghindari kerusakan.
- Pastikan hanya menggunakan obeng dari paket pesawat untuk memasang baling-baling. Menggunakan obeng lain dapat merusak sekrup.

- Pastikan untuk menjaga sekrup tetap vertikal sambil mengencangkannya. Sekrup tidak boleh miring ke permukaan pemasangan. Setelah pemasangan selesai, periksa apakah sekrup sudah rata dan putar baling-baling untuk memeriksa apakah ada hambatan yang tidak normal.
  - Periksa untuk memastikan sekrup baling-baling dikencangkan setelah setiap 30 jam waktu terbang (sekitar 60 penerbangan).
  - Obeng hanya untuk memasang baling-baling. JANGAN digunakan untuk membongkar pesawat.
  - Apabila baling-baling rusak, lepas baling-baling dan sekrup di motor terkait, lalu buang.
  - Pisau baling-baling tajam. Tangani dengan hati-hati untuk menghindari cedera pribadi atau perubahan bentuk baling-baling.
  - Pastikan baling-baling dan motor terpasang dengan kuat sebelum setiap penerbangan.
  - Hanya gunakan baling-baling DJI resmi. JANGAN mencampur jenis baling-baling.
  - Baling-baling adalah komponen yang dapat habis digunakan. Beli baling-baling tambahan jika perlu.
  - Pastikan semua baling-baling dalam kondisi baik sebelum setiap penerbangan. JANGAN menggunakan baling-baling yang rapuh, retak, atau patah. Apabila terdapat benda asing menempel, bersihkan baling-baling dengan kain kering dan lembut.
  - Untuk menghindari cedera, menjauhlah dari baling-baling atau motor yang berputar.
  - Untuk menghindari kerusakan baling-baling, letakkan pesawat dengan benar selama pengangkutan atau penyimpanan. JANGAN menekan atau membengkokkan baling-baling. Jika baling-baling rusak, performa penerbangan dapat terpengaruh.
  - Pastikan motor terpasang dengan aman dan berputar dengan lancar. Segera mendarat jika motor kelebihan beban atau macet saat penerbangan.
  - JANGAN mencoba memodifikasi struktur motor.
  - JANGAN menyentuh atau membiarkan tangan atau bagian tubuh bersentuhan dengan motor karena motor mungkin panas setelah penerbangan.
  - JANGAN menghalangi lubang ventilasi pada motor atau badan pesawat.
  - Pastikan ESC terdengar normal saat dihidupkan.
-

## 4.7 Baterai Penerbangan Cerdas

### Pemberitahuan

- 
-  • Baca dan ikuti dengan ketat petunjuk dalam manual ini, dalam "Pedoman Keselamatan" dan pada stiker baterai sebelum menggunakan baterai. Anda harus bertanggung jawab penuh atas semua operasi dan penggunaan.
- 
1. JANGAN langsung mengisi daya Baterai Penerbangan Cerdas setelah penerbangan karena masih terlalu panas. Tunggu baterai mendingin hingga ke suhu pengisian daya yang diizinkan sebelum mengisi daya lagi.
  2. Untuk mencegah kerusakan, baterai hanya akan mengisi daya saat suhu berada di antara 5 dan 40 °C (41 dan 104 °F). Suhu pengisian daya ideal adalah antara 22 hingga 28 °C (71,6 hingga 82,4 °F). Pengisian daya pada rentang suhu ideal dapat memperpanjang masa pakai baterai. Pengisian daya akan berhenti secara otomatis jika suhu sel baterai melebihi 55 °C (131 °F) selama pengisian daya.
  3. Pemberitahuan Suhu Rendah:
    - Baterai tidak dapat digunakan di lingkungan bersuhu sangat rendah di bawah -10 °C (14 °F).
    - Kapasitas baterai berkurang secara signifikan pada saat terbang di suhu rendah dari -10 hingga 5 °C (14 hingga 41 °F). Pastikan untuk mengisi penuh daya baterai sebelum lepas landas. Layangkan pesawat beberapa saat untuk memanaskan baterai setelah lepas landas.
    - Disarankan untuk memanaskan baterai hingga setidaknya 10 °C (50 °F) sebelum lepas landas saat terbang di lingkungan bersuhu rendah. Suhu ideal untuk memanaskan baterai adalah di atas 20 °C (68 °F).
    - Kapasitas baterai berkurang di lingkungan bersuhu rendah, sehingga kinerja penghambat kecepatan angin pesawat berkurang. Terbanglah dengan hati-hati.
    - Berhati-hatilah saat terbang pada ketinggian dengan suhu rendah.
  4. Baterai yang terisi daya penuh akan dikosongkan secara otomatis jika tidak digunakan selama jangka waktu tertentu. Perhatikan bahwa merupakan hal yang normal saat baterai mengeluarkan panas selama proses mengosongkan daya.
  5. Untuk menjaga kondisi baterai, lakukan pengisian daya penuh baterai setidaknya tiga bulan sekali. Performa baterai akan terpengaruh atau bahkan dapat menyebabkan kerusakan permanen jika baterai tidak digunakan dalam waktu lama. Jika baterai tidak diisi atau dikosongkan selama tiga bulan atau lebih, baterai tidak lagi tercakup dalam garansi.

6. Untuk tujuan keselamatan, simpan baterai pada tingkat daya rendah saat transit. Sebelum transportasi, disarankan membuang daya baterai hingga 30% atau lebih rendah.

## Memasang/Melepas Baterai

### Pemasangan

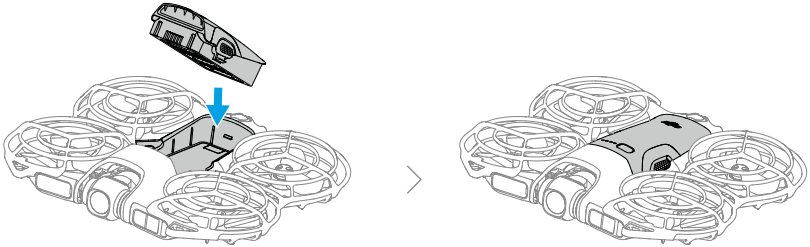

### Pelepasan

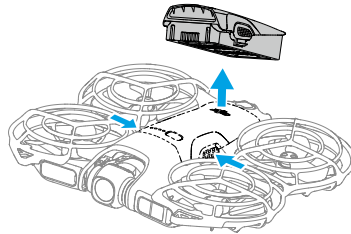

- 
- ⚠ • **JANGAN** memasukkan atau melepas baterai saat pesawat dinyalakan.
- Pastikan baterai terpasang aman dengan suara klik. **JANGAN** menerbangkan pesawat saat baterai tidak terpasang dengan aman, karena dapat menyebabkan kontak yang buruk antara baterai dan pesawat serta menimbulkan bahaya.
- 

## Menggunakan Baterai

### Memeriksa Tingkat Daya Baterai

Tekan tombol daya satu kali untuk memeriksa tingkat daya baterai saat ini.

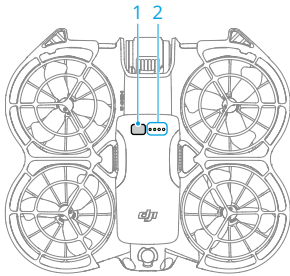

1. Tombol Daya
2. LED Tingkat Daya Baterai

LED tingkat daya baterai menampilkan tingkat daya baterai selama pengisian daya dan pengosongan daya. Status LED ditentukan di bawah ini:

- LED menyala
- ◉ LED berkedip
- LED mati

Pola Berkedip	Tingkat Daya Baterai
● ● ● ●	88–100%
● ● ● ◉	76–87%
● ● ● ○	63–75%
● ● ◉ ○	51–62%
● ● ○ ○	38–50%
● ◉ ○ ○	26–37%
● ○ ○ ○	13–25%
◉ ○ ○ ○	0–12%

### Menyalakan/Mematikan

Tekan, lalu tekan dan tahan tombol daya untuk menyalakan atau mematikan pesawat. LED tingkat daya baterai menampilkan tingkat daya baterai pada saat pesawat dinyalakan. LED tingkat daya baterai mati saat pesawat dimatikan.

### Mengisi Daya Baterai

Isi penuh daya baterai sebelum digunakan. Disarankan untuk menggunakan perangkat pengisian daya dari DJI atau pengisi daya lain yang mendukung protokol pengisian daya cepat USB PD.

## Menggunakan Pengisi Daya

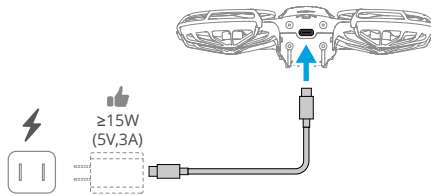

- ⚠ • Baterai tidak dapat diisi daya jika pesawat dinyalakan.

Tabel di bawah ini menunjukkan tingkat daya baterai selama pengisian daya.

Pola Berkedip	Tingkat Daya Baterai
	0–50%
	51–75%
	76–99%
	100%

- 💡 • Frekuensi kedipan LED tingkat daya baterai berbeda-beda, tergantung pengisi daya USB yang digunakan. Apabila pengisian daya cepat, LED tingkat daya baterai akan berkedip dengan cepat.
- Keempat LED akan berkedip bersamaan untuk mengindikasikan baterai mengalami kerusakan.

## Menggunakan Hub Pengisian Daya



Disarankan untuk mengklik tautan di bawah atau memindai kode QR untuk menonton video tutorialnya.



<https://www.dji.com/neo-2/video>

- ⚠️ • Suhu lingkungan memengaruhi kecepatan pengisian daya. Pengisian daya lebih cepat di lingkungan yang berventilasi baik pada suhu 25 °C (77 °F).
- Hub pengisian daya hanya kompatibel dengan model Baterai Penerbangan Cerdas tertentu. JANGAN menggunakan hub pengisian daya dengan model baterai lainnya.
- Tempatkan hub pengisian daya pada permukaan yang datar dan stabil saat digunakan. Pastikan perangkat telah diisolasi dengan benar untuk mencegah bahaya kebakaran.
- JANGAN menyentuh terminal logam pada port baterai.
- Apabila terdapat endapan, bersihkan terminal logam dengan kain bersih dan kering.

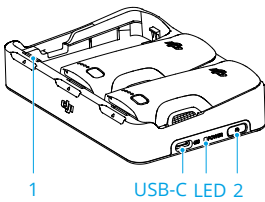

1. Port Baterai
2. Tombol Fungsi

### Cara Mengisi Daya

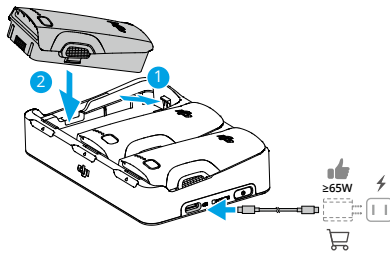

Masukkan baterai ke dalam port baterai hub pengisian daya hingga berbunyi klik di tempatnya. Sambungkan hub pengisian daya ke stopkontak listrik menggunakan pengisi daya USB.

Metode pengisian daya bervariasi tergantung daya pengisi daya. Lihat tabel di bawah ini untuk perinciannya.

Baterai dapat disimpan di hub pengisian daya setelah pengisian daya.

Daya Pengisi Daya $\leq 30$ W	Mengisi daya secara berurutan dari tingkat daya baterai tertinggi ke terendah.
$30$ W < Daya Pengisi Daya $\leq 45$ W	Mengisi dua baterai secara bersamaan: Pertama mengisi daya baterai yang tingkat dayanya lebih rendah hingga tingkat daya yang sama dengan yang tertinggi, lalu mengisi kedua baterai secara bersamaan.
Daya Pengisi Daya $> 45$ W	Mengisi daya tiga baterai secara bersamaan: Pertama mengisi daya dua baterai yang tingkat dayanya lebih rendah hingga tingkat daya yang sama dengan yang tertinggi, lalu mengisi baterai secara bersamaan.

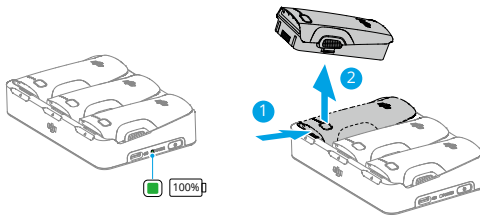

Lepaskan baterai yang sesuai dari hub pengisian daya seperti yang ditunjukkan.

## Menggunakan Hub Pengisian Daya sebagai Bank Daya

1. Masukkan satu atau beberapa baterai ke dalam hub pengisian daya. Hubungkan perangkat eksternal melalui port USB-C, seperti telepon seluler atau pengendali jarak jauh.
2. Tekan tombol fungsi, dan LED status hub pengisian berubah menjadi hijau solid. Baterai dengan tingkat daya terendah akan dibongkar terlebih dahulu, diikuti dengan baterai yang tersisa untuk dibongkar secara berurutan. Untuk berhenti mengisi daya perangkat eksternal, putus koneksi perangkat eksternal dari hub pengisian daya.

- ⚠ • Jika daya baterai yang tersisa kurang dari 5%, baterai tidak dapat mengisi daya perangkat eksternal.
- Untuk beralih ke pengisian daya Baterai Penerbangan Cerdas, sambungkan kembali kabel USB-C.

## Deskripsi LED Status

Pola Berkedip	Deskripsi
Menyala kuning tanpa kedip	Hub pengisian daya dalam kondisi diam

Pola Berkedip	Deskripsi
Berkedip hijau	Mengisi daya baterai
Hijau tanpa kedip	Semua baterai terisi penuh atau memasok daya ke perangkat eksternal
Berkedip kuning	Suhu baterai terlalu rendah atau terlalu tinggi (tidak diperlukan operasi lebih lanjut)
Menyala merah tanpa kedip	Kesalahan catu daya atau baterai (lepas dan masukkan kembali baterai atau cabut dan colokkan ke pengisi daya)

## Mekanisme Perlindungan Baterai

LED tingkat daya baterai dapat menampilkan pemberitahuan perlindungan baterai yang dipicu oleh kondisi pengisian daya yang tidak normal.

LED	Pola Berkedip	Status
	LED2 berkedip dua kali per detik	Arus berlebih terdeteksi
	LED2 berkedip tiga kali per detik	Arus pendek terdeteksi
	LED3 berkedip dua kali per detik	Pengisian daya berlebih terdeteksi
	LED3 berkedip tiga kali per detik	Pengisi daya dengan tegangan berlebih terdeteksi
	LED4 berkedip dua kali per detik	Suhu pengisian daya terlalu rendah
	LED4 berkedip tiga kali per detik	Suhu pengisian daya terlalu tinggi

Apabila salah satu mekanisme perlindungan baterai diaktifkan, cabut pengisi daya dan pasang kembali untuk melanjutkan pengisian daya. Jika suhu pengisian daya tidak normal, tunggu hingga kembali normal. Baterai akan secara otomatis melanjutkan pengisian daya tanpa perlu mencabut dan mencolokkan kembali pengisi daya.

## 4.8 Gimbal dan Kamera

### Pemberitahuan Gimbal

- ⚠️ Pastikan tidak ada stiker atau penghalang pada gimbal sebelum lepas landas. **JANGAN** mengetuk atau memukul gimbal setelah pesawat menyala. Luncurkan pesawat dari tanah terbuka dan rata untuk melindungi gimbal.
- Lepaskan pelindung gimbal sebelum menyalakan pesawat. Pasang pelindung gimbal saat pesawat tidak digunakan.

- Elemen presisi dalam gimbal dapat rusak akibat tabrakan atau benturan, yang dapat menyebabkan gimbal berfungsi secara tidak normal.
- Usahakan agar gimbal tidak terkena debu atau pasir, terutama pada motor gimbal.
- Motor gimbal dapat memasuki mode perlindungan jika gimbal terhalang oleh benda lain saat pesawat diletakkan di tanah yang tidak rata atau di atas rumput, atau jika gimbal mengalami kekuatan eksternal yang berlebihan seperti saat tabrakan. Tunggu hingga gimbal kembali normal atau nyalakan ulang perangkat.
- JANGAN memberikan kekuatan eksternal pada gimbal setelah pesawat dinyalakan.
- JANGAN menambahkan muatan ekstra selain aksesoris resmi pada gimbal karena dapat menyebabkan gimbal berfungsi tidak normal atau bahkan kerusakan motor permanen.
- Penerbangan dalam kabut tebal atau awan dapat menyebabkan kegagalan sementara karena gimbal basah. Setelah gimbal kering, fungsionalitasnya akan sepenuhnya pulih.
- Jika ada angin besar, gimbal mungkin akan bergetar saat merekam.
- Setelah menyala, jika pesawat tidak ditempatkan di tempat rata selama waktu yang lama atau jika diguncang keras, gimbal mungkin berhenti bekerja dan masuk ke mode perlindungan. Dalam kasus ini, tempatkan pesawat di tempat rata dan tunggu hingga pulih.
- JANGAN gunakan pesawat dalam cuaca hujan atau bersalju. Jika menghadapi hujan atau salju selama penerbangan, segera daratkan pesawat dan langsung bersihkan permukaan gimbal serta motor gimbal.
- Jika sudut kemiringan gimbal besar:
  - ♦ Saat pesawat menikung ke depan karena akselerasi atau deselerasi maju, gimbal akan memasuki mode perlindungan batas dan menyesuaikan sudut ke arah bawah secara otomatis.
  - ♦ Saat pesawat berguling ke samping karena akselerasi atau deselerasi lateral, sumbu yaw gimbal mungkin mencapai batas gerakan.
  - ♦ Pesawat akan membatasi kecepatannya untuk menjaga stabilisasi gambar. Dalam kondisi angin kencang, kecepatan terbang akan lebih dibatasi. Mengurangi sudut pitch secara tepat dapat mencapai kecepatan terbang yang lebih tinggi.
  - ♦ Bodi pesawat mungkin muncul di tepi tampilan langsung.

## Sudut Gimbal

Gunakan tombol putar gimbal pada pengendali jarak jauh untuk mengendalikan kemiringan gimbal. Atau lakukan melalui tampilan kamera di DJI Fly. Tekan dan tahan layar hingga bilah penyesuaian gimbal muncul. Seret bilah untuk mengendalikan kemiringan gimbal.

## Mode Operasi Gimbal

Tersedia dua mode operasi gimbal. Beralih antara mode operasi yang berbeda di \*\*\* > Kendali.

**Mode Ikuti:** Sudut gimbal tetap stabil pada bidang horizontal. Mode ini cocok untuk mengambil gambar stabil.

**FPV Mode:** Saat pesawat terbang ke depan, gimbal berputar secara sinkron dengan putaran pesawat untuk memberikan pengalaman terbang orang pertama.

## Pemberitahuan Kamera

---

- ⚠ • JANGAN menggunakan lensa kamera di lingkungan dengan sinar laser, seperti pertunjukan laser, atau mengarahkan kamera ke sumber cahaya yang sangat terang dalam waktu lama, seperti matahari pada hari yang cerah untuk menghindari kerusakan pada sensor.
  - Pastikan suhu dan kelembapan sesuai dengan kamera selama penggunaan dan penyimpanan.
  - Gunakan pembersih lensa untuk membersihkan lensa agar terhindar dari kerusakan atau kualitas gambar yang buruk.
  - JANGAN menghalangi lubang ventilasi di kamera karena panas yang dihasilkan dapat merusak perangkat dan menyebabkan cedera.
- 

## 4.9 Menyimpan serta Mengekspor Foto dan Video

### Penyimpanan

Pesawat dilengkapi dengan penyimpanan internal. Foto dan video dapat disimpan di penyimpanan internal.

- ⚠ • Periksa pengaturan kamera sebelum digunakan untuk memastikan kamera dikonfigurasi dengan benar.

- Lakukan pengujian kamera dengan mengambil beberapa gambar sebelum mengambil foto atau video penting.
- Pastikan untuk mematikan pesawat dengan benar. Jika tidak, parameter kamera tidak akan tersimpan, dan rekaman video dapat terpengaruh. DJI tidak bertanggung jawab atas segala kerugian karena perekaman gambar atau video dengan cara yang tidak dapat dibaca oleh mesin.

## Mengekspor

- Gunakan QuickTransfer untuk mengekspor rekaman ke perangkat seluler. Lihat bagian berikutnya untuk informasi selengkapnya.
- Hubungkan pesawat ke komputer menggunakan kabel data, ekspor rekaman dalam penyimpanan internal pesawat. Pesawat tidak perlu dinyalakan selama proses ekspor.

### 4.10 QuickTransfer

DJI Neo 2 dapat terhubung langsung ke perangkat lunak melalui Wi-Fi, yang memungkinkan Anda mengunduh foto dan video dari DJI Neo 2 ke ponsel cerdas.

Di Kendali Aplikasi Seluler, setelah ponsel cerdas terhubung ke DJI Neo 2, masuk ke mode QuickTransfer dengan membuka tampilan Album.

Saat DJI Neo 2 tidak terhubung perangkat cerdas, Anda dapat mengetuk kartu QuickTransfer atau Perangkat Wi-Fi di layar utama di DJI Fly untuk masuk ke mode QuickTransfer. Anda juga dapat membuka Album di DJI Fly di ponsel cerdas, dan ketuk  di sudut kanan atas untuk masuk ke mode QuickTransfer.

Saat menghubungkan ponsel cerdas ke DJI Neo 2 untuk pertama kali, tekan dan tahan tombol daya DJI Neo 2 untuk mengonfirmasi.

-  • Kecepatan mengunduh maksimum hanya dapat dicapai di negara dan wilayah yang undang-undang dan peraturannya mengizinkan frekuensi 5,8 GHz, saat menggunakan perangkat yang mendukung pita frekuensi 5,8 GHz dan koneksi Wi-Fi, serta di lingkungan tanpa gangguan atau penghalang. Apabila 5,8 GHz tidak diizinkan oleh peraturan setempat (seperti di Jepang), atau perangkat seluler Anda tidak mendukung pita frekuensi 5,8 GHz, atau lingkungan memiliki gangguan yang parah, maka QuickTransfer akan menggunakan pita frekuensi 2,4 GHz dan kecepatan unduh maksimumnya akan berkurang menjadi 12 MB/dtk.

- Saat menggunakan QuickTransfer, Anda tidak perlu memasukkan kata sandi Wi-Fi di halaman pengaturan perangkat seluler untuk menghubungkannya. Buka DJI Fly dan pemberitahuan akan muncul untuk menghubungkan pesawat.
- Gunakan QuickTransfer di lingkungan yang tidak terhalang tanpa gangguan dan jauhkan dari sumber gangguan, seperti router nirkabel, speaker Bluetooth, atau headphone.



- Ketika melihat album dalam mode QuickTransfer, mode ECO akan diaktifkan secara otomatis jika suhu DJI Neo 2 naik melebihi nilai tertentu. Dan kecepatan unduh maksimumnya akan berkurang menjadi 30 MB/dtk. Perhatikan perintah di aplikasi.
-

# DJI RC-N3

---

## 5 DJI RC-N3

### 5.1 Operasi

#### Menyalakan/Mematikan

Tekan tombol daya satu kali untuk memeriksa tingkat daya baterai saat ini.

Tekan, lalu tekan dan tahan untuk menyalakan atau mematikan pengendali jarak jauh.

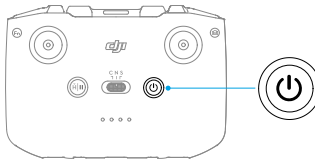

#### Mengisi Daya Baterai

Hubungkan pengisi daya ke port USB-C pada pengendali jarak jauh.

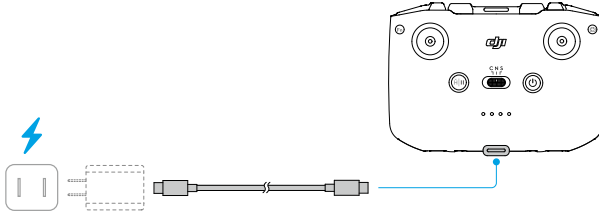

- ⚠️ • Isi penuh daya pengendali jarak jauh sebelum setiap penerbangan. Peringatan dibunyikan pengendali jarak jauh pada saat tingkat daya baterai rendah.
- Untuk menjaga kondisi baterai, lakukan pengisian penuh baterai setidaknya tiga bulan sekali.

#### Mengendalikan Gimbal dan Kamera

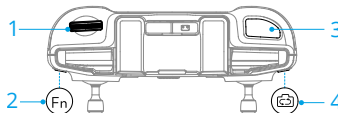

1. **Tombol Putar Gimbal:** Kendalikan kemiringan gimbal.

2. **Tombol Rana/Rekam:** Tekan sekali untuk mengambil foto atau memulai atau menghentikan perekaman.
3. **Tombol Foto/Video:** Tekan sekali untuk beralih antara mode foto dan video.

## Sakelar Mode Penerbangan

Alihkan tombol untuk memilih mode penerbangan yang diinginkan.

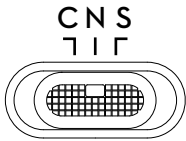

Posisi	Mode Penerbangan
C	Mode Cine
N	Mode Normal
S	Mode Sport

## Tombol Jeda Penerbangan/RTH

Tekan sekali untuk membuat pesawat mengerem dan melayang di tempat.

RTH dilakukan dengan menekan dan menahan tombol sampai pengendali jarak jauh berbunyi bip. Pesawat akan kembali ke Titik Asal yang terakhir direkam. Tekan tombolnya lagi untuk membatalkan RTH dan kembali mengendalikan pesawat.

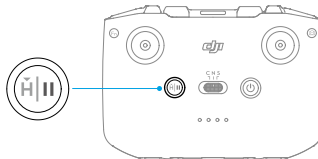

## Tombol yang Dapat Disesuaikan

Untuk melihat dan mengatur tombol fungsi ini, buka tampilan kamera di DJI Fly, dan ketuk \*\*\* > Kendali > Kustomisasi Tombol.

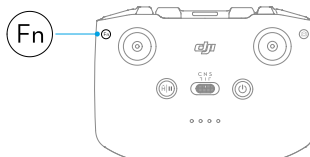

## 5.2 LED Tingkat Daya Baterai

Pola Berkedip	Tingkat Daya Baterai
	76–100%
	51–75%
	26–50%
	0–25%

## 5.3 Peringatan Pengendali Jarak Jauh

Pengendali jarak jauh membunyikan tanda peringatan selama RTH dan tidak dapat dibatalkan. Pengendali jarak jauh membunyikan tanda peringatan saat tingkat daya baterai pengendali jarak jauh rendah. Tekan tombol daya untuk membatalkan peringatan tingkat daya baterai rendah. Ketika tingkat daya baterai sangat rendah, peringatan tidak dapat dibatalkan.

Akan ada peringatan jika pengendali jarak jauh tidak digunakan selama jangka waktu tertentu saat dinyalakan tetapi tidak terhubung ke pesawat atau aplikasi DJI Fly di perangkat seluler. Pengendali jarak jauh akan mati otomatis setelah peringatan berhenti. Peringatan dapat dibatalkan dengan menggerakkan tongkat kendali atau menekan tombol apa saja.

## 5.4 Zona Transmisi Optimal

Untuk mendapatkan sinyal terbaik antara pesawat dan pengendali jarak jauh, posisikan antena seperti yang diilustrasikan di bawah ini. Jika sinyal lemah, sesuaikan orientasi pengendali jarak jauh, atau terbangkan pesawat lebih dekat dengan pengendali jarak jauh.

Zona Transmisi Optimal

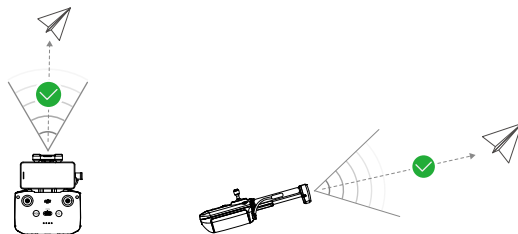

Sinyal Lemah

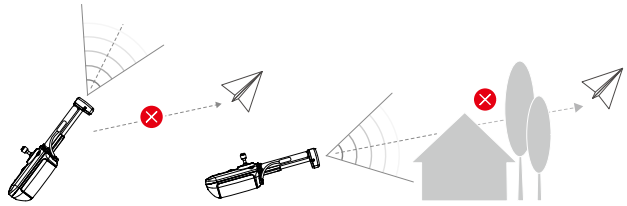

- ⚠ • **JANGAN** menggunakan perangkat nirkabel lain yang beroperasi pada frekuensi yang sama dengan pengendali jarak jauh. Apabila tidak, pengendali jarak jauh akan mengalami gangguan.
- Pemberitahuan akan ditampilkan di DJI Fly jika sinyal transmisi lemah selama penerbangan. Sesuaikan orientasi pengendali jarak jauh sesuai tampilan indikator attitude untuk memastikan pesawat berada dalam jangkauan transmisi optimal.

## 5.5 Menautkan Pengendali Jarak Jauh

Pengendali jarak jauh sudah tertaut ke pesawat saat dibeli bersama sebagai kombo. Jika tidak, ikuti langkah-langkah di bawah ini untuk menautkan ke perangkat.

1. Nyalakan pesawat dan pengendali jarak jauh.
2. Jalankan DJI Fly.
3. Di tampilan kamera, ketuk **\*\*\* > Kendali > Pasangkan Ulang dengan Pesawat**. Saat penautan, pengendali jarak jauh berbunyi.
4. Tekan dan tahan tombol daya pesawat selama lebih dari empat detik. Pesawat berbunyi bip dan LED tingkat daya baterainya berkedip secara berurutan untuk menunjukkan bahwa pesawat siap ditautkan. Bunyi bip dua kali pada pengendali jarak jauh menandakan penautan berhasil.

- 💡 • Pastikan selama penautan pengendali jarak jauh berada dalam jarak 0,5 m dari pesawat.
- Pengendali jarak jauh akan memutuskan tautan secara otomatis dengan pesawat jika pengendali jarak jauh baru tertaut ke pesawat yang sama.

# Lampiran

---

## 6 Lampiran

### 6.1 Spesifikasi

Kunjungi situs web berikut untuk melihat spesifikasi.

<https://www.dji.com/neo-2/specs>

### 6.2 Kompatibilitas

Kunjungi situs berikut untuk mendapatkan informasi tentang produk yang kompatibel.

<https://www.dji.com/neo-2/faq>

### 6.3 Pembaruan Firmware

Gunakan DJI Fly atau DJI Assistant 2 (Seri Drone Konsumen) untuk memperbarui firmware perangkat.

#### Menggunakan DJI Fly

Saat menggunakan Kendali Aplikasi Seluler, perbarui firmware sesuai dengan perintah di layar utama di DJI Fly. Diperlukan koneksi internet selama pembaruan firmware.

Saat menggunakan pengendali jarak jauh, hubungkan pesawat dan pengendali jarak jauh, lalu jalankan DJI Fly. Anda akan menerima pemberitahuan jika pembaruan firmware baru tersedia. Ikuti petunjuk di layar untuk memulai pembaruan. Perhatikan bahwa pembaruan firmware tidak dapat dilakukan jika pengendali jarak jauh tidak terhubung ke pesawat. Diperlukan koneksi internet selama pembaruan firmware.

Ketika menggunakan Kendali Gerakan Imersif, nyalakan pesawat, kacamata serta perangkat kendali jarak jauh, dan pastikan semua perangkat tertaut. Hubungkan port USB-C kacamata ke ponsel cerdas. Jalankan DJI Fly dan ikuti petunjuk untuk memperbarui. Diperlukan koneksi internet selama pembaruan firmware.

#### Menggunakan DJI Assistant 2 (Seri Drone Konsumen)

Gunakan DJI Assistant 2 (Seri Drone Konsumen) untuk memperbarui semua perangkat secara terpisah.

1. Nyalakan perangkat. Hubungkan perangkat ke komputer dengan kabel USB-C.
2. Buka aplikasi DJI Assistant 2 (Seri Drone Konsumen) dan masuk dengan akun DJI Anda.
3. Pilih perangkat dan klik **Pembaruan Firmware** di sisi kiri layar.

- Pilih versi firmware.
- Tunggu hingga firmware diunduh. Pembaruan firmware akan dimulai secara otomatis. Tunggu pembaruan firmware selesai.

- 
-  • Firmware baterai disertakan dalam firmware DJI Neo 2. Pastikan untuk memperbarui semua baterai.
- Pastikan untuk mengikuti semua langkah untuk memperbarui firmware, jika tidak, pembaruan mungkin gagal.
  - Pastikan komputer terhubung ke internet selama pembaruan berlangsung.
  - JANGAN mencabut kabel USB-C selama pembaruan.
  - Sebelum melakukan pembaruan, pastikan perangkat terisi daya setidaknya 20%.
  - Pembaruan firmware akan memakan waktu sekitar 10 menit. Gimbal menjadi lemas, indikator status berkedip, dan DJI Neo 2 reboot adalah hal normal selama proses pembaruan. Tunggu pembaruan firmware selesai dengan sabar.
- 

Kunjungi tautan berikut dan lihat "Catatan Rilis" untuk informasi pembaruan firmware:

<https://www.dji.com/neo-2/downloads>

## 6.4 Perekam Penerbangan

Data penerbangan secara otomatis disimpan ke perekam data internal pesawat, termasuk telemetri penerbangan, informasi status pesawat, dan parameter lainnya. Data tersebut dapat diakses menggunakan DJI Assistant 2 (Seri Drone Konsumen).

## 6.5 Informasi Purnajual

Kunjungi <https://www.dji.com/support> untuk mempelajari selengkapnya tentang kebijakan layanan purnajual, layanan perbaikan, dan dukungan.



Kontak  
**DUKUNGAN DJI**

Konten ini dapat berubah sewaktu-waktu tanpa pemberitahuan.  
Unduh versi terbaru dari



<https://www.dji.com/neo-2/downloads>

Kirimkan pertanyaan tentang dokumen ini dengan mengirim pesan ke DJI di  
**DocSupport@dji.com.**

DJI dan DJI NEO adalah merek dagang DJI.  
Hak Cipta © 2025 DJI Hak Cipta Dilindungi Undang-Undang.