

# dji NEO 2

## Felhasználói kézikönyv

v1.2 2025.12

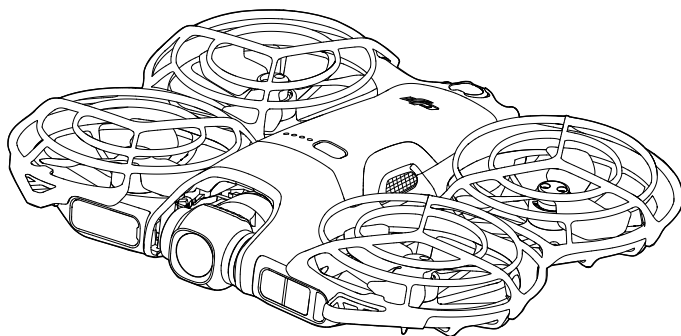



A jelen dokumentum a DJI szerzői jogi védelme alatt áll, az összes jog fenntartása mellett. Hacsak a DJI másképp nem rendelkezik, Ön nem jogosult a jelen dokumentumot vagy annak bármely részét felhasználni, sem másoknak engedélyezni a dokumentum felhasználását a dokumentum sokszorosítása, átruházása vagy értékesítése útján. A jelen dokumentumra és annak tartalmára kizárólag a DJI termékek üzemeltetésére vonatkozó utasításokként hivatkozzon. A dokumentumot tilos egyéb célokra használni.

A különböző verziók közötti eltérés esetén az angol nyelvű verzió lesz az irányadó.

#### Kulcsszavak keresése

Egy témakör megtalálásához keressen rá bizonyos kulcsszavakra, mint például „akkumulátor” és „telepítés”. Ha Adobe Acrobat Reader programban olvassa ezt a dokumentumot, a kereséshez nyomja meg a Ctrl+F billentyűket Windows rendszeren, illetve a Command+F billentyűket Mac rendszeren.

#### Navigálás egy témakörhöz

A témakörök teljes listáját a tartalomjegyzékben találja. Az adott szakaszra ugráshoz kattintson egy témakörre.

#### A dokumentum kinyomtatása

Ez a dokumentum támogatja a nagy felbontású nyomtatást.

# A kézikönyv használata

## Jelmagyarázat

 Fontos

 Tanácsok és tippek

 Referencia

## Olvassa el a használat előtt

A DJI™ oktatóvideókat és a következő dokumentumokat biztosítja:

1. „Biztonsági irányelvek”
2. „Rövid üzembehelyezési útmutató”
3. „Felhasználói kézikönyv”

Javasoljuk, hogy nézze meg az összes oktatóvideót, továbbá az első használat előtt olvassa el a „Biztonsági irányelveket”. Az első használat előtt mindenképpen tekintse át a „Rövid üzembehelyezési útmutató”, és további információért olvassa el ezt a „Felhasználói kézikönyv”.

## Oktatóvideók

Látogasson el az alábbi címre, vagy olvassa be a QR-kódot, és nézze meg az oktatóvideókat, amelyek bemutatják a termék biztonságos használatát:



<https://www.dji.com/neo-2/video>

## A DJI Fly alkalmazás letöltése

Repülés közben mindenképpen használja a DJI Fly alkalmazást. A legújabb verzió letöltéséhez olvassa be a QR-kódot.



- 
- A képernyős távirányítón már telepítve van a DJI Fly alkalmazás. A képernyő nélküli távirányító használata esetén le kell töltenie a DJI Fly alkalmazást mobileszközére.
  - Ellenőrizze a DJI Fly által támogatott Android és iOS operációsrendszer-verziókat. Ehhez látogasson el a következő oldalra: <https://www.dji.com/downloads/djiapp/dji-fly>.
  - A DJI Fly felhasználói felülete és funkciói a szoftververzió frissítésével változhatnak. A tapasztalt felhasználói élmény a használt szoftververziótól függ.
  - A fokozott biztonság érdekében a repülés 30 méter (98,4 láb) magasságra és 50 méter (164 láb) hatótávolságra korlátozódik, ha repülés közben nem kapcsolódik az alkalmazáshoz, illetve nincs abba bejelentkezve.
  - Az alkalmazásba való bejelentkezés 90 napig érvényes. Ha a bejelentkezés lejárt, csatlakozzon az internethez, és jelentkezzen be újra.
- 

## A DJI Assistant 2 letöltése

A DJI ASSISTANT™ 2 (Consumer Drones Series) alkalmazást innen töltheti le:

<https://www.dji.com/downloads/softwares/dji-assistant-2-consumer-drones-series>

---

- ⚠ • Az eszköz üzemi hőmérséklete -10–40 °C. Nem felel meg a katonai fokozatú felhasználás szabványos üzemi hőmérsékletének (-55–125 °C), amely a nagyobb környezeti változatossághoz kibírásához szükséges. Az eszközt üzemeltesse rendeltetésének megfelelően, és kizárólag olyan alkalmazásokhoz használja, amelyeknél az üzemi hőmérséklet-tartományra vonatkozó követelmények teljesülnek.
-

# Tartalom

<b>A kézikönyv használata</b>	<b>3</b>
Jelmagyarázat	3
Olvasa el a használat előtt	3
Oktatóvideók	3
A DJI Fly alkalmazás letöltése	3
A DJI Assistant 2 letöltése	4
<b>1 Termékleírás</b>	<b>10</b>
1.1 Első használat	10
A repülőgép előkészítése	10
A DJI RC-N3 előkészítése	11
A DJI Goggles N3 és a DJI RC Motion 3 előkészítése	12
A szemüveg bekapcsolása	12
A szemüveg viselése	13
A DJI RC Motion 3 előkészítése	14
Aktiválás	14
Firmware frissítése	15
A DJI Neo 2 digitális adó-vevő előkészítése	15
1.2 Áttekintés	17
Drón	17
DJI RC-N3 távirányító	18
DJI Goggles N3	18
DJI RC Motion 3	19
<b>2 Repülésbiztonság</b>	<b>21</b>
2.1 Repülési korlátozások	21
GEO (Geospatial Environment Online) rendszer	21
Repülési korlátok	21
Repülési magassági és távolsági korlátok	21
GEO-zónák	23
GEO-zónák feloldása	24
2.2 A repülési környezet követelményei	24
2.3 A drón felelős működtetése	25
2.4 Repülés előtti ellenőrzőlista	26
<b>3 Repülési művelet</b>	<b>29</b>
3.1 Tenyérvezérlés	29
Megjegyzés	29
Módok váltása és a beállítások módosítása	31
Felszállás tenyérből és Smart Snaps	32

	Gesztusvezérlés	33
	Visszatérés tenyérbe	35
3.2	Mobilalkalmazás-vezérlés	37
	Megjegyzés	37
	A DJI Neo 2 csatlakoztatása	38
	Voice Control (Hangvezérlés)	39
	Vezérlés órával	39
3.3	RC vezérlés	39
	Automatikus felszállás	39
	Automatikus leszállás	40
	A motorok elindítása és leállítása	40
	A motorok elindítása	40
	A motorok leállítása	40
	A motorok leállítása repülés közben	41
	A drón vezérlése	41
	Fel- és leszállási eljárások	42
	Intelligens repülési módok	43
	FocusTrack	43
	QuickShots	46
	Sebességtartás	47
	Hangrögzítés az alkalmazáson keresztül	48
3.4	Immerzív mozgásvezérlés	48
	Alapvető repülési műveletek	49
	Felszállás, fékezés, leszállás	50
	Repülés előre és hátra	51
	A drón tájolásának módosítása	52
	Emelkedés vagy süllyedés a drónnal szögben	53
	A stabilizátor és a kamera vezérlése	54
	Fejkövetés	54
	Easy ACRO	55
	Csúsztatás	57
	180°-os sodródás	57
	Átfordulás	57
3.5	A videófelvétellel kapcsolatos javaslatok és tippek	58
<b>4</b>	<b>Drón</b>	<b>60</b>
4.1	Repülési módok	60
4.2	Repülőgép állapotjelzője	61
4.3	Visszatérés a kiinduló pontra	62
	Megjegyzés	63
	Speciális RTH	65
	Aktiválási módszer	65

	RTH eljárás	66
	RTH-beállítások	67
	Leszállásvédelem	70
4.4	Érzékelőrendszer	71
	Megjegyzés	72
4.5	Advanced Pilot Assistance Systems (Speciális pilótatámogató rendszerek)	74
	Megjegyzés	74
	Leszállásvédelem	75
4.6	Propellerek és propellervédők	75
	Eltávolítás és felszerelés	75
	Megjegyzés	79
4.7	Intelligens repülési akkumulátor	81
	Megjegyzés	81
	Akkumulátor telepítése és eltávolítása	82
	Az akkumulátor használata	83
	Az akkumulátor töltése	84
	Töltő használata	84
	Az akkumulátortöltő-elosztó használata	84
	Akkumulátorvédelmi mechanizmusok	87
4.8	Kardánkeret és kamera	88
	Stabilizátorra vonatkozó figyelmeztetések	88
	Stabilizátorszög	89
	A stabilizátor üzemmódjai	89
	Kamerára vonatkozó figyelmeztetések	89
4.9	Fényképek és videók tárolása és exportálása	90
	Tárolás	90
	Exportálás	90
4.10	QuickTransfer (Gyors átvitel)	90
<b>5</b>	<b>DJI RC-N3</b>	<b>93</b>
5.1	Működés	93
	Be- és kikapcsolás	93
	Az akkumulátor töltése	93
	A stabilizátor és a kamera vezérlése	94
	Repülési mód kapcsoló	94
	Flight Pause/RTH (Repülés szüneteltetése/RTH) gomb	94
	Testre szabható gomb	94
5.2	Az akkumulátor töltöttségét jelző LED-ek	95
5.3	A távirányító figyelmeztető jelzései	95
5.4	Optimális jelátviteli zóna	95
5.5	A távirányító csatlakoztatása	96

<b>6</b>	<b>Függelék</b>	<b>99</b>
6.1	Specifikációk	99
6.2	Kompatibilitás	99
6.3	Firmware-frissítés	99
6.4	Repülésrögzítő	100
6.5	Repülés utáni ellenőrző lista	100
6.6	Karbantartással kapcsolatos utasítások	101
6.7	Hibaelhárítási eljárások	102
6.8	Kockázatok és figyelmeztetések	102
6.9	Ártalmatlanítás	103
6.10	C0-tanúsítvány	103
	A távirányító figyelmeztetései	104
	EASA-közlemény	104
	Eredeti utasítások	105
6.11	Értékesítés utáni információk	105

# Termékleírás

---

# 1 Termékleírás

## 1.1 Első használat

Kattintson a hivatkozásra, vagy olvassa be a QR-kódot az oktatóvideók megtekintéséhez.



<https://www.dji.com/neo-2/video>

### A repülőgép előkészítése

Távolítsa el a kameráról a kardánkeret védőelemét.

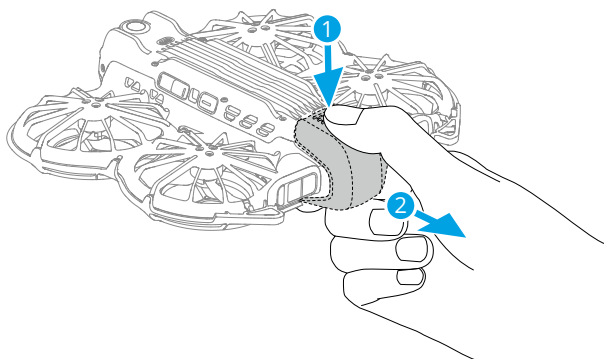

Nyomja meg egyszer, majd nyomja meg ismét és tartsa lenyomva a bekapcsoló gombot a DJI Neo 2 drónon.

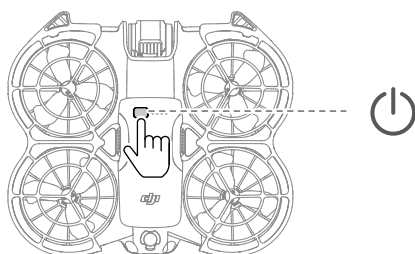

- ⚠ • Javasoljuk, hogy DJI töltőt használjon az intelligens repülési akkumulátor töltéséhez. A részletekért látogasson el a DJI hivatalos weboldalára.
- Gondoskodjon arról, hogy eltávolítsa a kardánkeret védőelemét, mielőtt bekapcsolja a repülőgépet. Ha ezt elmulasztja, az hatással lehet a drón öndiagnosztikájára.
- Javasoljuk, hogy rögzítse a stabilizátor védőelemét, amikor a drón nincs használatban.

## A DJI RC-N3 előkészítése

1. Vegye ki a botkormányokat a tárolónyílásokból, és szerelje fel őket a távirányítóra.
2. Húzza ki a mobilkészítőt. Válassza ki a megfelelő távirányító-kábelt a mobilkészítőn lévő port típusának megfelelően (alapértelmezés szerint USB-C csatlakozóval ellátott kábel csatlakoztatva van). Helyezze mobilkészítőt a tartóba, majd a kábel távkapcsolót ábrázoló logó nélküli végét csatlakoztassa a mobilkészítőhöz. Győződjön meg arról, hogy a mobilkészítő biztonságosan rögzítve van a helyén.

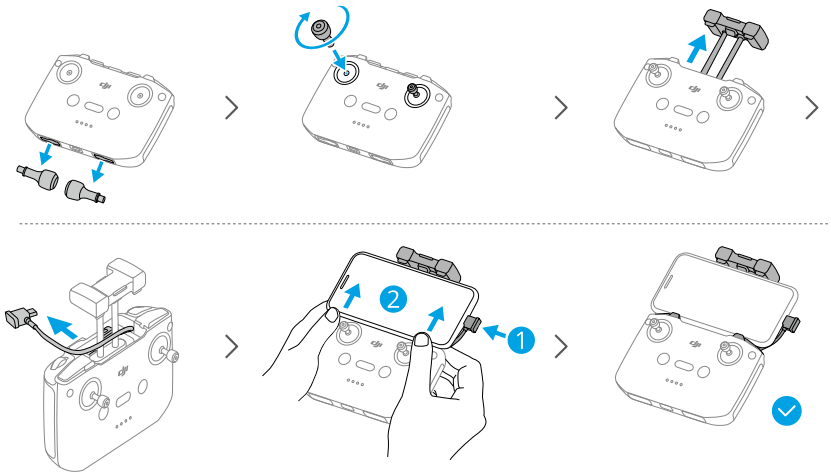

- ⚠ • Ha Androidos mobilkészítő használata esetén egy USB csatlakoztatásra vonatkozó kérdés jelenik meg, válassza a „csak töltés” lehetőséget. Ha más lehetőséget választ, a csatlakozás sikertelen lehet.
- Állítsa be úgy a mobilkészítőt, hogy a mobilkészítő stabilan legyen rögzítve.

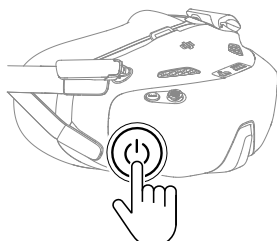

## A DJI Goggles N3 és a DJI RC Motion 3 előkészítése

### A szemüveg bekapcsolása



Nyomja meg egyszer a bekapcsoló gombot az akkumulátor aktuális töltöttségi szintjének ellenőrzéséhez.



Nyomja meg egyszer, majd nyomja meg, és tartsa lenyomva két másodpercig a szemüveg be- és kikapcsolásához.

Villogási mintázat	Az akkumulátor töltöttségi szintje
 — Folyamatosan zöld színnel világít	40-100%
 — Folyamatosan sárga színnel világít	11-39%
 — Folyamatosan piros színnel világít	1-10%

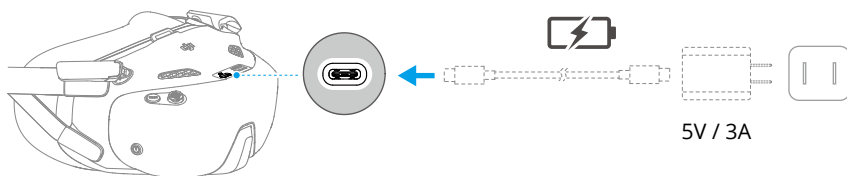
Ha az akkumulátor töltöttségi szintje alacsony, ajánlott USB-töltőt használni a készülék töltéséhez.



Az alábbi táblázatban a töltés közbeni töltöttségi szint látható:

Villogási mintázat	Az akkumulátor töltöttségi szintje
 — Sárgán villog	1-39%
 — Zölden villog	40-99%

Villogási mintázat	Az akkumulátor töltöttségi szintje
 — Folyamatosan zöld színnel világít	100%

-  • A szemüveg használata nem felel meg a drón látótéren belül tartása (VLOS) követelményének. Egyes országokban vagy régiókban vizuális megfigyelő jelenlétét írják elő a drón repülés közbeni támogatására. A szemüveg használatakor ügyeljen a helyi törvények és előírások betartására.

## A szemüveg viselése

-  • Hajtsa össze az antennákat, hogy elkerülje a sérüléseket, amikor a szemüveg nincs használatban.
- NE tépje le és ne karcolja meg éles tárgyakkal a habszivacs párnázatot és az akkumulátortartó rekesz puha oldalát vagy más rekeszt.
  - A tápkábel nem választható le. NE húzza erővel a tápkábelt, hogy elkerülje a sérülést.

1. Hajtsa ki az antennákat.

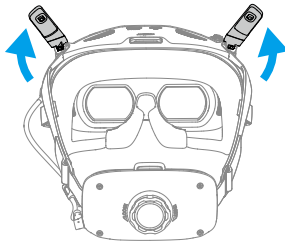

2. Az eszközök bekapcsolása után vegye fel a szemüveget.

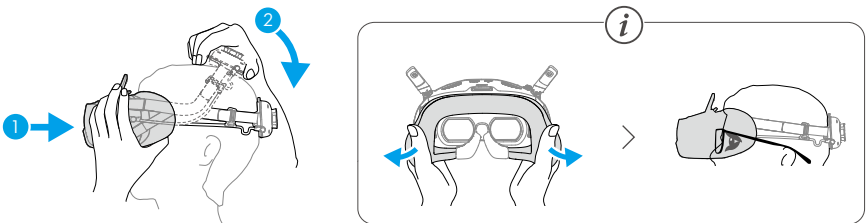

3. Forgassa el a fejpánt beállítógombját az akkumulátorrekeszen a fejpánt hosszának beállításához.



## A DJI RC Motion 3 előkészítése

Nyomja meg a bekapcsológombot egyszer, hogy ellenőrizze az akkumulátor aktuális töltöttségi szintjét. Használat előtt töltsse fel, ha a töltöttségi szint túl alacsony.

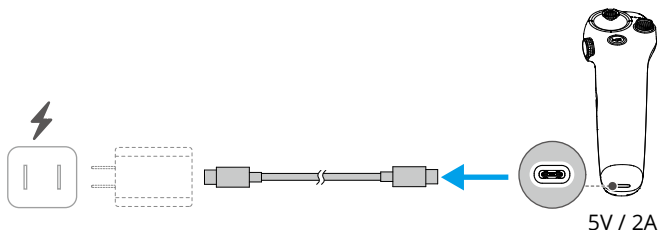

## Aktiválás

A terméket az első használat előtt a DJI Fly alkalmazás segítségével aktiválni kell. Az aktiváláshoz internetkapcsolat szükséges. Az aktiválási mód a megvásárolt termék kombinációtól függően eltérő. A termék aktiválásához kövesse a megfelelő utasításokat.

### DJI Neo 2

Nyomja meg egyszer, majd nyomja meg ismét és tartsa lenyomva a bekapcsoló gombot a DJI Neo 2 drónon. Érintse meg az DJI Fly-on a **Connection Guide (Csatlakozási útmutató)** lehetőséget a kezdőképernyő jobb alsó sarkában, válassza ki az eszköz típusát, majd kövesse a képernyőn megjelenő utasításokat a csatlakozás és az aktiválás befejezéséhez.

## Fly More Combo

Nyomja meg egyszer, majd nyomja meg ismét és tartsa lenyomva a bekapcsoló gombot a drón és a távirányító bekapcsolásához. Ellenőrizze, hogy az okostelefon csatlakoztatva van a távirányítóhoz, majd kövesse a képernyőn megjelenő utasításokat a drón aktiválásához a DJI Fly használatával.

A DJI Neo 2 aktiválásához az előző részben leírt módszert is követheti, hogy a drónt az alkalmazáshoz csatlakoztassa és aktiválja. Ha ez megtörtént, a drón a távirányítóval használható.

## Motion Fly More Combo

Nyomja meg egyszer a bekapcsológombot, majd nyomja meg és tartsa lenyomva két másodpercig a drón, a szemüveg és a mozgásvezérlő bekapcsolásához. Csatlakoztassa a szemüveget a mobilszközkhöz egy megfelelő adatkábellel. Futtassa a DJI Fly alkalmazást a mobilszközön, és kövesse az utasításokat a DJI eszközök aktiválásához. Ha nem tud csatlakozni a mobilszközkhöz, kövesse a szemüvegben megjelenő utasításokat.

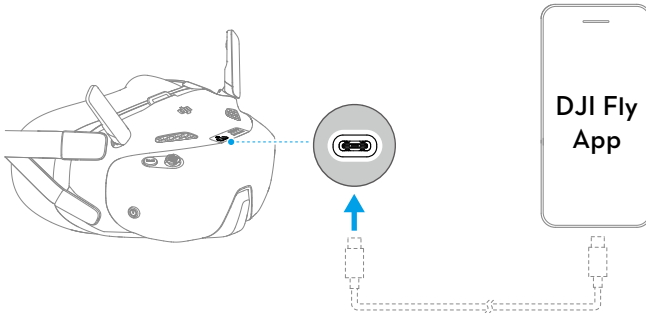

## Firmware frissítése

A DJI Fly alkalmazásban egy üzenet jelenik meg, amikor firmware-frissítés érhető el. Frissítse a firmware-t, amikor a rendszer erre kéri. Máskülönből lehetséges, hogy egyes funkciók nem lesznek elérhetők.

## A DJI Neo 2 digitális adó-vevő előkészítése

- Győződjön meg róla, hogy a DJI Neo 2 digitális adó-vevő biztonságosan rögzítve van a drónra, mielőtt használná a távirányítót vagy a mozgásvezérlőt.

- A csomagként vásárolt eszközök előre párosítva vannak, és bekapcsolás után azonnal használatra készek. Ellenkező esetben kövesse az alábbi lépéseket az eszközök telepítéséhez és párosításához.



Kattintson a hivatkozásra, vagy olvassa be a QR-kódot az oktatóvideók megtekintéséhez.



<https://www.dji.com/neo-2/video>

### Telepítés

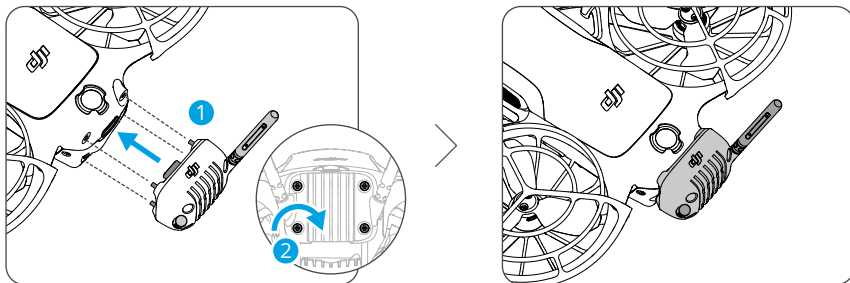

- ⚠ • Használja a drón csomagjában található csavarhúzót a csavarok eltávolításához és visszahelyezéséhez. Nem megfelelő csavarhúzó használata esetén a csavarok megsérülhetnek.
- Ez a termék nem támogatja a működés közbeni cserét. Győződjön meg arról, hogy az adó-vevő biztonságosan van felszerelve, mielőtt bekapcsolja a drónt.
- A deformáció elkerülése érdekében ügyeljen arra, hogy az antenna ne legyen erőhatásnak kitéve.
- Ellenőrizze, hogy az adó-vevő csavarjai meg vannak-e húzva minden 30 óra repülési idő (kb. 60 repülés) után.
- 💡 • A felszerelés után a drón közvetlenül, szétszerelés nélkül tölthető vagy számítógéphez csatlakoztatható az adó-vevő USB-C-portján keresztül.

### Összekapcsolás

1. Kapcsolja be a drónt és várja meg, amíg az önellenőrzés befejeződik.

- Engedélyezze a Bluetooth-t, a Wi-Fi-t és a helymeghatározást az okostelefonon.
- Koppintson a DJI Fly főképernyőjének jobb alsó sarkában található **Connection Guide (Csatlakozási útmutató)** lehetőségre, válassza ki a drón modelljét, válassza ki a csatlakozási módot, majd kövesse a képernyőn megjelenő utasításokat a drónhoz való kapcsolódás befejezéséhez.

💡 Ha a drón nem tud kapcsolatot létrehozni, ellenőrizze, hogy a csavarok megfelelően meg vannak-e húzva, majd indítsa újra a drónt.

## 1.2 Áttekintés

### Drón

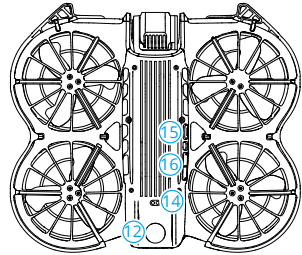
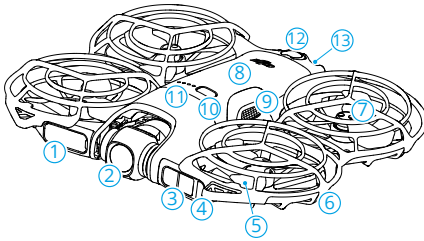

- |                                     |   |
|-------------------------------------|---|
| 1. Képernyő                         | 10. Bekapcsoló gomb                                     |
| 2. Kardánkeret és kamera            | 11. Akkumulátor töltöttségjelző LED-jei                 |
| 3. Előre néző LiDAR <sup>[1]</sup>  | 12. Többirányú monokuláris látásrendszer <sup>[2]</sup> |
| 4. Állapotjelző                     | 13. USB-C Port  |
| 5. Propellerek                      | 14. Lefelé néző infravörös érzékelőrendszer             |
| 6. Propellervédő                    | 15. Felszállás gomb                                     |
| 7. Motorok                          | 16. Kiválasztás gomb                                    |
| 8. Intelligens repülési akkumulátor |   |
| 9. Akkumulátorkapocs                |   |

[1] Az előre néző LiDAR megfelel az 1. osztályú lézertermékekre vonatkozó, az emberi szemmel kapcsolatos biztonsági követelményeknek.

[2] A többirányú monokuláris látásrendszer vízszintes irányban és felül is érzékeli az akadályokat.

## DJI RC-N3 távirányító

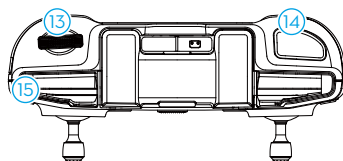
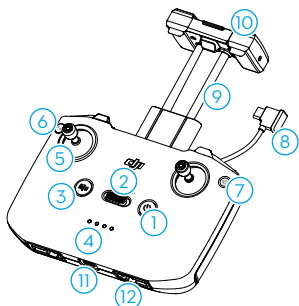

1. Bekapcsológomb
2. Repülési mód kapcsoló
3. Flight Pause/Return to Home (RTH) (Repülés szüneteltetése/visszatérés a kiindulóponttra (RTH)) gomb
4. Az akkumulátor töltöttségét jelző LED-ek
5. Botkormányok
6. Testre szabható gomb <sup>[1]</sup>
7. Fotó/videó gomb
8. Távirányító-kábel
9. Mobilkészítartó
10. Antennák
11. USB-C-port
12. A botkormányok tárolónyílásai
13. A stabilizátor tárcsája
14. Exponáló/felvétel gomb
15. A mobilkészítő nyílása

[1] A gombfunkció megtekintéséhez és beállításához nyissa meg a kameranézetet a DJI Fly alkalmazásban, és koppintson a >>>> Control (Vezérlés) > Button Customization (Gombok testre szabása) lehetőségre.

## DJI Goggles N3

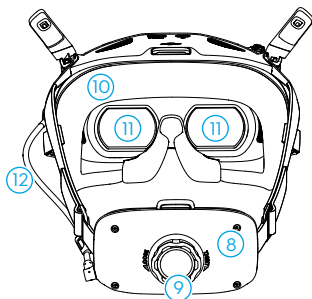
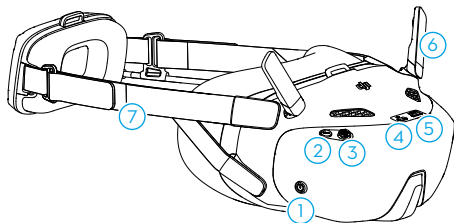

1. Bekapcsológomb
2. Vissza gomb

- |                         |                          |
|-------------------------|--------------------------|
| 3. 5D gomb              | 8. Akkumulátorrekesz     |
| 4. USB-C port           | 9. Fejpánt beállító gomb |
| 5. microSD-kártyanyílás | 10. Szivacsbetét         |
| 6. Antennák             | 11. Objektív             |
| 7. Fejpánt              | 12. Hálózati tápkábel    |

- 💡 • Ha a szemüveg okostelefonhoz vagy számítógéphez csatlakozik, és az eszközök nem válaszolnak a csatlakoztatás után lépjen be a szemüveg menüjébe, és válassza a **Settings (Beállítások) > About (Névjegy)** menüpontot, és lépjen be az OTG Wired Connection (OTG vezetékes kapcsolat) módba. Ha az eszközök továbbra sem válaszolnak a csatlakoztatás után, használjon másik adatkábelt, és próbálja újra.

## DJI RC Motion 3

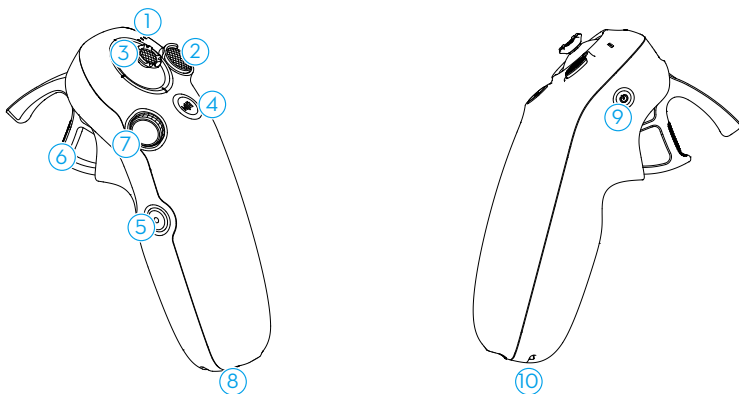

- |   |                            |
|---|----------------------------|
| 1. Az akkumulátor töltöttségét jelző LED-ek | 6. Gyorsítógomb            |
| 2. Zárolás gomb                             | 7. Tárcsa                  |
| 3. Botkormány                               | 8. USB-C-port              |
| 4. Üzem mód gomb                            | 9. Bekapcsoló gomb         |
| 5. Exponáló/felvétel gomb                   | 10. Nyakpánt rögzítő furat |

# Repülésbiztonság

---

## 2 Repülésbiztonság

A repülést megelőző előkészületek elvégzését követően javasoljuk, hogy fejlessze a reptetési készségeit, és gyakorolja a biztonságos repülést. Válasszon megfelelő területet a repüléshez az alábbi repülési követelményeknek és korlátozásoknak megfelelően. A repülés során szigorúan tartsa be a helyi törvényeket és előírásokat. Az eszköz biztonságos használata érdekében repülés előtt olvassa el a „Biztonsági irányelveket”.

### 2.1 Repülési korlátozások

#### GEO (Geospatial Environment Online) rendszer

A DJI Geospatial Environment Online (GEO) rendszer egy globális információs rendszer, amely valós idejű repülésbiztonsági információkat és korlátozásokkal kapcsolatos frissítéseket nyújt, valamint megakadályozza, hogy a pilóta nélküli légi járművek korlátozott légtérben repüljenek. Kivételes körülmények között a korlátozott területek feloldhatók, hogy lehetővé tegyék a repüléseket. Ezt megelőzően a kívánt repülési területen lévő aktuális korlátozási szint alapján be kell nyújtania egy feloldási kérelmet. Előfordulhat, hogy a GEO-rendszer nem teljesen felel meg a helyi jogszabályoknak és szabályozásoknak. Ön felel a saját repülésbiztonságáért, és egyeztetnie kell a helyi hatóságokkal a vonatkozó jogi és szabályozási követelményekkel kapcsolatban, mielőtt korlátozott területen történő repülés céljából feloldást kérne. A GEO-rendszerre vonatkozó további információért látogasson el a <https://fly-safe.dji.com> weboldalra.

#### Repülési korlátok

Biztonsági okokból alapértelmezés szerint repülési korlátok vannak érvényben a drón biztonságos működtetésének elősegítése érdekében. Magasság és távolsági repülési korlátok beállítására van lehetőség. A magassági és távolsági korlátok, valamint a GEO-zónák egymással együttműködve gondoskodnak a repülési biztonságról, ha a globális navigációs műholdrendszer (GNSS) rendelkezésre áll. Ha a GNSS nem áll rendelkezésre, akkor csak a magasság korlátozható.

#### Repülési magassági és távolsági korlátok

A maximális magasság korlátozza a drón repülési magasságát, a maximális távolság pedig korlátozza a drón a kiindulóponttól számított repülési sugarát. Ezek a korlátok a DJI Fly alkalmazás segítségével módosíthatók a repülésbiztonság javítása érdekében.

-  Tenyérvezérlés és mobilalkalmazás-vezérlés használata esetén a maximális repülési magasság 60 m, a repülési távolság pedig nincs korlátozva. Ezek a korlátok nem módosíthatók a DJI Fly alkalmazásban. A következő információk a drón távirányító-eszközökkel való használatára vonatkoznak.

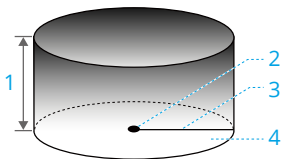

1. Max. magasság
2. Kiindulópont (vízszintes pozíció)
3. Max. távolság
4. Repülőgép magassága felszálláskor

### Erős GNSS-jel

	Repülési korlátozások	Értesítés a DJI Fly alkalmazásban
Max. magasság	A drón magassága nem lépheti túl a DJI Fly alkalmazásban megadott értéket.	Elérte a maximális repülési magasságot.
Max. távolság	A drón és a kiindulópont közötti, egyenes vonalban mért távolság nem haladhatja meg a DJI Fly alkalmazásban megadott maximális repülési távolságot.	Elérte a maximális repülési távolságot.

## Gyenge GNSS-jel

	Repülési korlátozások	Értesítés a DJI Fly alkalmazásban
Max. magasság	<ul style="list-style-type: none"> <li>A magasság a felszállási ponttól számított 30 méterre van korlátozva, ha a fényviszonyok kielégítőek.</li> <li>A magasság a talajszint fölött 2 méterre van korlátozva, ha a fényviszonyok nem kielégítőek, és a lefelé irányuló infravörös érzékelőrendszer működik.</li> <li>A magasság a felszállási ponttól számított 30 méterre van korlátozva, ha a fényviszonyok nem kielégítőek, és az infravörös érzékelőrendszer nem működik.</li> </ul>	Elérte a maximális repülési magasságot.
Max. távolság	Nincs korlátozás	

-  • A magassághatár a drón minden bekapcsolásakor automatikusan eltávolításra kerül, amint a GNSS-jel erőssé válik (GNSS-jelerősség  $\geq 2$ ), és a korlátozás nem lép hatályba akkor sem, ha a GNSS-jel később gyengül.
- Ha a drón az inercia (tehetetlenség) miatt túllépi a beállított repülési tartományt, a drón irányítható marad, de nem repülhet távolabb.

## GEO-zónák

A DJI GEO-rendszer biztonságos repülési helyszíneket jelöl ki, kockázati szinteket és biztonsági értesítéseket biztosít az egyes repülésekhez, valamint információt nyújt a korlátozott légtérről. Az összes korlátozott repülési terület GEO-zónának minősül, amelyek tovább vannak bontva Korlátozott zónákra, Engedélyköteles zónákra, Figyelmeztetési zónákra, Emelt szintű figyelmeztetési zónákra és Magassági zónákra. Ezeket az információkat valós időben tekintheti meg a DJI Fly alkalmazásban. A GEO-zónák konkrét repülési területek, beleértve többek között a repülőtereket, a nagy rendezvények helyszíneit, a vészhelyzetek (például erdőtüzek) helyszínét, a nukleáris erőműveket, börtönöket, kormányzati területeket és katonai létesítményeket. Alapértelmezés szerint a GEO-rendszer korlátozza az olyan zónákból induló vagy ilyenek zónákban zajló repüléseket, amelyek biztonsági vagy védelmi problémákat jelenthetnek. A GEO-zóna

térkép, amely a világ minden táján található GEO-zónákról átfogó információkat tartalmaz, elérhető a hivatalos DJI weboldalon: <https://fly-safe.dji.com/nfz/nfz-query>.

## GEO-zónák feloldása

Az **önfeloldás** az Engedélyköteles zónák feloldására szolgál. Az önfeloldás elvégzéséhez feloldási kérelmet kell benyújtania a DJI FlySafe weboldalon keresztül a <https://fly-safe.dji.com> webcímen. A feloldási kérelem jóváhagyása után szinkronizálhatja a feloldási licencet a DJI Fly alkalmazáson keresztül. A zóna feloldásához elindíthatja vagy közvetlenül a jóváhagyott Engedélyköteles zónába reptetheti a drónt, és a DJI Fly utasításait követve feloldhatja a zónát.

Az **egyéni feloldás** speciális igényű felhasználók számára készült. Kijelöli a felhasználó által meghatározott egyedi repülési tartományokat, és a különböző felhasználók igényeire szabott repülésiengedély-dokumentumokat biztosít. Ez a feloldási lehetőség minden országban és régióban elérhető, és a DJI FlySafe weboldalán keresztül igényelhető a <https://fly-safe.dji.com> webcímen.

- 
-  • A repülés biztonsága érdekében a drón a belépést követően nem tud kirepülni a feloldott zónából. Ha a kiindulópont a feloldott zónán kívül esik, a drón nem fog tudni visszatérni a kiindulópontra.
- 

## 2.2 A repülési környezet követelményei

1. NE REPÜLJÖN rossz időjárási körülmények között, például erős szélben, hóban, esőben és ködben.
2. Repülés nyílt területeken. A magas épületek és a nagy fémstruktúrák hatással lehetnek a fedélzeti iránytű és a GNSS rendszer pontosságára. Ha a drónt a távirányítóval használja, felszállás után, és a repülés folytatása előtt győződjön meg arról, hogy a Kiindulópont frissítésével kapcsolatos üzenetet megkapta. Ha a drón épületek közelében szállt fel, akkor a kiindulópont pontossága nem garantálható. Ilyen esetben fordítson különös figyelmet a drón aktuális helyzetére az automatikus RTH közben. Amikor a drón közel van a kiindulóponthoz, javasolt megszakítani az automatikus RTH-t, és helyette manuálisan irányítani a légi járművet a megfelelő helyen történő landoláshoz.
3. A repülőgéppel látótávolságon (VLOS) belül repüljön. Kerülje a GNSS-jeleket blokkoló hegyeket és fákat. Látótávolságon kívüli (BVLOS) repülés csak akkor hajtható végre, ha a drón teljesítménye, a pilóta tudása és képességei és a kezelés és biztonság felügyelete megfelel a BVLOS-ra vonatkozó helyi előírásoknak. Kerülje az akadályokat, embertömegeket, fákat és a vízfelületeket (javasolt legalább 1 méter távolságot

tartani a víz felszínétől). Biztonsági okokból NE REPÜLJÖN az drónnal repülőterek, autótutak, vasútállomások, vasútvonalak, városközpontok és egyéb érzékeny területek közelében, ha csak erre a helyi előírások értelmében nem kapott erre engedélyt vagy jóváhagyást.

4. Ha a GNSS jel gyenge, a repülőgéppel csak jó megvilágítású és láthatóságú környezetben szabad repülni. Előfordulhat, hogy a látásrendszer gyenge fényviszonyok között nem működik megfelelően. A drónnal csak nappal repüljön.
5. Csökkentse minimálisra az interferenciát úgy, hogy elkerüli az erősen elektromágneses helyek, például a villanyvezetékek, az alapállomások, az elektromos alállomások és az adótornyok közelségét.
6. Legyen óvatos, ha 2 km (6560 láb) tengerszint feletti magasság felett repül, mivel ekkor csökkenhet az akkumulátor és a drón teljesítménye. NE REPÜLJÖN a megadott magasság felett.
7. A drón féktávolságát befolyásolja a repülési magasság. Minél nagyobb a repülési magasság, annál nagyobb a féktávolság. Nagy magasságban történő repüléskor a repülés biztonsága érdekében megfelelő féktávolságot kell tartani.
8. A repülőgép a sarkvidékeken nem tud GNSS-t használni. Ehelyett használja a látásrendszert.
9. NE szálljon fel mozgó tárgyról, például autóról, hajóról vagy repülőgépről.
10. NE szálljon fel egyszínű felületekről, illetve olyan erősen tükröződő felületekről, mint például egy gépjármű teteje.
11. Legyen óvatos, amikor sivatagban vagy tengerpartról száll fel, nehogy homok kerüljön a repülőgépbe.
12. NE ÜZEMELTESSE a drónt tűz- vagy robbanásveszélyes környezetben.
13. A drónt és a kapcsolódó eszközöket száraz környezetben használja.
14. NE használja a drónt és a kapcsolódó eszközöket a következő környezetekben: baleseti helyszíneken, tüzesetekenél, robbanásoknál, árvizeknél, szökőáraknál, lavináknál, földcsuszamlásoknál, földrengéseknél, poros vagy homokviharral érintett területeken. Üzemeltetés közben ügyeljen arra, hogy elkerülje a sós permetnek és a penésznek való kitettséget.
15. NE MŰKÖDTESSÉ a repülőgépet madárrajok közelében.

## 2.3 A drón felelős működtetése

A komoly sérülés és vagyoni kár elkerülése érdekében tartsa be a következő szabályokat:

1. Ügyeljen arra, hogy NE álljon altatószerek, alkohol vagy kábítószer hatása alatt, illetve győződjön meg arról, hogy NEM szenved szédüléstől, fáradtságtól, hányingertől vagy más olyan tünetektől, amely ronthatja a drón biztonságos kezelését illető képességét.
2. Leszállás után először a drónt, majd a távirányítót kapcsolja ki.
3. NE ejtsen le, ne indítson el, ne lőjön ki és ne szórjon ki semmilyen veszélyes terhet épületekre, személyekre vagy állatokra, mert ez személyi sérülést vagy anyagi károkat okozhat.
4. NE HASZNÁLJA a drónt, ha az véletlenül megsérült, lezuhant, illetve nincs jó állapotban.
5. Feltétlenül gondoskodjon megfelelő előzetes képzésről, és rendelkezzen vészhelyzetekre vagy incidensek bekövetkeztére vonatkozó vészhelyzeti tervekkel.
6. Gondoskodjon repülési tervről. NE REPTESSE a drónt felelőtlen módon.
7. A kamera használata során tartsa tiszteletben mások magánszféráját. Ügyeljen arra, hogy betartsa a helyi adatvédelmi jogszabályokat, előírásokat és erkölcsi normákat.
8. NE HASZNÁLJA a jelen terméket az általános személyes használaton kívül más célokra.
9. NE HASZNÁLJA illegális vagy nem megfelelő célokra, például kémkedésre, katonai műveletekre vagy engedély nélküli nyomozásra.
10. NE HASZNÁLJA a jelen terméket mások jó hírvének megsértésére, visszaélésre, zaklatásra, kukkolásra, fenyegetésre vagy más módon mások törvényes jogainak, például a magánélethez és a nyilvánosságához való jogának megsértésére.
11. NE HATOLJON BE mások magántulajdonába.

## 2.4 Repülés előtti ellenőrzőlista

1. Távolítsa el a kameráról a kardánkeret fedelét.
2. Győződjön meg arról, hogy az intelligens repülési akkumulátor, a propellerek és a propellervédők megfelelően vannak felszerelve és biztonságosan rögzítve vannak.
3. Győződjön meg arról, hogy a távirányító, a mobilszköz és az intelligens repülési akkumulátor teljesen fel van töltve.
4. Győződjön meg arról, hogy a kardánkeret és a kamera megfelelően működik.
5. Győződjön meg arról, hogy semmi sem akadályozza a motorokat, és megfelelően működnek.
6. Győződjön meg arról, hogy az összes kameralencse és érzékelő tiszta.
7. Győződjön meg arról, hogy a DJI Neo 2 digitális adó-vevő biztonságosan fel van szerelve a drónra, mielőtt használja a távirányítót vagy a mozgásvezérlést.
- 8.

Tenyérvezérlés alkalmazásakor győződjön meg róla, hogy a DJI Neo 2 korábban már csatlakozott az DJI Fly alkalmazáshoz okostelefonján Wi-Fi-n keresztül, és az alkalmazás megfelelően működik.

Távírányító használatakor győződjön meg arról, hogy a távírányító és a DJI Fly sikeresen csatlakozott a drónhoz.

9. Győződjön meg arról, hogy az akadályelkerülési művelet be van-e állítva a DJI Fly alkalmazásban vagy a szemüvegben (ha használatban van), valamint hogy a **Max Altitude (Max. magasság)** a **Max Distance (Max. távolság)** és az **Auto RTH Altitude (Automatikus RTH-magasság)** értéke a helyi törvényeknek és szabályozásoknak megfelelően van-e beállítva.
10. NE szereljen fel nem tanúsított tartozékokat vagy külső eszközöket, mivel ez termék károsodásához vagy biztonsági kockázatokhoz vezethet.

# Repülési művelet

---

## 3 Repülési művelet

A drón többféle vezérlési módszert támogat a különböző helyzetekhez, hogy megfeleljen az Ön igényeinek. A repülés előtt győződjön meg róla, hogy ismeri az egyes vezérlési módszerek értesítését és használatát.



- NE érjen a drónhoz repülés közben. Ellenkező esetben a DJI Neo 2 elsodródhat és ütközés történhet.
- NE reptesse a drónt közvetlenül azután, hogy ütközésnek, illetve erős ütésnek vagy rázkódásnak volt kitéve. Előfordulhat, hogy a drón nem képes stabil repülésre.

### 3.1 Tenyérvezérlés



Kattintson a hivatkozásra, vagy olvassa be a QR-kódot az oktatóvideó megtekintéséhez.



<https://www.dji.com/neo-2/video>

Tenyérvezérlés során a tenyérből történő fel- és leszállás is elérhető. A DJI Neo 2 gombjaival több Smart Snap funkciót is elérhet. A DJI Neo 2 a témamegerősítés után automatikusan repül és felvételt készít. Wi-Fi-n keresztül csatlakozhat a DJI Fly alkalmazáshoz, hogy minden módhoz beállítsa a paramétereket. Példaként az alapértelmezett beállításokat használjuk.

### Megjegyzés



- Kapcsolja ki a drónhoz csatlakoztatott távirányító-eszközöket és szemüvegeket a tenyérvezérlés használata előtt.



- Győződjön meg arról, hogy a repülési környezet megfelel a repülési követelményeknek, és hogy probléma esetén vagy vészhelyzetben azonnal tudja irányítani és visszahozni a DJI Neo 2-t. Olyan helyzetekben, amikor a DJI nem tudja elemezni az incidens okát, előfordulhat, hogy a DJI nem tud garanciális és egyéb értékesítés utáni szolgáltatásokat nyújtani.

- A tenyérvezérlés alkalmazása előtt győződjön meg arról, hogy a drón előzőleg Wi-Fi-n keresztül csatlakozott az okostelefonján lévő DJI Fly alkalmazáshoz. Amikor a tenyérvezérlést az alkalmazás nélkül használja, ha a drón repülés közben meghibásodik, a baleset elkerülése érdekében Wi-Fi-n keresztül csatlakoztathatja a DJI Fly alkalmazáshoz, és manuálisan irányíthatja a drónt. Ha okostelefonja nem tud csatlakozni a drónhoz (például Wi-Fi-kapcsolat megszakadása miatt), kapcsolja be a drónnal párosított távirányítót az irányítás átvételéhez.
- Ügyeljen arra, hogy nyílt és akadálymentes környezetben repüljön, ahol nincs Wi-Fi-jelinterferencia.
- Tenyérvezérlés használata esetén a maximális repülési magasság 60 m. Tartsa a látótávolságot (VLOS) az ellenőrzött területen belül.
- A DJI Neo 2 automatikusan leszáll a következő helyzetekben. Mindig figyeljen a működési környezetre, hogy elkerülje a drón elvesztését vagy a leszállás miatti sérülést.
  - ♦ Kritikusan alacsony akkumulátortöltöttség
  - ♦ A helymeghatározási sikertelen, és a drón Attitűd módba lép.
  - ♦ ütközést észlel, de nem zuhan le.
- Tenyérből történő fel- és leszállás során tartsa be a következő szabályokat:
  - ♦ Amikor csak lehetséges szélcsendes környezetben üzemeltesse a drónt.
  - ♦ Felszálláskor alulról fogja a dróntest oldalait. A sérülések vagy sérülések elkerülése érdekében NE TEGYE AZ UJJAIT a propellervédőkbe vagy a propellerek forgási tartományába.
  - ♦ NE HAJTSON VÉGRE fel- vagy leszállást mozgás közben. Ellenkező esetben a drón elsodródhat és ütközés történhet. Leszállás közben előfordulhat, hogy a drón nem állítja le a motorokat, ha a keze mozog.
  - ♦ NE dobja el a drónt felszállás közben.
  - ♦ NE próbálja meg megfogni a drónt, amíg az repül.
  - ♦ A tenyerére való leszálláshoz helyezze a kezét a drón alá, nehogy az leessen a leszállás után.
  - ♦ Olyan környezetben szálljon fel, ahol elegendő megvilágítás és gazdagon texturált felület van. NE REPÜLJÖN olyan környezetbe, amelynek megvilágítása jelentősen eltér a jelenlegi helyétől.
  - ♦ Ha az drón nem hajtja végre a tenyérből történő felszállást vagy leszállást, kövesse a drón hangüzenetét a hibaelhárításhoz, vagy csatlakozzon a DJI Fly alkalmazáshoz a részletekért. A hangutasítás az angol vagy a mandarin

nyelvet támogatja az alkalmazás legutóbbi kapcsolódása során történt nyelvi beállításnak megfelelően. Más nyelvek nem támogatottak.

## Módok váltása és a beállítások módosítása

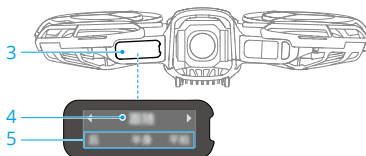
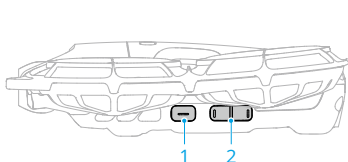

1. Felszállás gomb
2. Kiválasztás gomb
3. Képernyő
4. Felvételi üzemmód
5. Shooting Parameters (Felvételkedzésítési paraméterek)

### Felvételkedzésítési módok váltása

A drón első bekapcsolása után az alapértelmezett mód a Követés. Nyomja meg a kiválasztás gombot, az átváltáshoz más módokra, például a Dronie, Circle\* stb.

Üzem módváltás után a drón hangutasítással bejelenti a kiválasztott üzemmódot, miközben a képernyőn megjelenik az aktuális üzemmód és a hozzá tartozó paraméterek.

\* Mobilalkalmazás-vezérlés használatakor további intelligens felvételi módok érhetők el. Frissítse a drón firmware-ét a legújabb verzióra, máskülönben előfordulhat, hogy egyes felvételi módok nem lesznek elérhetők.

### Felvételkedzésítési paraméterek beállítása

1. Tartsa lenyomva a kiválasztás gombot 2 másodpercig a paraméterbeállítások eléréséhez. A képernyőn éppen villogó elem az, amelyik módosítható.
2. Nyomja meg a kiválasztás gombot az érték beállításához.

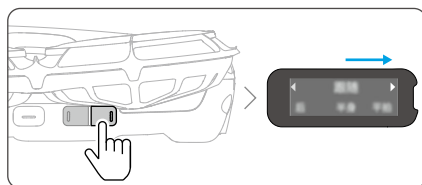
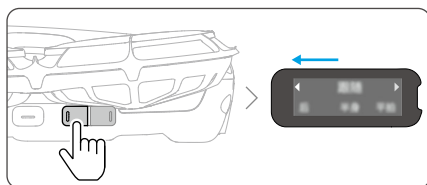

3. Tartsa lenyomva ismét a kiválasztás gombot a következő beállításelemre való váltáshoz.

4. Nyomja meg a felszállás gombot az aktuális beállítások mentéséhez és a kilépéshez.

## Felszállás tenyérből és Smart Snaps

- ⚠️ • A Smart Snaps használata során ügyeljen a helyi adatvédelmi jogszabályok és előírások betartására.
- A Smart Snaps csak emberek követését támogatja.
- A tenyérből történő felszállás és leszállás tenyérvezérlés, mobilalkalmazás-vezérlés és távirányítás vezérlés esetén támogatott. A különbséget az jelenti, hogy távirányítás vezérlés esetén a tenyérvezérlés Smart Snaps funkciója nem támogatott, és a felszállás előtt az alany megerősítése szükséges.

1. Kapcsolja be a DJI Neo 2-t. Tartsa mozdulatlanul, és várja meg, amíg a rendszer öndiagnosztikája befejeződik.
2. Ügyeljen arra, hogy elegendő helye legyen a manőverezéshez az előre beállított paramétereknek, például a távolságnak és a magasságnak megfelelően. Nyomja meg a kiválasztás gombot a kívánt üzemmód kiválasztásához.
3. A tenyérből történő felszálláskor kövesse az alábbi lépéseket

1

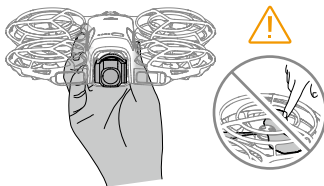

2

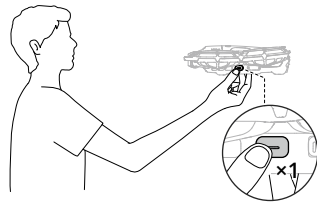

3

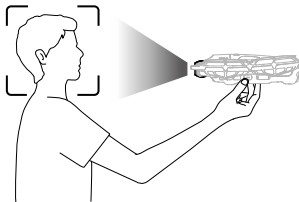

4

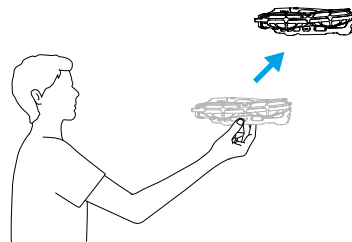

- a. Tenyérből történő felszálláshoz a téma megerősítése szükséges. Fogja meg alulról a drón két oldalát úgy, hogy a kamera az alany felé nézzen. Ügyeljen arra, hogy a keze ne takarja el a kamerát, és ne legyen felszállást akadályozó tárgy.

---

 • NE tegye ujjait a propellerek forgási hatótávjába.

---

- b. Nyújtsa ki a karját, fordítsa a kamerát a téma felé, és tartsa stabilan.

Tartsa lenyomva a felszállás gombot. A drón hangjelzéssel jelzi a kiválasztott módot, visszaszámol, majd automatikusan felszáll. A felszállás megszakításához nyomja meg ismét a felszállás gombot, mielőtt a visszaszámlálás véget érne.

- 
-  • Ha a téma akadályozva van, vagy a környezet megvilágítása nem megfelelő, a téma megerősítése meghiúsulhat.
- Tenyérből történő felszálláskor a drón a felszállás után egy keveset hátrafelé repül. A repülés biztonsága érdekében figyeljen a drón mögötti területre.
- 

4. A DJI Neo 2 a kiválasztott módnak és az előre beállított paramétereknek megfelelően megkezdi a felvételt vagy a fényképezést.
5. Csatlakoztassa a DJI Neo 2-t a DJI Fly alkalmazáshoz a felvételek megtekintéséhez és rövid videók készítéséhez.

## Gesztusvezérlés

Kézmozdulatokkal állítsa be a drón pozícióját Spotlight és ActiveTrack módban.

- 
-  • A Gesztusvezérlés alapértelmezetten le van tiltva. A Gesztusvezérlés engedélyezéséhez kapcsolódjon a DJI Fly alkalmazáshoz, és kövesse az oktatóanyagot a funkció feloldásához.
- Győződjön meg arról, hogy az alábbi feltételek mindegyike teljesül, mielőtt használja a Gesztusvezérlést.
    - ♦ Csak az éppen követett vagy fókuszált alany irányíthatja a drónt.
    - ♦ Tartson 2–5 m vízszintes távolságot a drón és a tenyere között.
    - ♦ A kameranézetben a téma teljes egészében és jól láthatóan meg kell jelenjen akadályok nélkül.
    - ♦ Tartsa az ujjait egyenesen, és kerülje a vastag vagy egyujjas kesztyű viselését.
- 

Emelje fel a tenyerét a kamera felé. Amint az állapotjelző kékre vált, kézmozdulatokkal irányíthatja a drónt.



- Mozdítsa a tenyerét felfelé, lefelé, balra vagy jobbra, hogy irányítsa a drón irányát.
- Tartsa mindkét tenyerét a drón felé fordítva. Miután az állapotjelző kétszer kéken felvillan, közelítse egymáshoz vagy távolítsa kezeit egymástól, majd tartsa így, a drón előre vagy hátra reptetéséhez.

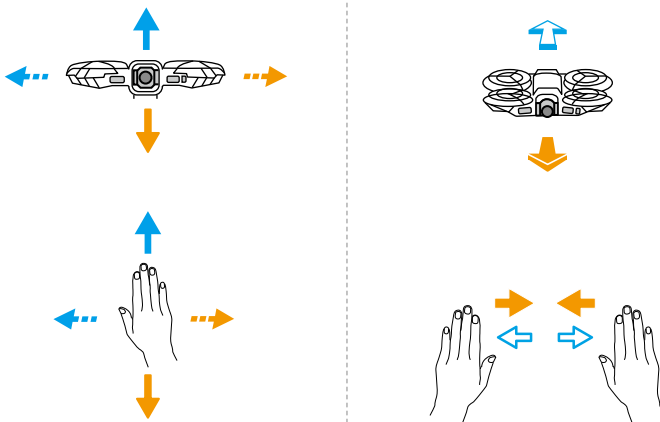

- A Gesztusvezérlésből való kilépéshez szorítsa ökölbe a kezét, vagy engedje le a karját. Az állapotjelző kikapcsol, és a drón tovább lebeg. A következő követés az újonnan beállított irányban és távolságban történik.
- A követési célpont váltásához az eredeti alanynak mozdulatlanul kell maradnia és ki kell lépni a Gesztusvezérlésből. Az új alanyt az eredeti alany mellé kell állnia (fél testhosszon belül), ki kell nyújtania az egyik kezét úgy, hogy a tenyere a drón felé nézzen, és ezt több mint 2 másodpercig meg kell tartania.

A sikeres váltás után az állapotjelző folyamatosan kék, és a drón az új alanyt fogja követni.

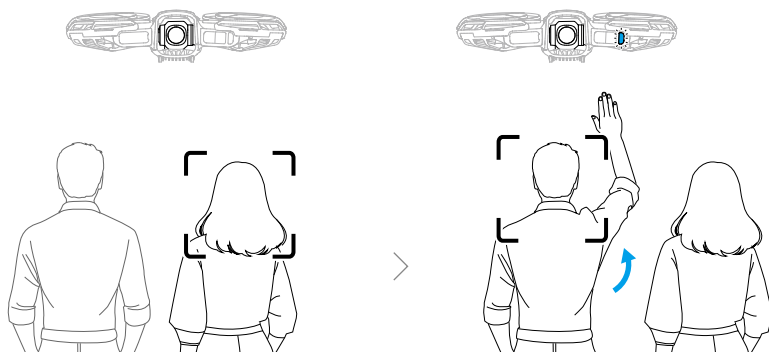

- ⚠ • A drón nem tudja kikerülni az olyan mozgó akadályokat, mint az emberek, állatok vagy járművek. A Gesztusvezérlés használatakor figyeljen a környezetére a repülés biztonsága érdekében.
- **NE HASZNÁLJA** a Gesztusvezérlést olyan területeken, ahol kicsi vagy vékony tárgyak (pl. faágak vagy villanyvezetékek), átlátszó tárgyak (pl. víz vagy üveg) vagy egyszínű felületek (pl. fehér falak) vannak.
  - A Gesztusvezérlés működése sikertelen lehet, ha a fényviszonyok túl sötétek vagy túl világosak. A gesztusvezérléssel kapcsolatos funkciókat megfelelő megvilágítási tartományban (5–100 000 lux között) használja.

## Visszatérés tenyérbe

Győződjön meg arról, hogy a drón egy helyben lebeg. Nézzon szembe a drónnal, miközben a tenyerét kinyújtja. Figyeljen arra, hogy keze a drónnál alacsonyabban legyen. Tartsa a tenyerét vízszintesen és mozdulatlanul, ujjait teljesen kinyújtva. Várja meg, amíg a drón visszatér, és leszáll a kezére.

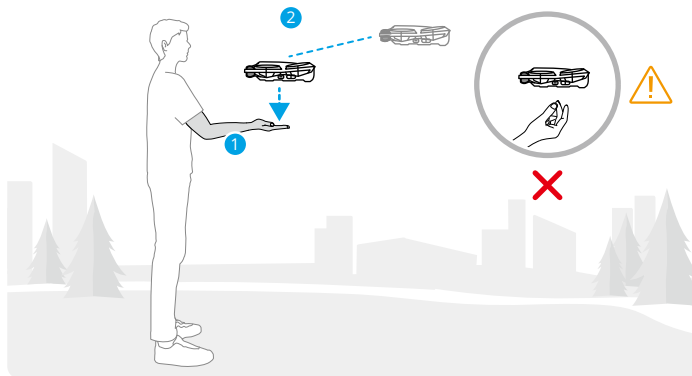

Ha a drón távolabb van, először forduljon a drón felé, és nyújtsa ki az egyik karját oldalra, hogy jelezze neki, hogy térjen vissza. Miután a drón közelebb repült, nyújtsa ki a tenyerét, és várja meg, amíg leszáll a kezére.

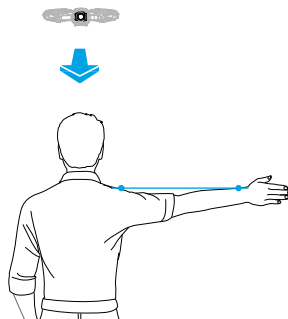

- ⚠️ • A leszálláskor figyeljen arra, hogy teljesen kinyújtsa ujjait, hogy azok ne érhessenek hozzá a propellerekhez. A leszállás során NE próbálja megfogni a drón testének két oldalát, ahogy azt a felszállásnál tette.
- A Visszatérés a tenyérbe funkció végrehajtásakor tartson 2–5 m vízszintes távolságot a drón és a tenyere között, illetve a függőleges távolság ne haladjon meg a 2 m-t.
- Ha a drón nem tud közeli távolságból visszatérni a tenyérbe, módosítsa a saját helyzetét, vagy a drón helyzetét kézmozdulatokkal, hogy kikerüljön a drón holttereiből, majd próbálja meg ismét.

- A drón visszahívásához oldalra nyújtott karral tartsa a drónt vízszintesen 10 m-en belül a karjától. Ügyeljen arra, hogy a karja teljesen ki legyen nyújtva, amikor felemeli. NE emelje fel mindkét karját egyszerre.



- A tenyérbe történő leszállás során a drón kissé felemelkedhet, majd a tenyéren landol. Tartsa mozdulatlanul a kezét, és nyújtsa ki az ujjait a folyamat során.
- A Követés és a Spotlight módokban a drón egyhelyben fog lebegni, ha a kamera a felvétel közben elveszíti a témát. Futtassa a DJI Fly alkalmazást az okostelefonján Wi-Fi-n keresztül, hogy repülés közben csatlakozhasson hozzá. A csatlakozáshoz az okostelefonnak már korábban csatlakoztatva kellett lennie kell a DJI Fly alkalmazáshoz. A Controls (Vezérlők) nézetben győződjön meg róla, hogy a feladat már leállt, válassza ki a **Manual Control (Kézi vezérlés)** lehetőséget a módok listájából, majd a virtuális botkormányok segítségével szálljon le a drónnal.

## 3.2 Mobilalkalmazás-vezérlés



Javasoljuk, hogy kattintson az alábbi hivatkozásra, vagy olvassa be a QR-kódot az oktatóvideó megtekintéséhez.



<https://www.dji.com/neo-2/video>

A Mobilalkalmazás-vezérlés használatához csatlakoztassa a DJI Neo 2-t az okostelefon DJI Fly alkalmazásához Wi-Fi-n keresztül, és irányítsa a DJI Neo 2-t az alkalmazásból. Mobilalkalmazás-vezérlés esetén a Tenyérvezérlés összes funkciója elérhető. Az alkalmazásban paramétereket állíthat be és Smart Snaps-et készíthet. További funkciók, például a kézi vezérlés, a hangfelvétel és a hangvezérlés is támogatott.

## Megjegyzés



- A Mobilalkalmazás-vezérlés használata előtt győződjön meg a következőkről:
  - Kapcsolja ki azokat a távirányító eszközöket, amelyek a drónhoz vannak csatlakoztatva, hogy az élőkép átváltható legyen a mobilalkalmazásra.

- Kapcsolja ki a Bluetooth-ot és a Wi-Fi-t minden olyan okostelefonon, amely korábban már csatlakozott a drónhoz, hogy elkerülje a kapcsolat megzavarását vagy átvételét.
- Az RTH funkció a mobilalkalmazás-vezérlés esetén támogatott. A részleteket lásd: [Visszatérés a kiinduló pontra](#).



- Ügyeljen arra, hogy nyílt és akadálymentes környezetben repüljön, ahol nincs Wi-Fi-jelinterferencia. Ellenkező esetben az alkalmazás megszakíthatja a kapcsolatot a DJI Neo 2 drónnal, ami befolyásolhatja a repülés biztonságát.
- Mobilalkalmazás-vezérlés használata esetén a DJI Neo 2 maximális repülési magassága 60 m. Tartsa a látótávolságot (VLOS) az ellenőrzött területen belül.
- A DJI Neo 2 automatikusan leszáll a következő helyzetekben. Ügyeljen a működési környezet figyelésére, hogy elkerülje a DJI Neo 2 elveszését vagy a leszállás közbeni sérülését.
  - Kritikusan alacsony akkumulátortöltöttség
  - A helymeghatározási sikertelen, és a drón Attitűd módba lép.
  - Ütközést észlel, de nem zuhan le.

---

## A DJI Neo 2 csatlakoztatása

1. Kapcsolja be a DJI Neo 2 drónt és várja meg, amíg az önellenőrzése befejeződik.
2. Engedélyezze a Bluetooth-t, a Wi-Fi-t és a helymeghatározást az okostelefonon.
3. Az alkalmazás kezdőképernyőjének jobb alsó sarkában érintse meg a **Connection Guide (Csatlakozási útmutató)** lehetőséget, válassza ki az eszköz típusát, majd válassza a **Connect via Mobile Device (Csatlakozás mobilkészleten)** lehetőséget.
4. Válassza ki a kívánt eszközt a keresési eredmények közül. A sikeres csatlakoztatás után megjelenik a Vezérlés nézet. Amikor első alkalommal csatlakoztatja az okostelefont a DJI Neo 2 drónhoz, a jóváhagyáshoz meg kell nyomnia és lenyomva kell tartania a DJI Neo 2 a bekapcsoló gombját.



- A DJI Fly kezdőképernyőjén a Wi-Fi csatlakozáshoz a QuickTransfer vagy a Wi-Fi eszközök panelre is koppinthat.
  - A DJI Neo 2-hoz csatlakoztatott okostelefon módosításához kapcsolja ki a Bluetooth-t és a Wi-Fi-t az éppen csatlakoztatott okostelefonon, mielőtt csatlakozna DJI Neo 2-t az új okostelefonhoz.
-

## Voice Control (Hangvezérlés)

A hangvezérlés engedélyezéséhez a Vezérlés nézetben, a képernyő jobb oldalán az élő nézet alatt, érintse meg a  ikont. A DJI Neo 2 irányításához használjon hangutasításokat. Érintse meg a megfelelő gombot a felugró ablakban az általános parancsok megtekintéséhez. A hangutasítások támogatják a természetes nyelvű bevitelt.

- 
-  A Hangvezérlés az angol vagy a mandarin nyelvet támogatja az alkalmazás nyelvének megfelelően.
  - A hangvezérlés használatakor az optimális élmény érdekében hangosítsa fel a telefont.
- 

## Vezérlés órával

Sportolási szituációkban, például kerékpározáskor a DJI Fly alkalmazás használható a drón irányítására Apple Watchcsal.

1. Győződjön meg arról, hogy a DJI Fly alkalmazás mind az órájára, mind az okostelefonjára telepítve van.
2. Indítsa el a DJI Fly alkalmazást az okostelefonján, és csatlakoztassa a drónt az okostelefonhoz.
3. Indítsa el a DJI Fly alkalmazást az órán a távirányítás megkezdéséhez. Nézze meg az [oktatóvideót](#) a részletekért.

- 
-  Amikor a drónt az órán keresztül irányítja, ügyeljen arra, hogy a DJI Fly alkalmazás fusson az okostelefonján. A telefon képernyője kikapcsolható. NE zárja be a DJI Fly alkalmazást, különben a drón kapcsolata megszakad az órájával.
  - Tartsa az okostelefonját az órája Bluetooth-hatótávolságán belül.
  - A támogatott órák megtekintéséhez látogasson el a következő oldalra: <https://www.dji.com/neo-2/faq>.
- 



## 3.3 RC vezérlés

### Automatikus felszállás

1. Indítsa el a DJI Fly alkalmazást, és lépjen a kameranézetbe.
2. Végezze el a repülés előtti ellenőrző lista összes lépését.

3. Koppintson a  lehetőségre. Ha a feltételek biztonságosak a felszálláshoz, nyomja meg és tartsa lenyomva a gombot a megerősítéshez.
4. A drón felszáll, és a talaj felett lebeg.

## Automatikus leszállás

1. Ha a feltételek biztonságosak a leszálláshoz, érintse meg a  ikont, majd érintse meg és tartsa lenyomva a  ikont a megerősítéshez.
2. Az automatikus leszállás a  lehetőségre koppintva törölhető.
3. Ha a lefelé néző látásrendszer megfelelően működik, a leszállásvédelem engedélyezésre kerül.
4. Leszállás után a motorok automatikusan leállnak.

---

 • Válasszon megfelelő helyet a leszálláshoz.

---

## A motorok elindítása és leállítása

### A motorok elindítása

A motorok elindításához hajtsa végre az alább ismertetett kombinált botkormány-parancsok (CSC) egyikét. Miután a motorok elkezdtek forogni, engedje el egyszerre mindkét botkormányt.

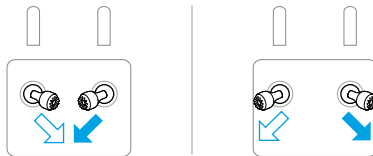

### A motorok leállítása

A motorok kétféleképpen állíthatók le:

1. **módszer:** Ha a drón leszállt, tolja lefelé és tartsa meg a gázkart addig, amíg a motorok le nem állnak.

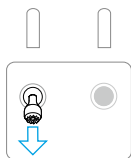

**2. módszer:** Ha a drón leszállt, hajtsa végre az alább ismertetett kombinált botkormány-parancsok (CSC), egyikét, és várja meg, amíg a motorok leállnak.



## A motorok leállítása repülés közben

⚠ • A motorok repülés közbeni leállítása esetén a drón lezuhan.

A DJI Fly alkalmazásban az **Emergency Propeller Stop** (Vészhelyzeti propellerleállítás) alapértelmezett értéke az **Emergency Only** (Csak vészhelyzet), ami azt jelenti, hogy a motorok csak akkor állíthatók le a repülés közben, ha a drón azt érzékeli, hogy vészhelyzet adódott, például nekiütközött valaminek, egy motor leállt, a drón pörög a levegőben, illetve a drón irányíthatatlanná vált, és nagyon gyorsan emelkedik vagy ereszkedik. A motorok repülés közbeni leállításához végezze el ugyanazt a kombinált botkormány-parancsot (CSC), mint amellyel a motorokat elindította. Ne feledje, hogy a CSC végrehajtása során két másodpercig tartania kell a botkormányokat a motorok leállításához. Az **Emergency Propeller Stop** (Vészhelyzeti propellerleállítás) értéke **Anytime** (Bármikor) értékre is módosítható az alkalmazásban. Használja körültekintően ezt a kiegészítő funkciót.

## A drón vezérlése

A drón mozgása a távirányítón lévő botkormányokkal irányítható. A botkormányok az alább leírtaknak megfelelően, az 1., 2. vagy 3. üzemmódban üzemeltethetők.

A távirányító alapértelmezett vezérlési módja a 2. üzemmód. Ebben a kézikönyvben a 2. üzemmódot használjuk példaként a botkormányok használatának bemutatására. Minél távolabb tolja a kart a középállásból, annál gyorsabban mozog a drón.

## 1. üzemmód

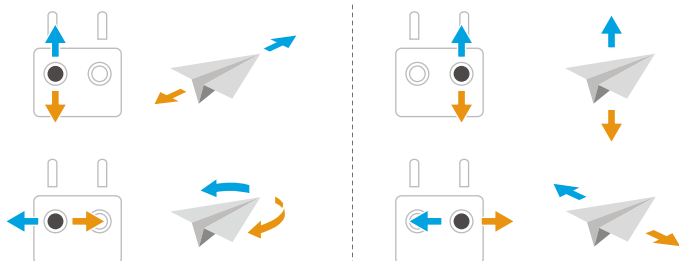

## 2. üzemmód

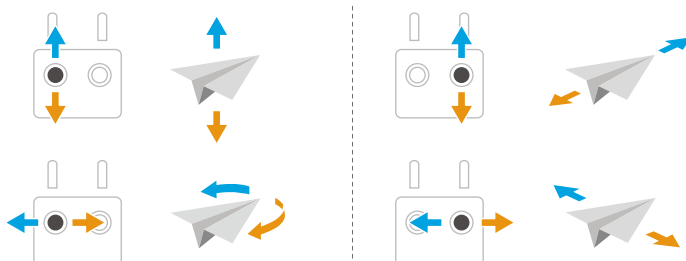

## 3. üzemmód

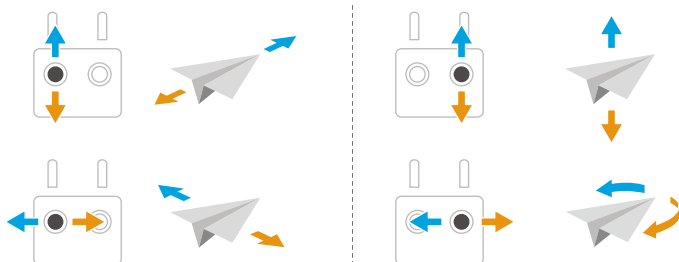

## Fel- és leszállási eljárások

- ⚠️ • NE indítsa a repülőgépet a tenyeréről, illetve kézben tartva.
- NE ÜZEMELTESSE a drónt, ha a fényviszonyok túl világosak vagy túl sötétek a repülés távvezérlővel történő megfigyeléséhez. Ön a felelős a kijelző fényerejének megfelelő beállításáért és a képernyőt érő közvetlen napfényért, hogy a képernyő minden körülmények között jól látható legyen.

1. A repülés előtti ellenőrzőlista arra szolgál, hogy segítse Önt a biztonságos repülésben. Minden repülés előtt menjen végig a repülés előtti ellenőrzőlistán.

2. Helyezze el a repülőgépet nyílt, lapos területen úgy, hogy a repülőgép hátulja nézzen Ön felé.
3. Kapcsolja be a távirányítót és a drónt.
4. Indítsa el a DJI Fly alkalmazást, és lépjen kameranézetbe.
5. Várja meg, amíg a drón önellenőrzése befejeződik. Ha a DJI Fly nem jelenít meg semmilyen rendellenességre vonatkozó figyelmeztetést, elindíthatja a motorokat.
6. Nyomja lassan felfelé a magassági kart a felszálláshoz.
7. Leszálláshoz lebegtesse a repülőgépet egy helyben egy vízszintes felület fölött, és nyomja lefelé a magassági kart a leereszkedéshez.
8. A leszállást követően tolja lefelé a gázkart, és tartsa ott, amíg a motorok le nem állnak.
9. Kapcsolja ki előbb a repülőgépet, majd a távirányítót.



- Távirányító használata esetén a tenyérből történő felszállás továbbra is lehetséges a DJI Neo 2 felszállás gombjának nyomva tartásával. A drón leszállításához tenyérrel történő leszállást is végezhet. A Smart Snaps Tenyérvezérlés esetén nem elérhető. A kapcsolódó megjegyzések és utasítások hasonlóak a Tenyérvezérléshez. A különbség az, hogy a felszállás előtt nincs szükség téma megerősítésre. További információ a [Tenyérvezérlés](#) szakaszban található.

## Intelligens repülési módok

### FocusTrack



- A repülőgép nem készít automatikusan fényképeket vagy videókat a FocusTrack üzemmódban. A fényképek vagy videók készítéséhez manuálisan kell vezérelni a drónt.

### Reflektor

Lehetővé teszi, hogy a repülés manuális vezérlése közben a stabilizátorkamera folyamatosan a téma felé nézzen.

Ha a látásrendszer megfelelően működik, a drón akadály észlelése esetén elkerülést vagy fékezést fog végrehajtani attól függően, hogy az akadályelkerülési művelet **Bypass** (kikerülés) vagy **Brake** (fékezés) a DJI Fly alkalmazásban.



Sport üzemmódban az akadályelkerülés le van tiltva.

Támogatott témák:

- Mozdulatlan témák

- Mozgó témák (csak járművek és emberek)

### Érdekes pont (POI)



Lehetővé teszi, hogy a drón a téma körül körözzön.

A drón a beállított repülési módoaktól és a DJI Fly alkalmazásban megadott akadálykerülési műveleti beállításoktól függetlenül is kikerüli az akadályokat, ha a látásrendszer megfelelően működik.

Támogatott témák:

- Mozdulatlan témák
- Mozgó témák (csak járművek és emberek)

### ActiveTrack

Érintse meg vagy csúsztassa a követőkereket a követési irány megváltoztatásához, és a drón a jelenlegi pozíciójából  automatikusan átrepül a generált pálya mentén a kiválasztott követési irányba , és folytatja a követést. A felhasználó a vezérlőkarok segítségével manuálisan is beállíthatja a követési irányt, magasságot és távolságot. Érintse meg a FocusTrack beállítások ikont  a követési paraméterek beállításához az alkalmazásban.

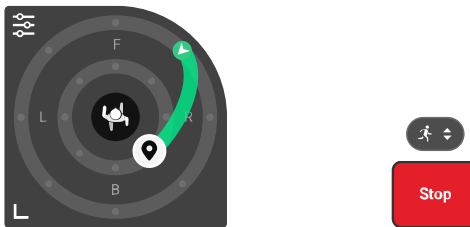

A drón a beállított repülési módoaktól és a DJI Fly alkalmazásban megadott akadálykerülési műveleti beállításoktól függetlenül is kikerüli az akadályokat, ha a látásrendszer megfelelően működik.

Támogatott témák:

Mozgó témák (csak járművek és emberek).

Ha a téma személy, a drón automatikusan képes egyeztetni a különböző felvételi jeleneteket. A felhasználók a felvételi jelenet ikon  megérintésével manuálisan is válthatnak a felvételi jelenetek között. A drón a kiválasztott jelenetnek megfelelő követési paramétereket alkalmaz.

- ⚠ • Síelés közben NE állítsa be manuálisan a felvételi jelenetet Standard vagy Kerékpározás módra. Ellenkező esetben a követés hatásossága és a repülés biztonsága nem garantálható.

Az ActiveTrack módban a drón és a téma közötti támogatott távolság- és magasságtartományok az alábbiakban vannak megadva.

Téma	Emberek	Járművek/hajók
Vízszintes távolság	4–20 méter	4–50 m
Magasság	0,5–15 m	0,5–50 m

- ⚠ • A drón a támogatott távolság- és magasságtartományba repül, ha az ActiveTrack megkezdésekor a távolság és a magasság a tartományon kívül esik.
- Azt javasoljuk, hogy a mozgó téma sebessége ne haladja meg a 12 m/s-ot; máskülönben a drón nem lesz képes megfelelően követni azt.

## Megjegyzés

- ⚠ • A drón nem tudja kikerülni az olyan mozgó akadályokat, mint az emberek, állatok vagy járművek. A FocusTrack használatakor figyeljen a környezetére a repülés biztonsága érdekében.
- NE HASZNÁLJA a FocusTrack módot olyan területeken, ahol kicsi vagy finom tárgyak (pl. faágak vagy villanyvezetékek), átlátszó tárgyak (pl. víz vagy üveg) vagy egyszínű felületek (pl. fehér falak) találhatóak.
- Amikor drón egy témát követ, kerülje el, hogy a téma hirtelen, nagy sebességgel megálljon. A drón tehetetlensége miatt előfordulhat, hogy nem tud időben lefékezni, ami ütközéshez vezethet.
- Mindig álljon készen arra, hogy vészhelyzet esetén megnyomja a távvezérlőn a Flight Pause (Repülés szüneteltetése) gombot, illetve hogy a **Stop** alkalmazásban a DJI Fly elemre koppintva manuálisan működtesse a drónt.
- Legyen különösen óvatos, ha a FocusTrack módot az alábbi helyzetekben használja:
  - ♦ A követett tárgy nem vízszintes felületen mozog.
  - ♦ A követett tárgy mozgás közben nagy mértékben változtatja alakját.
  - ♦ A követett téma hosszabb ideig nem látható.
  - ♦ A követett téma nagy, egyszínű területen, például sivatagban található.
  - ♦ A követett téma színe vagy mintázata hasonlít a környezetéhez.

- A megvilágítás mértéke rendkívül sötét (<5 lux) vagy fényes (>100 000 lux).
  - A FocusTrack használata során ügyeljen a helyi adatvédelmi jogszabályok és előírások betartására.
  - Javasoljuk, hogy csak járműveket és embereket kövessen (gyermeket ne). Egyéb témák követésekor óvatosan repüljön.
  - A támogatott mozgó témák esetében a járművek autót jelentenek. NE KÖVESSEN távirányítós modellautót.
  - A téma követése véletlenül átválthat egy másik témára, ha ezek egymás közelében haladnak el.
- 

### A FocusTrack használata

A FocusTrack engedélyezése előtt győződjön meg arról, hogy a repülési környezet nyílt és akadálytalan-e, valamint megfelelő fényviszonyokkal rendelkezik-e.

A FocusTrack engedélyezéséhez koppintson a kameranézet bal oldalán található FocusTrack ikonra [·], vagy válassza ki a témát a képernyőn. Az engedélyezés után a kilépéshez koppintson ismét a FocusTrack [·] ikonra.

---

 Használat közben nyomja meg a repülés szüneteltetése gombot a távirányítón a tárgy kiválasztásának visszavonásához.

---

### QuickShots

A QuickShots több felvételi módot is tartalmaz. A drón automatikusan a kiválasztott felvételi módnak megfelelően készít felvételeket, és létrehoz egy rövid videót.



### Megjegyzés

---

-  • A Boomerang mód használatakor ügyeljen arra, hogy elegendő hely álljon rendelkezésre.
- A QuickShots módot épületektől és egyéb akadályoktól mentes helyeken használja. Győződjön meg arról, hogy a repülési pályán nincsenek emberek, állatok vagy egyéb akadályok.
- Mindig figyeljen a drón körül lévő tárgyakra, és kerülje el a drón ütközését vagy akadályoztatását a távirányító segítségével.
- NE HASZNÁLJA a QuickShots módot az alábbi helyzetekben:
  - Ha a téma hosszabb ideig takarásban van, illetve látótávolságon kívül esik.

- Ha a téma nagy egyszínű területen van, például hóval borított területeken vagy sivatagban.
- Ha a téma színe vagy mintázata hasonlít a környezetéhez.
- Ha a téma a levegőben van.
- Ha a téma gyorsan mozog.
- A megvilágítás mértéke rendkívül sötét (<5 lux) vagy világos (>10 000 lux).
- NE HASZNÁLJA a QuickShots módot épületekhez közel, illetve gyenge GNSS-jel esetén. Ellenkező esetben a repülési pálya instabillá válik.
- A QuickShots használata során ügyeljen a helyi adatvédelmi jogszabályok és előírások betartására.

## A QuickShots használata

1. Koppintson a felvételi módok ikonjára a kameranézetben, majd válassza a MasterShots  ikont.
2. Az almód kiválasztása után koppintson a plusz ikonra, vagy elhúzással jelölje ki a témát a képernyőn. Ezután koppintson a  elemre a felvételekésítés megkezdéséhez. A drón rögzíti a felvételeket, miközben a kiválasztott lehetőségnek megfelelően elvégez egy előre beállított repülési mozgássort, ezután pedig létrehoz egy videót. A felvételekésítés befejeztével a drón visszarepül az eredeti helyzetébe.
3. Koppintson a  elemre, vagy nyomja meg egyszer a távirányító Flight Pause (Repülés szüneteltetése) gombját. A drón azonnal kilép a QuickShots funkcióból, és egy helyben lebeg.

## Sebességtartás

A Sebességtartás lehetővé teszi a repülési sebesség és a stabilizátor forgási sebességének rögzítését, így a vezérlés könnyebbé válik, és a kameramozgás is simább lesz.

Több kameramozgás – például spirális emelkedés és stabilizátorforgatás – érhető el a vezérlőkar és a tárcsa bevitelének növelésével.



- A sebességtartó automatika az akadályok elkerüléséhez az aktuális repülési módot használja. Repüljön óvatosan.

## A sebességtartó automatika használata

1. Állítsa a távirányító egyik testreszabható gombját a sebességtartó funkcióra.

2. A botkormányok lenyomásakor nyomja meg a sebességtartás gombot, és a drón automatikusan az aktuális sebességgel fog repülni.
3. Nyomja meg egyszer a távirányító Flight Pause (Repülés szüneteltetése) gombját, vagy koppintson az  elemre a sebességtartó funkcióból való kilépéshez.

## Hangrögzítés az alkalmazáson keresztül

Az alkalmazás kameranézetében koppintson a **\*\*\* > Camera (Kamera)** gombra az alkalmazás felvételkészítésének engedélyezéséhez, és válassza ki a zajcsökkentési effektet. A hangot a megfelelő hangrögzítő eszköz fogja rögzíteni, miközben a drón videót rögzít. Egy mikrofon ikon jelenik meg az élő nézetben.

A támogatott hangrögzítő eszközök közé tartozik az okostelefon beépített mikrofonja, a DJI Mic 2 és a Bluetooth fülhallgató. A kompatibilis Bluetooth-eszközök letöltéséhez tekintse meg a DJI Neo 2 hivatalos weboldalának Letöltések részét. Egyes Bluetooth fülhallgatók használatakor hangrögzítés kompatibilitási problémák léphetnek fel. Felvétel előtt feltétlenül tesztelje az eszközöket.

---

 • Felvétel közben NE KAPCSOLJA KI a képernyőt, és NE VÁLTSON ÁT más alkalmazásra.

---

 • A hangrögzítést csak a felvétel előtt lehet engedélyezni vagy letiltani.

- Amikor a videókat a DJI Fly Album nézetében megtekinti vagy letölti, a hangrögzítési funkcióval rögzített hang automatikusan beolvasztásra kerül a videofájlba.

## 3.4 Immerzív mozgásvezérlés

---

 • Ez a szakasz a repülésvezérlést mutatja be a DJI Neo 2 és a DJI Goggles N3 (a továbbiakban szemüveg) és a DJI RC Motion 3 (a továbbiakban mozgásvezérlő) használata esetén. A részletes használati utasításokat a szemüveg és a mozgásvezérlő használati útmutatóiban találja.

---

Az alábbi műveletek segítik a felhasználót a drón megfelelő kezelésében.

1. Helyezze le a drónt egy nyílt, sík területen úgy, hogy a drón hátulja nézzen a felhasználó felé.
2. Kapcsolja be a szemüveget, a távirányítóeszközt és a drónt.
3. Várja meg, amíg a drón képernyője bekapcsol, mielőtt felvenné a szemüveget.
4. Indítsa el a motorokat.

5. Ellenőrizze a repülés élő nézetét a szemüvegen, hogy nincsenek-e figyelmeztető üzenetek, illetve hogy a GNSS jel erős-e.
6. Nyomja meg kétszer a zárolás gombot a drón motorjainak indításához, majd nyomja meg és tartsa lenyomva, hogy a drón felszálljon. A repülőgép a levegőbe emelkedik, majd kb. 1,2 méteres magasságban megáll és lebeg.
7. Nyomja meg és tartsa lenyomva a zárolás gombot, miközben a drón lebeg, hogy a drón automatikusan leszálljon és leállítsa a motorokat.
8. Kapcsolja ki a drónt, a szemüveget és a távirányítóeszközt.

## Alapvető repülési műveletek

- 💡 • Javasoljuk, hogy az első repülés előtt tekintse meg a szemüveg oktatóanyagát. Válassza a **Settings (Beállítások) > Control (Vezérlés) > Motion Controller Flight Tutorial (Repülés mozgásvezérlővel oktatóanyag)** menüpontot.

A drónt a zárolás gombbal, a botkormánnyal és a DJI RC Motion 3 gyorsítógombjával működtetheti.

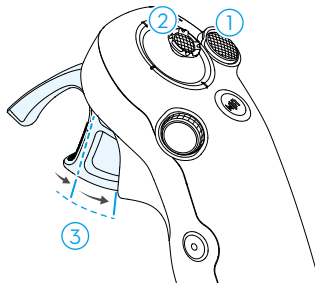

1. Használja a zár gombot a drón felszállásának, leszállásának és fékjének vezérléséhez.
2. Mozgassa a botkormányt, hogy a drón emelkedjen, süllyedjen, vagy vízszintesen balra vagy jobbra mozogjon\*.
3. A gyorsítógomb megnyomásakor két nyomásszint létezik. Amikor finoman középre nyomja az első és a második megállás között, jól érezhető megállást tapasztal. A gyorsítógomb különböző állásokba tolásával a drón különböző műveleteit szabályozhatja.

\* Ha az Easy ACRO nincs engedélyezve vagy a kiválasztott Easy ACRO művelet csúszás.

	<p>Ha nem nyomja meg a gyorsítógombot a drón lebeg.</p>
	<p>Ha finoman nyomja a gyorsítógombot az első ütközésig, a drón tájolását korrigálhatja úgy, hogy a mozgásvezérlőt függőlegesen balra vagy jobbra dönti. Ilyenkor a drón nem repül előre.</p>
	<p>A gyorsítógomb második ütközésig nyomásával a szemüvegben látható kör irányába reptetheti a drónt.</p>

## Felszállás, fékezés, leszállás

**Felszállás:** Nyomja meg kétszer a zárolás gombot a drón motorjainak indításához, majd ismét nyomja meg és tartsa megnyomva a gombot, hogy a drón felszálljon. A drón a levegőbe emelkedik, majd körülbelül 1,2 méteres magasságban lebeg.

**Fékezés:** Repülés közben nyomja meg a zárolás s gombot a drón fékezéséhez, és egy helyben lebegtetéséhez. A repülésvezérlés folytatásához nyomja meg ismét.

**Leszállás:** Nyomja meg és tartsa lenyomva a zárolás gombot, miközben a drón lebeg, hogy a drón automatikusan leszálljon és leállítsa a motorokat.



- Miután a drón motorjait a zárolás gomb kétszeri megnyomásával elindította, lassan nyomja fel a botkormányt, hogy a drón felszálljon.

- Ha az Easy ACRO ki van kapcsolva, amint a drón leszállási helyzetbe repül, finoman tolja lefelé a botkormányt a drón leszállásához. Leszállás után nyomja lefelé a botkormányt és tartsa a helyén, amíg a motorok le nem állnak.



- Ha vészhelyzet történik (például ütközés vagy a drón nem irányítható) repülés közben, a zárolás gomb négyszeri megnyomásával azonnal leállíthatja a drón motorjait. **A motorok repülés közbeni leállítása funkció használata esetén a drón lezuhan. Elővigyázatosan használja.**
- A mozgásvezérlő használata során a repülés biztonsága érdekében nyomja meg egyszer a zárolás gombot a fékezéshez és egy helyben lebegéshez a szemüveg működtetése előtt. Ennek elmulasztása biztonsági kockázatot jelent, és a drón fölötti irányítás elvesztését vagy sérülést eredményezhet.

## Repülés előre és hátra

Az előre vagy hátra repüléshez nyomja vagy tolja a mozgásvezérlő gyorsítógombját. A gyorsításhoz nyomja vagy tolja erősebben. Engedje fel a megállításhoz és lebegtetéshez. A gyorsítógomb második ütközésig nyomásával a szemüvegben látható kör irányába reptetheti a drónt.

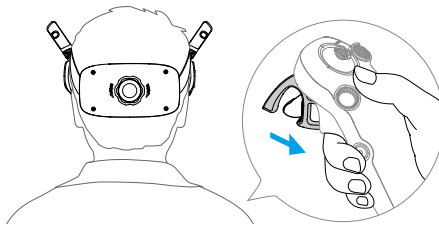
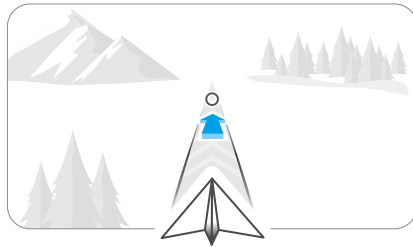

Tolja előre a gyorsítógombot a drón hátrafelé reptetéséhez.

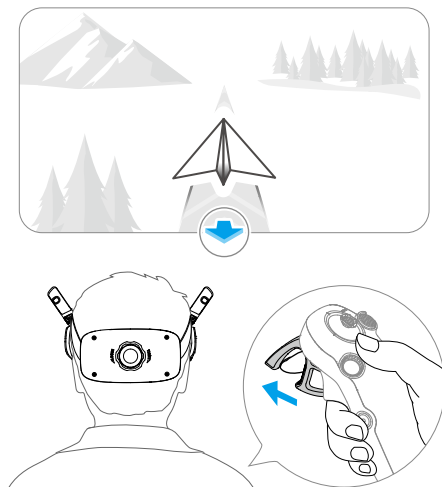

## A drón tájolásának módosítása

Finoman nyomja a gyorsítógombot az első ütközésig, és eközben döntse a mozgásvezérlő tetejét abba az irányba, amelyik felé a drónt el szeretné forgatni. Minél nagyobb a mozgásvezérlő dőlésszöge, annál gyorsabban fog forogni a drón. A szemüvegben lévő kör balra és jobbra mozog, a repülés élő nézete pedig ennek megfelelően változik.

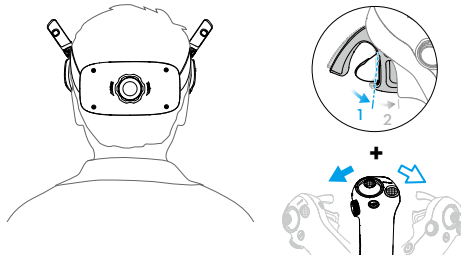
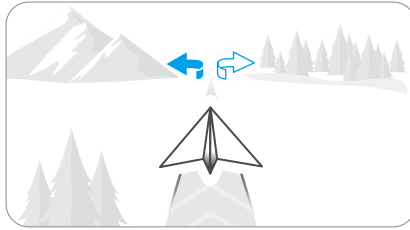

## Emelkedés vagy süllyedés a drónnal szögben

Ha a drónt felfelé irányban szeretné reptetni, nyomja a gyorsítógombot a második ütközésig, miközben a mozgásvezérlőt felfelé dönti.

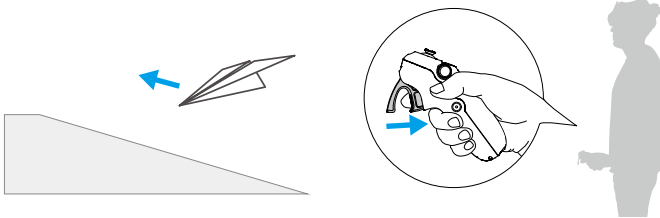

Ha a drónt lefelé irányban szeretné reptetni, nyomja a gyorsítógombot a második ütközésig, miközben a mozgásvezérlőt lefelé dönti.

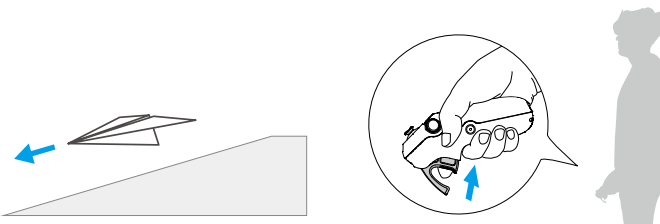

## A stabilizátor és a kamera vezérlése

Repülés közben vagy a gyorsítókar nincs lenyomva, és a drón lebeg, döntse fel és le a mozgásvezérlőt a stabilizátor dőlésének szabályozásához. A stabilizátor dőlése a mozgásvezérlőnek megfelelően változik, és mindig megegyezik a mozgásvezérlő tájolásával. A szemüvegben lévő kör felfelé és lefelé mozog, a repülés élő nézete pedig ennek megfelelően változik.

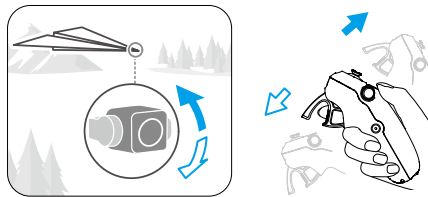

- 
- ⚠️ • A felszállás előtt, vagy a zárolás gomb használatakor drón lebegtetéséhez, a stabilizátor dőlése nem szabályozható.
  - A mozgásvezérlő tárcsájának használatával görgessen felfelé vagy lefelé a kamera döntéséhez felszállás előtt vagy RTH és leszállás közben.
- 

## Fejkövetés

A fejkövetés funkció engedélyezése után a drón vízszintes tájolása és a stabilizátor dőlése fejmozgások útján szabályozható a repülés közben. Nyissa meg a helyi menüt a repülés élő nézetéből, válassza a gyorsvezérlés menüt, és kattintson a  lehetőségre a fejkövetés engedélyezéséhez.

Ha a fejkövetés mód aktív, a mozgásvezérlő nem képes szabályozni a stabilizátor dőlését, és a csak a drónon keresztüli vezérlés érhető el. A felhasználók továbbra is szabályozhatják drón irányszögét a mozgásvezérlő megdöntésével anélkül, hogy megnyomnák a gyorsítógombot.

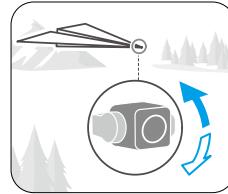
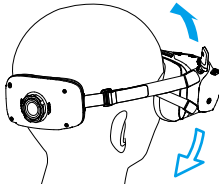
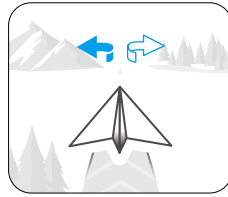
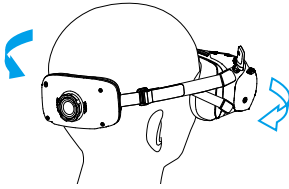

## Easy ACRO

A mozgásvezérlő használatával Easy ACRO műveleteket hajthat végre, mint előrebukfenc, hátrabukfenc, orsó és 180°-os sodródás.

- ⚠ • Az akadályelkerülés le van tiltva, amikor az Easy ACRO engedélyezve van. Az akadályelkerülés automatikusan újraindul, amint az Easy ACRO ki van kapcsolva. Figyeljen a környezetre, és Easy ACRO műveletek elvégzése előtt győződjön meg arról, hogy nincsenek akadályok a közelben.
- A következő helyzetekben az Easy ACRO nem érhető el.
  - A drón felszáll, lebeg, leszáll vagy visszatér a kezdőpontra;
  - A drón Sport módban van;
  - A drón akkumulátorának töltöttsége alacsonyabb mint 35%;
  - A drón magassága kevesebb mint 1,5 m;
  - Repülési sebesség nagyobb mint 4 m/s;
  - A helymeghatározási teljesítmény gyenge (a GNSS és a látásrendszer nem érhető el);
  - A drón pufferzónában, korlátozott zónában, magassági zónában van, vagy közelít a maximális repülési távolsághoz.
- A következő helyzetekben az Easy ACRO-t körültekintően használja:

- Ha a drón attitűdszöge nő (például fordulókat végez, hirtelen gyorsít vagy lassít, vagy a szélesség 2 m/s-nál magasabb), a drón magasságát is növelni kell. Máskülönben lehetséges, hogy az Easy ACRO nem érhető el.
- Ha a drón attitűdszöge nem stabil (például fordulókat végez, hirtelen gyorsít vagy lassít, a szélesség 2 m/s-nál magasabb vagy folyamatosan elindítja az Easy ACRO-t), a drón oldalra sodródhat, és magassága nem lesz elég stabil az Easy ACRO műveletek elvégzése után. Az ütközés elkerülése érdekében ügyeljen a környezetre és a drón magasságára.



- A következő helyzetekben az Easy ACRO nem engedélyezhető.

- Videófelvétel készítése során;
- Ha a fejkövetés engedélyezve van;
- DJI FPV Remote Controller 3 távirányítóval való használat során.

1. Nyissa meg a helyi menüt, és válassza az **Easy ACRO** elemet. A drón Easy ACRO módba lép. A kiválasztott műveletet a szemüvegen az élő nézet bal oldalán tekintheti meg.

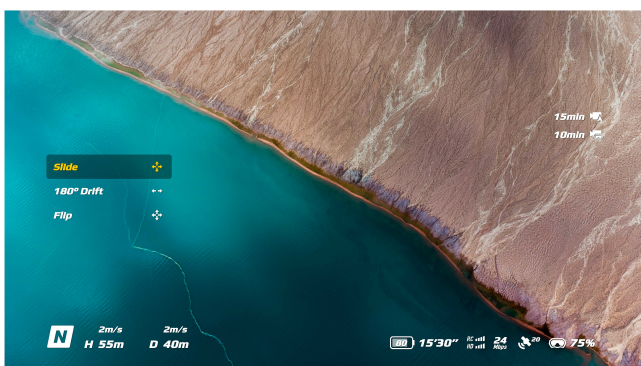
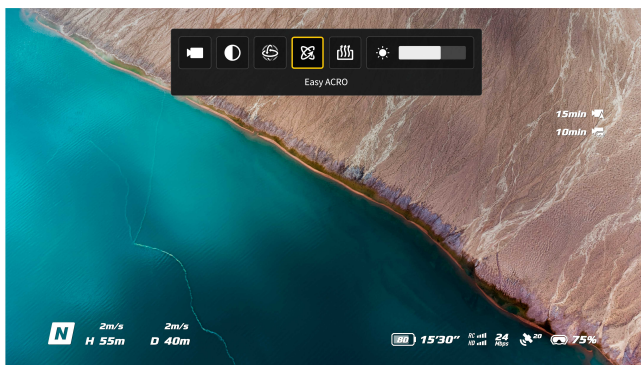

2. A mozgásvezérlő tárcsájának használatával válthat az Easy ACRO műveletek között.
3. Ha az Easy ACRO engedélyezve van, a botkormány mozgásával végezhet el Easy ACRO műveleteket, ahogy azt lent látható.

## Csúsztatás

Tolja a botkormányt fel vagy le a drón mozgásához felfelé vagy lefelé.

Tolja a botkormányt balra vagy jobbra, hogy a drón vízszintesen balra vagy jobbra mozogjon.

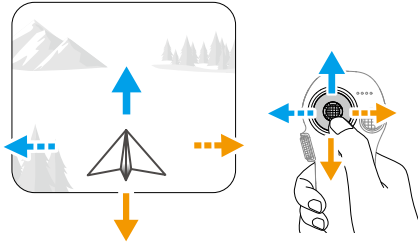

## 180°-os sodródás

Tolja a botkormányt balra vagy jobbra, hogy a drón 180°-ban balra vagy jobbra sodródjon. Ebben a műveletmódban a drón nem reagál a botkormány fel vagy le tolására.

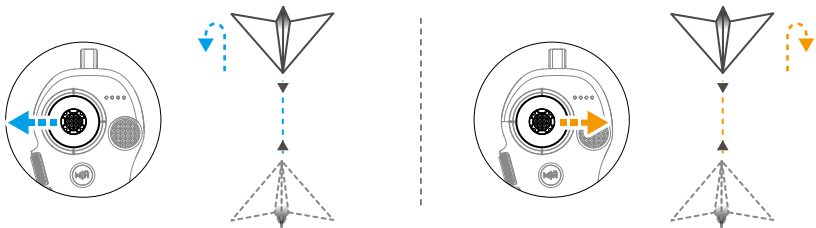

## Átfordulás

Tolja a botkormányt fel vagy le előre vagy hátrabukfenc elvégzéséhez a drónnal.

Tolja a botkormányt balra vagy jobbra, hogy a drón egy orsót csináljon balra vagy jobbra.

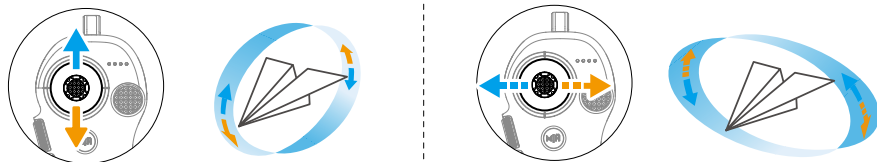

### 3.5 A videófelvétellel kapcsolatos javaslatok és tippek

1. A repülés előtti ellenőrzőlista arra szolgál, hogy elősegítse a biztonságos repülést és a repülés közben történő videófelvétel-készítést. Minden repülés előtt menjen végig a repülés előtti ellenőrzőlistán.
2. Ha a távirányítót használja, a fényképek és videók készítése Normal (Normál) és Cine (Mozi) módban ajánlott.
3. NE REPÜLJÖN rossz időben, például esős vagy szeles napokon.
4. Válassza ki az igényeinek legjobban megfelelő kamerabeállításokat.
5. Végezzen repülési tesztet a repülési útvonalak megállapításához és a jelenetek előzetes megtekintéséhez.
6. A sima és stabil repülés érdekében ügyeljen arra, hogy a DJI Neo 2-t finoman irányítsa.
7. Az eltömődés elkerülése érdekében repülés után távolítsa el minden idegen tárgyat a DJI Neo 2 mindkét oldalán lévő légbemlőnyílásokból.

# Drón

---

## 4 Drón

### 4.1 Repülési módok

Tenyérvezérlés és a Mobilalkalmazás-vezérlés használatakor a DJI Neo 2 nem támogatja a repülési módok közötti váltást.

A DJI RC-N3 távirányító használata esetén a repülési módok a távirányítón található repülési mód kapcsolóval válthatók a Normál, Sport és Cine módok között.

A mozgásvezérlő használatakor, a repülési üzemmód Normál mód és a Sport mód között váltható, a mozgásvezérlőn található mód gombbal.

FPV távirányító használatakor a repülési módok a távirányítón található repülési mód kapcsolóval válthatók a Normál, Sport és Kézi módok között.

**Normal (Normál) mód:** A drón precízen lebeg és stabilan repül, és a legtöbb repülési helyzetben használható.

**Sport mód:** Sport módban a drón maximális vízszintes repülési sebessége nagyobb. Ne feledje, hogy Sport módban az akadályelkerülés le van tiltva.

**Cine mód:** A Cine (Mozi) mód a Normal (Normál) módon alapul, azonban a repülési sebesség korlátozott, így a drón felvételkedítés közben stabilabb.

**Manuális mód:** Hagyományos FPV drónvezérlési mód a lehető legjobb manőverezhetőséggel. Manuális módban az összes repüléstámogató funkció, így a precíz lebegés és az automatikus fékezés is le van tiltva, tehát hozzáértő irányítási ismeretekre van szükség. Ne feledje, hogy Manuális módban az akadályelkerülés le van tiltva.

A DJI Neo 2 automatikusan átvált Attitűd (ATTI) üzemmódra, ha a pozicionálás nem működik megfelelően. ATTI üzemmódban a DJI Neo 2 vízszintesen sodródhat, és a pontos lebegés és fékezés nem elérhető. Az esetleges balesetek elkerülése érdekében minél hamarabb le kell szállítani a DJI Neo 2-t. Ne repüljön zárt térben vagy olyan helyeken, ahol a megvilágítás nem megfelelő. Ellenkező esetben a DJI Neo 2 ATTI üzemmódba lép, ami veszélyeket jelenthet.

- 
- ☀️ • A repülési módok csak kézi repülés esetén, távirányítóval történő repülés esetén vehetők igénybe.
  - A manuális mód csak akkor támogatott, ha a DJI FPV Remote Controller 3-t használ, és a gyorsítókar is állítható. További információkért olvassa el a DJI FPV Remote Controller 3 felhasználói kézikönyvét.

- 
- ⚠️ • Sport módban jelentősen megnő a drón maximális sebessége és féktávolsága. Szélcsendben legalább 15 méter féktávolság szükséges.
  - Szélcsendben legalább 5 méter féktávolság szükséges, amikor a drón Sport módban vagy Normál módban emelkedik és ereszkedik.



- Sport módban a drón reakcióképessége jelentősen megnő, ami azt jelenti, hogy a távirányítóeszközön a vezérlő botkormány kicsiny mozdulatának hatására is a nagy távolságra mozdul el a drón. Ügyeljen arra, hogy repülés közben elegendő helyet hagyjon a manőverezésre.
- A Sport módban rögzített videók esetén remegést tapasztalhat.
- A DJI Neo 2 belépő szintű drónként használható Manuális üzemmódban. Alkalmas a gázszabályozás, a magasság tartására és a vízszintes repülés gyakorlására, de nem alkalmas folyamatos nagy sebességű repülésekre és nagy manőverező képességű műveletekre, mint például a Dive, Split-S, Power Loop és Yaw-Spin. Ellenkező esetben előfordulhat, hogy a drón helyzete a meghajtás-korlátozás miatt nem szabályozható.
- Kézi üzemmódban, amikor normál vagy sport üzemmódba vált, fékez, vagy amikor a drón eléri a maximális repülési magasságot, a drón ATTI üzemmódba léphet, és nem tud stabilan lebegni, ha a környezet nem felel meg a repülési követelményeknek vagy a látásrendszer nem működési követelményeinek.
- Ha a drón repülési magassága 5 m-nél alacsonyabb, vagy a ha a drón 5 méteres sugarú körében akadályok vannak, óvatosan engedélyezze a Manuális módot. A drón kézi üzemmódban történő kapcsolásakor a következő esetekben a helyzet instabillá válhat. A stabil repülés biztosítása érdekében körültekintően irányítsa a drónt.
  - A drón nagy sebességű elfordítása esetén.
  - Merülés vagy gyors gurulás közben.
  - Ha a repülési sebesség nagyobb mint 8 m/s vagy a szélesség nagyobb mint 8 m/s.







## 4.2 Repülőgép állapotjelzője



### A drón állapotjelzőinek leírása

#### Normál

 .....	Lassan villog kéken	Tenyér keresése / Tenyérbe történő leszállás folyamatban
 × 2 .....	Kétszer kéken felvillan	Mindkét kéz megerősítve a Gesztusvezérlés során
 —	Folyamatos kék	Gesztusvezérlés



 .....	Zölden villog	Kézi vezérlés
 .....	Fehéren villog	Fotó visszazámlálás
 —	Fehéren világít	Videofelvétel folyamatban
<b>Figyelmeztető állapotok</b>		
 .....	Gyorsan villog pirosan	Veszélyesen alacsony akkumulátorszint/GNSS és vizuális rendszer letiltva (Attitúd mód engedélyezve)
 —	Folyamatos piros	A követés megszakadt / A felszállás le van tiltva (pl. alacsony akkumulátortöltöttség) <sup>[1]</sup>
 .....	Lassan villog sárgán	A Smart Snapsből való váratlan kilépés esetén automatikusan elindítja az RTH-t

[1] Ha a drón nem tud felszállni, miközben az állapotjelző folyamatosan pirosan világít, tekintse meg a figyelmeztető üzenetet a DJI Fly alkalmazásban.

## 4.3 Visszatérés a kiinduló pontra

Figyelmesen olvassa el e szakasz tartalmát, hogy megismerje a drón viselkedését a Visszatérés a kiindulópontra (RTH) művelet során.

A drón távirányítóval vagy a mobilalkalmazással történő vezérlésekor elérhető az RTH funkció. Az RTH funkció automatikusan visszaviszi a drónt a legutóbb rögzített kiindulópontra. Az RTH háromféleképpen aktiválható: a felhasználó aktívan bekapcsolja az RTH-t, a drón akkumulátora alacsony töltöttségű, vagy a távirányító és a drón közötti vezérlőjel, illetve a videójel megszűnik (a hibabiztos RTH aktiválódik). Ha a drón sikeresen rögzíti a kiindulópontot, és a pozicionáló rendszer megfelelően működik, az RTH funkció aktiválásakor a drón automatikusan visszarepül a kiindulópontra, és ott landol.

 **Kiindulópont:** A kiindulópont a felszállás előtt kerül rögzítésre, amennyiben a drón erős GNSS-jelet  26 fog. A kiindulópont rögzítése után a DJI Fly alkalmazás hangüzenettel jelez. Alapértelmezés szerint a kiindulópontot a felszállási helyhez rendeli a rendszer. Repülés közben a kiindulópont frissítése a vezérlési módtól függ.

- A drón távirányítóval történő vezérlésekor a kiindulópont a **\*\*\* > Safety (Biztonság)** lapon frissíthető a DJI Fly alkalmazásban. Ha repülés közben szükséges a kiindulópont frissítése (például ha megváltoztatta a helyzetét).
- Mobilalkalmazás-vezérlés esetén a kiindulópont dinamikusan frissül az alany helyzete alapján, amikor a Követés vagy más alanykövetés funkciót használja.

Az RTH közben az AR RTH-útvonal megjelenik a kameranézetben, ezzel segítve a visszatérési útvonal megtekintését és biztosítva a repülés biztonságát.

A kameranézetben emellett az AR-kiindulópont is megjelenik. A kiindulópont feletti terület elérését követően a stabilizátor kamerája automatikusan lefelé fordul. Amikor a drón a talajszint felé közelít, az AR-drónárnyék megjelenik a kameranézetben, ami lehetővé teszi a drón irányítását, hogy pontosabban tudjon leszállni az Ön által preferált helyen.

Az AR-kiindulópont, az AR RTH-útvonal és az AR-drónárnyék alapértelmezés szerint megjelenik a kameranézetben. A kijelzés a **\*\* > Safety (Biztonság) > AR Settings (AR-beállítások)** menüpontban módosítható.

- 
- ⚠️ • Az AR RTH útvonalat csak referenciaként használják, és különböző forgatókönyvekben eltérhet a tényleges járat útvonalától. Az RTH alatt mindig figyelje a képernyőn látható élő nézetet. Repüljön óvatosan.
  - Az RTH során a repülőgép automatikusan beállítja a kardánkeret dőlésszögét, hogy a kamera alapértelmezés szerint az RTH útvonal irányába nézzen. Használja a stabilizátor tárcsáját a kamera tájolásának beállításához, vagy nyomja meg a távirányító testre szabható gombjait a kamera ismételt középre állításához. Ezzel a drón a továbbiakban nem módosítja automatikusan a stabilizátor dőlésszögét, ami megakadályozhatja az AR RTH-útvonal megtekintését.
- 

## Megjegyzés

- 
- ⚠️ • Előfordulhat, hogy a drón nem tud megfelelően visszatérni a kiindulópontra, ha a pozicionálórendszer rendellenesen működik. Az üzembiztos RTH során előfordulhat, hogy a drón ATTI módba lép, és automatikusan landol, ha a pozicionáló rendszer abnormálisan működik.
  - Mobilalkalmazásos vezérlés használatakor a drón csak leszállást hajt végre, és nem képes végrehajtani az RTH-t, ha nincs GNSS-jel.
  - Ha nincs GNSS-jel, NE repüljön vízfelületek, üvegfelületű épületek felett, vagy olyan helyzetekben, amikor a drón talaj feletti magassága meghaladja a 10 métert. Ha a pozicionálórendszer rendellenesen működik, a drón ATTI üzemmódba lép.
  - Fontos, hogy minden repülés előtt beállítsa a megfelelő RTH magasságot. Indítsa el a DJI Fly alkalmazást, és állítsa be az RTH-magasságot.
  - A drón az RTH során nem képes érzékelni az akadályokat, ha a környezeti feltételek nem alkalmasak az érzékelőrendszer használatához.
  - A GEO zónák befolyásolhatják az RTH-t. Kerülje a repülést a GEO zónák közelében.

- Nagy szélességség esetén előfordulhat, hogy a drón nem tud visszatérni a kiindulópontra. Repüljön óvatosan.
- Ügyeljen a kis méretű vagy finom tárgyakra (például faágakra vagy elektromos vezetékekre) és az átlátszó tárgyakra (például vízre vagy üvegre). Vészhelyzetben lépjen ki az RTH-ból, és vezérelje manuálisan a drónt.
- Ha vannak olyan tápvezetékek vagy adótornyok, amelyeket a drón nem tud elkerülni az RTH útvonalon, akkor állítsa az Advanced RTH (Fejlett RTH) értékét **Preset** értékre, és győződjön meg arról, hogy az RTH-magasság magasabbra van állítva, mint az összes akadály.
- Ha a DJI Fly alkalmazásban elérhető **Advanced RTH (Fejlett RTH)** beállítások módosulnak az RTH során, akkor a drón a legújabb beállításoknak megfelelően fékez, majd visszatér a kiindulópontra.
- Ha az RTH során a maximális magasságot az aktuális magasság alá állítja, a drón először leereszkedik a maximális magasságra, majd folytatja a visszatérést a kiindulópontra.
- Az RTH-magasság nem módosítható az RTH során.
- Ha nagy a különbség az aktuális magasság és az RTH-magasság között, a magasságok szélessége miatt nem lehet pontosan kiszámítani a felhasznált akkumulátorteljesítményt. Fordítson különös figyelmet a DJI Fly alkalmazásban megjelenő, az akkumulátor töltöttségére vonatkozó és egyéb figyelmeztetésekre.
- Ha a távirányító jele az Advanced RTH (Fejlett RTH) során normális, a repülési sebesség a gyorsítókaral vezérelhető, a tájolás és a magasság azonban nem módosítható, és a drón nem vezérelhető balra vagy jobbra. A gyorsítókar folyamatos nyomva tartása mellett gyorsabban ürül az akkumulátor. Ha a repülési sebesség meghaladja a tényleges érzékelési sebességet, akkor a drón nem tudja elkerülni az akadályokat. A repülőgép fékez és helyben lebeg, továbbá kilép az RTH-ból, ha a gyorsítókar teljesen le van húzva. A repülőgép a botkormány elengedése után vezérelhető.
- Ha a repülőgép eléri a repülőgép jelenlegi helyének vagy a kiindulópontnak a magassági határát, miközben a Preset RTH alatt emelkedik, a drón abbahagyja az emelkedést, és az aktuális magasságon tér vissza a kiindulóponthoz. Ügyeljen a repülés biztonságára az RTH során.
- Ha a kiindulópont a magassági zónán belül van, a drón azonban nem, akkor a magassági zóna elérésekor a drón magassági határ alá süllyed, amely alacsonyabb lehet, mint a beállított RTH-magasság. Repüljön óvatosan.
- Ha a környezet túl összetett az RTH befejezéséhez, akkor a drón még abban az esetben is kilép az RTH-ból, ha az érzékelőrendszer megfelelően működik.

- Az RTH automatikus leszállás közben nem aktiválható.



## Speciális RTH

Ha a Speciális RTH aktiválódik, a drón automatikusan megtervezi a legjobb RTH útvonalat, amely megjelenik a DJI Fly alkalmazásban, és a környezethez igazodik. Az RTH során a drón automatikusan a környezeti tényezőkhöz, például a szélsébséghez, a szélirányhoz és az akadályokhoz igazítja a repülési sebességet.

Ha jó a vezérlőjel a távirányító és a drón között, akkor az RTH-ból való kilépéshez koppintson a  elemre a DJI Fly alkalmazásban, vagy nyomja meg a távirányítón az RTH gombot. Az RTH-ból való kilépés után visszakapja a drón feletti irányítást.

## Aktiválási módszer

### A felhasználó szándékosan aktiválja az RTH-t

- **Tenyérvezérlés:** Amikor a drón 5 méteren belül van a témához képest, nyissa ki a tenyerét, a drón automatikusan visszatér, és leszáll a tenyerébe, miután felismerte azt.
- **Vezérlés mobialkalmazással:** Repülés közben koppintson a bal oldalon található  ikonra a kamera nézetben a DJI Fly alkalmazásban. A felugró ablakban nyomja meg hosszan az RTH ikont az RTH aktiválásához.
- **A távirányító használatával:** Repülés közben visszatérés indítható, ha lenyomva tartod a távirányítón lévő RTH gombot, vagy a DJI Fly alkalmazásban a kamera nézet bal oldalán található  ikonra koppintasz, majd hosszan lenyomva tartod az RTH ikont. Ha az RTH során elveszik a távirányító jele, a drón folytatja az RTH folyamatot, függetlenül az előre beállított jelvesztési művelettől.
- **A mozgásvezérlő használatával:** Az RTH aktiválásához tartsa nyomba az Üzemző gombot a mozgásvezérlőn. A drón az utoljára frissített kiindulóponton repül vissza. RTH közben, a zárolás gombot egyszer megnyomva megszakíthatja az RTH műveletet. Az RTH-ból való kilépés után a felhasználó visszakapja a repülőgép feletti irányítást.

### A drón akkumulátorának töltöttségi szintje alacsony

Ha repülés közben az akkumulátor töltöttsége alacsony, és csak arra elegendő, hogy a drón visszarepüljön a kiindulópontra, egy figyelmeztető üzenet jelenik meg a DJI Fly alkalmazásban. Ha koppintással megerősíti az RTH-t, illetve a visszaszámlálás lejártá előtt semmilyen műveletet nem végez, a drón automatikusan kezdeményezi az alacsony töltöttségű RTH aktiválását.

Ha megszakítja az alacsony töltöttségű RTH-ról megjelenő üzenetet, és folytatja a drón reptetését, a drón automatikusan leszáll, ha az aktuális töltöttségi szint csak ahhoz elegendő, hogy a drón leereszkedjen az aktuális magasságról.

A távirányító eszközökkel módosítani lehet a drón vízszintes mozgását a leszállás során. A lehető leghamarabb reptesse a drónt egy leszállásra alkalmas helyre.

- 
- ⚠ • Ha az intelligens repülési akkumulátor töltöttségi szintje túl alacsony, és nincs elegendő energia a kiindulópontra való visszatéréshez, a lehető leghamarabb szálljon le a drónnal. Ha késlekedik, a tolóerő fokozatosan csökken, amely teljes lemerülés esetén kontrollálatlan süllyedéshez vezethet. Ez a drón megsemmisülését, mások tulajdonának károsodását vagy személyi sérülést okozhat.
  - NE NYOMJA felfelé a gázkart az automatikus leszállás közben. Mástkülönb a drón tolóereje fokozatosan csökken, és az akkumulátor teljes lemerülését követően akár le is zuhanhat.
- 

### Távirányító jele elveszett

Ha a távirányító jele több mint 6 másodpercre elveszik, a drón automatikusan elindítja a hibabiztos RTH funkciót, ha a jel elvesztése esetén végzett művelet beállítása RTH. A művelet beállítható lebegésre vagy leszállásra is.

Ha a megvilágítási és környezeti feltételek megfelelőek a látásrendszer számára, a drón megkezdja a visszatérést a kiindulópontra a Fejlett RTH funkcióval az RTH-beállításoknak megfelelően. A drón akkor is RTH módban marad, ha a távirányító jele visszaállt. A DJI Fly ennek megfelelően frissíti az RTH-útvonalat.

Ha a megvilágítás és a környezeti feltételek nem alkalmasak a látásrendszer használatához, a drón lefékez és lebegni kezd, majd az Original Route RTH (Eredeti útvonalas RTH) módra vált.

- Ha az RTH távolság (a repülőgép és a kiindulópont közötti vízszintes távolság) nagyobb mint 50 m, a drón beállítja a tájolását, és visszafelé repül 50 métert az eredeti repülési útvonalon, mielőtt belépne az előre beállított RTH-ba.
- Ha az RTH-távolság 5 m-nél nagyobb, de 50 m-nél kisebb, akkor a drón módosítja a tájolását, és az aktuális magasságban egyenes vonalban repül vissza a kiindulópontra.
- A repülőgép azonnal leszáll, ha az RTH távolság kisebb, mint 5 m.

### RTH eljárás

Az Advanced RTH (Fejlett RTH) aktiválódásakor a drón lefékez, és egy helyben lebeg.

- **Ha a környezet vagy a fényviszonyok megfelelőek a látórendszer számára:**

A drón beállítja a tájolását a kiindulópont felé, megtervezi a legjobb útvonalat az RTH-beállításoknak megfelelően, majd visszatér a kiindulópontra, ha a GNSS a felszálláskor elérhető volt.

- **Ha a környezet vagy a fényviszonyok nem megfelelőek a látásrendszer számára:**
  - Ha az RTH távolság 50 méternél nagyobb, a drón az **Előre beállított** értéknek megfelelően tér vissza a kiindulópontra.
  - Ha az RTH távolság 5 m-nél nagyobb, de 50 m-nél kisebb, akkor a drón az aktuális magasságon egyenes vonalban repül a kiindulóponthoz.
  - A drón azonnal leszáll, ha az RTH távolság kisebb, mint 5 m.\*
- \* A mobilalkalmazás-vezérlés használatakor a drón azonnal leszáll, ha az RTH távolság kisebb, mint 2 m.

## RTH-beállítások



- Mobilalkalmazás-vezérlés használata esetén az RTH útvonal beállítások nem támogatottak, és a drón mindig az optimális útvonalon tér vissza.

Ha a fényviszonyok és a környezet megfelelő a látásrendszerek számára, a drón automatikusan megtervezi az optimális RTH útvonalat, és a környezeti tényezők, például akadályok és átviteli jelek szerint állítja be a magasságot.

Amikor a látásrendszer nem működik megfelelően:

- Ha egy alany már követve van: A kiindulópont dinamikusan frissül az alany helyzetére, és az RTH magasság az alacsonyabbra lesz beállítva közvetlenül az alany felett.
- Ha nem volt alany követve: A drón felemelkedik egy előre beállított biztonságos magasságba, majd visszatér a kiindulóponthoz, így elkerülve a legtöbb gyakori akadályt.

Az RTH beállítások az Advanced RTH-nál állnak rendelkezésre. Lépjen a kamera nézetre a DJI Fly alkalmazásban vagy a szemüvegen (ha használatban van), koppintson a **\*\*\* > Safety (Biztonság)** lehetőségre, és görgessen a **Return to Home (RTH)** menüponthoz.

- **Optimális:**



- Ha a megvilágítás megfelelő, és a környezet alkalmas a látásrendszer számára, a drón automatikusan megtervezi az optimális RTH-útvonalat, és a környezeti tényezők, például akadályok és átviteli jelek szerint állítja be a magasságot, függetlenül az RTH-magasság beállításától. Az optimális RTH útvonal azt jelenti, hogy a repülőgép a lehető legrövidebb távolságra fog utazni, csökkentve a felhasznált akkumulátor energia mennyiségét és növelve a repülési időt.
- Ha a megvilágítás nem megfelelő, illetve a környezet nem alkalmas a látásrendszer használatához, a drón az RTH-magasság beállítása alapján hajtja végre az előre beállított RTH-t.
- **Előre beállított:**

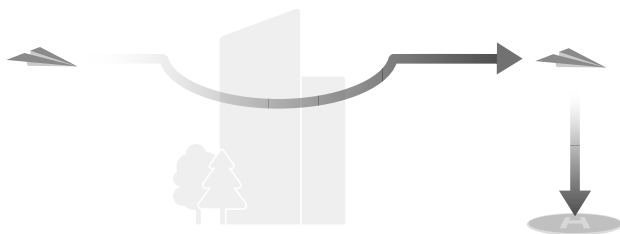

RTH-távolság/-magasság		Megfelelő fényviszonyok és környezeti feltételek	Nem megfelelő fényviszonyok és környezeti feltételek
RTH-távolság > 50 m	Aktuális tengerszint feletti magasság < RTH tengerszint feletti magasság	A drón megtervezi az RTH-útvonalat, egy nyílt területre repül, miközben megkerüli az akadályokat, felemelkedik az RTH-magasságba, és a legjobb útvonalon tér vissza a kiindulópontra.	A drón felemelkedik az RTH-magasságba, és egyenes vonalban repül a kiindulóponthoz az RTH-magasságban. <sup>[1]</sup>
	Jelenlegi magasság ≥ RTH-magasság	A drón a jelenlegi tengerszint feletti magasságban a legjobb útvonalon tér vissza a kiindulás pontra.	A drón egyenes vonalban repül a kiindulóponthoz az aktuális magasságban. <sup>[1]</sup>
Az RTH-távolság 5–50 m között van			A drón egyenes vonalban repül a kiindulóponthoz az aktuális magasságban. <sup>[2]</sup>

[1] Ha az előre néző LiDAR akadályt észlel maga előtt, a drón emelkedni fog, hogy elkerülje az akadályt. Amint az útvonal szabaddá válik, az emelkedést abbahagyja, majd folytatja az RTH-folyamatot. Ha az akadály magassága meghaladja a magassághatárt, a drón fékezni és lebegni fog, ilyenkor a felhasználónak át kell vennie az irányítást.

[2] A drón fékezni és lebegni fog, ilyenkor a felhasználónak át kell vennie az irányítást.

Amikor a drón megközelíti a kiindulópontot, és a jelenlegi magasság magasabb, mint az RTH-magasság, a drón intelligensen eldönti, hogy repülés közben kezd-e el ereszkedni (a környezet, a megvilágítás, a beállított RTH-magasság és a jelenlegi magasság alapján). Amikor a drón eléri a kiindulópont feletti területet, a jelenlegi magassága nem lesz alacsonyabb, mint a beállított RTH-magasság.

A különböző környezetekre, RTH-aktiválási módszerekre és RTH beállításokra vonatkozó RTH-tervek a következők:

RTH-aktiválási módszer	Megfelelő fényviszonyok és környezeti feltételek (A drón képes megkerülni az akadályokat és a GEO zónákat)	Nem megfelelő fényviszonyok és környezeti feltételek
A felhasználó szándékosan aktiválja az RTH-t		Előre beállított (A drón képes megkerülni az akadályokat és a GEO zónákat)
A drón akkumulátorának töltöttségi szintje alacsony	A repülőgép az RTH-beállítás alapján hajtja végre az RTH-t:	
Távírányító jele elvesztett	<ul style="list-style-type: none"> <li>• Optimális:</li> <li>• Előre beállított:</li> </ul>	Eredeti útvonal RTH, Az előre beállított RTH végrehajtásra kerül, amikor a jel helyreáll (A drón képes megkerülni a GEO zónákat, és akadály esetén fékezni és lebegni fog).

## Leszállásvédelem

RTH közben a leszállásvédelem akkor lép működésbe, amikor a drón megkezd a leszállást.

A drón pontosan a következőket csinálja:

- Ha a talajt leszállásra alkalmasnak ítéli, a DJI Neo 2 közvetlenül fog leszállni.
- Ha a talajt leszállásra alkalmatlannak ítéli, akkor a DJI Neo 2 lebegni fog, és a pilóta megerősítésére vár. Tenyérre történő leszállást vagy DJI Neo 2 kézi leszállást hajthat végre.
- Ha DJI Neo 2 nem tudja meghatározni, hogy a földi környezet alkalmas-e a leszállásra, DJI Fly vagy a szemüveg leszállási felszólítást jelenít meg, amikor DJI Neo 2 0,3 m-re van a talajtól. Erősítse meg a leszállási felszólítást, és DJI Neo 2 leszáll. Tenyérre történő leszállást vagy DJI Neo 2 kézi leszállást is végezhet.



- A leszállásvédelem csak a leszállási környezet meghatározásában segít. A biztonság érdekében a leszállás során figyeljen a környezetre.
- A következő helyzetekben előfordulhat, hogy a leszállásvédelem nem érhető el, és lehet, hogy a DJI Neo 2 közvetlenül nem megfelelő talajra száll le:
  - Fekete-fehér, tükröződő vagy rossz megvilágítású felületek, nagy méretű és textúra nélküli felületek vagy dinamikus textúrájú felületek felett repül, például sima kerámialapok, rossz megvilágítású garázspadló és a szélben mozgó fű;

- Repülés egyértelmű textúra nélküli felületek, például nagy sziklák vagy tükröződő vagy fekete felületek, például járólap felett.
- Repülés kicsi vagy sima felületek felett, mint elektromos vezetékek vagy faágak.
- Repülés sík talajhoz hasonlító felületek felett, például formára vágott és lapos sövény, lapos lombtető és félgömb alakú talaj.
- A következő helyzetekben előfordulhat, hogy a Leszállásvédelem tévedésből aktiválódik, és a DJI Neo 2 nem tud leszállni. Tenyérre történő leszállást vagy DJI Neo 2 kézi leszállást hajthat végre.
  - A drón olyan felület felett repül, amit a látásrendszer tévesen vízként azonosíthat, például nedves talaj vagy tócsás területek;
  - Repülés sík felületek felett, de a közelben egyértelmű textúrájú felületek (ferde felületek vagy lépcsők) vannak.

## 4.4 Érzékelőrendszer

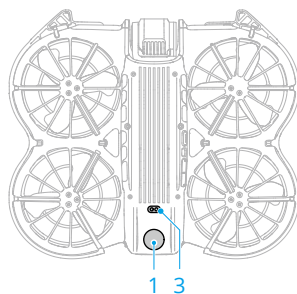
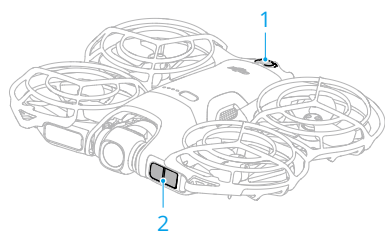

1. Többirányú monokuláris látásrendszer
2. Előre néző LiDAR\*
3. Lefelé néző infravörös érzékelőrendszer

\* Az előre néző LiDAR megfelel az 1. osztályú lézertermékekre vonatkozó, az emberi szemmel kapcsolatos biztonsági követelményeknek.

Az előre néző LiDAR képes érzékelni az elől lévő akadályokat. A többirányú látásrendszer megfelelő fényviszonyok és egyértelműen megjelölt vagy texturált akadályok esetén működik a legjobban. A többirányú monokuláris látásrendszer automatikusan aktiválódik, ha a drón Normal (Normál) vagy Cine (Mozi) módban van, és a DJI Fly alkalmazásban az akadályelkerülési művelet értéke **Bypass (Megkerülés)** vagy **Brake (Fékezés)**.

A pozicionálási funkciója akkor használható, ha a GNSS-jel nem érhető el vagy gyenge.



- Ha a látás szerinti pozicionálás és az akadályelkerülés le van tiltva, a drón csak a GNSS-re támaszkodik a lebegéshez, a többirányú akadályelkerülés nem

áll rendelkezésre, a drón pedig leereszkedéskor nem lassít le automatikusan a talajhoz közel érve. Legyen különösen óvatos, ha a látás szerinti pozicionálás és az akadályelkerülés le van tiltva.

- A látás szerinti pozicionálás és az akadályelkerülés letiltása csak manuális repülés esetén van alkalmazva, az RTH, az automatikus leszállás vagy az intelligens repülési módok használata esetén nem.
- A látás szerinti pozicionálás és az akadályelkerülés ideiglenesen letiltható felhős vagy ködös időjárás esetén, illetve ha a leszállás közben akadályt érzékel. Normál repülési helyzetekben a látás szerinti pozicionálás és az akadályelkerülés legyen engedélyezve. A drón újraindítása után a látás szerinti pozicionálás és az akadályelkerülés alapértelmezés szerint engedélyezve van.

---

## Megjegyzés

- ⚠ • Ügyeljen a repülési környezetre. Az érzékelőrendszer csak bizonyos helyzetekben működik, és semmi esetre sem helyettesíti az emberi irányítást és döntéshozatalt. Repülés közben mindig figyeljen a környezetre és a DJI Fly alkalmazás figyelmeztetéseire, valamint irányítsa felelősen és folyamatosan a drónt.
- Ha nincs elérhető GNSS-jel, a lefelé néző látásrendszer segít a drón pozicionálásában, és akkor működik a legjobban, ha a drón magassága 0,5–10 méter. Ha a repülőgép repülési magassága nagyobb 30 méternél, az hatással lehet a látásrendszerekre, ezért ilyenkor fokozott óvatossággal kell eljárni.
- Előfordulhat, hogy a lefelé néző látásrendszer nem működik megfelelően, ha a repülőgép víz felett repül. Ezért előfordulhat az is, hogy a repülőgép leszálláskor nem képes aktívan elkerülni az alatta lévő vizet. Javasoljuk, hogy mindig tartsa kézben a repülés irányítását, hozzon észszerű döntéseket a környezet alapján, és ne támaszkodjon túlzott mértékben a lefelé néző látásrendszerre.
- A látásrendszer nem képes pontosan azonosítani a nagy méretű, keretekkel és kábelekkal ellátott vázszerkezeteket, például a toronydarukat, a nagyfeszültségű adótornyokat, a nagyfeszültségű távvezetéseket, a kábeles hidakat és a függőhidakat.
- A látásrendszer nem tud megfelelően működni olyan felületek közelében, amelyeknek nincsenek egyértelmű terepjellegzetességei, illetve olyan helyeken, ahol a megvilágítás túl gyenge vagy túl erős. A látásrendszer az alábbi helyzetekben nem tudnak megfelelően működni:
  - ♦ Egyszínű (pl. teljesen fekete, fehér, piros vagy zöld) felületek közelében történő repülés.

- Nagy mértékben fényvisszaverő felületek közelében történő repülés.
- Víz vagy átlátszó felületek közelében történő repülés.
- Mozgó felületek vagy tárgyak közelében történő repülés.
- Olyan területen való repülés, ahol a megvilágítás gyakran és jelentősen változik.
- Rendkívül sötét (< 1 lux) vagy világos (> 100 000 lux) felületek közelében történő repülés.
- Az infravörös hullámokat nagy mértékben visszaverő vagy elnyelő felületek (pl. tükrök, üveg, közlekedési táblák, aszfaltburkolatok) közelében történő repülés.
- Egyértelmű mintázat vagy textúra nélküli felületek közelében történő repülés.
- Ismétlődő mintázatú vagy textúrájú felületek (pl. ugyanolyan kialakítású csempék) közelében történő repülés.
- Kis felületű akadályok (pl. kerítés, faágak, villanyvezeték) közelében történő repülés.
- Kis, oszlopszerű tárgyak (pl. villanyoszlopok, lámpaoszlopok) közelében történő repülés.
- Mozgó tárgyak (pl. sétáló emberek vagy járművek) közelében való repülés.
- Az érzékelőket mindenkor tartsa tisztán. NE KARCOLJA MEG és ne babrálja az érzékelőket. NE HASZNÁLJA a drónt poros és nedves környezetben.
- Előfordulhat, hogy a látásrendszer kameráit hosszabb ideig tartó tárolás után kalibrálni kell. A DJI Fly alkalmazásban megjelenik egy üzenet, és a kalibrálás automatikusan megtörténik.
- NE REPÜLJÖN esős, szmogos időben, vagy ha a látótávolság 100 méternél kisebb.
- NE TAKARJA EL az érzékelőrendszert.
- NE szálljon gyorsan akadály irányába, hogy elkerülje annak kockázatát, hogy az érzékelőrendszer nem reagál időben, ami ütközéshez vezethet.
- Felszállás előtt minden alkalommal ellenőrizze az alábbiakat:
  - Győződjön meg arról, hogy az érzékelőrendszer üvegén nincsenek matricák vagy egyéb akadályok.
  - Ha az érzékelőrendszer üvegén szennyeződés, por vagy víz található, tisztítsa meg puha törlőkendővel. NE HASZNÁLJON semmilyen alkoholtartalmú tisztítószert.

- Ha az érzékelőrendszer objektívje megsérült, forduljon a DJI ügyfélszolgálatához.
  - Az előre néző LiDAR nem érzékeli a 10%-nál kisebb fényvisszaverő-képességű akadályokat vagy a tükröződő tárgyakat, például az üveget.
- 

## 4.5 Advanced Pilot Assistance Systems (Speciális pilótatámogató rendszerek)

Az Advanced Pilot Assistance Systems (APAS) funkció Normal (Normál) és Cine (Mozi) módban áll rendelkezésre. Amikor az APAS engedélyezve van, a drón továbbra is reagál az Ön parancsaira, és pályáját az irányító botkormányok bemenetei és a repülési környezet együttes figyelembevételével tervezi meg. Az APAS segítségével könnyebb elkerülni az akadályokat, és simább felvételek készíthetők, továbbá jobb repülési élményt is kínál.

Amikor az APAS engedélyezve van, a drón a távirányítón lévő Flight Pause (repülés szüneteltetése) gomb megnyomásával állítható meg. A drón ekkor lefékez, majd három másodpercig lebeg, és a pilóta további parancsaira vár.

Az APAS engedélyezéséhez nyissa meg a DJI Fly alkalmazást, lépjen a **\*\*\* > Safety > Manual Obstacle Avoidance** (Biztonság > Kézi akadályelkerülés) menüpontra, és válassza a **Bypass** (Megkerülés) lehetőséget. Állítsa a **Bypass Options** (Megkerülési lehetőségek) értékét **Normal (Normál)** vagy **Nifty (Kiváló)** értékre. **Nifty (Kiváló)** üzemmódban a drón gyorsabban és simábban, az akadályokhoz közelebb repül, így jobb felvételeket készít, miközben megkerüli őket. Az akadályokba ütközés kockázata azonban magasabb. Repüljön óvatosan.

A **Nifty (Kiváló)** üzemmód nem működik megfelelően a következő helyzetekben:

- Ha a drón tájolása gyorsan változik akadályok közelébe repülve.
- Ha szűk helyeken, például lombkoronán vagy bokrokon halad át nagy sebességgel.
- Ha olyan akadályok közelében repül, amelyek túl kicsik az észleléshez.

## Megjegyzés

- 
-  • Az APAS funkciót akkor használja, amikor a látásrendszer rendelkezésre áll. Ügyeljen arra, hogy a kívánt repülési pályán ne legyenek emberek, állatok, kis felületű területeket tartalmazó tárgyak (pl. faágak) és átlátszó tárgyak (pl. üveg vagy víz).

- Az APAS funkciót akkor használja, amikor a lefelé néző látásrendszer rendelkezésre áll, vagy a GNSS-jel erős. Lehet, hogy az APAS nem működik megfelelően, amikor a drón víz felett repül.
- Legyen fokozottan óvatos, amikor rendkívül sötét (< 5 lux) vagy nagyon világos (> 100 000 lux) környezetben repül.
- Figyelje a DJI Fly alkalmazást, és gondoskodjon arról, hogy az APAS megfelelően működjön.
- Előfordulhat, hogy az APAS nem működik megfelelően, ha a repülőgép repülési korlátok közelében vagy GEO zónában repül.
- Ha a világítás elégtelenné válik, és a látásrendszer nem teljes mértékben áll rendelkezésre, a drón az akadályok megkerüléséről fékezésre és lebegésre vált. A botkormányt középre kell állítani, majd folytatni kell a drón irányítását.

## Leszállásvédelem

Ha az Manual Obstacle Avoidance (Akadályelkerülési művelet) értéke **Bypass (Elkerülés)** vagy **Brake (Fékezés)** értékre van állítva, és Ön a drón leszállítása érdekében lefelé tolja a gázkart, akkor aktiválódik a leszállásvédelem funkció. A leszállásvédelem akkor lép működésbe, amikor a drón megkezdi a leszállást.

- Ha a talajt leszállásra alkalmasnak ítéli, a drón közvetlenül fog leszállni.
- Ha a talajt leszállásra alkalmatlannak ítéli, a drón egy helyben fog lebegni, amikor egy bizonyos magasságba süllyed a talaj felett. Tolja lefelé a gyorsítókart legalább öt másodpercig, és a drón akadályelkerülés nélkül fog leszállni.

## 4.6 Propellerek és propellervédők

A DJI Neo 2 levehető propellervédőkkel rendelkezik, melyek csökkentik a propellerek ütközések okozta sérüléseit. A propellerek eltávolítása vagy felszerelése előtt a DJI Neo 2 tetején lévő propellervédőket el kell távolítani.

## Eltávolítás és felszerelés



Kattintson a hivatkozásra, vagy olvassa be a QR-kódot az oktatóvideók megtekintéséhez.



<https://www.dji.com/neo-2/video>

## Propellervédő

Ellenőrizze, hogy a DJI Neo 2 ki van kapcsolva. Távolítsa el a propellervédőket az alábbi lépések szerint.

1. Fordítsa meg a drónt fejjel lefelé.

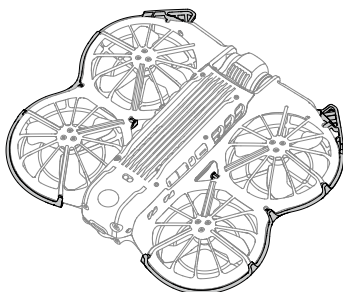

2. Nyomja meg a propellervédő közepét a csat kioldásához és kinyitásához.

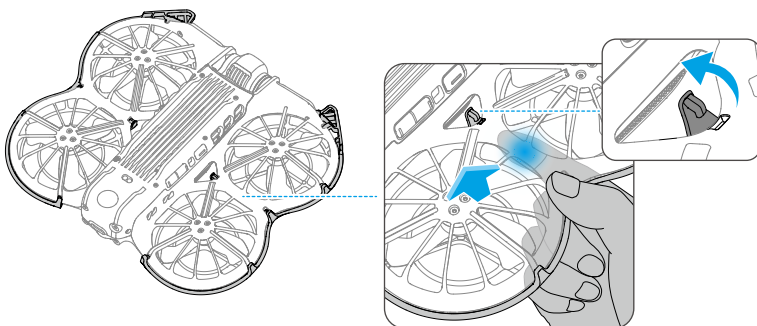

3. Emelje fel a védőn található első kiemelkedést a csat kioldásához.

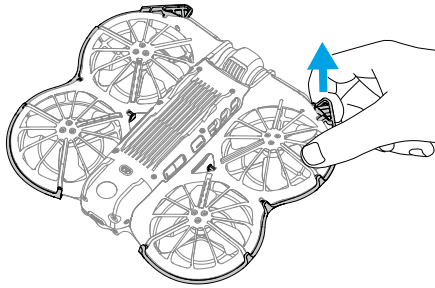

4. Haladjon végig a szélen, hogy kioldja a fennmaradó csatokat.

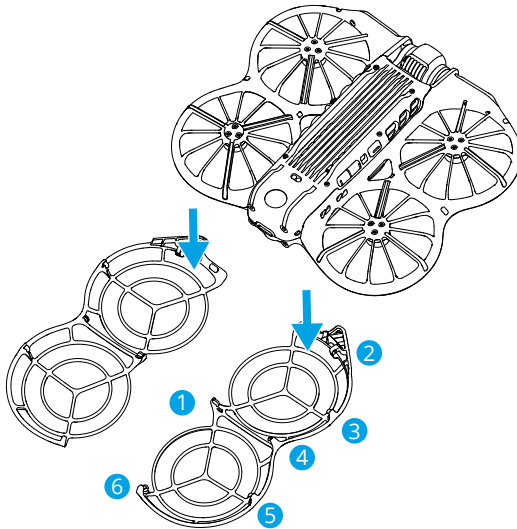

Szerelje fel a propellervédőket az alábbi lépések szerint.

1. Ellenőrizze a légcsavarvédőt, és győződjön meg róla, hogy az első kiemelkedés egy vonalban van a drón elejével.

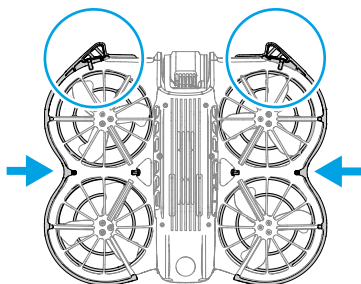

2. Rögzítse az összes fennmaradó csatot a drón testén, hogy biztonságosan rögzüljenek.

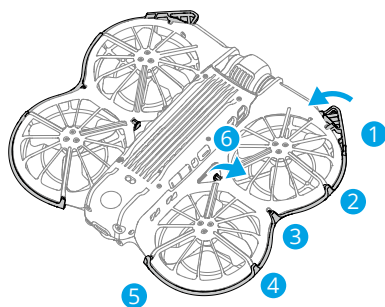

---

 Győződjön meg róla, hogy a légcavarvédő megfelelően van felszerelve, és a csatok biztonságosan rögzítve vannak. Ellenkező esetben a szembe néző LiDAR blokkolva lehet, ami elégtelen akadályelkerülési teljesítményhez vezethet.

---

## Propellerek

A propellerek felszereléséhez és eltávolításához használja a DJI Neo 2 dobozában található csavarhúzó. A propellerek felszerelése és eltávolítása előtt el kell távolítani a propellervédőket.

1. A csavarhúzóval távolítsa el a propellereket a motorokról.

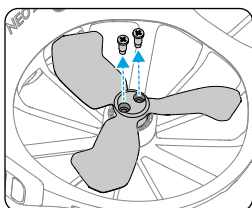

2. Szerelje fel a jelölt propellereket a jelölt motorokra, a jelöletlen propellereket pedig a jelöletlen motorokra. Használja a propellerek csomagolásában található csavarokat a propellerek rögzítéséhez. Ügyeljen a csavarok meghúzására.

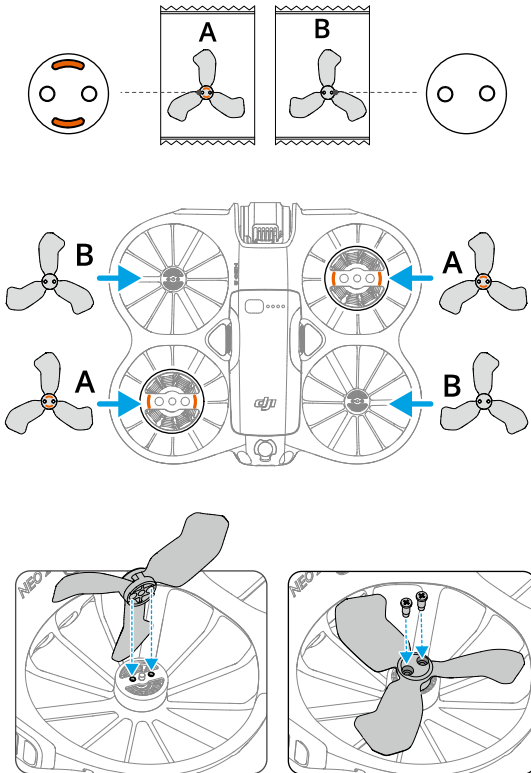

3. A propellerek felszerelése után szerelje vissza a propellervédőket.

## Megjegyzés



- A sérülések elkerülése érdekében **NE ERŐSZAKKAL** szerelje fel vagy vegye le a propellervédőket.
- **NE NYOMJA** meg a propellervédő merevítőit a drón alatt, hogy elkerülje azok sérülését.
- Ügyeljen arra, hogy csak a drón csomagjában található csavarhúzókat használja a propellerek felszereléséhez. Más csavarhúzókat használata esetén a csavarok megsérülhetnek.

- Ügyeljen arra, hogy a csavarokat függőlegesen tartsa, miközben meghúzza őket. A csavarok nem állhatnak ferdén a szerelőfelülethez képest. A szerelés befejezése után ellenőrizze, hogy a csavarok egy szintben állnak, és forgassa el a propellereket, hogy ellenőrizze, nincs-e rendellenes ellenállás.
- Minden 30 óra repülési idő (kb. 60 repülés) után ellenőrizze, hogy a propellerek csavarjai szorosan meg vannak-e húzva.
- A csavarhúzó csak a propellerek felszerelésére szolgál. NE HASZNÁLJA a csavarhúzót a repülőgép szétszerelésére.
- Ha egy propeller eltörik, távolítsa el a propellereket, és a csavarokat az adott motoron, majd dobja ki őket.
- A propellerlapátok élesek. A személyes sérülések vagy a propeller eldeformálódásának elkerülése érdekében óvatosan kezelje őket.
- Repülés előtt mindig ellenőrizze, hogy a propellerek és a motorok biztonságosan vannak-e felszerelve.
- Kizárólag hivatalos DJI propellereket használjon. NE HASZNÁLJON vegyesen különböző propellertípusokat.
- A propellerek fogyóeszközök. Szükség esetén vásároljon további propellereket.
- Repülés előtt mindig ellenőrizze, hogy minden propeller jó állapotban van-e. NE HASZNÁLJON előregedett, kicsorbult vagy törött propellert. Tisztítsa meg a propellereket puha, száraz ruhával, ha bármilyen idegen anyag tapadt azokhoz.
- A sérülések elkerülése érdekében maradjon távol a forgó propellerektől és motoroktól.
- A propellerek sérülésének elkerülése érdekében szállítás és tárolás esetén ügyeljen a drón megfelelő elhelyezésére. NE NYOMJA ÖSSZE vagy hajlítsa meg a propellereket. Ha a propellerek megsérülnek, az befolyásolhatja a repülési teljesítményt.
- Győződjön meg arról, hogy a motorok biztonságosan vannak felszerelve, és akadálytalanul forognak. Ha a motor repülés közben túl van terhelve, vagy leáll, azonnal szálljon le.
- NE PRÓBÁLJA átalakítani a motorok szerkezetét.
- Közvetlenül a repülést követően NE ÉRINTSE MEG a motorokat, és vigyázzon, hogy ne érjen hozzájuk a kezével vagy más testrészével, mivel forrók lehetnek.
- NE takarja el a motorokon és a repülőgép törzsén lévő egyetlen szellőzőnyílást sem.
- Győződjön meg arról, hogy bekapcsoláskor az ESC-k hangja nem tűnik rendellenesnek.

## 4.7 Intelligens repülési akkumulátor

### Megjegyzés

- 
-  • Az akkumulátor használata előtt olvassa el és szigorúan tartsa be a jelen útmutatóban, a „Biztonsági irányelvek” című részben és az akkumulátor címkéin szereplő utasításokat. Az Öné a teljes felelősség a készülékkel végzett összes műveletért és annak használatáért.
- 
1. NE TÖLTSE az intelligens repülési akkumulátort közvetlenül repülés után, mert túl forró lehet. Az ismételt töltés előtt várja meg, amíg az akkumulátor lehűl a megengedett töltési hőmérsékletre.
  2. A károsodás megelőzése érdekében az akkumulátor csak akkor tölt, ha a hőmérséklete 5 és 40 C (41 és 104 F) között van. Az ideális töltési hőmérséklet 22 és 28 C (71,6 és 82,4 F) között van. Az ideális hőmérsékleti tartományban történő töltés meghosszabbíthatja az akkumulátor élettartamát. A töltés automatikusan leáll, ha az akkumulátor hőmérséklete meghaladja az 55 C-ot (131 F) a töltés során.
  3. Alacsony hőmérsékletre való figyelmeztetés:
    - Az akkumulátorok nem használhatók rendkívül alacsony, -10 C (14° F) alatti hőmérsékleten.
    - Az akkumulátor teljesítménye jelentősen csökken az alacsony, -10 és 5 C (14 és 41 F) közötti hőmérsékleten történő repülés esetén. Gondoskodjon arról, hogy felszállás előtt teljesen feltöltse az akkumulátort. A felszállást követően egy ideig lebegjen egy helyben a drónnal, hogy felmelegedjen az akkumulátor.
    - Alacsony hőmérsékleten történő repülés esetén az akkumulátort felszállás előtt javasolt felmelegíteni legalább 10 C-ra (50 F). Az akkumulátor felmelegítéséhez a 20 C (68° F) feletti hőmérséklet az ideális.
    - Az akkumulátor alacsony hőmérsékletű környezetben lecsökkent kapacitása miatt csökken a drón szélső sebességgel szembeni ellenálló képessége. Repüljön óvatosan.
    - Legyen különösen óvatos, ha nagy magasságokban, alacsony hőmérséklet mellett repül.
  4. A teljesen feltöltött akkumulátor automatikusan lemerül, ha egy ideig nem használják. Felhívjuk a figyelmét, hogy teljesen normális jelenség, hogy az akkumulátor a merülési folyamat során hőt bocsát ki.
  5. Az akkumulátor jó állapotának megőrzése érdekében legalább háromhavonta egyszer töltsen fel teljesen. Ha az akkumulátort hosszabb ideig nem használja, az befolyásolhatja az akkumulátor teljesítményét, vagy akár maradandó károsodást is okozhat. Ha az akkumulátort három hónapig vagy hosszabb ideig nem töltötték

fel vagy nem merítették le, az akkumulátorra a garancia a továbbiakban nem fog kiterjedni.

6. Biztonsági okokból az akkumulátorokat alacsony töltöttségi szintű állapotban szállítsa. Szállítás előtt az akkumulátorokat javasolt 30%-os vagy alacsonyabb töltöttségi szintig lemeríteni.

## Akkumulátor telepítése és eltávolítása

### Telepítés

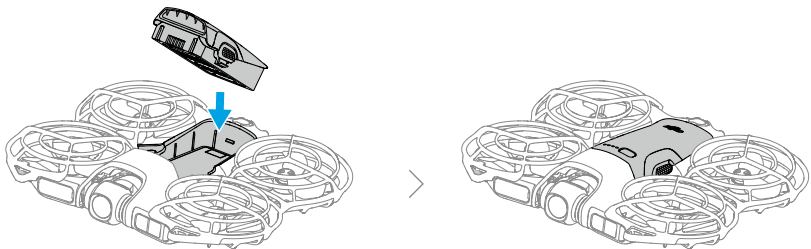

### Eltávolítás

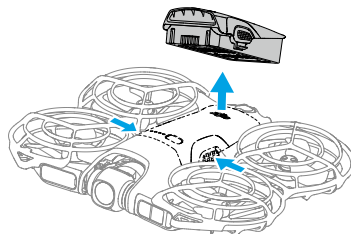

- 
- ⚠ • NE helyezze be és NE vegye ki az akkumulátort, amíg a drón be van kapcsolva.
- Győződjön meg róla, hogy az akkumulátor megfelelő behelyezésekor kattánós hang hallható. NE indítsa el a drónt, ha az akkumulátor nincs megfelelően rögzítve, mivel ez nem megfelelő érintkezést okozhat az akkumulátor és a drón között, ami kockázatot jelenthet.
-

## Az akkumulátor használata

### Az akkumulátor töltöttségi szintjének ellenőrzése

Nyomja meg egyszer a bekapcsológombot az akkumulátor aktuális töltöttségi szintjének ellenőrzéséhez.

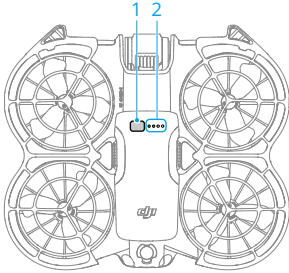

1. Bekapcsológomb
2. Az akkumulátor töltöttségét jelző LED-ek

Az akkumulátor töltöttségi szintjét jelző LED-ek az akkumulátor töltöttségi szintjét mutatják töltés és lemerítés közben. A LED-ek állapotát az alábbiak szerint jelöljük:

- A LED világít
- A LED villog
- A LED nem világít

Villogási mintázat	Az akkumulátor töltöttségi szintje
<input checked="" type="radio"/> <input checked="" type="radio"/> <input checked="" type="radio"/> <input checked="" type="radio"/>	88–100%
<input checked="" type="radio"/> <input checked="" type="radio"/> <input checked="" type="radio"/> <input checked="" type="radio"/>	76–87%
<input checked="" type="radio"/> <input checked="" type="radio"/> <input checked="" type="radio"/> <input type="radio"/>	63–75%
<input checked="" type="radio"/> <input checked="" type="radio"/> <input checked="" type="radio"/> <input type="radio"/>	51–62%
<input checked="" type="radio"/> <input checked="" type="radio"/> <input type="radio"/> <input type="radio"/>	38–50%
<input checked="" type="radio"/> <input checked="" type="radio"/> <input type="radio"/> <input type="radio"/>	26–37%
<input checked="" type="radio"/> <input type="radio"/> <input type="radio"/> <input type="radio"/>	13–25%
<input checked="" type="radio"/> <input type="radio"/> <input type="radio"/> <input type="radio"/>	0–12%

### Be- és kikapcsolás

Nyomja meg egyszer, majd nyomja meg ismét és tartsa lenyomva a drón be- és kikapcsolásához. A töltöttségjelző LED-ek az akkumulátor töltöttségi szintjét jelenítik meg a drón bekapcsolt állapotában. Az akkumulátor töltöttségi szintjét jelző LED-ek kikapcsolnak, amikor a drón ki van kapcsolva.

## Az akkumulátor töltése

Minden használat előtt tölts fel teljesen az akkumulátort. Ajánlott a DJI által biztosított töltőeszközt vagy más, az USB PD gyorsöltési protokollt támogató töltőket használni.

### Töltő használata

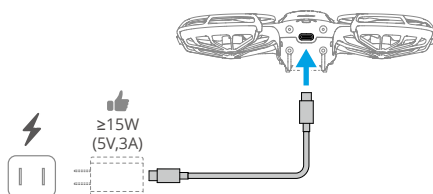

- 
- ⚠️ • Az akkumulátor nem tölthető, ha a drón be van kapcsolva.
- 

Az alábbi táblázatban a töltés közbeni töltöttségi szint látható.

Villogási mintázat	Az akkumulátor töltöttségi szintje
	0-50%
	51-75%
	76-99%
	100%

- 
- 💡 • Az akkumulátor töltöttségi szintjét jelző LED-ek villogási gyakorisága a használt USB töltőtől függően változik. Ha a töltési sebesség gyors, az akkumulátor töltöttségi szintjét jelző LED-ek gyorsan villognak.
  - Ha a négy LED egyszerre villog, az azt jelenti, hogy az akkumulátor sérült.
- 

## Az akkumulátortöltő-elosztó használata



Javasoljuk, hogy kattintson az alábbi hivatkozásra, vagy olvassa be a QR-kódot az oktatóvideó megtekintéséhez.



<https://www.dji.com/neo-2/video>

- ⚠ • A környezeti hőmérséklet befolyásolja a töltési sebességet. A töltés szellőztetett környezetben, 25 °C-on (77 °F) gyorsabb.
- A töltő-elosztó csak az intelligens repülési akkumulátor meghatározott modelljével kompatibilis. NE HASZNÁLJA a töltőegységet más akkumulátormodellekkel.
- Használat közben helyezze a töltőegységet sík és stabil felületre. A tűzveszély megelőzése érdekében győződjön meg arról, hogy az eszköz megfelelően szigetelt.
- NE ÉRINTSE MEG az akkumulátor csatlakozóinak fém érintkezőit.
- Tisztítsa meg a fém érintkezőket tiszta, száraz ruhával, ha bármilyen látható lerakódást észlel.

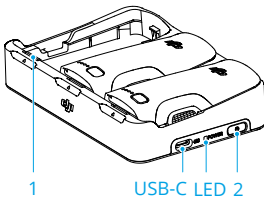

1. Akkumulátorcsatlakozó
2. Funkciógomb

## A töltés módja

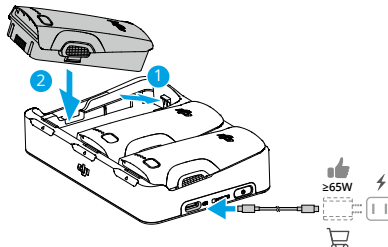

Helyezze be az akkumulátorokat a töltő-elosztó akkumulátor-nyílásaiba, amíg azok be nem kattannak a helyükre. Csatlakoztassa a töltőelosztót egy konnektorhoz USB töltő használatával.

A töltési mód a töltő teljesítményétől függően változik. A részleteket lásd az alábbi táblázatban.

Az akkumulátor töltés után tárolható a töltő-elosztóban.

A töltő teljesítménye $\leq 30$ W	A töltés a legmagasabb töltöttségi szinttől a legalacsonyabb töltöttségi szint felé halad.
$30$ W < a töltő teljesítménye $\leq 45$ W	Egyszerre két akkumulátort tölt: Először az alacsonyabb töltöttségi szinttel rendelkező akkumulátort tölti fel a másik akkumulátor magasabb töltöttségi szintjéig, majd egyszerre tölti tovább a két akkumulátort.
Töltő teljesítménye $> 45$ W	Három akkumulátor töltése párhuzamosan: Először a két alacsonyabb töltöttségi szinttel rendelkező akkumulátort tölti fel a harmadik akkumulátor töltöttségi szintjéig, majd egyszerre tölti tovább az akkumulátorokat

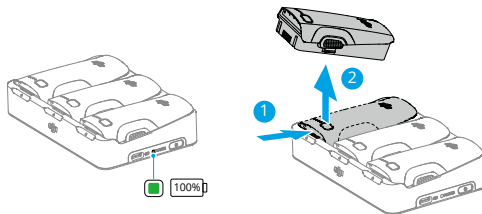

Vegye ki a megfelelő akkumulátort a töltő-elosztóból a képen látható módon.

### A töltő-elosztó használata véstöltőként

1. Helyezzen be egy vagy több akkumulátort a töltő-elosztóba. Csatlakoztasson egy külső eszközt az USB-C porton keresztül, például egy mobiltelefont vagy távirányítót.
2. Nyomja meg a funkciógombot, és a töltőegység állapotjelző LED-je folyamatosan zölden fog világítani. Először a legalacsonyabb töltöttségi szinttel rendelkező akkumulátorok kisütése történik meg, majd sorban a többi akkumulátoré egymás után. A külső eszköz töltésének leállításához válassza le a külső eszközt a töltő-elosztóról.

 • Ha az utolsó akkumulátor töltöttségi szintje 5%-nál alacsonyabb, az akkumulátor nem használható a külső készülék töltéséhez.

- Az átkapcsoláshoz az intelligens repülési akkumulátorok töltésére csatlakoztassa újra a USB-C kábelt.

## Állapotjelző LED-ek leírásai

Villogási mintázat	Leírás
Folyamatos sárga	A töltő-elosztó üresjáratban van
Zölden villog	Az akkumulátor töltése
Folyamatos zöld	Minden akkumulátor teljesen fel van töltve, vagy külső eszközök tápellátását biztosítja
Sárgán villog	Az akkumulátorok hőmérséklete túl alacsony vagy túl magas (nincs szükség további beavatkozásra)
Folyamatos piros	Tápegység- vagy akkumulátorhiba (távolítsa el és helyezze vissza az akkumulátorokat, vagy húzza ki és csatlakoztassa a töltőt)

## Akkumulátorvédelmi mechanizmusok

Az akkumulátor töltöttségét jelző LED-ek rendellenes töltési körülmények által kiváltott akkumulátorvédelmi jelzéseket is meg tudnak jeleníteni.

LED-ek	Villogási mintázat	Állapot
	A LED2 másodpercenként kétszer felvillan	Túláram észlelve
	A LED2 másodpercenként háromszor felvillan	Rövidzárlat észlelve
	A LED3 másodpercenként kétszer felvillan	Túltöltés észlelve
	A LED3 másodpercenként háromszor felvillan	Töltő túlfeszültsége észlelve
	A LED4 másodpercenként kétszer felvillan	A töltési hőmérséklet túl alacsony
	A LED4 másodpercenként háromszor felvillan	A töltési hőmérséklet túl magas

Ha az akkumulátorvédelmi mechanizmusok valamelyike aktiválódik, húzza ki a töltőt, majd a töltés folytatásához csatlakoztassa újra. Ha a töltési hőmérséklet rendellenes, várja meg, amíg visszaáll a normál értékre. Az akkumulátor ezután automatikusan folytatja a töltést anélkül, hogy ki kellene húzni és újra csatlakoztatni kellene a töltőt.

## 4.8 Kardánkeret és kamera

### Stabilizátorra vonatkozó figyelmeztetések

- ⚠ • Felszállás előtt győződjön meg arról, hogy a stabilizátoron semmilyen matrica vagy tárgy nem található. NE KOCOGTASSA és NE ÜTÖGESSE a stabilizátort a drón bekapcsolt állapotában. A stabilizátor védelme érdekében a drónt nyílt és sík talajról indítsa el.
- A drón bekapcsolása előtt távolítsa el a stabilizátor védőelemét. Ha a drón használaton kívül van, helyezze vissza a stabilizátor védőelemét.
- A stabilizátorban lévő precíziós elemek ütközés vagy ütés hatására megsérülhetnek, ami a stabilizátor rendellenes működéséhez vezethet.
- Ügyeljen arra, hogy a stabilizátorba – különösen annak motorjaiba – ne kerüljön por vagy homok.
- A stabilizátor motorja védelmi üzemmódba léphet, ha a stabilizátort más tárgyak akadályozzák, amikor a drónt egyenetlen talajra vagy fűre helyezik, illetve ha a stabilizátort túlzott külső erő éri, például ütközés során. Várja meg, amíg a stabilizátor visszatér a normál állapotba, vagy indítsa újra az eszközt.
- NE FEJTSEN KI külső erőt a stabilizátorra a drón bekapcsolása után.
- NE HELYEZZEN extra terhet a stabilizátorra a hivatalos kiegészítőkön túl, mivel ez a stabilizátor rendellenes működéséhez, illetve akár a motor tartós károsodásához is vezethet.
- Sűrű ködben vagy felhőkben történő repüléskor a stabilizátor megnedvesedhet, amitől átmenetileg meghibásodhat. A száradást követően a stabilizátor ismét teljesen működőképesé válik.
- Erős szélben a stabilizátor megremeghet felvétel közben.
- A bekapcsolás után, ha a drónt hosszabb ideig nem helyezik sík helyzetbe, vagy ha a drónt erősen megrázzák, a stabilizátor leállhat, és védelmi üzemmódba léphet. Ebben az esetben helyezze le a drónt sík területre, és várja meg, amíg helyreáll.
- NE használja a drónt esős vagy havas időben. Ha repülés közben esővel vagy hóval találkozik, azonnal szálljon le a drónnal, és tisztítsa meg a stabilizátor és a stabilizátor motorjának felületét.
- Ha a stabilizátor dőlésszöge nagy:
  - ♦ Amikor a drón előre dől előre irányuló gyorsítás vagy lassítás miatt, a stabilizátor védelmi határérték módba lép, és automatikusan lefelé állítja a szöveget.

- Amikor a drón oldalra billen oldalirányú gyorsítás vagy lassítás miatt, a stabilizátor függőleges tengelye elérheti a mozgási határát.
- A drón korlátozza a sebességét a képstabilizálás fenntartása érdekében. Erős szélviszonyok között a repülési sebesség még tovább van korlátozva. A dőlésszög megfelelő csökkentésével magasabb repülési sebesség érhető el.
- A drón teste megjelenhet az élő kameranézet szélén.

---

## Stabilizátorszög

A kamera dőlésszögét a távirányítón lévő stabilizátortárcsával lehet beállítani. Másik lehetőségként ehhez a művelethez a DJI Fly alkalmazás kameranézetét is használhatja. Nyomja meg és tartsa nyomva a képernyőt, amíg meg nem jelenik a stabilizátorbeállító sáv. Húzza a kart a stabilizátor dőlésének szabályozásához.

## A stabilizátor üzemmódjai

A stabilizátor két üzemmóddal rendelkezik. Az üzemmódok között a **\*\*\* > Control (Vezérlés)** menüpont alatt válthat.

**Follow Mode (Követés mód):** A stabilizátor szöge stabil marad a vízszintes síkhoz képest. Ez a mód stabil képek készítésére alkalmas.

**FPV mód:** Amikor a drón előre felé repül, a stabilizátor szinkronban forog a forgó drónnal, így saját látószögű repülési élményt kínál.

## Kamerára vonatkozó figyelmeztetések

- 
- ⚠️ • Az érzékelő károsodásának elkerülése érdekében NE fedje fel a kamera objektívjét lézersugarat alkalmazó környezetben, például lézershow rendezvényen, illetve NE mutasson a kamerával erős fényforrások felé hosszú időn át, például nappal tiszta idő esetén.
  - A használat és a tárolás során is győződjön meg arról, hogy a hőmérséklet és a páratartalom megfelelő a kamera számára.
  - A sérülések vagy a rossz képminőség megelőzése érdekében tisztítsa az objektívet objektívtisztítóval.
  - NE ZÁRJA EL a kamera szellőzőnyílásait, mivel a keletkező hő kárt tehet az eszközben, illetve sérülést okozhat.
-

## 4.9 Fényképek és videók tárolása és exportálása

### Tárolás

A drón belső tárhelyel rendelkezik. A fényképek és videók a belső tárhelyre menthetők.



- Használat előtt ellenőrizze, hogy a kamerabeállítások helyesen vannak-e konfigurálva.
- Fontos fényképek és videók készítése előtt készítsen néhány képet, amellyel teszteli, hogy a kamera megfelelően működik-e.
- Ügyeljen az eszköz megfelelő kikapcsolására. Ellenkező esetben a kameraparaméterek mentésére nem kerül sor, ami hatással lehet a rögzített videókra. A DJI nem vállal felelősséget a képek és videók számítógép által nem olvasható módon történő rögzítéséből eredő veszteségéért.

### Exportálás

- Használja a QuickTransfer funkciót a felvételek mobileszköze történő exportálásához. További információért tekintse meg a nyomon követés szakaszt.
- Adatkábelrel csatlakoztassa a drónt egy számítógéphez, exportálja a drón belső tárolójában lévő felvételt. A drónt nem kell bekapcsolni az exportálási folyamat során.

## 4.10 QuickTransfer (Gyors átvitel)

A DJI Neo 2 közvetlenül csatlakoztatható okostelefonhoz Wi-Fi-n keresztül, így letöltheti a fotókat és videókat a DJI Neo 2 drónról az okostelefonjára.

A Mobilalkalmazás-vezérlésben, miután az okostelefon csatlakoztatva van a DJI Neo 2-hoz, lépjen be a QuickTransfer módba az Album nézetben.

Ha a DJI Neo 2 nincs csatlakoztatva az okostelefonhoz, a DJI Fly kezdőképernyőjén a QuickTransfer vagy a Wi-Fi eszközök kártyára koppintva léphet be a QuickTransfer módba. Okostelefonján a DJI Fly alkalmazásban az Album menüpontra is léphet, és a QuickTransfer módba való belépéshez érintse meg a jobb felső sarokban lévő  ikont.

Amikor első alkalommal csatlakoztatja az okostelefont a DJI Neo 2 drónhoz, a jóváhagyáshoz meg kell nyomnia és lenyomva kell tartania a DJI Neo 2 a bekapcsoló gombját.



- A maximális letöltési sebesség csak azokban az országokban és régiókban érhető el, ahol az 5,8 GHz-es frekvencia használatát a törvények és az előírások lehetővé teszik, továbbá olyan eszközökre van szükség, amelyek

támogatják az 5,8 GHz-es frekvenciasávot, miközben nincs interferencia vagy fizikai akadály a környezetben. Ha az 5,8 GHz-es sávot a helyi előírások nem engedélyezik (például Japánban), vagy a mobilkészüléke nem támogatja az 5,8 GHz-es frekvenciasávot, vagy a környezetben erős zavarok vannak, akkor a QuickTransfer a 2,4 GHz-es frekvenciasávot fogja használni, és a maximális letöltési sebesség 12 MB/s-ra csökken.

- A QuickTransfer használatakor a csatlakozáshoz nem szükséges megadni a Wi-Fi-jelszót a mobilkészítő beállításainak oldalán. Indítsa el a DJI Fly alkalmazást, és megjelenik egy üzenet az eszközhez való csatlakozásra vonatkozóan.
- Lehetőleg akadálymentes, interferencia nélküli környezetben használja a QuickTransfer-funkciót, távol az olyan esetleges interferenciaforrásoktól, mint a vezeték nélküli routerek, a Bluetooth hangszórók vagy a fejhallgatók.



- Amikor az albumot QuickTransfer módban nézi, az ECO mód automatikusan bekapcsol, ha a DJI Neo 2 hőmérséklete egy bizonyos érték fölé emelkedik. És a maximális letöltési sebessége 30 MB/s-ra csökken. Figyeljen az alkalmazásban megjelenő üzenetekre.
-

# DJI RC-N3

---

## 5 DJI RC-N3

### 5.1 Működés

#### Be- és kikapcsolás

Nyomja meg egyszer a bekapcsológombot az akkumulátor aktuális töltöttségi szintjének ellenőrzéséhez.

Nyomja meg egyszer, majd nyomja meg ismét és tartsa lenyomva a távirányító be- vagy kikapcsolásához.

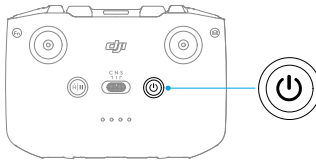

#### Az akkumulátor töltése

Csatlakoztassa a töltőt a távirányító USB-C portjához.

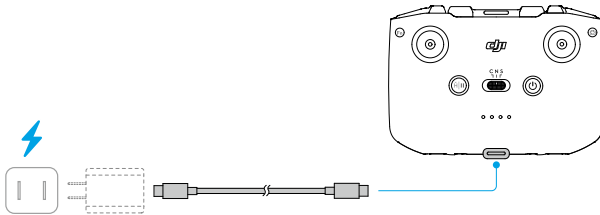

- ⚠ • Minden repülés előtt tölts fel teljesen a távirányítót. A távirányító alacsony akkumulátortöltöttség esetén figyelmeztető hangjelzést ad.
- Az akkumulátort épségének megőrzése érdekében legalább háromhavonta egyszer tölts fel teljesen.

C

## A stabilizátor és a kamera vezérlése

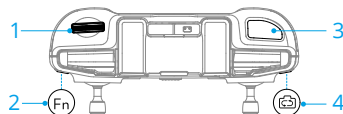

1. **A stabilizátor tárcsája:** A stabilizátor dőlésszögének vezérlése.
2. **Exponáló/felvétel gomb:** Nyomja meg egyszer a fényképkészítéshez, illetve a videófelvétel elindításához vagy leállításához.
3. **Fotó/videó gomb:** Nyomja meg egyszer a fénykép és videó mód közti váltáshoz.

## Repülési mód kapcsoló

A kapcsoló átváltásával választhatja ki a kívánt repülési módot.

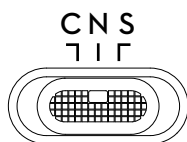

Pozíció	Repülési mód
C	Cine (Mozi) mód
N	Normal (Normál) mód
S	Sport mód

## Flight Pause/RTH (Repülés szüneteltetése/RTH) gomb

Nyomja meg egyszer a drón fékezéséhez és egy helyben lebegtetéséhez.

Nyomja meg és tartsa lenyomva a gombot, amíg a távirányító hangjelzést nem ad, és meg nem kezd az RTH-t. A drón visszatér az utolsó rögzített kiindulópontra. A gomb ismételt megnyomásával törölheti az RTH-t, és visszanyerheti a drón feletti irányítást.

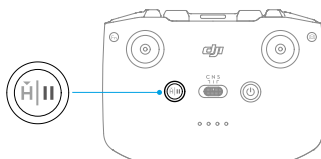

## Testre szabható gomb

A gombfunkció megtekintéséhez és beállításához nyissa meg a kameranézetet a DJI Fly alkalmazásban, és koppintson a **\*\*\* > Control (Vezérlés) > Button Customization (Gombok testre szabása)** lehetőségre.

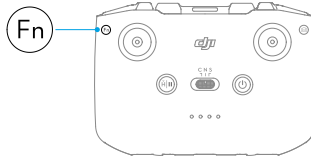

## 5.2 Az akkumulátor töltöttségét jelző LED-ek

Villogási mintázat	Az akkumulátor töltöttségi szintje
● ● ● ●	76–100%
● ● ● ○	51–75%
● ● ○ ○	26–50%
● ○ ○ ○	0–25%

## 5.3 A távirányító figyelmeztető jelzései

A távirányító figyelmeztető hangjelzést ad RTH manőver közben, amely nem szakítható meg. A távirányító figyelmeztető hangjelzést ad, amikor az akkumulátorának töltöttségi szintje alacsony. Az alacsony töltöttségre vonatkozó figyelmeztetést a bekapcsológomb megnyomásával törölheti. Ha az akkumulátor töltöttsége kritikusan alacsony, akkor a figyelmeztetés nem törölhető.

Riasztás történik, ha a távirányítót egy adott ideig nem használják, miközben be van kapcsolva, de nincs csatlakoztatva a drónhoz vagy a DJI Fly alkalmazáshoz a mobilkészüléken. A figyelmeztetés befejeződésével a távirányító automatikusan kikapcsol. A figyelmeztetés törléséhez mozgassa meg a botkormányokat, vagy nyomjon meg egy tetszőleges gombot.

## 5.4 Optimális jelátviteli zóna

A drón és a távirányító közti jel akkor a legmegbízhatóbb, ha az antennák a drónhoz képest az alábbi ábrán láthatóak szerint helyezkednek el. Ha gyenge a jel, módosítsa a távirányító tájolását, vagy reptesse közelebb a drónt a távirányítóhoz.

Optimális jelátviteli zóna

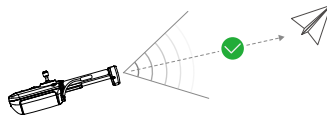

Gyenge jel

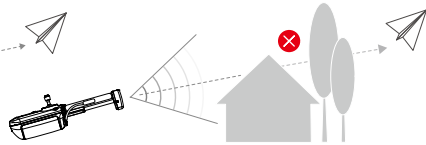
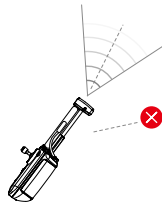

- ⚠ • NE HASZNÁLJON más, a távirányítóval azonos frekvencián működő vezeték nélküli eszközöket. Ellenkező esetben a távirányító működését interferencia fogja zavarni.
- A DJI Fly alkalmazásban üzenet jelenik meg, ha a jelátvitel gyenge a repülés közben. Módosítsa a távirányító tájolását a helyzetjelző kijelzőnek megfelelően, hogy a drón biztosan az optimális átviteli tartományban legyen.

## 5.5 A távirányító csatlakoztatása

A távirányító már csatlakoztatva a drónhoz, ha a kettőt együtt vásárolják meg. Ellenkező esetben kövesse az alábbi lépéseket az eszközök összekapcsolásához.

1. Kapcsolja be a drónt és a távirányítót.
2. Indítsa el a DJI Fly alkalmazást.
3. A kameránézetben koppintson a \*\*\* > **Control (Vezérlés)** > **Re-pair to Aircraft (Újrapárosítás a drónnal)** lehetőségre. Az összekapcsolás során a távvezérlő hangjelzést ad.
4. Tartsa lenyomva a drón bekapcsoló gombját négy másodpercnél hosszabb ideig. A drón egyszer sípol, és az akkumulátor töltöttségi szintjét jelző LED-ek egymás után felvillannak, jelezve, hogy a drón készen áll a csatlakoztatásra. A drón két hangjelzéssel jelzi, amikor sikerült a csatlakoztatás.

- 💡 • Ügyeljen arra, hogy a csatlakoztatás során a távirányító 0,5 méternél közelebb legyen a drónhoz.

- A távirányító automatikusan lecsatlakozik a drónról, ha ugyanahhoz a drónhoz egy új távirányítót csatlakoztatnak.
-

# Függelék

---

## 6 Függelék

### 6.1 Specifikációk

A specifikációkért látogasson el a következő webhelyre.

<https://www.dji.com/neo-2/specs>

### 6.2 Kompatibilitás

A kompatibilis termékekkel kapcsolatos információkért látogasson el a következő webhelyre.

<https://www.dji.com/neo-2/faq>

### 6.3 Firmware-frissítés

Használja a DJI Fly alkalmazást vagy a DJI Assistant 2 (Consumer Drones Series) programot az eszköz frissítéséhez.

#### A DJI Fly használata

Mobilalkalmazás-vezérlés használatakor frissítse a firmware-t a DJI Fly kezdőképernyőjén megjelenő utasításoknak megfelelően. A firmware frissítéséhez internetkapcsolat szükséges.

Távírányító használatakor csatlakoztassa a drónt és a távírányítót, majd futtassa a DJI Fly alkalmazást. A rendszer értesíti, ha új firmware-frissítés válik elérhetővé. A frissítés elindításához kövesse a képernyőn megjelenő utasításokat. Megjegyzés: a firmware nem frissíthető, ha a távírányító nincs csatlakoztatva a drónhoz. A firmware frissítéséhez internetkapcsolat szükséges.

Az Immerzív mozgásvezérlés használatakor kapcsolja be a drónt, a szemüveget és távírányítóeszközt, és győződjön meg arról, hogy az összes eszköz össze van kapcsolva. Csatlakoztassa a szemüveg USB-C portját az okostelefonhoz. Futtassa a DJI Fly appot, és kövesse az utasításokat a frissítéshez. A firmware frissítéséhez internetkapcsolat szükséges.

#### A DJI Assistant 2 (Consumer Drone Series) használata

Használja a DJI Assistant 2 (Consumer Drones Series) programot az összes eszköz külön-külön történő frissítéséhez.

1. Kapcsolja be az eszközt. Csatlakoztassa az eszközt egy számítógéphez egy USB-C típusú kábellel.

2. Indítsa el a DJI Assistant 2 (Consumer Drone Series) programot, és jelentkezzen be DJI-fiókjával.
3. Válassza ki az eszközt, majd kattintson a **Firmware Update (Firmware-frissítés)** elemre a képernyő bal oldalán.
4. Válassza ki a firmware-verziót.
5. Várja meg a firmware letöltését. A firmware frissítése automatikusan elindul. Várja meg, amíg a firmware-frissítés befejeződik.



- Az akkumulátor-firmware a DJI Neo 2-firmware részét képezi. Mindenképpen frissítsen minden akkumulátort.
- A firmware frissítéséhez feltétlenül kövesse az összes lépést, különben a frissítés sikertelen lehet.
- Ügyeljen arra, hogy frissítés közben a számítógép csatlakoztatva legyen az internethez.
- Frissítés közben **NE VÁLASSZA LE** az USB-C kábelt.
- Frissítés előtt győződjön meg arról, hogy az eszköz töltöttségi szintje legalább 20%-os.
- A firmware frissítése nagyjából 10 percet vesz igénybe. Frissítés közben normális jelenség, ha a stabilizátor leereszkedik, az állapotjelző villognak, és a DJI Neo 2 újraindul. Legyen türelemmel, amíg a frissítés befejeződik.

---

Az alábbi hivatkozáson megtekintheti a „Kiadási megjegyzéseket”, amelyek tartalmazzák a firmware-frissítéssel kapcsolatos információkat:

<https://www.dji.com/neo-2/downloads>

## 6.4 Repülésrögztítő

A drón automatikusan a belső adatrögztítőjébe menti a repülési adatokat, többek között a repülés telemetriai adatait, a drón állapotadatait és egyéb paramétereiket. Az adatok a DJI Assistant 2 segítségével érhetőek el (Consumer Drone Series).

## 6.5 Repülés utáni ellenőrző lista

- Szemrevételezéssel győződjön meg róla, hogy a drón, a távirányító, a stabilizátorkamera, az intelligens repülési akkumulátorok és a propellerek jó állapotban vannak. Ha bármilyen sérülést észlel, forduljon a DJI ügyfélszolgálatához.
- Győződjön meg arról, hogy a kamera objektívje és a látásrendszer érzékelői tiszták.

- Szállítás előtt gondoskodjon a drón megfelelő tárolásáról.

## 6.6 Karbantartással kapcsolatos utasítások

A gyermekek és állatok súlyos sérülésének elkerülése érdekében tartsa be a következő szabályokat:

1. A kis méretű alkatrészek, például a kábelek és a pántok lenyelése veszélyes. Minden alkatrész gyermekek és állatok elől elzárva tartandó.
2. Az intelligens repülési akkumulátort és a távirányítót hűvös, száraz helyen, közvetlen napfénytől védve tárolja, hogy a beépített LiPo akkumulátor NE MELEGEDJEN TÚL. Ajánlott tárolási hőmérséklet: 22 °C és 28 °C (71 °F és 82 °F) között, három hónapnál hosszabb tárolási időtartam esetén. Soha ne tárolja -10 °C és 45 °C (14 °F és 113 °F) közötti hőmérséklet-tartományon kívüli környezetben.
3. NE ENGEDJE, hogy a kamera vízzel vagy más folyadékkal érintkezzen, illetve vízbe merüljön. Ha nedves lesz, törölje szárazra egy puha, nedvszívó ronggyal. A vízbe esett drón bekapcsolása az alkatrészek maradandó károsodását okozhatja. NE HASZNÁLJON alkoholt, benzolt, hígítót vagy más gyúlékony anyagot tartalmazó anyagokat a kamera tisztításához vagy karbantartásához. NE TÁROLJA a kamerát nedves vagy poros helyeken.
4. Zuhanást vagy súlyos ütközést követően ellenőrizze a drón összes alkatrészét. Ha bármilyen probléma vagy kérdés merülne fel, forduljon a DJI hivatalos forgalmazójához.
5. Rendszeresen ellenőrizze az akkumulátor töltöttség-szint-jelzőit, hogy megismerje az akkumulátor aktuális töltöttségi szintjét és általános élettartamát. Az akkumulátor 200 ciklusra van hitelesítve. Ezt követően a további használat nem javasolt.
6. Ügyeljen arra, hogy a drónt kikapcsolt állapotban, behajtott karokkal szállítsa.
7. Ügyeljen arra, hogy a távirányítót kikapcsolt állapotban, behajtott antennákkal szállítsa.
8. Hosszú távú tárolás esetén az akkumulátor alvó üzemmódba lép. Az alvó üzemmódból való kilépéshez töltsse fel az akkumulátort.
9. A drónt, a távirányítót, az akkumulátort és a töltőt száraz helyen tárolja.
10. A drón karbantartása (pl. tisztítás vagy a propellerek felszerelése és levétele) előtt vegye ki az akkumulátort. Győződjön meg arról, hogy a drón és a propellerek tiszták; puha ronggyal távolítsa el a szennyeződések és a port. Ne tisztítsa a drónt nedves ronggyal, és ne használjon alkoholtartalmú tisztítószereket. A folyadékok behatolhatnak a drón házába, ami rövidzárlatot okozhat, és tönkretelheti az elektronikát.

## 6.7 Hibaelhárítási eljárások

### 1. Hogyan oldható meg a stabilizátor sodródásának problémája a repülés során?

Kalibrálja az IMU-t és az irányítót a DJI Fly alkalmazásban. Ha a probléma továbbra is fennáll, forduljon a DJI ügyfélszolgálatához.

### 2. Nincs működésre utaló jel

Ellenőrizze, hogy az intelligens repülési akkumulátor és a távirányító töltés útján aktiválásra került-e. Ha a problémák továbbra is fennállnak, forduljon a DJI ügyfélszolgálatához.

### 3. Bekapcsolással és indítással kapcsolatos problémák

Ellenőrizze, hogy az akkumulátor fel van-e töltve. Ha igen, lépjen kapcsolatba a DJI ügyfélszolgálatával, amennyiben az eszközt nem tudja rendesen elindítani.

### 4. Szoftverfrissítési problémák

A firmware frissítéséhez kövesse a felhasználói útmutatóban szereplő utasításokat. Ha a firmware frissítése sikertelen, indítsa újra az összes eszközt, és próbálja újra. Ha a probléma továbbra is fennáll, forduljon a DJI ügyfélszolgálatához.

### 5. Eljárások a gyári alapértelmezett vagy az utolsó ismert működő konfiguráció visszaállításához

Használja a DJI Fly alkalmazást a gyári alapértelmezések visszaállításához.

### 6. Leállítást érintő és kikapcsolási problémák

Lépjen kapcsolatba a DJI ügyfélszolgálatával.

### 7. A hanyag kezelés vagy a nem biztonságos körülmények között történő tárolás felismerése

Lépjen kapcsolatba a DJI ügyfélszolgálatával.

## 6.8 Kockázatok és figyelmeztetések

Ha a drón bekapcsolás után kockázatot észlel, figyelmeztető üzenet jelenik meg a DJI Fly alkalmazásban. Az alábbi helyzetek odafigyelést igényelnek.

- Amikor egy helyszín nem alkalmas a felszállásra.
- Amikor az eszköz repülés közben akadályt észlel.
- Amikor egy helyszín nem alkalmas a leszállásra.
- Amikor az irányító és az IMU interferenciát észlel, és kalibrálásra van szükség.
- Kövesse a képernyőn megjelenő utasításokat, amikor a rendszer erre kéri.

## 6.9 Ártalmatlanítás



A drón és a távirányító ártalmatlanításakor tartsa be az elektronikus eszközökre vonatkozó helyi előírásokat.

### Az akkumulátor ártalmatlanítása

Az akkumulátort csak különleges újrahasznosító gyűjtőbe dobja, és csakis teljes lemerítés után. **NE DOBJA** az akkumulátort normál hulladékárolóba. Szigorúan tartsa be az akkumulátorok ártalmatlanítására és újrahasznosítására vonatkozó helyi előírásokat.

Azonnal selejtezze le az akkumulátort, ha túlzott lemerítés után nem lehet bekapcsolni.

Ha a bekapcsoló gomb le van tiltva, és az akkumulátort nem lehet teljesen kisütni, további segítségért vegye fel a kapcsolatot egy professzionális akkumulátor-ártalmatlanító vagy újrahasznosító tevékenységet végző szervezettel.

## 6.10 C0-tanúsítvány

A DJI Neo 2 megfelel a C0 tanúsítási követelményeknek. A DJI Neo 2 használatára az EU tagállamaiban, az EFTA-tagállamokban (EFTA, azaz Norvégia, Izland, Liechtenstein, Svájc) és Grúziában bizonyos követelmények és korlátozások vonatkoznak.

Modell	DEN225
UAS-osztály	C0
Maximális felszállási tömeg (MTOM)	160 g
Maximális propellersebesség	43 820 ford./perc

### MTOM nyilatkozat

A DJI Neo 2 (Modell: DF1A0424) legnagyobb felszálló tömege (MOTM) 249 g, amely megfelel a C0 követelményeknek.

Követnie kell az alábbi utasításokat, hogy megfeleljen az MTOM-követelményeknek.

- **NE ADJON HOZZÁ** semmilyen rakományt a repülőgéphez, kivéve a tételek listájában felsorolt eszközöket, beleértve a minősített tartozékokat is.
- **NE HASZNÁLJON** nem minősített cserealkatrészeket, mint például intelligens repülési akkumulátorokat vagy propellereket stb.
- **NE éljen** utólagos felszereléssel a repülőgép esetén.

### Tételek listája, beleértve a minősített tartozékokat

Tétel	Típuszám	Méret	Tömeg
Propellerek	R2217S	55,88 x 43,18 mm	1,52 g (pár)
Propellervédő	PG020	47,18 x 171,81 mm x 16,72 mm	8,1 g (pár)
Intelligens repülési akkumulátor	BWXEN2-1606-7.16	77,43 x 40,72 x 20,21 mm	Kb. 46,7 g
DJI Neo 2 digitális adó-vevő	DEP1	n.a.	Kb. 9 g

### Pótalkatrészek és cserealkatrészek listája

- DJI Neo 2 propellerek
- DJI Neo 2 propellervédő
- DJI Neo 2 intelligens repülési akkumulátor
- DJI Neo 2 digitális adó-vevő

## A távirányító figyelmeztetései

### DJI RC-N3

Az akkumulátor töltöttségét jelző LED-ek a drónról való lecsatlakozás után lassan villognak. A DJI Fly alkalmazás a drónról való leválasztás után figyelmeztető üzenetet ad. A távirányító a drónról való lecsatlakozás után és hosszabb tétlenséget követően hangjelzést ad, és automatikusan kikapcsol.

- 
- ⚠ • Kerülje a távirányító és az egyéb vezeték nélküli eszközök közötti interferenciát. Győződjön meg róla, hogy a Wi-Fi ki van kapcsolva a közeli mobilkészülökön. Interferencia esetén a lehető leghamarabb szálljon le a drónnal.
  - Engedje el a botkormányt, vagy nyomja meg a repülés szüneteltetése gombot, ha váratlan működést tapasztal.
  - Mobilalkalmazás-vezérlés használata esetén a DJI Fly alkalmazás a drónról való leválasztás után figyelmeztető üzenetet ad.
- 

## EASA-közlemény

Használat előtt feltétlenül olvassa el a csomagban található Drone Information Notices dokumentumot.

A nyomon követhetőséggel kapcsolatban további EASA-közleményeket talál az alábbi linken.

<https://www.easa.europa.eu/en/document-library/general-publications/drones-information-notice>

## Eredeti utasítások

A jelen kézikönyvet az SZ DJI Technology, Inc. bocsátotta rendelkezésre, és tartalma változhat.

Cím: Lobby of T2, DJI Sky City, No. 53 Xianyuan Road, Xili Community, Xili Street, Nanshan District, Shenzhen, Guangdong, China, 518055.

### 6.11 Értékesítés utáni információk

Látogasson el a <https://www.dji.com/support> oldalra, ahol további információkat talál az értékesítés utáni szolgáltatási szabályzatokról, a javítási szolgáltatásokról és a támogatásról.



Kapcsolat  
DJI TÁMOGATÁS

A jelen tartalom értesítés nélkül változhat.  
Töltse le a legújabb verziót innen:



<https://www.dji.com/neo-2/downloads>

Ha kérdése van a jelen dokumentummal kapcsolatban, forduljon a DJI-hez a [DocSupport@dji.com](mailto:DocSupport@dji.com) e-mail-címen.

A DJI és a DJI NEO a DJI védjegyei.

Copyright © 2025 DJI Minden jog fenntartva.