

dji NEO 2

Εγχειρίδιο χρήστη

v1.2 2025.12

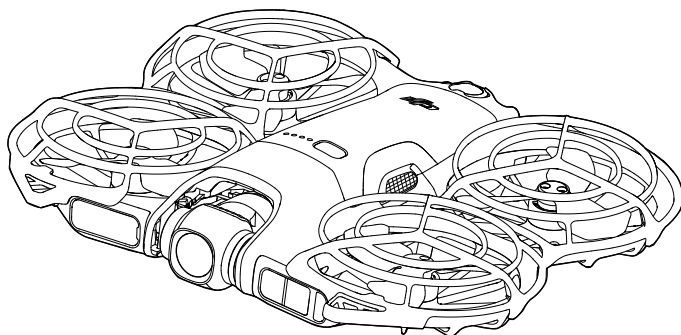



Το παρόν έγγραφο αποτελεί πνευματική ιδιοκτησία της DJI και όλα τα δικαιώματα είναι κατοχυρωμένα. Εκτός εάν υπάρχει διαφορετική εξουσιοδότηση από την DJI, δεν δικαιούστε να χρησιμοποιήσετε ή να επιτρέψετε σε άλλους να χρησιμοποιήσουν το έγγραφο ή οποιοδήποτε μέρος του εγγράφου αναπαράγοντας, μεταβιβάζοντας ή πωλώντας το. Ανατρέξτε μόνο στο παρόν έγγραφο και στο περιεχόμενό του ως οδηγίες για τη λειτουργία των προϊόντων DJI. Το έγγραφο δεν πρέπει να χρησιμοποιηθεί για άλλους σκοπούς.

Σε περίπτωση απόκλισης μεταξύ διαφορετικών εκδόσεων, υπερισχύει η αγγλική έκδοση.

Αναζήτηση λέξεων-κλειδιών

Αναζητήστε λέξεις-κλειδιά όπως «μπαταρία» και «εγκατάσταση» για να βρείτε ένα θέμα. Εάν χρησιμοποιείτε Adobe Acrobat Reader για να διαβάσετε αυτό το έγγραφο, πατήστε Ctrl+F στα Windows ή Command+F σε Mac για να ξεκινήσετε μια αναζήτηση.

Μετάβαση σε ένα θέμα

Δείτε μια πλήρη λίστα των θεμάτων στον πίνακα περιεχομένων. Κάντε κλικ σε ένα θέμα για να μεταβείτε στην εν λόγω ενότητα.

Εκτύπωση του παρόντος εγγράφου

Αυτό το έγγραφο υποστηρίζει εκτύπωση υψηλής ανάλυσης.

Χρήση του παρόντος εγχειριδίου

Υπόμνημα

⚠ Σημαντική σημείωση

💡 Συμβουλές και υποδείξεις

📖 Παραπομπή

Διαβάστε πριν από τη χρήση

Η DJI™ σας παρέχει εκπαιδευτικά βίντεο και τα ακόλουθα έγγραφα:

1. «Οδηγίες ασφάλειας»
2. «Οδηγός γρήγορης εκκίνησης»
3. «Εγχειρίδιο χρήσης»

Προτού χρησιμοποιήσετε για πρώτη φορά το προϊόν, συνιστάται να παρακολουθήσετε όλα τα εκπαιδευτικά βίντεο και να διαβάσετε τις «Οδηγίες ασφάλειας». Προτού χρησιμοποιήσετε για πρώτη φορά το προϊόν, φροντίστε να διαβάσετε τον «Οδηγός γρήγορης εκκίνησης» και ανατρέξετε στο παρόν «Εγχειρίδιο χρήσης» για περισσότερες πληροφορίες.

Εκπαιδευτικά βίντεο

Μεταβείτε στην παρακάτω διεύθυνση ή σαρώστε τον κωδικό QR για να παρακολουθήσετε τα εκπαιδευτικά βίντεο, τα οποία παρουσιάζουν τον τρόπο ασφαλούς χρήσης του προϊόντος:



<https://www.dji.com/neo-2/video>

Κατεβάστε την εφαρμογή DJI Fly

Βεβαιωθείτε ότι χρησιμοποιείτε την εφαρμογή DJI Fly κατά την πτήση. Σαρώστε τον κωδικό QR για να κατεβάσετε την πιο πρόσφατη έκδοση.



- Το τηλεχειριστήριο με οθόνη έχει ήδη εγκατεστημένη την εφαρμογή DJI Fly. Πρέπει να κάνετε λήψη του DJI Fly στην κινητή συσκευή σας όταν χρησιμοποιείτε το τηλεχειριστήριο χωρίς οθόνη.
- Για να ελέγξετε τις εκδόσεις των λειτουργικών συστημάτων Android και iOS που υποστηρίζονται από το DJI Fly, μεταβείτε στην ενότητα <https://www.dji.com/downloads/djiapp/dji-fly>.
- Η διεπαφή και οι λειτουργίες του DJI Fly ενδέχεται να διαφέρουν καθώς ενημερώνεται η έκδοση του λογισμικού. Η πραγματική εμπειρία του χρήστη εξαρτάται από την έκδοση του λογισμικού που χρησιμοποιείται.
- Για μεγαλύτερη ασφάλεια, η πτήση περιορίζεται σε ύψος 30 μέτρων (98,4 πόδια) και σε εμβέλεια 50 μέτρων (164 πόδια) όταν δεν είναι συνδεδεμένο ή δεν έχετε συνδεθεί στην εφαρμογή κατά τη διάρκεια της πτήσης.
- Η σύνδεση στην εφαρμογή ισχύει για 90 ημέρες. Συνδεθείτε στο διαδίκτυο και συνδεθείτε ξανά όταν λήξει.

Λήψη DJI Assistant 2

Λήψη DJI ASSISTANT™ 2 (Σειρά drones καταναλωτών) στη διεύθυνση:

<https://www.dji.com/downloads/softwares/dji-assistant-2-consumer-drones-series>

- ⚠ • Η θερμοκρασία λειτουργίας του προϊόντος είναι -10° έως 40° C. Δεν πληροί την τυπική θερμοκρασία λειτουργίας για στρατιωτική χρήση (-55° έως 125° C), η οποία απαιτείται για μεγαλύτερη αντοχή στις περιβαλλοντικές διακυμάνσεις. Λειτουργήστε το προϊόν κατάλληλα και μόνο για εφαρμογές που πληρούν τις απαιτήσεις του εύρους θερμοκρασίας λειτουργίας της συγκεκριμένης κατηγορίας.

Περιεχόμενα

Χρήση του παρόντος εγχειριδίου	3
Υπόμνημα	3
Διαβάστε πριν από τη χρήση	3
Εκπαιδευτικά βίντεο	3
Κατεβάστε την εφαρμογή DJI Fly	3
Λήψη DJI Assistant 2	4
1 Προφίλ προϊόντος	10
1.1 Χρήση πρώτη φορά	10
Προετοιμασία του αεροσκάφους	10
Προετοιμασία του DJI RC-N3	11
Προετοιμασία των γυαλιών DJI N3 και DJI RC Motion 3	12
Ενεργοποίηση των γυαλιών	12
Πώς να φορέσετε τα γυαλιά	13
Προετοιμασία DJI RC Motion 3	14
Ενεργοποίηση	14
Ενημέρωση υλικολογισμικού	15
Προετοιμασία του Ψηφιακός πομποδέκτης DJI Neo 2	16
1.2 Επισκόπηση	17
Αεροσκάφος	17
DJI RC-N3 Τηλεχειριστήριο	18
Γυαλιά DJI N3	19
DJI RC Motion 3	20
2 Ασφάλεια πτήσης	22
2.1 Περιορισμοί πτήσης	22
Σύστημα GEO (Geospatial Environment Online)	22
Όρια πτήσης	22
Όρια υψομέτρου και απόστασης πτήσης	22
Ζώνες GEO	24
Ξεκλείδωμα ζωνών GEO	25
2.2 Απαιτήσεις περιβάλλοντος πτήσης	25
2.3 Υπεύθυνη λειτουργία του αεροσκάφους	27
2.4 Λίστα ελέγχου πριν από την πτήση	28
3 Λειτουργία πτήσης	30
3.1 Έλεγχος παλάμης	30
Σημείωση	30
Εναλλαγή λειτουργιών και ρύθμιση παραμέτρων	32
Απογείωση παλάμης και έξυπνα στιγμιότυπα	33

	Έλεγχος χειρονομιών	35
	Επιστροφή στην παλάμη	37
3.2	Έλεγχος μέσω εφαρμογής για κινητά	39
	Σημείωση	40
	Σύνδεση DJI Neo 2	40
	Φωνητικός έλεγχος	41
	Έλεγχος μέσω ρολογιού	41
3.3	Τηλεχειρισμός	42
	Αυτόματη απογείωση	42
	Αυτόματη προσγείωση	42
	Εκκίνηση/Διακοπή λειτουργίας των μοτέρ	42
	Εκκίνηση των μοτέρ	42
	Διακοπή λειτουργίας των μοτέρ	43
	Διακοπή λειτουργίας των μοτέρ κατά τη διάρκεια της πτήσης	43
	Έλεγχος του αεροσκάφους	44
	Διαδικασίες απογείωσης/προσγείωσης	45
	Τρόποι έξυπνης πτήσης	46
	FocusTrack	46
	QuickShots	49
	Σύστημα ελέγχου πορείας	50
	Εγγραφή ήχου μέσω εφαρμογής	51
3.4	Έλεγχος καθηλωτικής κίνησης	51
	Βασική πτήση	52
	Απογείωση, φρενάρισμα και προσγείωση	53
	Πετώντας προς τα εμπρός και προς τα πίσω	54
	Ρύθμιση προσανατολισμού αεροσκάφους	55
	Άνοδος ή κάθοδος του αεροσκάφους υπό γωνία	56
	Έλεγχος του αναρτήρα και της κάμερας	57
	Παρακολούθηση θέσης κεφαλιού	57
	Easy ACRO	58
	Ολίσθηση	60
	180° Drift	60
	Εναλλαγή	61
3.5	Προτάσεις και συμβουλές για την εγγραφή βίντεο	61
4	Αεροσκάφος	64
4.1	Τρόποι πτήσης	64
4.2	Δείκτης κατάστασης αεροσκάφους	66
4.3	Επιστροφή στην αφετηρία	66
	Σημείωση	68
	Προηγμένη RTH	70
	Μέθοδος ενεργοποίησης	70

	Διαδικασία RTH	72
	Ρυθμίσεις επιστροφής RTH	73
	Προστασία προσγείωσης	75
4.4	Σύστημα ανίχνευσης	77
	Σημείωση	78
4.5	Προηγμένα συστήματα υποβοήθησης πιλότου	80
	Σημείωση	80
	Προστασία προσγείωσης	81
4.6	Έλικες και προστατευτικά έλικα	81
	Αφαίρεση και εγκατάσταση	81
	Σημείωση	86
4.7	Έξυπνη μπαταρία πτήσης	87
	Ειδοποίηση	87
	Τοποθέτηση/Αφαίρεση της μπαταρίας	88
	Χρήση της μπαταρίας	89
	Φόρτιση της μπαταρίας	90
	Χρήση φορτιστή	90
	Χρήση του κόμβου φόρτισης	91
	Μηχανισμοί προστασίας μπαταρίας	94
4.8	Αναρτήρας και κάμερα	94
	Ειδοποίηση για τον αναρτήρα	94
	Γωνία αναρτήρα	96
	Τρόποι λειτουργίας του αναρτήρα	96
	Ειδοποίηση για την κάμερα	96
4.9	Αποθήκευση και εξαγωγή φωτογραφιών και βίντεο	97
	Αποθήκευση	97
	Εξαγωγή	97
4.10	QuickTransfer (Γρήγορη μεταφορά)	98
5	DJI RC-N3	100
5.1	Λειτουργίες	100
	Ενεργοποίηση/απενεργοποίηση	100
	Φόρτιση της μπαταρίας	100
	Έλεγχος του αναρτήρα και της κάμερας	101
	Διακόπτης λειτουργίας πτήσης	101
	Κουμπί παύσης πτήσης/RTH	101
	Κουμπί εξατομίκευσης	102
5.2	LED στάθμης μπαταρίας	102
5.3	Ειδοποίηση τηλεχειριστηρίου	102
5.4	Ζώνη βέλτιστης μετάδοσης	102
5.5	Σύνδεση του τηλεχειριστηρίου	103

6	Παράρτημα	106
6.1	Προδιαγραφές	106
6.2	Συμβατότητα	106
6.3	Ενημέρωση υλικολογισμικού	106
6.4	Καταγραφέας πτήσης	107
6.5	Λίστα ελέγχου μετά την πτήση	108
6.6	Οδηγίες συντήρησης	108
6.7	Διαδικασίες αντιμετώπισης προβλημάτων	109
6.8	Κίνδυνοι και προειδοποιήσεις	110
6.9	Απόρριψη	110
6.10	Πιστοποίηση CO	111
	Ειδοποιήσεις τηλεχειριστηρίου	112
	Ανακοίνωση EASA	112
	Πρωτότυπες οδηγίες	112
6.11	Πληροφορίες μετά την πώληση	113

Προφίλ προϊόντος

1 Προφίλ προϊόντος

1.1 Χρήση πρώτη φορά

Κάντε κλικ στον σύνδεσμο ή σαρώστε τον κωδικό QR για να παρακολουθήσετε τα εκπαιδευτικά βίντεο.



<https://www.dji.com/neo-2/video>

Προετοιμασία του αεροσκάφους

Αφαιρέστε το προστατευτικό του αναρτήρα από την κάμερα.

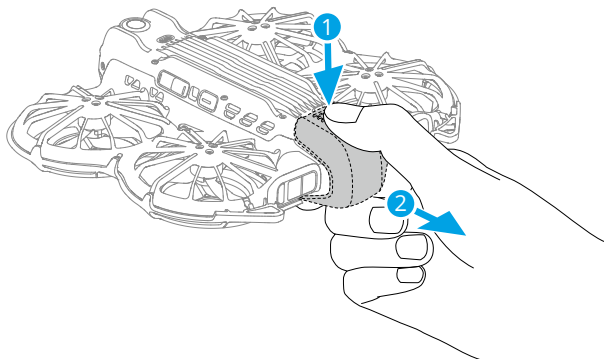

Πατήστε και, στη συνέχεια, πατήστε παρατεταμένα το κουμπί ενεργοποίησης για να ενεργοποιήσετε το DJI Neo 2.

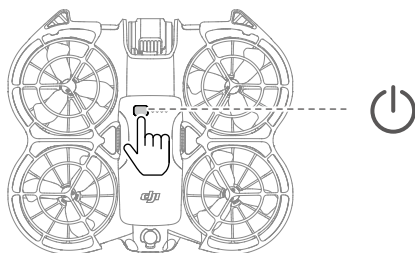

- ⚠ • Συνιστάται η χρήση φορτιστή DJI για τη φόρτιση της έξυπνης μπαταρίας πτήσης. Για λεπτομέρειες μεταβείτε στον επίσημο ιστότοπο της DJI.
- Βεβαιωθείτε ότι έχει αφαιρεθεί το προστατευτικό του αναρτήρα πριν ενεργοποιήσετε το αεροσκάφος. Διαφορετικά, ενδέχεται να επηρεαστεί η ικανότητα αυτοδιάγνωσης του αεροσκάφους.
- Συνιστάται να τοποθετείτε το προστατευτικό του αναρτήρα όταν το αεροσκάφος δεν χρησιμοποιείται.

Προετοιμασία του DJI RC-N3

1. Αφαιρέστε τους μοχλούς ελέγχου από τις υποδοχές αποθήκευσης και τοποθετήστε τους στο τηλεχειριστήριο.
2. Τραβήξτε προς τα έξω τη βάση της κινητής συσκευής. Επιλέξτε το κατάλληλο καλώδιο τηλεχειριστηρίου με βάση τον τύπο θύρας της κινητής συσκευής σας (το καλώδιο με υποδοχή USB-C είναι συνδεδεμένο από προεπιλογή). Τοποθετήστε την κινητή συσκευή σας στη βάση και, στη συνέχεια, συνδέστε το άκρο του καλωδίου χωρίς το λογότυπο του τηλεχειριστηρίου στη βάση κινητής συσκευής. Βεβαιωθείτε ότι η κινητή συσκευή σας είναι καλά τοποθετημένη στη θέση της.

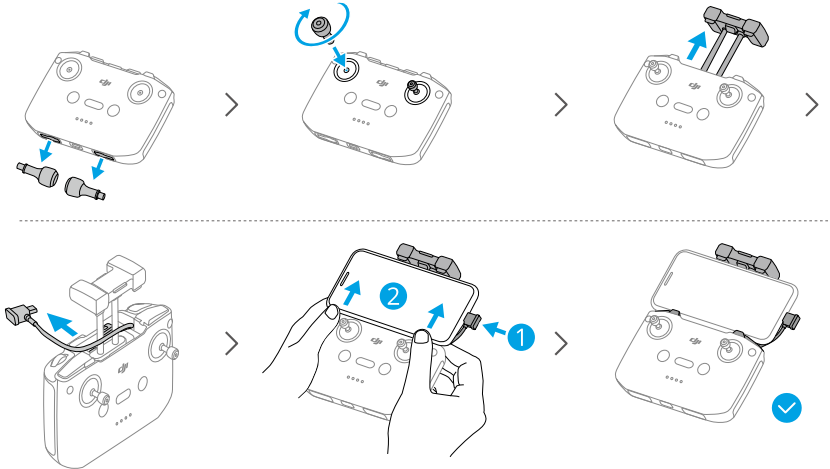

- ⚠ • Εάν εμφανιστεί ένα μήνυμα σύνδεσης USB όταν χρησιμοποιείται κινητή συσκευή Android, επιλέξτε την επιλογή μόνο για φόρτιση. Άλλες επιλογές ενδέχεται να προκαλέσουν αποτυχία της σύνδεσης.
- Ρυθμίστε τη βάση κινητής συσκευής για να βεβαιωθείτε ότι η κινητή συσκευή έχει στερεωθεί καλά.

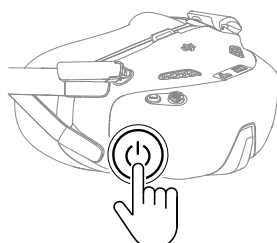

Προετοιμασία των γυαλιών DJI N3 και DJI RC Motion 3

Ενεργοποίηση των γυαλιών



Πατήστε το κουμπί λειτουργίας μία φορά για να ελέγξετε την στάθμη της μπαταρίας.



Πιέστε μία φορά και, στη συνέχεια, πιέστε για δύο δευτερόλεπτα για να ενεργοποιήσετε ή να απενεργοποιήσετε τα γυαλιά.

Μοτίβο αναβοσβησίματος	Στάθμη μπαταρίας
 — Ανάβει σταθερά με πράσινο χρώμα	40-100%
 — Ανάβει σταθερά με κίτρινο χρώμα	11-39%
 — Ανάβει σταθερά με κόκκινο χρώμα	1-10%

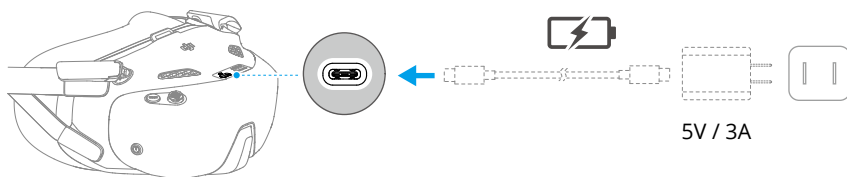
Εάν η στάθμη της μπαταρίας είναι χαμηλή, συνιστάται η χρήση φορτιστή USB για τη φόρτιση της συσκευής.



Ο παρακάτω πίνακας δείχνει τη στάθμη της μπαταρίας κατά τη διάρκεια της φόρτισης:

Μοτίβο αναβοσβησίματος	Στάθμη μπαταρίας
 — Πάλλεται με κίτρινο χρώμα	1-39%
 — Πάλλεται με πράσινο χρώμα	40-99%

Μοτίβο αναβοσβήσιματος	Στάθμη μπαταρίας
 — Ανάβει σταθερά με πράσινο χρώμα	100%

-  • Η χρήση των γυαλιών δεν ικανοποιεί την απαίτηση της οπτικής επαφής (VLOS). Ορισμένες χώρες ή περιοχές απαιτούν οπτικό παρατηρητή για να βοηθάει κατά τη διάρκεια της πτήσης. Βεβαιωθείτε ότι συμμορφώνεστε με τους τοπικούς κανονισμούς όταν χρησιμοποιείτε τα γυαλιά.

Πώς να φορέσετε τα γυαλιά

-  • Διπλώστε τις κεραίες για να μην υπάρξει ζημιά όταν τα γυαλιά δεν χρησιμοποιούνται.
- ΜΗ σχίζετε και μην γρατζουνάτε την επένδυση αφρολέξ και τη μαλακή πλευρά της θήκης της μπαταρίας με αιχμηρά αντικείμενα.
 - Το καλώδιο τροφοδοσίας δεν είναι αποσπώμενο. ΜΗΝ τραβάτε το καλώδιο τροφοδοσίας με δύναμη. Μπορεί να κάνετε ζημιά στο καλώδιο.

- Ξεδιπλώστε τις κεραίες.

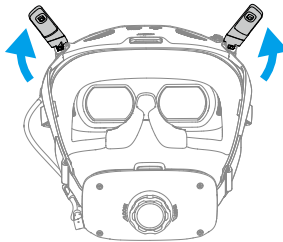

- Φορέστε τα γυαλιά μετά την ενεργοποίηση των συσκευών.

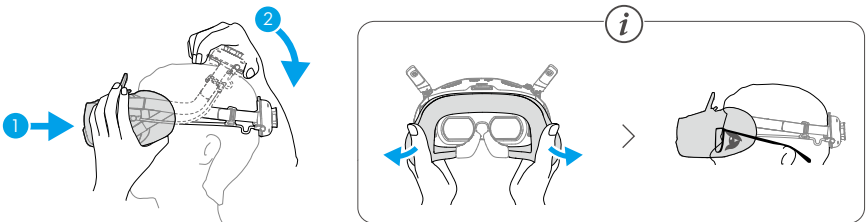

- Περιστρέψτε το κουμπί ρύθμισης της στεφάνης για το κεφάλι στη θήκη μπαταρίας για να ρυθμίσετε το μήκος της στεφάνης για το κεφάλι.



Προετοιμασία DJI RC Motion 3

Πατήστε το κουμπί ενεργοποίησης μία φορά για να ελέγξετε την στάθμη της μπαταρίας. Φορτίστε πριν από τη χρήση εάν η στάθμη φόρτισης της μπαταρίας είναι πολύ χαμηλή.

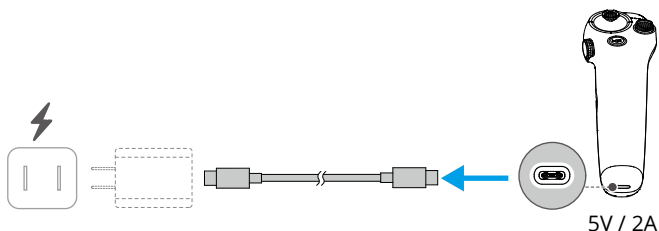

Ενεργοποίηση

Το προϊόν πρέπει να ενεργοποιηθεί μέσω της εφαρμογής DJI Fly πριν χρησιμοποιηθεί για πρώτη φορά. Για την ενεργοποίηση απαιτείται σύνδεση στο διαδίκτυο. Η μέθοδος ενεργοποίησης διαφέρει ανάλογα με το προϊόν combo που αγοράσατε. Ακολουθήστε τις αντίστοιχες οδηγίες για να ενεργοποιήσετε το προϊόν σας.

DJI Neo 2

Πατήστε και, στη συνέχεια, πατήστε παρατεταμένα το κουμπί ενεργοποίησης για να ενεργοποιήσετε το DJI Neo 2. Πατήστε **Οδηγός σύνδεσης** στην κάτω δεξιά γωνία της αρχικής οθόνης στο DJI Fly, επιλέξτε το μοντέλο της συσκευής και, στη συνέχεια, ακολουθήστε τις οδηγίες στην οθόνη για να ολοκληρώσετε τη σύνδεση και την ενεργοποίηση.

Fly More Combo

Πατήστε και, στη συνέχεια, πατήστε και κρατήστε πατημένο το κουμπί ενεργοποίησης για να ενεργοποιήσετε το αεροσκάφος και το τηλεχειριστήριο αντίστοιχα. Βεβαιωθείτε ότι το smartphone είναι συνδεδεμένο με το τηλεχειριστήριο και, στη συνέχεια, ακολουθήστε τις οδηγίες στην οθόνη για να ενεργοποιήσετε το αεροσκάφος χρησιμοποιώντας το DJI Fly.

Μπορείτε επίσης να ακολουθήσετε τη μέθοδο για την ενεργοποίηση του DJI Neo 2 στην προηγούμενη ενότητα για να συνδέσετε το αεροσκάφος με την εφαρμογή και να ενεργοποιήσετε το αεροσκάφος. Μόλις ολοκληρωθεί, το αεροσκάφος μπορεί να χρησιμοποιηθεί με το τηλεχειριστήριο.

Motion Fly More Combo

Πατήστε το κουμπί ενεργοποίησης μία φορά και, στη συνέχεια, πατήστε και κρατήστε το πατημένο για δύο δευτερόλεπτα για να ενεργοποιήσετε το αεροσκάφος, τα γυαλιά και τον ελεγκτή κίνησης. Συνδέστε τα γυαλιά με την κινητή συσκευή χρησιμοποιώντας το κατάλληλο καλώδιο δεδομένων. Εκτελέστε το DJI Fly στην κινητή συσκευή και ακολουθήστε τις οδηγίες για να ενεργοποιήσετε τις συσκευές DJI. Ακολουθήστε τις οδηγίες στα γυαλιά αν δεν μπορείτε να συνδέσετε την κινητή συσκευή.

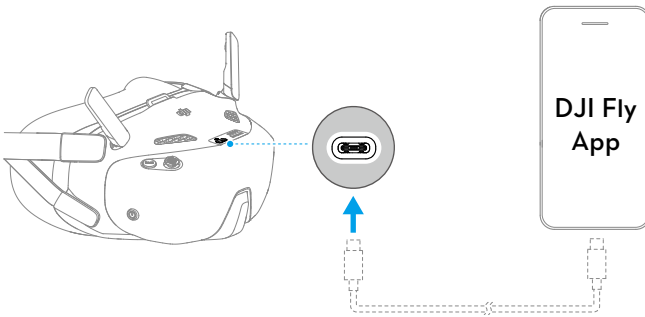

Ενημέρωση υλικολογισμικού

Θα εμφανιστεί ένα μήνυμα στο DJI Fly όταν υπάρχει διαθέσιμη ενημέρωση υλικολογισμικού. Ενημερώστε το υλικολογισμικό όποτε σας ζητηθεί. Διαφορετικά, ορισμένες λειτουργίες ενδέχεται να μην είναι διαθέσιμες.

Προετοιμασία του Ψηφιακός πομποδέκτης DJI Neo 2

- Βεβαιωθείτε ότι ο Ψηφιακός πομποδέκτης DJI Neo 2 είναι σωστά εγκατεστημένος στο αεροσκάφος πριν χρησιμοποιήσετε το τηλεχειριστήριο ή το χειριστήριο κίνησης.
- Οι συσκευές που αγοράζονται μαζί συνδυαστικά είναι προζευγοποιημένες και έτοιμες προς χρήση με την ενεργοποίηση. Διαφορετικά, ακολουθήστε τα παρακάτω βήματα για να εγκαταστήσετε και να συνδέσετε τις συσκευές.



Κάντε κλικ στον σύνδεσμο ή σαρώστε τον κωδικό QR για να παρακολουθήσετε τα εκπαιδευτικά βίντεο.



<https://www.dji.com/neo-2/video>

Εγκατάσταση

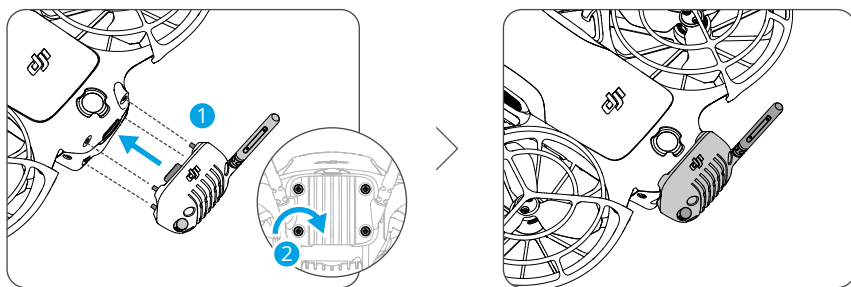

- ⚠️ • Χρησιμοποιήστε το κατσαβίδι που παρέχεται στη συσκευασία του αεροσκάφους για να αφαιρέσετε και να τοποθετήσετε τις βίδες. Η χρήση ακατάλληλων κατσαβιδιών μπορεί να προκαλέσει ζημιά στις βίδες.
- Αυτό το προϊόν δεν υποστηρίζει αντικατάσταση εν λειτουργία. Βεβαιωθείτε ότι ο πομποδέκτης είναι σωστά εγκατεστημένος πριν ενεργοποιήσετε το αεροσκάφος.
- Αποφύγετε την άσκηση εξωτερικής δύναμης στην κεραία, ώστε να αποτραπεί η παραμόρφωση.

- Κάντε έλεγχο για να βεβαιωθείτε ότι είναι σφιγμένες οι βίδες στον πομποδέκτη κάθε 30 ώρες χρόνου πτήσης (περίπου 60 πτήσεις).
-
- ☀️ • Μετά την εγκατάσταση, το αεροσκάφος μπορεί να φορτιστεί ή να συνδεθεί απευθείας σε υπολογιστή μέσω της θύρας USB-C του πομποδέκτη χωρίς αποσυναρμολόγηση.
-

Σύνδεση

1. Ενεργοποιήστε το αεροσκάφος και περιμένετε να ολοκληρωθεί η αυτοδιάγνωση του συστήματος.
 2. Ενεργοποιήστε το Bluetooth, το Wi-Fi και τις υπηρεσίες εντοπισμού θέσης στο smartphone.
 3. Πατήστε τον **Οδηγό σύνδεσης** στη κάτω δεξιά γωνία της αρχικής οθόνης στην εφαρμογή DJI Fly, επιλέξτε το μοντέλο του αεροσκάφους, διαλέξτε τη μέθοδο σύνδεσης και στη συνέχεια ακολουθήστε τις οδηγίες στην οθόνη για να ολοκληρώσετε τη σύνδεση με το αεροσκάφος.
-
- ☀️ • Εάν το αεροσκάφος δεν καταφέρει να δημιουργήσει κατάσταση σύνδεσης, βεβαιωθείτε ότι οι βίδες είναι καλά στερεωμένες και στη συνέχεια επανεκκινήστε το αεροσκάφος.
-

1.2 Επισκόπηση

Αεροσκάφος

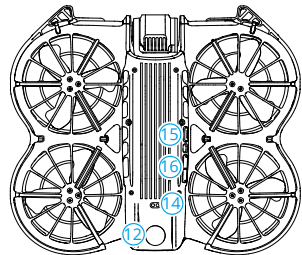
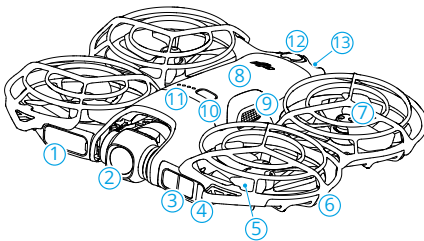

- | | |
|--|---------------------------|
| 1. Οθόνη | 5. Έλικες |
| 2. Αναρτήρας και κάμερα | 6. Προστατευτικό έλικα |
| 3. LiDAR ⁽¹⁾ με κατεύθυνση προς τα εμπρός | 7. Μοτέρ |
| 4. Δείκτης κατάστασης | 8. Έξυπνη μπαταρία πτήσης |
| | 9. Συνδετήρας μπαταρίας |

10. Κουμπί ενεργοποίησης
 11. Λυχνίες LED στάθμης μπαταρίας
 12. Σύστημα πανκατευθυντικής μονόφθαλμης όρασης^[2]
 13. Θύρα USB-C
- [1] Το LiDAR με κατεύθυνση προς τα εμπρός πληροί την απαίτηση ασφάλειας των ανθρώπινων ματιών για τα προϊόντα λέιζερ κατηγορίας 1.
- [2] Το σύστημα πανκατευθυντικής μονόφθαλμης όρασης μπορεί να ανιχνεύει εμπόδια σε οριζόντιες κατευθύνσεις και προς τα πάνω.
14. Σύστημα ανίχνευσης υπερύθρων προς τα κάτω
 15. Κουμπί απογείωσης
 16. Κουμπί επιλογής

DJI RC-N3 Τηλεχειριστήριο

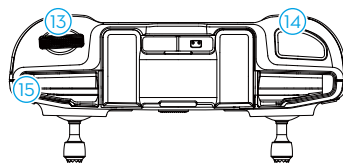
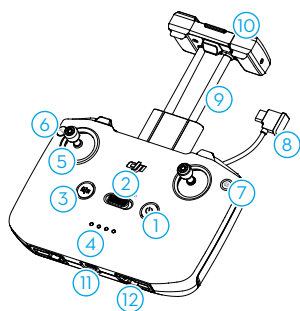

1. Κουμπί ενεργοποίησης
 2. Διακόπτης λειτουργίας πτήσης
 3. Κουμπί παύσης πτήσης/επιστροφής στην αρχική θέση (RTH)
 4. LED στάθμης μπαταρίας
 5. Μοχλοί ελέγχου
 6. Κουμπί εξατομίκευσης^[1]
 7. Κουμπί φωτογραφίας/βίντεο
 8. Καλώδιο τηλεχειριστηρίου
 9. Βάση κινητής συσκευής
 10. Κεραίες
 11. Θύρα USB-C
 12. Υποδοχές αποθήκευσης μοχλών ελέγχου
 13. Περιστροφικός διακόπτης αναρτήρα
 14. Κουμπί κλείστρου/εγγραφής
 15. Βάση στήριξης κινητής συσκευής
- [1] Για να προβάλετε και να ρυθμίσετε τη λειτουργία του κουμπιού, μεταβείτε στην προβολή κάμερας στο DJI Fly, και πατήστε ***** > Έλεγχος > Εξατομίκευση κουμπιού**.

Γυαλιά DJI N3

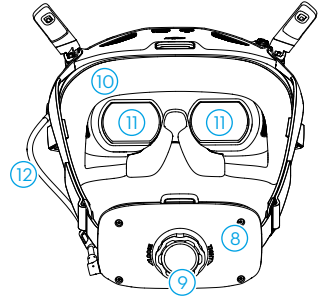
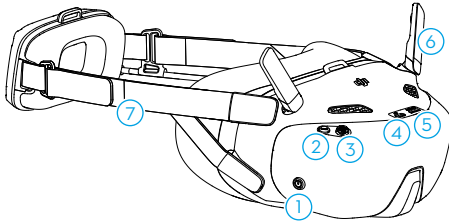

- | | |
|---------------------------|---|
| 1. Κουμπί λειτουργίας | 8. Θήκη μπαταρίας |
| 2. Κουμπί επιστροφής | 9. Κουμπί ρύθμισης της στεφάνης για το κεφάλι |
| 3. Κουμπί 5D | 10. Αφρώδης επένδυση |
| 4. Θύρα USB-C | 11. Φακός |
| 5. Υποδοχή κάρτας microSD | 12. Καλώδιο τροφοδοσίας |
| 6. Κεραίες | |
| 7. Στεφάνη για το κεφάλι | |



- Όταν τα γυαλιά είναι συνδεδεμένα σε ένα smartphone ή έναν υπολογιστή, εάν οι συσκευές δεν ανταποκρίνονται μετά τη σύνδεση, μεταβείτε στο μενού των γυαλιών και επιλέξτε **Ρυθμίσεις > Πληροφορίες**, και μεταβείτε στη λειτουργία ενσύρματης σύνδεσης OTG. Εάν οι συσκευές εξακολουθούν να μην ανταποκρίνονται μετά τη σύνδεση, χρησιμοποιήστε διαφορετικό καλώδιο δεδομένων και δοκιμάστε ξανά.

DJI RC Motion 3

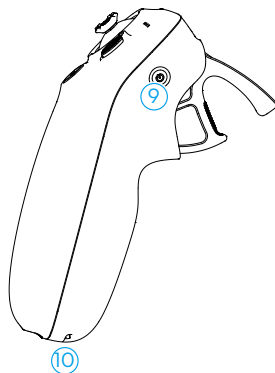
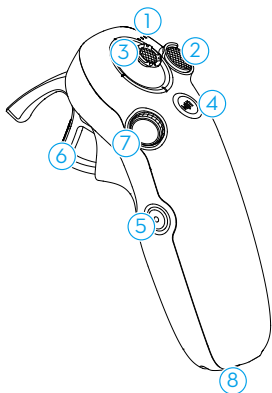

1. LED στάθμης μπαταρίας
2. Κουμπί κλειδώματος
3. Χειριστήριο
4. Κουμπί λειτουργίας
5. Κουμπί κλείστρου/εγγραφής

6. Γκάζι
7. Διακόπτης
8. Θύρα USB-C
9. Κουμπί ενεργοποίησης
10. Οπή για κορδόνι λαιμού

Ασφάλεια πτήσης

2 Ασφάλεια πτήσης

Μόλις ολοκληρωθούν οι προετοιμασίες πριν από την πτήση, συνιστάται να βελτιώσετε τις δεξιότητές σας στις πτήσεις και να εξασκηθείτε με ασφάλεια. Επιλέξτε έναν κατάλληλο χώρο για να πετάξετε σύμφωνα με τις παρακάτω απαιτήσεις και τους περιορισμούς πτήσης. Τηρείτε αυστηρά την τοπική νομοθεσία και τους τοπικούς κανονισμούς κατά την πτήση. Διαβάστε τις «οδηγίες ασφαλείας» πριν από την πτήση για ασφαλή χρήση του προϊόντος.

2.1 Περιορισμοί πτήσης

Σύστημα GEO (Geospatial Environment Online)

Το σύστημα Geospatial Environment Online (GEO) της DJI είναι ένα παγκόσμιο σύστημα πληροφοριών που παρέχει πληροφορίες σε πραγματικό χρόνο σχετικά με την ασφάλεια των πτήσεων και τις ενημερώσεις των απαγορεύσεων και αποτρέπει την πτήση μη επανδρωμένων αεροσκαφών σε απαγορευμένο εναέριο χώρο. Σε εξαιρετικές περιπτώσεις, οι απαγορευμένες περιοχές μπορούν να ξεκλειδωθούν για να επιτραπούν οι πτήσεις. Πριν συμβεί αυτό, πρέπει να υποβάλετε αίτηση ξεκλειδώματος με βάση το τρέχον επίπεδο απαγόρευσης στην περιοχή που πρόκειται να πετάξετε. Το σύστημα GEO ενδέχεται να μην συμμορφώνεται πλήρως με τους τοπικούς νόμους και κανονισμούς. Είστε υπεύθυνοι για την ασφάλεια της πτήσης σας και πρέπει να συμβουλευέστε τις τοπικές αρχές σχετικά με τις σχετικές νομικές και κανονιστικές απαιτήσεις πριν ζητήσετε το ξεκλείδωμα μιας απαγορευμένης περιοχής. Για περισσότερες πληροφορίες σχετικά με το σύστημα GEO, μεταβείτε στη διεύθυνση <https://fly-safe.dji.com>.

Όρια πτήσης

Για λόγους ασφαλείας, τα όρια πτήσης είναι ενεργοποιημένα από προεπιλογή για να σας βοηθήσουν να χειρίζεστε το αεροσκάφος με ασφάλεια. Μπορείτε να ορίσετε όρια πτήσης για το ύψος και την απόσταση. Τα όρια ύψους, τα όρια απόστασης και οι ζώνες GEO λειτουργούν ταυτόχρονα για τη διαχείριση της ασφαλείας των πτήσεων όταν υπάρχει το Παγκόσμιο Δορυφορικό Σύστημα Πλοήγησης (GNSS). Μόνο το υψόμετρο μπορεί να περιοριστεί όταν GNSS δεν είναι διαθέσιμο.

Όρια υψόμετρου και απόστασης πτήσης

Το μέγιστο υψόμετρο περιορίζει το ύψος πτήσης του αεροσκάφους, ενώ η μέγιστη απόσταση περιορίζει την ακτίνα πτήσης γύρω από το σημείο αφετηρίας του

αεροσκάφους. Αυτά τα όρια μπορούν να τροποποιηθούν στην εφαρμογή DJI Fly για βελτιωμένη ασφάλεια πτήσης.

- ☀️ • Όταν χρησιμοποιείτε τον έλεγχο παλάμης και τον έλεγχο μέσω εφαρμογής για κινητά, το μέγιστο υψόμετρο πτήσης είναι 60 μ. και η μέγιστη απόσταση πτήσης δεν περιορίζεται. Αυτά τα όρια δεν μπορούν να τροποποιηθούν στην εφαρμογή DJI Fly. Οι ακόλουθες πληροφορίες είναι κατάλληλες για τη χρήση του αεροσκάφους με τις συσκευές τηλεχειρισμού.

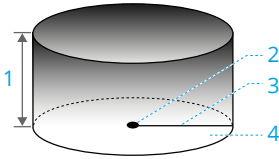

1. Μέγιστο υψόμετρο
2. Σημείο αφετηρίας (Οριζόντια θέση)
3. Μέγιστη απόσταση
4. Ύψος του αεροσκάφους κατά την απογείωση

Ισχυρό σήμα GNSS

	Περιορισμοί πτήσης	Μήνυμα προτροπής στην εφαρμογή DJI Fly
Μέγιστο υψόμετρο	Το υψόμετρο του αεροσκάφους δεν μπορεί να υπερβεί την τιμή που έχει οριστεί στο DJI Fly.	Έχει επιτευχθεί το μέγιστο υψόμετρο πτήσης.
Μέγιστη απόσταση	Η απόσταση σε ευθεία γραμμή από το αεροσκάφος στο σημείο αφετηρίας δεν μπορεί να υπερβαίνει τη μέγιστη απόσταση πτήσης που έχει οριστεί στο DJI Fly.	Έχει επιτευχθεί η μέγιστη απόσταση πτήσης.

Αδύναμο σήμα GNSS

	Περιορισμοί πτήσης	Μήνυμα προτροπής στην εφαρμογή DJI Fly
Μέγιστο υψόμετρο	<ul style="list-style-type: none"> • Το ύψος περιορίζεται στα 30 μ. από το σημείο απογείωσης, εάν ο φωτισμός είναι επαρκής. • Το υψόμετρο περιορίζεται στα 2 μ. πάνω από το έδαφος, εάν ο φωτισμός δεν είναι επαρκής και λειτουργεί το σύστημα ανίχνευσης υπερύθρων προς τα κάτω. • Το υψόμετρο περιορίζεται στα 30 μ. από το σημείο απογείωσης, εάν ο φωτισμός δεν είναι επαρκής και το σύστημα ανίχνευσης υπερύθρων προς τα κάτω δεν λειτουργεί. 	Έχει επιτευχθεί το μέγιστο υψόμετρο πτήσης.
Μέγιστη απόσταση	Δεν υπάρχει όριο	

-  • Κάθε φορά που το αεροσκάφος ενεργοποιείται, το όριο υψόμετρου θα αφαιρείται αυτόματα εφόσον το σήμα GNSS γίνει πιο δυνατό (ισχύς σήματος GNSS ≥ 2) μία φορά, και το όριο δεν θα τεθεί σε ισχύ ακόμη και αν το σήμα GNSS γίνει αδύναμο στη συνέχεια.
- Εάν το αεροσκάφος πετάξει εκτός του καθορισμένου εύρους πτήσης λόγω αδράνειας, θα μπορείτε να συνεχίσετε να ελέγχετε το αεροσκάφος, αλλά δεν θα μπορείτε να το πετάξετε πιο μακριά.

Ζώνες GEO

Το σύστημα GEO της DJI ορίζει τις ασφαλείς τοποθεσίες πτήσης, παρέχει επίπεδα κινδύνου και ειδοποιήσεις ασφαλείας για μεμονωμένες πτήσεις και παρέχει επίσης πληροφορίες σχετικά με τον απαγορευμένο εναέριο χώρο. Όλες οι περιοχές περιορισμένης πτήσης αναφέρονται ως ζώνες GEO, οι οποίες χωρίζονται περαιτέρω σε απαγορευμένες ζώνες, ζώνες εξουσιοδότησης, ζώνες προειδοποίησης, ζώνες ενισχυμένης προειδοποίησης και ζώνες υψόμετρου. Μπορείτε να δείτε αυτές τις πληροφορίες σε πραγματικό χρόνο στο DJI Fly. Οι ζώνες GEO είναι ειδικόί χώροι πτήσεων, συμπεριλαμβανομένων, ενδεικτικά, αεροδρομίων, μεγάλων χώρων

εκδηλώσεων, τοποθεσιών όπου έχουν λάβει χώρα δημόσιες καταστάσεις έκτακτης ανάγκης (όπως δασικές πυρκαγιές), πυρηνικών σταθμών παραγωγής ηλεκτρικής ενέργειας, φυλακών, κρατικών ακινήτων και στρατιωτικών εγκαταστάσεων. Από προεπιλογή, το σύστημα GEO περιορίζει τις απογειώσεις και τις πτήσεις σε ζώνες που μπορεί να προκαλέσουν ζητήματα ασφάλειας ή προστασίας. Ένας χάρτης ζωνών GEO που περιέχει περιεκτικές πληροφορίες για τις ζώνες GEO σε όλο τον κόσμο είναι διαθέσιμος στον επίσημο ιστότοπο της DJI: <https://fly-safe.dji.com/nfz/nfz-query>.

Ξεκλείδωμα ζωνών GEO

Το Αυτόματο ξεκλείδωμα προορίζεται για το ξεκλείδωμα των Ζωνών εξουσιοδότησης. Για να ολοκληρωθεί το Αυτόματο ξεκλείδωμα, ο χρήστης πρέπει να υποβάλει αίτημα ξεκλειδώματος μέσω του ιστότοπου DJI FlySafe στη διεύθυνση <https://fly-safe.dji.com>. Μόλις εγκριθεί η αίτηση ξεκλειδώματος, ο χρήστης μπορεί να συγχρονίσετε την άδεια ξεκλειδώματος μέσω της εφαρμογής DJI Fly. Για να ξεκλειδώσετε τη ζώνη, μπορείτε να ξεκινήσετε ή να πετάξετε το αεροσκάφος απευθείας στην εγκεκριμένη ζώνη εξουσιοδότησης και να ακολουθήσει τις οδηγίες στο DJI Fly για να ξεκλειδώσει η ζώνη.

Το προσαρμοσμένο ξεκλείδωμα είναι προσαρμοσμένο για χρήστες με ειδικές απαιτήσεις. Ορίζει προσαρμοσμένες περιοχές πτήσης που καθορίζονται από τον χρήστη και παρέχει έγγραφα αδειών πτήσης ειδικά για τις ανάγκες του εκάστοτε χρήστη. Αυτή η επιλογή ξεκλειδώματος είναι διαθέσιμη σε όλες τις χώρες και περιοχές και μπορεί να ζητηθεί μέσω του ιστότοπου DJI FlySafe στη διεύθυνση <https://fly-safe.dji.com>.



- Για να εξασφαλιστεί η ασφάλεια των πτήσεων, το αεροσκάφος δεν μπορεί να πετάξει έξω από την ξεκλειδωτή ζώνη μετά την είσοδό του σε αυτήν. Εάν το σημείο αρχικής θέσης βρίσκεται εκτός της ξεκλειδωμένης ζώνης, το αεροσκάφος δεν θα μπορέσει να επιστρέψει στην αρχική θέση.

2.2 Απαιτήσεις περιβάλλοντος πτήσης

1. ΜΗΝ πετάτε σε άσχημες καιρικές συνθήκες, όπως όταν φυσάει δυνατός άνεμος, χιονίζει, βρέχει ή έχει ομίχλη.
2. Πετάτε σε ανοικτούς χώρους. Οι ψηλές κατασκευές και οι μεγάλες μεταλλικές κατασκευές ενδέχεται να επηρεάσουν την ακρίβεια της ενσωματωμένης πυξίδας και του συστήματος GNSS. Όταν χρησιμοποιείτε το αεροσκάφος με τη συσκευή τηλεχειρισμού, μετά την απογείωση, βεβαιωθείτε ότι έχετε ενημερωθεί με το μήνυμα προτροπής «Το σημείο αφετηρίας ενημερώθηκε» πριν συνεχίσετε την πτήση. Εάν το αεροσκάφος έχει απογειωθεί κοντά σε κτίρια, η ακρίβεια του σημείου αφετηρίας δεν μπορεί να εξασφαλιστεί. Σε αυτήν την περίπτωση, δώστε μεγάλη προσοχή στην

τρέχουσα θέση του αεροσκάφους κατά τη διάρκεια της αυτόματης επιστροφής στην αφετηρία. Όταν το αεροσκάφος βρίσκεται κοντά στο σημείο αφετηρίας, συνιστάται η ακύρωση της αυτόματης επιστροφής στην αφετηρία και ο χειροκίνητος έλεγχος του αεροσκάφους για προσγείωση σε κατάλληλη θέση.

3. Πετάξτε το αεροσκάφος διατηρώντας οπτική επαφή (VLOS). Αποφύγετε βουνά και δέντρα που εμποδίζουν το σήμα GNSS. Οποιαδήποτε πτήση πέραν της οπτικής επαφής (BVLOS) μπορεί να πραγματοποιηθεί μόνο όταν οι επιδόσεις του αεροσκάφους, οι γνώσεις και οι δεξιότητες του χειριστή και η επιχειρησιακή διαχείριση της ασφάλειας συμμορφώνονται με τους τοπικούς κανονισμούς για πτήση πέραν της οπτικής επαφής (BVLOS). Αποφύγετε εμπόδια, πλήθη, δέντρα και υδάτινες μάζες (συνιστάται να διατηρείτε τουλάχιστον 1 μέτρο απόσταση από το νερό). Για λόγους ασφαλείας, ΜΗΝ πετάτε το αεροσκάφος κοντά σε αεροδρόμια, αυτοκινητόδρομους, σιδηροδρομικούς σταθμούς, σιδηροδρομικές γραμμές, κέντρα πόλεων ή άλλες ευαίσθητες περιοχές, εκτός εάν έχετε λάβει άδεια ή έγκριση σύμφωνα με τους τοπικούς κανονισμούς.
4. Όταν το σήμα GNSS είναι ασθενές, πετάτε το αεροσκάφος μόνο σε περιβάλλοντα με καλό φωτισμό και ορατότητα. Τα συστήματα όρασης μπορεί να μην λειτουργούν σωστά σε κακές συνθήκες φωτισμού. Πετάτε το αεροσκάφος μόνο την ημέρα.
5. Ελαχιστοποιήστε τις παρεμβολές, αποφεύγοντας περιοχές με υψηλά επίπεδα ηλεκτρομαγνητισμού, όπως τοποθεσίες κοντά σε ηλεκτροφόρα καλώδια, σταθμούς βάσης, ηλεκτρικούς υποσταθμούς και πύργους αναμετάδοσης.
6. Να είστε προσεκτικοί όταν πετάτε 2 χλμ. ή περισσότερο πάνω από το επίπεδο της θάλασσας, καθώς η απόδοση της μπαταρίας και του αεροσκάφους ενδέχεται να μειωθεί. ΜΗΝ πετάτε το αεροσκάφος πάνω από το καθορισμένο υψόμετρο.
7. Η απόσταση πέδησης του αεροσκάφους επηρεάζεται από το υψόμετρο πτήσης. Όσο μεγαλύτερο είναι το υψόμετρο, τόσο μεγαλύτερη είναι η απόσταση πέδησης. Όταν πετάτε σε μεγάλο υψόμετρο, θα πρέπει να υπολογίζετε επαρκή απόσταση πέδησης για να έχετε ασφαλή πτήση.
8. Το GNSS δεν μπορεί να χρησιμοποιηθεί στο αεροσκάφος στις πολικές περιοχές. Χρησιμοποιήστε αντ' αυτού το σύστημα όρασης.
9. ΜΗΝ απογειώνετε το αεροσκάφος από κινούμενα αντικείμενα όπως αυτοκίνητα, πλοία και αεροπλάνα.
10. ΜΗΝ απογειώνετε από μονόχρωμες επιφάνειες ή επιφάνειες με έντονη αντανάκλαση, όπως η οροφή ενός αυτοκινήτου.
11. Προσέχετε όταν κάνετε απογείωση από έρημο ή παραλία, ώστε να αποφύγετε την είσοδο άμμου στο αεροσκάφος.
12. ΜΗ χρησιμοποιείτε το αεροσκάφος σε περιβάλλον με κίνδυνο πυρκαγιάς ή έκρηξης.
13. Χρησιμοποιείτε το αεροσκάφος και τις σχετικές συσκευές σε ξηρά περιβάλλοντα.

14. ΜΗΝ χρησιμοποιείτε το αεροσκάφος και τις σχετικές συσκευές στα παρακάτω περιβάλλοντα: σε σκηνές ατυχημάτων, πυρκαγιές, εκρήξεις, πλημμύρες, τσουνάμι, χιονοστιβάδες, κατολισθήσεις, σεισμούς, περιοχές με σκόνη ή αμμοθύελλες. Κατά τη διάρκεια της λειτουργίας, φροντίστε να αποφύγετε την έκθεση σε αλμυρό ψεκάσμο και μούχλα.
15. ΜΗΝ χρησιμοποιείτε το αεροσκάφος κοντά σε σμήνη πουλιών.

2.3 Υπεύθυνη λειτουργία του αεροσκάφους

Για να αποφύγετε σοβαρό τραυματισμό και ζημιές στην περιουσία, τηρείτε τους ακόλουθους κανόνες:

1. Βεβαιωθείτε ότι ΔΕΝ είστε υπό την επήρεια αναισθησίας, αλκοόλ ή ναρκωτικών και δεν νιώθετε ζάλη, κόπωση, ναυτία ή άλλα συμπτώματα που θα μπορούσαν να μειώσουν την ικανότητά σας να χειρίζεστε το αεροσκάφος με ασφάλεια.
2. Μετά την προσγείωση, απενεργοποιήστε πρώτα το αεροσκάφος και έπειτα απενεργοποιήστε το τηλεχειριστήριο.
3. ΜΗ ρίχνετε, πετάτε, εξαπολύετε ή με άλλο τρόπο εκτοξεύετε επικίνδυνα ωφέλιμα φορτία πάνω ή σε κτίρια, άτομα ή ζώα. Μπορεί να προκληθεί τραυματισμός ή υλικές ζημιές.
4. ΜΗ χρησιμοποιείτε αεροσκάφος που έχει συγκρουστεί ή υποστεί ακούσια ζημιά ή δεν είναι σε καλή κατάσταση.
5. Φροντίστε να εκπαιδευτείτε επαρκώς και να έχετε εναλλακτικά σχέδια για καταστάσεις έκτακτης ανάγκης ή στην περίπτωση κάποιου περιστατικού.
6. Βεβαιωθείτε ότι έχετε σχέδιο πτήσης. ΜΗN πετάτε απερίσκεπτα το αεροσκάφος.
7. Να σέβεστε την ιδιωτική ζωή των άλλων όταν χρησιμοποιείτε την κάμερα. Βεβαιωθείτε ότι συμμορφώνεστε με τους τοπικούς νόμους και κανονισμούς και τα ηθικά πρότυπα περί ιδιωτικού απορρήτου.
8. ΜΗ χρησιμοποιείτε αυτό το προϊόν για οποιονδήποτε άλλο λόγο εκτός από τη γενική προσωπική χρήση σας.
9. ΜΗN το χρησιμοποιείτε για παράνομους ή ακατάλληλους σκοπούς, όπως κατασκοπεία, στρατιωτικές επιχειρήσεις ή μη εξουσιοδοτημένες έρευνες.
10. ΜΗ χρησιμοποιείτε αυτό το προϊόν για δυσφήμιση, κατάχρηση, παρενόχληση, παρακολούθηση, απειλή ή άλλη παραβίαση νόμιμων δικαιωμάτων, όπως το δικαίωμα στην ιδιωτική ζωή και τα δικαιώματα της προσωπικότητας των άλλων.
11. ΜΗN παραβιάζετε την ιδιοκτησία άλλων.

2.4 Λίστα ελέγχου πριν από την πτήση

1. Αφαιρέστε το κάλυμμα του αναρτήρα από την κάμερα.
2. Βεβαιωθείτε ότι η έξυπνη μπαταρία πτήσης, οι έλικες και τα προστατευτικά των ελικών έχουν τοποθετηθεί σωστά και είναι καλά στερεωμένα.
3. Βεβαιωθείτε ότι οι μπαταρίες του τηλεχειριστηρίου, της κινητής συσκευής και η έξυπνη μπαταρία πτήσης είναι πλήρως φορτισμένες.
4. Βεβαιωθείτε ότι ο αναρτήρας και η κάμερα λειτουργούν κανονικά.
5. Βεβαιωθείτε ότι δεν υπάρχει τίποτα που να εμποδίζει τα μοτέρ και ότι αυτά λειτουργούν κανονικά.
6. Βεβαιωθείτε ότι όλοι οι φακοί της κάμερας και οι αισθητήρες είναι καθαροί.
7. Βεβαιωθείτε ότι ο Ψηφιακός πομποδέκτης DJI Neo 2 είναι σωστά εγκατεστημένος στο αεροσκάφος πριν χρησιμοποιήσετε το τηλεχειριστήριο ή τον έλεγχο κίνησης.
8. Όταν χρησιμοποιείτε τον έλεγχο παλάμης, βεβαιωθείτε ότι το DJI Neo 2 έχει συνδεθεί προηγουμένως στην εφαρμογή DJI Fly στο smartphone σας μέσω Wi-Fi και η εφαρμογή λειτουργεί σωστά.
Όταν χρησιμοποιείτε το τηλεχειριστήριο, βεβαιωθείτε ότι το τηλεχειριστήριο και το DJI Fly έχουν συνδεθεί επιτυχώς με το αεροσκάφος.
9. Βεβαιωθείτε ότι η ενέργεια αποφυγής εμποδίων έχει ρυθμιστεί στην εφαρμογή DJI Fly ή στα γυαλιά (εάν χρησιμοποιούνται), και ότι το **μέγιστο υψόμετρο**, η **μέγιστη απόσταση** και το **υψόμετρο αυτόματης επιστροφής στην αφετηρία** έχουν όλα ρυθμιστεί σωστά σύμφωνα με τους τοπικούς νόμους και κανονισμούς.
10. ΜΗΝ εγκαθιστάτε μη πιστοποιημένα αξεσουάρ ή εξωτερικές συσκευές, καθώς αυτό μπορεί να οδηγήσει σε ζημιά του προϊόντος ή σε κινδύνους ασφαλείας.

Λειτουργίες πτήσης

3 Λειτουργία πτήσης

Το αεροσκάφος υποστηρίζει πολλαπλές μεθόδους ελέγχου για διάφορες περιπτώσεις, ώστε να ανταποκρίνεται στις ανάγκες σας. Βεβαιωθείτε ότι έχετε εξοικειωθεί με την ειδοποίηση και τη χρήση κάθε μεθόδου ελέγχου πριν από την πτήση.

- ⚠ ΜΗΝ αγγίζετε το αεροσκάφος κατά τη διάρκεια της πτήσης. Σε διαφορετική περίπτωση το DJI Neo 2 μπορεί να παρασυρθεί και να προκληθεί σύγκρουση.
- ΜΗΝ πετάτε το αεροσκάφος αμέσως μετά από σύγκρουση ή μετά από ισχυρό χτύπημα ή έντονη ταλάντωση. Το αεροσκάφος ενδέχεται να μην μπορεί να πραγματοποιήσει σταθερή πτήση.

3.1 Έλεγχος παλάμης



Κάντε κλικ στον σύνδεσμο ή σαρώστε τον κωδικό QR για να παρακολουθήσετε το εκπαιδευτικό βίντεο.



<https://www.dji.com/neo-2/video>

Στον Έλεγχο παλάμης υποστηρίζεται η απογείωση και η προσγείωση παλάμης. Μπορείτε να χρησιμοποιήσετε τα κουμπιά στο DJI Neo 2 για να πραγματοποιήσετε πολλαπλά έξυπνα στιγμιότυπα. Το DJI Neo 2 θα πετάει καταγράφοντας αυτόματα, μετά την επιβεβαίωση του θέματος. Μπορείτε να συνδεθείτε στην εφαρμογή DJI Fly μέσω Wi-Fi για να ρυθμίσετε παραμέτρους για κάθε λειτουργία. Οι προεπιλεγμένες ρυθμίσεις χρησιμοποιούνται ως παράδειγμα.

Σημείωση

- ☀ Απενεργοποιήστε τις συσκευές τηλεχειρισμού και τα γυαλιά που είναι συνδεδεμένα στο αεροσκάφος πριν χρησιμοποιήσετε τον έλεγχο παλάμης.
- ⚠ Βεβαιωθείτε ότι το περιβάλλον πτήσης πληροί τις απαιτήσεις πτήσης και ότι μπορείτε να ελέγξετε και να ανακτήσετε το DJI Neo 2 αμέσως όταν παρουσιαστεί κάποιο πρόβλημα ή σε περίπτωση έκτακτης ανάγκης. Σε περιπτώσεις όπου η DJI ενδέχεται να μην είναι σε θέση να αναλύσει την αιτία

του περιστατικού, ενδέχεται να μην είναι δυνατή η παροχή εγγύησης και άλλων υπηρεσιών μετά την πώληση από την DJI.

- Πριν χρησιμοποιήσετε τον έλεγχο παλάμης, βεβαιωθείτε ότι το αεροσκάφος έχει προηγουμένως συνδεθεί στην εφαρμογή DJI Fly στο smartphone σας μέσω Wi-Fi. Όταν χρησιμοποιείτε τον έλεγχο παλάμης χωρίς την εφαρμογή, εάν το αεροσκάφος παρουσιάσει βλάβη κατά τη διάρκεια της πτήσης, μπορείτε να επιλέξετε να το συνδέσετε στην εφαρμογή DJI Fly μέσω Wi-Fi και να το ελέγξετε χειροκίνητα για να αποφύγετε ατύχημα. Εάν το smartphone σας δεν μπορεί να συνδεθεί με το αεροσκάφος (π.χ. λόγω αποσύνδεσης Wi-Fi), ενεργοποιήστε το τηλεχειριστήριο που έχει συνδεθεί με το αεροσκάφος για να αναλάβετε τον έλεγχο.
- Βεβαιωθείτε ότι πετάτε σε ανοιχτό χώρο χωρίς εμπόδια και χωρίς παρεμβολές στο σήμα Wi-Fi.
- Όταν χρησιμοποιείτε τον έλεγχο παλάμης, το μέγιστο επιτρεπτό υψόμετρο πτήσης είναι 60 μ. Για λόγους ασφάλειας, διατηρείτε οπτική επαφή (VLOS) εντός ελεγχόμενης περιοχής.
- Το DJI Neo 2 θα προσγειωθεί αυτόματα στις ακόλουθες περιπτώσεις. Φροντίστε να παρατηρείτε το περιβάλλον λειτουργίας για να αποφύγετε απώλεια ή ζημιά του κατά την προσγείωση.
 - ♦ Εξαιρετικά χαμηλή στάθμη μπαταρίας.
 - ♦ Ο εντοπισμός θέσης αποτυγχάνει και γίνεται μετάβαση στη λειτουργία στάσης.
 - ♦ Εντοπίζει σύγκρουση αλλά δεν συντρίβεται.
- Τηρείτε τους ακόλουθους κανόνες όταν απογειώνεστε ή προσγειώνεστε στην παλάμη του χεριού σας:
 - ♦ Λειτουργήστε το αεροσκάφος σε περιβάλλον χωρίς άνεμο, όποτε είναι δυνατόν.
 - ♦ Κρατήστε το αεροσκάφος από κάτω από τις πλευρές του σώματος κατά την απογείωση. ΜΗΝ τοποθετείτε τα δάχτυλά σας στα προστατευτικά των ελίκων ή στην περιοχή περιστροφής του έλικα για να αποφύγετε τραυματισμό ή ζημιά.
 - ♦ ΜΗΝ εκτελείτε απογείωση ή προσγείωση όταν κινείστε. Σε διαφορετική περίπτωση το αεροσκάφος μπορεί να παρασυρθεί και να προκληθεί σύγκρουση. Κατά την προσγείωση, τα μοτέρ του αεροσκάφους ενδέχεται να μην σταματήσουν εάν το χέρι σας κινείται.
 - ♦ ΜΗΝ δίνετε ώθηση στο αεροσκάφος κατά την απογείωση.
 - ♦ ΜΗΝ επιχειρήσετε να πιάσετε το αεροσκάφος ενώ βρίσκεται εν πτήση.

- Για προσγείωση στην παλάμη σας, τοποθετήστε το χέρι σας κάτω από το αεροσκάφος για να εμποδίσετε την πτώση του μετά την προσγείωση.
- Απογειωθείτε σε περιβάλλον με επαρκή φωτισμό και επιφάνεια με έντονη υφή. ΜΗΝ πετάτε σε περιβάλλον που έχει σημαντική διαφορά στο φωτισμό από την τρέχουσα θέση.
- Εάν το αεροσκάφος αποτύχει να εκτελέσει απογείωση ή προσγείωση παλάμης, ακολουθήστε τη φωνητική προτροπή του αεροσκάφους για την αντιμετώπιση προβλημάτων ή συνδεθείτε στην εφαρμογή DJI Fly για λεπτομέρειες. Η φωνητική προτροπή υποστηρίζει αγγλικά ή μανδαρινικά σύμφωνα με τη ρύθμιση γλώσσας της εφαρμογής για την τελευταία σύνδεση. Δεν υποστηρίζονται άλλες γλώσσες.

Εναλλαγή λειτουργιών και ρύθμιση παραμέτρων

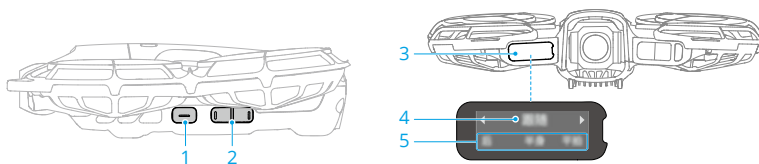

1. Κουμπί απογείωσης
2. Κουμπί επιλογής
3. Οθόνη
4. Λειτουργία λήψης
5. Παράμετροι λήψης

Εναλλαγή λειτουργιών λήψης

Μετά την πρώτη ενεργοποίηση του αεροσκάφους, η προεπιλεγμένη λειτουργία είναι η λειτουργία ακολουθίας. Πατήστε το κουμπί επιλογής για εναλλαγή άλλων λειτουργιών, όπως Dronie, Circle* και άλλες.

Κατόπιν εναλλαγής τρόπων λειτουργίας, το αεροσκάφος θα ανακοινώσει τη λειτουργία που έχει επιλεγεί μέσω φωνητικής προτροπής, ενώ στην οθόνη θα εμφανίζεται η τρέχουσα λειτουργία και οι παράμετροι.

* Περισσότερες έξυπνες λειτουργίες λήψης είναι διαθέσιμες κατά τη χρήση του ελέγχου μέσω εφαρμογής για κινητά. Ενημερώστε το υλικολογισμικό του αεροσκάφους στην πιο πρόσφατη έκδοση, διαφορετικά ενδέχεται να μην είναι διαθέσιμες ορισμένες λειτουργίες λήψης.

Ορίστε τις παραμέτρους λήψης

1. Πατήστε παρατεταμένα το κουμπί επιλογής για 2 δευτερόλεπτα για να εισέλθετε στις ρυθμίσεις παραμέτρων. Το στοιχείο που αναβοσβήνει αυτή τη στιγμή στην οθόνη είναι αυτό που μπορεί να ρυθμιστεί.

2. Πατήστε το κουμπί επιλογής για να ρυθμίσετε την τιμή.

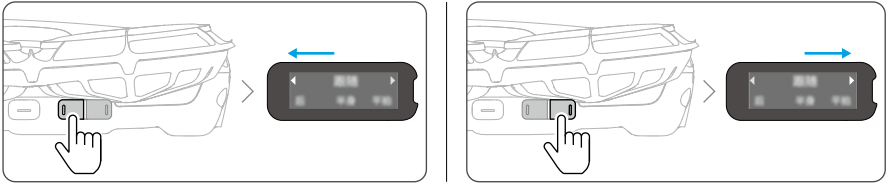

3. Πατήστε παρατεταμένα το κουμπί επιλογής ξανά για να μεταβείτε στο επόμενο στοιχείο ρύθμισης.
4. Πατήστε το κουμπί απογείωσης για να αποθηκεύσετε τις τρέχουσες ρυθμίσεις και να εξέλθετε.

Απογείωση παλάμης και έξυπνα στιγμιότυπα

- ⚠** • Βεβαιωθείτε ότι ακολουθείτε τους τοπικούς νόμους και κανονισμούς περί προστασίας προσωπικών δεδομένων όταν χρησιμοποιείτε τα έξυπνα στιγμιότυπα.
- Τα έξυπνα στιγμιότυπα υποστηρίζουν μόνο την παρακολούθηση ατόμων.
 - Η απογείωση και η προσγείωση παλάμης υποστηρίζονται για έλεγχο παλάμης, έλεγχο με εφαρμογή για κινητά και έλεγχο μέσω τηλεχειριστηρίου. Η διαφορά είναι ότι όταν χρησιμοποιείται τηλεχειρισμός, τα έξυπνα στιγμιότυπα για έλεγχο παλάμης δεν υποστηρίζονται και δεν απαιτείται επιβεβαίωση του θέματος πριν από την απογείωση.

1. Ενεργοποιήστε το DJI Neo 2. Κρατήστε το ακίνητο και περιμένετε να ολοκληρωθεί η αυτοδιάγνωση του συστήματος.
2. Βεβαιωθείτε ότι αφήνετε αρκετό χώρο για ελιγμούς σύμφωνα με τις προκαθορισμένες παραμέτρους, όπως απόσταση και ύψος. Πατήστε το κουμπί επιλογής για να επιλέξετε την επιθυμητή λειτουργία.
3. Ακολουθήστε τα παρακάτω βήματα για την απογείωση παλάμης.

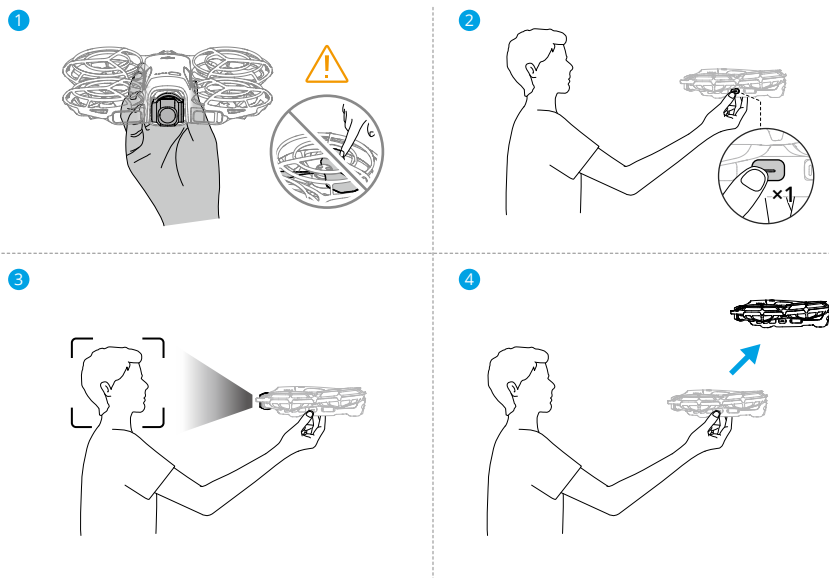

- a. Η απογείωση παλάμης απαιτεί επιβεβαίωση του θέματος. Κρατήστε τις πλευρές του αεροσκάφους από κάτω, με την κάμερα στραμμένη προς το θέμα σας. Βεβαιωθείτε ότι το χέρι σας δεν εμποδίζει την κάμερα και ότι δεν υπάρχουν εμπόδια που εμποδίζουν την απογείωση.

⚠ • ΜΗΝ τοποθετείτε τα δάχτυλά σας στην περιοχή περιστροφής των ελίκων.

- b. Τεντώστε το χέρι σας, στρέψτε την κάμερα προς το θέμα και κρατήστε το σταθερό.

Πατήστε παρατεταμένα το κουμπί απογείωσης. Το αεροσκάφος θα εκφωνήσει φωνητική προτροπή για την επιλεγμένη λειτουργία και την αντίστροφη μέτρηση και στη συνέχεια θα απογειωθεί αυτόματα. Για να ακυρώσετε την απογείωση, πατήστε ξανά το κουμπί απογείωσης πριν λήξει η αντίστροφη μέτρηση.

- ☀ • Όταν το θέμα εμποδίζεται από κάποιο εμπόδιο ή ο φωτισμός του περιβάλλοντος δεν είναι κατάλληλος, η επιβεβαίωση του θέματος μπορεί να αποτύχει.
- Όταν χρησιμοποιείτε απογείωση παλάμης, το αεροσκάφος θα πετάξει προς τα πίσω για μια μικρή απόσταση μετά την απογείωση. Δώστε προσοχή στο πίσω μέρος του αεροσκάφους για να εξασφαλιστεί η ασφάλεια της πτήσης.

4. Το DJI Neo 2 θα ξεκινήσει την εγγραφή ή τη λήψη φωτογραφιών σύμφωνα με την επιλεγμένη λειτουργία και τις προκαθορισμένες παραμέτρους.
5. Συνδέστε το DJI Neo 2 με την εφαρμογή DJI Fly για να δείτε τα πλάνα και να δημιουργήσετε σύντομα βίντεο.

Έλεγχος χειρονομιών

Χρησιμοποιήστε χειρονομίες για να ρυθμίσετε τη θέση του αεροσκάφους κατά τη διάρκεια των λειτουργιών Spotlight και ActiveTrack.

- ☀️ • Ο έλεγχος χειρονομιών είναι απενεργοποιημένος από προεπιλογή. Για να ενεργοποιήσετε τον έλεγχο χειρονομιών, συνδεθείτε στην εφαρμογή DJI Fly και ακολουθήστε το εκπαιδευτικό πρόγραμμα για να ξεκλειδώσετε αυτή τη δυνατότητα.
- Βεβαιωθείτε ότι πληρούνται όλες οι παρακάτω προϋποθέσεις πριν χρησιμοποιήσετε τον έλεγχο χειρονομιών.
 - ♦ Μόνο το θέμα που παρακολουθείται ή έχει εστιαστεί τη δεδομένη στιγμή μπορεί να ελέγχει το αεροσκάφος.
 - ♦ Διατηρήστε οριζόντια απόσταση 2-5 μ. μεταξύ του αεροσκάφους και της παλάμης σας.
 - ♦ Το θέμα πρέπει να είναι πλήρως και καθαρά ορατό στην προβολή κάμερας, χωρίς κανένα εμπόδιο.
 - ♦ Κρατήστε τα δάχτυλά σας ίσια και αποφύγετε να φοράτε χοντρά γάντια ή γάντια χωρίς δάχτυλα.

Σηκώστε την παλάμη σας προς την κάμερα. Μόλις ο δείκτης κατάστασης γίνει μπλε, μπορείτε να ελέγχετε το αεροσκάφος με χειρονομίες.



- Κινήστε την παλάμη σας προς τα πάνω, κάτω, αριστερά ή δεξιά για να ελέγξετε την κατεύθυνση του αεροσκάφους.

- Κρατήστε και τις δύο παλάμες σας στραμμένες προς το αεροσκάφος. Μόλις ο δείκτης κατάστασης αναβοσβήσει μπλε δύο φορές, κινήστε τα χέρια σας πιο κοντά ή πιο μακριά το ένα από το άλλο και κρατήστε τα στη θέση αυτή για να κάνετε το αεροσκάφος να πετάξει προς τα εμπρός ή προς τα πίσω.

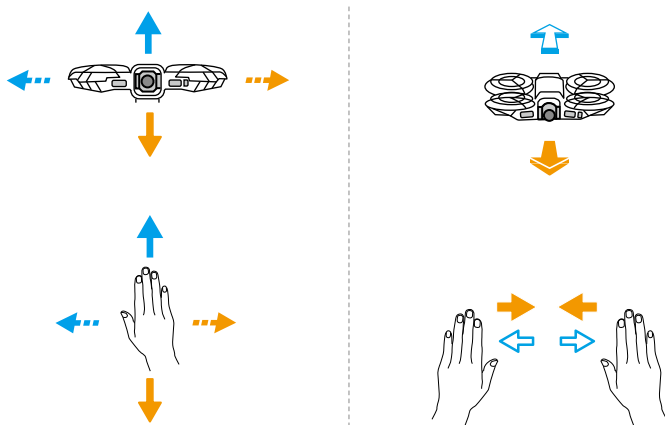

- Για να βγείτε από τον έλεγχο χειρονομιών, κλείστε τη γροθιά σας ή χαμηλώστε το χέρι σας. Ο δείκτης κατάστασης θα απενεργοποιηθεί και το αεροσκάφος θα παραμείνει σε αιώρηση. Η επακόλουθη παρακολούθηση θα πραγματοποιηθεί στην προσαρμοσμένη κατεύθυνση και απόσταση.
- Για να αλλάξετε το θέμα ακολουθίας, το αρχικό θέμα θα πρέπει να παραμείνει ακίνητο και να εξέλθει από τον έλεγχο χειρονομιών. Το νέο θέμα πρέπει να σταθεί δίπλα στο αρχικό θέμα (σε απόσταση μισού μήκους σώματος), να τεντώσει το ένα χέρι με την παλάμη στραμμένη προς το αεροσκάφος και να το κρατήσει σε αυτή τη θέση για περισσότερα από 2 δευτερόλεπτα.

Μετά την επιτυχή εναλλαγή, ο δείκτης κατάστασης θα παραμείνει σταθερά μπλε και το αεροσκάφος θα ακολουθήσει το νέο θέμα.

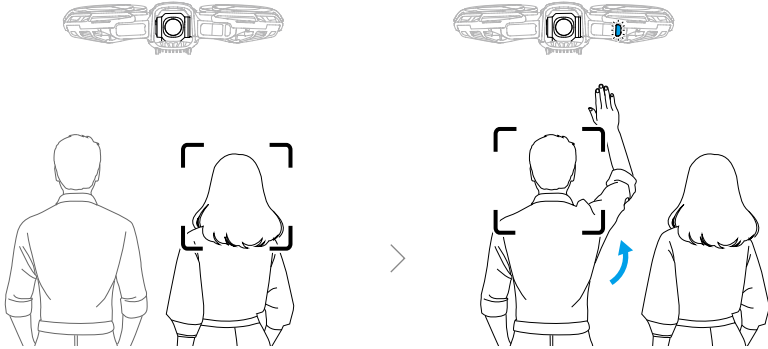

- ⚠ • Το αεροσκάφος δεν μπορεί να αποφύγει κινούμενα θέματα, όπως άνθρωποι, ζώα ή οχήματα. Όταν χρησιμοποιείτε τον έλεγχο χειρονομιών, δώστε προσοχή στο γύρω περιβάλλον για να διασφαλίσετε την ασφάλεια της πτήσης.
- ΜΗΝ χρησιμοποιείτε τον έλεγχο χειρονομιών σε περιοχές με μικρά ή λεπτά αντικείμενα (π.χ. κλαδιά δέντρων ή καλώδια ρεύματος), διαφανή αντικείμενα (π.χ. νερό ή γυαλί) ή μονόχρωμες επιφάνειες (π.χ. λευκοί τοίχοι).
 - Ο έλεγχος χειρονομιών ενδέχεται να μην καταστεί δυνατός σε συνθήκες φωτισμού που είναι πολύ σκοτεινές ή πολύ φωτεινές. Χρησιμοποιείτε λειτουργίες που σχετίζονται με χειρονομίες μόνο εντός κατάλληλου φάσματος φωτεινότητας (5-100.000 lux).

Επιστροφή στην παλάμη

Βεβαιωθείτε ότι το αεροσκάφος αιωρείται στη θέση του. Σταθείτε με το πρόσωπό σας προς το αεροσκάφος με την παλάμη τεντωμένη. Βεβαιωθείτε ότι το χέρι σας βρίσκεται κάτω από το ύψος του αεροσκάφους. Διατηρήστε την παλάμη σας επίπεδη και σταθερή, με όλα τα δάχτυλα πλήρως τεντωμένα. Περιμένετε το αεροσκάφος να επιστρέψει και να προσγειωθεί πάνω στο χέρι σας.

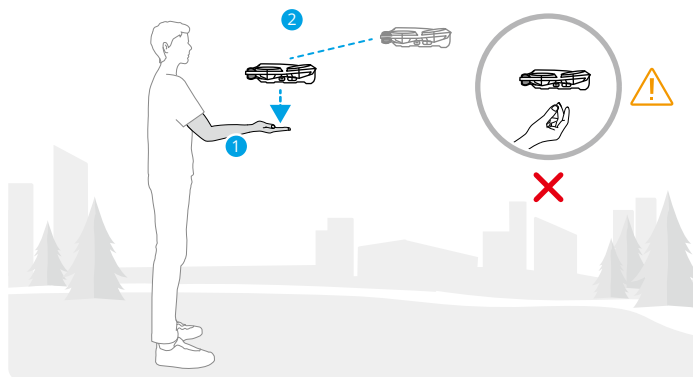

Εάν το αεροσκάφος βρίσκεται σε απόσταση, πρώτα σταθείτε με το πρόσωπό σας προς το αεροσκάφος και τεντώστε το ένα χέρι σας πλάγια για να το σηματοδοτήσετε να επιστρέψει. Αφού το αεροσκάφος πλησιάσει, τεντώστε την παλάμη σας και περιμένετε να προσγειωθεί πάνω στο χέρι σας.

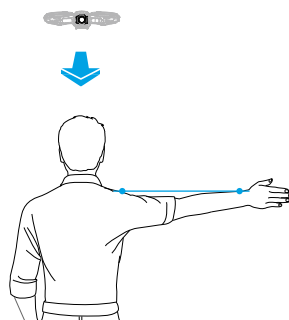

- ⚠ • Βεβαιωθείτε ότι έχετε τεντώσει πλήρως τα δάχτυλά σας για να αποφύγετε την επαφή με τους έλικες. ΜΗΝ επιχειρήσετε να πιάσετε τις πλευρές του σώματος του αεροσκάφους κατά την προσγείωση με τον ίδιο τρόπο όπως κατά την απογείωση.
- Κατά την εκτέλεση της λειτουργίας επιστροφής στην παλάμη, διατηρήστε οριζόντια απόσταση 2-5 μ. μεταξύ του αεροσκάφους και της παλάμης σας και κάθετη απόσταση εντός 2 μ.
- Εάν το αεροσκάφος δεν μπορεί να επιστρέψει στην παλάμη σε κοντινή απόσταση, προσαρμόστε τη θέση σας ή τη θέση του αεροσκάφους χρησιμοποιώντας χειρονομίες για να αποφύγετε τα τυφλά σημεία του αεροσκάφους, και στη συνέχεια δοκιμάστε ξανά.

- Για να επαναφέρετε το αεροσκάφος με το ένα χέρι τεντωμένο πλάγια, διατηρήστε το αεροσκάφος σε οριζόντια απόσταση έως 10 μ. από το χέρι σας. Βεβαιωθείτε ότι το χέρι σας είναι πλήρως τεντωμένο όταν το σηκώνετε. ΜΗΝ σηκώνετε και τα δύο χέρια ταυτόχρονα.
- ☀️ • Κατά την προσγείωση παλάμης, το αεροσκάφος μπορεί να ανέβει ελαφρά και στη συνέχεια να προσγειωθεί στην παλάμη. Κρατήστε το χέρι σας ακίνητο και τεντώστε τα δάχτυλά σας κατά τη διάρκεια της διαδικασίας.
- Στις λειτουργίες Follow (Ακολουθία) και Spotlight, το αεροσκάφος θα αιωρείται στη θέση του, εάν η κάμερα χάσει το θέμα κατά τη διάρκεια της εγγραφής. Ενεργοποιήστε την εφαρμογή DJI Fly στο smartphone σας μέσω Wi-Fi για σύνδεση κατά τη διάρκεια της πτήσης. Το smartphone πρέπει να έχει συνδεθεί προηγουμένως με το DJI Fly για να συνδεθείτε. Στην προβολή Ελέγχου, βεβαιωθείτε ότι η εργασία έχει ήδη σταματήσει, επιλέξτε **Χειροκίνητος έλεγχος** από τη λίστα λειτουργιών και, στη συνέχεια, προσγειώστε το αεροσκάφος χρησιμοποιώντας τα εικονικά χειριστήρια joystick.

3.2 Έλεγχος μέσω εφαρμογής για κινητά



Σας συνιστούμε να κάνετε κλικ στον παρακάτω σύνδεσμο ή να σαρώσετε τον κωδικό QR για να παρακολουθήσετε το εκπαιδευτικό βίντεο.



<https://www.dji.com/neo-2/video>

Για να χρησιμοποιήσετε τον έλεγχο μέσω εφαρμογής για κινητά, συνδέστε το DJI Neo 2 στην εφαρμογή DJI Fly στο smartphone μέσω Wi-Fi και ελέγξτε το DJI Neo 2 από την εφαρμογή. Στον έλεγχο μέσω εφαρμογής για κινητά, είναι διαθέσιμες όλες οι λειτουργίες για τον έλεγχο παλάμης. Μπορείτε να ορίσετε παραμέτρους και να τραβήξετε έξυπνα στιγμιότυπα στην εφαρμογή. Υποστηρίζονται επίσης περισσότερες λειτουργίες, όπως χειροκίνητος έλεγχος, εγγραφή ήχου, και φωνητικός έλεγχος.

Σημείωση

- Πριν χρησιμοποιήσετε τον έλεγχο μέσω εφαρμογής για κινητά, βεβαιωθείτε για τα εξής:
 - Απενεργοποιήστε τις συσκευές τηλεχειρισμού που είναι συνδεδεμένες με το αεροσκάφος, ώστε η ζωντανή προβολή να μπορεί να μεταβεί στην εφαρμογή για κινητά.
 - Απενεργοποιήστε το Bluetooth και το Wi-Fi σε οποιοδήποτε άλλο smartphone που έχει προηγουμένως συνδεθεί με το αεροσκάφος, ώστε να αποτρέψετε παρεμβολές ή την ανάληψη της σύνδεσης.
 - Η λειτουργία επιστροφής στην αφετηρία υποστηρίζεται στον έλεγχο μέσω εφαρμογής για κινητά. Ανατρέξτε στο [Επιστροφή στην αφετηρία](#) για λεπτομέρειες.
-
- ⚠ • Βεβαιωθείτε ότι πετάτε σε ανοιχτό χώρο χωρίς εμπόδια και χωρίς παρεμβολές στο σήμα Wi-Fi. Σε διαφορετική περίπτωση, η εφαρμογή μπορεί να αποσυνδεθεί από το DJI Neo 2 κάτι που μπορεί να επηρεάσει την ασφάλεια της πτήσης.
 - Όταν χρησιμοποιείτε τον έλεγχο μέσω εφαρμογής για κινητά, το μέγιστο υψόμετρο πτήσης του DJI Neo 2 είναι 60 μέτρα. Για λόγους ασφάλειας, διατηρείτε οπτική επαφή (VLOS) εντός ελεγχόμενης περιοχής.
 - Το DJI Neo 2 θα προσγειωθεί αυτόματα στις ακόλουθες περιπτώσεις. Προσέχετε ιδιαίτερα το περιβάλλον λειτουργίας για να αποφύγετε απώλεια ή ζημιά του DJI Neo 2 κατά την προσγείωση.
 - Εξαιρετικά χαμηλή στάθμη μπαταρίας.
 - Ο εντοπισμός θέσης αποτυγχάνει και γίνεται μετάβαση στη λειτουργία στάσης.
 - Εντοπίζει σύγκρουση αλλά δεν συντρίβεται.
-

Σύνδεση DJI Neo 2

1. Ενεργοποιήστε το DJI Neo 2 και περιμένετε να ολοκληρωθεί η αυτοδιάγνωση του συστήματος.
2. Ενεργοποιήστε το Bluetooth, το Wi-Fi και τις υπηρεσίες εντοπισμού θέσης στο smartphone.
3. Πατήστε **Οδηγός σύνδεσης** στην κάτω δεξιά γωνία της αρχικής οθόνης της εφαρμογής, επιλέξτε το μοντέλο της συσκευής και επιλέξτε **Σύνδεση μέσω κινητής συσκευής**.

4. Επιλέξτε την επιθυμητή συσκευή στα αποτελέσματα αναζήτησης. Μετά την επιτυχή σύνδεση θα εμφανιστεί η προβολή Ελέγχου. Όταν συνδέετε το smartphone στο DJI Neo 2 για πρώτη φορά, πατήστε παρατεταμένα το κουμπί λειτουργίας του DJI Neo 2 για επιβεβαίωση.

- ☀ • Μπορείτε επίσης να πατήσετε τον πίνακα QuickTransfer ή Συσκευές Wi-Fi στην αρχική οθόνη του DJI Fly για σύνδεση Wi-Fi.
- Για να αλλάξετε το smartphone που είναι συνδεδεμένο στο DJI Neo 2, απενεργοποιήστε το Bluetooth και το Wi-Fi στο τρέχον συνδεδεμένο smartphone πριν συνδέσετε το DJI Neo 2 στο νέο smartphone.

Φωνητικός έλεγχος

Στην προβολή Ελέγχου, πατήστε  στα δεξιά της οθόνης κάτω από τη ζωντανή προβολή για να ενεργοποιήσετε τον φωνητικό έλεγχο. Μπορείτε να χρησιμοποιήσετε φωνητική εντολή για να ελέγξετε το DJI Neo 2. Πατήστε το αντίστοιχο κουμπί στο αναδυόμενο παράθυρο για να δείτε τις συνήθεις εντολές. Οι φωνητικές εντολές υποστηρίζουν την αναγνώριση φυσικής γλώσσας.

- ☀ • Ο φωνητικός έλεγχος υποστηρίζει αγγλικά ή μανδρινικά ανάλογα με τη γλώσσα της εφαρμογής.
- Αυξήστε την ένταση του τηλεφώνου για βέλτιστη εμπειρία κατά τη χρήση του φωνητικού ελέγχου.

Έλεγχος μέσω ρολογιού

Σε αθλητικά σενάρια, όπως η ποδηλασία, η εφαρμογή DJI Fly μπορεί να χρησιμοποιηθεί σε συνδυασμό με το Apple Watch για τον έλεγχο του αεροσκάφους.

1. Βεβαιωθείτε ότι η εφαρμογή DJI Fly είναι εγκατεστημένη τόσο στο ρολόι σας όσο και στο smartphone σας.
2. Εκκινήστε την εφαρμογή DJI Fly στο smartphone σας και συνδέστε το αεροσκάφος με το smartphone.
3. Εκκινήστε την εφαρμογή DJI Fly στο ρολόι για να ενεργοποιήσετε τον απομακρυσμένο έλεγχο. Παρακολουθήστε το [εκπαιδευτικό βίντεο](#) για περισσότερες λεπτομέρειες.

- ☀ • Όταν ελέγχετε το αεροσκάφος μέσω του ρολογιού, βεβαιωθείτε ότι η εφαρμογή DJI Fly εκτελείται στο smartphone σας. Η οθόνη του τηλεφώνου μπορεί

να απενεργοποιηθεί. ΜΗΝ κλείσετε την εφαρμογή DJI Fly, διαφορετικά το αεροσκάφος θα αποσυνδεθεί από το ρολόι σας.



- Κρατήστε το smartphone σας εντός της εμβέλειας Bluetooth του ρολογιού σας.
 - Για να δείτε τις υποστηριζόμενες συσκευές ρολογιών, επισκεφθείτε την εξής διεύθυνση: <https://www.dji.com/neo-2/faq>.
-

3.3 Τηλεχειρισμός

Αυτόματη απογείωση

1. Ξεκινήστε το DJI Fly και μπίτε στην προβολή κάμερας.
2. Ολοκληρώστε όλα τα βήματα στη λίστα ελέγχου πριν από την πτήση.
3. Πατήστε . Εάν οι συνθήκες είναι ασφαλείς για απογείωση, πατήστε και κρατήστε πατημένο το κουμπί για επιβεβαίωση.
4. Το αεροσκάφος θα απογειωθεί και θα αιωρηθεί πάνω από το έδαφος.

Αυτόματη προσγείωση

1. Εάν οι συνθήκες είναι ασφαλείς για προσγείωση, πατήστε  και κρατήστε πατημένο το κουμπί  για επιβεβαίωση.
2. Η αυτόματη προσγείωση μπορεί να ακυρωθεί πατώντας .
3. Εάν το σύστημα προς τα κάτω όρασης λειτουργεί κανονικά, θα ενεργοποιηθεί η προστασία προσγείωσης.
4. Τα μοτέρ θα σταματήσουν αυτόματα μετά την προσγείωση.

 • Επιλέξτε ένα κατάλληλο μέρος για την προσγείωση.

Εκκίνηση/Διακοπή λειτουργίας των μοτέρ

Εκκίνηση των μοτέρ

Εκτελέστε μία από τις εντολές συνδυασμού μοχλών ελέγχου (CSC) όπως φαίνεται παρακάτω για να ξεκινήσετε τα μοτέρ. Μόλις τα μοτέρ αρχίσουν να περιστρέφονται, απελευθερώστε και τους δύο μοχλούς ταυτόχρονα.

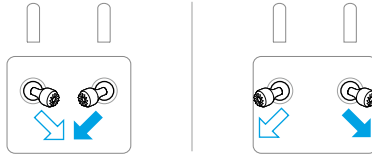

Διακοπή λειτουργίας των μοτέρ

Τα μοτέρ μπορούν να σταματήσουν με δύο τρόπους:

1ος τρόπος: Όταν το αεροσκάφος έχει προσγειωθεί, σπρώξτε και κρατήστε τον μοχλό γκαζιού προς τα κάτω μέχρι να σταματήσουν τα μοτέρ.

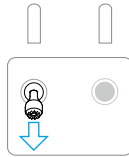

2ος τρόπος: Όταν το αεροσκάφος προσγειωθεί, εκτελέστε μία από τις CSC όπως φαίνεται παρακάτω μέχρι να σταματήσουν τα μοτέρ.

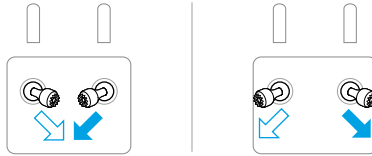

Διακοπή λειτουργίας των μοτέρ κατά τη διάρκεια της πτήσης

- ⚠ • Η διακοπή λειτουργίας των μοτέρ κατά τη διάρκεια της πτήσης θα προκαλέσει συντριβή του αεροσκάφους.

Η προεπιλεγμένη ρύθμιση για την **Επείγουσα διακοπή λειτουργίας ελίκων** στην εφαρμογή DJI Fly είναι **Μόνο σε περίπτωση έκτακτης ανάγκης**, πράγμα που σημαίνει ότι τα μοτέρ μπορούν να σταματήσουν μόνο κατά τη διάρκεια της πτήσης όταν το αεροσκάφος ανιχνεύσει ότι βρίσκεται σε κατάσταση έκτακτης ανάγκης, όπως εάν εμπλέκεται σε σύγκρουση, ένα μοτέρ έχει σταματήσει, το αεροσκάφος περιστρέφεται στον αέρα ή είναι εκτός ελέγχου και ανεβαίνει ή κατεβαίνει πολύ γρήγορα. Για να σταματήσετε τα μοτέρ στη μέση της πτήσης, εκτελέστε την ίδια διαδικασία CSC που χρησιμοποιήθηκε για την εκκίνηση των μοτέρ. Σημειώστε ότι πρέπει να κρατήτε τους

μοχλούς ελέγχου πατημένους για δύο δευτερόλεπτα κατά την εκτέλεση του CSC για να σταματήσουν τα μοτέρ. Η **Επείγουσα διακοπή λειτουργίας ελίκων** μπορεί να αλλάξει σε **Οποιαδήποτε στιγμή** στην εφαρμογή. Χρησιμοποιήστε με προσοχή αυτή την επιλογή.

Έλεγχος του αεροσκάφους

Οι μοχλοί ελέγχου του τηλεχειριστηρίου μπορούν να χρησιμοποιηθούν για τον έλεγχο των κινήσεων του αεροσκάφους. Οι μοχλοί ελέγχου μπορούν να χρησιμοποιηθούν στη Λειτουργία 1, τη Λειτουργία 2 ή τη Λειτουργία 3, όπως φαίνεται παρακάτω.

Η προεπιλεγμένη λειτουργία ελέγχου του τηλεχειριστηρίου είναι η Λειτουργία 2. Σε αυτό το εγχειρίδιο, η λειτουργία 2 χρησιμοποιείται ως παράδειγμα για να απεικονιστεί ο τρόπος χρήσης των μοχλών ελέγχου. Όσο περισσότερο απομακρύνεται το χειριστήριο από το κέντρο, τόσο πιο γρήγορα κινείται το αεροσκάφος.

Λειτουργία 1

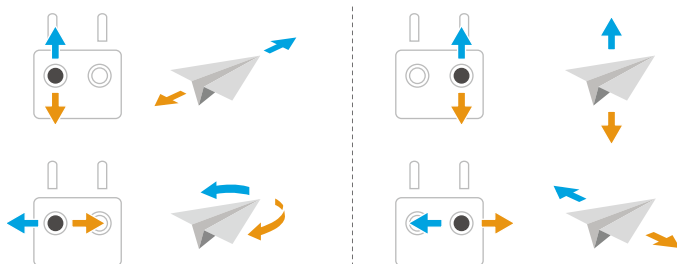

Λειτουργία 2

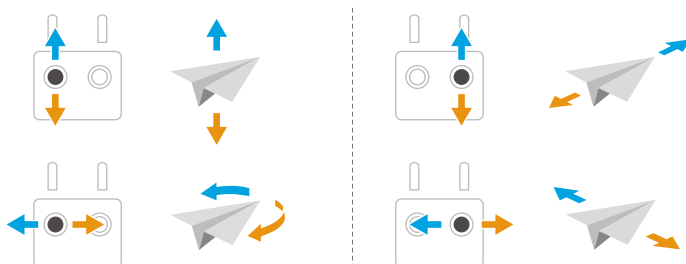

Λειτουργία 3

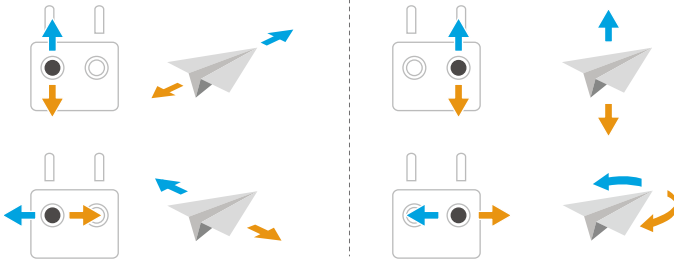

Διαδικασίες απογείωσης/προσγείωσης

- ⚠ • ΜΗΝ απογειώνετε το αεροσκάφος από την παλάμη σας ή ενώ το κρατάτε με το χέρι σας.
- ΜΗΝ χρησιμοποιείτε το αεροσκάφος όταν οι συνθήκες φωτισμού είναι πολύ φωτεινές ή πολύ σκοτεινές χρησιμοποιώντας το τηλεχειριστήριο για την παρακολούθηση της πτήσης. Είστε υπεύθυνοι για τη σωστή ρύθμιση της φωτεινότητας της οθόνης και της ποσότητας του άμεσου ηλιακού φωτός στην οθόνη, ώστε να αποφύγετε δυσκολία στην ευκρινή προβολή στην οθόνη.

1. Η λίστα ελέγχου πριν από την πτήση έχει σχεδιαστεί για να σας βοηθάει να πετάτε με ασφάλεια. Ολοκληρώστε την πλήρη λίστα ελέγχων πριν την πτήση πριν από κάθε πτήση.
2. Τοποθετήστε το αεροσκάφος σε μια ανοιχτή, επίπεδη περιοχή με το πίσω μέρος του αεροσκάφους στραμμένο προς το μέρος σας.
3. Ενεργοποιήστε το τηλεχειριστήριο και το αεροσκάφος.
4. Ενεργοποιήστε την εφαρμογή DJI Fly και μπειτε στην προβολή κάμερας.
5. Περιμένετε να ολοκληρωθούν οι αυτοδιαγνωστικοί έλεγχοι του αεροσκάφους. Εάν η εφαρμογή DJI Fly δεν εμφανίσει κάποια μη φυσιολογική προειδοποίηση, μπορείτε να ξεκινήσετε τα μοτέρ.
6. Σπρώξτε αργά τον μοχλό γκαζιού προς τα πάνω για να απογειωθείτε.
7. Για να προσγειωθείτε, αιωρηθείτε πάνω από μια επίπεδη επιφάνεια και σπρώξτε τον μοχλό γκαζιού προς τα κάτω για να κατεβείτε.
8. Μετά την προσγείωση, σπρώξτε το γκάτζι προς τα κάτω και κρατήστε το μέχρι να σταματήσουν τα μοτέρ.
9. Απενεργοποιήστε το αεροσκάφος και το τηλεχειριστήριο.

- ☀️ • Όταν χρησιμοποιείτε το τηλεχειριστήριο, η απογείωση παλάμης εξακολουθεί να υποστηρίζεται πατώντας παρατεταμένα το κουμπί απογείωσης στο DJI Neo 2. Μπορείτε επίσης να εκτελέσετε προσγείωση παλάμης για να προσγειώσετε το αεροσκάφος. Τα Έξυπνα στιγμιότυπα για τον έλεγχο παλάμης δεν υποστηρίζονται. Η σχετική ειδοποίηση και οι οδηγίες είναι παρόμοιες με εκείνες για τον έλεγχο παλάμης. Η διαφορά είναι ότι δεν απαιτείται επιβεβαίωση του θέματος πριν από την απογείωση. Ανατρέξτε στην ενότητα [Έλεγχος παλάμης](#) για περισσότερες πληροφορίες.
-

Τρόποι έξυπνης πτήσης

FocusTrack

- ☀️ • Το αεροσκάφος δεν τραβά φωτογραφίες ή βίντεο αυτόματα κατά τη χρήση του FocusTrack. Μπορείτε να ελέγξετε χειροκίνητα το αεροσκάφος για να τραβήξετε φωτογραφίες ή να εγγράψετε βίντεο.
-

Προβολέας (Spotlight)

Επιτρέπει στην κάμερα του αναρτήρα να κοιτάζει συνεχώς προς το θέμα, ενώ εσείς ελέγχετε χειροκίνητα την πτήση.

Όταν το σύστημα όρασης λειτουργεί κανονικά, το αεροσκάφος θα παρακάμψει ή θα φρενάρει εάν εντοπιστεί εμπόδιο, ανάλογα με το εάν η ενέργεια αποφυγής εμποδίων έχει οριστεί σε **Bypass (Παράκαμψη)** ή **Brake (Πέδηση)** στην εφαρμογή DJI Fly.

 Η αποφυγή εμποδίων είναι απενεργοποιημένη στη λειτουργία Σπορ.

Υποστηριζόμενα θέματα:

- Σταθερά θέματα
- Κινούμενα θέματα (μόνο οχήματα και άνθρωποι)

Σημείο ενδιαφέροντος (POI)



Επιτρέπει στο αεροσκάφος να πετάει γύρω από το θέμα.

Το αεροσκάφος θα παρακάμπτει τα εμπόδια ανεξάρτητα από τους τρόπους πτήσης ή τις ρυθμίσεις της ενέργειας αποφυγής εμποδίων στην εφαρμογή DJI Fly, όταν τα συστήματα όρασης λειτουργούν κανονικά.

Υποστηριζόμενα θέματα:

- Σταθερά θέματα
- Κινούμενα θέματα (μόνο οχήματα και άνθρωποι)

ActiveTrack

Πατήστε ή σύρετε τον τροχό ιχνηλάτησης για να αλλάξετε την κατεύθυνση παρακολούθησης, και το αεροσκάφος θα πετάξει αυτόματα από την τρέχουσα θέση του  κατά μήκος της παραγόμενης τροχιάς προς την επιλεγμένη κατεύθυνση παρακολούθησης  και θα συνεχίσει την παρακολούθηση. Οι χρήστες μπορούν επίσης να προσαρμόσουν χειροκίνητα την κατεύθυνση παρακολούθησης, το ύψος και την απόσταση χρησιμοποιώντας τους μοχλούς ελέγχου. Πατήστε το εικονίδιο των ρυθμίσεων του FocusTrack  για να ορίσετε παραμέτρους παρακολούθησης στην εφαρμογή.

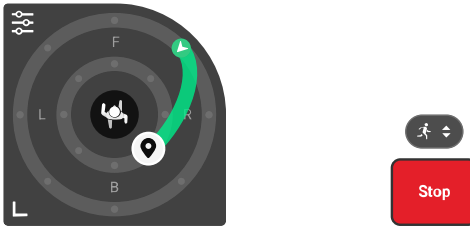

Το αεροσκάφος θα παρακάμπτει τα εμπόδια ανεξάρτητα από τους τρόπους πτήσης ή τις ρυθμίσεις της ενέργειας αποφυγής εμποδίων στην εφαρμογή DJI Fly, όταν τα συστήματα όρασης λειτουργούν κανονικά.

Υποστηριζόμενα θέματα:

Κινούμενα θέματα (μόνο οχήματα και άνθρωποι).

Όταν το θέμα είναι ένα άτομο, το αεροσκάφος μπορεί να ανιχνεύσει αυτόματα διαφορετικές σκηνές λήψης. Οι χρήστες μπορούν επίσης να πατήσουν το εικονίδιο σκηνής λήψης  για να αλλάξουν χειροκίνητα τη σκηνή λήψης. Με βάση την επιλεγμένη σκηνή, το αεροσκάφος εφαρμόζει αντίστοιχες παραμέτρους παρακολούθησης.

-  • ΜΗΝ ρυθμίζετε χειροκίνητα τη σκηνή λήψης σε Τυπική ή Ποδηλασία όταν κάνετε σκι. Διαφορετικά, το αποτέλεσμα παρακολούθησης και η ασφάλεια της πτήσης δεν θα μπορούν να διασφαλιστούν.

Στη λειτουργία ActiveTrack, τα υποστηριζόμενα εύρη απόστασης και ύψους μεταξύ του αεροσκάφους και του θέματος καθορίζονται παρακάτω.

Θέμα	Άνθρωποι	Οχήματα/Σκάφη
Οριζόντια απόσταση	4-20 μ.	4-50 μ.
Ύψος	0,5-15 μ.	0,5-50 μ.

- ⚠ • Το αεροσκάφος θα πετάξει στο υποστηριζόμενο εύρος απόστασης και ύψους, εάν η απόσταση και το ύψος είναι εκτός του εύρους όταν ξεκινά η λειτουργία ActiveTrack.
 - Η ταχύτητα του κινούμενου αντικειμένου συνιστάται να μην υπερβαίνει τα 12 m/s· διαφορετικά, το αεροσκάφος δεν θα είναι σε θέση να παρακολουθήσει σωστά.
-



Σημείωση

- ⚠ • Το αεροσκάφος δεν μπορεί να αποφύγει κινούμενα θέματα, όπως άνθρωποι, ζώα ή οχήματα. Όταν χρησιμοποιείτε το FocusTrack, δώστε προσοχή το περιβάλλον για να διασφαλίσετε την ασφάλεια της πτήσης.
- ΜΗΝ χρησιμοποιείτε το FocusTrack σε περιοχές με μικρά ή λεπτά αντικείμενα (π.χ. κλαδιά δέντρων ή καλώδια ρεύματος), διαφανή αντικείμενα (π.χ. νερό ή γυαλί) ή μονόχρωμες επιφάνειες (π.χ. λευκοί τοίχοι).
- Όταν το αεροσκάφος ακολουθεί ένα θέμα, να αποφεύγονται οι απότομες στάσεις του θέματος σε υψηλή ταχύτητα. Το αεροσκάφος ενδέχεται να μην μπορεί να φρενάρει εγκαίρως λόγω αδράνειας, κάτι που μπορεί να οδηγήσει σε σύγκρουση.
- Να είστε πάντα προετοιμασμένοι να πατήσετε το κουμπί παύσης πτήσης στο τηλεχειριστήριο ή να πατήσετε **Stop** στην εφαρμογή DJI Fly για να χειριστείτε το αεροσκάφος χειροκίνητα σε περίπτωση που προκύψει κάποια κατάσταση έκτακτης ανάγκης.
- Να είστε ιδιαίτερα προσεκτικοί όταν χρησιμοποιείτε το FocusTrack σε οποιαδήποτε από τις ακόλουθες καταστάσεις:
 - Το θέμα που παρακολουθείτε δεν κινείται σε οριζόντιο επίπεδο.
 - Το θέμα που παρακολουθείτε αλλάζει δραστικά σχήμα ενώ κινείται.
 - Το θέμα που παρακολουθείται είναι εκτός του οπτικού πεδίου για μεγάλο χρονικό διάστημα.
 - Το θέμα που παρακολουθείται βρίσκεται σε μεγάλες μονοχρωματικές περιοχές, όπως έρημοι.
 - Το θέμα που παρακολουθείται έχει παρόμοιο χρώμα ή μοτίβο με το περιβάλλον του.
 - Ο φωτισμός είναι εξαιρετικά χαμηλός (<5 lux) ή έντονος (>100.000 lux).
- Βεβαιωθείτε ότι ακολουθείτε τους τοπικούς νόμους και κανονισμούς περι απορρήτου όταν χρησιμοποιείτε το FocusTrack.

- Συνιστάται να παρακολουθείτε μόνο οχήματα και ανθρώπους (αλλά όχι παιδιά). Πετάτε με προσοχή κατά την παρακολούθηση άλλων θεμάτων.
- Για τα υποστηριζόμενα κινούμενα θέματα, τα οχήματα αναφέρονται σε αυτοκίνητα. ΜΗΝ παρακολουθείτε τηλεχειριζόμενο μοντέλο αυτοκινήτου.
- Το θέμα παρακολούθησης μπορεί να αλλάξει αθέλητα σε άλλο θέμα εάν περάσει το ένα δίπλα στο άλλο.

Χρήση του FocusTrack

Πριν ενεργοποιήσετε το FocusTrack, βεβαιωθείτε ότι το περιβάλλον πτήσης είναι ανοιχτό και χωρίς εμπόδια με επαρκή φωτισμό.

Πατήστε το εικονίδιο FocusTrack  στην αριστερή πλευρά της προβολής κάμερας, ή επιλέξτε το θέμα στην οθόνη για να ενεργοποιήσετε το FocusTrack. Μετά την ενεργοποίηση, πατήστε ξανά το εικονίδιο FocusTrack  για έξοδο.



Κατά τη χρήση, πατήστε το κουμπί Παύσης Πτήσης στο τηλεχειριστήριο για να ακυρώσετε την επιλογή θέματος.

QuickShots

Τα QuickShots περιλαμβάνει πολλαπλές λειτουργίες λήψης. Το αεροσκάφος καταγράφει αυτόματα ανάλογα με την επιλεγμένη λειτουργία λήψης και δημιουργεί ένα σύντομο βίντεο.



Ειδοποίηση



- Βεβαιωθείτε ότι υπάρχει αρκετός χώρος όταν χρησιμοποιείτε τη λειτουργία λήψης Boomerang.
- Χρησιμοποιήστε τις QuickShots σε τοποθεσίες που δεν υπάρχουν κτίρια και άλλα εμπόδια. Βεβαιωθείτε ότι δεν υπάρχουν άνθρωποι, ζώα ή άλλα εμπόδια στη διαδρομή πτήσης.
- Να προσέχετε πάντα τα εμπόδια γύρω από το αεροσκάφος και να χρησιμοποιείτε το τηλεχειριστήριο για να αποφύγετε συγκρούσεις ή εμπόδια στο αεροσκάφος.
- ΜΗΝ χρησιμοποιείτε τις QuickShots σε οποιαδήποτε από τις ακόλουθες περιπτώσεις:
 - Όταν το θέμα είναι μπλοκαρισμένο για μεγάλο χρονικό διάστημα ή είναι εκτός της ευθείας οπτικής επαφής.

- Όταν το θέμα βρίσκεται σε μεγάλες μονοχρωματικές περιοχές όπως χιονισμένες περιοχές ή ερήμους.
 - Όταν το θέμα έχει παρόμοιο χρώμα ή μοτίβο με το περιβάλλον.
 - Όταν το θέμα βρίσκεται στον αέρα.
 - Όταν το θέμα κινείται γρήγορα.
 - Ο φωτισμός είναι εξαιρετικά σκοτεινός (<5 lux) ή φωτεινός (>100.000 lux).
 - ΜΗΝ χρησιμοποιείτε τις QuickShots σε μέρη κοντά σε κτίρια ή όπου το σήμα GNSS είναι αδύναμο. Διαφορετικά, η διαδρομή πτήσης θα είναι ασταθής.
 - Βεβαιωθείτε ότι ακολουθείτε τους τοπικούς νόμους και κανονισμούς περι-απορρήτου όταν χρησιμοποιείτε τις QuickShots.
-

Χρήση QuickShots

1. Πατήστε το εικονίδιο Λειτουργία λήψης στη δεξιά πλευρά της προβολής κάμερας και επιλέξτε QuickShots .
2. Αφού επιλέξετε μια υπο-λειτουργία, πατήστε το εικονίδιο συν ή σύρετε το θέμα στην οθόνη. Στη συνέχεια, πατήστε  για να ξεκινήσετε τη λήψη. Το αεροσκάφος θα καταγράφει υλικό κατά την εκτέλεση μιας προκαθορισμένης κίνησης πτήσης ανάλογα με την ενεργοποιημένη επιλογή και θα δημιουργήσει στη συνέχεια ένα βίντεο. Το αεροσκάφος θα επιστρέψει στην αρχική θέση μόλις ολοκληρωθεί η εγγραφή.
3. Πατήστε  ή πατήστε μία φορά το κουμπί παύσης πτήσης στο τηλεχειριστήριο. Το αεροσκάφος θα βγει αμέσως από τη λειτουργία QuickShots και θα αιωρείται.

Σύστημα ελέγχου πορείας

Η λειτουργία Cruise Control (Σύστημα ελέγχου πορείας) επιτρέπει το κλείδωμα της ταχύτητας πτήσης και της ταχύτητας περιστροφής του αναρτήρα, καθιστώντας τον έλεγχο ευκολότερο και τις κινήσεις της κάμερας πιο ομαλές. Περισσότερες κινήσεις της κάμερας, όπως η ελικοειδής και η περιστροφή του αναρτήρα, μπορούν να επιτευχθούν αυξάνοντας την είσοδο του μοχλού ελέγχου και την είσοδο του διακόπτη.



- Η αποφυγή εμποδίων στο σύστημα ελέγχου πορείας ακολουθεί την τρέχουσα λειτουργία πτήσης. Πετάτε με προσοχή.
-

Χρήση του συστήματος ελέγχου πορείας

1. Ρυθμίστε ένα παραμετροποιήσιμο κουμπί του τηλεχειριστηρίου για το σύστημα ελέγχου πορείας.
2. Όταν πιέζετε τους μοχλούς ελέγχου, πατήστε το κουμπί του συστήματος ελέγχου πορείας και το αεροσκάφος θα πετάει αυτόματα με την τρέχουσα ταχύτητα.
3. Πατήστε το κουμπί Διακοπή πτήσης στο τηλεχειριστήριο μία φορά ή πατήστε το  για να βγείτε από το σύστημα ελέγχου πορείας.

Εγγραφή ήχου μέσω εφαρμογής

Στην προβολή κάμερας της εφαρμογής, πατήστε ***** > Κάμερα** για να ενεργοποιήσετε την εγγραφή εφαρμογής και να επιλέξετε το εφέ μείωσης θορύβου. Ο ήχος θα καταγράφεται από την αντίστοιχη συσκευή εγγραφής ήχου ενώ το αεροσκάφος καταγράφει βίντεο. Το εικονίδιο του μικροφώνου θα εμφανιστεί στη ζωντανή προβολή.

Οι υποστηριζόμενες συσκευές εγγραφής ήχου περιλαμβάνουν το ενσωματωμένο μικρόφωνο του smartphone, το DJI Mic 2 και τα ακουστικά Bluetooth. Για έναν κατάλογο συμβατών συσκευών Bluetooth, ανατρέξτε στη σελίδα Λήψεις στον επίσημο ιστότοπο του DJI Neo 2. Ενδέχεται να προκύψουν προβλήματα συμβατότητας εγγραφής ήχου κατά τη χρήση ορισμένων ακουστικών Bluetooth. Βεβαιωθείτε ότι τα έχετε δοκιμάσει πριν από την εγγραφή.



- ΜΗΝ απενεργοποιείτε την οθόνη και μην μεταβαίνετε σε άλλες εφαρμογές κατά τη διάρκεια της εγγραφής.



- Η εγγραφή ήχου μπορεί να ενεργοποιηθεί ή να απενεργοποιηθεί μόνο πριν από την εγγραφή.
- Κατά την προβολή ή τη λήψη βίντεο στην προβολή άλμπουμ στο DJI Fly, ο ήχος που έχει εγγραφεί με τη λειτουργία εγγραφής ήχου θα ενσωματωθεί αυτόματα στο αρχείο βίντεο.

3.4 Έλεγχος καθηλωτικής κίνησης



- Η παρούσα ενότητα παρουσιάζει τη λειτουργία πτήσης κατά τη χρήση του DJI Neo 2 με τα Γυαλιά DJI N3 (εφεξής τα «γυαλιά») και το DJI RC Motion 3 (εφεξής ο «ελεγκτής κίνησης»). Ανατρέξτε στα αντίστοιχα εγχειρίδια χρήσης των γυαλιών και του ελεγκτή κίνησης για τη λεπτομερή χρήση.

Τα παρακάτω βήματα θα σας βοηθήσουν να χειριστείτε σωστά το αεροσκάφος.

1. Τοποθετήστε το αεροσκάφος σε μια ανοιχτή, επίπεδη περιοχή με το πίσω μέρος του αεροσκάφους στραμμένο προς το μέρος σας.
2. Ενεργοποιήστε τα γυαλιά, τη συσκευή τηλεχειρισμού και το αεροσκάφος.
3. Περιμένετε να ανάψει η οθόνη του αεροσκάφους πριν φορέσετε τα γυαλιά.
4. Ξεκινήστε τα μοτέρ.
5. Ελέγξτε τη ζωντανή εικόνα της πτήσης στα γυαλιά για να βεβαιωθείτε ότι δεν υπάρχουν προειδοποιητικά μηνύματα και ότι το σήμα GNSS είναι δυνατό.
6. Πατήστε δύο φορές το κουμπί κλειδώματος για να εκκινήσετε τα μοτέρ του αεροσκάφους και, στη συνέχεια, πατήστε παρατεταμένα για να απογειώσετε το αεροσκάφος. Το αεροσκάφος θα ανέβει σε ύψος περίπου 1,2 μ. και θα αιωρείται.
7. Πατήστε παρατεταμένα το κουμπί κλειδώματος ενώ το αεροσκάφος αιωρείται για να το προσγειώσετε και να σταματήσουν τα μοτέρ αυτόματα.
8. Απενεργοποιήστε το αεροσκάφος, τα γυαλιά και τη συσκευή τηλεχειρισμού.

Βασική πτήση

- Σας προτείνουμε να παρακολουθήσετε τον εκπαιδευτικό οδηγό στα γυαλιά πριν από την πρώτη πτήση. Μεταβείτε στις **Ρυθμίσεις > Σεμινάριο > Πτήσης Ελεγκτή Κίνησης**.

Χειριστείτε το αεροσκάφος χρησιμοποιώντας το κουμπί κλειδώματος, το χειριστήριο και το γκάζι του DJI RC Motion 3.

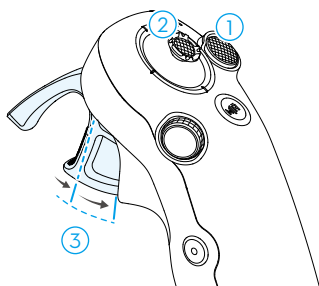

1. Χρησιμοποιήστε το κουμπί κλειδώματος για να ελέγξετε την απογείωση, την προσγείωση και το φρενάρισμα του αεροσκάφους.
2. Μετακινήστε τον μοχλό για να μετακινήσετε το αεροσκάφος προς τα πάνω, κάτω, αριστερά ή δεξιά*.

3. Κατά το πάτημα του γκαζιού λειτουργούν δύο επίπεδα πίεσης. Όταν πιέζετε απαλά στη θέση στη μέση της πρώτης και της δεύτερης στάσης, θα αισθανθείτε μια αξιοσημείωτη παύση. Πιέστε το γκάζι σε διαφορετικές στάσεις για να ελέγξετε διαφορετικές ενέργειες του αεροσκάφους.

* Όταν το Easy ACRO δεν είναι ενεργοποιημένο ή επιλεγμένη ενέργεια Easy ACRO είναι Ολίσηση.

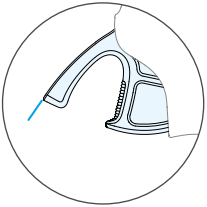
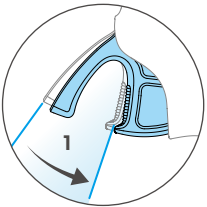
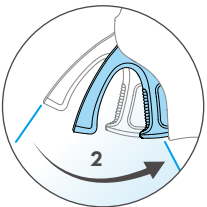
	<p>Όταν το γκάζι δεν είναι πατημένο, το αεροσκάφος αιωρείται.</p>
	<p>Όταν πιέζετε απαλά το γκάζι μέχρι την πρώτη στάση, μπορείτε να ρυθμίσετε τον προσανατολισμό του αεροσκάφους γέροντας τον ελεγκτή κίνησης κάθετα προς τα αριστερά ή προς τα δεξιά. Σημειώστε ότι το αεροσκάφος δεν θα πετάξει προς τα εμπρός τη δεδομένη στιγμή.</p>
	<p>Πιέστε το γκάζι στη δεύτερη στάση για να αναγκάσετε το αεροσκάφος να πετάξει προς την κατεύθυνση του κύκλου στα γυαλιά.</p>

Απογείωση, φρενάρισμα και προσγείωση

Απογείωση: Πατήστε το κουμπί κλειδώματος δύο φορές για να εκκινήσετε τα μοτέρ του αεροσκάφους και, στη συνέχεια, πατήστε το παρατεταμένα για να απογειώσετε το αεροσκάφος. Το αεροσκάφος θα ανέβει σε ύψος περίπου 1,2 m και θα αιωρείται.

Φρενάρισμα: Αφήστε το κουμπί κλειδώματος κατά τη διάρκεια της πτήσης για να φρενάρει το αεροσκάφος και να αιωρείται στη θέση του. Πιέστε ξανά για να συνεχίσετε τον έλεγχο της πτήσης.

Προσγείωση: Πατήστε παρατεταμένα το κουμπί κλειδώματος ενώ το αεροσκάφος αιωρείται για να το προσγειώσετε και να σταματήσουν τα μοτέρ αυτόματα.

- Αφού θέσετε σε λειτουργία τα μοτέρ του αεροσκάφους πατώντας δύο φορές το κουμπί κλειδώματος, σπρώξτε αργά τον μοχλό προς τα επάνω για να απογειωθεί το αεροσκάφος.
 - Όταν το Easy ACRO είναι απενεργοποιημένο, μόλις το αεροσκάφος πετάξει στη θέση προσγείωσης, σπρώξτε απαλά τον μοχλό ελέγχου προς τα κάτω για να προσγειώσετε το αεροσκάφος. Μετά την προσγείωση, σπρώξτε τον μοχλό προς τα κάτω και κρατήστε το μέχρι να σταματήσουν τα μοτέρ.
-
- ⚠ Σε περίπτωση έκτακτης ανάγκης (όπως σύγκρουση ή σε περίπτωση που το αεροσκάφος είναι εκτός ελέγχου) κατά τη διάρκεια της πτήσης, το πάτημα του κουμπιού κλειδώματος τέσσερις φορές μπορεί να σταματήσει αμέσως τα μοτέρ του αεροσκάφους. **Το σταμάτημα των κινητήρων κατά τη διάρκεια της πτήσης θα έχει ως αποτέλεσμα την συντριβή του αεροσκάφους. Λειτουργήστε το με προσοχή.**
 - Για να εξασφαλίσετε την ασφάλεια της πτήσης όταν χρησιμοποιείτε τον ελεγκτή κίνησης, πατήστε το κουμπί κλειδώματος μία φορά για να φρενάρετε και να αιωρηθείτε, πριν χειριστείτε τα γυαλιά. Σε αντίθετη περίπτωση, υπάρχει κίνδυνος για την ασφάλεια και μπορεί να προκληθεί απώλεια του ελέγχου ή τραυματισμός του αεροσκάφους.
-

Πετώντας προς τα εμπρός και προς τα πίσω

Πατήστε ή σπρώξτε το γκάτζι του ελεγκτή κίνησης για να πετάξετε προς τα εμπρός ή προς τα πίσω. Ασκήστε μεγαλύτερη δύναμη όταν πιέζετε ή σπρώχνετε για να επιταχύνετε. Αφήστε το για να σταματήσει το αεροσκάφος και να αιωρηθεί.

Σπρώξτε το γκάτζι στη δεύτερη στάση για να πετάξετε το αεροσκάφος προς την κατεύθυνση του κύκλου στα γυαλιά.

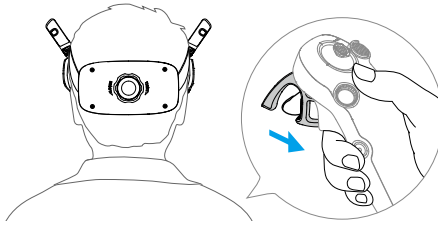
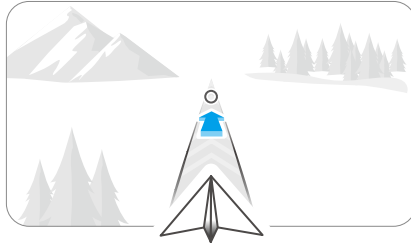

Σπρώξτε το γκάτζι προς τα εμπρός για να πετάξετε το αεροσκάφος με την όπισθεν.

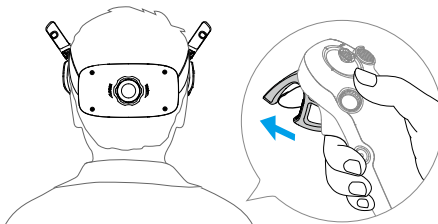
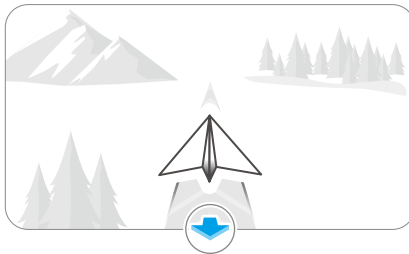

Ρύθμιση προσανατολισμού αεροσκάφους

Σπρώξτε απαλά το γκάτζι στην πρώτη στάση και ταυτόχρονα γείρετε το πάνω μέρος του ελεγκτή κίνησης προς οποιαδήποτε κατεύθυνση για να κάνετε το αεροσκάφος

να περιστραφεί. Όσο μεγαλύτερη είναι η γωνία κλίσης του ελεγκτή κίνησης, τόσο πιο γρήγορα θα περιστρέφεται το αεροσκάφος. Ο κύκλος στα γυαλιά θα μετακινηθεί αριστερά και δεξιά και η ζωντανή προβολή της πτήσης θα αλλάξει ανάλογα.

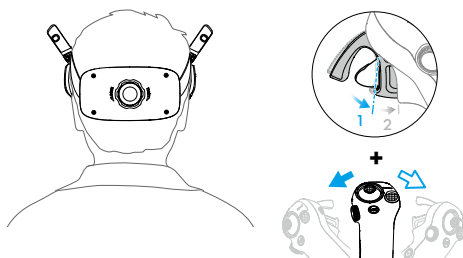
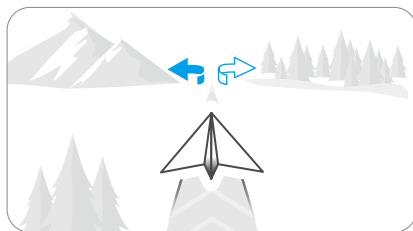

Άνοδος ή κάθοδος του αεροσκάφους υπό γωνία

Όταν το αεροσκάφος πρέπει να πετάξει προς τα πάνω υπό γωνία, σπρώξτε το γκάτζι στη δεύτερη στάση, και ταυτόχρονα σπρώξτε τον ελεγκτή κίνησης προς τα πάνω.

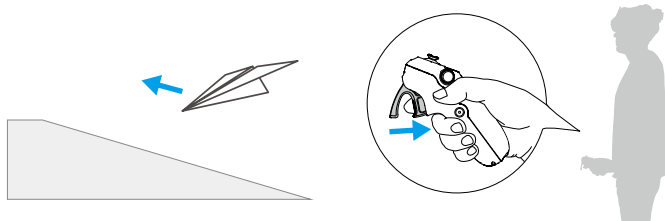

Όταν το αεροσκάφος πρέπει να πετάξει προς τα κάτω υπό γωνία, σπρώξτε το γκάτζι στη δεύτερη στάση, και ταυτόχρονα σπρώξτε τον ελεγκτή κίνησης προς τα κάτω.

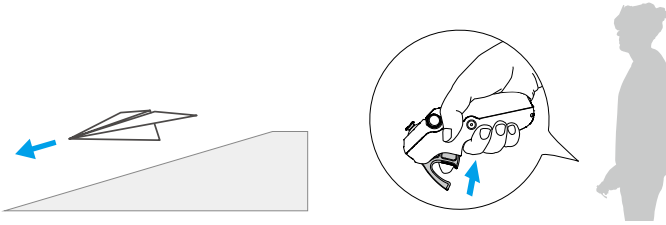

Έλεγχος του αναρτήρα και της κάμερας

Κατά τη διάρκεια της πτήσης ή όταν δεν πατάτε το γκάτζι και το αεροσκάφος αιωρείται, πιέστε τον ελεγκτή κίνησης προς τα πάνω και προς τα κάτω για να ελέγξετε την κλίση του αναρτήρα. Η κλίση του αναρτήρα αλλάζει ανάλογα με την κλίση του ελεγκτή κίνησης και είναι πάντα σύμφωνη με τον προσανατολισμό του ελεγκτή κίνησης. Ο κύκλος στα γυαλιά θα μετακινηθεί επάνω και κάτω και η ζωντανή προβολή πτήσης θα αλλάξει αντίστοιχα.

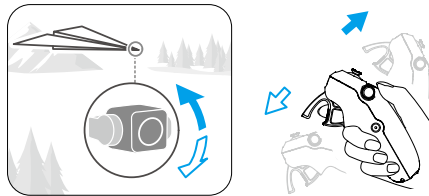

- ⚠ • Πριν από την απογείωση ή όταν χρησιμοποιείτε το κουμπί κλειδώματος για να ενεργοποιήσετε την αιώρηση του αεροσκάφους, η κλίση του αναρτήρα δεν μπορεί να ελεγχθεί.
- Χρησιμοποιώντας τον επιλογέα στον ελεγκτή κίνησης, μετακινηθείτε προς τα πάνω ή προς τα κάτω για να δώσετε κλίση στην κάμερα πριν από την απογείωση ή κατά τη διάρκεια της RTH και της προσγείωσης.

Παρακολούθηση θέσης κεφαλιού

Μετά την ενεργοποίηση της λειτουργίας παρακολούθησης θέσης κεφαλιού, ο οριζόντιος προσανατολισμός του αεροσκάφους και η κλίση του αναρτήρα μπορούν να ελέγχονται με κινήσεις του κεφαλιού κατά τη διάρκεια της πτήσης. Ανοίξτε το μενού συντόμευσης από τη ζωντανή προβολή πτήσης, αποκτήστε πρόσβαση στο μενού γρήγορου ελέγχου και κάντε κλικ στο  για να ενεργοποιήσετε την παρακολούθηση κεφαλής.

Όταν είστε σε λειτουργία παρακολούθησης κεφαλής, ο ελεγκτής κίνησης δεν θα μπορεί να ελέγξει την κλίση του αναρτήρα και ο έλεγχος θα είναι διαθέσιμος μόνο μέσω του αεροσκάφους. Ο χρήστης μπορεί να συνεχίσει να ελέγχει την πορεία του αεροσκάφους γέροντας τον ελεγκτή κίνησης χωρίς να πατάει το γκάτζι.

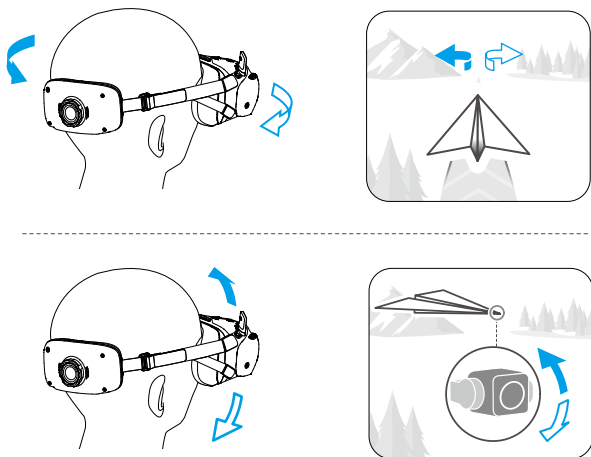

Easy ACRO

Χρησιμοποιήστε τον ελεγκτή κίνησης για να εκτελέσετε ενέργειες Easy ACRO, όπως front flip, backflip, roll και 180° drift.

- ⚠ • Η αποφυγή εμποδίων απενεργοποιείται όταν είναι ενεργοποιημένο το Easy ACRO. Η αποφυγή εμποδίων επανέρχεται αυτόματα μόλις απενεργοποιηθεί το Easy ACRO. Δώστε προσοχή στο περιβάλλον και βεβαιωθείτε ότι δεν υπάρχουν εμπόδια κοντά πριν εκτελέσετε ενέργειες Easy ACRO.
- Το Easy ACRO δεν είναι διαθέσιμο στις ακόλουθες περιπτώσεις:
 - Το αεροσκάφος απογειώνεται, αιωρείται, προσγειώνεται ή επιστρέφει στην αφετηρία,
 - Το αεροσκάφος βρίσκεται στη λειτουργία Sport,
 - Η στάθμη της μπαταρίας του αεροσκάφους είναι μικρότερη από 35 %,
 - Το ύψος του αεροσκάφους είναι μικρότερο από 1,5 m,
 - Η ταχύτητα του ανέμου είναι πάνω από 4 m/s,
 - Η απόδοση του συστήματος εντοπισμού θέσης είναι κακή (το GNSS και το σύστημα όρασης δεν είναι διαθέσιμα),

- Το αεροσκάφος βρίσκεται σε ζώνη ασφαλείας περιορισμένης ζώνης ή ζώνης υψομέτρου ή πλησιάζει τη μέγιστη απόσταση πτήσης.
- Χρησιμοποιήστε το Easy ACRO με προσοχή στις ακόλουθες περιπτώσεις:
 - Όταν η γωνία στάσης του αεροσκάφους αυξάνεται (π.χ. όταν πραγματοποιεί στροφές, επιταχύνει ή επιβραδύνει γρήγορα ή όταν η ταχύτητα του ανέμου είναι πάνω από 2 m/s), το ύψος του αεροσκάφους θα πρέπει επίσης να αυξηθεί. Σε διαφορετική περίπτωση, το Easy ACRO ενδέχεται να μην είναι διαθέσιμο.
 - Όταν η γωνία στάσης του αεροσκάφους δεν είναι σταθερή (π.χ. όταν πραγματοποιεί στροφή, επιταχύνει ή επιβραδύνει γρήγορα, όταν η ταχύτητα του ανέμου είναι πάνω από 2 m/s ή όταν ενεργοποιεί συνεχώς το Easy ACRO), το αεροσκάφος μπορεί να παρασυρθεί προς το πλάι και το ύψος του μπορεί να μην είναι σταθερό μετά την εκτέλεση των ενεργειών Easy ACRO. Προσέξτε το περιβάλλον και το ύψος του αεροσκάφους για να αποφύγετε συγκρούσεις.



- Το Easy ACRO δεν μπορεί να ενεργοποιηθεί στις ακόλουθες περιπτώσεις:
 - Κατά την εγγραφή βίντεο,
 - Όταν η παρακολούθηση θέσης κεφαλιού είναι ενεργοποιημένη,
 - Όταν χρησιμοποιείται με το τηλεχειριστήριο DJI FPV 3.

1. Ανοίξτε το μενού συντόμευσης και επιλέξτε **Easy ACRO**. Το αεροσκάφος θα βρίσκεται στη λειτουργία Easy ACRO. Δείτε την επιλεγμένη ενέργεια στην αριστερή πλευρά της ζωντανής προβολής στα γυαλιά.

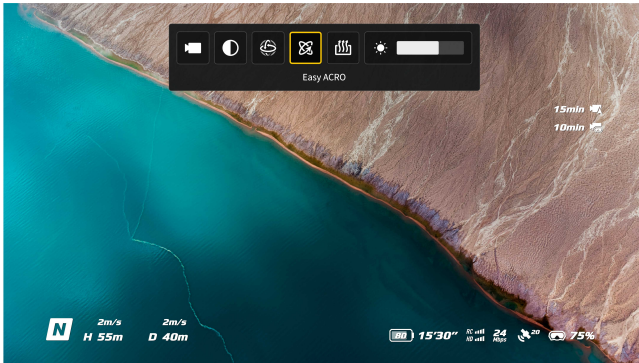

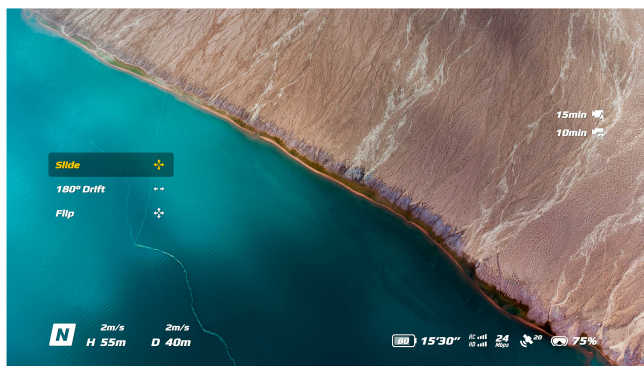

2. Χρησιμοποιήστε τον επιλογέα στον ελεγκτή κίνησης για εναλλαγή μεταξύ των ενεργειών Easy ACRO.
3. Όταν το Easy ACRO είναι ενεργοποιημένο, μετακινήστε τον μοχλό για να εκτελέσετε διάφορες ενέργειες Easy ACRO, όπως φαίνεται παρακάτω.

Ολίσθηση

Μετακινήστε τον μοχλό προς τα πάνω ή προς τα κάτω για άνοδο ή κάθοδο του αεροσκάφους.

Μετακινήστε τον μοχλό το αριστερά ή δεξιά για να μετακινήσετε το αεροσκάφος οριζόντια αριστερά ή δεξιά.

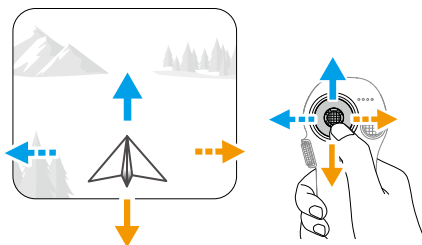

180° Drift

Σπρώξτε τον μοχλό ελέγχου αριστερά ή δεξιά για να περιστρέψετε το σώμα του αεροσκάφους και την κάμερα κατά 180° αριστερά ή δεξιά.

Το αεροσκάφος δεν ανταποκρίνεται όταν πιέζετε τον μοχλό ελέγχου προς τα πάνω ή προς τα κάτω σε αυτόν τον τρόπο λειτουργίας.

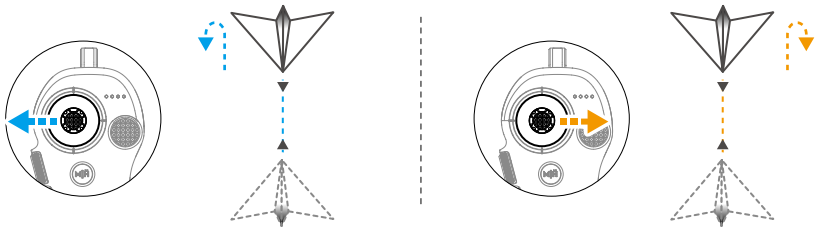

Εναλλαγή

Σπρώξτε τον μοχλό προς τα πάνω ή προς τα κάτω για να κάνετε front flip ή backflip με το αεροσκάφος.

Σπρώξτε τον μοχλό ελέγχου αριστερά ή δεξιά για να εκτελέσετε κύλιση του αεροσκάφους προς τα αριστερά ή προς τα δεξιά.

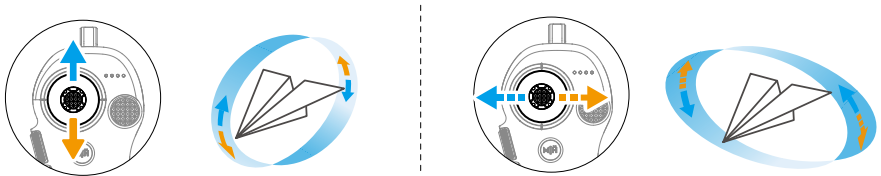

3.5 Προτάσεις και συμβουλές για την εγγραφή βίντεο

1. Η λίστα ελέγχων πριν από την πτήση έχει σχεδιαστεί για να βοηθήσει τον χρήστη να πετά με ασφάλεια και να τραβά βίντεο κατά τη διάρκεια της πτήσης. Ολοκληρώστε την πλήρη λίστα ελέγχου πριν από την πτήση πριν από κάθε πτήση.
2. Εάν χρησιμοποιείτε τηλεχειριστήριο, συνιστάται η λήψη φωτογραφιών ή η εγγραφή βίντεο κατά την πτήση σε κανονική ή κινηματογραφική λειτουργία.
3. ΜΗΝ πετάτε σε άσχημες καιρικές συνθήκες, όπως κατά τις ημέρες με βροχή ή άνεμο.
4. Επιλέξτε τις ρυθμίσεις της κάμερας που ταιριάζουν καλύτερα στις ανάγκες σας.
5. Διεξάγετε δοκιμές πτήσης για να καθορίσετε τις διαδρομές πτήσης και για προεπισκόπηση των σκηνών.
6. Φροντίστε να ελέγχετε απαλά το DJI Neo 2 για να εξασφαλίσετε μια ομαλή και σταθερή πτήση.

7. Απομακρύνετε τυχόν ξένα αντικείμενα από τον αεραγωγό και στις δύο πλευρές του DJI Neo 2 μετά την πτήση για να αποφύγετε τυχόν απόφραξη.

Αεροσκάφος

4 Αεροσκάφος

4.1 Τρόποι πτήσης

Όταν χρησιμοποιείτε τον έλεγχο παλάμης και τον έλεγχο μέσω εφαρμογής για κινητά, το DJI Neo 2 δεν υποστηρίζει αλλαγή τρόπων πτήσης.

Όταν χρησιμοποιείτε το τηλεχειριστήριο DJI RC-N3, οι τρόποι πτήσης μπορούν να εναλλάσσονται μεταξύ λειτουργίας Normal (Κανονική), Sport (Σπορ) και Cine (Κινηματογραφική) χρησιμοποιώντας τον διακόπτη λειτουργίας πτήσης στο τηλεχειριστήριο.

Όταν χρησιμοποιείτε το χειριστήριο κίνησης, οι τρόποι πτήσης μπορούν να εναλλάσσονται μεταξύ λειτουργίας Normal (Κανονική) και Sport (Σπορ) χρησιμοποιώντας το κουμπί λειτουργίας στο χειριστήριο κίνησης.

Όταν χρησιμοποιείτε το τηλεχειριστήριο FPV, οι λειτουργίες πτήσης μπορούν να εναλλάσσονται μεταξύ Κανονικής, Σπορ και Χειροκίνητης χρησιμοποιώντας τον διακόπτη λειτουργίας πτήσης στο τηλεχειριστήριο.

Λειτουργία Normal (Κανονική): Το αεροσκάφος μπορεί να αιωρείται με ακρίβεια και να πετάει σταθερά και είναι κατάλληλο για τις περισσότερες περιπτώσεις πτήσης.

Λειτουργία Sport (Σπορ): Η μέγιστη οριζόντια ταχύτητα πτήσης του αεροσκάφους αυξάνεται στη λειτουργία Σπορ. Λάβετε υπόψη ότι η αποφυγή εμποδίων είναι απενεργοποιημένη στη λειτουργία Σπορ.

Λειτουργία Cine (Κινηματογραφική): Η Κινηματογραφική λειτουργία βασίζεται στην Κανονική λειτουργία και η ταχύτητα πτήσης είναι περιορισμένη, καθιστώντας το αεροσκάφος πιο σταθερό στις εγγραφές.

Χειροκίνητη λειτουργία: Κλασική λειτουργία ελέγχου αεροσκαφών FPV με την υψηλότερη δυνατότητα ελιγμών. Στη χειροκίνητη λειτουργία, όλες οι λειτουργίες υποστήριξης πτήσης, συμπεριλαμβανομένης της ακριβούς αώρησης και της αυτόματης πέδησης, είναι απενεργοποιημένες και απαιτούνται ικανές δεξιότητες ελέγχου. Λάβετε υπόψη ότι η αποφυγή εμποδίων είναι απενεργοποιημένη στη χειροκίνητη λειτουργία.

Το DJI Neo 2 αλλάζει αυτόματα στη λειτουργία στάσης (ΑΤΤΙ), όταν ο εντοπισμός θέσης δεν λειτουργεί σωστά. Στη λειτουργία ΑΤΤΙ, το DJI Neo 2 μπορεί να παρασυρθεί οριζόντια και η ακριβής αώρηση και πέδηση δεν είναι διαθέσιμες. Θα πρέπει να προσγειώσετε το DJI Neo 2 το συντομότερο δυνατό για να αποφύγετε τυχόν ατυχήματα. Αποφεύγετε την πτήση σε περιορισμένους χώρους ή σε περιοχές όπου ο φωτισμός δεν είναι επαρκής. Σε διαφορετική περίπτωση, το DJI Neo 2 θα μεταβεί στη λειτουργία ΑΤΤΙ, η οποία μπορεί να εγκυμονεί κινδύνους.

- ☀️ • Οι τρόποι πτήσης είναι αποτελεσματικοί μόνο για χειροκίνητη πτήση με χρήση συσκευής τηλεχειρισμού.

- Η χειροκίνητη λειτουργία υποστηρίζεται μόνο όταν χρησιμοποιείτε το τηλεχειριστήριο DJI FPV 3, και ο μοχλός γκαζιού μπορεί επίσης να ρυθμιστεί. Ανατρέξτε στο Εγχειρίδιο χρήσης του τηλεχειριστηρίου DJI FPV 3 για περισσότερες πληροφορίες.











- Η μέγιστη ταχύτητα πτήσης και η απόσταση πέδησης του αεροσκάφους αυξάνονται σημαντικά στη λειτουργία Σπορ. Απαιτείται ελάχιστη απόσταση πέδησης 15 m σε συνθήκες χωρίς άνεμο.
- Απαιτείται ελάχιστη απόσταση πέδησης 5 μ. σε συνθήκες χωρίς άνεμο ενώ το αεροσκάφος ανεβαίνει και κατεβαίνει στη λειτουργία Σπορ ή την Κανονική λειτουργία.
- Η απόκριση του αεροσκάφους αυξάνεται σημαντικά στη λειτουργία Σπορ, πράγμα που σημαίνει ότι μια μικρή κίνηση του μοχλού ελέγχου στο τηλεχειριστήριο μεταφράζεται σε κίνηση του αεροσκάφους για μεγάλη απόσταση. Βεβαιωθείτε ότι έχετε διατηρήσει επαρκή χώρο για ελιγμούς κατά την πτήση.
- Μπορεί να νιώσετε κραδασμούς στα βίντεο που έχουν εγγραφεί στη λειτουργία Σπορ.
- Το DJI Neo 2 μπορεί να χρησιμοποιηθεί ως drone αρχικού επιπέδου στη χειροκίνητη λειτουργία. Είναι κατάλληλο για εξάσκηση στον έλεγχο του γκαζιού, τη διατήρηση του ύψους και την οριζόντια πτήση, αλλά όχι για συνεχείς πτήσεις υψηλής ταχύτητας και ενέργειες υψηλής ευελιξίας, όπως Dive, Split-S, Power Loop και Yaw-Spin. Σε διαφορετική περίπτωση, η στάση του αεροσκάφους ενδέχεται να μην μπορεί να ελεγχθεί λόγω του ορίου πρόωθησης.
- Στη χειροκίνητη λειτουργία, όταν μεταβείτε σε κανονική ή λειτουργία σπορ, φρενάρετε ή όταν το αεροσκάφος φτάσει στο όριο μέγιστου ύψους πτήσης, το αεροσκάφος ενδέχεται να μεταβεί στη λειτουργία ATTI και να μην μπορεί να αιωρείται σταθερά, εάν το περιβάλλον δεν πληροί τις απαιτήσεις πτήσης ή τις απαιτήσεις λειτουργίας του συστήματος όρασης.
- Όταν το ύψος πτήσης του αεροσκάφους είναι μικρότερο από 5 m ή όταν υπάρχουν εμπόδια σε ακτίνα 5 m γύρω από το αεροσκάφος, χρησιμοποιήστε το με προσοχή όταν ενεργοποιείτε τη χειροκίνητη λειτουργία. Η στάση μπορεί να γίνει ασταθής κατά τη στροφή του αεροσκάφους στη χειροκίνητη λειτουργία στις ακόλουθες περιπτώσεις. Χειριστείτε το αεροσκάφος με προσοχή για να εξασφαλίσετε σταθερή πτήση.
 - Κατά τη στροφή του αεροσκάφους με μεγάλη ταχύτητα.
 - Κατά την κατάδυση ή την ταχεία περιστροφή του αεροσκάφους.
 - Όταν η ταχύτητα πτήσης υπερβαίνει τα 8 m/s ή η ταχύτητα του ανέμου υπερβαίνει τα 8 m/s.

4.2 Δείκτης κατάστασης αεροσκάφους



Περιγραφές δεικτών κατάστασης αεροσκάφους



Κανονική		
	Αναβοσβήνει αργά με μπλε χρώμα	Αναζήτηση παλάμης/Προσγείωση στην παλάμη σε εξέλιξη
 × 2	Αναβοσβήνει με μπλε δύο φορές	Και τα δύο χέρια επιβεβαιώθηκαν κατά τη χρήση του ελέγχου χειρονομιών
 —	Ανάβει σταθερά με μπλε χρώμα	Έλεγχος χειρονομιών
	Πάλλεται με πράσινο χρώμα	Χειροκίνητος έλεγχος
	Αναβοσβήνει με λευκό χρώμα	Αντίστροφη μέτρηση λήψης φωτογραφίας
 —	Ανάβει σταθερά με λευκό χρώμα	Εγγραφή βίντεο
Φάσεις προειδοποίησης		
	Αναβοσβήνει γρήγορα με κόκκινο χρώμα	Κρίσιμα χαμηλή στάθμη μπαταρίας/GNSS και όραση απενεργοποιημένα (ενεργοποιημένη λειτουργία στάσης)
 —	Ανάβει σταθερά με κόκκινο χρώμα	Απώλεια θέματος παρακολούθησης/ Η απογείωση είναι απενεργοποιημένη (π.χ. χαμηλή στάθμη μπαταρίας) ^[1]
	Αναβοσβήνει αργά με κίτρινο χρώμα	Εκκινεί αυτόματα την επιστροφή στην αφετηρία όταν η λειτουργία έξυπνων στιμιότυπων τερματίζεται απροσδόκητα.

[1] Αν το αεροσκάφος δεν μπορεί να απογειωθεί ενώ ο δείκτης κατάστασης είναι σταθερά κόκκινος, δείτε το προειδοποιητικό μήνυμα στην εφαρμογή DJI Fly.

4.3 Επιστροφή στην αφετηρία

Διαβάστε προσεκτικά τα περιεχόμενα αυτής της ενότητας για να σιγουρευτείτε ότι είστε εξοικειωμένοι με τη συμπεριφορά του αεροσκάφους κατά την επιστροφή στην αφετηρία (RTH).

Όταν ελέγχετε το αεροσκάφος με τηλεχειριστήριο ή μέσω της εφαρμογής για κινητά, η λειτουργία επιστροφής στην αφετηρία είναι διαθέσιμη. Η λειτουργία Επιστροφή στην αφετηρία (RTH) πετάει το αεροσκάφος αυτόματα στο τελευταίο καταγεγραμμένο Σημείο αφετηρίας. Η RTH μπορεί να ενεργοποιηθεί με τρεις τρόπους: ο χρήστης ενεργοποιεί σκόπιμα τη λειτουργία RTH, το αεροσκάφος έχει χαμηλή μπαταρία, ή έχει χαθεί το σήμα του τηλεχειριστηρίου ή το σήμα μετάδοσης βίντεο (ενεργοποιείται η λειτουργία Failsafe RTH). Εάν το αεροσκάφος καταγράφει επιτυχώς το σημείο αφετηρίας και το σύστημα εντοπισμού θέσης λειτουργεί κανονικά, όταν ενεργοποιηθεί η λειτουργία RTH, το αεροσκάφος θα πετάξει αυτόματα πίσω και θα προσγειωθεί στο σημείο αφετηρίας.

 Σημείο αφετηρίας: Το σημείο αφετηρίας θα καταγραφεί κατά την απογείωση εφόσον το αεροσκάφος έχει ισχυρό σήμα GNSS  26. Μετά την καταγραφή του σημείου αφετηρίας, θα ακουστεί μια φωνητική προτροπή από την εφαρμογή DJI Fly. Το σημείο αφετηρίας ορίζεται από προεπιλογή στη θέση απογείωσης. Κατά τη διάρκεια της πτήσης, η ενημέρωση του σημείου αφετηρίας εξαρτάται από τη μέθοδο ελέγχου.

- Όταν το αεροσκάφος ελέγχεται με τηλεχειριστήριο, το σημείο αφετηρίας μπορεί να ενημερωθεί χειροκίνητα στη σελίδα ***** > Ασφάλεια** στην εφαρμογή DJI Fly. Εάν είναι απαραίτητο να ενημερώσετε το σημείο αφετηρίας κατά τη διάρκεια της πτήσης (π.χ. αν έχετε αλλάξει θέση).
- Για τον έλεγχο μέσω εφαρμογής για κινητά, το σημείο αφετηρίας ενημερώνεται δυναμικά με βάση την τοποθεσία του θέματος όταν χρησιμοποιούνται οι λειτουργίες Follow (Ακολουθία) ή άλλες λειτουργίες παρακολούθησης θέματος.

Κατά τη διάρκεια της λειτουργίας RTH, η διαδρομή επιστροφής στην αφετηρία μέσω επαυξημένης πραγματικότητας θα εμφανιστεί στην προβολή της κάμερας, για να δείτε τη διαδρομή επιστροφής και να διασφαλίσετε την ασφάλεια της πτήσης. Η προβολή της κάμερας εμφανίζει επίσης το Σημείο αφετηρίας μέσω επαυξημένης πραγματικότητας. Όταν το αεροσκάφος φτάσει στην περιοχή πάνω από το σημείο αφετηρίας, η κάμερα του αναρτήρα θα γυρίσει αυτόματα προς τα κάτω. Η σκιά του αεροσκάφους μέσω επαυξημένης πραγματικότητας θα εμφανίζεται στην προβολή της κάμερας όταν το αεροσκάφος πλησιάζει το έδαφος, για να μπορείτε σας να ελέγχετε το αεροσκάφος για να προσγειωθεί με μεγαλύτερη ακρίβεια στην τοποθεσία που προτιμάτε.

Το σημείο αφετηρίας μέσω επαυξημένης πραγματικότητας (AR), η διαδρομή επιστροφής στην αφετηρία μέσω επαυξημένης πραγματικότητας (AR RTH) και η σκιά του αεροσκάφους μέσω επαυξημένης πραγματικότητας (AR) θα εμφανίζονται στην προβολή της κάμερας από προεπιλογή. Η οθόνη μπορεί να αλλάξει από το μενού ***** > Ασφάλεια > Ρυθμίσεις επαυξημένης πραγματικότητας**.

-  • Η διαδρομή επιστροφής AR RTH χρησιμοποιείται μόνο για λόγους αναφοράς και μπορεί να αποκλίνει από την πραγματική διαδρομή πτήσης σε διαφορετικά

σενάρια. Να προσέχετε πάντα τη ζωντανή εικόνα στην οθόνη κατά τη διάρκεια της RTH. Πετάτε με προσοχή.

- Κατά τη διάρκεια της επιστροφής RTH, το αεροσκάφος θα προσαρμόσει αυτόματα την κλίση του αναρτήρα ώστε να κατευθύνει την κάμερα προς τη διαδρομή RTH από προεπιλογή. Χρησιμοποιήστε τον περιστροφικό διακόπτη αναρτήρα για να ρυθμίσετε τον προσανατολισμό της κάμερας ή πατήστε τα κουμπιά εξατομικεύσεως στο τηλεχειριστήριο για να επανατοποθετήσετε την κάμερα στο κέντρο. Αυτό θα σταματήσει το αεροσκάφος από την αυτόματη προσαρμογή της κλίσεως του αναρτήρα, γεγονός που μπορεί να εμποδίσει την προβολή της διαδρομής επιστροφής στην αφετηρία μέσω επαυξημένης πραγματικότητας.
-

Σημείωση

- ⚠ • Το αεροσκάφος ενδέχεται να μην είναι σε θέση να επιστρέψει κανονικά στο σημείο αφετηρίας ως συνήθως εάν το σύστημα εντοπισμού θέσης δεν λειτουργεί σωστά. Κατά τη διάρκεια της Ασφαλούς λειτουργίας RTH, το αεροσκάφος μπορεί να μεταβεί σε κατάσταση ΑΤΤΙ και να προσγειωθεί αυτόματα εάν το σύστημα εντοπισμού θέσης δεν λειτουργεί σωστά.
- Κατά τη χρήση του ελέγχου μέσω εφαρμογής για κινητά, το αεροσκάφος θα πραγματοποιήσει μόνο προσγείωση και δεν μπορεί να εκτελέσει λειτουργία επιστροφής στην αφετηρία εάν δεν υπάρχει σήμα GNSS.
- Όταν δεν υπάρχει σήμα GNSS, ΜΗΝ πετάτε πάνω από υδάτινες επιφάνειες, κτίρια με γυάλινες επιφάνειες ή σε περιπτώσεις όπου το υψόμετρο πάνω από το έδαφος είναι μεγαλύτερο από 10 μ. Εάν το σύστημα εντοπισμού θέσης δεν λειτουργεί σωστά, το αεροσκάφος θα εισέλθει σε κατάσταση ΑΤΤΙ.
- Είναι σημαντικό να ορίσετε ένα κατάλληλο ύψος για επιστροφή RTH πριν από κάθε πτήση. Ξεκινήστε το DJI Fly και ορίστε το ύψος RTH.
- Το αεροσκάφος δεν μπορεί να ανιχνεύσει εμπόδια κατά τη διάρκεια της RTH εάν οι συνθήκες περιβάλλοντος δεν είναι κατάλληλες για το σύστημα ανίχνευσης.
- Οι ζώνες GEO ενδέχεται να επηρεάσουν την RTH. Αποφύγετε την πτήση κοντά σε ζώνες GEO.
- Το αεροσκάφος ενδέχεται να μην μπορεί να επιστρέψει στο σημείο αφετηρίας εάν η ταχύτητα του ανέμου είναι πολύ υψηλή. Πετάτε με προσοχή.
- Δίνετε ιδιαίτερη προσοχή στα μικρά/λεπτά αντικείμενα (όπως κλαδιά δέντρων ή ηλεκτροφόρα καλώδια) και στα διαφανή αντικείμενα (όπως νερό ή γυαλί)

κατά την επιστροφή στην αρχική θέση. Βγείτε από την RTH και ελέγξτε το αεροσκάφος χειροκίνητα σε περίπτωση έκτακτης ανάγκης.

- Ορίστε την **Προηγμένη RTH** ως προεπιλογή αν υπάρχουν καλώδια ή πύργοι ηλεκτροδότησης που το αεροσκάφος δεν μπορεί να αποφύγει στη διαδρομή RTH και βεβαιωθείτε ότι το υψόμετρο RTH που έχει οριστεί είναι μεγαλύτερο από αυτό των εμποδίων.
- Το αεροσκάφος φρενάρει και επιστρέφει στην αφετηρία σύμφωνα με τις τελευταίες ρυθμίσεις εάν αλλάξουν οι ρυθμίσεις **Προηγμένη RTH** στο DJI Fly κατά τη διάρκεια της RTH.
- Εάν το μέγιστο υψόμετρο ρυθμιστεί κάτω από το τρέχον υψόμετρο κατά τη διάρκεια της RTH, το αεροσκάφος θα κατέβει πρώτα στο μέγιστο υψόμετρο και στη συνέχεια θα συνεχίσει την επιστροφή στην αφετηρία.
- Το Υψόμετρο RTH δεν μπορεί να αλλάξει κατά τη διάρκεια της RTH.
- Αν υπάρχει μεγάλη διαφορά μεταξύ του τρέχοντος υψόμετρου και του υψόμετρου RTH, η ισχύς της μπαταρίας που χρησιμοποιείται δεν μπορεί να υπολογιστεί με ακρίβεια λόγω της διαφορετικής ταχύτητας του ανέμου σε κάθε υψόμετρο. Δίνετε ιδιαίτερη προσοχή στα μηνύματα ισχύος της μπαταρίας και τα προειδοποιητικά μηνύματα στην εφαρμογή DJI Fly.
- Όταν το σήμα του τηλεχειριστηρίου είναι κανονικό κατά τη διάρκεια της Προηγμένης RTH, ο μοχλός βήματος μπορεί να χρησιμοποιηθεί για τον έλεγχο της ταχύτητας πτήσης, αλλά ο προσανατολισμός και το υψόμετρο δεν μπορούν να ελεγχθούν και το αεροσκάφος δεν μπορεί να ελεγχθεί για να πετάξει προς τα αριστερά ή προς τα δεξιά. Το συνεχές σπρώξιμο του μοχλού βήματος για επιτάχυνση αυξάνει την ταχύτητα κατανάλωσης ισχύος της μπαταρίας. Το αεροσκάφος δεν μπορεί να αποφύγει εμπόδια αν η ταχύτητα πτήσης υπερβαίνει την ταχύτητα αποτελεσματικής ανίχνευσης. Το αεροσκάφος θα φρενάρει και θα αιωρείται στη θέση του και θα εξέλθει από την RTH αν ο μοχλός βήματος είναι πατημένος μέχρι τέρμα. Το αεροσκάφος μπορεί να ελεγχθεί μετά την απελευθέρωση του μοχλού κλίσης.
- Εάν το αεροσκάφος φτάσει στο όριο υψομέτρου της τρέχουσας θέσης του αεροσκάφους ή του σημείου αφετηρίας ενώ ανεβαίνει κατά τη διάρκεια της Προεπιλογής RTH, το αεροσκάφος σταματά την άνοδο και επιστρέφει στο σημείο αφετηρίας στο τρέχον υψόμετρο. Δίνετε προσοχή στην ασφάλεια πτήσης κατά τη διάρκεια της επιστροφής στην αφετηρία.
- Εάν το σημείο αφετηρίας βρίσκεται εντός της ζώνης υψομέτρου αλλά το αεροσκάφος δεν βρίσκεται εντός της ζώνης υψομέτρου, όταν το αεροσκάφος φτάσει στη ζώνη υψομέτρου θα κατέβει κάτω από το όριο υψομέτρου, το οποίο μπορεί να είναι χαμηλότερο από το καθορισμένο υψόμετρο RTH. Πετάτε με προσοχή.

- Το αεροσκάφος θα βγει από τη λειτουργία RTH αν το περιβάλλον είναι υπερβολικά περίπλοκο για ολοκλήρωση της RTH, ακόμη κι αν το σύστημα ανίχνευσης λειτουργεί σωστά.
 - Η λειτουργία RTH δεν μπορεί να ενεργοποιηθεί κατά τη διάρκεια της αυτόματης προσγείωσης.
-



Προηγμένη RTH

Όταν ενεργοποιηθεί η λειτουργία Προηγμένη RTH, το αεροσκάφος θα σχεδιάσει αυτόματα την καλύτερη διαδρομή RTH, η οποία θα εμφανίζεται στο DJI Fly και θα προσαρμόζεται ανάλογα με το περιβάλλον. Κατά τη διάρκεια της RTH, το αεροσκάφος θα προσαρμόσει αυτόματα την ταχύτητα πτήσης ανάλογα με τους περιβαλλοντικούς παράγοντες, όπως η ταχύτητα και η κατεύθυνση του ανέμου και τα εμπόδια.

Εάν το σήμα ελέγχου μεταξύ του τηλεχειριστηρίου και του αεροσκάφους είναι καλό, βγείτε από τη λειτουργία RTH πατώντας  στο DJI Fly ή πατώντας το κουμπί RTH στο τηλεχειριστήριο. Μετά την έξοδο από την RTH οι χρήστες θα ανακτήσετε τον έλεγχο του αεροσκάφους.

Μέθοδος ενεργοποίησης

Ο χρήστης ενεργοποιεί σκόπιμα τη λειτουργία RTH

- **Έλεγχος παλάμης:** Όταν το αεροσκάφος βρίσκεται εντός 5 μ. από το θέμα, απλώστε την παλάμη σας, και το αεροσκάφος θα επιστρέψει αυτόματα και θα προσγειωθεί πάνω στο χέρι σας μόλις επιβεβαιώσει την παλάμη σας.
- **Έλεγχος μέσω εφαρμογής για κινητά:** Κατά τη διάρκεια της πτήσης, πατήστε  στα αριστερά της προβολής κάμερας στην εφαρμογή DJI Fly. Στο αναδυόμενο παράθυρο, πατήστε παρατεταμένα το εικονίδιο RTH για να ενεργοποιήσετε την επιστροφή στην αφετηρία.
- **Χρησιμοποιώντας το τηλεχειριστήριο:** Κατά τη διάρκεια της πτήσης, μπορείτε να ενεργοποιήσετε την RTH πατώντας παρατεταμένα το κουμπί RTH στο τηλεχειριστήριο ή πατώντας  από την αριστερή πλευρά της προβολής της κάμερας στο DJI Fly και, στη συνέχεια, πατώντας παρατεταμένα το εικονίδιο RTH.
Εάν χαθεί το σήμα του τηλεχειριστηρίου κατά τη διάρκεια της επιστροφής στην αφετηρία (RTH), το αεροσκάφος θα συνεχίσει τη διαδικασία επιστροφής στην αφετηρία ανεξάρτητα από την προκαθορισμένη ενέργεια απώλειας σήματος.
- **Χρήση του ελεγκτή κίνησης:** Πατήστε παρατεταμένα το κουμπί λειτουργίας στο χειριστήριο κίνησης για να ξεκινήσετε τη διαδικασία RTH. Το αεροσκάφος θα πετάξει πίσω στο τελευταίο ενημερωμένο σημείο αφετηρίας. Κατά τη διάρκεια της RTH,

πατήστε το κουμπί κλειδώματος μία φορά για να ακυρώσετε την RTH. Μετά την έξοδο από την RTH, οι χρήστες θα ανακτήσουν τον έλεγχο του αεροσκάφους.

Χαμηλή στάθμη μπαταρίας αεροσκάφους

Κατά τη διάρκεια της πτήσης, εάν η στάθμη της μπαταρίας είναι χαμηλή και επαρκεί μόνο για την πτήση μέχρι το σημείο αρχικής θέσης, θα εμφανιστεί μια προειδοποιητική ένδειξη στην εφαρμογή DJI Fly. Εάν πατήσετε για να επιβεβαιώσετε την RTH ή εάν δεν προβείτε σε ενέργειες πριν από τη λήξη της αντίστροφης μέτρησης, το αεροσκάφος θα ξεκινήσει αυτόματα την RTH με χαμηλή μπαταρία.

Εάν ακυρώσετε την ένδειξη RTH με χαμηλή μπαταρία και συνεχίσετε την πτήση του αεροσκάφους, το αεροσκάφος θα προσγειωθεί αυτόματα όταν η τρέχουσα στάθμη της μπαταρίας μπορεί να υποστηρίξει το αεροσκάφος μόνο για αρκετό χρονικό διάστημα ώστε να κατέβει από το τρέχον υψόμετρό του.

Οι συσκευές τηλεχειρισμού μπορούν να χρησιμοποιηθούν για τον έλεγχο της οριζόντιας κίνησης του αεροσκάφους κατά τη διαδικασία προσγείωσης. Πετάξτε το αεροσκάφος σε κατάλληλο μέρος για να το προσγειώσετε το συντομότερο δυνατό.

- ⚠ • Όταν η στάθμη φόρτισης της έξυπνης μπαταρίας πτήσης είναι πολύ χαμηλή και δεν υπάρχει αρκετή ισχύς για επιστροφή στην αφετηρία, προσγειώστε το αεροσκάφος το συντομότερο δυνατό. Η καθυστερημένη ενέργεια θα προκαλέσει προοδευτική μείωση της ώσης, κάτι που μπορεί να οδηγήσει σε ανεξέλεγκτη κάθοδο εφόσον επέλθει πλήρης εξάντληση. Αυτό μπορεί να προκαλέσει καταστροφή του αεροσκάφους, ζημιά σε περιουσία τρίτων ή προσωπικό τραυματισμό.
- ΜΗΝ συνεχίζετε να πιέζετε τον μοχλό γκαζιού προς τα πάνω κατά τη διάρκεια της αυτόματης προσγείωσης. Διαφορετικά, το αεροσκάφος θα υποστεί προοδευτική μείωση ώσης και ενδέχεται ακόμα και να συντριβεί όταν εξαντληθεί εντελώς η ισχύς της μπαταρίας.

Απώλεια σήματος τηλεχειριστηρίου

Όταν χαθεί το σήμα του τηλεχειριστηρίου για περισσότερο από 6 δευτερόλεπτα, το αεροσκάφος θα ξεκινήσει αυτόματα τη λειτουργία επιστροφής RTH ασφαλούς κατάστασης, εάν η ενέργεια απώλειας σήματος έχει οριστεί σε RTH. Η ενέργεια μπορεί επίσης να οριστεί σε Αιώρηση ή Προσγείωση.

Όταν οι συνθήκες φωτισμού και περιβάλλοντος είναι κατάλληλες για το σύστημα όρασης, το αεροσκάφος θα ξεκινήσει τη λειτουργία επιστροφής στο σημείο αφετηρίας χρησιμοποιώντας την προηγμένη επιστροφή στην αφετηρία σύμφωνα με τις ρυθμίσεις επιστροφής RTH. Το αεροσκάφος θα παραμείνει σε RTH ακόμη και αν αποκατασταθεί το σήμα του τηλεχειριστηρίου. Η εφαρμογή DJI Fly θα ενημερώσει τη διαδρομή RTH αντίστοιχα.

Όταν οι συνθήκες φωτισμού και περιβάλλοντος είναι ακατάλληλες για το σύστημα όρασης, το αεροσκάφος θα φρενάρει και θα αιωρείται και στη συνέχεια θα περάσει στην αρχική διαδρομή RTH.

- Εάν η απόσταση RTH (η οριζόντια απόσταση μεταξύ του αεροσκάφους και του σημείου αφετηρίας) είναι μεγαλύτερη από 50 m, το αεροσκάφος προσαρμόζει τον προσανατολισμό του και πετάει προς τα πίσω για 50 m στην αρχική διαδρομή πτήσης του πριν εισέλθει σε στην προκαθορισμένη RTH.
- Εάν η απόσταση RTH είναι μεγαλύτερη από 5 m αλλά μικρότερη από 50 m, το αεροσκάφος προσαρμόζει τον προσανατολισμό του και πετάει ευθεία οριζόντια πίσω στο σημείο αφετηρίας στο τρέχον υψόμετρο.
- Το αεροσκάφος προσγειώνεται αμέσως εάν η απόσταση RTH είναι μικρότερη από 5 m.

Διαδικασία RTH

Μετά την ενεργοποίηση της προηγμένης RTH, το αεροσκάφος φρενάρει και αιωρείται στη θέση του.

- **Όταν το περιβάλλον ή οι συνθήκες φωτισμού είναι κατάλληλες για το σύστημα όρασης:**

Το αεροσκάφος θα ρυθμίσει τον προσανατολισμό του στο σημείο αφετηρίας, θα σχεδιάσει την καλύτερη διαδρομή σύμφωνα με τις ρυθμίσεις επιστροφής RTH και στη συνέχεια θα επιστρέψει στο σημείο αφετηρίας.
 - **Όταν το περιβάλλον ή οι συνθήκες φωτισμού δεν είναι κατάλληλες για το σύστημα όρασης:**
 - Εάν η απόσταση RTH είναι μεγαλύτερη από 50 μ., το αεροσκάφος θα επιστρέψει στην αφετηρία σύμφωνα με την **Προεπιλογή**.
 - Εάν η απόσταση RTH είναι μεγαλύτερη από 5 μ. αλλά μικρότερη από 50 μ., το αεροσκάφος θα πετάξει προς το σημείο αφετηρίας σε ευθεία γραμμή στο τρέχον υψόμετρο.
 - Το αεροσκάφος προσγειώνεται αμέσως εάν η απόσταση RTH είναι μικρότερη από 5 μ.*
- * Κατά τη χρήση του ελέγχου μέσω εφαρμογής για κινητά, το αεροσκάφος προσγειώνεται αμέσως εάν η απόσταση RTH είναι μικρότερη από 2 μ.

Ρυθμίσεις επιστροφής RTH

- ⚠ • Όταν χρησιμοποιείτε τον έλεγχο μέσω εφαρμογής για κινητά, οι ρυθμίσεις διαδρομής RTH δεν υποστηρίζονται και το αεροσκάφος επιστρέφει πάντα μέσω της βέλτιστης διαδρομής.

Εάν ο φωτισμός είναι επαρκής και το περιβάλλον είναι κατάλληλο για σύστημα όρασης, το αεροσκάφος θα σχεδιάσει αυτόματα τη βέλτιστη διαδρομή RTH και θα προσαρμόσει το υψόμετρο ανάλογα με τους περιβαλλοντικούς παράγοντες, όπως τα εμπόδια και τα σήματα μετάδοσης.

Όταν το σύστημα όρασης δεν λειτουργεί σωστά:

- Εάν ένα θέμα έχει ήδη παρακολουθηθεί: Το σημείο αφετηρίας θα ενημερώνεται δυναμικά στη θέση του θέματος και το υψόμετρο RTH θα οριστεί σε χαμηλότερο επίπεδο ακριβώς πάνω από το θέμα.
- Εάν ένα θέμα δεν έχει παρακολουθηθεί: Το αεροσκάφος θα ανέβει σε ένα προκαθορισμένο ασφαλές υψόμετρο και θα επιστρέψει στην αφετηρία, αποφεύγοντας έτσι τα περισσότερα συνήθη εμπόδια.

Οι ρυθμίσεις RTH είναι διαθέσιμες για την Προηγμένη RTH. Μεταβείτε στην προβολή κάμερας στην εφαρμογή DJI Fly ή στα γυαλιά (εάν χρησιμοποιούνται), πατήστε την επιλογή *** > **Ασφάλεια** και μετακινηθείτε στην επιλογή **Επιστροφή στην αφετηρία (RTH)**.

- **Βέλτιστη:**

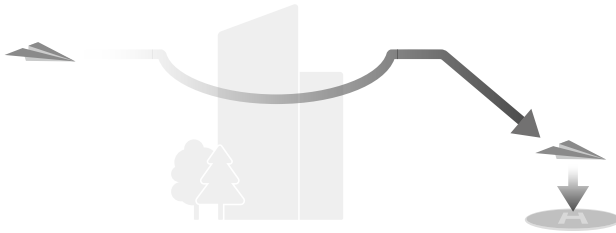

- Εάν ο φωτισμός είναι επαρκής και το περιβάλλον είναι κατάλληλο για σύστημα όρασης, το αεροσκάφος θα σχεδιάσει αυτόματα τη βέλτιστη διαδρομή RTH και θα προσαρμόσει το υψόμετρο ανάλογα με τους περιβαλλοντικούς παράγοντες, όπως τα εμπόδια και τα σήματα μετάδοσης, ανεξάρτητα από τη ρύθμιση υψόμετρου RTH. Η βέλτιστη διαδρομή RTH σημαίνει ότι το αεροσκάφος θα διανύσει τη μικρότερη δυνατή απόσταση, ώστε να μειωθεί η ισχύς της μπαταρίας που χρησιμοποιείται και να αυξηθεί ο χρόνος πτήσης.

- Εάν ο φωτισμός είναι ανεπαρκής ή το περιβάλλον δεν είναι κατάλληλο για σύστημα όρασης, το αεροσκάφος θα εκτελέσει την Προεπιλογή RTH με βάση τη ρύθμιση Υψόμετρο RTH.
- Προεπιλογή:



Απόσταση RTH/Υψόμετρο		Κατάλληλες συνθήκες φωτισμού και περιβάλλοντος	Ακατάλληλες συνθήκες φωτισμού και περιβάλλοντος
Απόσταση RTH > 50 m	Τρέχον υψόμετρο < Υψόμετρο RTH	Το αεροσκάφος θα σχεδιάσει τη διαδρομή RTH, θα πετάξει σε μια ανοικτή περιοχή παρακάμπτοντας τα εμπόδια, θα ανέβει στο Υψόμετρο RTH και θα επιστρέψει στην αφετηρία χρησιμοποιώντας την καλύτερη διαδρομή.	Το αεροσκάφος θα ανέβει στο υψόμετρο RTH και θα πετάξει προς το σημείο αφετηρίας σε ευθεία γραμμή στο υψόμετρο RTH. ^[1]
	Τρέχον υψόμετρο ≥ υψόμετρο RTH	Το αεροσκάφος θα επιστρέψει στην αφετηρία χρησιμοποιώντας την καλύτερη διαδρομή στο τρέχον ύψος.	Το αεροσκάφος θα πετάξει προς το σημείο αφετηρίας σε ευθεία γραμμή στο τρέχον υψόμετρο. ^[1]
Η απόσταση RTH είναι 5-50 m			Το αεροσκάφος θα πετάξει προς το σημείο αφετηρίας σε ευθεία γραμμή στο τρέχον υψόμετρο. ^[2]

[1] Εάν το LiDAR που είναι στραμμένο προς τα εμπρός ανιχνεύσει ένα εμπόδιο μπροστά, το αεροσκάφος θα ανέβει σε μεγαλύτερο ύψος για να αποφύγει το εμπόδιο. Θα σταματήσει την άνοδο μόλις ο χώρος μπροστά του είναι ελεύθερος και στη συνέχεια θα συνεχίσει την RTH. Εάν το ύψος του εμποδίου υπερβαίνει το όριο ύψους, το αεροσκάφος θα φρενάρει και θα αιωρείται και ο χρήστης θα πρέπει να αναλάβει τον έλεγχο.

[2] Το αεροσκάφος θα φρενάρει και θα αιωρείται και ο χρήστης θα πρέπει να αναλάβει τον έλεγχο.

Όταν το αεροσκάφος πλησιάζει το σημείο αφετηρίας, εάν το τρέχον υψόμετρο είναι υψηλότερο από το υψόμετρο RTH, το αεροσκάφος θα αποφασίσει έξυπνα εάν θα κατέβει ενώ πετάει προς τα εμπρός ανάλογα με το περιβάλλον, τον φωτισμό, το ρυθμισμένο υψόμετρο RTH και το τρέχον υψόμετρο. Όταν το αεροσκάφος φτάσει στην περιοχή πάνω από το σημείο αφετηρίας, το τρέχον υψόμετρο του αεροσκάφους δεν θα είναι χαμηλότερο από το ρυθμισμένο υψόμετρο RTH.

Τα σχέδια RTH για διαφορετικά περιβάλλοντα, οι μέθοδοι ενεργοποίησης RTH και οι ρυθμίσεις RTH έχουν ως εξής:

Μέθοδος ενεργοποίησης RTH	Κατάλληλες συνθήκες φωτισμού και περιβάλλοντος (Το αεροσκάφος μπορεί να παρακάμψει εμπόδια και ζώνες GEO)	Ακατάλληλες συνθήκες φωτισμού και περιβάλλοντος
Ο χρήστης ενεργοποιεί σκόπιμα τη λειτουργία RTH	Το αεροσκάφος θα εκτελέσει RTH με βάση τη ρύθμιση RTH: <ul style="list-style-type: none"> • Βέλτιστη • Προεπιλογή 	Προεπιλογή (Το αεροσκάφος μπορεί να ανέβει για να παρακάμψει εμπόδια και ζώνες GEO)
Χαμηλή στάθμη μπαταρίας αεροσκάφους		Αρχική διαδρομή RTH, Η προκαθορισμένη RTH θα εκτελεστεί όταν αποκατασταθεί το σήμα (Το αεροσκάφος μπορεί να παρακάμψει τις ζώνες GEO και θα φρενάρει και θα αιωρείται αν υπάρχει εμπόδιο)
Απώλεια σήματος τηλεχειριστηρίου		

Προστασία προσγείωσης

Κατά τη διάρκεια της RTH, η προστασία προσγείωσης ενεργοποιείται μόλις το αεροσκάφος αρχίσει την προσγείωση.

Οι συγκεκριμένες επιδόσεις του αεροσκάφους έχουν ως εξής:

- Εάν το έδαφος κριθεί κατάλληλο για προσγείωση, το DJI Neo 2 θα προσγειωθεί άμεσα.
- Εάν το έδαφος κριθεί ακατάλληλο για προσγείωση, το DJI Neo 2 αιωρείται και περιμένει την επιβεβαίωση του χειριστή. Μπορείτε να εκτελέσετε προσγείωση παλάμης ή να προσγειώσετε το DJI Neo 2 χειροκίνητα.

- Εάν το DJI Neo 2 αποτύχει να προσδιορίσει εάν το περιβάλλον του εδάφους είναι κατάλληλο για προσγείωση, το DJI Fly ή τα γυαλιά εμφανίζουν μια προτροπή προσγείωσης όταν το DJI Neo 2 κατέβει σε απόσταση 0,3 m από το έδαφος. Επιβεβαιώστε την προτροπή προσγείωσης και το DJI Neo 2 θα προσγειωθεί. Μπορείτε επίσης να εκτελέσετε προσγείωση παλάμης ή να προσγειώσετε το DJI Neo 2 χειροκίνητα.



- Η προστασία προσγείωσης βοηθά μόνο στον καθορισμό του περιβάλλοντος προσγείωσης. Δώστε προσοχή στο περιβάλλον κατά την προσγείωση για να βεβαιωθείτε για την ασφάλεια.
- Στις ακόλουθες περιπτώσεις, η προστασία προσγείωσης μπορεί να μην είναι διαθέσιμη και το DJI Neo 2 μπορεί να προσγειωθεί απευθείας σε ακατάλληλο έδαφος:
 - Πτήση πάνω από μονόχρωμες, αντανακλαστικές ή επιφάνειες με χαμηλό φωτισμό, μια μεγάλη περιοχή επιφανειών χωρίς σαφή υφή ή επιφάνειες με δυναμική υφή, όπως λείες κεραμικές πλάκες, δάπεδα γκαράζ με ανεπαρκή φωτισμό και γρασίδι που φυσάει από τον άνεμο.
 - Πτήση πάνω από εμπόδια χωρίς καθαρή υφή, όπως μεγάλες πέτρες, ή ανακλαστικές ή μονόχρωμες επιφάνειες, όπως υπερυψωμένα κεραμίδια.
 - Πτήση πάνω από μικρά ή λεπτά εμπόδια, όπως καλώδια ρεύματος και κλαδιά δέντρων.
 - Πτήση πάνω από επιφάνειες που μοιάζουν με επίπεδο έδαφος, όπως κομμένοι και επίπεδοι θάμνοι, επίπεδες κορυφές δέντρων και ημισφαιρικό έδαφος.
- Στις ακόλουθες περιπτώσεις, η προστασία προσγείωσης μπορεί να ενεργοποιηθεί κατά λάθος και το DJI Neo 2 δεν μπορεί να προσγειωθεί. Μπορείτε να εκτελέσετε προσγείωση παλάμης ή να προσγειώσετε το DJI Neo 2 χειροκίνητα.
 - Πτήση πάνω από επιφάνειες που το σύστημα όρασης μπορεί να μπερδέψει με νερό, όπως υγρό έδαφος και περιοχές με λακκούβες.
 - Πτήση πάνω από επίπεδες επιφάνειες, ενώ σε κοντινή απόσταση υπάρχουν επιφάνειες με καθαρή υφή (λοξές επιφάνειες ή σκάλες).

4.4 Σύστημα ανίχνευσης

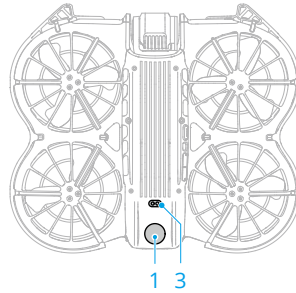
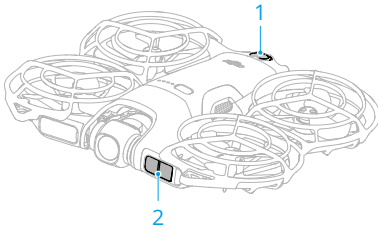

1. Σύστημα πανκατευθυντικής μονόφθαλμης όρασης
2. LiDAR με κατεύθυνση προς τα εμπρός*
3. Σύστημα ανίχνευσης υπερύθρων προς τα κάτω

* Το LiDAR με κατεύθυνση προς τα εμπρός πληροί την απαίτηση ασφάλειας των ανθρώπινων ματιών για τα προϊόντα λέιζερ κατηγορίας 1.

Το LiDAR με κατεύθυνση προς τα εμπρός μπορεί να ανιχνεύσει εμπόδια μπροστά. Το σύστημα πανκατευθυντικής μονόφθαλμης όρασης λειτουργεί καλύτερα με επαρκή φωτισμό και σαφώς επισημασμένα ή ανάγλυφα εμπόδια. Το σύστημα πανκατευθυντικής μονόφθαλμης όρασης ενεργοποιείται αυτόματα όταν το αεροσκάφος βρίσκεται στη λειτουργία Normal (Κανονική) ή Cine (Κινηματογραφική) και η ενέργεια αποφυγής εμποδίων έχει ρυθμιστεί σε **Bypass (Παράκαμψη)** ή **Brake (Πέδηση)** στην εφαρμογή DJI Fly. Η λειτουργία προσανατολισμού ισχύει όταν τα σήματα GNSS δεν είναι διαθέσιμα ή είναι ασθενή.

- Όταν ο οπτικός εντοπισμός θέσης και η αποφυγή εμποδίων είναι απενεργοποιημένα, το αεροσκάφος βασίζεται μόνο στο GNSS για να αιωρείται, η πανκατευθυντική αποφυγή εμποδίων δεν είναι διαθέσιμη και το αεροσκάφος δεν θα επιβραδύνει αυτόματα κατά την κάθοδο στο έδαφος. Χρειάζεται ιδιαίτερη προσοχή όταν είναι απενεργοποιημένες οι λειτουργίες Οπτικός εντοπισμός θέσης και Αποφυγή εμποδίων.
- Η απενεργοποίηση των λειτουργιών Οπτικός εντοπισμός θέσης και Αποφυγή εμποδίων ισχύει μόνο κατά τη χειροκίνητη πτήση και δεν ισχύει κατά τη χρήση RTH, την αυτόματη προσγείωση ή τη χρήση των τρόπων έξυπνης πτήσης.
- Ο οπτικός εντοπισμός θέσης και η αποφυγή εμποδίων μπορούν να απενεργοποιηθούν προσωρινά όταν επικρατεί συννεφιά και ομίχλη ή όταν ανιχνεύεται εμπόδιο κατά την προσγείωση. Διατηρήστε ενεργοποιημένες τις λειτουργίες Οπτικός εντοπισμός θέσης και Αποφυγή εμποδίων σε κανονικές συνθήκες πτήσης. Οι λειτουργίες Οπτικός εντοπισμός θέσης και Αποφυγή

εμποδίων είναι ενεργοποιημένες από προεπιλογή μετά την επανεκκίνηση του αεροσκάφους.

Σημείωση

- ⚠ • Δώστε προσοχή στο περιβάλλον πτήσης. Το σύστημα ανίχνευσης λειτουργεί μόνο σε συγκεκριμένα σενάρια και δεν μπορεί να αντικαταστήσει τον έλεγχο και την κρίση του ανθρώπου. Κατά τη διάρκεια μιας πτήσης, δίνετε προσοχή στο περιβάλλον γύρω σας και στις προειδοποιήσεις στην εφαρμογή DJI Fly, επιδεικνύετε υπευθυνότητα και διατηρείτε τον έλεγχο του αεροσκάφους ανά πάσα στιγμή.
- Εάν δεν υπάρχει διαθέσιμο GNSS, το σύστημα όρασης προς τα κάτω βοηθά στον εντοπισμό θέσης του αεροσκάφους και λειτουργεί καλύτερα όταν το αεροσκάφος βρίσκεται σε ύψος από 0,5 μ. έως 10 μ. Απαιτείται ιδιαίτερη προσοχή εάν το ύψος του αεροσκάφους είναι πάνω από 30 μέτρα καθώς μπορεί να επηρεαστεί η απόδοση προσανατολισμού των συστημάτων όρασης.
- Το σύστημα προς τα κάτω όρασης ενδέχεται να μη λειτουργεί σωστά όταν το αεροσκάφος πετά κοντά σε νερό. Επομένως, το αεροσκάφος ενδέχεται να μην είναι σε θέση να αποφύγει ενεργά το νερό από κάτω κατά την προσγείωση. Συνιστάται να διατηρείτε τον έλεγχο της πτήσης ανά πάσα στιγμή, να κάνετε λογικές κρίσεις με βάση το περιβάλλον γύρω σας και να αποφεύγετε να βασίζεστε υπερβολικά στο σύστημα προς τα κάτω όρασης.
- Το σύστημα όρασης δεν μπορεί να αναγνωρίσει με ακρίβεια μεγάλες κατασκευές με σκελετούς και καλώδια, όπως γερανογέφυρες, πύργους μεταφοράς υψηλής τάσης, γραμμές μεταφοράς υψηλής τάσης, καλωδιωτές γέφυρες και κρεμαστές γέφυρες.
- Το σύστημα όρασης δεν μπορεί να λειτουργήσει σωστά κοντά σε επιφάνειες χωρίς σαφείς παραλλαγές μοτίβου ή όπου υπάρχει υπερβολικά αδύναμο ή δυνατό φως. Το σύστημα όρασης δεν μπορεί να λειτουργήσει σωστά στις εξής περιπτώσεις:
 - ♦ Πτήση κοντά σε μονόχρωμες επιφάνειες (π.χ. καθαρό μαύρο, λευκό, κόκκινο ή πράσινο).
 - ♦ Πτήση κοντά σε ιδιαίτερα ανακλαστικές επιφάνειες.
 - ♦ Πτήση κοντά σε νερό ή διαφανείς επιφάνειες.
 - ♦ Πτήση κοντά σε κινούμενες επιφάνειες ή αντικείμενα.
 - ♦ Πτήση σε περιοχή με συχνές και δραστικές αλλαγές φωτισμού.
 - ♦ Πτήση κοντά σε εξαιρετικά σκοτεινές (<1 lux) ή φωτεινές (>100.000 lux) επιφάνειες.

- ♦ Πτήση κοντά σε επιφάνειες που αντανακλούν έντονα ή απορροφούν υπέρυθρα κύματα (π.χ. καθρέφτες, γυαλί, οδικές πινακίδες και ασφαλιστικά πεζοδρόμια).
- ♦ Πτήση κοντά σε επιφάνειες χωρίς σαφή μοτίβα ή υφές.
- ♦ Πτήση κοντά σε επιφάνειες με επαναλαμβανόμενα πανομοιότυπα μοτίβα ή υφές (π.χ. πλακίδια με το ίδιο σχέδιο).
- ♦ Πτήση κοντά σε εμπόδια με μικρές επιφάνειες (π.χ. φράχτες, κλαδιά δέντρων και ηλεκτροφόρα καλώδια).
- ♦ Πτήση κοντά σε μικρά αντικείμενα που μοιάζουν με στύλους (π.χ. στύλοι κοινής ωφελείας, στύλοι φωτισμού δρόμων).
- ♦ Πτήση κοντά σε κινούμενα αντικείμενα (π.χ. πεζούς ή οχήματα).
- Διατηρείτε πάντα καθαρούς τους αισθητήρες. ΜΗΝ γρατζουνίζετε και μην παραβιάζετε τους αισθητήρες. ΜΗΝ χρησιμοποιείτε το αεροσκάφος σε περιβάλλον με σκόνη ή υγρασία.
- Οι κάμερες του συστήματος όρασης μπορεί να χρειαστεί να βαθμονομηθούν μετά από την αποθήκευση για μεγάλο χρονικό διάστημα. Θα εμφανιστεί ένα μήνυμα προτροπής στην εφαρμογή DJI Fly και η βαθμονόμηση θα πραγματοποιηθεί αυτόματα.
- ΜΗΝ πετάτε όταν βρέχει, έχει αιθαλομίχλη ή εάν η ορατότητα είναι μικρότερη από 100 μ.
- ΜΗΝ παρεμποδίζετε το σύστημα ανίχνευσης.
- ΜΗΝ απογειώνεστε γρήγορα προς ένα εμπόδιο, για να αποφύγετε τον κίνδυνο το σύστημα ανίχνευσης να μην ανταποκριθεί έγκαιρα, κάτι που θα μπορούσε να οδηγήσει σε σύγκρουση.
- Ελέγχετε τα ακόλουθα κάθε φορά πριν την απογείωση:
 - ♦ Βεβαιωθείτε ότι δεν υπάρχουν αυτοκόλλητα ή άλλα εμπόδια πάνω από το γυαλί του συστήματος ανίχνευσης.
 - ♦ Χρησιμοποιήστε ένα μαλακό πανί αν υπάρχει βρωμιά, σκόνη ή νερό στο γυαλί του συστήματος ανίχνευσης. ΜΗΝ χρησιμοποιείτε προϊόν καθαρισμού που περιέχει αλκοόλ.
 - ♦ Επικοινωνήστε με το Τμήμα υποστήριξης της DJI εάν υπάρχει ζημιά στους φακούς του συστήματος ανίχνευσης.
- Το LiDAR με κατεύθυνση προς τα εμπρός δεν μπορεί να ανιχνεύσει εμπόδια με ανακλαστικότητα μικρότερη από 10 % ή ανακλαστικά αντικείμενα, όπως το γυαλί.

4.5 Προηγμένα συστήματα υποβοήθησης πιλότου

Η λειτουργία «Προηγμένα συστήματα υποβοήθησης πιλότου» (APAS) είναι διαθέσιμη στην κανονική λειτουργία και στην κινηματογραφική λειτουργία. Όταν είναι ενεργοποιημένη η λειτουργία APAS, το αεροσκάφος θα συνεχίσει να ανταποκρίνεται στις εντολές σας και να σχεδιάζει τη διαδρομή του σύμφωνα με τις εισόδους του μοχλού ελέγχου και το περιβάλλον πτήσης. Η λειτουργία APAS διευκολύνει την αποφυγή εμποδίων, την ομαλότερη λήψη εικόνων και την καλύτερη εμπειρία πτήσης.

Όταν η λειτουργία APAS είναι ενεργοποιημένη, το αεροσκάφος μπορεί να σταματήσει πατώντας το κουμπί παύσης πτήσης στο τηλεχειριστήριο. Το αεροσκάφος φρενάρει και αιωρείται για τρία δευτερόλεπτα και περιμένει περαιτέρω εντολές από τον χειριστή.

Για να ενεργοποιήσετε τη λειτουργία APAS, ανοίξτε το DJI Fly, μεταβείτε στο ***** > Ασφάλεια > Χειροκίνητη αποφυγή εμποδίων** και επιλέξτε **Παράκαμψη**. Ορίστε τις **Επιλογές παράκαμψης σε Κανονική ή Nifty**. Στη λειτουργία **Nifty**, το αεροσκάφος μπορεί να πετάξει πιο γρήγορα, πιο ομαλά και πιο κοντά στα εμπόδια, εξασφαλίζοντας καλύτερες λήψεις, ενώ παράλληλα παρακάμπτει τα εμπόδια. Ωστόσο, ο κίνδυνος σύγκρουσης με εμπόδια θα αυξηθεί. Πετάτε με προσοχή.

Η λειτουργία **Nifty** δεν μπορεί να λειτουργήσει κανονικά στις ακόλουθες περιπτώσεις:

- Όταν ο προσανατολισμός του αεροσκάφους αλλάζει γρήγορα πετώντας κοντά σε εμπόδια.
- Όταν πετάτε μέσα από στενά εμπόδια, όπως στέγαστρα ή θάμνους, με υψηλή ταχύτητα.
- Όταν πετάτε κοντά σε εμπόδια που είναι πολύ μικρά για να εντοπιστούν.

Σημείωση

- ⚠ • Βεβαιωθείτε ότι χρησιμοποιείτε το APAS όταν το σύστημα όρασης είναι διαθέσιμο. Βεβαιωθείτε ότι δεν υπάρχουν άνθρωποι, ζώα, αντικείμενα με μικρή έκταση επιφάνειας (π.χ. κλαδιά δέντρων) ή διαφανή αντικείμενα (π.χ. γυαλί ή νερό) κατά μήκος της επιθυμητής διαδρομής πτήσης.
- Βεβαιωθείτε ότι χρησιμοποιείτε το APAS όταν το σύστημα της προς τα κάτω όρασης είναι διαθέσιμο ή το σήμα GNSS είναι ισχυρό. Το APAS ενδέχεται να μην λειτουργεί σωστά όταν το αεροσκάφος πετάει πάνω από νερό.
- Να είστε πολύ προσεκτικοί όταν πετάτε σε εξαιρετικά σκοτεινά (<5 lux) ή φωτεινά περιβάλλοντα (>100.000 lux).
- Δώστε προσοχή στο DJI Fly και βεβαιωθείτε ότι το APAS λειτουργεί κανονικά.
- Το APAS μπορεί να μη λειτουργεί σωστά όταν το αεροσκάφος πετά κοντά στα όρια πτήσης ή σε ζώνη GEO.

- Όταν ο φωτισμός δεν είναι επαρκής και το σύστημα όρασης δεν είναι εν μέρει διαθέσιμο, το αεροσκάφος μεταβαίνει από τη λειτουργία παράκαμψης εμποδίων σε λειτουργία φρεναρίσματος και αιώρησης. Πρέπει να τοποθετήσετε τον μοχλό ελέγχου στο κέντρο και έπειτα να συνεχίσετε να ελέγχετε το αεροσκάφος.

Προστασία προσγείωσης

Εάν η Ενέργεια αποφυγής εμποδίων έχει οριστεί σε **Παράκαμψη** ή **Φρενάρισμα**, η προστασία προσγείωσης θα ενεργοποιηθεί όταν πιέσετε το μοχλό γκαζιού προς τα κάτω για να προσγειώσετε το αεροσκάφος. Η προστασία προσγείωσης ενεργοποιείται μόλις το αεροσκάφος αρχίσει την προσγείωση.

- Εάν το έδαφος κριθεί κατάλληλο για προσγείωση, το αεροσκάφος θα προσγειωθεί άμεσα.
- Εάν το έδαφος κριθεί ακατάλληλο για προσγείωση, το αεροσκάφος θα αιωρείται όταν κατέβει κάτω από ένα συγκεκριμένο ύψος πάνω από το έδαφος. Πιέστε προς τα κάτω τον μοχλό γκαζιού για τουλάχιστον πέντε δευτερόλεπτα· το αεροσκάφος θα προσγειωθεί χωρίς αποφυγή εμποδίων.

4.6 Έλικες και προστατευτικά έλικα

Το DJI Neo 2 διαθέτει αποσπώμενα προστατευτικά έλικα, τα οποία μειώνουν τις ζημιές στους έλικες που προκαλούνται από συγκρούσεις. Πριν από την αφαίρεση ή την τοποθέτηση των ελίκων απαιτείται η αφαίρεση των προστατευτικών των ελίκων από το DJI Neo 2.

Αφαίρεση και εγκατάσταση



Κάντε κλικ στον σύνδεσμο ή σαρώστε τον κωδικό QR για να παρακολουθήσετε τα εκπαιδευτικά βίντεο.



<https://www.dji.com/neo-2/video>

Προστατευτικό έλικα

Βεβαιωθείτε ότι το DJI Neo 2 είναι απενεργοποιημένο. Αφαιρέστε τα προστατευτικά των ελίκων ακολουθώντας τα παρακάτω βήματα.

1. Τοποθετήστε το αεροσκάφος ανάποδα.

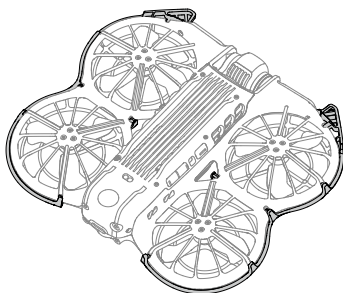

2. Πιέστε το κέντρο του προστατευτικού για να απασφαλίσετε το κούμπωμα και να το ανοίξετε.

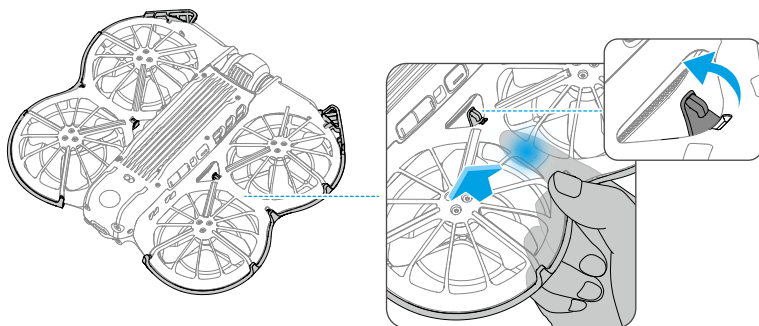

3. Ανασηκώστε την μπροστινή προεξοχή του προστατευτικού για να απασφαλίσετε το κούμπωμα.

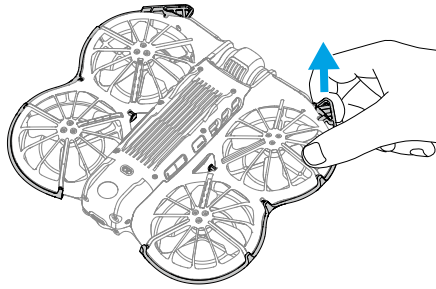

4. Χειριστείτε κατά μήκος της ακμής για να απελευθερώσετε τα υπόλοιπα κουμπώματα.

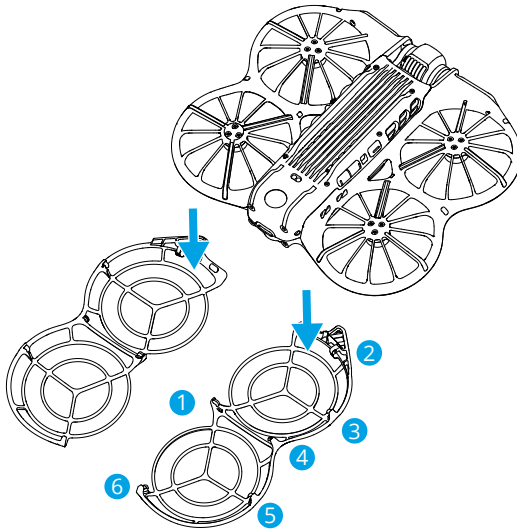

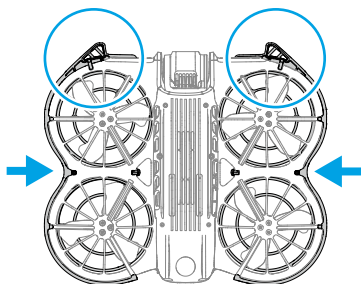

Τοποθετήστε τα προστατευτικά των ελίκων ακολουθώντας τα παρακάτω βήματα.

1. Ελέγξτε το προστατευτικό του έλικα και βεβαιωθείτε ότι η μπροστινή προεξοχή ευθυγραμμίζεται με το μπροστινό μέρος του αεροσκάφους.

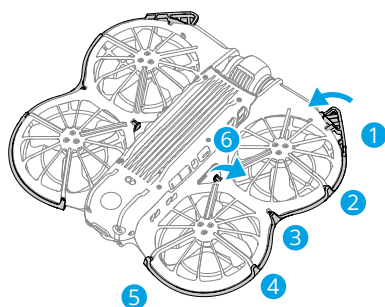

2. Ασφαλίστε όλα τα υπόλοιπα κουμπώματα στο σώμα του αεροσκάφους, ώστε να διασφαλιστεί σταθερή εγκατάσταση.



-
-  Βεβαιωθείτε ότι το προστατευτικό του έλικα έχει εγκατασταθεί σωστά και τα κουμπώματα είναι καλά ασφαλισμένα. Διαφορετικά, το LiDAR με κατεύθυνση προς τα εμπρός μπορεί να παρεμποδιστεί, οδηγώντας σε μη φυσιολογική λειτουργία αποφυγής εμποδίων.
-

Έλικες

Χρησιμοποιήστε το κατσαβίδι στη συσκευασία του DJI Neo 2 για να τοποθετήσετε και να αφαιρέσετε τους έλικες. Πριν από την τοποθέτηση και την αφαίρεση των ελίκων απαιτείται η αφαίρεση των προστατευτικών των ελίκων.

1. Χρησιμοποιήστε το κατσαβίδι για να αφαιρέσετε τους έλικες από τα μοτέρ.

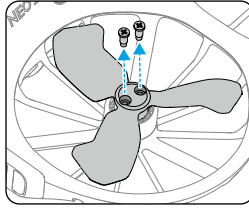

2. Τοποθετήστε τους έλικες με σήμανση στα αντίστοιχα μοτέρ με σήμανση και τους έλικες χωρίς σήμανση στα αντίστοιχα μοτέρ χωρίς σήμανση. Χρησιμοποιήστε τις βίδες που παρέχονται στη συσκευασία των ελίκων για να στερεώσετε τους έλικες. Βεβαιωθείτε ότι έχετε σφίξει τις βίδες.

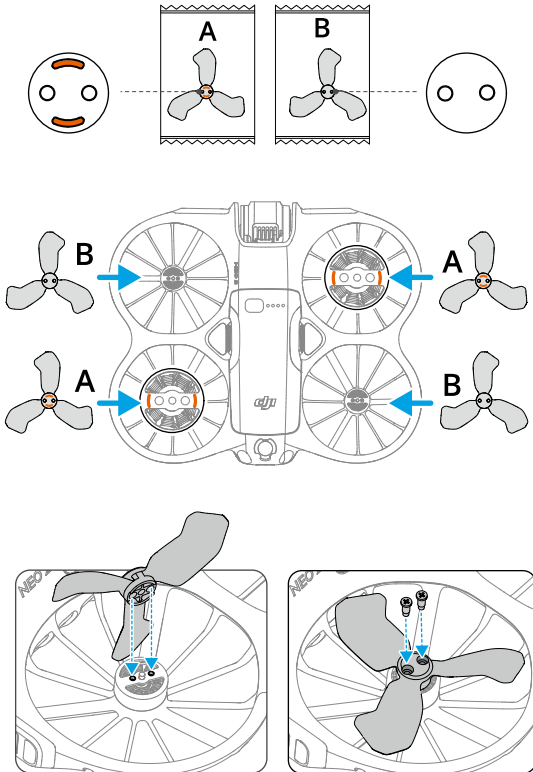

3. Επανατοποθετήστε τα προστατευτικά των ελίκων μετά την τοποθέτηση των ελίκων.

Σημείωση

- ⚠ • ΜΗΝ τοποθετείτε και μην αφαιρείτε το προστατευτικό του έλικα με δύναμη για να αποφύγετε την πρόκληση ζημιάς.
- ΜΗΝ πιέζετε τα στηρίγματα του προστατευτικού του έλικα που βρίσκονται κάτω από το σκάφος για να αποφύγετε τυχόν ζημιά.
- Βεβαιωθείτε ότι χρησιμοποιείτε μόνο το κατσαβίδι από τη συσκευασία του αεροσκάφους για την τοποθέτηση των ελίκων. Η χρήση άλλων κατσαβιδιών μπορεί να προκαλέσει ζημιά στις βίδες.
- Φροντίστε να κρατάτε τις βίδες κάθετα κατά το σφίξιμο. Οι βίδες δεν πρέπει να έχουν κλίση σε σχέση την επιφάνεια τοποθέτησης. Αφού ολοκληρωθεί η εγκατάσταση, ελέγξτε αν οι βίδες είναι στο ίδιο επίπεδο και περιστρέψτε τις έλικες για να ελέγξετε αν υπάρχει ασυνήθιστη αντίσταση.
- Κάντε έλεγχο για να βεβαιωθείτε ότι είναι σφιγμένες οι βίδες στους έλικες κάθε 30 ώρες χρόνου πτήσης (περίπου 60 πτήσεις).
- Το κατσαβίδι χρησιμοποιείται μόνο για να τοποθετήσετε τους έλικες. ΜΗΝ χρησιμοποιείτε το κατσαβίδι για να αποσυναρμολογήσετε το αεροσκάφος.
- Εάν ένας έλικας έχει σπάσει, αφαιρέστε τους έλικες και τις βίδες στο αντίστοιχο μοτέρ και απορρίψτε τους.
- Τα περύγια έλικα είναι αιχμηρά. Χειριστείτε τους με προσοχή για να αποφύγετε τραυματισμούς ή παραμόρφωση των ελίκων.
- Βεβαιωθείτε ότι οι έλικες και τα μοτέρ έχουν εγκατασταθεί με ασφάλεια πριν από κάθε πτήση.
- Χρησιμοποιείτε μόνο γνήσιους έλικες της DJI. ΜΗΝ συνδυάζετε διαφορετικούς τύπους έλικα.
- Οι έλικες είναι αναλώσιμα εξαρτήματα. Αγοράστε επιπλέον έλικες, εάν είναι απαραίτητο.
- Βεβαιωθείτε ότι όλοι οι έλικες είναι σε καλή κατάσταση πριν από κάθε πτήση. ΜΗΝ χρησιμοποιείτε έλικες που είναι παλιοί, που έχουν ραγίσει ή σπάσει. Καθαρίστε τους έλικες με ένα μαλακό, στεγνό πανί, εάν έχουν συσσωρευτεί ακαθαρσίες.
- Για την αποφυγή τραυματισμών, παραμείνετε μακριά από περιστρεφόμενους έλικες ή τα μοτέρ.
- Για να αποφύγετε την καταστροφή των ελίκων, τοποθετήστε το αεροσκάφος σωστά κατά τη μεταφορά ή την αποθήκευση. ΜΗΝ πιέζετε και μην κάμπτετε τους έλικες. Εάν οι έλικες υποστούν ζημιά, ενδέχεται να επηρεαστεί η απόδοση της πτήσης.

- Βεβαιωθείτε ότι τα μοτέρ έχουν στερεωθεί με ασφάλεια και περιστρέφονται ομαλά. Εάν το μοτέρ υπερφορτωθεί ή σβήσει κατά την πτήση, προσγειωθείτε άμεσα.
- ΜΗΝ επιχειρήσετε να τροποποιήσετε τη δομή των μοτέρ.
- ΜΗΝ αγγίζετε και μην αφήνετε τα χέρια ή μέρη του σώματός σας να έρθουν σε επαφή με τα μοτέρ μετά την πτήση, καθώς μπορεί να είναι καυτά.
- ΜΗΝ μπλοκάρτε καμία από τις οπές εξαερισμού στα μοτέρ ή στο σώμα του αεροσκάφους.
- Βεβαιωθείτε ότι οι ήχοι ESC ακούγονται κανονικά όταν ενεργοποιούνται.

4.7 Έξυπνη μπαταρία πτήσης

Ειδοποίηση

-  Διαβάστε και ακολουθήστε αυστηρά τις οδηγίες στο παρόν εγχειρίδιο, στις «Οδηγίες ασφαλείας» και στα αυτοκόλλητα της μπαταρίας πριν χρησιμοποιήσετε την μπαταρία. Αναλαμβάνετε την πλήρη ευθύνη για όλες τις λειτουργίες και τη χρήση.

1. ΜΗΝ φορτίζετε μια Έξυπνη μπαταρία πτήσης αμέσως μετά την πτήση, καθώς μπορεί να είναι πολύ ζεστή. Περιμένετε να κρυώσει η μπαταρία στην κανονική θερμοκρασία λειτουργίας πριν την φορτίσετε ξανά.
2. Για αποφυγή πρόκλησης ζημιάς, η μπαταρία φορτίζεται μόνο όταν η θερμοκρασία της μπαταρίας είναι μεταξύ 5° και 40° C (41° έως 104° F). Η ιδανική θερμοκρασία φόρτισης είναι από 22° έως 28° C (71,6° έως 82,4° F). Η φόρτιση στο ιδανικό εύρος θερμοκρασιών μπορεί να παρατείνει τη διάρκεια ζωής της μπαταρίας. Η φόρτιση διακόπτεται αυτόματα εάν η θερμοκρασία των στοιχείων της μπαταρίας υπερβεί τους 55° C (131° F) κατά τη διάρκεια της φόρτισης.
3. Ειδοποίηση χαμηλής θερμοκρασίας:
 - Οι μπαταρίες δεν μπορούν να χρησιμοποιηθούν σε περιβάλλοντα με εξαιρετικά χαμηλή θερμοκρασία κάτω των -10° C (14° F).
 - Η χωρητικότητα της μπαταρίας μειώνεται σημαντικά κατά την πτήση σε χαμηλές θερμοκρασίες μεταξύ -10° έως 5° C (14° έως 41° F). Φροντίστε να φορτίσετε πλήρως την μπαταρία πριν από την απογείωση. Αιρωτήστε το αεροσκάφος στη θέση του για λίγο για να ζεσταθεί η μπαταρία μετά την απογείωση.
 - Συνιστάται η προθέρμανση της μπαταρίας σε θερμοκρασία τουλάχιστον 10° C (50° F) πριν από την απογείωση όταν πετάτε σε περιβάλλον με χαμηλή

θερμοκρασία. Η ιδανική θερμοκρασία για την προθέρμανση της μπαταρίας είναι πάνω από 20° C (68° F).

- Η μειωμένη χωρητικότητα της μπαταρίας σε περιβάλλοντα με χαμηλή θερμοκρασία μειώνει την απόδοση αντίστασης του αεροσκάφους στην ταχύτητα του ανέμου. Πετάτε με προσοχή.
 - Δίνετε ιδιαίτερη προσοχή όταν πετάτε σε μεγάλο ύψος με χαμηλή θερμοκρασία.
4. Μια πλήρως φορτισμένη μπαταρία θα εκφορτιστεί αυτόματα όταν παραμείνει αδρανής για κάποιο χρονικό διάστημα. Σημειώστε ότι είναι φυσιολογικό η μπαταρία να εκπέμπει θερμότητα κατά τη διαδικασία εκφόρτισης.
 5. Φορτίζετε πλήρως την μπαταρία τουλάχιστον μία φορά κάθε τρεις μήνες για να διατηρήσετε την καλή κατάσταση της μπαταρίας. Εάν η μπαταρία δεν χρησιμοποιηθεί για μεγάλο χρονικό διάστημα, ενδέχεται να επηρεαστεί η απόδοση της μπαταρίας ή ακόμη και να προκληθεί μόνιμη βλάβη. Εάν η μπαταρία δεν έχει φορτιστεί ή εκφορτιστεί για τρεις μήνες ή περισσότερο, η μπαταρία δεν θα καλύπτεται πλέον από την εγγύηση.
 6. Για λόγους ασφαλείας, διατηρείτε τις μπαταρίες σε χαμηλή στάθμη ισχύος κατά τη μεταφορά. Συνιστάται η εκφόρτιση των μπαταριών στο 30% ή χαμηλότερη τιμή πριν τη μεταφορά.

Τοποθέτηση/Αφαίρεση της μπαταρίας

Εγκατάσταση

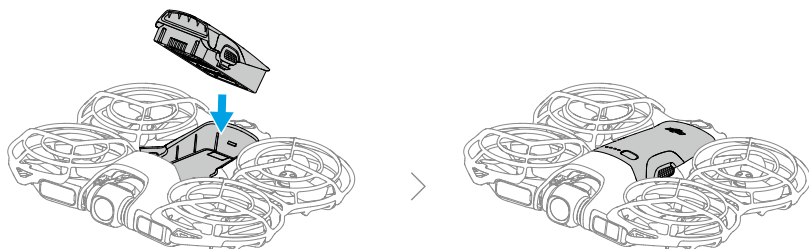

Αφαίρεση

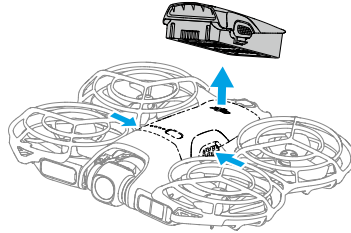

- ⚠ • ΜΗΝ τοποθετείτε και μην αφαιρείτε την μπαταρία όταν το αεροσκάφος είναι ενεργοποιημένο.
- Βεβαιωθείτε ότι η μπαταρία έχει τοποθετηθεί καλά με το χαρακτηριστικό "κλικ". ΜΗΝ ξεκινάτε το αεροσκάφος όταν η μπαταρία δεν είναι καλά τοποθετημένη, καθώς αυτό μπορεί να προκαλέσει κακή επαφή μεταξύ της μπαταρίας και του αεροσκάφους και να δημιουργήσει κινδύνους.

Χρήση της μπαταρίας

Έλεγχος της στάθμης μπαταρίας

Πατήστε το κουμπί ενεργοποίησης μία φορά για να ελέγξετε την στάθμη της μπαταρίας.

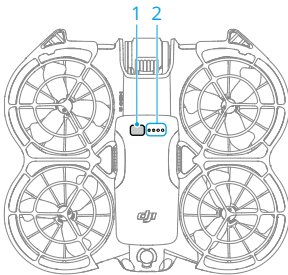

1. Κουμπί ενεργοποίησης
2. LED στάθμης μπαταρίας

Οι λυχνίες LED στάθμης μπαταρίας δείχνουν τη στάθμη ισχύος της μπαταρίας κατά τη φόρτιση και την εκφόρτιση. Οι καταστάσεις των λυχνιών LED ορίζονται παρακάτω:

- Το LED είναι αναμμένο
- ☀ Το LED αναβοσβήνει
- ◎ Το LED είναι σβηστό

Μοτίβο αναβοσβήσιματος	Στάθμη μπαταρίας
	88-100%
	76-87%
	63-75%
	51-62%
	38-50%
	26-37%
	13-25%
	0-12%

Ενεργοποίηση/απενεργοποίηση

Πατήστε, και έπειτα πατήστε παρατεταμένα το κουμπί ενεργοποίησης για να ενεργοποιήσετε ή να απενεργοποιήσετε το αεροσκάφος. Οι λυχνίες LED στάθμης μπαταρίας δείχνουν τη στάθμη της μπαταρίας όταν το αεροσκάφος είναι ενεργοποιημένο. Οι λυχνίες LED στάθμης μπαταρίας σβήνουν όταν το αεροσκάφος είναι απενεργοποιημένο.

Φόρτιση της μπαταρίας



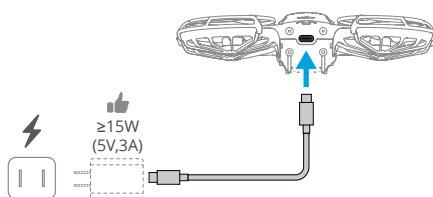

Φορτίστε πλήρως την μπαταρία πριν από κάθε χρήση. Συνιστάται να χρησιμοποιείτε τις συσκευές φόρτισης που παρέχονται από την DJI ή άλλους φορτιστές που υποστηρίζουν το πρωτόκολλο ταχείας φόρτισης USB PD.

Χρήση φορτιστή



• Η μπαταρία δεν μπορεί να φορτιστεί εάν το αεροσκάφος είναι ενεργοποιημένο.

Ο παρακάτω πίνακας δείχνει την στάθμη της μπαταρίας κατά τη φόρτιση.

Μοτίβο αναβοσβήσιματος	Στάθμη μπαταρίας
	0-50%
	51 - 75%
	76- 99%
	100%



- Η συχνότητα αναβοσβήσιματος των λυχνιών LED στάθμης της μπαταρίας διαφέρει ανάλογα με τον φορτιστή USB που χρησιμοποιείται. Εάν η ταχύτητα φόρτισης είναι γρήγορη, οι λυχνίες LED της στάθμης μπαταρίας θα αναβοσβήνουν γρήγορα.
- Τέσσερις λυχνίες LED που αναβοσβήνουν ταυτόχρονα υποδεικνύουν ότι η μπαταρία έχει βλάβη.

Χρήση του κόμβου φόρτισης



Σας συνιστούμε να κάνετε κλικ στον παρακάτω σύνδεσμο ή να σαρώσετε τον κωδικό QR για να παρακολουθήσετε το εκπαιδευτικό βίντεο.



<https://www.dji.com/neo-2/video>



- Η θερμοκρασία του περιβάλλοντος επηρεάζει την ταχύτητα φόρτισης. Η φόρτιση είναι ταχύτερη σε καλά αεριζόμενο περιβάλλον στους 25° C (77° F).
- Ο κόμβος φόρτισης είναι συμβατός μόνο με συγκεκριμένο μοντέλο της έξυπνης μπαταρίας πτήσης. ΜΗΝ χρησιμοποιείτε τον κόμβο φόρτισης με άλλα μοντέλα μπαταριών.
- Τοποθετήστε τον κόμβο φόρτισης σε επίπεδη και σταθερή επιφάνεια όταν χρησιμοποιείται. Βεβαιωθείτε ότι η συσκευή είναι κατάλληλα μονωμένη για την αποφυγή κινδύνων πυρκαγιάς.
- ΜΗΝ αγγίζετε τους μεταλλικούς ακροδέκτες στις θύρες της μπαταρίας.
- Καθαρίστε τους μεταλλικούς ακροδέκτες με ένα καθαρό, στεγνό πανί εάν έχουν συσσωρευτεί ακαθαρσίες.

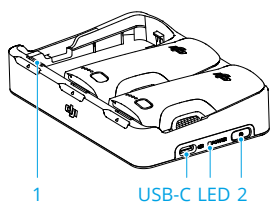

1. Θύρα μπαταρίας
2. Κουμπί λειτουργίας

Πώς να φορτίσετε

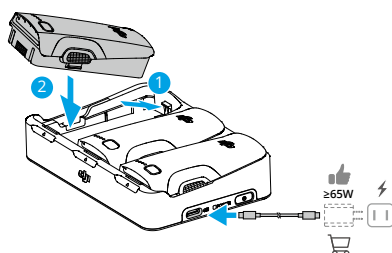

Τοποθετήστε τις μπαταρίες στις θύρες μπαταριών του κόμβου φόρτισης μέχρι να κουμπώσουν στη θέση τους. Συνδέστε τον κόμβο φόρτισης σε μια πρίζα χρησιμοποιώντας έναν φορτιστή USB.

Η μέθοδος φόρτισης διαφέρει ανάλογα με την ισχύ του φορτιστή. Ανατρέξτε στον παρακάτω πίνακα για λεπτομέρειες.

Η μπαταρία μπορεί να αποθηκευτεί στον κόμβο φόρτισης μετά τη φόρτιση.

Ισχύς φορτιστή ≤ 30 W	Φορτίζει διαδοχικά από την υψηλότερη προς τη χαμηλότερη στάθμη μπαταρίας.
30 W < Ισχύς φορτιστή ≤ 45 W	Φορτίζει δύο μπαταρίες ταυτόχρονα: Πρώτα φορτίζει την μπαταρία με τη χαμηλότερη στάθμη μπαταρίας στην ίδια στάθμη με την υψηλότερη και στη συνέχεια φορτίζει τις δύο μπαταρίες ταυτόχρονα.
Ισχύς φορτιστή > 45 W	Φορτίζει τρεις μπαταρίες ταυτόχρονα: Πρώτα φορτίζει τις δύο μπαταρίες με τη χαμηλότερη στάθμη μπαταρίας στο ίδιο επίπεδο με την υψηλότερη και στη συνέχεια φορτίζει τις μπαταρίες ταυτόχρονα.

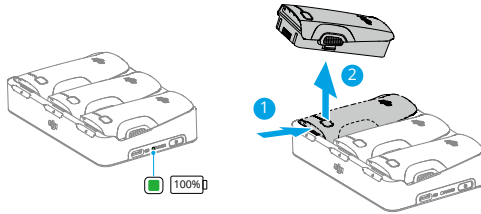

Αφαιρέστε την αντίστοιχη μπαταρία από τον κόμβο φόρτισης όπως φαίνεται στην εικόνα.

Χρήση του κόμβου φόρτισης ως εφεδρικής μπαταρίας

1. Εισαγάγετε μία ή περισσότερες μπαταρίες στον κόμβο φόρτισης. Συνδέστε μέσω της θύρας USB-C μια εξωτερική συσκευή, όπως κινητό ή τηλεχειριστήριο.
2. Πατήστε το κουμπί λειτουργίας και η λυχνία LED κατάστασης του κόμβου φόρτισης θα ανάψει σταθερά με πράσινο χρώμα. Οι μπαταρίες με τη χαμηλότερη στάθμη ισχύος θα εκφορτιστούν πρώτα και έπειτα θα εκφορτιστούν διαδοχικά οι υπόλοιπες. Για να διακόψετε τη φόρτιση της εξωτερικής συσκευής, αποσυνδέστε την από τον κόμβο φόρτισης.

- ⚠ • Αν η υπολειπόμενη φόρτιση μιας μπαταρίας είναι χαμηλότερη του 5%, η μπαταρία δεν μπορεί να φορτίσει την εξωτερική συσκευή.
- Για να κάνετε εναλλαγή στη φόρτιση των Έξυπνων μπαταριών πτήσης, επανασυνδέστε το καλώδιο USB-C.







Περιγραφές λυχνιών LED κατάστασης

Μοτίβα που αναβοσβήνουν	Περιγραφή
Ανάβει σταθερά με κίτρινο χρώμα	Ο κόμβος φόρτισης είναι αδρανής
Πάλλεται με πράσινο χρώμα	Φόρτιση της μπαταρίας
Ανάβει σταθερά με πράσινο χρώμα	Όλες οι μπαταρίες είναι πλήρως φορτισμένες ή παρέχουν ισχύ σε εξωτερικές συσκευές
Αναβοσβήνει με κίτρινο	Η θερμοκρασία των μπαταριών είναι υπερβολικά χαμηλή ή υψηλή (δεν απαιτείται περαιτέρω ενέργεια)

Μοτίβα που αναβοσβήνουν	Περιγραφή
Ανάβει σταθερά με κόκκινο χρώμα	Σφάλμα τροφοδοσίας ή μπαταρίας (αφαιρέστε και επανατοποθετήστε τις μπαταρίες ή αποσυνδέστε και επανασυνδέστε τον φορτιστή)

Μηχανισμοί προστασίας μπαταρίας

Οι λυχνίες LED στάθμης μπαταρίας μπορούν να εμφανίζουν ειδοποιήσεις προστασίας της μπαταρίας που ενεργοποιούνται από μη φυσιολογικές συνθήκες φόρτισης.

Λυχνίες LED	Μοτίβο αναβοσβήματος	Κατάσταση
	Το LED2 αναβοσβήνει δύο φορές ανά δευτερόλεπτο	Ανιχνεύθηκε υπερβολική ένταση ρεύματος
	Το LED2 αναβοσβήνει τρεις φορές ανά δευτερόλεπτο	Ανιχνεύθηκε βραχυκύκλωμα
	Το LED3 αναβοσβήνει δύο φορές ανά δευτερόλεπτο	Ανιχνεύθηκε υπερφόρτιση
	Το LED3 αναβοσβήνει τρεις φορές ανά δευτερόλεπτο	Ανιχνεύθηκε φορτιστής υπέρτασης
	Το LED4 αναβοσβήνει δύο φορές ανά δευτερόλεπτο	Η θερμοκρασία φόρτισης είναι πολύ χαμηλή
	Το LED4 αναβοσβήνει τρεις φορές ανά δευτερόλεπτο	Η θερμοκρασία φόρτισης είναι πολύ υψηλή

Εάν ενεργοποιηθεί οποιοσδήποτε από τους μηχανισμούς προστασίας της μπαταρίας, αποσυνδέστε το φορτιστή από την πρίζα και συνδέστε τον ξανά για να συνεχίσετε τη φόρτιση. Εάν η θερμοκρασία φόρτισης δεν είναι φυσιολογική, περιμένετε να επανέλθει σε κανονικό επίπεδο. Η μπαταρία θα συνεχίσει αυτόματα τη φόρτιση χωρίς να χρειάζεται να αποσυνδέσετε και να συνδέσετε ξανά τον φορτιστή.

4.8 Αναρτήρας και κάμερα

Ειδοποίηση για τον αναρτήρα

- ⚠ • Βεβαιωθείτε ότι δεν υπάρχουν αυτοκόλλητα ή αντικείμενα στον αναρτήρα πριν απογειωθείτε. ΜΗΝ πατάτε και μην χτυπάτε τον αναρτήρα μετά την ενεργοποίηση του αεροσκάφους. Ξεκινήστε το αεροσκάφος από ανοιχτό και επίπεδο έδαφος για να προστατεύσετε τον αναρτήρα.

- Αφαιρέστε το προστατευτικό αναρτήρα πριν ενεργοποιήσετε το αεροσκάφος. Τοποθετήστε το προστατευτικό αναρτήρα όταν το αεροσκάφος δεν χρησιμοποιείται.
- Τα στοιχεία ακριβείας του αναρτήρα μπορεί να υποστούν ζημιά από σύγκρουση ή πρόσκρουση, γεγονός που μπορεί να προκαλέσει μη φυσιολογική λειτουργία του αναρτήρα.
- Προσέξτε να μην μπει σκόνη ή άμμος στον αναρτήρα, ειδικά στα μοτέρ του αναρτήρα.
- Το μοτέρ του αναρτήρα μπορεί να μεταβεί σε λειτουργία προστασίας εάν ο αναρτήρας εμποδίζεται από άλλα αντικείμενα όταν το αεροσκάφος τοποθετείται σε ανώμαλο έδαφος ή σε γρασίδι ή εάν ο αναρτήρας δέχεται υπερβολική εξωτερική δύναμη, όπως κατά τη διάρκεια σύγκρουσης. Περιμένετε να επανέλθει ο αναρτήρας στην κανονική του λειτουργία ή κάντε επανεκκίνηση της συσκευής.
- ΜΗΝ ασκείτε εξωτερική δύναμη στον αναρτήρα μετά την ενεργοποίηση του αεροσκάφους.
- ΜΗΝ προσθέτετε επιπλέον ωφέλιμο φορτίο εκτός από τα επίσημα αξεσουάρ στον αναρτήρα, καθώς αυτό μπορεί να προκαλέσει μη φυσιολογική λειτουργία του αναρτήρα ή ακόμη και μόνιμη βλάβη του μοτέρ.
- Η πτήση σε πυκνή ομίχλη ή σύννεφα μπορεί να συγκεντρώσει υγρασία στον αναρτήρα, και να καταλήξει σε προσωρινή βλάβη. Ο αναρτήρας θα ανακτήσει την πλήρη λειτουργικότητά του μόλις στεγνώσει.
- Εάν πνέουν ισχυροί άνεμοι, ο αναρτήρας μπορεί να δονείται κατά την εγγραφή.
- Μετά την ενεργοποίηση, εάν το αεροσκάφος δεν παραμένει σε επίπεδη θέση για μεγάλο χρονικό διάστημα ή εάν κουνιέται σημαντικά, ο αναρτήρας μπορεί να σταματήσει να λειτουργεί και να εισέλθει σε λειτουργία προστασίας. Σε αυτή την περίπτωση, φέρτε το αεροσκάφος σε επίπεδη θέση και περιμένετε να επιστρέψει στην κανονική λειτουργία.
- ΜΗΝ χρησιμοποιείτε το αεροσκάφος σε βροχερό ή χιονισμένο καιρό. Εάν συναντήσετε βροχή ή χιόνι κατά την πτήση, προσγειώστε το αεροσκάφος αμέσως και καθαρίστε την επιφάνεια του αναρτήρα και το μοτέρ του αναρτήρα άμεσα.
- Εάν η γωνία κλίσης του αναρτήρα είναι μεγάλη:
 - ♦ Όταν το αεροσκάφος γέρνει προς τα εμπρός λόγω επιτάχυνσης ή επιβράδυνσης προς τα εμπρός, ο αναρτήρας θα εισέλθει σε λειτουργία προστασίας ορίων και θα ρυθμίσει αυτόματα τη γωνία προς τα κάτω.

- Όταν το αεροσκάφος κυλάει πλάγια λόγω πλευρικής επιτάχυνσης ή επιβράδυνσης, ο άξονας εκτροπής του αναρτήρα ενδέχεται να φτάσει στο όριο κίνησης.
 - Το αεροσκάφος θα περιορίσει την ταχύτητά του για να διατηρήσει τη σταθεροποίηση εικόνας. Σε συνθήκες ισχυρού ανέμου, η ταχύτητα πτήσης θα περιοριστεί περαιτέρω. Με την κατάλληλη μείωση της γωνίας κλίσης μπορεί να επιτευχθεί υψηλότερη ταχύτητα πτήσης.
 - Το σώμα του αεροσκάφους ενδέχεται να εμφανιστεί στην άκρη της ζωντανής προβολής.
-

Γωνία αναρτήρα

Χρησιμοποιήστε τον περιστροφικό διακόπτη αναρτήρα στο τηλεχειριστήριο για να ελέγξετε την κλίση του αναρτήρα. Εναλλακτικά, μπορείτε να το κάνετε μέσω της προβολής κάμερας στο DJI Fly. Πατήστε παρατεταμένα την οθόνη μέχρι να εμφανιστεί η μπάρα ρύθμισης του αναρτήρα. Σύρετε τη μπάρα για να ελέγξετε τη γωνία του αναρτήρα.

Τρόποι λειτουργίας του αναρτήρα

Υπάρχουν δύο τρόποι λειτουργίας του αναρτήρα. Μπορείτε να κάνετε εναλλαγή μεταξύ των διαφορετικών τρόπων λειτουργίας στην ενότητα ***** > Έλεγχος**.

Λειτουργία ακολουθίας: Η γωνία του αναρτήρα παραμένει σταθερή σε σχέση με το οριζόντιο επίπεδο. Αυτή η λειτουργία είναι κατάλληλη για τη λήψη σταθερής φωτογραφίας.

Λειτουργία FPV: Όταν το αεροσκάφος πετάει προς τα εμπρός, ο αναρτήρας περιστρέφεται σε συνδυασμό με την κίνηση του αεροσκάφους για να προσφέρει μια εμπειρία πρώτου προσώπου στην πτήση.

Ειδοποίηση για την κάμερα

- ⚠ • ΜΗΝ εκθέτετε το φακό της φωτογραφικής μηχανής σε περιβάλλον με ακτίνες λέιζερ, όπως σόου με λέιζερ, και μην στρέψετε την κάμερα σε πηγές έντονου φωτός για μεγάλο χρονικό διάστημα, όπως για παράδειγμα στον ήλιο σε μια ημέρα με καθαρό ουρανό, για να αποφύγετε την πρόκληση ζημιάς στον αισθητήρα.
- Βεβαιωθείτε ότι η θερμοκρασία και η υγρασία είναι κατάλληλες για την κάμερα κατά τη χρήση και την αποθήκευση.

- Χρησιμοποιήστε ένα καθαριστικό φακού για να καθαρίσετε το φακό για να αποφύγετε ζημιές ή κακή ποιότητα εικόνας.
- ΜΗΝ παρεμποδίζετε τις οπές εξαερισμού στην κάμερα, καθώς η θερμότητα που δημιουργείται μπορεί να προκαλέσει ζημιά στη συσκευή ή τραυματισμό.

4.9 Αποθήκευση και εξαγωγή φωτογραφιών και βίντεο

Αποθήκευση

Το αεροσκάφος διαθέτει εσωτερικό αποθηκευτικό χώρο. Οι φωτογραφίες και τα βίντεο μπορούν να αποθηκευτούν στον εσωτερικό αποθηκευτικό χώρο.

- ⚠ • Ελέγξτε τις ρυθμίσεις της κάμερας πριν από τη χρήση για να βεβαιωθείτε ότι έχουν ρυθμιστεί σωστά.
- Πριν από τη λήψη σημαντικών φωτογραφιών ή βίντεο, τραβήξτε μερικές εικόνες για να ελέγξετε αν η κάμερα λειτουργεί σωστά.
- Βεβαιωθείτε ότι η συσκευή έχει απενεργοποιηθεί σωστά. Διαφορετικά, οι παράμετροι της κάμερας δεν θα αποθηκευτούν και ενδέχεται να επηρεαστούν τυχόν εγγεγραμμένα βίντεο. Η DJI δεν ευθύνεται για οποιαδήποτε απώλεια που προκαλείται σε εικόνα ή βίντεο που έχει καταγραφεί με τρόπο που δεν είναι αναγνώσιμος από μηχανήματα.

Εξαγωγή

- Χρησιμοποιήστε τη λειτουργία QuickTransfer (Γρήγορη μεταφορά) για να εξάγετε το υλικό σε μια κινητή συσκευή. Για περισσότερες πληροφορίες ανατρέξτε στην ενότητα παρακολούθησης.
- Συνδέστε το αεροσκάφος σε έναν υπολογιστή χρησιμοποιώντας ένα καλώδιο δεδομένων, εξάγετε τα πλάνα στον εσωτερικό αποθηκευτικό χώρο του αεροσκάφους. Το αεροσκάφος δεν χρειάζεται να είναι ενεργοποιημένο κατά τη διάρκεια της διαδικασίας εξαγωγής.



4.10 QuickTransfer (Γρήγορη μεταφορά)

Το DJI Neo 2 μπορεί να συνδεθεί απευθείας σε ένα smartphone μέσω Wi-Fi, ώστε να μπορείτε να πραγματοποιείτε λήψη φωτογραφιών και βίντεο από το DJI Neo 2 στο smartphone.

Στον έλεγχο μέσω εφαρμογής για κινητά, όταν το smartphone συνδεθεί στο DJI Neo 2, μεταβείτε στη λειτουργία QuickTransfer (Γρήγορη μεταφορά) από την προβολή άλμπουμ.

Όταν το DJI Neo 2 δεν είναι συνδεδεμένο στο smartphone, μπορείτε να πατήσετε την κάρτα QuickTransfer (Γρήγορη μεταφορά) ή Συσκευές Wi-Fi στην αρχική οθόνη του DJI Fly για να μεταβείτε στη λειτουργία QuickTransfer (Γρήγορη μεταφορά). Μπορείτε επίσης να μεταβείτε στο Άλμπουμ στην εφαρμογή DJI Fly στο smartphone σας και να πατήσετε  στην επάνω δεξιά γωνία για να εισέλθετε στη λειτουργία QuickTransfer (Γρήγορη μεταφορά).

Όταν συνδέετε το smartphone στο DJI Neo 2 για πρώτη φορά, πατήστε παρατεταμένα το κουμπί λειτουργίας του DJI Neo 2 για επιβεβαίωση.

-
-  • Η μέγιστη ταχύτητα λήψης μπορεί να επιτευχθεί μόνο σε χώρες και περιοχές όπου η συχνότητα 5,8 GHz επιτρέπεται από τη νομοθεσία και τους κανονισμούς, όταν χρησιμοποιείτε συσκευές που υποστηρίζουν ζώνη συχνοτήτων 5,8 GHz και σύνδεση Wi-Fi και σε περιβάλλον χωρίς παρεμβολές ή εμπόδια. Εάν η συχνότητα 5,8 GHz δεν επιτρέπεται από τους τοπικούς κανονισμούς (όπως στην Ιαπωνία) ή η κινητή συσκευή σας δεν υποστηρίζει τη μπάντα συχνοτήτων 5,8 GHz ή το περιβάλλον έχει σοβαρές παρεμβολές, τότε η λειτουργία QuickTransfer (Γρήγορη μεταφορά) θα χρησιμοποιήσει τη μπάντα συχνοτήτων 2,4 GHz και ο μέγιστος ρυθμός λήψης θα μειωθεί στα 12 MB/s.
 - Όταν χρησιμοποιείτε το QuickTransfer (Γρήγορη μεταφορά), δεν είναι απαραίτητο να εισάγετε τον κωδικό πρόσβασης Wi-Fi στη σελίδα ρυθμίσεων της κινητής συσκευής για να συνδεθείτε. Ξεκινήστε το DJI Fly και θα εμφανιστεί ένα μήνυμα προτροπής για σύνδεση του αεροσκάφους.
 - Χρησιμοποιείτε το QuickTransfer σε περιβάλλον χωρίς εμπόδια και παρεμβολές και μείνετε μακριά από πηγές παρεμβολών όπως ασύρματους δρομολογητές, ηχεία Bluetooth ή ακουστικά.
-
-  • Κατά την προβολή του άλμπουμ στη λειτουργία QuickTransfer (Γρήγορη μεταφορά), η λειτουργία ECO θα ενεργοποιηθεί αυτόματα εάν η θερμοκρασία του DJI Neo 2 αυξηθεί πάνω από μια συγκεκριμένη τιμή. Και ο μέγιστος ρυθμός λήψης θα μειωθεί στα 30 MB/s. Δώστε προσοχή στο μήνυμα προτροπής στην εφαρμογή.
-

DJI RC-N3

5 DJI RC-N3

5.1 Λειτουργίες

Ενεργοποίηση/απενεργοποίηση

Πατήστε το κουμπί ενεργοποίησης μία φορά για να ελέγξετε την στάθμη της μπαταρίας.

Πατήστε και έπειτα πατήστε παρατεταμένα για να ενεργοποιήσετε ή να απενεργοποιήσετε το τηλεχειριστήριο.

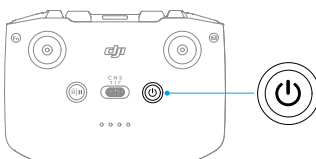

Φόρτιση της μπαταρίας

Συνδέστε το φορτιστή στη θύρα USB-C του τηλεχειριστηρίου.

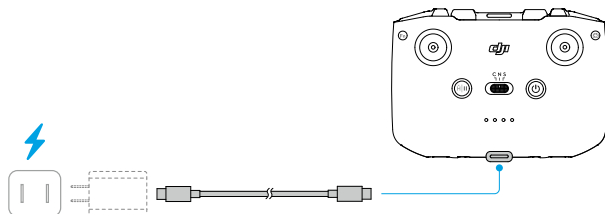

- ⚠️ • Φορτίζετε πλήρως το τηλεχειριστήριο πριν από κάθε πτήση. Το τηλεχειριστήριο εκπέμπει μια ηχητική ειδοποίηση όταν η στάθμη της μπαταρίας είναι χαμηλή.
- Φορτίζετε πλήρως την μπαταρία τουλάχιστον μία φορά κάθε τρεις μήνες για να τη διατηρήσετε σε καλή κατάσταση.

Έλεγχος του αναρτήρα και της κάμερας

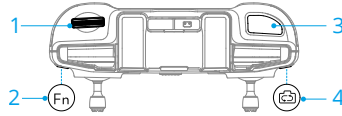

1. **Περιστροφικός διακόπτης αναρτήρα:** Ελέγξτε την κλίση του αναρτήρα.
2. **Κουμπί κλείστρου/εγγραφής:** Πατήστε μία φορά για να τραβήξετε μια φωτογραφία ή για να ξεκινήσετε ή να σταματήσετε την εγγραφή.
3. **Κουμπί φωτογραφίας/βίντεο:** Πατήστε μία φορά για εναλλαγή μεταξύ της λειτουργίας φωτογραφίας και βίντεο.

Διακόπτης λειτουργίας πτήσης

Γυρίστε τον διακόπτη για να επιλέξετε την επιθυμητή λειτουργία πτήσης.

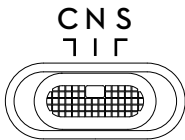

Θέση	Λειτουργία πτήσης
C	Κινηματογραφική λειτουργία
N	Κανονική λειτουργία
S	Λειτουργία Σπορ

Κουμπί παύσης πτήσης/RTH

Πατήστε μία φορά για να φρενάρει το αεροσκάφος και να αιωρείται στη θέση του.

Πατήστε και κρατήστε πατημένο το κουμπί μέχρι το τηλεχειριστήριο να εκπέμψει μια ηχητική ειδοποίηση και να ξεκινήσει η RTH. Το αεροσκάφος θα επιστρέψει στο τελευταίο καταγεγραμμένο σημείο αρχικής θέσης. Πιέστε ξανά το κουμπί για να ακυρώσετε την RTH και να ανακτήσετε τον έλεγχο του αεροσκάφους.

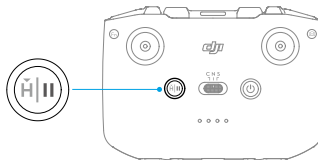

Κουμπί εξατομίκευσης

Για να προβάλετε και να ρυθμίσετε τη λειτουργία του κουμπιού, μεταβείτε στην προβολή κάμερας στο DJI Fly, και πατήστε *** > Έλεγχος > Εξατομίκευση κουμπιού.

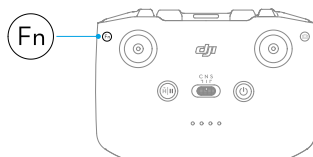

5.2 LED στάθμης μπαταρίας

Μοτίβο αναβοσβήσιματος	Στάθμη μπαταρίας
● ● ● ●	76- 100%
● ● ● ○	51-75%
● ● ○ ○	26- 50%
● ○ ○ ○	0-25%

5.3 Ειδοποίηση τηλεχειριστηρίου

Το τηλεχειριστήριο εκπέμπει μια ηχητική ειδοποίηση κατά τη διάρκεια της RTH, η οποία δεν μπορεί να ακυρωθεί. Το τηλεχειριστήριο εκπέμπει μια ηχητική ειδοποίηση όταν η στάθμη της μπαταρίας του τηλεχειριστηρίου είναι χαμηλή. Η ειδοποίηση χαμηλής στάθμης μπαταρίας μπορεί να ακυρωθεί πατώντας το κουμπί ενεργοποίησης. Όταν η στάθμη της μπαταρίας είναι εξαιρετικά χαμηλή, η ειδοποίηση δεν μπορεί να ακυρωθεί.

Θα εμφανιστεί μια ειδοποίηση εάν το τηλεχειριστήριο δεν χρησιμοποιηθεί για κάποιο χρονικό διάστημα όσο είναι ενεργοποιημένο αλλά δεν είναι συνδεδεμένο με το αεροσκάφος ή την εφαρμογή DJI Fly στην κινητή συσκευή. Το τηλεχειριστήριο θα απενεργοποιηθεί αυτόματα όταν σταματήσει η ειδοποίηση. Μετακινήστε τους μοχλούς ελέγχου ή πατήστε οποιοδήποτε κουμπί για να ακυρώσετε την ειδοποίηση.

5.4 Ζώνη βέλτιστης μετάδοσης

Το σήμα μεταξύ του αεροσκάφους και του τηλεχειριστηρίου είναι πιο αξιόπιστο όταν οι κεραίες είναι τοποθετημένες σε σχέση με το αεροσκάφος, όπως φαίνεται παρακάτω. Εάν

το σήμα είναι αδύναμο, αλλάξτε τον προσανατολισμό του τηλεχειριστηρίου ή πετάξτε το αεροσκάφος πιο κοντά στο τηλεχειριστήριο.

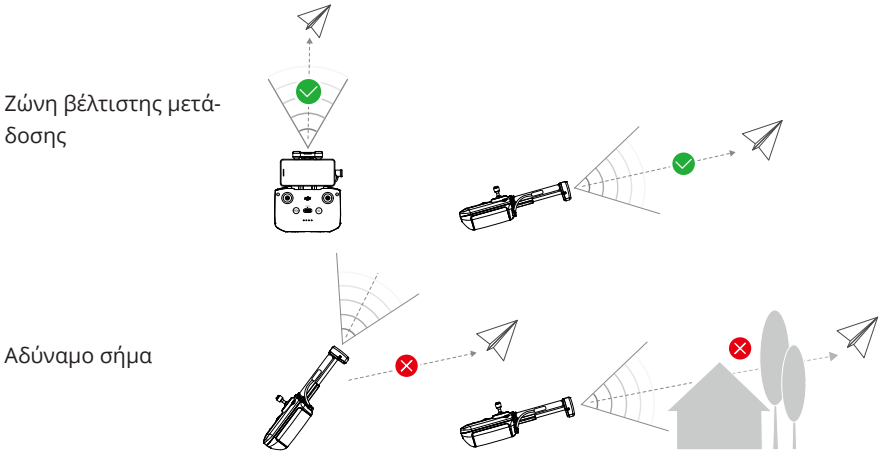

- ΜΗΝ χρησιμοποιείτε άλλες ασύρματες συσκευές που λειτουργούν στην ίδια συχνότητα με το τηλεχειριστήριο. Διαφορετικά, το τηλεχειριστήριο θα παρουσιάσει παρεμβολές.
- Αν το σήμα μετάδοσης είναι αδύναμο κατά τη διάρκεια της πτήσης, θα εμφανιστεί ένα μήνυμα στην εφαρμογή DJI Fly. Ρυθμίστε τον προσανατολισμό του τηλεχειριστηρίου σύμφωνα με την οθόνη του δείκτη θέσης για να βεβαιωθείτε ότι το αεροσκάφος βρίσκεται στη βέλτιστη περιοχή μετάδοσης.

5.5 Σύνδεση του τηλεχειριστηρίου

Το τηλεχειριστήριο είναι ήδη συνδεδεμένο με το αεροσκάφος όταν αγοράζονται μαζί. Διαφορετικά, ακολουθήστε τα παρακάτω βήματα για να συνδέσετε τις συσκευές.

1. Ενεργοποιήστε το αεροσκάφος και το τηλεχειριστήριο.
2. Ξεκινήστε το DJI Fly.
3. Στην προβολή κάμερας, πατήστε ***** > Έλεγχος > Επανασύνδεση με το αεροσκάφος** . Κατά τη διάρκεια της σύνδεσης, το τηλεχειριστήριο εκπέμπει ένα ηχητικό σήμα.
4. Πατήστε και κρατήστε πατημένο το κουμπί ενεργοποίησης του αεροσκάφους για περισσότερα από τέσσερα δευτερόλεπτα. Το αεροσκάφος εκπέμπει ένα ηχητικό σήμα μία φορά, και οι λυχνίες LED στάθμης μπαταρίας του αναβοσβήνουν διαδοχικά για να υποδείξουν ότι είναι έτοιμο για σύνδεση. Το τηλεχειριστήριο θα ηχησει δύο φορές για να υποδείξει ότι η σύνδεση είναι επιτυχής.



- Βεβαιωθείτε ότι το τηλεχειριστήριο βρίσκεται σε απόσταση 0,5 m από το αεροσκάφος κατά τη σύνδεση.
 - Το τηλεχειριστήριο θα αποσυνδεθεί αυτόματα από το αεροσκάφος εάν ένα νέο τηλεχειριστήριο συνδεθεί με το ίδιο αεροσκάφος.
-

Παράρτημα

6 Παράρτημα

6.1 Προδιαγραφές

Επισκεφθείτε τον ακόλουθο ιστότοπο για τις προδιαγραφές.

<https://www.dji.com/neo-2/specs>

6.2 Συμβατότητα

Μεταβείτε στον ακόλουθο ιστότοπο για να λάβετε πληροφορίες σχετικά με τα συμβατά προϊόντα.

<https://www.dji.com/neo-2/faq>

6.3 Ενημέρωση υλικολογισμικού

Χρησιμοποιήστε το DJI Fly ή το DJI Assistant 2 (Σειρά καταναλωτικών drone) για να ενημερώσετε τη συσκευή.

Χρησιμοποιώντας το DJI Fly

Όταν χρησιμοποιείτε τον έλεγχο μέσω της εφαρμογής για κινητά, ενημερώστε το υλικολογισμικό σύμφωνα με την προτροπή στην αρχική οθόνη στο DJI Fly. Για την ενημέρωση του υλικολογισμικού απαιτείται σύνδεση στο διαδίκτυο.

Όταν χρησιμοποιείτε το τηλεχειριστήριο, συνδέστε το αεροσκάφος και το τηλεχειριστήριο και εκτελέστε το DJI Fly. Θα ενημερωθείτε εάν ένα νέο υλικολογισμικό είναι διαθέσιμο. Ακολουθήστε τις οδηγίες στην οθόνη για να ξεκινήσετε την ενημέρωση. Σημειώστε ότι δεν μπορείτε να ενημερώσετε το υλικολογισμικό εάν το τηλεχειριστήριο δεν είναι συνδεδεμένο με το αεροσκάφος. Για την ενημέρωση του υλικολογισμικού απαιτείται σύνδεση στο διαδίκτυο.

Όταν χρησιμοποιείτε τον Καθηλωτικό Έλεγχο Κίνησης, ενεργοποιήστε το αεροσκάφος, τα γυαλιά και τη συσκευή τηλεχειρισμού και βεβαιωθείτε ότι όλες οι συσκευές είναι συνδεδεμένες. Συνδέστε τη θύρα USB-C των γυαλιών στο smartphone. Εκτελέστε το DJI Fly, και ακολουθήστε τις οδηγίες για ενημέρωση. Για την ενημέρωση του υλικολογισμικού απαιτείται σύνδεση στο διαδίκτυο.

Χρήση του DJI Assistant 2 (Σειρά καταναλωτικών drone)

Χρησιμοποιήστε το DJI Assistant 2 (Σειρά καταναλωτικών drone) για να ενημερώσετε όλες τις συσκευές σας ξεχωριστά.

1. Ενεργοποιήστε τη συσκευή. Συνδέστε τη συσκευή σε έναν υπολογιστή με καλώδιο USB-C.
2. Ξεκινήστε το DJI Assistant 2 (Σειρά καταναλωτικών drone) και συνδεθείτε στον λογαριασμό σας DJI.
3. Επιλέξτε τη συσκευή και κάντε κλικ στην επιλογή **Ενημέρωση υλικολογισμικού** στην αριστερή πλευρά της οθόνης.
4. Επιλέξτε την έκδοση υλικολογισμικού.
5. Περιμένετε να γίνει λήψη του υλικολογισμικού. Η ενημέρωση του υλικολογισμικού θα ξεκινήσει αυτόματα. Περιμένετε να ολοκληρωθεί η ενημέρωση του υλικολογισμικού.



- Το υλικολογισμικό της μπαταρίας περιλαμβάνεται στο υλικολογισμικό του DJI Neo 2. Φροντίστε να ενημερώσετε όλες τις μπαταρίες.
- Βεβαιωθείτε ότι έχετε ακολουθήσει όλα τα βήματα για να ενημερώσετε το υλικολογισμικό, διαφορετικά η ενημέρωση ενδέχεται να αποτύχει.
- Βεβαιωθείτε ότι ο υπολογιστής είναι συνδεδεμένος στο διαδίκτυο κατά την ενημέρωση.
- ΜΗΝ αποσυνδέετε το καλώδιο USB-C κατά τη διάρκεια μιας ενημέρωσης.
- Πριν εκτελέσετε μια ενημέρωση, βεβαιωθείτε ότι η συσκευή είναι φορτισμένη τουλάχιστον κατά 20%.
- Η ενημέρωση του υλικολογισμικού θα διαρκέσει περίπου 10 λεπτά. Κατά τη διάρκεια της διαδικασίας ενημέρωσης, είναι φυσιολογικό ο αναρτήρας να χαλαρώσει, οι ενδείξεις κατάστασης του αεροσκάφους να αναβοσβήνουν και το DJI Neo 2 να επανεκκινηθεί. Περιμένετε να ολοκληρωθεί η ενημέρωση.

Επισκεφθείτε τον ακόλουθο σύνδεσμο και ανατρέξτε στις «Σημειώσεις έκδοσης» για πληροφορίες σχετικά με την ενημέρωση υλικολογισμικού:

<https://www.dji.com/neo-2/downloads>

6.4 Καταγραφείας πτήσης

Τα δεδομένα πτήσης, συμπεριλαμβανομένης της τηλεμετρίας πτήσης, των πληροφοριών κατάστασης του αεροσκάφους και άλλων παραμέτρων, αποθηκεύονται αυτόματα στον εσωτερικό καταγραφέα δεδομένων του αεροσκάφους. Μπορείτε να αποκτήσετε πρόσβαση στα δεδομένα χρησιμοποιώντας το DJI Assistant 2 (Σειρά drones καταναλωτών).

6.5 Λίστα ελέγχου μετά την πτήση

- Βεβαιωθείτε ότι πραγματοποιείτε οπτικό έλεγχο για να βεβαιωθείτε ότι το αεροσκάφος, το τηλεχειριστήριο, η κάμερα του αναρτήρα, οι έξυπνες μπαταρίες πτήσης και οι έλικες είναι σε καλή κατάσταση. Επικοινωνήστε με την Υποστήριξη της DJI εάν παρατηρήσετε οποιαδήποτε ζημιά.
- Βεβαιωθείτε ότι ο φακός της κάμερας και οι αισθητήρες των συστημάτων όρασης είναι καθαροί.
- Βεβαιωθείτε ότι έχετε αποθηκεύσει σωστά το αεροσκάφος πριν το μεταφέρετε.

6.6 Οδηγίες συντήρησης

Για την αποφυγή σοβαρών τραυματισμών σε παιδιά και ζώα, τηρείτε τους ακόλουθους κανόνες:

1. Τα μικρά εξαρτήματα, όπως καλώδια και μάντες, είναι επικίνδυνα σε περίπτωση κατάποσης. Φυλάσσετε όλα τα εξαρτήματα μακριά από παιδιά και ζώα.
2. Να αποθηκεύετε την έξυπνη μπαταρία πτήσης και το τηλεχειριστήριο σε δροσερό, ξηρό μέρος μακριά από το άμεσο ηλιακό φως για να διασφαλίσετε ότι η ενσωματωμένη μπαταρία LiPo ΔΕΝ θα υπερθερμανθεί. Συνιστώμενη θερμοκρασία αποθήκευσης: μεταξύ 22° και 28° C (71° και 82° F) για διαστήματα αποθήκευσης άνω των τριών μηνών. Μην αποθηκεύετε ποτέ σε περιβάλλοντα εκτός του εύρους θερμοκρασιών 14° έως 113° F (-10° έως 45° C).
3. ΜΗΝ αφήνετε την κάμερα να έρθει σε επαφή ή να βυθιστεί σε νερό ή άλλα υγρά. Αν βραχεί, σκουπίστε το με ένα μαλακό, απορροφητικό πανί. Η ενεργοποίηση ενός αεροσκάφους που έχει πέσει σε νερό μπορεί να προκαλέσει μόνιμη ζημιά στα εξαρτήματα. ΜΗ χρησιμοποιείτε ουσίες που περιέχουν αλκοόλη, βενζόλιο, διαλυτικά ή άλλες εύφλεκτες ουσίες για τον καθαρισμό ή τη συντήρηση της κάμερας. ΜΗΝ αποθηκεύετε την κάμερα σε περιοχές με υγρασία ή σκόνη.
4. Ελέγχετε κάθε εξάρτημα του αεροσκάφους μετά από σύγκρουση ή σοβαρή πρόσκρουση. Εάν έχετε προβλήματα ή ερωτήσεις, επικοινωνήστε με έναν εξουσιοδοτημένο αντιπρόσωπο της DJI.
5. Ελέγχετε τακτικά τις ενδείξεις στάθμης της μπαταρίας για να δείτε την τρέχουσα στάθμη φόρτισης και τη συνολική διάρκεια ζωής της μπαταρίας. Η ονομαστική ικανότητα της μπαταρίας είναι 200 κύκλοι φόρτισης. Δεν συνιστάται η συνέχιση της χρήσης μετά.
6. Φροντίστε να μεταφέρετε το αεροσκάφος με τους βραχίονες διπλωμένους όταν είναι απενεργοποιημένο.

7. Φροντίστε να μεταφέρετε το τηλεχειριστήριο με τις κεραίες διπλωμένες όταν είναι απενεργοποιημένο.
8. Η μπαταρία θα εισέλθει σε κατάσταση αναστολής λειτουργίας κατά τη διάρκεια μακροχρόνιας αποθήκευσης. Φορτίστε την μπαταρία για να βγείτε από τη λειτουργία αναστολής λειτουργίας.
9. Να αποθηκεύετε το αεροσκάφος, το τηλεχειριστήριο, την μπαταρία και τον φορτιστή μπαταρίας σε ξηρό περιβάλλον.
10. Αφαιρείτε την μπαταρία πριν από τη συντήρηση του αεροσκάφους (π.χ. καθαρισμός ή προσάρτηση και αποσύνδεση των ελίκων). Βεβαιωθείτε ότι το αεροσκάφος και οι έλικες είναι καθαροί, αφαιρώντας τις ακαθαρσίες ή τη σκόνη με ένα μαλακό πανί. Μην καθαρίζετε το αεροσκάφος με βρεγμένο πανί και μη χρησιμοποιείτε καθαριστικό που περιέχει αλκοόλη. Τα υγρά μπορούν να διεισδύσουν στο περίβλημα του αεροσκάφους, προκαλώντας βραχυκύκλωμα και καταστροφή των ηλεκτρονικών εξαρτημάτων.

6.7 Διαδικασίες αντιμετώπισης προβλημάτων

1. **Πώς να λύσετε το πρόβλημα της μετατόπισης του αναρτήρα κατά τη διάρκεια της πτήσης;**
Βαθμονομήστε τη μονάδα IMU και την πυξίδα στο DJI Fly. Εάν το πρόβλημα παραμένει, επικοινωνήστε με την υποστήριξη της DJI.
2. **Χωρίς λειτουργία**
Ελέγξτε αν η ξύπνη μπαταρία πτήσης και το τηλεχειριστήριο έχουν ενεργοποιηθεί με φόρτιση. Εάν τα προβλήματα παραμένουν, επικοινωνήστε με την Υποστήριξη της DJI.
3. **Προβλήματα ενεργοποίησης και εκκίνησης**
Ελέγξτε αν η μπαταρία έχει ισχύ. Εάν ναι, επικοινωνήστε με την υποστήριξη της DJI εάν δεν μπορεί να ξεκινήσει κανονικά.
4. **Προβλήματα ενημέρωσης λογισμικού**
Ακολουθήστε τις οδηγίες στο εγχειρίδιο χρήσης για να ενημερώσετε το υλικολογισμικό. Εάν η ενημέρωση υλικολογισμικού αποτύχει, επανεκκινήστε όλες τις συσκευές και δοκιμάστε ξανά. Εάν το πρόβλημα παραμένει, επικοινωνήστε με την υποστήριξη της DJI.
5. **Διαδικασίες επαναφοράς στην εργοστασιακή προεπιλεγμένη ή την τελευταία γνωστή διαμόρφωση λειτουργίας**
Χρησιμοποιήστε την εφαρμογή DJI Fly για επαναφορά στις εργοστασιακές ρυθμίσεις.
6. **Προβλήματα τερματισμού λειτουργίας και απενεργοποίησης**

Επικοινωνήστε με την υποστήριξη της DJI.

7. Πώς να εντοπίσετε απρόσεκτο χειρισμό ή αποθήκευση σε μη ασφαλείς συνθήκες

Επικοινωνήστε με την υποστήριξη της DJI.

6.8 Κίνδυνοι και προειδοποιήσεις

Όταν το αεροσκάφος ανιχνεύσει έναν κίνδυνο μετά την ενεργοποίηση, θα εμφανιστεί ένα προειδοποιητικό μήνυμα στο DJI Fly. Δώστε προσοχή στον παρακάτω κατάλογο καταστάσεων.

- Εάν η τοποθεσία δεν είναι κατάλληλη για απογείωση.
- Εάν ανιχνευτεί εμπόδιο κατά την πτήση.
- Εάν η τοποθεσία δεν είναι κατάλληλη για προσγείωση.
- Εάν η πυξίδα και η μονάδα IMU αντιμετωπίσουν παρεμβολές και πρέπει να βαθμονομηθούν.
- Ακολουθήστε τις οδηγίες στην οθόνη όταν σας ζητηθεί.

6.9 Απόρριψη



Τηρείτε τους τοπικούς κανονισμούς που σχετίζονται με τις ηλεκτρονικές συσκευές κατά την απόρριψη του αεροσκάφους και του τηλεχειριστηρίου.

Απόρριψη μπαταρίας

Απορρίψτε τις μπαταρίες σε συγκεκριμένα δοχεία ανακύκλωσης μόνο αφού πρώτα τις έχετε αποφορτίσει πλήρως. ΜΗΝ απορρίπτετε τις μπαταρίες σε κοινά δοχεία απορριμμάτων. Ακολουθείτε αυστηρά τους τοπικούς κανονισμούς σχετικά με την απόρριψη και την ανακύκλωση των μπαταριών.

Απορρίψτε αμέσως μια μπαταρία εάν δεν μπορεί να ενεργοποιηθεί μετά από υπερβολική εκφόρτιση.

Εάν το κουμπί ενεργοποίησης έχει απενεργοποιηθεί και η μπαταρία δεν μπορεί να εκφορτιστεί πλήρως, επικοινωνήστε με έναν επαγγελματικό φορέα απόρριψης ή ανακύκλωσης μπαταριών για περαιτέρω βοήθεια.

6.10 Πιστοποίηση C0

Το DJI Neo 2 συμμορφώνεται με τις απαιτήσεις πιστοποίησης C0. Υπάρχουν ορισμένες απαιτήσεις και περιορισμοί κατά τη χρήση του DJI Neo 2 σε κράτη μέλη της ΕΕ, κράτη μέλη της ΕΖΕΣ (ΕΖΕΣ, δηλαδή Νορβηγία, Ισλανδία, Λιχτενστάιν, Ελβετία) και τη Γεωργία.

Μοντέλο	DEN225
Κατηγορία ΣμηΕΑ	C0
Μέγιστη μάζα απογείωσης (MTOM)	160 g
Μέγιστη ταχύτητα έλικα	43.820 ΣΑΛ

Δήλωση MTOM (Μηχανισμός βελτιστοποίησης μετάδοσης μηνυμάτων)

Το MTOM (μέγιστο βάρος απογείωσης) του DJI Neo 2 (μοντέλο DF1A0424) είναι 249 g, το οποίο συμμορφώνεται με τις απαιτήσεις C0.

Πρέπει να ακολουθείτε τις παρακάτω οδηγίες για να συμμορφώσετε με τις απαιτήσεις MTOM.

- ΜΗΝ προσθέσετε ωφέλιμο φορτίο στο αεροσκάφος, εκτός από τα αντικείμενα που αναφέρονται στη λίστα αντικειμένων, συμπεριλαμβανομένης της ενότητας κατάλληλων αξεσουάρ.
- ΜΗΝ χρησιμοποιείτε μη πιστοποιημένα ανταλλακτικά, όπως έξυπνες μπαταρίες πτήσης ή έλικες κ.λπ.
- ΜΗΝ τροποποιείτε εκ των υστέρων το αεροσκάφος.

Λίστα ειδών, περιλαμβανομένων των κατάλληλων αξεσουάρ

Στοιχείο	Κωδικός μοντέλου	Διαστάσεις	Βάρος
Έλικες	R2217S	55,88 x 43,18 mm	1,52 g (Ζεύγος)
Προστατευτικό έλικα	PG020	47,18 x 171,81 mm x 16,72 mm	8,1 g (Ζεύγος)
Έξυπνη μπαταρία πτήσης	BWXEN2-1606-7.16	77,43 x 40,72 x 20,21 mm	Περ. 46,7 g
Ψηφιακός πομποδέκτης DJI Neo 2	DEP1	Μη διαθέσιμο	Περ. 9 g

Λίστα ανταλλακτικών και εξαρτημάτων

- Έλικες DJI Neo 2
- Προστατευτικό έλικα DJI Neo 2
- Έξυπνη μπαταρία πτήσης DJI Neo 2

- Ψηφιακός πομποδέκτης DJI Neo 2

Ειδοποιήσεις τηλεχειριστηρίου

DJI RC-N3

Οι λυχνίες LED στάθμης μπαταρίας θα αρχίσουν να αναβοσβήνουν αργά μετά την αποσύνδεση από το αεροσκάφος. Η εφαρμογή DJI Fly θα εμφανίσει ένα προειδοποιητικό μήνυμα μετά την αποσύνδεση από το αεροσκάφος. Το τηλεχειριστήριο θα εκπέμψει έναν χαρακτηριστικό ήχο μπιπ και θα απενεργοποιηθεί αυτόματα μετά την αποσύνδεση από το αεροσκάφος και όταν δεν λειτουργεί για μεγάλο χρονικό διάστημα.

-
- ⚠ • Να αποφεύγετε τις παρεμβολές μεταξύ του τηλεχειριστηρίου και άλλου ασύρματου εξοπλισμού. Φροντίστε να απενεργοποιήσετε το Wi-Fi στις κοντινές κινητές συσκευές. Προσγειώστε το αεροσκάφος το συντομότερο δυνατό σε περίπτωση παρεμβολών.
 - Απελευθερώστε τους μοχλούς ελέγχου ή πατήστε το κουμπί παύσης πτήσης σε περίπτωση μη αναμενόμενης λειτουργίας.
 - Όταν χρησιμοποιείτε την εφαρμογή ελέγχου για κινητά, η εφαρμογή DJI Fly θα εμφανίσει ένα προειδοποιητικό μήνυμα μετά την αποσύνδεση από το αεροσκάφος.
-

Ανακοίνωση EASA

Βεβαιωθείτε ότι έχετε διαβάσει το έγγραφο με τις Δηλώσεις Πληροφοριών για Drone που περιλαμβάνονται στη συσκευασία πριν από τη χρήση.

Επισκεφθείτε τον παρακάτω σύνδεσμο για περισσότερες πληροφορίες σχετικά με την ειδοποίηση EASA για την ανιχνευσιμότητα.

<https://www.easa.europa.eu/en/document-library/general-publications/drones-information-notice>

Πρωτότυπες οδηγίες

Το παρόν εγχειρίδιο παρέχεται από την SZ DJI Technology, Inc. και το περιεχόμενό του μπορεί να αλλάξει.

Διεύθυνση: Lobby of T2, DJI Sky City, No. 53 Xianyuan Road, Xili Community, Xili Street, Nanshan District, Shenzhen, China, 518055.

6.11 Πληροφορίες μετά την πώληση

Μεταβείτε στη διεύθυνση <https://www.dji.com/support> για να μάθετε περισσότερα σχετικά με τις πολιτικές εξυπηρέτησης μετά την πώληση, τις υπηρεσίες επισκευής και την υποστήριξη.



Επικοινωνία
ΥΠΟΣΤΗΡΙΞΗ DJI

Αυτό το περιεχόμενο μπορεί να αλλάξει χωρίς ειδοποίηση.
Κατεβάστε την τελευταία έκδοση από τη διεύθυνση



<https://www.dji.com/neo-2/downloads>

Εάν έχετε ερωτήσεις σχετικά με το παρόν έγγραφο, επικοινωνήστε με την DJI στέλνοντας μήνυμα στη διεύθυνση **DocSupport@dji.com**.

Οι ονομασίες DJI και DJI NEO είναι εμπορικά σήματα της DJI.
Copyright © 2025 DJI Με την επιφύλαξη παντός δικαιώματος.