

dji NEO 2

Ръководство за потребителя

v1.2 2025.12

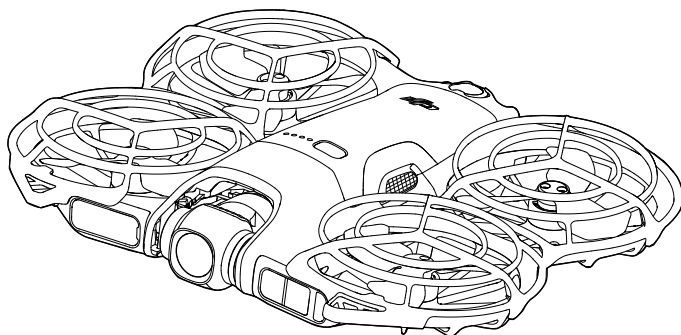



Този документ е защитен с авторски права от DJI с всички запазени права. Освен ако не е разрешено друго от DJI, нямате право да използвате или да позволявате на други лица да използват документа или която и да е част от документа чрез възпроизвеждане, прехвърляне или продажба на документа. Потребителите следва да използват този документ и неговото съдържание само като инструкции за работа с продуктите на DJI. Документът не трябва да се използва за други цели.

В случай на различия между езиците, английският език има предимство.

Търсене по ключови думи

Търсете по ключови думи като „батерия“ и „инсталиране“, за да намерите дадена тема. Ако четете този документ с Adobe Acrobat Reader, натиснете Ctrl+F за Windows или Command+F за Mac, за да започнете търсене.

Отиване до дадена тема

Вижте пълния списък с теми в съдържанието. Натиснете върху дадена тема, за да отидете до този раздел.

Отпечатване на този документ

Този документ може да се отпечата с висока разделителна способност.

Използване на това ръководство

Легенда

 Важно

 Полезни съвети

 Препратка

Прочетете преди употреба

DJI™ предоставя видео уроци и следните документи:

1. „Указания за безопасност“
2. „Ръководство за бързо стартиране“
3. „Ръководство за потребителя“

Препоръчително е да изгледате всички видеоуроци и да прочетете „Указания за безопасност“, преди да използвате за първи път. Не забравяйте да прегледате „Ръководство за бързо стартиране“, преди да използвате за първи път, и направете справка с това „Ръководство за потребителя“ за повече информация.

Видео уроци

Посетете адреса по-долу или сканирайте QR кода, за да гледате видео уроците, които демонстрират как безопасно да използвате продукта:



<https://www.dji.com/neo-2/video>

Изтегляне на приложението DJI Fly

Погрижете се да използвате DJI Fly по време на полет. Сканирайте QR кода, за да изтеглите последната версия.



-
-  Дистанционното управление с екран е с предварително инсталирано приложение DJI Fly. От потребителите се изисква да изтеглят DJI Fly на мобилното си устройство, когато използват дистанционното управление без екран.
 - За да разберете кои версии на Android и iOS се поддържат от DJI Fly, посетете <https://www.dji.com/downloads/djiapp/dji-fly>.
 - Интерфейсът и функциите на DJI Fly може да се различават в зависимост от софтуерната версия. Реалното потребителско изживяване зависи от използваната софтуерна версия.
 - За по-голяма безопасност полетът е ограничен до височина от 30 m и обсег от 50 m, когато не сте свързани или вписани в приложението по време на полет.
 - Входът в приложението е валиден за 90 дни. Свържете се с интернет и влезте отново, когато изтече.
-

Изтегляне на DJI Assistant 2

Изтеглете DJI ASSISTANT™ 2 (серия дронове за потребители) на адрес:

<https://www.dji.com/downloads/software/dji-assistant-2-consumer-drones-series>

-
-  Работната температура на този продукт е от -10°C до 40°C. Тя не отговаря на стандартната работна температура за военно приложение (от -55°C до 125°C), която е необходима, за да издържи на по-големи изменения в околната среда. Използвайте продукта по подходящ начин и само за приложения, които отговарят на изискванията за диапазон на работна температура в този клас.
-

Съдържание

Използване на това ръководство	3
Легенда	3
Прочетете преди употреба	3
Видео уроци	3
Изтегляне на приложението DJI Fly	3
Изтегляне на DJI Assistant 2	4
1 Профил на продукта	10
1.1 Използване за първи път	10
Подготовка на дрона	10
Подготовка на DJI RC-N3	11
Подготовка на DJI Goggles N3 и DJI RC Motion 3	12
Включване на очилата	12
Поставяне на очилата	13
Подготовка на DJI RC Motion 3	14
Активация	14
Актуализиране на фърмуера	15
Подготовка на Цифров трансивър DJI Neo 2	15
1.2 Общ преглед	17
Дрон	17
DJI RC-N3 Дистанционно управление	18
DJI Goggles N3	18
DJI RC Motion 3	19
2 Летателна безопасност	21
2.1 Полетни ограничения	21
Система GEO (Геопространствена среда онлайн)	21
Летателни ограничения	21
Височина на полета и ограничения на дистанцията	21
GEO зони	23
Отключване на GEO зони	24
2.2 Изисквания за полетна среда	24
2.3 Отговорно управление на дрона	26
2.4 Проверка преди полет	26
3 По време на полет	29
3.1 Управление с длан	29
Известие	29
Превключване на режими и настройване на настройките	31
Излитане от длан и интелигентни снимки	32

	Контрол с жестове	34
	Връщане към дланта	36
3.2	Управление с мобилното приложение	37
	Известие	38
	Свързване на DJI Neo 2	39
	Voice Control (Гласово управление)	39
	Управление с часовник	39
3.3	Дистанционно управление	40
	Автоматично излитане	40
	Автоматично приземяване	40
	Стартиране/Изключване на двигателите	41
	Стартиране на двигателите	41
	Изключване на двигателите	41
	Изключване на двигателите по време на полет	41
	Управление на дрона	42
	Процедури при излитане/приземяване	43
	Интелигентни полетни режими	44
	FocusTrack	44
	QuickShots (Бързи снимки)	47
	Cruise Control (Управление на движението)	48
	Записване на аудио чрез приложението	49
3.4	Имерсивно управление на движението	49
	Основен полет	50
	Излитане, спиране и приземяване	51
	Летене напред и назад	52
	Регулиране на ориентацията на дрона	53
	Издигане или спускане на дрона под ъгъл	54
	Управление на гимбала и камерата	55
	Следене на главата	55
	Лесен ACRO	56
	Плъзгане	58
	180° Дрифт	58
	Обръщане	59
3.5	Предложения и съвети за запис на видео	59
4	Дрон	62
4.1	Полетни режими	62
4.2	Индикатор за състоянието на дрона	64
4.3	Връщане в изходно положение	64
	Известие	66
	Разширен режим на RTN	67
	Метод на задействане	68

	RTN процедура	69
	Настройки на RTN	70
	Защита при приземяване	72
4.4	Сензорна система	74
	Известие	75
4.5	Разширени системи за подпомагане на пилотирането	76
	Известие	77
	Защита при приземяване	78
4.6	Пропелери и пропелерни предпазители	78
	Отстраняване и монтаж	78
	Известие	82
4.7	Интелигентна полетна батерия	84
	Бележки	84
	Поставяне/Махане на батерията	85
	Използване на батерията	85
	Зареждане на батерията	87
	Използване на зарядно устройство	87
	Използване на зарядния хъб	87
	Механизми за защита на батерията	90
4.8	Гимбал и камера	91
	Бележка за гимбала	91
	Ъгъл на гимбала	92
	Работни режими на гимбала	92
	Бележки за камерата	92
4.9	Съхраняване и експортиране на снимки и видеоклипове	93
	Памет за съхранение	93
	Експортиране	93
4.10	QuickTransfer (Бърз трансфер)	93
5	DJI RC-N3	96
5.1	Начин на работа	96
	Включване/изключване	96
	Зареждане на батерията	96
	Управление на гимбала и камерата	97
	Превключвател на летателни режими	97
	Бутон за пауза в полета/RTN	97
	Персонализиращ се бутон	98
5.2	Светодиоди за заряд на батерията	98
5.3	Предупредителен сигнал на дистанционното управление	98
5.4	Оптимална зона на предаване	99
5.5	Свързване на дистанционното управление	99

6	Допълнение	102
6.1	Спецификации	102
6.2	Съвместимост	102
6.3	Актуализиране на фърмуера	102
6.4	Полетно записващо устройство	103
6.5	Проверка след полет	103
6.6	Инструкции за поддръжка	104
6.7	Процедури за отстраняване на неизправности	105
6.8	Рискове и предупреждения	106
6.9	Изхвърляне	106
6.10	С0 сертифициране	106
	Предупреждения на дистанционното управление	107
	Известие на EASA	108
	Оригинални инструкции	108
6.11	Информация за следпродажбено обслужване	108

Профил на продукта

1 Профил на продукта

1.1 Използване за първи път

Щракнете върху връзката или сканирайте QR кода, за да изгледате видео уроците.



<https://www.dji.com/neo-2/video>

Подготовка на дрона

Отстранете протектора на гимбала от камерата.

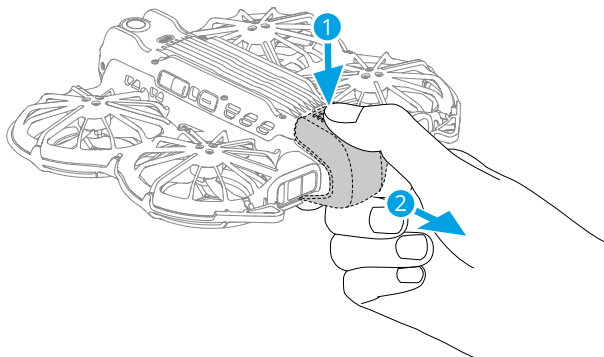

Натиснете, след това натиснете и задръжте бутона за захранването, за да включите DJI Neo 2.

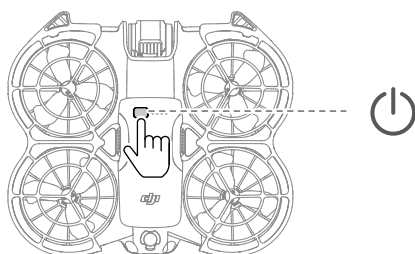

- ⚠ • За зареждане на интелигентната летателна батерия се препоръчва да се използва зарядното устройство на DJI. За подробности посетете официалната уеб страница на DJI.
- Уверете се, че протекторът на гимбала е махнат, преди да включите дрона. В противен случай това може да повлияе на самодиагностиката на дрона.
- Препоръчително е да поставите протектора на гимбала, когато не използвате дрона.

Подготовка на DJI RC-N3

1. Извадете джойстиците за управление от слотовете за съхранение и ги поставете на дистанционното управление.
2. Извадете държача на мобилното устройство. Изберете подходящия кабел за дистанционното управление в зависимост от вида порт на мобилното устройство (стандартно свързаният кабел е този с USB-C конектор). Поставете мобилното си устройство в държача и след това свържете края на кабела, който е без логото на дистанционното управление, към мобилно си устройство. Уверете се, че мобилното устройство е поставено добре.

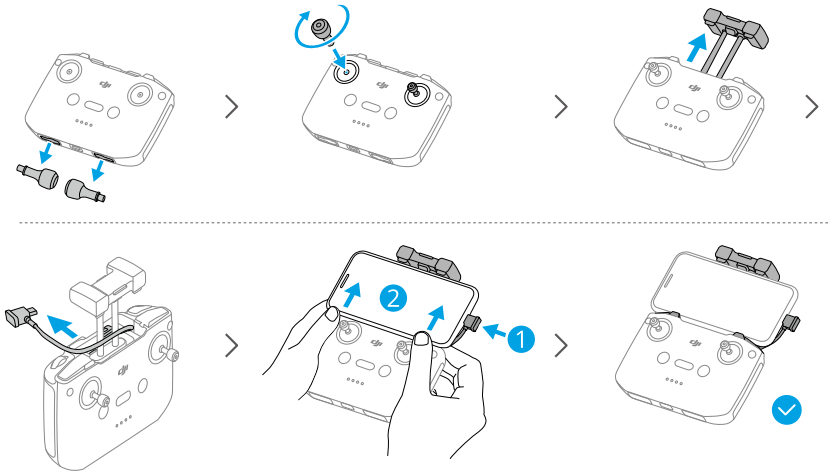

- ⚠ • Ако се появи съобщение за USB връзката, когато се използва мобилно устройство с Android, изберете опцията „само зареждане“. Другите опции могат да доведат до отказ на връзката.
- Регулирайте държача за мобилно устройство, за да сте сигурни, че то е хванато здраво.

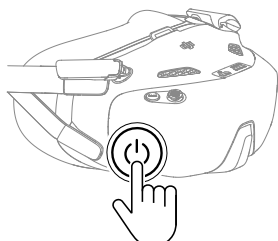

Подготовка на DJI Goggles N3 и DJI RC Motion 3

Включване на очилата



Натиснете бутона за захранване веднъж, за да проверите текущия заряд на батерията.



Натиснете веднъж, след това натиснете и задръжте за две секунди, за да включите или изключите очилата.

Вид мигане	Заряд на батерията
 — Свети постоянно в зелено	40–100%
 — Свети постоянно в жълто	11–39%
 — Свети постоянно в червено	1–10%

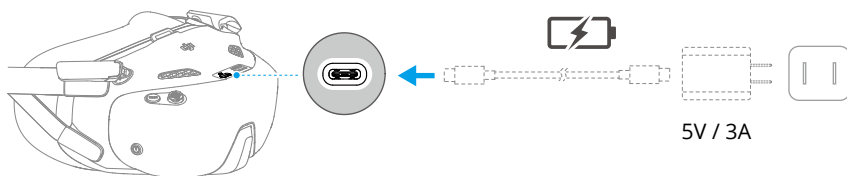
Ако зарядът на батерията е нисък, препоръчваме да използвате USB зарядно, за да заредите устройството.



Таблицата по-долу показва заряда на батерията по време на зареждане:

Вид мигане	Заряд на батерията
 — Мига в жълто	1–39%
 — Мига в зелено	40–99%

Вид мигане	Заряд на батерията
 — Свети постоянно в зелено	100%

-  • Използването на очилата не отменя изискването дронът да бъде в ползрението (VLOS) на оператора. В някои държави или региони се изисква да има наблюдател, който да наблюдава дрона по време на полета. Задължително спазвайте местните закони и разпоредби, когато използвате очилата.

Поставяне на очилата

-  • Сгънете антените, за да избегнете повреда, когато очилата не се използват.
- НЕ разкъсвайте и не надрасквайте пенопластовата подложка и меката страна на отделението за батерии или други компоненти с остри предмети.
 - Захранващият кабел е неразглобяем. НЕ дърпайте захранващия кабел със сила, за да избегнете повреда.

1. Разгънете антените.

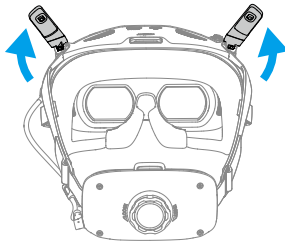

2. Сложете си очилата, след като устройствата се включат.

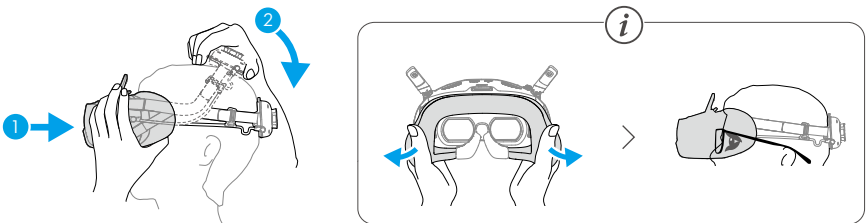

3. Завъртете копчето за регулиране на лентата за глава в отделението за батерии, за да регулирате дължината на лентата за глава.



Подготовка на DJI RC Motion 3

Натиснете бутона за захранване веднъж, за да проверите текущия заряд на батерията. Ако зарядът на батерията е прекалено слаб, заредете батерията преди употреба.

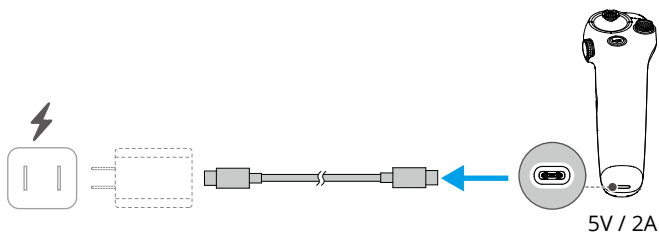

Активация

Продуктът трябва да се активира чрез приложението DJI Fly преди първата употреба. За активирането е необходима интернет връзка. Начинът за активация зависи от закупения комплект от продукти. Следвайте съответните инструкции за активиране на продукта.

DJI Neo 2

Натиснете, след това натиснете и задръжте бутона за захранването, за да включите DJI Neo 2. Натиснете **Connection Guide (Ръководство за свързване)** в долния десен ъгъл на началния екран в DJI Fly, изберете модела на устройството и следвайте инструкциите на екрана, за да осъществите връзката и активацията.

Fly More Combo

Натиснете, след това натиснете и задръжете бутона за захранването, за да включите съответно дрона и дистанционното управление. Уверете се, че смартфонът е свързан към дистанционното управление и следвайте инструкциите на екрана, за да активирате дрона с помощта на DJI Fly.

Можете да следвате и метода за активиране на DJI Neo 2 от предишния раздел, за да свържете дрона към приложението и да активирате дрона. След като приключите, дронът може да бъде използван с дистанционното управление.

Motion Fly More Combo

Натиснете бутона за захранване веднъж, след това натиснете и задръжете за две секунди, за да включите дрона, очилата и контролера за движение. Свържете очилата към мобилното устройство с подходящ кабел за данни. Стартирайте DJI Fly на мобилното устройство и следвайте подканите, за да активирате DJI устройствата. Следвайте подканите в очилата, ако не можете да свържете мобилното устройство.

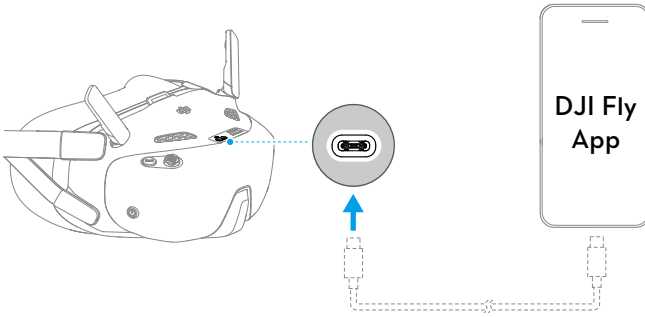

Актуализиране на фърмуера

Когато е наличен нов фърмуер, в DJI Fly ще се появи подкана. Актуализирайте фърмуера при подкана. В противен случай някои функции може да не са налични.

Подготовка на Цифров трансивър DJI Neo 2



- Уверете се, че Цифров трансивър DJI Neo 2 е здраво монтиран на дрона, преди да използвате дистанционното управление или motion controller.
- Устройствата, закупени като комплект, са предварително свързани и готови за употреба веднага след включване. Ако това не е така, следвайте стъпките по-долу, за да свържете устройствата.



Щракнете върху връзката или сканирайте QR кода, за да изгледате видео уроците.



<https://www.dji.com/neo-2/video>

Монтаж

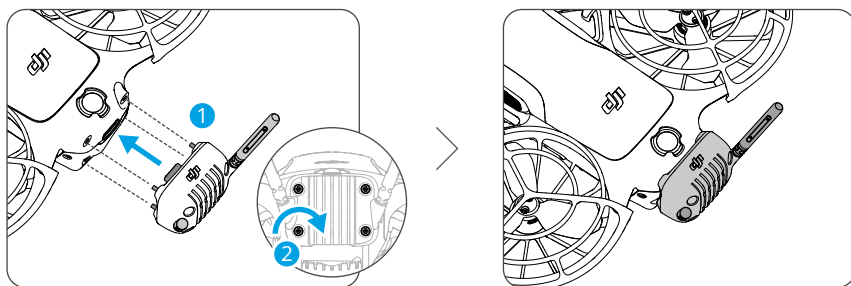

-
- ⚠ • Използвайте отвертката, предоставена в комплекта на дрона, за премахване и монтиране на винтовете. Неподходящите отвертки може да повредят винтовете.
 - Този продукт не поддържа гореща размяна. Уверете се, че приемопредавателят е здраво монтиран, преди да включите летателния апарат.
 - Избягвайте прилагането на външна сила върху антената, за да предотвратите деформация.
 - На всеки 30 часа полетно време (приблизително 60 полета) проверявайте дали винтовете на предавателя са затегнати.
-
- 💡 • След инсталация летателният апарат може да се зарежда или свързва към компютър директно чрез USB-C порта на трансивера, без разглобяване.
-

Свързване

1. Включете самолета и изчакайте да приключи системната самодиагностика.
2. Включете Bluetooth, Wi-Fi и услугите за местоположение на смартфона.

3. Докоснете **Ръководството за свързване** в долния десен ъгъл на началния екран в DJI Fly, изберете модела на дрона, изберете метод на свързване и след това следвайте инструкциите на екрана, за да завършите свързването с дрона.

 Ако летателният апарат не успее да установи връзка, уверете се, че винтовете са здраво затегнати, след което рестартирайте летателния апарат.

1.2 Общ преглед

Дрон

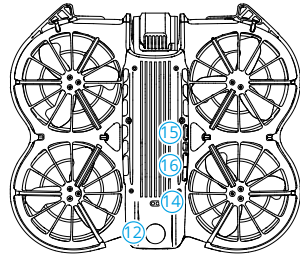
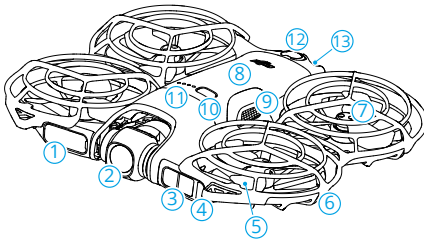

- | | |
|--|--|
| 1. Екран | 10. Бутон за захранването |
| 2. Гимбал и камера | 11. Светодиоди за заряд на батерията |
| 3. Насочен напред LiDAR ^[1] | 12. Система за многопосочно монокулярно виждане ^[2] |
| 4. Статусен индикатор | 13. USB-C порт |
| 5. Витла | 14. Инфрочервена сензорна система за надолу |
| 6. Пропелерни предпазители | 15. Бутон за излитане |
| 7. Двигатели | 16. Бутон за избор |
| 8. Интелигентна полетна батерия | |
| 9. Слот за батерии | |

[1] 3D инфрочервената сензорна система отговаря на изискванията за безопасност на човешкото око за лазерни продукти от клас 1.

[2] Системата за многопосочно монокулярно виждане може да засича препятствия в хоризонтални посоки и нагоре.

DJI RC-N3 Дистанционно управление

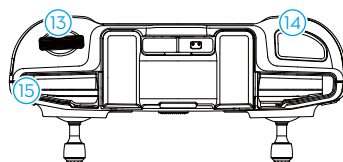
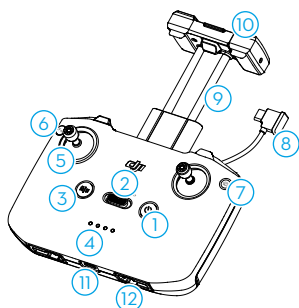

1. Бутон за захранването
2. Превключвател на летателни режими
3. Бутон за пауза на полета/RTH (Връщане в началната точка)
4. Светодиоди за заряд на батерията
5. Джойстици за управление
6. Настройваем бутон ^[1]
7. Бутон за снимки/видео
8. Кабел на дистанционното управление
9. Държач за мобилни устройства
10. Антени
11. USB-C порт
12. Слотове за съхранение на джойстиците за управление
13. Плъзгач на гимбала
14. Бутон за затвора/видеозапис
15. Слот за мобилно устройство

[1] За да видите и зададете функцията на бутона, влезте в изгледа на камерата в DJI Fly и натиснете *** > Control (Управление) > Button Customization (Персонализиране на бутони).

DJI Goggles N3

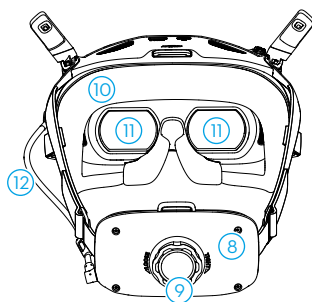
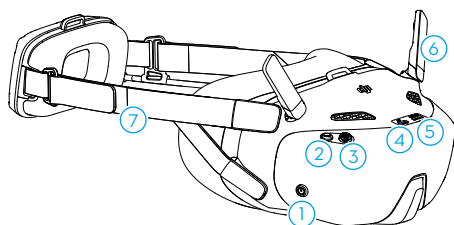

1. Бутон за захранването
2. Бутон за връщане
3. 5D бутон
4. USB-C порт
5. Слот за microSD карта
6. Антени
7. Лента за глава
8. Отделение за батерия
9. Копче за регулиране на лентата за глава
10. Подложка от пяна
11. Обектив
12. Захранващ кабел



- Когато очилата са свързани към смартфон или компютър, ако устройствата не реагират след свързване, отидете в менюто на очилата и изберете **Настройки > Относно** и влезте в режим OTG кабелна връзка. Ако устройствата все още не отговарят след свързването, опитайте отново с друг кабел за данни.

DJI RC Motion 3

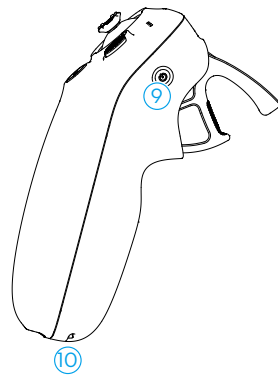
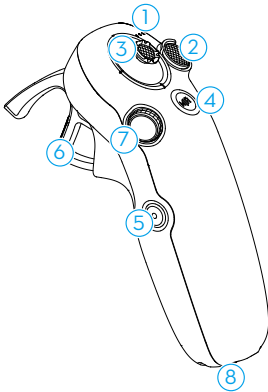

1. Светодиоди за заряд на батерията
2. Бутон за заключване
3. Джойстик
4. Бутон за режим
5. Бутон за затвора/видеозапис
6. Ускорител
7. Диск
8. USB-C порт
9. Бутон за захранването
10. Отвор за ремък за пренасяне

Безопасност на полетите

2 Летателна безопасност

След като приключите подготовката преди полета, се препоръчва да тренирате уменията си за управление на дрона и да практикувате безопасно летене. Изберете подходяща зона за летене в съответствие със следните изисквания и ограничения за полети. При полет стриктно спазвайте местните закони и разпоредби. Преди употреба прочетете „Указанията за безопасност“, за да гарантирате безопасната употреба на продукта.

2.1 Полетни ограничения

Система GEO (Геопространствена среда онлайн)

Системата за геопространствена среда онлайн (GEO) на DJI е глобална информационна система, която предоставя информация за летателна безопасност в реално време, както и актуални данни за ограниченията, и не позволява дроновете да летят във въздушно пространство с ограничен достъп. При изключителни обстоятелства е възможно зоните с ограничен достъп да бъдат отключени за полети. Преди това трябва да подадете заявка за отключване въз основа на текущото ниво на ограничение в предвидената летателна зона. Системата GEO може да не отговаря напълно на местните закони и разпоредби. Вие носите отговорност за безопасността на полета си и трябва да се консултирате с местните власти относно съответните законови и регулаторни изисквания, преди да поискате отключване на зона с ограничен достъп. За повече информация относно системата GEO посетете <https://fly-safe.dji.com>.

Летателни ограничения

От съображения за безопасност по подразбиране са активирани летателни ограничения, които помагат да летите безопасно с дрона. Можете да задавате летателни ограничения за височината и дистанцията на полета. Ограниченията на височината, ограниченията на дистанцията и GEO зоните функционират едновременно за управление на безопасността на полетите, когато има GNSS сигнал. Само надморската височина може да бъде ограничена, когато Глобалната навигационна сателитна система (GNSS) не е налична.

Височина на полета и ограничения на дистанцията

Максималната височина ограничава надморската височина на дрона, а максималното разстояние ограничава радиуса около началната точка на дрона.

Тези ограничения могат да бъдат променени с помощта на приложението DJI Fly за подобрена безопасност на полетите.

- ☀️ При използване на Управление с длан и Управление с мобилното приложение максималната летателна височина е 60 m, а максималното летателно разстояние не е ограничено. Тези ограничения не могат да бъдат променени в приложението DJI Fly. Следната информация е полезна при използване на дрона с устройства за дистанционно управление.

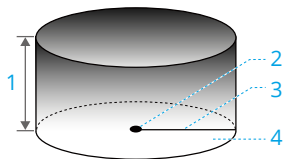

1. Максимална височина
2. Начална точка (хоризонтална позиция)
3. Максимално разстояние
4. Височина на дрона при излитане

Силен GNSS сигнал

	Полетни ограничения	Подкана в DJI Fly
Максимална височина	Височината на дрона не може да надвишава стойността, зададена в DJI Fly.	Максимална височина на полета е достигната.
Максимално разстояние	Разстоянието по права линия от дрона до началната точка не може да надвишава максималното летателно разстояние, зададено в DJI Fly.	Максималното разстояние на полета е достигнато.

Слаб GNSS сигнал

	Полетни ограничения	Подкана в DJI Fly
Максимална височина	<ul style="list-style-type: none"> Височината е ограничена до 30 м от точката на излитане при достатъчна осветеност. Височината е ограничена до 2 м над земята, ако няма достатъчно светлина и работи инфрачервената сензорна система, насочена надолу. Височината е ограничена до 30 м от точката на излитане, ако няма достатъчно светлина и 3D инфрачервената сензорна система не работи. 	Максимална височина на полета е достигната.
Максимално разстояние	Няма ограничение	

-  • При всяко включване на дрона ограничението за височина ще се отменя автоматично, ако GNSS сигналът се засили (сила на GNSS сигнала ≥ 2), и ограничението няма да влезе в сила дори ако GNSS сигналът отслабне след това.
- Ако дронът излезе от зададения летателен обсега поради инерция, все още можете да го управлявате, но не можете да го накарате да лети по-далеч.

GEO зони

Системата GEO на DJI определя безопасни места за полети, осигурява нива на риск и известия за безопасност за индивидуални полети, както и предлага информация за въздушното пространство с ограничен достъп. Всички ограничени за полети зони се наричат GEO зони, които допълнително са разделени на зони с ограничен достъп, зони с оторизация, зони с предупреждение, зони с повишено предупреждение и зони с ограничена надморска височина. Можете да следите тази информация в реално време в DJI Fly. GEO зоните са специфични зони за полети, включително, но не само летища, големи места за провеждане на събития, места, където са възникнали обществени извънредни ситуации (като горски пожари), ядрени електроцентрали, затвори, правителствени имоти и военни съоръжения. По подразбиране GEO системата ограничава излитанията и полетите в зони, които могат да доведат до проблеми с безопасността или сигурността. Карта с GEO зони,

която съдържа изчерпателна информация за GEO зони по целия свят, е достъпна на официалния уебсайт на DJI: <https://fly-safe.dji.com/nfz/nfz-query>.

Отключване на GEO зони

Самоотключването е предназначено за отключване на зони с оторизация. Заявката за самоотключване се подава през уебсайта DJI FlySafe на адрес <https://fly-safe.dji.com>. След като заявката за отключване бъде одобрена, можете да синхронизирате лиценза за отключване чрез приложението DJI Fly. За да отключите зоната, можете също така да излетите с дрона или да влезете с дрона директно в одобрената зона с оторизация и да следвате подканите в DJI Fly за отключване на зоната.

Персонализираното отключване е пригодно за потребители със специални изисквания. То позволява на потребителите да поискат разрешение за полети в определени от тях зони и предоставя документи за разрешение за полети, специфични за нуждите на различните потребители. Тази опция за отключване е налична във всички държави и региони и може да бъде поискана чрез уебсайта DJI FlySafe на адрес <https://fly-safe.dji.com>.

-
-  • За да се гарантира летателната безопасност, дронът няма да може да излезе от отключената зона след влизането си в нея. Ако началната точка е извън отключената зона, дронът няма да може да се върне в нея.
-

2.2 Изисквания за полетна среда

1. НЕ летете в неблагоприятно време, например при силен вятър, сняг, дъжд и мъгла.
2. Пускайте дрона да лети на открити места. Високите сгради и големите метални конструкции могат да повлияят на точността на бордовия компас и GNSS системата. Когато използвате дрона с устройство за дистанционно управление, след излитането се уверете, че сте получили съобщението „Home Point is updated“ (Началната точка е актуализирана), преди да продължите с полета. Ако дронът е излетял в близост до сгради, точността на началната точка не може да бъде гарантирана. В такъв случай следете внимателно текущото положение на дрона по време на автоматичното RTN. Когато дронът е близо до началната точка, се препоръчва да се деактивира автоматичното RTN и дронът да се контролира ръчно, за да кацне на подходящо място.
3. Пускайте дрона само в рамките на полезрението си (VLOS). Избягвайте планини и дървета, блокиращи GNSS сигнали. Полети отвъд полезрението (BVLOS) са

допустими само когато параметрите на дрона, познанията и уменията на пилота и мерките за оперативна безопасност отговарят на местните разпоредби за BVLOS. Избягвайте препятствия, тъпци хора, дървета и водни басейни (препоръчително е да се пази поне 1 м разстояние от водата). От съображения за безопасност НЕ пускайте дрона в близост до летища, магистрали, ЖП гари, ЖП линии, градски центрове или други чувствителни зони, освен ако не сте получили разрешително или одобрение съгласно местните разпоредби.

4. Когато GNSS сигналът е слаб, пускайте дрона в среда с добро осветление и видимост. Системата за виждане може да не работи правилно при недобра осветеност. Летете с дрона само през деня.
5. Минимизирайте смущенията, като избягвате райони с високи нива на електромагнетизъм, като места в близост до електропроводи, базови станции, електрически подстанции и излъчващи кули.
6. Бъдете внимателни, когато летите на височина 2 км (6 560 фута) или повече над морското равнище, тъй като работата на батерията и дрона могат да бъдат намалени. НЕ пускайте дрона да лети над разрешената височина.
7. Спирачният път на дрона се влияе от височината на полета. Колкото по-голяма е надморската височина, толкова по-голямо е спирачното разстояние. Когато летите на голяма височина, трябва да оставите достатъчно разстояние за спиране, за да осигурите летателна безопасност.
8. В полярни региони дроновете не могат да използват GNSS. Вместо това използвайте системата за виждане.
9. НЕ пускайте дрона от движещи се обекти като автомобили, кораби и самолети.
10. НЕ излитайте от повърхности с плътен цвят или повърхности със силно отражение, като например покрив на кола.
11. Внимавайте, когато пускате дрона в пустинята или от плаж, за да избегнете навлизането на пясък в него.
12. НЕ използвайте дрона в среда, изложена на риск от пожар или експлозия.
13. Използвайте летателния апарат и свързаните с него устройства в сухи среди.
14. НЕ използвайте летателния апарат и свързаните с него устройства в следните среди: при инциденти, пожари, експлозии, наводнения, цунамита, лавини, свлачища, земетресения, в зони с прах или пясъчни бури. По време на работа избягвайте излагането на солна мъгла и мухъл.
15. НЕ работете с дрона близо до ята птици.

2.3 Отговорно управление на дрона

За да избегнете сериозни наранявания и материални щети, спазвайте следните правила:

1. Важно е да НЕ сте под въздействието на анестезия, алкохол или наркотици, както и да НЕ страдате от замаяност, умора, гадене или други състояния, които биха могли да влошат способността за безопасно управление на дрон.
2. След кацане първо изключете дрона, след това изключете дистанционното управление.
3. НЕ пускайте, не изстрелвайте и по никакъв начин не хвърляйте опасни предмети върху или по сгради, хора или животни, които могат да причинят телесни повреди или материални щети.
4. НЕ използвайте дрон, който е катастрофирал или е бил случайно повреден, или дрон, който не е в добро състояние.
5. Убедете се, че сте обучени достатъчно и имате планове за действие при извънредни ситуации или при възникване на инцидент.
6. Направете си летателен план. НЕ летете безразсъдно с дрона.
7. Уважавайте неприкосновеността на личния живот на другите, когато използвате камерата. Уверете се, че спазвате местните закони, разпоредби и морални стандарти за поверителност.
8. НЕ използвайте този продукт по каквато и да е причина, различна от обща лична употреба.
9. НЕ го използвайте за незаконни или неподходящи цели, като шпионаж, военни операции или неоторизирани разследвания.
10. НЕ използвайте този продукт, за да клеветите, злоупотребявате, тормозите, преследвате, заплашвате или по друг начин нарушавате законни права, като правото на поверителност и публичност на други лица.
11. НЕ навлизайте в частната собственост на други лица.

2.4 Проверка преди полет

1. Отстранете капака на гимбала от камерата.
2. Уверете се, че интелигентната летателна батерия и пропелерите са монтирани правилно и надеждно.
3. Уверете се, че дистанционното управление, мобилното устройство и интелигентната летателна батерия са напълно заредени.

4. Уверете се, че гимбалът и камерата работят правилно.
5. Уверете се, че нищо не възпрепятства двигателите и че те работят правилно.
6. Уверете се, че всички обективи на камерата и сензорите са чисти.
7. Уверете се, че Цифров трансивър DJI Neo 2 е закрепен здраво към летателния апарат, преди да използвате дистанционното управление или управлението с движение.
8. Когато използвате управление с длан, се уверете, че DJI Neo 2 вече е свързан с DJI Fly на смартфона чрез Wi-Fi и че приложението работи коректно.
Когато използвате дистанционното управление, се уверете, че дистанционното управление и DJI Fly са успешно свързани с дрона.
9. Уверете се, че Obstacle Avoidance Action (Действие за избягване на препятствия) е зададено в DJI Fly, или в очилата (ако се използват), а **Max Altitude** (Максималната височина), **Max Distance** (Максималното разстояние) и **Auto RTH Altitude** (Автоматичната RTH надморската височина) са зададени правилно според местните закони и разпоредби.
10. НЕ инсталирайте несертифицирани аксесоари или външни устройства, тъй като това може да доведе до повреда на продукта или рискове за безопасността.

По време на полет

3 По време на полет

Дронът поддържа различни методи за управление, за да отговори на нуждите в различни случаи. Задължително се запознайте с бележките и приложението на всеки метод за управление преди полет.

- ⚠ • НЕ докосвайте дрона по време на полет. В противен случай DJI Neo 2 може да се отклони и да настъпи сблъсък.
- Не летете с дрона непосредствено след като е претърпял сблъсък или е бил силно ударен или разтърсен. Възможно е дронът да не успее да извърши стабилен полет.

3.1 Управление с длан



Щракнете върху връзката или сканирайте QR кода, за да изгледате видео урока.



<https://www.dji.com/neo-2/video>

Управлението с длан поддържа излитане и кацане от длан. Можете да използвате бутоните на DJI Neo 2, за да направите няколко Smart Snaps. DJI Neo 2 ще лети и ще записва автоматично след потвърждение на обекта. Можете да се свържете с приложението DJI Fly чрез Wi-Fi, за да настроите параметрите за всеки режим. За пример са използвани настройките по подразбиране.

Известие

- 💡 • Изключете дистанционното управление и очилата, свързани към дрона, преди да използвате функцията за управление с длан.
- ⚠ • Уверете се, че летателната среда отговаря на летателните изисквания и че можете да контролирате и веднага да върнете DJI Neo 2 при проблем или спешен случай. В ситуации, в които DJI не може да анализира причината за инцидента, е възможно DJI да не може да обслужи гаранцията или да предостави друго следпродажбено обслужване.

- Преди да използвате функцията за управление с длан, се уверете, че дронът вече е свързан с приложението DJI Fly на смартфона чрез Wi-Fi. Когато използвате функцията за управление с длан без приложението, ако дронът се повреди по време на полет, може да изберете да го свържете с DJI Fly чрез Wi-Fi и да го управлявате ръчно, за да избегнете инцидент. Ако вашият смартфон не може да се свърже с дрона (напр. поради прекъсване на Wi-Fi връзката), включете дистанционното управление, което е сдвоено с дрона, за да поемете управлението.
- Задължително летете в открита среда без препятствия и без смущения в Wi-Fi сигнала.
- Когато използвате функцията за управление с длан, максималната височина на полета е 60 м. Дръжте дрона в ползрението си (VLOS) в рамките на контролирана област.
- DJI Neo 2 ще кацне автоматично в следните ситуации. Наблюдавайте обстановката, за да не загубите или повредите дрона при кацането.
 - ♦ Критично слаба батерия.
 - ♦ Позиционирането е неуспешно и влиза в режим ATTI.
 - ♦ засича сблъсък, но не катастрофира.
- Спазвайте следните правила, когато дронът излита от ръката ви или каца на ръката ви:
 - ♦ По възможност пускайте дрона само когато няма вятър.
 - ♦ При излитане хванете страните на корпуса на дрона отдолу. НЕ слагайте пръстите си в пропелерните предпазители или в обсега на въртене на пропелерите, за да избегнете нараняване или повреда.
 - ♦ НЕ извършвайте излитане или кацане, когато сте в движение. В противен случай може да се отклони и да настъпи сблъсък. При кацане е възможно да не успее да спре двигателите, ако движите ръката си.
 - ♦ НЕ хвърляйте летателния апарат по време на излитане.
 - ♦ НЕ се опитвайте да хванете дрона, докато е в полет.
 - ♦ За да приземите на дланта си, сложете ръката си точно под него, за да не падне след кацането.
 - ♦ Излитането трябва да става в среда с достатъчна осветеност и отчетливи повърхности. НЕ пращайте дрона в среда, която се различава значително по осветеност от настоящото местоположение.
 - ♦ Ако дронът не успее да осъществи излитане от длан или кацане на длан, следвайте гласовата инструкция на дрона за отстраняване на проблемите или се свържете с приложението DJI Fly за подробности.

Гласовата функция поддържа английски или мандарин според езиковата настройка в приложението, направена при последното свързване. Други езици не се поддържат.

Превключване на режими и настройване на настройките

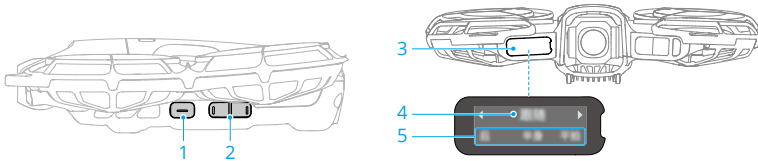

1. Бутон за излитане
2. Бутон за избор
3. Екран
4. Режим за заснемане
5. Shooting Parameters (Параметри за заснемане)

Превключете режимите на заснемане

При първото включване на устройството режимът по подразбиране е Следване. Натиснете бутона за избор, за да превключите към други режими, като Dronie, Circle* и други.

След превключване на режимите, дронът ще обяви избория в момента режим чрез гласова подсказка, а на екрана ще се показват текущият режим и параметрите.

* Налични са по-интелигентни режими на снимане при управление чрез мобилното приложение. Актуализирайте фърмуера на дрона до най-новата версия, в противен случай някои режими на заснемане може да не са налични.

Задаване на параметри за заснемане

1. Задръжте бутона за избор натиснат за 2 секунди, за да въведете настройките на параметрите. Елементът, който в момента мига на екрана, е този, който може да бъде коригиран.
2. Натиснете бутона за избор, за да регулирате стойността.

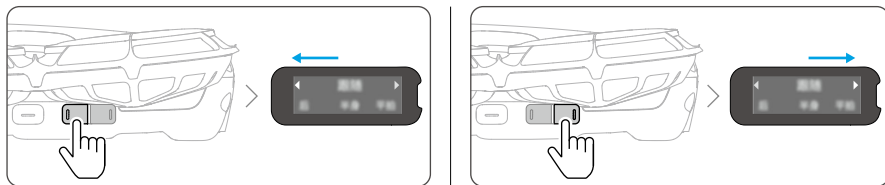

3. Задръжте бутона за избор отново, за да преминете към следващия елемент от настройките.
4. Натиснете бутона за излитане, за да запазите текущите настройки и да излезете.

Излитане от длан и интелигентни снимки

- ⚠ • Спазвайте местните закони и разпоредби за поверителност, когато използвате Smart Snaps (Интелигентни снимки).
 - Функцията Smart Snaps (Интелигентни снимки) работи само с проследяване на хора.
 - Поддържат се излитане и кацане от длан за управление с длан, управление с мобилно приложение и RC управление. Разликата е, че когато се използва RC контрол, Smart Snaps (Интелигентни снимки) за управление с длан не се поддържат и не се изисква потвърждение на обекта преди излитане.
-

1. Включете DJI Neo 2. Дръжте дрона неподвижно и изчакайте системната самодиагностика да свърши.
2. Уверете се, че разполагате с достатъчно място за маневриране съобразно зададените параметри като разстояние и височина. Натиснете бутона за избор, за да изберете желанния режим.
3. Следвайте стъпките по-долу за излитане от длан.

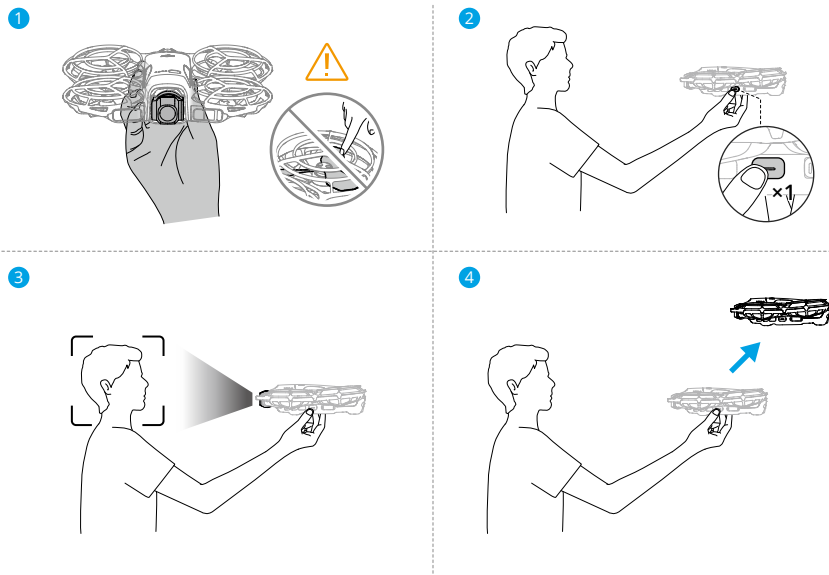

- a. Излитането от длан изисква потвърждаване на обекта. Хванете страните на дрона отдолу, като камерата гледа към обекта. Уверете се, че не закривате камерата с ръката си и че нищо не пречи на излитането.

⚠ • НЕ поставяйте пръстите си в обхвата на въртене на пропелерите.

- b. Протегнете ръката си, насочете камерата към обекта и я дръжте неподвижно.

Натиснете и задръжте бутона за излитане. Дронът ще съобщи избрания режим, ще отброи и ще излети автоматично. За да отмените излитането, натиснете отново бутона за излитане, преди да изтече отброяването.

- 💡 • Когато обектът е закрит от препятствия или средата не е достатъчно осветена, потвърждаването на обекта може да не се осъществи.
- Когато използвате излитане от длан, ще полети за кратко назад след излитането. Обърнете внимание на обстановката зад летателния апарат, за да осигурите безопасността на полета.

4. DJI Neo 2 ще започне да записва видео или да прави снимки според избрания режим и зададените параметри.
5. Свържете DJI Neo 2 с DJI Fly, за да видите заснетите кадри и да създадете кратки видеа.

Контрол с жестове

Използвайте жестове за регулиране на позицията на дрона по време на Spotlight и ActiveTrack.

-  Управление чрез жестове е деактивирано по подразбиране. За да активирате Контрол с жестове, свържете се с приложението DJI Fly и следвайте ръководството, за да отключите тази функция.
 - Уверете се, че всички следните условия са изпълнени, преди да използвате жестовото управление.
 - ♦ Само обектът, който в момента се следва или е на фокус, може да управлява дрона.
 - ♦ Поддържайте хоризонтално разстояние от 2-5 м между дрона и дланта си.
 - ♦ Обектът трябва да бъде напълно и ясно видим в изгледа на камерата, без никакви пречки.
 - ♦ Дръжте пръстите си изправени и избягвайте да носите дебели или ръкавици тип „лапа“.
-

Вдигнете дланта си към камерата. След като индикаторът за състоянието светне в синьо, можете да управлявате дрона с жестове.

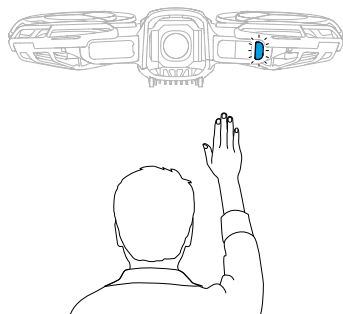

- Преместете дланта си нагоре, надолу, наляво или надясно, за да управлявате посоката на дрона.
- Дръжте двете си длани обърнати към дрона. След като индикаторът на състоянието мига два пъти в синьо, приблизете или раздалечете ръцете си и ги задръжте, за да накарате дрона да лети напред или назад.

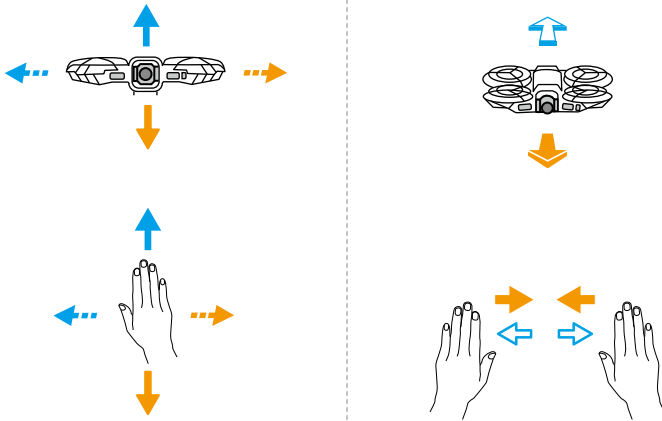

- За да излезете от Управление с жестове, свийте юмрук или спуснете ръката си надолу. Индикаторът за състоянието ще изгасне, а летателният апарат ще остане в режим на задържане на място. Последващото проследяване ще бъде в коригираната посока и на коригираното разстояние.
- За да превключите проследявания обект, първоначалният обект трябва да остане неподвижен и да излезе от управлението с жестове. Новият обект трябва да застане до оригиналния обект (на разстояние до половин дължина на тялото), да протегне едната си ръка с длан, обърната към дрона, и да задържи така повече от 2 секунди.

След като превключването е успешно, индикаторът ще остане плътно син, а летателният апарат ще следва новия обект.

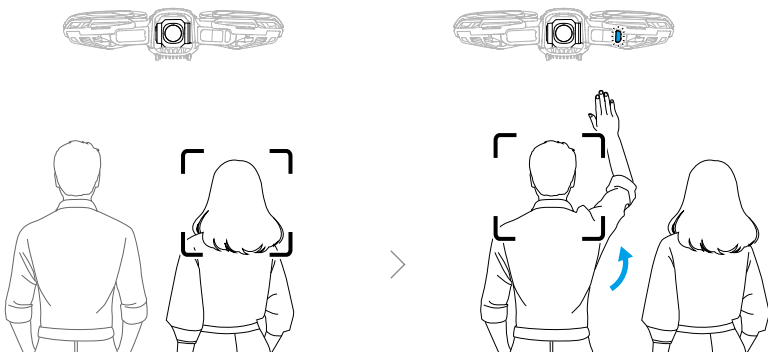

- Дронът не може да избегне движещи се обекти като хора, животни или превозни средства. Когато използвате Управление с жестове, обръщайте

внимание на заобикалящата среда, за да осигурите безопасността на полета.

- НЕ използвайте Управление с жестове в райони с малки или тънки обекти (напр. клони на дървета или електропроводи), прозрачни обекти (напр. вода или стъкло) или монохромни повърхности (напр. бели стени).
 - Управлението с жестове може да не функционира при осветеност, която е твърде тъмна или твърде ярка. Използвайте функции, свързани с жестове, в подходящ диапазон на осветеност (5-100 000 лукса).
-

Връщане към дланта

Уверете се, че дронът е в режим на статично задържане. Изправете се срещу дрона с изпъната напред длан. Уверете се, че ръката ви е позиционирана под височината на дрона. Поддържайте дланта си равна и стабилна, като всички пръсти са напълно изпънати. Изчакайте дронът да се върне и да кацне на ръката ви.

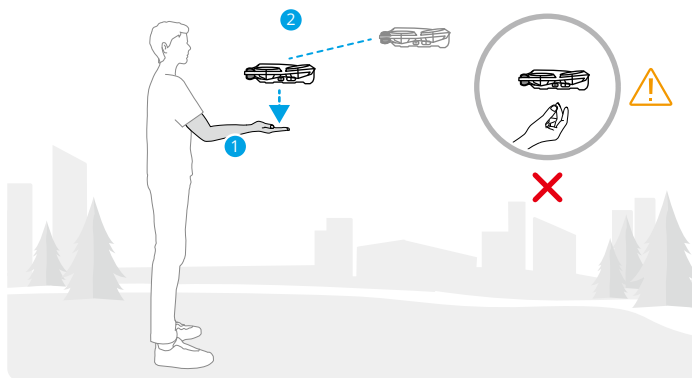

Ако дронът е на разстояние, първо се обърнете към него и изпънете едната ръка настрани, за да сигнализирате да се върне. След като дронът се приближи, протегнете дланта си и изчакайте да кацне върху нея.

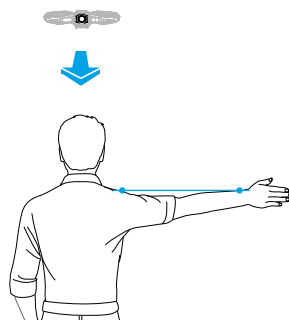

- ⚠ • Задължително изпънете изцяло пръстите си, за да избегнете контакт с пропелерите. НЕ се опитвайте да хващате страните на дрона по време на приземяването така, както и по време на излитането!
 - Когато използвате функцията Връщане в дланта, поддържайте хоризонтално разстояние от 2 до 5 m между дрона и дланта си, а вертикално разстояние до 2 m.
 - Ако летателният апарат не може да се върне на длан от близко разстояние, коригирайте своето местоположение или позицията на летателния апарат чрез жестове, за да избегнете „слепите“ му зони, и опитайте отново.
 - За да извикате дрона с една ръка, изпъната встрани, дръжте дрона на по-малко от 10 m хоризонтално от ръката си. Уверете се, че ръката ви е напълно изпъната при вдигане. НЕ вдигайте и двете ръце едновременно.
-
- 💡 • При кацането на длан, летателният апарат може леко да се издигне и след това да кацне на дланта. Дръжте ръката си неподвижно и изпънете пръстите си по време на този процес.
 - В режимите Follow (Следване) и Spotlight (Прожектор) дронът ще зависне на място, ако камерата загуби обекта, докато записва. Стартирайте DJI Fly на смартфона си чрез Wi-Fi, за да се свържете с по време на полет. Смартфонът трябва вече да е бил свързан с DJI Fly, за да се осъществи връзката. В екран Controls (Контроли) се уверете, че задачата вече е спряла, изберете **Manual Control (Ръчен контрол)** от списъка с режими и приземете дрона с виртуалните джойстици.

3.2 Управление с мобилното приложение



Препоръчва се да щракнете върху връзката по-долу или да сканирате QR кода, за да изгледате видео урока.



<https://www.dji.com/neo-2/video>

За управление с мобилното приложение свържете DJI Neo 2 с приложението DJI Fly на смартфона чрез Wi-Fi и управлявайте DJI Neo 2 от приложението. При управление с мобилното приложение са налични всички функции за управление с длан. Можете да зададете параметри и да пуснете Smart Snaps (Интелигентни снимки) в приложението. Налични са и други функции като ръчно управление, аудио запис и гласово управление.

Известие

- 💡 • Преди да използвате Управление с мобилното приложение, уверете се в следното:
 - ♦ Изключете дистанционните управления, които са свързани с дрона, за да може предаваният сигнал на живо да се прехвърли към мобилното приложение.
 - ♦ Изключете Bluetooth и Wi-Fi на всички други смартфони, които преди това са били свързани към дрона, за да предотвратите смущения или превземане на връзката.
 - Функцията RTN се поддържа при управление чрез мобилното приложение. Вижте [Връщане в изходно положение](#) за подробности.
-
- ⚠️ • Задължително летете в открита среда без препятствия и без смущения в Wi-Fi сигнала. В противен случай приложението може да се изключи от DJI Neo 2, което може да засегне летателната безопасност.
 - Когато използвате Mobile App Control, максималната височина на полета на DJI Neo 2 е 60 м. Дръжте дрона в ползрението си (VLOS) в рамките на контролирана област.
 - DJI Neo 2 ще кацне автоматично в следните ситуации. Наблюдавайте обстановката, за да не загубите или повредите DJI Neo 2 при кацането.
 - ♦ Критично слаба батерия.
 - ♦ Позиционирането е неуспешно и влиза в режим ATTI.

- ♦ засича сблъсък, но не катастрофира.

Свързване на DJI Neo 2

1. Включете DJI Neo 2 и изчакайте да приключи системната самодиагностика.
2. Включете Bluetooth, Wi-Fi и услугите за местоположение на смартфона.
3. Натиснете **Connection Guide (Ръководство за свързване)** в долния десен ъгъл на началния екран в приложението, изберете модела на устройството и изберете **Connect via Mobile Device (Свързване чрез мобилно устройство)**.
4. Изберете желаното устройство в резултатите от търсенето. След успешно свързване се отваря екранът Controls (Контроли). Когато за първи път свързвате смартфона към DJI Neo 2, натиснете и задръжте бутона за захранване на DJI Neo 2, за да потвърдите.

- 💡 • Можете също да натиснете QuickTransfer или Wi-Fi Devices (Wi-Fi устройства) в началния екран на DJI Fly, за да направите Wi-Fi връзката.
- За да смените смартфона, който е свързан към DJI Neo 2, изключете Bluetooth и Wi-Fi на свързания смартфон, преди да свържете DJI Neo 2 към новия смартфон.

Voice Control (Гласово управление)

В екран Controls (Контроли) натиснете  вдясно на екрана под изгледа на живо, за да активирате гласовото управление. Използвайте гласови команди, за да управлявате DJI Neo 2. Натиснете съответния бутон в изскачащия прозорец, за да видите обичайните команди. Гласовите команди поддържат въвеждане на естествен език.

- 💡 • Гласовото управление поддържа английски и мандарин според езика на приложението.
- Усилете звука на телефона за оптимален ефект от гласовото управление.

Управление с часовник

В спортни сценарии, като например колоездене, приложението DJI Fly може да се използва с Apple Watch за управление на дрона.

1. Уверете се, че DJI Fly е инсталиран както на вашия часовник, така и на вашия смартфон.

2. Стартирайте DJI Fly на смартфона си и свържете дрона към смартфона.
3. Стартирайте DJI Fly на часовника, за да започнете дистанционното управление. Гледайте [видео урока](#) за повече подробности.



-
-  Когато управлявате дрона чрез часовника, уверете се, че на вашия смартфон е стартирано DJI Fly приложението. Екранът на телефона може да бъде изключен. НЕ затваряйте DJI Fly, в противен случай дронът ще бъде изключен от вашия часовник.
 - Дръжте своя смартфон в обхвата на Bluetooth на вашия часовник.
 - За да видите поддържаните часовници, посетете <https://www.dji.com/neo-2/faq>.
-

3.3 Дистанционно управление

Автоматично излитане

1. Стартирайте DJI Fly и влезте в изгледа на камерата.
2. Изпълнете всички стъпки за проверка преди полет.
3. Докоснете . Ако условията са безопасни за излитане, натиснете и задръжте бутона, за да потвърдите.
4. Дронът ще излети и ще кръжи над земята.

Автоматично приземяване

1. Ако условията са безопасни за приземяване, натиснете , след което натиснете и задръжте , за да потвърдите.
2. Можете да отмените автоматичното приземяване, като докоснете .
3. Ако системата за долно виждане работи нормално, защитата при приземяване ще се активира.
4. Двигателите ще спрат автоматично след приземяване.

-
-  Изберете подходящо място за приземяване.
-

Стартиране/Изключване на двигателите

Стартиране на двигателите

Изпълнете комбинираната команда от джойстиците (CSC), както е показано по-долу, за да стартирате двигателите. След като двигателите завъртят, пуснете едновременно двата джойстика.

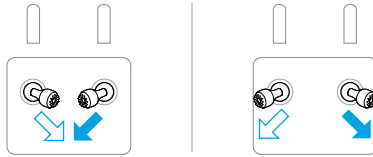

Изключване на двигателите

Двигателите могат да бъдат спрени по два начина:

Начин 1: Когато дронът се приземи, натиснете тротъл-джойстика надолу и го задръжте, докато двигателите спрат.

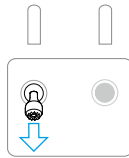

Начин 2: Когато дронът се приземи, изпълнете една от CSC командите, както е показано по-долу, докато двигателите спрат.



Изключване на двигателите по време на полет

- ⚠ • Спирането на двигателите по време на полет ще доведе до катастрофа на дрона.

Настройката по подразбиране за **Emergency Propeller Stop (Аварийно спиране на пропелерите)** в приложението DJI Fly е **Emergency Only (Само по спешност)**, което означава, че двигателите могат да бъдат спрени по време на полет само когато дронът засече аварийна ситуация, като например дронът е вълечен в сблъсък, някой двигател е спрял, дронът се превърта във въздуха или дронът е извън контрол и се издига или спуска много бързо. За да изключите двигателите по време на полет, изпълнете същата CSC команда, която се използва за стартиране на двигателите. Имайте предвид, че трябва да задържите джойстиците за две секунди, докато изпълнявате CSC командата за спиране на двигателите. Настройката на **Emergency Propeller Stop (Аварийно спиране на пропелерите)** може да се промени на **Anytime (По всяко време)** в приложението. Използвайте тази опция с повишено внимание.

Управление на дрона

Джойстиците на дистанционното управление могат да се използват за контролиране на движението на дрона. Джойстиците могат да работят в режим 1, режим 2 или режим 3, както е показано по-долу.

Режимът на управление по подразбиране на дистанционното управление е режим 2. В това ръководство като пример се използва режим 2, за да се илюстрира как да се използват джойстиците за управление. Колкото повече натискате джойстика от центъра, толкова по-бързо се движи дронът.

Режим 1

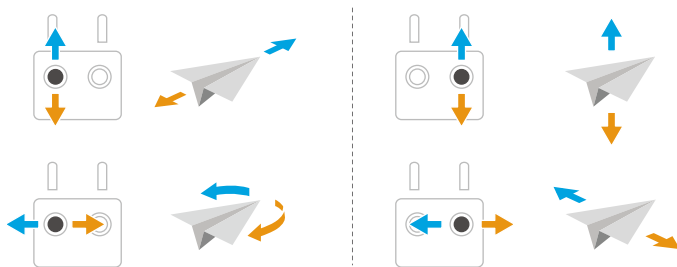

Режим 2

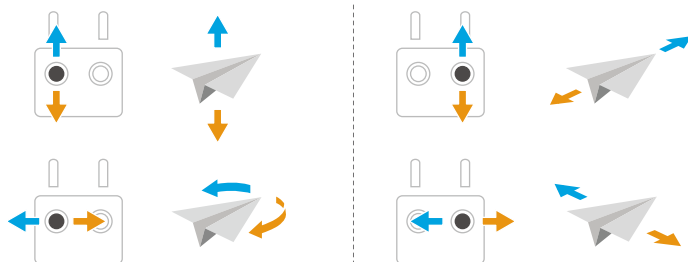

Режим 3

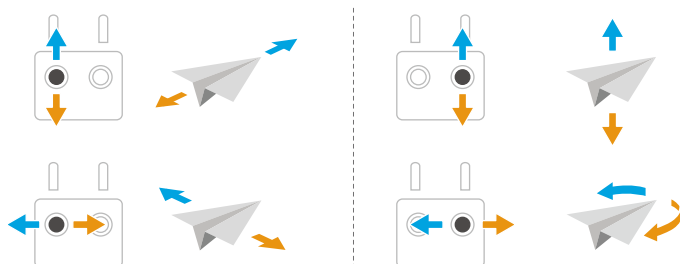

Процедури при излитане/приземяване

- ⚠ • НЕ пускайте дрона от дланта си или докато го държите с ръка.
- НЕ управлявайте дрона, ако условията на осветление са твърде ярки или тъмни, когато използвате дистанционно управление за наблюдение на полета. Задължително е да настроите правилно яркостта на дисплея предвид количеството пряка слънчева светлина, което пада върху екрана, така че да виждате ясно екрана.

1. Проверката преди полет е нужна, за да ви помогне да управлявате дрона безопасно. Изпълнете цялата проверка преди всеки полет.
2. Поставете дрона на открита, равна повърхност, като задната част на дрона бъде обърната към вас.
3. Включете дистанционното управление и дрона.
4. Стартирайте DJI Fly и влезте в изгледа на камерата.
5. Изчакайте да приключи самодиагностиката на дрона. Ако DJI Fly не показва необичайно предупреждение, можете да стартирате двигателите.
6. Натиснете тротъл-джойстика бавно нагоре, за да излетите.

7. За приземяване оставете дрона да зависне над равна повърхност и натиснете тротъл-джойстика надолу, за да се снижите.
8. След кацане натиснете тротъл джойстика надолу и го задръжте, докато моторите спрат.
9. Изключете дрона, преди да изключите дистанционното управление.

- 💡 • Когато използвате дистанционното управление, излитането от длан все още се поддържа чрез натискане и задържане на бутона за излитане на DJI Neo 2. Можете да направите и кацане на длан, за да приземите дрона. Функцията Smart Snaps (Интелигентни снимки) не работи при управление с длан. Бележките и инструкциите са подобни на тези за кацането на длан. Разликата е, че не се изисква потвърждаване на обекта преди излитането. Вижте раздел [Управление с длан](#) за повече информация.
-

Интелигентни полетни режими

FocusTrack

- 💡 • Дронът не прави автоматично снимки или не записва видеоклипове, докато използва FocusTrack. Трябва ръчно да контролирате дрона, за да правите снимки или да записвате видео.
-

Spotlight (Прожектор)

Позволява камерата на гимбала да бъде насочена към обекта през цялото време, докато управлявате полета ръчно.

Когато системата за виждане работи нормално, дронът ще заобикаля или спира, ако засече препятствие, в зависимост от това дали действието за избягване на препятствия е зададено като **Bypass (Заобикаляне)** или **Brake (Спиране)** в DJI Fly.

- ⚠️ Избягването на препятствия е деактивирано в спортен режим.
-

Поддържани обекти:

- Неподвижни обекти
- Движещи се обекти (само превозни средства и хора)

Point of Interest (POI) (Точка на интерес)



Позволява на дрона да лети около обекта.

Дронът ще заобиколи препятствията независимо от летателните режими или настройките за действие за избягване на препятствия в DJI Fly, когато системата за виждане работи нормално.

Поддържани обекти:

- Неподвижни обекти
- Движещи се обекти (само превозни средства и хора)

ActiveTrack (Активно проследяване)

Докоснете или плъзнете колелото за проследяване, за да промените посоката на проследяване, и дронът автоматично ще лети от текущата си позиция  по генерираната траектория до избраната посока на проследяване  и ще продължи да проследява. Потребителите могат също така ръчно да регулират посоката на проследяване, височината и разстоянието, използвайки контролните стикове. Докоснете иконата за настройки на FocusTrack , за да зададете параметри за проследяване в приложението.

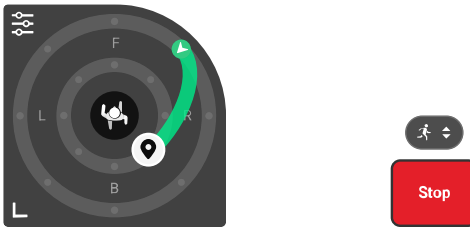

Дронът ще заобиколи препятствията независимо от летателните режими или настройките за действие за избягване на препятствия в DJI Fly, когато системата за виждане работи нормално.

Поддържани обекти:

Движещи се обекти (само превозни средства и хора).

Когато обектът е човек, дронът може автоматично да разпознава различни сцени за заснемане. Потребителите могат също да докоснат иконата за сцена на заснемане , за да превключат ръчно сцената за заснемане. Въз основа на избраната сцена, дронът прилага съответните параметри за проследяване.



- НЕ задавайте ръчно сцената за заснемане на „Стандартна“ или „Колоездене“, когато карате ски. В противен случай, ефектът на проследяване и безопасността на полета не могат да бъдат гарантирани.

В ActiveTrack, поддържаните диапазони на разстояние и височина между дрона и обекта са посочени по-долу.

Обект	Хора	Автомобили/лодки
Хоризонтално разстояние	4-20 м	4-50 м
Височина	0,5-15 м	0,5-50 м

- ⚠ • Дронът ще лети до поддържаения диапазон на разстояние и височина, ако разстоянието и височината са извън обхвата при стартиране на ActiveTrack.
- Препоръчва се скоростта на движещия се обект да не надвишава 12 м/сек.; в противен случай дронът няма да може да проследява правилно.

Известие

- ⚠ • Дронът не може да избегне движещи се обекти като хора, животни или превозни средства. Когато използвате FocusTrack, обръщайте внимание на заобикалящата среда, за да осигурите безопасността на полета.
- НЕ използвайте FocusTrack в райони с малки или тънки обекти (напр. клони на дървета или електропроводи), прозрачни обекти (напр. вода или стъкло) или монохромни повърхности (напр. бели стени).
- Когато дронът следва обект, избягвайте внезапни, високоскоростни спириания от страна на обекта. Въздухоплавателното средство може да не успее да спре навреме поради инерция, което може да доведе до сблъсък.
- Винаги бъдете готови да натиснете бутона за пауза в полета на дистанционното управление или да докоснете **Stop** в DJI Fly, за да преминете на ръчно управление, ако възникне аварийна ситуация.
- Бъдете особено бдителни, когато използвате FocusTrack във всяка от следните ситуации:
 - ♦ Проследяваният обект не се движи по равна повърхност.
 - ♦ Проследяваният обект променя формата си драстично по време на движение.
 - ♦ Проследяваният обект е извън полезрението за продължителен период от време.
 - ♦ Следеният обект се намира в големи едноцветни зони, като например пустини.
 - ♦ Проследяваният обект има подобен цвят или шарка като заобикалящата го среда.
 - ♦ Осветеността е изключително ниска (<5 lux) или много висока (>100 000 lux).

- Спазвайте местните закони и разпоредби за поверителност, когато използвате FocusTrack.
 - Препоръчва се да проследявате само превозни средства, лодки и хора (но не и деца). Управлявайте дрона с повишено внимание, когато проследявате други обекти.
 - За поддържаните движещи се обекти, под „превозни средства“ се имат предвид автомобили. НЕ проследявайте дистанционно управляван автомобил.
 - Проследяването на обект може по невнимание да се прехвърли на друг обект, ако се разминат много близо един до друг.
-

Използване на FocusTrack

Преди да активирате FocusTrack, се уверете, че летателната среда е открита и добре осветена, без препятствия.

Докоснете иконата FocusTrack [•] от лявата страна на изгледа на камерата или изберете обекта на екрана, за да активирате FocusTrack. След активиране докоснете отново иконата на FocusTrack [•], за да излезете.



По време на използване натиснете бутона за пауза на полета на дистанционното управление, за да отмените избора на обект.

QuickShots (Бързи снимки)

QuickShots (Бързи снимки) включват множество режими на снимане. Дронът записва автоматично според избрания режим на снимане и генерира кратко видео.



Бележки



- Уверете се, че има достатъчно пространство, когато използвате Boomerang (Бумеранг).
- Използвайте QuickShots в райони без сгради и други препятствия. Уверете се, че по траекторията на полета няма хора, животни или други препятствия.
- Винаги обръщайте внимание на обектите около дрона и използвайте дистанционното управление, за да избегнете сблъсъци или препречване на дрона.
- НЕ използвайте QuickShots в никоя от следните ситуации:

- ♦ Когато обектът е блокиран за продължителен период от време или е извън полезрението.
 - ♦ Когато обектът е в големи монохромни области като заснежени райони или пустини.
 - ♦ Когато обектът е сходен по цвят или десен с обкръжението.
 - ♦ Когато обектът е във въздуха.
 - ♦ Когато обектът се движи бързо.
 - ♦ Светлината е много слаба (<5 lux) или силна (>100 000 lux).
- НЕ използвайте QuickShots в близост до сгради или където GNSS сигналят е слаб. В противен случай, траекторията на полета ще бъде нестабилна.
 - Спазвайте местните закони и разпоредби за поверителност, когато използвате QuickShots.
-

Използване на QuickShots

1. Натиснете иконата за снимачен режим от дясната страна в изгледа на камерата и изберете QuickShots .
2. След като изберете един подрежим, натиснете иконката плюс или изберете обекта с провлачване на пръста си по екрана. След това натиснете , за да започнете заснемането. Дронът ще записва кадри, докато изпълнява зададените движения според избраната опция, след което ще генерира видео. Дронът ще се върне в първоначалното си положение, след като приключи заснемането.
3. Натиснете  или бутона за пауза в полета веднъж. Дронът ще излезе от QuickShots веднага и ще зависне.

Cruise Control (Управление на движението)

Cruise Control (Управление на движението) позволява скоростта на полета и скоростта на въртене на гимбала да бъдат заключени, което прави управлението по-лесно и движенията на камерата по-гладки. Повече движения на камерата, като спираловидно издигане и въртене на гимбала, могат да бъдат постигнати чрез увеличаване на входа на контролния стик и входа на циферблата.

-
-  • Избягването на препятствия в управлението на движението съответства на текущия режим на полета. Пускайте дрона с повишено внимание.
-

Използване на Cruise Control (Управление на движението)

1. Задайте един персонализиращ се бутон на дистанционното управление на Cruise Control (Круиз контрол).
2. Когато натискате джойстиците, натиснете бутона за круиз контрол и дронът ще продължи да лети автоматично с текущата скорост.
3. Натиснете веднъж бутона Flight Pause (Пауза в полета) на дистанционно управление или докоснете  за да излезете от режима на круиз контрол.

Записване на аудио чрез приложението

В изгледа на камерата на приложението докоснете ***** > Камера**, за да активирате запис на приложението и изберете ефекта за намаляване на шума. Аудиото ще бъде записано от съответното аудио записващо устройство, докато дронът записва видео. Иконката на микрофона ще се покаже в изгледа на живо.

Записването на аудио е възможно с вградения микрофон на смартфона, DJI Mic 2 и Bluetooth слушалки. За списък със съвместими Bluetooth устройства, моля, вижте страницата за изтегляния на официалната уеб страница DJI Neo 2. При използване на някои Bluetooth слушалки могат да възникнат проблеми със съвместимостта на аудио записа. Изпробвайте ги преди записа.



- НЕ изключвайте екрана и не отваряйте други приложения по време на записа.



- Записването на аудио може да се включва и изключва само преди запис.
- Когато гледате или изтегляте видеата в екрана Album (Албум) в DJI Fly, аудиото, записано с функцията за аудио запис, ще се обедини автоматично с видео файла.

3.4 Имерсивно управление на движението



- Този раздел представя работата на полета при използване на DJI Neo 2 с DJI Goggles N3 (наричани по-долу очила) и DJI RC Motion 3 (наричан по-долу контролер за движение). Обърнете се към съответните ръководства за потребителя на очилата и контролера за движение за подробна употреба.

Стъпките по-долу ще ви помогнат да управлявате правилно дрона.

1. Поставете дрона на открита, равна повърхност, като задната част на дрона бъде обърната към потребителя.

2. Включете очилата, дистанционното управление на устройството и дрона.
3. Изчакайте екранът на дрона да светне, преди да сложите очилата.
4. Стартирайте моторите.
5. Проверете изгледа на живо на полета в очилата, за да се уверите, че няма предупредителни подкани и че GNSS сигналът е силен.
6. Натиснете бутона за заключване два пъти, за да стартирате двигателите на дрона, след това натиснете и задръжте, за да накарате дронът да излети. Дронът ще се издигне на около 1,2 м и ще зависне.
7. Натиснете и задръжте бутона за заключване, докато дронът кръжи, за да го приземите автоматично и да спрете двигателите.
8. Включете дрона, очилата и дистанционното управление.

Основен полет

- Препоръчително е да гледате ръководството за обучение в очила преди първия полет. Отидете в **Настройки > Контрол > Урок за полет на контролер за движение**.
-

Управлявайте дрона, като използвате бутона за заключване, джойстика и ускорителя на DJI RC Motion 3.

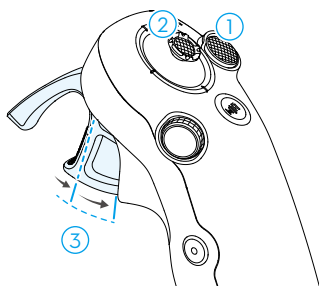

1. Използвайте бутона за заключване, за да контролирате излитането, кацането и спирачката на дрона.
2. Преместете джойстика, за да накарате дрона да се издига, спуска или да се движи наляво или надясно хоризонтално*.
3. Има две степени на натиск при натискане на ускорителя. При леко натискане до позиция в средата на първия и втория стоп можете да почувствате забележима пауза. Натиснете педала на ускорителя до различни стопове, за да контролирате различни действия на дрона.

* Когато Easy ACRO не е активиран или действието Easy ACRO е избрано като Плъзгане.

	<p>Когато ускорителят не е натиснат, дронът ще кръжи.</p>
	<p>Когато леко натискате педала на ускорителя до първото спиране, можете да регулирате ориентацията на дрона, като наклоните контролера за движение вертикално наляво или надясно. Обърнете внимание, че в този момент дронът няма да лети напред.</p>
	<p>Натиснете ускорителя до втория стоп, за да накарате дронът да лети в посоката на кръга в очилата.</p>

Излитане, спиране и приземяване

Излитане: Натиснете два пъти бутона за заключване, за да стартирате двигателите на дрона, след което натиснете и задръжте бутона отново, за да накарате дронът да излети. Дронът ще се издигне на около 1,2 м и ще зависне.

Спиране: Натиснете бутона за заключване по време на полет, за да накарате дронът да спре и да зависне на място. Натиснете отново, за да възобновите управлението на полета.

Приземяване: Натиснете и задръжте бутона за заключване, докато дронът кръжи, за да го приземите автоматично и да спрете двигателите.



- След като двигателите на дрона са стартирани чрез двукратно натискане на бутона за заключване, бавно натиснете джойстика нагоре, за да накарате дрона да излети.

- Когато Easy ACRO е деактивиран, след като дронът излети до позицията за приземяване, леко натиснете джойстика надолу, за да приземите дрона. След кацане натиснете джойстика надолу и задръжте в позиция, докато двигателите спрат.



- Ако възникне извънредна ситуация (като сблъсък или дронът е извън контрол) по време на полет, натискането на бутона за заключване четири пъти може да спре незабавно двигателите на дрона. **Спирането на двигателите по време на полет ще доведе до катастрофа на дрона. Използвайте го внимателно.**
- За да осигурите безопасност на полета, когато използвате контролера за движение, натиснете веднъж бутона за заключване, за да спрете и да задръжите, преди да използвате очилата. Неспазването на това изискване е риск за безопасността и може да доведе до загуба на контрол или увреждане на дрона.

Летене напред и назад

Натиснете или натиснете ускорителя на контролера за движение, за да летите напред или назад. Приложете повече натиск, когато натискате или натискате, за да ускорите. Освободете, за да спрете и зависне.

Натиснете ускорителя до втория стоп, за да накарате дронът да лети в посоката на кръга в очилата.

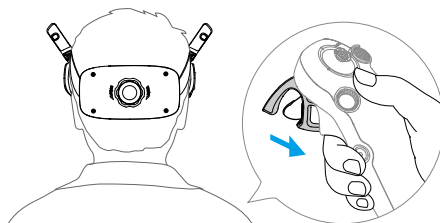
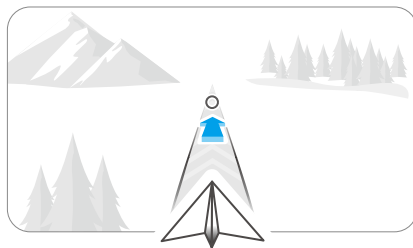

Натиснете ускорителя напред, за да полети дронът назад.

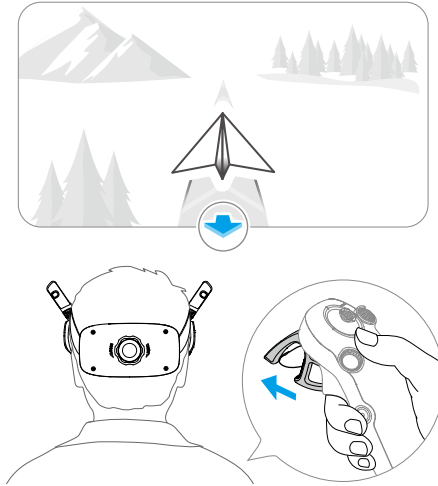

Регулиране на ориентацията на дрона

Внимателно натиснете ускорителя до първия стоп и едновременно с това наклонете горната част на контролера за движение във всяка посока, за да накарате дронът да се завърти. Колкото по-голям е ъгълът на наклона на дистанционното управление за движение, толкова по-бързо ще се върти дронът. Кръгът в очилата ще се движи наляво и надясно, а предаването на видео на полета съответно ще се променя.

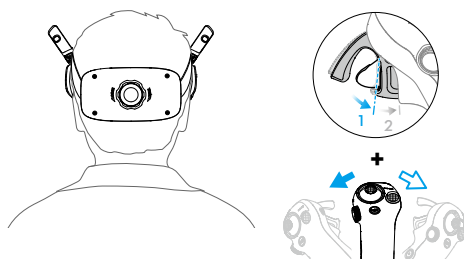
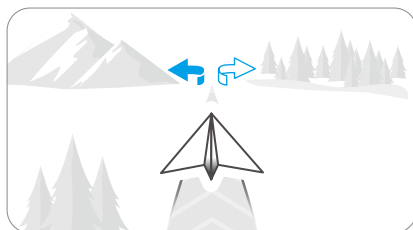

Издигане или спускане на дрона под ъгъл

Когато дронът трябва да лети под ъгъл нагоре, натиснете ускорителя на газта до втория стоп, като същевременно наклоняте контролера за движение нагоре.

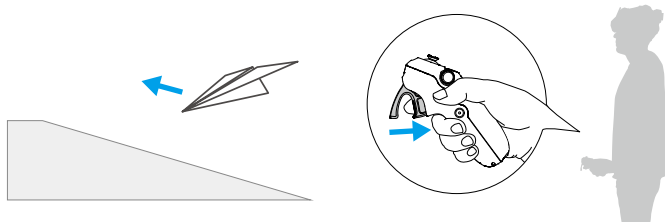

Когато дронът трябва да лети под ъгъл надолу, натиснете ускорителя на газта до втория стоп, като същевременно наклоняте контролера за движение надолу.

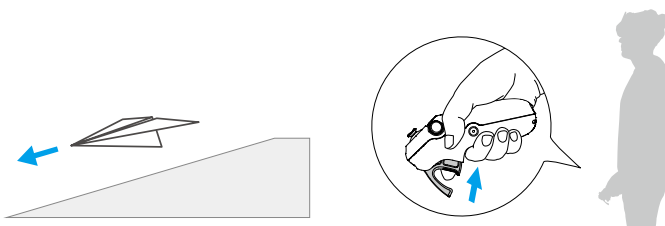

Управление на гимбала и камерата

По време на полет или когато ускорителят не е натиснат и дронът кръжи, наклонете контролера за движение нагоре и надолу, за да контролирате наклона на гимбала. Наклонът на гимбала се променя съответно с наклона на контролера за движение и винаги е в съответствие с ориентацията на контролера за движение. Кръгът в очилата ще се движи нагоре и надолу, а предаването на видео на полета съответно ще се променя.

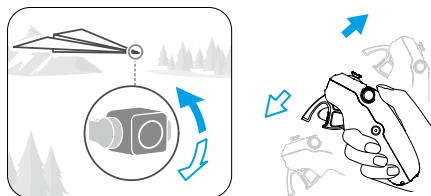

- ⚠ • Преди излитане или когато използвате бутона за заключване, за да задействате дронът да зависне, наклонът на гимбала не може да се контролира.
- Използвайки диска на контролера за движение, превъртете нагоре или надолу, за да наклоните камерата преди излитане или по време на RTN и кацане.

Следене на главата

След като активирате следене на главата, хоризонталната ориентация на дрона и наклонът на гимбала могат да се контролират чрез движения на главата по време на полет. Отворете менюто за бърз достъп от изгледа на живо на полета, влезте в менюто за бързо управление и щракнете върху , за да активирате проследяването на главата.

След като е в режим на проследяване на главата, контролерът за движение няма да може да контролира наклона на гимбала и е достъпно само управление чрез дрона. Потребителите все още могат да контролират посоката на дрона чрез накланяне на контролера за движение, без да натискат ускорителя.

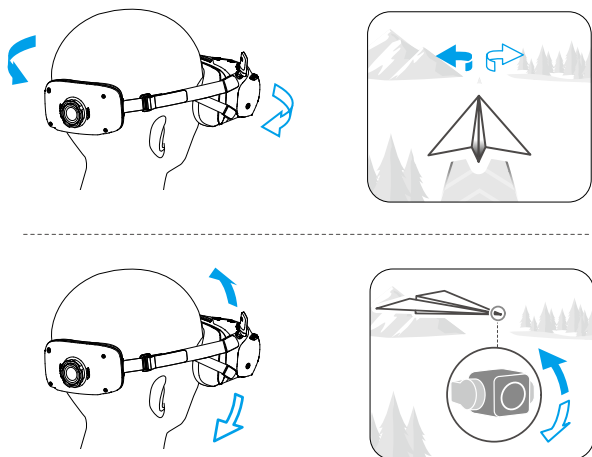

Лесен ACRO

Използвайте контролера за движение, за да извършвате Easy ACRO действия, включително предно обръщане, задно обръщане, преобръщане и дрифт на 180°.

- ⚠ • Избягването на препятствия е деактивирано, когато Easy ACRO е активиран. Функцията за избягване на препятствия се възобновява автоматично, когато Easy ACRO е изключен. Обърнете внимание на обкръжението и се уверете, че наблизо няма препятствия, преди да изпълните Easy ACRO действия.
- Easy ACRO не е наличен в следните ситуации:
 - ♦ Дронът излита, кръжи, каца или се връща у дома;
 - ♦ Дронът е в Спортем режим;
 - ♦ Нивото на батерията на дрона е под 35%;
 - ♦ Височината на дрона е по-малка от 1,5 m;
 - ♦ Скоростта на вятъра е над 4 м/сек;
 - ♦ Производителността на позициониране е лоша (GNSS и системата за визуализация не са налични);
 - ♦ Дронът е в буферна зона на зона с ограничен достъп или височинна зона или се приближава до максималното разстояние на полета.
- Използвайте Easy ACRO с повишено внимание в следните ситуации:

- ♦ Когато ъгълът на ориентация на дрона се увеличи (като например при завои, бързо ускоряване или забавяне или когато скоростта на вятъра е над 2 м/сек), височината на дрона също ще трябва да се увеличи. В противен случай Easy ACRO може да не е наличен.
- ♦ Когато ъгълът на позиция на дрона не е стабилен (като например при завои, бързо ускоряване или забавяне, когато скоростта на вятъра е над 2 м/сек или при непрекъснато задействане на Easy ACRO), дронът може да се отнесе настрана и височината му може не е стабилен след извършване на Easy ACRO действия. Обърнете внимание на околната среда и надморската височина на дрона, за да избегнете сблъсъци.



• Easy ACRO не може да бъде активиран в следните ситуации:

- ♦ При запис на видео;
- ♦ Когато проследяването на главата е активирано;
- ♦ Когато се използва с DJI FPV Remote Controller 3.

1. Отворете менюто за бърз достъп и изберете **Easy ACRO**. Дронът ще бъде в режим Easy ACRO. Вижте избраното действие от лявата страна на изглед в реално време в очилата.

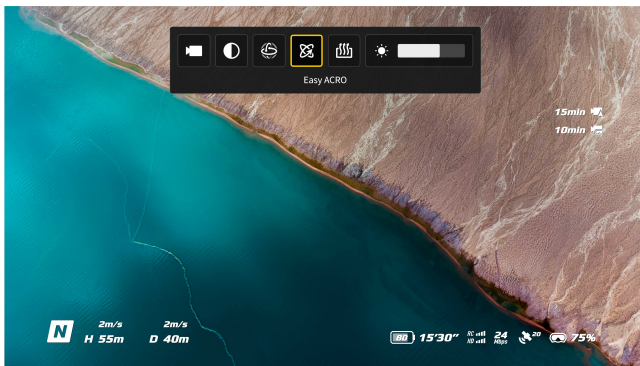

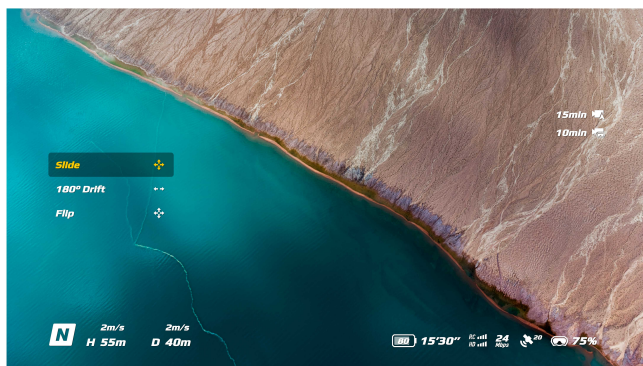

2. Използвайте диска на контролера за движение, за да превключвате между Easy ACRO действия.
3. Когато Easy ACRO е активиран, преместете джойстика, за да извършите различни действия Easy ACRO, както е показано по-долу.

Плъзгане

Натиснете джойстика нагоре или надолу, за да накарате дронът да се издигне или спусне.

Натиснете джойстика наляво или надясно, за да накарате дронът да се движи наляво или надясно хоризонтално.

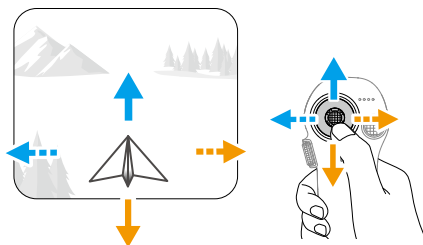

180° Дрифт

Натиснете джойстика наляво или надясно, за да накарате дронът да се движи наляво или надясно на 180°.

Дронът няма да реагира при натискане на джойстика нагоре или надолу в този режим на действие.

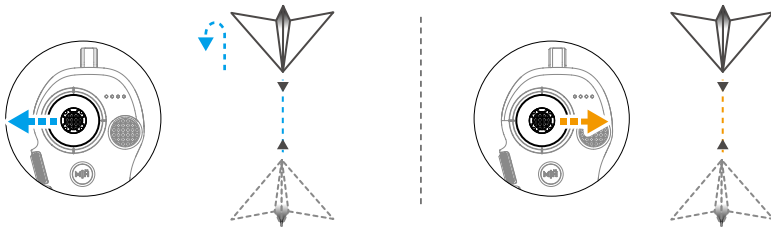

Обръщане

Натиснете джойстика нагоре или надолу, за да накарате дронът да извърши предно или задно обръщане.

Натиснете джойстика наляво или надясно, за да накарате дронът да направи едно завъртане наляво или надясно.

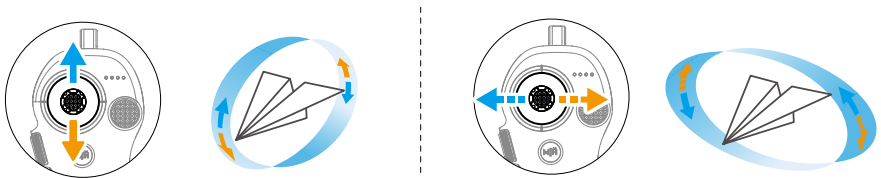

3.5 Предложения и съвети за запис на видео

1. Проверката преди полет е нужна, за да помогне на потребителя да управлява дрона безопасно и да заснема видео по време на полет. Изпълнявайте цялата проверка преди всеки полет.
2. Ако използвате дистанционното управление, се препоръчва да правите снимки или да записвате видео, когато дронът лети в Нормален или Кинематографичен режим.
3. НЕ пускайте дрона да лети в лошо време, например в дъждовни или ветровити дни.
4. Изберете настройки на камерата, които отговарят най-добре на нуждите ви.
5. Направете пробни полети, за да определите летателните маршрути и да прегледате сцените за заснемане.
6. Управлявайте DJI Neo 2 внимателно, за да лети гладко и стабилно.

7. След всеки полет почиствайте чуждите тела от въздухозаборниците от двете страни на DJI Neo 2, за да предотвратите запушване.

Дрон

4 Дрон

4.1 Полетни режими

При управление с длан и управление с мобилното приложение DJI Neo 2 не поддържа превключване на летателните режими.

Когато се използва дистанционното управление на DJI RC-N3, летателните режими могат да се превключват между Нормален, Спортен и Кинематографичен с помощта на превключвателя на летателни режими, разположен на дистанционното управление.

Когато се използва контролерът за движение, летателните режими могат да се превключват между Нормален и Спортен с помощта на бутона за режим, разположен на контролера за движение.

Когато се използва дистанционното управление FPV, летателните режими могат да се превключват между Нормален, Спортен и Ръчен с помощта на превключвателя на летателни режими, разположен на дистанционното управление.

Нормален режим: В този режим дронът може да зависва прецизно и да лети стабилно и той е подходящ за повечето полети.

Спортен режим: Максималната хоризонтална летателна скорост на дрона се увеличава в Спортния режим. Имайте предвид, че избягването на препятствия е изключено в режим Sport.

Кинематографичен режим: Кинематографичният режим е базиран на Нормалния режим с ограничена летателна скорост, което прави дрона по-стабилен по време на заснемането.

Ръчен режим: Това е класическият режим за управление на FPV дрон и предлага най-висока маневреност. В Ръчния режим всички функции за подпомагане на полета, включително прецизно зависване и автоматично спиране, са деактивирани и се изискват отлични умения за управление. Имайте предвид, че избягването на препятствия е изключено в ръчен режим.

DJI Neo 2 автоматично преминава към АТТИ режим, когато позиционирането не работи правилно. В режим АТТИ е възможно DJI Neo 2 да се отклони хоризонтално, а функциите за прецизно зависване и спиране не са налични. Трябва да приземите DJI Neo 2 възможно най-скоро, за да избегнете инцидент. Избягвайте да летите в затворени пространства и на слабо осветени места. В противен случай DJI Neo 2 ще влезе в режим АТТИ, което може да създаде опасности.



- Летателните режими работят само при ръчно управление с помощта на дистанционно.

- Ръчният режим работи само с DJI FPV Remote Controller 3 и тротъл-джойстикът може да бъде настроен. За повече информация вижте ръководството за потребителя на DJI FPV Remote Controller 3.











- Максималната летателна скорост и спирачният път на дрона значително се увеличават в Спортния режим. Минималният спирачен път е 15 m при безветрие.
 - Минималният спирачен път е 5 m при безветрие, когато дронът се издига и спуска в Нормален или Спортен режим.
 - В Спортен режим реакциите на дрона се повишават значително, което означава, че и малко движение на джойстиците на дистанционното управление придвижва дрона на голямо разстояние. Уверете се, че поддържате подходящо разстояние за маневриране по време на полет.
 - Видеото, записано в Спортен режим, може да съдържа леко трептене.
 - DJI Neo 2 може да служи като дрон за начинаещи за работа в ръчен режим. Подходящ е за упражняване на контрол над газта, поддържане на височина и хоризонтален полет, но не е подходящ за продължителни полети на голяма височина и високоманеврени действия като Dive (пикиране), Split-S (полутонно), Power Loop (лупинг) и Yaw-Spin (отклоняване със завъртане). В противен случай е възможно пространственото положение на дрона да не може да се контролира заради ограничението на задвижването.
 - В Ръчен режим, когато превключите на Нормален или Спортен режим, когато спирате или когато дронът достигне максималната летателна височина, той може да влезе в режим АТТИ и да не може да зависне стабилно, ако обкръжаващата среда не отговаря на летателните изисквания или на работните изискванията на системата за виждане.
 - Когато летателната височина на дрона е под 5 m или когато има препятствия в радиус от 5 m около дрона, бъдете внимателни при включване на Ръчния режим. Пространственото положение може да стане нестабилно, когато завивате с дрона в Ръчен режим в следните случаи.
 - ♦ При завиване с висока скорост.
 - ♦ При бързо пикиране или превъртане.
 - ♦ Когато летателната скорост надвишава 8 m/s или скоростта на вятъра надвишава 8 m/s.
-

4.2 Индикатор за състоянието на дрона



Описания на индикаторите за състояние на дрона

Нормален		
	Мига бавно в синьо	Търсене на длан/Извършва се кацане върху длан
 × 2	Мига два пъти в синьо	Двете ръце са разпознати по време на управление с жестове.
 —	Свети постоянно в синьо	Контрол с жестове
	Мига в зелено	Ръчно управление
	Мига бяло	Броење до снимка
 —	Свети постоянно в бяло	Записва видео
Предупредителни състояния		
	Мига бързо в червено	Критично ниско ниво на батерията/GNSS и визуалното позициониране са деактивирани (включен режим Attitude)
 —	Свети постоянно в червено	Обектът за проследяване е изгубен / Излитането е забранено (напр. ниско ниво на батерията) ^[1]
	Мига бавно в жълто	Автоматично стартира RTN при неочаквано излизане от Smart Snaps.



[1] Ако дронът не може да излети, докато индикаторът за състоянието свети в червено, вижте подканата в DJI Fly.

4.3 Връщане в изходно положение

Внимателно прочетете съдържанието на този раздел, за да сте запознати с поведението на дрона при връщане в изходно положение (RTN).

Когато управлявате дрона с дистанционно управление или чрез мобилното приложение, функцията RTN е налична. Функцията RTN автоматично връща дрона в последно записаната начална точка. RTN може да се задейства по три начина: потребителят сам задейства RTN, батерията на дрона е слаба, сигналът от дистанционното управление или сигналът на видеопредаването е загубен

(задейства се Failsafe RTH – безопасно връщане в началната точка). Ако дронът запише успешно началната точка и системата за позициониране функционира нормално, когато се задейства функцията RTH, дронът автоматично ще се върне и ще кацне в началната точка.

-
-  Начална точка: Началната точка ще бъде записана при излитането, стига дронът да получава силен GNSS сигнал  26 . След записване на началната точка в DJI Fly ще се появи гласова подкана. Началната точка е зададена по подразбиране на мястото на излитане. По време на полет актуализирането на началната точка зависи от метода на управление.
- Когато управлявате дрона с дистанционно управление, началната точка може да бъде ръчно актуализирана в страницата ***** > Safety (Безопасност)** в DJI Fly. Ако е необходимо да актуализирате началната точка по време на полет (например ако сте променили своята позиция).
 - При управление с мобилното приложение, началната точка се актуализира динамично според местоположението на обекта, когато се използват функцията Follow или други функции за проследяване на обекти.
-

По време на RTH, маршрутът AR RTH ще се показва в изгледа на камерата, за да ви помогне да виждате пътя за връщане и за да се осигури безопасността на полета. Изгледът на камерата показва също AR началната точка. Когато дронът стигне зоната над началната точка, камерата на гимбала автоматично ще се обърне надолу. AR сянката на дрона ще се покаже в изгледа на камерата, когато дронът приближава земята, позволявайки да управлявате дрона за по-точно приземяване на желаното място.

По подразбиране в изгледа на камерата се показват AR начална точка, AR RTH маршрут и AR сянка на дрона. Дисплеят може да бъде променен в ***** > Safety (Безопасност) > AR Settings (Настройки на AR)**.

-
-  • AR RTH маршрутът се използва само за справка и може да се отклонява от действителния маршрут на полета при различни сценарии. Винаги следете изгледа на живо на екрана по време на RTH. Пускате дрона с повишено внимание.
- По време на RTH дронът автоматично ще регулира наклона на гимбала, за да насочи камерата към маршрута на RTH по подразбиране. Използването плъзгача на гимбала, за да се регулира ориентацията на камерата, или натискането персонализиращите се бутони на дистанционното управление, за да се центрира камерата, няма да позволи на дрона да регулира автоматично наклона на гимбала, което може да попречи на преглеждането на AR RTH маршрута.
-

Известие

- ⚠ • Възможно е дронът да не може да се върне към началната точка нормално, ако системата за позициониране не работи нормално. По време на Failsafe RTH, дронът влиза в ATTI режим и се приземява автоматично, ако системата за позициониране функционира необичаен начин.
- Когато използвате Mobile App Control, дронът ще извърши само кацане и няма да може да изпълни функцията Завръщане към началната точка (RTH), ако няма GNSS сигнал.
- Когато няма GNSS, не летете над водни повърхности, сгради със стъклена повърхност или когато надморската височина е повече от 10 метра. Ако системата за позициониране функционира необичайно, дронът ще навлезе в режим ATTI.
- Важно е да задавате подходяща височина за RTH преди всеки полет. Отворете DJI Fly и задайте височина за RTH.
- Дронът не може да засече препятствия по време на RTH, ако условията на околната среда не са подходящи за сензорната система.
- GEO зоните могат да повлияят на RTH. Избягвайте да летите в близост до GEO зони.
- Възможно е дронът да не успее да се върне в начална точка, ако скоростта на вятъра е твърде висока. Пускате дрона с повишено внимание.
- Внимавайте за малки или тънки обекти (като клони на дървета или електропроводи), или прозрачни предмети (като вода или стъкло) по време на RTH. Излезте от RTH и управлявайте дрона ръчно при аварийна ситуация.
- Настройте разширен режим за RTH като **Preset (Предварително зададен)**, ако има електропроводи или кули, които дронът не може да заобиколи по пътя на RTH, и се уверете, че височината за RTH е зададена по-високо от всички препятствия.
- Дронът ще спре и ще се върне в изходно положение според последните настройки, ако настройките **Advanced RTH (Разширен режим за RTH)** в DJI Fly бъдат променени по време на RTH.
- Ако максималната височина е регулирана под текущата височина по време на RTH, дронът ще се спусне до максималната височина първо и ще се върне към началната точка.
- Височината за RTH не може да се променя по време на RTH.
- Ако има голяма разлика между текущата височина и височината за RTH, количеството използвана енергия от батерията не може да се

изчисли точно поради разликите в скоростта на вятъра на различни височини. Обърнете специално внимание на указанията за мощността и предупреждението на батерията в DJI Fly.

- Когато сигналът на дистанционното управление е нормален по време на разширен режим за RTH, може да се използва пич джойстика, за да се управлява скоростта на полета, но ориентацията и височината не могат да се контролират и дронът не може да се движи наляво или надясно. Непрекъснатото натискане на пич джойстика, за да се ускори, ще увеличи скоростта на консумация на енергия от батерията. Дронът не може да заобикаля препятствия, ако скоростта на полета надвишава ефективната сензорна скорост. Дронът ще спре и ще кръжи на място и ще излезе от RTH, ако пич джойстикът е натиснат докрай. Дронът може да се управлява след освобождаване на пич джойстика.
 - Ако дронът достигне ограничението на височината на текущото местоположение на дрона или на началната точка, докато се издига по време на предварително зададено RTH, той спира и се връща в началната точка на текущата височина. Обърнете внимание на безопасността на полетите по време на RTH.
 - Ако началната точка е в зоната на надморската височина, но дронът не е в зоната на надморска височина, когато достигне зоната на надморска височина, той ще се спусне под границата на надморската височина, която може да бъде по-ниска от зададената височина за RTH. Пускате дрона с повишено внимание.
 - Дронът ще излезе от RTH, ако околната среда е твърде сложна, за да извърши RTH, дори ако сензорната система работи нормално.
 - RTH не може да се задейства по време на автоматично приземяване.
-

Разширен режим на RTH

Когато се задейства разширен режим за RTH, дронът автоматично ще планира най-добрия път за RTH, който ще бъде показан в DJI Fly и ще се коригира според средата. По време на RTH дронът автоматично регулира скоростта на полета според факторите на околната среда, като например скоростта на вятъра, посоката на вятъра и препятствията.

Ако сигналът за управление между дистанционното управление и дрона е добър, излезте от RTH, като докоснете  в DJI Fly или като натиснете бутон RTH на дистанционното управление. След излизане от RTH ще си върнете контрол върху дрона.

Метод на задействане

Потребителят активно задейства RTH

- **Управление с длан:** Когато дронът е на разстояние до 5 м от обекта, протегнете дланта си и след като я разпознае, дронът автоматично ще се върне и ще кацне на ръката ви.
- **Управление с мобилното приложение:** По време на полет докоснете  в лявата част на изгледа от камерата в DJI Fly. В изскачащия прозорец натиснете и задръжте иконата RTH, за да активирате връщането към началната точка.
- **С дистанционното управление:** По време на полет може да задействате RTH, като натиснете и задръжите RTH бутона на дистанционното управление или като натиснете  в лявата част на изгледа на камерата в DJI Fly, а след това натиснете и задръжите RTH иконката.

Ако сигналът от дистанционното управление се изгуби по време на RTH, дронът ще продължи процедурата по връщане у дома независимо от предварително зададеното действие при изгубен сигнал.

- **С контролера за движение:** Натиснете и задръжте бутона за режим, разположен на контролера за движение, за да започне RTH. Дронът ще се върне до последно записаната начална точка. По време на RTH натиснете заключващия бутон веднъж, за да отмените RTH. След излизане от RTH потребителите ще възстановят контрола върху дрона.

Изтощена батерия на дрона

По време на полет, ако зарядът на батерията е нисък и стига само за връщане в началната точка, ще се покаже подкана в DJI Fly. Ако докоснете, за да потвърдите RTH, или ако не предприемете действие преди изтичане на отброяването, дронът автоматично ще започне RTH поради изтощена батерия.

Ако игнорирате съобщението за RTH поради слаба батерия и продължите да летите, дронът ще кацне автоматично, когато зарядът на батерията падне до ниво, което стига само за спускането от текущата височина.

Устройствата за дистанционно управление могат да се използват за контролиране на хоризонталното движение на дрона в процеса на приземяване. Закарайте дрона до подходящо място за кацане възможно най-бързо.



- Когато зарядът на интелигентната полетна батерия е прекалено нисък и няма достатъчно мощност за връщане в началната точка, приземете дрона при първа възможност. Забавената реакция ще доведе до постепенно намаляване на тягата, което може да доведе до неконтролирано спускане при пълно изчерпване на батерията. Това може да доведе до разрушаване на дрона, щети върху имущество на трети лица или наранявания.

- НЕ натискайте тротъл-джойстика нагоре по време на автоматично приземяване. В противен случай дронът ще изпита постепенно намаляване на тягата и дори може да падне, след като батерията се изтощи напълно.

Загуба на сигнал от дистанционното управление

Когато сигналът от дистанционното управление се загуби за повече от 6 секунди, дронът автоматично ще стартира Failsafe RTH, ако настройката на Signal Lost Action (Действие при загубен сигнал) е зададена на RTH. Действието може да бъде зададено и на Hover (Задържане във въздуха) или Landing (Кацане).

Когато условията на осветление и околната среда са подходящи за системата за виждане, дронът ще започне връщане до изходна точка (RTH) като използва Advanced RTH според зададените настройки за RTH. Дронът ще остане в режим RTH дори ако сигналът от дистанционното управление бъде възстановен. Маршрутът за RTH ще бъде актуализиран от DJI Fly.

Когато условия на осветлението и околната среда са неподходящи за системата за виждане, дронът ще спре и ще зависне, след което ще навлезе в RTH по първоначален маршрут.

- Ако RTH разстоянието (хоризонталното разстояние между дрона и началната точка) е по-голямо от 50 м, дронът регулира ориентацията си и лети назад 50 м по първоначалния си маршрут, преди да влезе в предварително зададено RTH.
- Ако разстоянието за RTH е по-голямо от 5 м, но по-малко от 50 м, дронът коригира ориентацията си и лети по права линия хоризонтално до началната точка на текущата височина.
- Дронът се приземява веднага, ако RTH разстоянието е по-малко от 5 м.

RTH процедура

След задействане на разширен режим за RTH дронът спира и зависва на място.

- **Когато условията на осветление и околната среда са подходящи за системата за виждане:**

Дронът ще коригира ориентацията си спрямо началната точка, ще планира най-добрия път според настройките на RTH и след това ще се върне към началната точка.
- **Когато условията на осветление и околната среда не са подходящи за системата за виждане:**
 - ♦ Ако RTH разстоянието е по-голямо от 50 метра, дронът ще се върне в изходно положение според **Предварително зададената настройка**

- Ако RTH разстоянието е по-голямо от 5 м, но по-малко от 50 м, дронът ще лети до началната точка по права линия на текущата височина.
 - Дронът се приземява веднага, ако RTH разстоянието е по-малко от 5 м.*
- * Когато се използва управление чрез мобилно приложение, дронът се приземява веднага, ако RTH разстоянието е по-малко от 2 м.

Настройки на RTH

-  • Когато използвате Mobile App Control, настройките за маршрут на RTH не се поддържат и дронът винаги се връща по оптималния маршрут.

"Ако осветлението е достатъчно и обстановката е подходяща за системите за виждане, дронът автоматично планира оптималния маршрут за RTH и регулира височината в зависимост от факторите на околната среда, като например препятствия и сигнали за предаване."

Когато системата за виждане не функционира правилно:

- Ако обектът вече е проследен: Началната точка ще се актуализира динамично до местоположението на обекта, а височината за RTH ще бъде зададена на по-ниска стойност директно над обекта.
- Ако обектът не е проследен: Дронът ще се издигне до предварително зададена безопасна височина и ще се върне до началната точка, като по този начин ще избегне повечето често срещани препятствия.

Настройките на RTH са налични за разширен режим за RTH. Отидете в изгледа на камерата в DJI Fly или в очилата (ако се използват), докоснете *** > **Безопасност** и превъртете до **Връщане у дома (RTH)**.

- **Оптимално:**



- Ако осветлението е достатъчно и обстановката е подходяща за системата за виждане, дронът автоматично планира оптималния маршрут за RTH и регулира височината в зависимост от факторите на околната среда, като например препятствия и сигнали за предаване, независимо от настройките

на височината за RTH. Оптималният маршрут за RTH означава, че дронът ще пътува на възможно най-късо разстояние, за да намали използвания заряд на батерията и да увеличи времето за полет.

- ♦ Ако осветлението стане недостатъчно или обстановката не е подходяща за системата за виждане, дронът ще изпълни предварително зададено RTH на базата на настройките на височината за RTH.
- **Предварително задаване:**



Разстояние/височина за RTH		Подходящи условия на осветлението и околната среда	Неподходящи условия на осветлението и околната среда
RTH разстояние > 50 м	Текуща надморска височина < височина за RTH	Дронът ще планира траекторията за RTH, лети до открита зона, като заобикаля препятствия, издига се до височината за RTH и се връща в изходно положение, като използва най-добрата траектория.	Дронът ще се издигне до височината за RTH и ще лети до началната точка по права линия на височината за RTH. ^[1]
	Текуща надморска височина ≥ височина за RTH	Дронът ще се върне в изходно положение, като използва най-добрия път на текущата височина.	Дронът ще лети до началната точка по права линия на текущата височина. ^[1]
RTH разстоянието е в рамките на 5 – 50 м			Дронът ще лети до началната точка по права линия на текущата височина. ^[2]

[1] Ако насоченият напред LiDAR открие препятствие отпред, дронът ще се издигне, за да избегне препятствието. Той ще спре да се издига, след като пътят напред се освободи, и след това ще продължи към RTH. Ако височината на препятствието

надвиши ограничението за височина, дронът ще спре и ще зависне и потребителят ще трябва да поеме контрол.

[2] Дронът ще спре и ще зависне и потребителят ще трябва да поеме контрол.

Когато дронът се приближава към началната точка, ако текущата височина е по-висока от височината за RTH, дронът интелигентно решава дали да се снижи, докато лети напред, в зависимост от околната среда, осветлението, зададената височина за RTH и текущата височина. Когато дронът достигне зоната над началната точка, текущата височина на дрона няма да бъде по-малка от зададената височина за RTH.

Плановете за RTH за различни среди, методите за задействане на RTH и настройките за RTH са както следва:

Метод на задействане на RTH	Подходящи условия на осветлението и околната среда (Дронът може да заобикаля препятствия и геопространствени зони)	Неподходящи условия на осветлението и околната среда
Потребителят активно задейства RTH	Дронът ще изпълни RTH въз основа на настройката RTH: <ul style="list-style-type: none"> • Оптимално • Предварително зададено 	Предварително зададено (Дронът може да се издигне, за да заобиколи препятствия и геопространствени зони) RTH по първоначален маршрут, Предварително зададената RTH ще се изпълни след възстановяване на сигнала (Дронът може да заобикаля геопространствени зони и ще спре и зависне, ако има препятствие)
Изтощена батерия на дрона		
Загуба на сигнал от дистанционното управление		

Защита при приземяване

По време на RTH защитата при приземяване се активира веднага щом дронът започне да се приземява.

Специфичната работа на дрона е както следва:

- Ако повърхността бъде преценена като подходяща за приземяване, DJI Neo 2 ще кацне директно.
- Ако повърхността бъде преценена като неподходяща за приземяване, DJI Neo 2 ще зависне и ще чака потвърждение от пилота. Можете да направите кацане на длан или да приземите DJI Neo 2 ръчно.
- Ако DJI Neo 2 не успее да прецени дали повърхността е подходяща за приземяване, в DJI Fly или на очилата ще се покаже подкана за приземяване, когато DJI Neo 2 се снижи до 0,3 m от земята. Потвърдете подканата за приземяване и DJI Neo 2 ще кацне. Можете също да направите кацане на длан или да приземите DJI Neo 2 ръчно.



- Защитата при приземяване помага само за преценяване на повърхността за приземяване. С оглед на безопасността обърнете внимание на цялостната обстановка по време на кацането.
- В следните случаи защитата при приземяване може да не сработи и DJI Neo 2 може да кацне на неподходящо място:
 - ♦ Летене над едноцветни, отразяващи или слабо осветени повърхности, голяма област с неясна повърхност или динамични повърхности, например гладки керамични плочки, гаражен под със слабо осветление, трева, люлееща се на вятъра.
 - ♦ Летене над препятствия без ясна текстура, например скали, или над отразяващи или едноцветни повърхности, например повдигнати плочки.
 - ♦ Летене над малки или фини обекти, например електропроводи и дървесни клони.
 - ♦ Летене над повърхности, които наподобяват равна земя, например подрязани и равни храсти, плоски корони на дървета и полусферична повърхност.
- В следните ситуации защита при приземяване може да сработи по погрешка и DJI Neo 2 да не може да кацне. Можете да направите кацане на длан или да приземите DJI Neo 2 ръчно.
 - ♦ Летене над повърхности, които системата за виждане може да отчете като вода, например мокра земя и локви.
 - ♦ Летене над равни повърхности, но наблизо има повърхности с ясна текстура (наклонени повърхности или стълби).

4.4 Сензорна система

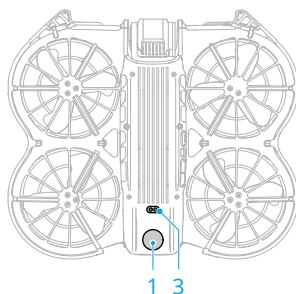
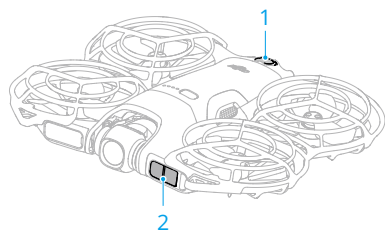

1. Омнидирекционална моноокулярна визионна система
2. Насочен напред LiDAR*
3. Инфрочервена сензорна система за надолу

* 3D инфрочервената сензорна система отговаря на изискванията за безопасност на човешкото око за лазерни продукти от клас 1.

Насочен напред LiDAR може да засича препятствия отпред. Системата за многопосочно виждане работи най-добре с подходящо осветление и ясно маркирани или текстурирани препятствия. Системата за многопосочно виждане ще се активира автоматично, когато дронът е в нормален или кинематографичен режим и Obstacle Avoidance Action (Действие за избягване на препятствия) е зададено като **Bypass (Заобикаляне)** или **Break (Спиране)** в DJI Fly. Функцията за позициониране е приложима, когато GNSS сигналите не са налични или са слаби.

- 💡 • Когато Vision Positioning и Obstacle Avoidance са деактивирани, дронът разчита само на GNSS, за да кръжи, всенасоченото избягване на препятствия не е налично и дронът няма автоматично да се забави по време на спускане близо до земята. Необходимо е допълнително внимание, когато Vision Positioning и Obstacle Avoidance са деактивирани.
- Деактивирането на визуалното позициониране и избягването на препятствия влиза в сила само при ръчно управление и няма да влезе в сила при използване на RTH, автоматично кацане или интелигентни полетни режими.
- Визуалното позициониране и избягването на препятствия могат да бъдат временно деактивирани в облаци и мъгла или когато се открие препятствие при кацане. Поддържайте визуалното позициониране и избягването на препятствия активирани в редовните сценарии за полети. Визуалното позициониране и избягването на препятствия се активират по подразбиране след рестартиране на дрона.

Известие

- ⚠ • Обърнете внимание на средата на полета. Сензорната система работи само при определени условия и не може да замени човешкия контрол и преценка. По време на полет винаги обръщайте внимание на заобикалящата среда и на предупрежденията в DJI Fly и бъдете отговорни и винаги поддържайте контрол върху дрона.
- Ако GNSS не е наличен, системата за насочено надолу виждане ще подпомага позиционирането на дрона и работи най-добре, когато дронът е на височина от 0,5 м до 10 м. Необходимо е допълнително внимание, ако височината на дрона е над 30 м, защото позиционирането на системата за виждане може да бъде засегнато.
- Системата за долно виждане може да не работи правилно, когато дронът лети близо до вода. Следователно дронът може да не успее активно да избегне водата под себе си при кацане. Препоръчително е да поддържате контрол на полета по всяко време, да правите разумни преценки въз основа на заобикалящата среда и да избягвате прекаленото разчитане на системата за долно виждане.
- Системата за виждане не може точно да идентифицира големи структури с рамки и кабели, като кулови кранове, високоволтови предавателни кули, високоволтови предавателни линии, кабелни мостове и висящи мостове.
- Системата за виждане не може да функционира правилно в близост до повърхности без ясни разграничения на десена или на прекалено слаба или прекалено силна светлина. Системите за виждане не могат да работят правилно в следните ситуации:
 - ♦ Полет в близост до монохромни повърхности (напр. черни, бели, червени или зелени).
 - ♦ Полети в близост до силно отразяващи повърхности.
 - ♦ Полет в близост до вода или прозрачни повърхности.
 - ♦ Полет в близост до подвижни повърхности или предмети.
 - ♦ Полет в зона с честа или драстична промяна на осветлението.
 - ♦ Летене в близост до изключително тъмни (<1 lux) или ярки (>100 000 lux) повърхности.
 - ♦ Полет в близост до повърхности, които силно отразяват или абсорбират инфрачервени вълни (напр. огледала, стъкла, пътни знаци и асфалтови настилки).
 - ♦ Полет в близост до повърхности без ясни шарки или текстури.

- ♦ Полет над в близост до повърхности с повтарящи се идентични шарки или текстури (например, плочки с еднакъв дизайн).
 - ♦ Полет в близост до препятствия с малки повърхности (напр. огради, клони на дървета и захранващи жици).
 - ♦ Полет в близост до малки предмети с форма на стълб (напр. електрически стълбове, улични лампи).
 - ♦ Полет в близост до движещи се обекти (напр. движещи се хора или превозни средства).
 - Сензорите трябва да бъдат винаги чисти. НЕ ДРАСКАЙТЕ и НЕ ПИПАЙТЕ сензорите. НЕ използвайте дрона в прашна или влажна среда.
 - Може да се наложи камерите на системата за виждане да бъдат калибрирани след продължителен период на съхранение. В DJI Fly ще се появи подкана и калибрирането ще се извърши автоматично.
 - НЕ пускайте дрона да лети, когато е дъждовно, има смог и когато видимостта е под 100 м.
 - НЕ възпрепятствайте сензорната система.
 - НЕ излитайте рязко към препятствие, за да избегнете риска сензорната система да не реагира навреме, което може да доведе до сблъсък.
 - Проверете следното преди всяко излитане:
 - ♦ Уверете се, че няма стикери или други препятствия върху стъклото на сензорната система.
 - ♦ Използвайте мека кърпа, ако има замърсявания, прах или вода върху стъклото на сензорната система. НЕ използвайте почистващ препарат, който съдържа алкохол.
 - ♦ Свържете се с отдела за поддръжка на DJI, ако има повреда по обективите на сензорната система.
 - Насоченият напред LiDAR не може да открие препятствия с отразяваща способност по-малка от 10% или отразяващи обекти като стъкло.
-

4.5 Разширени системи за подпомагане на пилотирането

Функцията с разширени системи за подпомагане на пилотирането (Advanced Pilot Assistance Systems, APAS) е налична в нормален и кинематографичен режим. При активиране на APAS дронът ще продължи да отговаря на командите ви и ще планира своя курс според натискането на джойстиците за управление и според

летателната среда. APAS улеснява избягването на препятствия, получаването на по-гладки кадри и осигурява по-добро изживяване по време на полет.

При активиране на APAS дронът може да бъде спряен чрез натискане на бутон Flight Pause (Пауза в полета) на дистанционното управление. Дронът спира и зависва в продължение на три секунди и очаква по-нататъшни команди от пилотиращия.

За да активирате APAS, отворете DJI Fly, отидете до ***** > Safety (Безопасност) > Manual Obstacle Avoidance (Ръчно избягване на препятствия)** и изберете **Bypass (Заобикаляне)**. Задайте **Bypassing Options (Опции за заобикаляне)** като **Normal (Нормално)** или **Nifty (Изкусно)**. В режим **Nifty**, дронът може да лети по-бързо, по-плавно и по-близо до препятствия, за да получи по-добри кадри, докато избягва препятствия. Рискът от сблъсък с препятствия обаче ще се увеличи. Пускайте дрона с повишено внимание.

Режимът **Nifty (Изкусно)** не може да работи нормално в следните ситуации:

- Когато ориентацията на дрона се променя бързо, лети в близост до препятствия.
- Когато лети с висока скорост през тесни препятствия като навеси или храсти.
- Когато лети близо до препятствия, които са твърде малки, за да бъдат засечени.

Известие



- Уверете се, че използвате APAS, когато системата за виждане е достъпна. Уверете се, че по желани курс на полета няма хора, животни, обекти с малки повърхности (напр. клони на дървета) или прозрачни обекти (напр. стъкло или вода).
 - Уверете се, че използвате APAS, когато системата за виждане надолу е достъпна или когато GNSS сигналът е силен. APAS може да не функционира правилно, когато летателният апарат лети над вода.
 - Бъдете изключително предпазливи, когато пускате дрона в много тъмна (<5 lux) или много светла (>100 000 lux) среда.
 - Следете DJI Fly и се уверете, че APAS работи нормално.
 - APAS може да не функционира правилно, когато дронът лети близо до ограничения за полета или в GEO зона.
 - Когато осветлението стане недостатъчно и системата за виждане е частично недостъпна, дронът ще превключи от заобикаляне на препятствия към спиране и зависване. Трябва да центрирате джойстика за управление и след това да продължите да управлявате дрона.
-

Защита при приземяване

Ако Manual Obstacle Avoidance (Действие за избягване на препятствия) е зададено като **Bypass (Заобикаляне)** или **Brake (Спиране)**, защитата при приземяване ще бъде активирана, когато натиснете тротъл джойстика надолу, за да приземите дрона. Когато дронът започне приземяване, защитата при приземяване се активира.

- Ако повърхността бъде преценена като подходяща за приземяване, дронът ще кацне директно.
- Ако повърхността бъде преценена неподходяща за кацане, дронът ще кръжи, когато се снижи до определена височина над земята. Натиснете тротъл джойстика надолу за минимум пет секунди и дронът ще се приземи без избягване на препятствия.

4.6 Пропелери и пропелерни предпазители

DJI Neo 2 е оборудван с отделяеми пропелерни предпазители, които намаляват щетите върху пропелерите при удар. Първо трябва да махнете пропелерните предпазители отгоре на DJI Neo 2, преди да демонтирате или монтирате пропелерите.

Отстраняване и монтаж



Щракнете върху връзката или сканирайте QR кода, за да изгледате видео уроците.



<https://www.dji.com/neo-2/video>

Пропелерни предпазители

Уверете се, че DJI Neo 2 е изключен. Отстранете пропелерните предпазители, като следвате стъпките по-долу.

1. Поставете дрона с главата надолу.

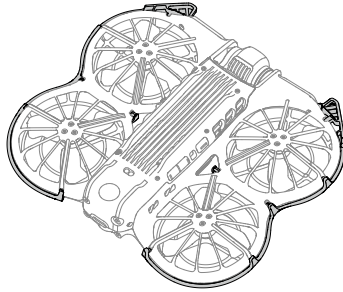

2. Натиснете центъра на предпазителя, за да освободите закопчалката и да го отворите.

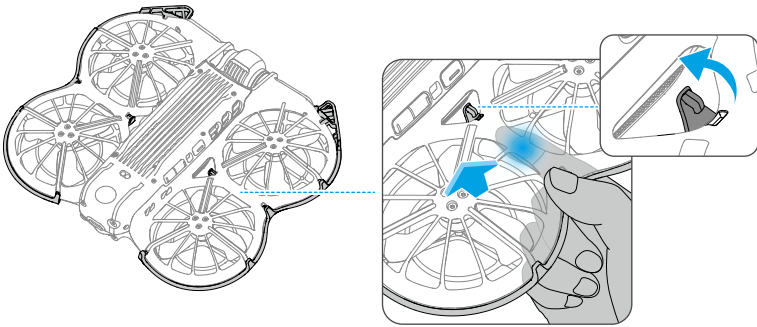

3. Повдигнете предната издатина на защитата, за да освободите закопчалката.

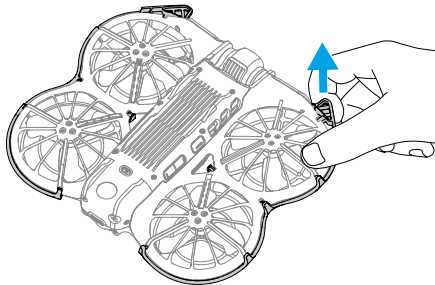

4. Работете по ръба, за да освободите останалите катарамы.

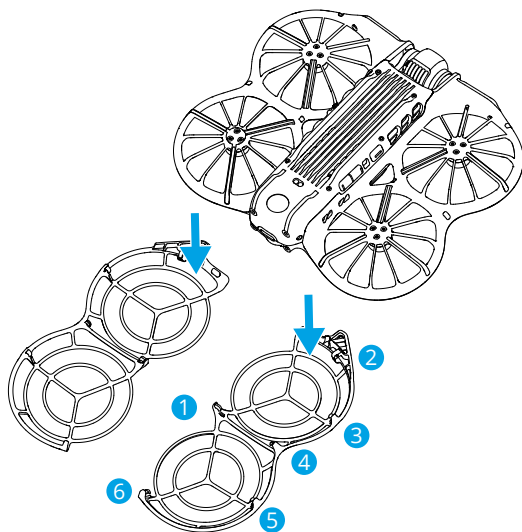

Монтирайте пропелерните предпазители, като следвате стъпките по-долу.

1. Проверете протектора за перките и се уверете, че предната изпъкналост е подравнена с предната част на дрона.

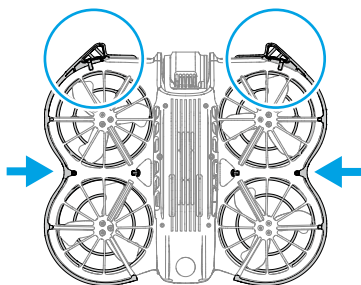

2. Закрепете всички останали закопчалки към корпуса на дрона, за да осигурите стабилен монтаж.

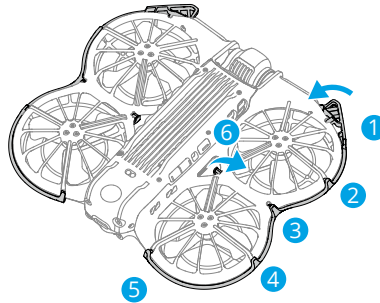

- 💡 Уверете се, че защитата на перките е правилно монтирана и катарамите са здраво закрепени. В противен случай предно насоченият LiDAR може да бъде блокиран, което да доведе до неправилно функциониране на системата за избягване на препятствия.

Витла

Използвайте отвертката в кутията на DJI Neo 2, за да монтирате или демонтирате пропелерите. Първо трябва да махнете пропелерните предпазители, преди да демонтирате или монтирате пропелерите.

1. Използвайте отвертката, за да демонтирате пропелерите от двигателите.

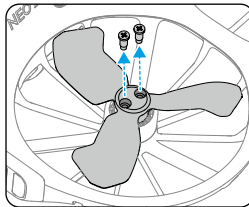

2. Монтирайте маркираните пропелери към маркираните мотори и немаркираните пропелери към немаркираните мотори. Използвайте винтовете, предоставени в опаковката на пропелерите, за да закрепите пропелерите. Затегнете надлежно винтовете.

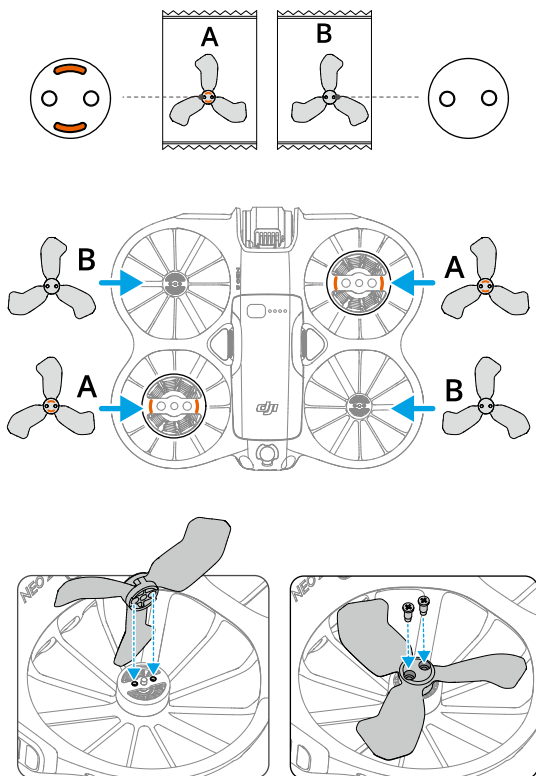

3. Монтирайте отново пропелерните предпазители, след като монтирате пропелерите.

Известие

- ⚠ • НЕ прилагайте сила при монтажа или демонтажа на пропелерните предпазители, за да избегнете повреда.
- НЕ натискайте подпорите на протектора за перки, разположени под дрона, за да избегнете повреда.
- Уверете се, че използвате отвертката от пакета на дрона, за да монтирате пропелери. Използването на други отвертки може да повреди винтовете.
- Уверете се, че винтовете са във вертикално положение, докато ги затягате. Винтовете не трябва да са под наклонен ъгъл спрямо монтажната повърхност. След като монтажът приключи, проверете дали винтовете

са изравнени и завъртете пропелерите, за да проверите за наличие на необичайно съпротивление.

- На всеки 30 часа полетно време (приблизително 60 полета) проверявайте дали винтовете на пропелерите са затегнати.
- Отвертката се използва само за монтаж на пропелерите. НЕ използвайте отвертката, за да разглобявате дрона.
- Ако има счупен пропелер, свалете пропелера и винтовете на съответния двигател и ги изхвърлете.
- Лопатките на пропелерите са остри. Бъдете внимателни, за да избегнете нараняване или повреда на пропелерите.
- Преди всеки полет проверявайте дали пропелерите и моторите са монтирани правилно.
- Използвайте само оригинални DJI пропелери. НЕ комбинирайте няколко вида пропелери.
- Пропелерите са консумативни компоненти. Ако е необходимо, купете допълнителни пропелери.
- Преди всеки полет проверявайте дали витлата са в добро състояние. НЕ използвайте стари витла, витла с отчупени парченца или счупени витла. Почистете пропелерите с мека, суха кърпа, ако са замърсени.
- За да избегнете нараняване, не стойте близо до въртящите се витла и мотори.
- За да избегнете повреда на пропелерите, поставете дрона правилно по време на транспортиране или съхранение. НЕ стискайте и НЕ огъвайте пропелерите. Ако витлата са повредени, работата по време на полет може да бъде засегната.
- Проверете дали моторите са монтирани правилно и дали се въртат безпроблемно. Ако моторът се претовари или заклини по време на полет, кацнете незабавно.
- НЕ се опитвайте да промените структурата на моторите.
- НЕ докосвайте и не позволявайте на ръцете или части от тялото Ви да влизат в контакт с моторите след полет, защото може да са горещи.
- Не блокирайте отворите за вентилация на моторите или тялото на дрона.
- Уверете се, че ESC контролерите звучат нормално, когато са включени.

4.7 Интелигентна полетна батерия

Бележки

-
-  • Прочетете и стриктно спазвайте инструкциите в това ръководство, в „Указанията за безопасност“ и на стикерите на батерията, преди да използвате батерията. Вие носите цялата отговорност за всички операции и начина на употреба.
-
1. НЕ зареждайте интелигентната летателна батерия веднага след полет, защото може да е прекалено гореща. Изчакайте батерията да се охлади до допустимата температура за зареждане, преди да я заредите отново.
 2. За да се предотврати щета, батерията се зарежда само когато температурата ѝ е между 5°C и 40°C. Идеалната температура за зареждане е от 22°C до 28°C. Зареждането в този идеален температурен диапазон може да удължи живота на батерията. Зареждането спира автоматично, ако температурата на клетките на батерията надвиши 55°C по време на зареждане.
 3. Бележки относно ниските температури:
 - Батериите не могат да се използват в среда с изключително ниска температура под -10°C.
 - Капацитетът на батерията пада значително, когато дронът лети при ниски температури от -10°C до 5°C. Преди излитане се уверете, че батерията е напълно заредена. Оставете дрона да зависе на място за малко, така че батерията да загрее след излитането.
 - Препоръчва се батерията да загрее поне до 10°C преди излитането, когато се лети при ниски температури. Идеалната температура за загряване на батерията е над 20°C.
 - Намаленият капацитет на батерията в среда с ниска температура намалява устойчивостта на вятър на дрона. Летете с повишено внимание.
 - Бъдете изключително внимателни, когато летите на висока височина при ниска температура.
 4. Една напълно заредена батерия ще се разрежи автоматично, когато не се използва известно време. Имайте предвид, че е нормално батерията да отделя топлина по време на процеса на разреждане.
 5. Зареждайте напълно батерията поне веднъж на три месеца, за да я поддържате в добро състояние. Ако батерията не се ползва дълго време, нейната работа може да се влоши и дори да се повреди необратимо. Ако батерията не е била заредена или разрежена в продължение на три или повече месеца, тя вече няма да се покрива от гаранцията.

6. От съображения за безопасност дръжте батериите с нисък заряд при транспортиране. Преди транспортиране се препоръчва да разреждате батериите до 30% или по-малко.

Поставяне/Махане на батерията

Монтаж

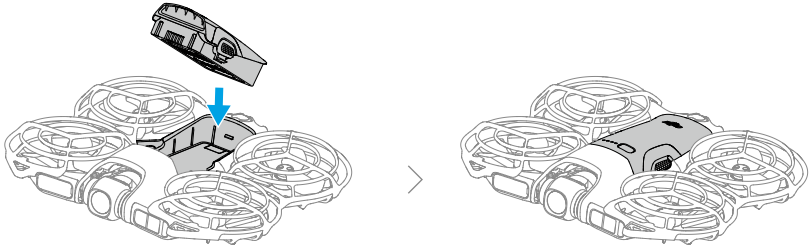

Махане

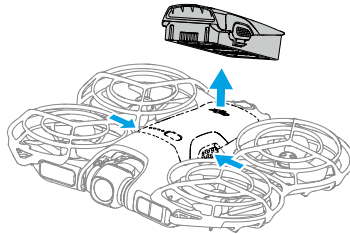

-
- ⚠ • НЕ поставяйте и НЕ изваждайте батерията, докато дронът е включен.
 - Уверете се, че батерията е поставена сигурно и сте чули щракване. НЕ стартирайте дрона, когато батерията не е поставена сигурно, тъй като това може да доведе до лош контакт между батерията и дрона и да доведе до опасност.
-

Използване на батерията

Проверка на заряда на батерията

Натиснете бутона за захранване веднъж, за да проверите текущия заряд на батерията.

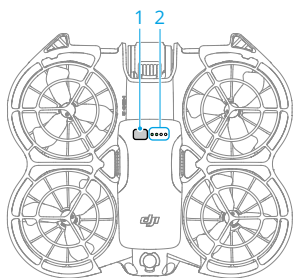

1. Бутон за захранването
2. Светодиоди за заряд на батерията

Светодиодите за заряд на батерията показват нивото на заряд на батерията по време на зареждане и разреждане. Статусите на светодиодите са посочени по-долу:

- Светодиодът свети
- Светодиодът мига
- Светодиодът не свети

Вид мигане	Заряд на батерията
<input checked="" type="radio"/> <input checked="" type="radio"/> <input checked="" type="radio"/> <input checked="" type="radio"/>	88–100%
<input checked="" type="radio"/> <input checked="" type="radio"/> <input checked="" type="radio"/> <input checked="" type="radio"/>	76–87%
<input checked="" type="radio"/> <input checked="" type="radio"/> <input checked="" type="radio"/> <input type="radio"/>	63–75%
<input checked="" type="radio"/> <input checked="" type="radio"/> <input checked="" type="radio"/> <input type="radio"/>	51–62%
<input checked="" type="radio"/> <input checked="" type="radio"/> <input type="radio"/> <input type="radio"/>	38–50%
<input checked="" type="radio"/> <input checked="" type="radio"/> <input type="radio"/> <input type="radio"/>	26–37%
<input checked="" type="radio"/> <input type="radio"/> <input type="radio"/> <input type="radio"/>	13–25%
<input checked="" type="radio"/> <input type="radio"/> <input type="radio"/> <input type="radio"/>	0–12%

Включване/изключване

Натиснете, след това натиснете и задръжте бутона за захранване, за да включите или изключите дрона. Светодиодите (LED) за заряд на батерията показват заряда на батерията, когато дронът е включен. Светодиодите за заряд на батерията се изключват при изключване на дрона.

Зареждане на батерията

Зареждайте напълно батерията преди всяка употреба. Препоръчва се да използвате устройства за зареждане, предоставени от DJI, или други зарядни устройства, които поддържат протокола за бързо зареждане USB PD.

Използване на зарядно устройство

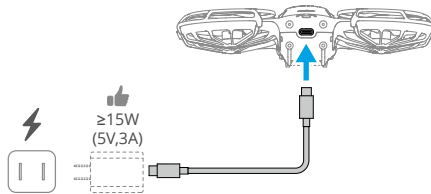

- ⚠ Батерията не може да се зарежда, ако дронът е включен.

Таблицата по-долу показва заряда на батерията по време на зареждане.

Вид мигане	Заряд на батерията
	0–50%
	51–75%
	76–99%
	100%

- 💡 Мигащата честота на светодиодите за заряд на батерията се различава в зависимост от използваното USB зарядно устройство. Ако скоростта на зареждане е бърза, светодиодите за заряд на батерията ще мигат бързо.
- Четири светодиода мигат едновременно, за да покажат, че батерията е повредена.

Използване на зарядния хъб



Препоръчва се да щракнете върху връзката по-долу или да сканирате QR кода, за да изгледате видео урока.



<https://www.dji.com/neo-2/video>

- ⚠ • Температурата на околната среда влияе на скоростта на зареждане. Зареждането е по-бързо в добре вентилирана среда при 25°C.
- Концентраторът за зареждане е съвместим само с конкретен модел на интелигентните летателни батерии. НЕ използвайте зарядния концентратор с други модели батерии.
- Поставете зарядния концентратор върху равна и стабилна повърхност, когато го използвате. Уверете се, че устройството е правилно изолирано, за да предотвратите опасност от пожар.
- НЕ докосвайте металните клеми на батерийните портове.
- Почистете металните клеми с чиста, суха кърпа, ако има забележими наслоявания.

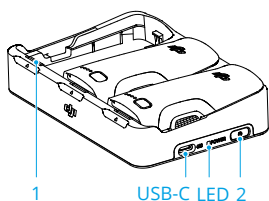

1. Порт за батерията
2. Функционален бутон

Как да зареждате

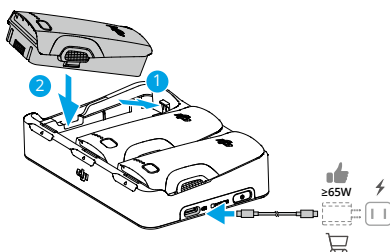

Вкарайте батериите в батерийните портове на зарядния хъб, така че да щракнат на място. Свържете хъба за зареждане към електрически контакт с помощта на зарядно устройство.

Методът на зареждане зависи от мощността на зарядното устройство. За подробности вижте таблицата по-долу.

Батерията може да се съхранява в концентратора за зареждане след зареждане.

Мощност на зарядното устройство ≤ 30 W	Зарежда последователно от батерията с най-висок заряд до батерията с най-нисък заряд.
30 W < Мощност на зарядното ≤ 45 W	Зарежда две батерии едновременно: Първо зарежда най-слабата батерия до нивото на най-пълната батерия и след това започва да зарежда двете батерии едновременно.
Мощност на зарядното ≥ 45 W	Зарежда три батерии едновременно: Първо зарежда двете по-слаби батерии до нивото на най-пълната батерия и след това започва да зарежда батериите едновременно.

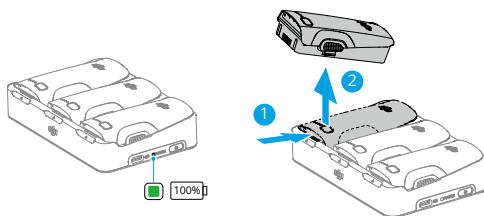

Извадете съответната батерия от концентратора за зареждане, както е показано.

Използване на концентратора за зареждане като външна батерия

1. Поставете една или повече батерии в концентратора за зареждане. Свържете външно устройство чрез USB-C порта, като мобилен телефон или дистанционно управление.
2. Натиснете функционалния бутон и светодиода за състоянието на концентратора за зареждане ще светне в зелено. Първо се разреждат батериите с най-ниско ниво на заряд, а след това последователно се разреждат останалите батерии. За да спрете зареждането на външното устройство, изключете външното устройство от концентратора за зареждане.

⚠️ • Ако оставащият заряд на батерията е по-малък от 5%, батерията не може да зареди външното устройство.





- За да превключите към зареждане на интелигентните полетни батерии, свържете отново USB-C кабела.

Описания на светоиндикаторите за състоянието

Вид на мигането	Описание
Свети постоянно в жълто	Концентраторът за зареждане е празен
Мига в зелено	Зареждане на батерията
Свети постоянно в зелено	Всички батерии са напълно заредени или захранват с енергия външни устройства
Мига в жълто	Температурата на батериите е твърде ниска или прекалено висока (не се налага допълнителна работа)
Свети постоянно в червено	Грешка в захранването или в батерията (отстранете и поставете отново батериите или изключете и включете зарядното устройство)

Механизми за защита на батерията

Светодиодните индикатори за заряд на батериите могат да показват индикации за защита на батерията, задействани от необичайни условия на зареждане.

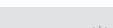
Светодиоди	Вид мигане	Състояние
	LED2 мига два пъти в секунда	Установен е свръхток
	LED2 мига три пъти в секунда	Установено е късо съединение
	LED3 мига два пъти в секунда	Установено е свръхзареждане
	LED3 мига три пъти в секунда	Установено е пренапрежение на зарядното устройство
	LED4 мига два пъти в секунда	Температурата на зареждане е прекалено ниска
	LED4 мига три пъти в секунда	Температурата на зареждане е прекалено висока

Ако някои от механизмите за защита на батерията са активирани, изключете зарядното устройство и след това го включете отново, за да възобновите зареждането. Ако температурата на зареждане е необичайна, изчакайте да се върне към нормалното. Батерията автоматично ще възобнови зареждането, без да е необходимо да изключвате и включвате зарядното устройство отново.

4.8 Гимбал и камера

Бележка за гимбала

- ⚠ • Уверете се, че на гимбала няма стикери или предмети преди излитане. НЕ докосвайте и НЕ чукайте по гимбала, когато дронът е включен. Пускайте дрона от открита и равна повърхност, за да предпазите гимбала.
- Махнете протектора на гимбала, преди да включите дрона. Поставете протектора на гимбала, когато не използвате дрона.
- Прецизните елементи в гимбала могат да се повредят от сблъсък или удар, което може да доведе до неправилното му функциониране.
- Избягвайте попадането на прах или пясък върху гимбала и особено в двигателите му.
- Двигателят на гимбала може да влезе в режим на защита, ако гимбалът е блокиран от други предмети, когато дронът е поставен на неравен терен или на трева, или ако гимбалът е подложен на прекомерна външна сила, например при сблъсък. Изчакайте гимбалът да се възстанови или рестартирайте устройството.
- НЕ прилагайте външна сила върху гимбала след включване на дрона.
- НЕ добавяйте допълнителен товар към гимбала, освен официалните аксесоари, тъй като това може да доведе до неправилното му функциониране или дори до трайна повреда на двигателите.
- Пускането на дрона в гъста мъгла или облаци може да доведе до намокряне на гимбала и до неговата временна неизправност. Гимбалът ще възвърне пълната си функционалност, когато изсъхне.
- При силен вятър гимбалът може да вибрира по време на запис.
- След включване, ако дронът не бъде поставен хоризонтално за продължителен период от време или ако бъде значително разклатен, гимбалът може да спре да работи и да влезе в режим на защита. В такъв случай поставете дрона хоризонтално и изчакайте да се възстанови.
- НЕ използвайте дрона при дъждовно или снежно време. Ако срещнете дъжд или сняг по време на полет, незабавно приземете дрона и почистете повърхността на гимбала и мотора на гимбала.
- Ако ъгълът на наклон на гимбала е голям:
 - ◆ Когато дронът се накланя напред поради ускорение или забавяне напред, гимбалът ще влезе в режим на защита от ограничение и автоматично ще регулира ъгъла надолу.

- ♦ Когато дронът се накланя настрани поради странично ускорение или забавяне, осът на въртене на гимбала може да достигне лимита на движение.
 - ♦ Дронът ще ограничи скоростта си, за да поддържа стабилизация на изображението. При силен вятър скоростта на полета ще бъде допълнително ограничена. Подходящото намаляване на ъгъла на наклон може да постигне по-висока скорост на полета.
 - ♦ Корпусът на дрона може да се появи в края на изгледа на живо.
-

Ъгъл на гимбала

Използвайте плъзгача на гимбала на дистанционното управление, за да контролирате наклона на гимбала. Можете да го направите и през изгледа на камерата в DJI Fly. Натиснете и задръжте екрана, докато се появи лентата за регулиране на гимбала. Плъзнете лентата, за да контролирате ъгъла на гимбала.

Работни режими на гимбала

Има два режима на работа на гимбала. Превключете между различните режими на работа в *** > Control (Управление).

Режим на следване: Ъгълът на гимбала остава стабилен спрямо хоризонталната равнина. Този режим е подходящ за заснемане на неподвижни изображения.

Режим FPV: Когато дронът лети напред, гимбалът се върти в синхрон с въртенето на дрона, за да осигури летателно изживяване от първо лице.

Бележки за камерата

- ⚠ НЕ излагайте обектива на камерата на среда с лазерни лъчи, като например лазерно шоу, и НЕ насочвайте камерата към източници на интензивна светлина за дълги периоди от време, като например слънчева светлина в ясен ден, за да избегнете повреда на сензора на камерата.
- Уверете се, че температурата и влажността са подходящи за камерата по време на нейната употреба и съхранение.
- Използвайте препарат за почистване на обективи, за да почистите обектива и да избегнете повреда или лошо качество на изображението.

- НЕ блокирайте вентилационните отвори на камерата, тъй като генерираната топлина може да повреди устройството или да причини нараняване.

4.9 Съхраняване и експортиране на снимки и видеоклипове

Памет за съхранение

Дронът разполага с вътрешна памет за съхранение. Снимките и видеата могат да се съхраняват във вътрешната памет.

- ⚠️ • Преди употреба проверете настройките на камерата, за да се уверите, че са правилно конфигурирани.
- Преди заснемане на важни снимки или видеа направете няколко пробни кадъра, за да проверите дали камерата работи правилно.
- Изключвайте устройството правилно. В противен случай параметрите на камерата няма да бъдат съхранени и всички записани видеоклипове могат да бъдат засегнати. DJI не носи отговорност за загуба, причинена от снимка или видео, които са записани по начин, който не е машинно четим.

Експортиране

- Използвайте QuickTransfer, за да експортирате кадрите в мобилно устройство. Вижте следващия раздел за повече информация.
- Свържете дрона към компютър с помощта на кабел за данни и експортирайте кадрите, запазени във вътрешната памет на дрона. Не е необходимо дронът да бъде включен по време на процеса на експортиране.

4.10 QuickTransfer (Бърз трансфер)

DJI Neo 2 може да се свърже директно със смартфон през Wi-Fi, така че да прехвърляте снимките и видеата от DJI Neo 2 на смартфона.

При управление с мобилното приложение, след като смартфонът бъде свързан с DJI Neo 2, влезте в режим QuickTransfer през екрана Album (Албум).

Когато DJI Neo 2 не е свързан към смартфон, можете да натиснете QuickTransfer или Wi-Fi Devices (Wi-Fi устройства) в началния екран на DJI Fly, за да влезете в режим

QuickTransfer. Можете също да влезете в екрана Album (Албум) в DJI Fly на смартфона и да натиснете  в горния десен ъгъл, за да влезете в режим QuickTransfer.

Когато за първи път свързвате смартфона към DJI Neo 2, натиснете и задръжте бутона за захранване на DJI Neo 2, за да потвърдите.

- ⚠ • Максималната скорост на изтегляне може да бъде постигната само в държави и региони, където честотата от 5,8 GHz е разрешена от закони и разпоредби, когато се използват устройства, които поддържат честотна лента от 5,8 GHz и Wi-Fi връзка, и в среда без смущения или препятствия. Ако честота от 5,8 GHz не е разрешена от местните разпоредби (като в Япония) или мобилното устройство на потребителя не поддържа честотната лента от 5,8 GHz, или в околната среда има сериозни смущения, тогава QuickTransfer ще използва честотната лента от 2,4 GHz, а максималната скорост на теглене ще падне до 12 MB/s.
 - Когато използвате QuickTransfer, не е необходимо да въвеждате паролата за Wi-Fi на страницата с настройки на мобилното устройство, за да се свържете. Отворете DJI Fly и ще се появи подкана за свързване на устройството.
 - Използвайте QuickTransfer в безпрепятствена среда без смущения и стойте далеч от източници на смущения като безжични рутери, Bluetooth високоговорители или слушалки.
-

- 💡 • Когато гледате албума в режим QuickTransfer, ЕКО режимът ще се активира автоматично, ако температурата на DJI Neo 2 се вдигне над определена стойност. И максималната скорост на теглене ще падне до 30 MB/s. Обърнете внимание на съобщението в приложението.
-

DJI RC-N3

5 DJI RC-N3

5.1 Начин на работа

Включване/изключване

Натиснете бутона за захранване веднъж, за да проверите текущия заряд на батерията.

Натиснете, след това натиснете и задръжте, за да включите или изключите дистанционното управление.

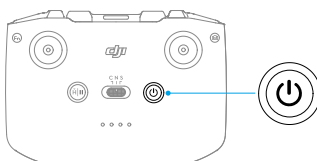

Зареждане на батерията

Свържете зарядното устройство към USB-C порта на дистанционното управление.

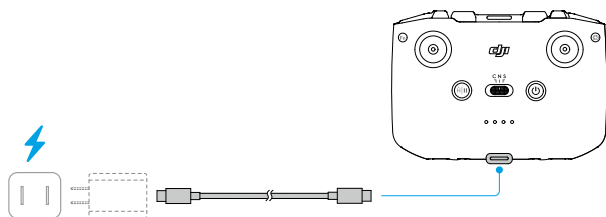

- ⚠ • Зареждайте напълно дистанционното управление преди всеки полет. Дистанционното управление издава предупредителен сигнал, когато зарядът на батерията е слаб.
- Зареждайте напълно батерията поне веднъж на три месеца, за да поддържате живота ѝ.

Управление на гимбала и камерата

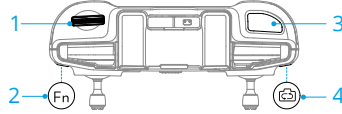

1. **Плъзгач на гимбала:** Контролирайте наклона на гимбала.
2. **Бутон за затвора/видеозапис:** Натиснете веднъж, за да направите снимка, да започнете или да спрете да записвате.
3. **Бутон за снимки/видео:** Натиснете веднъж, за да превключите между режим на снимки и видео.

Превключвател на летателни режими

Използвайте превключвателя, за да изберете летателен режим.

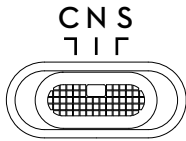

Положение	Летателен режим
C	Кинематографичен режим
N	Нормален режим
S	Спортен режим

Бутон за пауза в полета/RTN

Натиснете веднъж, за да спрете дрона и той да зависне на място.

Натиснете и задръжте бутона, докато дистанционното управление издаде звук и започне RTN. Дронът ще се върне до последно записаната начална точка.

Натиснете отново бутона, за да отмените RTN и да си възвърнете контрола върху дрона.

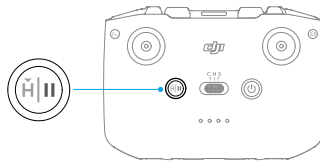

Персонализиращ се бутон

За да видите и зададете функцията на бутона, влезте в изгледа на камерата в DJI Fly и натиснете *** > Control (Управление) > Button Customization (Персонализиране на бутони).

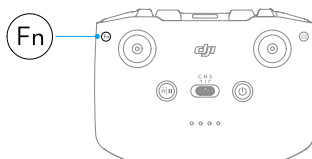

5.2 Светодиоди за заряд на батерията

Вид мигане	Заряд на батерията
● ● ● ●	76–100%
● ● ● ○	51–75%
● ● ○ ○	26–50%
● ○ ○ ○	0–25%

5.3 Предупредителен сигнал на дистанционното управление

Дистанционното управление издава предупредителен сигнал по време на RTH, който не може да бъде спряен. Дистанционното управление издава предупредителен сигнал, когато зарядът на батерията му е нисък. Предупредителният сигнал за нисък заряд на батерията може да бъде спряен с натискане на бутона за захранването. Когато зарядът на батерията е критично нисък, предупредителният сигнал не може да бъде спряен.

Предупредителен сигнал ще прозвучи и когато дистанционното управление не се използва известно време, при положение че е включено, без да е свързано към дрона или към приложението DJI Fly на мобилното устройство. Дистанционно управление ще се изключи автоматично, след като предупредителният сигнал спре. Раздвижете джойстиците за управление или натиснете някой бутон, за да спрете предупредителния сигнал.

5.4 Оптимална зона на предаване

Сигналът между дрона и дистанционното управление е най-надежден, когато антените са насочени спрямо дрона, както е показано по-долу. Ако сигналът е слаб, коригирайте ориентацията на дистанционното управление или приближете дрона по-близо до дистанционното.

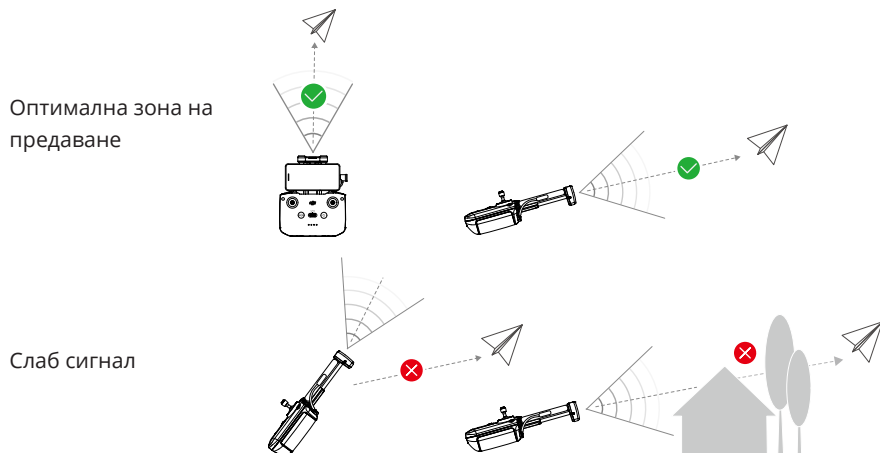

- ⚠ • НЕ използвайте други безжични устройства, работещи на същата честота като дистанционното управление. В противен случай дистанционното управление ще изпитва смущения.
- DJI Fly ще покаже съобщение, ако по време на полет предавателният сигнал е слаб. Коригирайте ориентацията на дистанционното управление съобразно индикатора за пространствено положение, така че дронът да бъде в оптималния предавателен обхват.

5.5 Свързване на дистанционното управление

Дистанционното управление вече е свързано с дрона, когато се купуват в комплект. Ако това не е така, следвайте стъпките по-долу, за да свържете устройствата.

1. Включете дрона и дистанционното управление.
2. Отворете DJI Fly.
3. В изгледа на камерата натиснете *** > **Control (Управление)** > **Re-pair to Aircraft (Повторно сдвояване с дрона)**. По време на свързването дистанционното управление издава звук.

4. Натиснете и задръжте бутона за захранване на дрона за повече от четири секунди. Дронът издава звуков сигнал и светодиодите за заряда на батерията му мигат последователно, за да покажат, че е готов за свързване. Дистанционното управление издава звуков сигнал два пъти, за да покаже, че свързването е успешно.



- Дистанционното управление трябва да се намира в рамките на 0,5 m от дрона по време на свързването.
 - Дистанционното управление автоматично ще прекъсне връзката с дрона, ако със същия дрон се свърже ново дистанционно управление.
-

Допълнение

6 Допълнение

6.1 Спецификации

Посетете следния уебсайт, за да се запознаете със спецификациите.

<https://www.dji.com/neo-2/specs>

6.2 Съвместимост

Посетете следния уебсайт за информация относно съвместимите продукти.

<https://www.dji.com/neo-2/faq>

6.3 Актуализиране на фърмуера

Използвайте DJI Fly или DJI Assistant 2 (серия дронове за потребители), за да актуализирате устройството.

Използване на DJI Fly

При управление с мобилното приложение актуализирайте фърмуера, следвайки съобщението на началния екран на DJI Fly. За актуализиране на фърмуера е необходима интернет връзка.

При използване на дистанционното управление свържете дрона и дистанционното управление и отворете DJI Fly. Ако е налична нова актуализация на фърмуера, ще получите съобщение. Следвайте инструкциите на екрана, за да започнете актуализацията. Обърнете внимание, че не можете да актуализирате фърмуера, ако дистанционното управление не е свързано с дрона. За актуализиране на фърмуера е необходима интернет връзка.

Когато използвате Immersive Motion Control, включете захранването на самолета, очилата и устройството за дистанционно управление и се уверете, че всички устройства са свързани. Свържете USB-C порта на очилата към смартфона. Стартирайте DJI Fly и следвайте подканата за актуализиране. За актуализиране на фърмуера е необходима интернет връзка.

Използване на DJI Assistant 2 (серия дронове за потребители)

Използвайте DJI Assistant 2 (серия дронове за потребители), за да актуализирате всички свои устройства поотделно.

1. Включете устройството. Свържете устройството към компютър с USB-C кабел.

2. Стартирайте DJI Assistant 2 (серия дроне за потребители) и влезте в своя DJI акаунт.
3. Изберете устройството и натиснете **Firmware Update (Актуализиране на фърмуера)** от лявата страна на екрана.
4. Изберете версията на фърмуера.
5. Изчакайте фърмуера да се изтегли. Актуализирането на фърмуера ще започне автоматично. Изчакайте актуализирането на фърмуера да приключи.



- Фърмуерът на батерията е включен във фърмуера на DJI Neo 2. Не забравяйте да актуализирате всички батерии.
- Изпълнете всички стъпки за актуализиране на фърмуера, в противен случай обновяването може да бъде неуспешно.
- Уверете се, че компютърът е свързан с интернет по време на обновяването.
- НЕ изключвайте USB-C кабела по време на актуализация.
- Преди да започнете актуализацията, се уверете, че устройството е заредено на поне 20%.
- Актуализирането на фърмуера ще отнеме около 10 минути. В процеса на актуализиране е нормално гимбалът да се отпусне, статусният индикатор да мига и DJI Neo 2 да се рестартира. Моля, изчакайте търпеливо да завърши обновяването.

На следната страница ще намерите „Release Notes“ (Бележки по изданието), от които ще разберете какво съдържа актуализацията на фърмуера:

<https://www.dji.com/neo-2/downloads>

6.4 Полетно записващо устройство

Данните за полета, включително телеметрията на полета, информация за състоянието на дрона и други параметри автоматично се записват във вътрешната памет на дрона. Достъп до данните може да бъде осъществен чрез DJI Assistant 2 (серия дроне за потребители).

6.5 Проверка след полет

- Направете визуална проверка, за да се уверите, че дронът, дистанционното управление, камерата на гимбала, интелигентните летателни батерии и

пропелерите да са в добро състояние. Свържете се с отдела за поддръжка на DJI, ако забележите някаква повреда.

- Уверете се, че обективът на камерата и сензорите на системите за виждане са чисти.
- Опаковайте дрона правилно, преди да го транспортирате.

6.6 Инструкции за поддръжка

Спазвайте следните правила, за да избегнете сериозно нараняване на деца и животни:

1. Малките части, като кабели и ремъци, са опасни при поглъщане. Съхранявайте всички части на място, недостъпно за деца и животни.
2. Съхранявайте интелигентната летателна батерия и дистанционното управление на хладно и сухо място, далеч от пряка слънчева светлина, където за да гарантирате, че вградената LiPo батерия НЕ прегрява. Препоръчителна температура на съхранение: между 22°C и 28°C за периоди на съхранение над три месеца. Никога не съхранявайте в среда извън температурния диапазон от -10°C до 45°C.
3. НЕ допускайте камерата да влиза в контакт с вода или други течности, нито да се потапя в тях. Ако се намокри, подсушете с мека, абсорбираща кърпа. Включването на дрон, който е паднал във вода, може да причини трайна повреда на компонентите. НЕ използвайте вещества, съдържащи алкохол, бензол, разреждители или други запалими вещества, за да почистите или поддържате камерата. НЕ съхранявайте камерата във влажни или прашни зони.
4. Проверявайте всяка част на дрона след катастрофа или сериозен удар. Ако имате проблеми или въпроси, се свържете с оторизиран търговец на DJI.
5. Редовно проверявайте индикаторите за заряд на батерията, за да видите текущия заряд на батерията. Батерията е с живот 200 цикъла. Не се препоръчва да продължавате да я използвате след това.
6. Транспортирайте дрона със сгънати рамена, в изключено състояние.
7. Транспортирайте дистанционното управление със сгънати антени и в изключено състояние.
8. При дългосрочно съхранение батерията ще влезе в спящ режим. Заредете батерията, за да излезе от спящия режим.
9. Съхранявайте дрона, дистанционното управление, батерията и зарядното устройство на сухо място.

10. Извадете батерията, преди да обслужвате дрона (напр. почистване или монтиране и демонтиране на пропелерите). Уверете се, че дронът и пропелерите са чисти, като отстраните всички замърсявания или прах с мека кърпа. Не почиствайте дрона с мокра кърпа и не използвайте почистващ препарат, който съдържа алкохол. Течностите могат да проникнат в корпуса на дрона, което може да причини късо съединение и да унищожи електрониката.

6.7 Процедури за отстраняване на неизправности

1. **Как да разрешим проблема с дрейфа на гимбала по време на полет?**
Калибрирайте IMU и компаса в DJI Fly. Ако проблемът продължава, моля, свържете се с отдела за поддръжка на DJI.
2. **Няма функция**
Проверете дали интелигентната летателна батерия и дистанционното управление са активирани чрез зареждане. Ако проблемите продължават, моля, свържете се с отдела за поддръжка на DJI.
3. **Проблеми при включване и стартиране**
Проверете дали батерията е заредена. Ако отговорът е „да“ и дронът не може да се стартира нормално, се свържете с отдела за поддръжка на DJI.
4. **Проблеми с актуализацията на софтуера**
Следвайте инструкциите от ръководството за потребителя за актуализиране на фърмуера. Ако актуализацията на фърмуера е неуспешна, рестартирайте всички устройства и опитайте отново. Ако проблемът продължава, моля, свържете се с отдела за поддръжка на DJI.
5. **Процедури за връщане на фабричните настройки или последната известна работна конфигурация**
Използвайте приложението DJI Fly, за да възстановите фабричните настройки.
6. **Проблеми при изключване и прекъсване на захранването**
Свържете се с отдела за поддръжка на DJI.
7. **Как да установите небрежност или съхранение в опасни условия**
Свържете се с отдела за поддръжка на DJI.

6.8 Рискове и предупреждения

Когато дронът открие риск след включване, в DJI Fly ще се покаже предупреждение. Обърнете внимание на списъка със ситуации по-долу.

- Ако мястото не е подходящо за излитане.
- Ако по време на полет бъде открито препятствие.
- Ако мястото не е подходящо за кацане.
- Ако компасът и IMU изпитват смущения и трябва да бъдат калибрирани.
- Когато бъдете подканени, следвайте инструкциите на екрана.

6.9 Изхвърляне



Когато изхвърляте дрона и дистанционното управление, спазвайте местните разпоредби, свързани с електронните устройства.

Изхвърляне на батерията

Изхвърляйте батерията в определени кутии за рециклиране само след пълно разреждане на батерията. НЕ изхвърляйте батерията в обикновен контейнер за отпадъци. Спазвайте стриктно местните разпоредби относно изхвърлянето и рециклирането на батерии.

Ако батерията не може да се включи след прекомерно разреждане, изхвърлете я веднага.

Ако бутонът за захранване е деактивиран и батерията не може да се разрези напълно, свържете се с професионален агент, който се занимава с изхвърляне на батерии или с рециклиране за допълнително съдействие.

6.10 C0 сертифициране

DJI Neo 2 отговаря на изискванията за сертификация за клас C0. Съществуват някои изисквания и ограничения за употребата на DJI Neo 2 в страните членки на ЕС, страните членки на ЕАСТ (ЕАСТ: Норвегия, Исландия, Лихтенщайн, Швейцария) и Грузия.

Модел	DEN225
UAS клас	C0

Максимална излетна маса (МТОМ)	160 г
Максимална скорост на пропелер	43 820 об./мин

Декларация за МТОМ

МТОМ на DJI Neo 2 (модел DF1A0424) е 249 g съобразно изискванията за клас C0.

Необходимо е да следвате инструкциите по-долу, за да спазвате изискванията за МТОМ.

- НЕ добавяйте полезен товар към дрона, освен предметите, изброени в списъка с предмети, включително в раздела с квалифицирани аксесоари.
- НЕ използвайте никакви неодобри резервни части като интелигентни летателни батерии, пропелери и др.
- НЕ преоборудвайте дрона.

Списък на артикулите, включително квалифицирани аксесоари

Артикул	Модел №	Размери	Тегло
Витла	R2217S	55,88 x 43,18 мм	1,52 г (чифт)
Пропелерни предпазители	PG020	47,18 x 171,81 мм x 16,72 мм	8,1 г (чифт)
Интелигентна полетна батерия	BWXEN2-1606-7.16	77,43 x 40,72 x 20,21 мм	Прибл. 46,7 г
Цифров трансивър DJI Neo 2	DEP1	НЕПРИЛОЖИМО	Прибл. 9 г

Списък на резервните части

- Перки DJI Neo 2
- Защитна рамка за перки DJI Neo 2
- Интелигентна полетна батерия DJI Neo 2
- Цифров трансивър DJI Neo 2

Предупреждения на дистанционното управление

DJI RC-N3

Светодиодите за нивото на батерията ще започнат да мигат бавно след прекъсване на връзката с дрона. DJI Fly ще издаде предупредителна подкана след прекъсване на връзката с дрона. Дистанционното управление ще издаде звуков сигнал и ще се

изключи автоматично след прекъсване на връзката с дрона и ако не работи дълго време.

-
- ⚠ Избягвайте смущения между дистанционното управление и друго безжично оборудване. Уверете се, че сте изключили Wi-Fi на близките мобилни устройства. Ако има смущения, приземете дрона възможно най-скоро.
 - Пуснете джойстиците или натиснете бутона за пауза на полета, ако настъпи неочаквано действие.
 - Когато използвате Управление на мобилно приложение, DJI Fly ще издаде предупредителна подкана след прекъсване на връзката с дрона.
-

Известие на EASA

Не забравяйте да прочетете документа „Известия за информация за дронове“, включен в опаковката, преди употреба.

Посетете линка по-долу за подробности от известието на EASA относно проследимостта.

<https://www.easa.europa.eu/en/document-library/general-publications/drones-information-notice>

Оригинални инструкции

Това ръководство се предоставя от SZ DJI Technology, Inc. и съдържанието подлежи на промяна.

Адрес: Lobby of T2, DJI Sky City, No. 53 Xianyuan Road, Xili Community, Xili Street, Nanshan District, Shenzhen, China, 518055.

6.11 Информация за следпродажбено обслужване

Посетете <https://www.dji.com/support>, за да научите повече за политиките за следпродажбено обслужване, ремонт и поддръжка.



Контакт

ПОДДРЪЖКА НА DJI

Това съдържание подлежи на промяна без уведомление.

Изтеглете най-новата версия от



<https://www.dji.com/neo-2/downloads>

Ако имате въпроси относно този документ, моля, свържете се с DJI, като изпратите имейл на DocSupport@dji.com.

DJI и DJI NEO са търговски марки на DJI.

Copyright © 2025 DJI Всички права запазени.