

dji NEO 2

Bruksanvisning

v1.0 2025.11

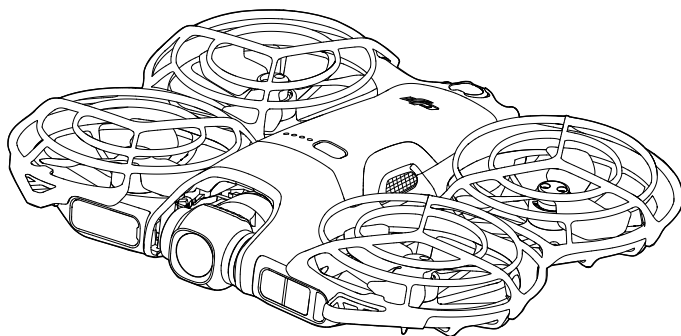



Dette dokumentet er opphavsrettslig beskyttet av DJI med alle rettigheter forbeholdt. Med mindre annet er godkjent av DJI, er du ikke kvalifisert til å bruke eller la andre bruke dokumentet eller noen del av dokumentet ved å reprodusere, overføre eller selge dokumentet. Kun anse dette dokumentet og innholdet deri som instruks for å bruke DJI-produkter. Dokumentet skal ikke brukes til andre formål.

I tilfelle avvik mellom forskjellige versjoner, skal den engelske versjonen ha forrang.

Søk etter nøkkelord

Søk etter nøkkelord som «batteri» og «installasjon» for å finne et emne. Hvis du bruker Adobe Acrobat Reader til å lese dette dokumentet, trykker du på Ctrl+F i Windows eller Command+F på Mac for å starte et søk.

Navigering til et emne

Vis en fullstendig liste over emner i innholdsfortegnelsen. Klikk på et emne for å navigere til den delen.

Utskrift av dette dokumentet

Dette dokumentet støtter utskrift med høy oppløsning.

Hvordan bruke denne bruksanvisningen

Tegnforklaring

 Viktig

 Råd og tips

 Referanse

Les før bruk

DJI™ tilbyr deg opplæringsvideoer og følgende dokumenter:

1. «Retningslinjer for sikkerhet»
2. «Hurtigstartveiledning»
3. «Bruksanvisning»

Det anbefales at du ser på alle opplæringsvideoer og leser gjennom «Retningslinjer for sikkerhet» før du bruker produktet for første gang. Sørg for å lese «Hurtigstartveiledning» før du bruker produktet for første gang, og se denne «Bruksanvisning» for mer informasjon.

Opplæringsvideoer

Gå til adressen nedenfor eller skann QR-koden for å se opplæringsvideoene, som viser hvordan du bruker produktet på en trygg måte:



<https://www.dji.com/neo-2/video>

Lasst ned DJI Fly-appen

Sørg for å bruke DJI Fly under flyvningen. Skann QR-koden for å laste ned den nyeste versjonen.



-
- Fjernkontrollen med skjerm har allerede DJI Fly-appen installert. Brukere må laste ned DJI Fly til mobilenhet når de bruker fjernkontrollen uten skjerm.
 - For å se hvilke versjoner av operativsystemene Android og iOS som støttes av DJI Fly, besøk <https://www.dji.com/downloads/djiapp/dji-fly>.
 - Grensesnittet og funksjonene til DJI Fly kan variere etter som programvareversjonen blir oppdatert. Den faktiske brukeropplevelsen er basert på programvareversjonen som benyttes.
 - For økt sikkerhet er flyvningen begrenset til en høyde på 30 meter og en rekkevidde på 50 meter når den ikke er tilkoblet eller logget inn i appen under flyvningen.
 - App-pålogging er gyldig i 90 dager. Koble til internett og logg inn på nytt når den utløper.
-

Nedlasting av DJI Assistant 2

Last ned DJI ASSISTANT™ 2 (Consumer Drones-serien) på:

<https://www.dji.com/downloads/softwares/dji-assistant-2-consumer-drones-series>

-
- ⚠ • Dette produktet fungerer fra -10 °C til 40 °C i drift. Det oppfyller ikke standard driftstemperatur for militær bruk (-55 °C til 125 °C), som er et krav for å tåle større variabler i miljøet. Bruk produktet på riktig måte og bare for bruksområder som oppfyller kravene til driftstemperaturområde i denne vurderingen.
-

Innhold

Hvordan bruke denne bruksanvisningen	3
Tegnforklaring	3
Les før bruk	3
Opplæringsvideoer	3
Lasst ned DJI Fly-appen	3
Nedlasting av DJI Assistant 2	4
1 Produktprofil	10
1.1 Bruk for første gang	10
Klargjøre flyet	10
Forberede DJI RC-N3	11
Forbereder DJI Goggles N3 og DJI RC Motion 3	12
Slå på brillene	12
Bruke brillene	13
Forberede DJI RC Motion 3	14
Aktivering	14
Fastvareoppdatering	15
Forberede DJI Neo 2 digital mottaker	15
1.2 Oversikt	17
Drone	17
DJI RC-N3 Fjernkontroll	17
DJI Goggles N3	18
DJI RC Motion 3	19
2 Flysikkerhet	21
2.1 Flyrestriksjoner	21
GEO-system (Geospatial Environment Online)	21
Flyvningsgrenser	21
Flyhøyde- og avstandsgrenser	21
GEO-soner	23
Låse opp GEO-soner	23
2.2 Krav til flymiljø	23
2.3 Ansvarlig bruk av dronen	25
2.4 Sjekkliste før flytur	25
3 Flydrift	28
3.1 Håndflatekontroll	28
Merknad	28
Bytt modus og juster innstillinger	30
Håndstart og Smarte Snaps	31

	Gestkontroll	32
	Tilbake til hånd	34
3.2	Mobilappkontroll	35
	Merknad	36
	Tilkobling av DJI Neo 2	36
	Talekontroll	37
3.3	RC-kontroll	37
	Automatisk takeoff	37
	Automatisk landing	37
	Starte/stoppe motorene	38
	Starte motorene	38
	Stoppe motorene	38
	Stoppe motorene midt i flyturen	39
	Kontrollere dronen	39
	Takeoff/landingsprosedyrer	40
	Intelligente flymodus	41
	FocusTrack	41
	QuickShots	44
	Cruisekontroll	45
	Opptak av lyd gjennom app	45
3.4	Oppslukende bevegelseskontroll	46
	Grunnleggende flyvning	46
	Ta av, bremse og lande	48
	Fly forover og bakover	48
	Justering av flyretning	49
	Få dronen til å stige eller synke i vinkel	50
	Kontrollere gimbal og kameraet	51
	Hodesporing	51
	Easy ACRO	52
	Skyv	54
	180° drift	54
	Flipp	54
3.5	Forslag og tips til videoopptak	55
4	Drone	57
4.1	Flymoduser	57
4.2	Indikator for flystatus	58
4.3	Retur til startpunkt (RTH)	58
	Merknad	59
	Avansert RTH	61
	Utløsermetode	61
	RTH-prosedyre	62

	RTH-innstillinger	63
	Landingsbeskyttelse	65
4.4	Infrarødt sensorsystem	66
	Merknad	67
4.5	Advanced Pilot Assistance Systems	68
	Merknad	69
	Landingsbeskyttelse	69
4.6	Propeller og propelldeksler	70
	Fjerning og installering	70
	Merknad	74
4.7	Smart flybatteri	75
	Merknad	75
	Sette inn/ta ut batteriet	77
	Bruke batteriet	77
	Lade batteriet	78
	Bruke en lader	79
	Bruke ladestasjonen	79
	Batteriets beskyttelsesmekanismer	82
4.8	Gimbal og kamera	82
	Gimbalmerknad	82
	Gimbalvinkel	83
	Gimbalens driftsmoduser	83
	Kameramerknad	84
4.9	Lagring og eksport av bilder og videoer	84
	Lagring	84
	Eksportering	84
4.10	Hurtigoverføring	84
5	DJI RC-N3	87
5.1	Drift	87
	Slå på/av	87
	Lade batteriet	87
	Kontrollere gimbal og kameraet	87
	Bryter for flymodus	88
	Flypause-/RTH-knapp	88
	Tilpassbar knapp	88
5.2	LED-lamper for batterinivå	89
5.3	Varsel om fjernkontroll	89
5.4	Optimal overføringssone	89
5.5	Koble til fjernkontrollen	90
6	Tillegg	92

6.1	Spesifikasjoner	92
6.2	Kompatibilitet	92
6.3	Fastvareoppdatering	92
6.4	Flyopptaker	93
6.5	Sjekkliste etter flyging	93
6.6	Vedlikeholdsinstruksjoner	93
6.7	Feilsøkningsprosedyrer	94
6.8	Risiko og advarsler	95
6.9	Avhending	95
6.10	C0-sertifisering	96
	Fjernkontrolladvarsler	97
	EASA-merknad	97
	Originale instruksjoner	97
6.11	Informasjon om ettersalg	97

Produktprofil

1 Produktprofil

1.1 Bruk for første gang

Klikk på koblingen eller skann QR-koden for å se opplæringsvideoer.



<https://www.dji.com/neo-2/video>

Klargjøre flyet

Fjern gimbalbeskytteren fra kameraet.

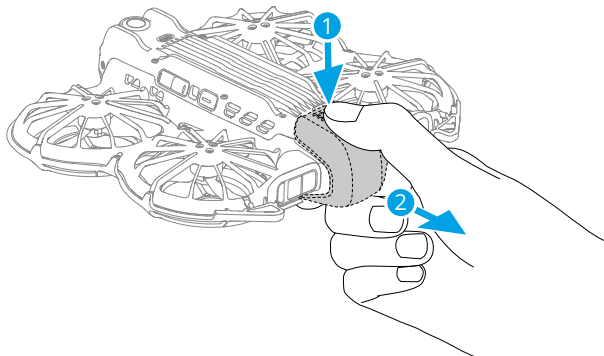

Trykk og trykk og hold av/på-knappen for å slå på DJI Neo 2.

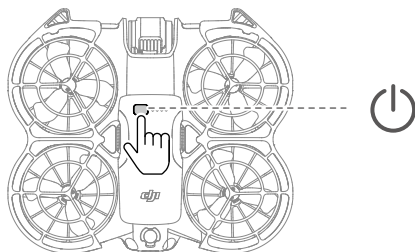

- ⚠ • Det anbefales å bruke en DJI-lader for å lade det smarte flybatteriet. Besøk den offisielle nettsiden til DJI for mer informasjon.
- Pass på å fjerne gimbalbeskytteren før du slår på flyet. Ellers kan det påvirke flyets selvdagnostikk.
- Det anbefales å installere gimbalbeskytteren når dronen ikke er i bruk.

Forberede DJI RC-N3

1. Fjern kontrollpinnene fra oppbevaringssporene og fest dem på fjernkontrollen.
2. Trekk ut holderen for mobilenheten. Velg riktig fjernkontrollkabel basert på porttypen til mobilenheten din (kabel med en USB-C-kontakt er koblet til som standard). Plasser mobilenheten din i holderen, koble deretter enden av kabelen uten fjernkontrolllogoen til mobilenheten din. Sørg for at mobilenheten er sikkert på plass.

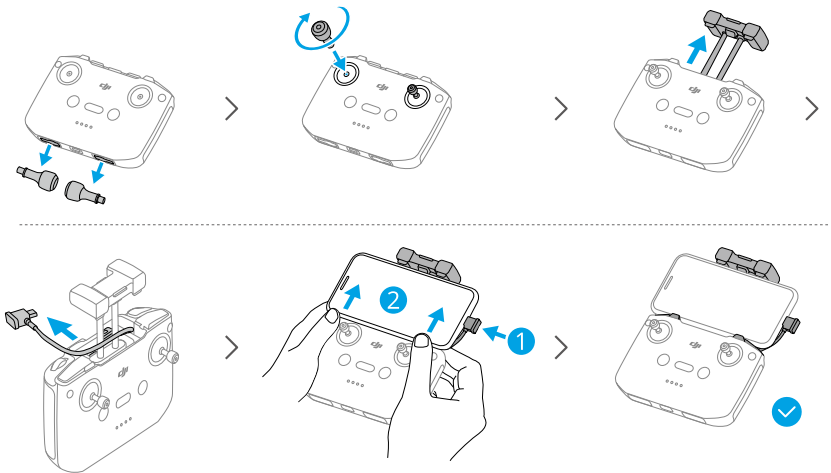

- ⚠ • Hvis det vises en forespørsel om USB-tilkobling når en Android-mobilenhet er i bruk, velger du kun alternativet for å lade. Andre alternativer kan føre til at forbindelsen svikter.
- Juster holderen for mobilenheten for å sikre at mobilenheten din er festet ordentlig.

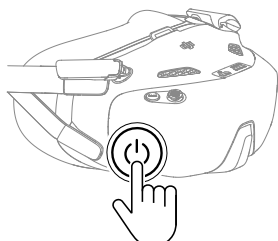

Forbereder DJI Goggles N3 og DJI RC Motion 3

Slå på brillene



Trykk én gang på av/på-knappen for å kontrollere det gjeldende batterinivået.



Trykk én gang, og trykk og hold nede i to sekunder for å slå brillene av eller på.

Blinkende mønster	Batterinivå
 — Konstant grønt	40–100 %
 — Konstant gult	11–39 %
 — Konstant rødt	1–10 %

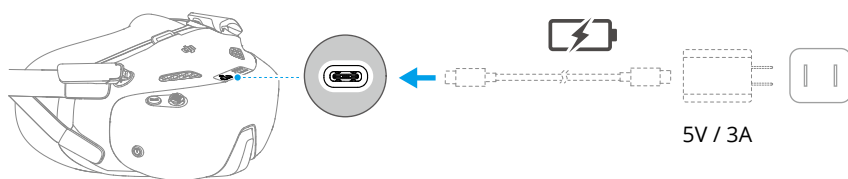
Hvis batterinivået er lavt, anbefales det å bruke en USB-lader for å lade apparatet.



Tabellen nedenfor viser batterinivået under lading:

Blinkende mønster	Batterinivå
 — Pulserer gult	1–39 %
 — Pulserer grønt	40–99 %
 — Konstant grønt	100 %

-  • Bruk av brillene tilfredsstillers ikke kravet til visuell synslinje (VLOS). Noen land eller regioner krever en visuell observatør for å hjelpe med flyvningen. Pass på å overholde lokale forskrifter når du bruker brillene.

Bruke brillene

- ⚠ • Legg sammen antennene for å unngå skade når brillene ikke er i bruk.
- IKKE riv eller skrap skumputen, den myke siden av batterirommet eller andre komponenter med skarpe gjenstander.
- Strømledningen kan ikke tas av. IKKE trekk i strømkabelen med makt for å unngå skade.

1. Brett ut antennene.

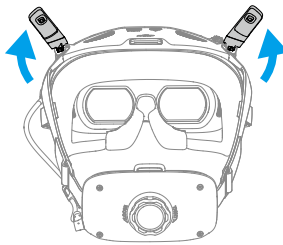

2. Ha på brillene etter at enhetene er slått på.

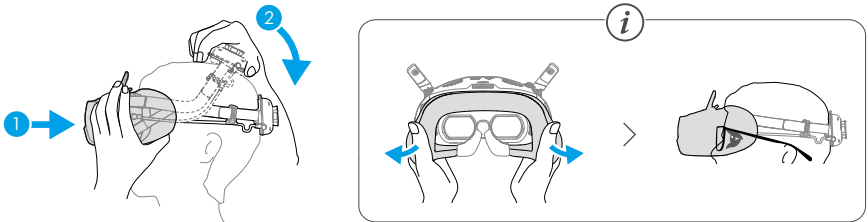

3. Drei på justeringsknappen for hodebåndet på batterirommet for å justere lengden på hodebåndet.



Forberede DJI RC Motion 3

Trykk én gang på av/på-knappen for å kontrollere det gjeldende batterinivået. Lade opp før bruk hvis batterinivået er for lavt.

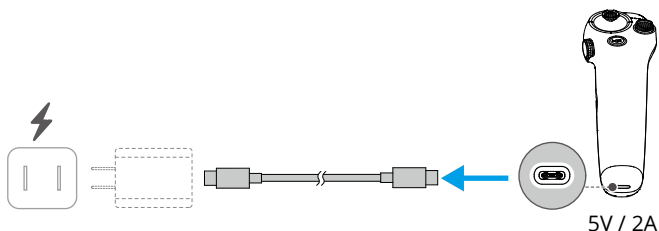

Aktivering

Produktet må være aktivert ved å bruke DJI Fly-appen før det blir brukt for første gang. Internetttilkobling er nødvendig for aktivering. Aktiveringsmetoden varierer i forhold til produktkombinasjonen som kjøpes. Følg de korresponderende instruksene for å aktivere produktet ditt.

DJI Neo 2

Trykk og trykk og hold av/på-knappen for å slå på DJI Neo 2. Trykk på **Tilkoblingsveileder** nederst i høyre hjørne av startskjermen i DJI Fly, velg enhetens modell, og følg deretter instruksene på skjermen for å fullføre tilkoblingen og aktiveringen.

Fly flere komboer

Trykk, og deretter trykk og hold av/på-knappen for å slå på dronen og fjernkontrollen. Pass på at smarttelefonen er koblet til fjernkontrollen, og følg deretter beskjedene på skjermen for å aktivere dronen ved bruk av DJI Fly.

Du kan også følge metoden for aktivering av DJI Neo 2 i forrige del for å koble dronen til appen og aktivere dronen. Når det er fullført, kan dronen brukes med fjernkontrollen.

Bevegelse fly flere komboer

Trykk én gang på av/på-knappen, trykk deretter og hold inne i to sekunder for å slå på dronen, brillene og bevegelseskontrolleren. Koble brillene til mobilenheten ved bruk av en passende datakabel. KjørDJI Fly på den mobile enheten og følg instruksjonene for å aktivere DJI-enhetene. Følg beskjedene i brillene dersom du ikke får koblet til mobilenheten.

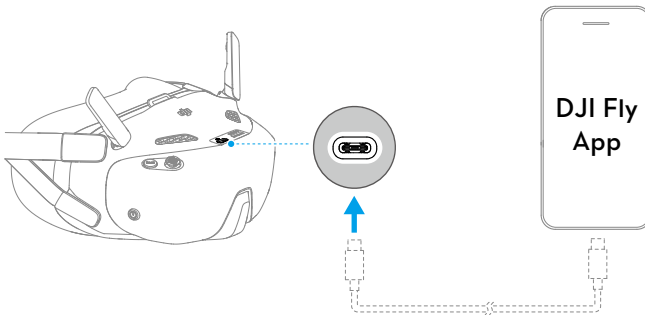

Fastvareoppdatering

Det vises en melding i DJI Fly når en fastvareoppdatering er tilgjengelig. Oppdater fastvaren når du blir bedt om det. Ellers vil kanskje noen funksjoner ikke være tilgjengelige.

Forberede DJI Neo 2 digital mottaker

-  Kontroller at DJI Neo 2 digital mottaker er trygt montert på dronen før du bruker fjernkontrollen eller bevegelseskontrollen.
- Enheter kjøpt som en pakke er forhåndskoblet og klare til bruk når de slås på. Ellers, følg trinnene nedenfor for å sammenkoble enhetene.



Klikk på koblingen eller skann QR-koden for å se opplæringsvideoer.



<https://www.dji.com/neo-2/video>

Montering

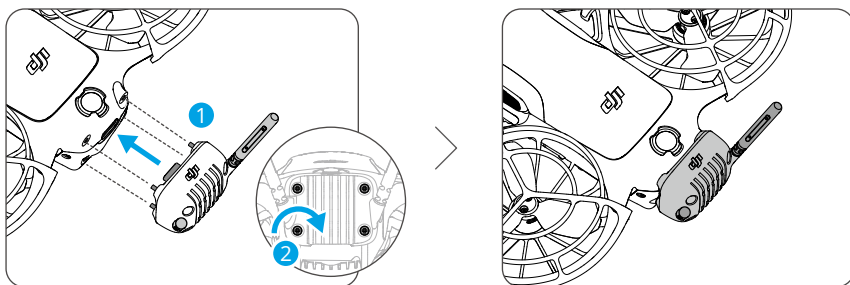

-
- ⚠ • Bruk skrutrekkeren som følger med i flypakken til å fjerne og montere skruene. Uegnede skrutrekere kan skade skruene.
 - Dette produktet støtter ikke bytte av komponenter mens enheten er påslått. Sørg for at transceiveren er riktig montert før du slår på dronen.
 - Unngå å påføre ekstern kraft på antennen for å forhindre deformasjon.
 - Kontroller at skruene på transceiveren er strammet etter hver 30. time med flytid (ca. 60 flyturer).
-
- 💡 • Etter installasjon kan dronen lades eller kobles direkte til en datamaskin via transceiverens USB-C-port uten demontering.
-

Sammenkobling

1. Slå på dronen og vent på at systemets selvdiagnostikk fullføres.
2. Aktiver Bluetooth, Wi-Fi og posisjonstjenester på smarttelefonen.
3. Trykk på **Tilkoblingsveiledning** nederst til høyre på hovedskjermen i DJI Fly, velg flymodellen, velg tilkoblingsmetode, og følg deretter instruksjonene på skjermen for å fullføre koblingen med dronen.

-
- 💡 Hvis dronen ikke klarer å opprette en tilkoblingsstatus, må du kontrollere at skruene er ordentlig festet, og deretter starte dronen på nytt.
-

1.2 Oversikt

Drone

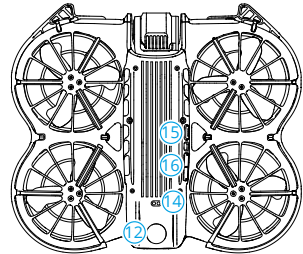
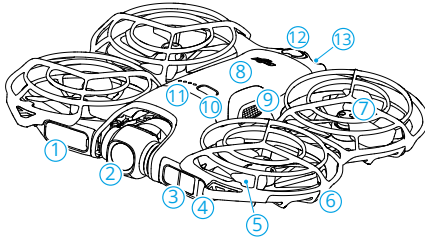

- | | |
|--|---|
| 1. Skjerm | 10. Strømknapp |
| 2. Gimbal og kamera | 11. LED-lamper for batterinivå |
| 3. Fremoverrettet LiDAR ^[1] | 12. Omnidireksjonalt monokulært synssystem ^[2] |
| 4. Statusindikator | 13. USB-C-port |
| 5. Propeller | 14. Nedovervendt infrarødt sensorsystem |
| 6. Propelldeksel | 15. Avgangsknapp |
| 7. Motorer | 16. Velg-knapp |
| 8. Smart flybatteri | |
| 9. Batterispenne | |

[1] Den fremoverrettede LiDAR-en oppfyller det menneskelige øyesikkerhetskravet for klasse 1-laserprodukter.

[2] Det omnidireksjonale monokulære synssystemet kan oppdage hindringer i horisontale retninger og vertikalt.

DJI RC-N3 Fjernkontroll

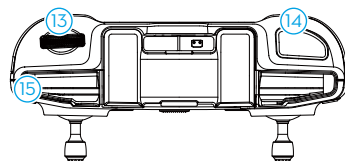
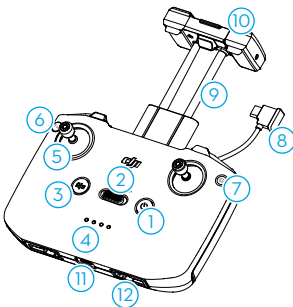

1. Strømknapp (av/på)
2. Bryter for flymodus
3. Pause/retur til startpunkt-knapp (RTH)
4. LED-lamper for batterinivå
5. Kontrollpinner
6. Knapp som kan tilpasses ^[1]
7. Bilde/Video-knapp
8. Fjernkontrollkabel
9. Holder for mobilenhet
10. Antenner
11. USB-C-port
12. Oppbevaringsspor for kontrollpinner
13. Gimbalhjul
14. Utløser-/opptaksknapp
15. Spor for mobilenhet

[1] For å se og stille inn knappefunksjonen går du til kameravisning i DJI Fly, og trykker på * * * > Kontroll > Knapptilpasning.

DJI Goggles N3

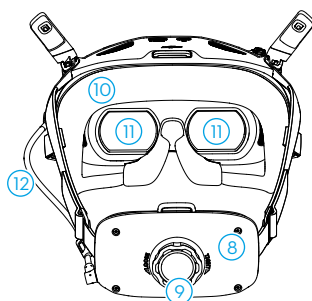
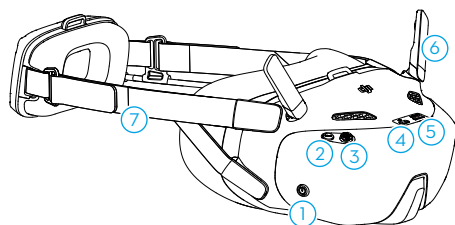

1. Av/på-knappen
2. Tilbake-knapp
3. 5D-knapp
4. USB-C-port
5. microSD-kortspor
6. Antenner
7. Hodebånd
8. Batterirom
9. Justeringsknapp for hodebånd
10. Skumpute
11. Linse
12. Strømkabel



- Hvis brillene er koblet til en smarttelefon eller en PC, men enhetene ikke reagerer etter tilkobling, går du til goggles-menyen og velger **Innstillinger > Om**, og går inn i OTG Wired Connection-modus. Hvis ikke enheten reagerer etter tilkobling, bruker du en annen datakabel og prøver på nytt.

DJI RC Motion 3

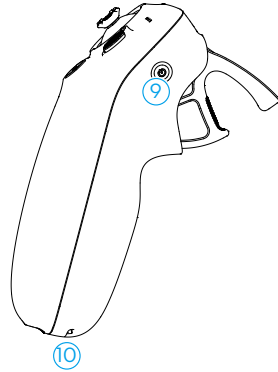
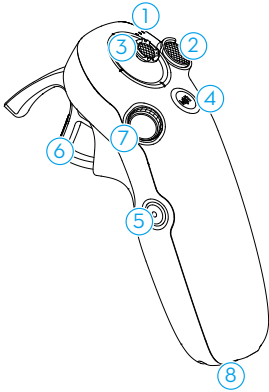

1. Batterinivådioder
2. Låseknapp
3. Styrespak
4. Modusknapp
5. Utløser-/opptaksknapp
6. Akselerator
7. Hjul
8. USB-C-port
9. Av/på-knapp
10. Snorhull

Flysikkerhet

2 Flysikkerhet

Etter fullførte forberedelser før flyturen, anbefales det å øve på flyferdighetene dine og øve på å fly trygt. Velg et egnet område å fly i henhold til følgende flykrav og restriksjoner. Følg strengt lokale lover og regler når du flyr. Les «Sikkerhetsretningslinjene» før flyvning for å sikre trygg bruk av produktet.

2.1 Flyrestriksjoner

GEO-system (Geospatial Environment Online)

DJIs Geospatial Environment Online (GEO)-system er et globalt informasjonssystem som gir sanntidsinformasjon om flysikkerhet og restriksjonsoppdateringer, og forhindrer UAV-er i å fly i begrenset luftrom. Under spesielle omstendigheter kan begrensede områder låses opp for å tillate flyvninger. Før dette må du sende inn en opplåsingsforespørsel basert på gjeldende restriksjonsnivå i det tiltenkte flyområdet. Det kan hende at GEO-systemet ikke kan overholde lokale lover og forskrifter fullt ut. Du er ansvarlig for din egen flysikkerhet og må rådføre deg med lokale myndigheter om relevante juridiske og regulatoriske krav før du ber om å åpne opp et begrenset område. For mer informasjon om GEO-systemet kan du besøke <https://fly-safe.dji.com>.

Flyvningsgrenser

Av sikkerhetsmessige årsaker er flyvningsgrenser aktivert som standard for å hjelpe deg med å betjene denne dronen trygt. Du kan angi flyvningsgrenser for høyde og avstand. Høydegrenser, avstandsgrenser og GEO-soner fungerer samtidig for å styre flysikkerheten når Global Navigation Satellite System (GNSS) er tilgjengelig. Kun høyde kan begrenses når GNSS er utilgjengelig.

Flyhøyde- og avstandsgrenser

Maks høyde begrenser dronens flyvningshøyde, mens maks avstand begrenser flyvningsradiusen rundt dronens Startpunkt. Disse grensene kan endres ved hjelp av DJI Fly-appen for bedre flysikkerhet.



- Når du bruker håndflatekontroll og mobilappkontroll, er maksimal flyhøyde 60 meter og maksimal flyavstand er ikke begrenset. Disse grensene kan ikke endres i DJI Fly-appen. Følgende informasjon er passende for når dronen brukes med fjernkontrollenhetene.

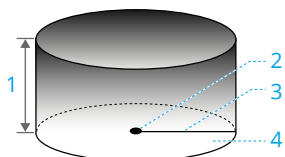

1. Maks høyde
2. Startpunkt (horisontal posisjon)
3. Maks avstand
4. Flyets høyde ved takeoff

Sterkt GNSS-signal

	Flyrestriksjoner	Beskjed i DJI Fly-appen
Maks høyde	Dronens høyde kan ikke overskride den angitte verdien angitt i DJI Fly.	Maks flyhøyde nådd.
Maks avstand	Luftlinjeavstanden fra dronen til Startpunktet kan ikke overskride den maksimale flyvningsavstanden angitt i DJI Fly.	Maks. flyavstand nådd.

Svak GNSS-signal

	Flyrestriksjoner	Beskjed i DJI Fly-appen
Maks høyde	<ul style="list-style-type: none"> • Høyden er begrenset til 30 m fra avgangspunktet hvis belysningen er tilstrekkelig. • Høyden er begrenset til 2 m over bakken hvis belysningen ikke er tilstrekkelig og det nedoverrettede infrarøde sensorsystemet fungerer. • Høyden er begrenset til 30 m fra avgangspunktet hvis belysningen ikke er tilstrekkelig og det nedoverrettede infrarøde sensorsystemet ikke fungerer. 	Maks flyhøyde nådd.
Maks avstand	Ingen grense	

- ⚠ • Hver gang dronen slås på, blir høydegrensen på automatisk opphevet så lenge GNSS-signalet blir sterkt (GNSS-signalstyrke ≥ 2), og grensen trer ikke i kraft selv om GNSS-signalet blir svakt senere.
- Hvis dronen flyr utenfor det angitte flyvningsområdet som følge av treghet, kan du fortsatt kontrollere dronen, men du kan ikke fly det lenger unna.

GEO-soner

DJIs GEO-system utpeker trygge flylokasjoner, gir risikonivåer og sikkerhetsmerknader for individuelle flyvninger og tilbyr informasjon om begrenset luftrom. Alle begrensede flyområder kalles GEO-soner, som videre er delt inn i begrensede soner, autoriseringssoner, advarselssoner, forbedrede advarselssoner og høydesoner. Du kan se slik informasjon i sanntid i DJI Fly. GEO-soner er spesifikke flyområder, inkludert, men ikke begrenset til flyplasser, store arrangementssteder, steder der offentlige nødssituasjoner har forekommet (som skogbranner), kjernekraftverk, fengsler, offentlige eiendommer og militære fasiliteter. Som standard begrenser GEO-systemet take-off og flyvninger i soner som kan forårsake sikkerhetsproblemer. Et GEO-sonekart som inneholder omfattende informasjon om GEO-soner rundt om i verden er tilgjengelig på den offisielle DJI-nettsiden: <https://fly-safe.dji.com/nfz/nfz-query>.

Låse opp GEO-soner

Selvopplåsing er ment for opplåsing av autorisasjonssoner. For å fullføre selvopplåsing må du sende inn en opplåsingsforespørsel via DJI FlySafe-nettsiden på <https://fly-safe.dji.com>. Når opplåsingsforespørselen er godkjent, kan du synkronisere opplåsingslisensen gjennom DJI Fly-appen. For å låse opp sonen kan du alternativt starte eller fly dronen direkte inn i den godkjente autorisasjonssonen og følge ledeteksten i DJI Fly for å låse opp sonen.

Tilpasset opplåsing er skreddersydd for brukere med spesielle krav. Den utpeker brukerdefinerte tilpassede flyområder og gir flytillatelsedokumenter spesifikke for behovene til forskjellige brukere. Dette opplåsingsalternativet er tilgjengelig i alle land og regioner, og det kan forespørres gjennom DJI FlySafe-nettsiden på <https://fly-safe.dji.com>.

-
-  • For å sikre flysikkerhet vil dronen ikke kunne fly ut av den ulåste sonen etter å ha kommet inn i den. Hvis Startpunktet er utenfor den opplåste sonen, vil ikke dronen kunne returnere hjem.
-

2.2 Krav til flymiljø

1. IKKE fly i dårlige værforhold som sterke vinder, snø, regn eller tåke.
2. Fly i åpne områder. Høye bygninger og store metallkonstruksjoner kan påvirke nøyaktigheten av det innebygde kompasset og GNSS-systemet. Ved bruk av dronen med fjernkontrollenheten etter avgang, pass på at du blir varslet med beskjeden «Startpunkt er oppdatert» før flyvningen fortsetter. Hvis dronen har tatt av i nærheten av bygninger, kan presisjonen for Hjempunkt ikke garanteres. I slike tilfeller må du følge nøye med på dronens posisjon under auto RTH. Når dronen er i nærheten av

Hjempunkt, anbefales det å avbryte auto RTH og styre dronen manuelt for å lande på et egnet sted.

3. Fly kun flyet innenfor din synslinje (VLOS). Unngå fjell og trær som blokkerer GNSS-signaler. Enhver flyging utenfor synslinjen (BVLOS) kan bare utføres når flyets ytelse, kunnskapen og ferdighetene til piloten og operasjonell sikkerhetsstyring er i samsvar med lokale forskrifter for BVLOS. Unngå hindringer, folkemengder, trær og vannmasser (det anbefales å holde seg minst 1 m unna vann). Av sikkerhetsmessige årsaker må du IKKE fly nær flyplasser, motorveier, jernbanestasjoner, jernbanelinjer, bysentre eller andre sensitive områder, med mindre du har tillatelse eller godkjenning i henhold til lokale forskrifter.
4. Når GNSS-signalet er svakt, kan fly flyet i miljøer med god belysning og synlighet. Synssystemet vil kanskje ikke fungere som de skal under dårlige lysforhold. Fly bare dronen på dagtid.
5. Minimer interferens ved å unngå områder med høye nivåer av elektromagnetisme som steder i nærheten av kraftledninger, basestasjoner, elektriske transformatorstasjoner og kringkastingstårn.
6. Vær forsiktig når du flyr i 2000 meters høyde (6560 fot) eller mer over havet, i og med at batteriets og dronens funksjon vil kunne svekkes. IKKE fly over den spesifiserte høyden.
7. Bremselengden på flyet påvirkes av flyhøyden. Jo høyere dronen flyr, desto lengre blir bremselengden. Når du flyr i store høyder, bør du ta høyde for tilstrekkelig bremselengde for å besørge flysikkerheten.
8. GNSS kan ikke brukes på dronen i polarområdene. Bruk synssystemet i stedet.
9. IKKE ta av fra bevegelige gjenstander som biler, skip og fly.
10. IKKE ta av fra ensfargede overflater eller overflater med sterk speileffekt, som for eksempel biltak.
11. Vær forsiktig når du tar av i ørkenen eller fra en strand for å unngå at sand kommer inn i flyet
12. IKKE bruk flyet i et miljø som er i fare for brann eller eksplosjon.
13. Bruk dronen og tilhørende enheter i tørre omgivelser.
14. IKKE bruk dronen og tilhørende enheter i følgende miljøer: ulykkessteder, branner, eksplosjoner, flommer, tsunamier, snøskred, jordskred, jordskjelv, områder med støv eller sandstormer. Unngå eksponering for saltsprut og mugg under bruk.
15. IKKE bruk flyet i nærheten av fugleflokker.

2.3 Ansvarlig bruk av dronen

Følg følgende regler for å unngå alvorlig personskade og materielle skader:

1. Forsikre deg om at du IKKE er påvirket av anestesi, alkohol, medikamenter, eller lider av svimmelhet, tretthet, kvalme eller andre tilstander som kan svekke din evne til å betjene dronen.
2. Etter landing må du først slå av dronen, og deretter slå av fjernkontrollen.
3. IKKE slipp, skyt ut, avfyr eller projiser på annen måte noen farlig nyttelast på eller på bygninger, personer eller dyr som kan forårsake personskade eller skade på eiendom.
4. IKKE bruk en drone som har blitt skadet ved et uhell, krasjet eller som ikke er i god stand.
5. Sørg for å øve tilstrekkelig og ha beredskapsplaner for nødsituasjoner eller hvis en hendelse inntreffer.
6. Sørg for å ha en flyplan. IKKE fly dronen hensynsløst.
7. Respekter andres privatliv når du bruker kameraet. Sørg for å overholde lokale personvernlover, forskrifter og moralske standarder.
8. IKKE bruk dette produktet av andre grunner enn generell personlig bruk.
9. IKKE bruk det til ulovlige eller upassende formål som spionering, militære operasjoner eller uautoriserte undersøkelser.
10. IKKE bruk dette produktet til å ærekrenke, misbruke, trakassere, forfølge, true eller på annen måte krenke juridiske rettigheter som retten til personvern og publisitet for andre.
11. IKKE begå inntrenging på andres private eiendom.

2.4 Sjekkliste før flytur

1. Fjern gimbalbeskytteren fra kameraet.
2. Pass på at det intelligente flyvningsbatteriet, propellene og propellbeskyttelsene er riktig montert og godt sikret.
3. Kontroller at fjernkontrollen, mobilenheten og det smarte flybatteriet er fulladet.
4. Kontroller at gimbalen og kameraet fungerer som normalt.
5. Pass på at det ikke er noe som hindrer motorene og at de fungerer normalt.
6. Kontroller at alle kameraobjektiver og sensorer er rene.
7. Pass på at DJI Neo 2 digital mottaker er trygt montert på dronen før du bruker fjernkontrollen eller bevegelseskontrollen.

8. Når du bruker Håndflatekontroll, pass på at DJI Neo 2 tidligere har koblet seg til DJI Fly på smarttelefonen din gjennom Wi-Fi, og at appen fungerer ordentlig.
Ved bruk av fjernkontrollen, pass på at fjernkontrollen og DJI Fly er koblet til dronen.
9. Sørg for at Unngå hindring er aktivert i DJI Fly, og at **maks høyde**, **maks avstand** og **auto RTH-høyde** er riktig innstilt i henhold til lokale lover og forskrifter.
10. IKKE monter usertifisert tilbehør eller eksterne enheter, da dette kan føre til produktskade eller sikkerhetsfarer.

Flydrift

3 Flydrift

DJI Neo 2 Støtter flere kontrollmetoder for ulike scenarier, for å imøtekomme dine behov. Pass på at du er kjent med merknaden og bruken til hver kontrollmodus før flyvning.

-
- ⚠ • IKKE berør DJI Neo 2 under flyvning. Ellers kan DJI Neo 2 drive, og en kollisjon kan oppstå.
 - IKKE fly DJI Neo 2 umiddelbart etter den har vært i en kollisjon eller fått et alvorlig slag eller rystelse. Det kan hende at DJI Neo 2 ikke er i stand til å fly stabilt.
-

3.1 Håndflatekontroll



Klikk på koblingen eller skann QR-koden for å se opplæringsvideoen.



<https://www.dji.com/neo-2/video>

I Håndflatekontroll støttes avgang og landing fra håndflaten. Du kan bruke knappene på DJI Neo 2 for å ta flere Smart Snaps. DJI Neo 2 vil fly og ta opp automatisk etter at objektet er bekreftet. Du kan koble til DJI Fly-appen via wifi for å justere parametere for hver modus. Standardinnstillingene er brukt som et eksempel.

Merknad

-
- 💡 • Slå av fjernkontrollenhetene og brillene som er koblet til dronen før du tar i bruk Håndflatekontroll.
-
- ⚠ • Pass på at flyvningsmiljøet oppfyller flyvningskravene, og at du kan kontrollere og hente inn DJI Neo 2 umiddelbart når et problem oppstår eller ved en nødsituasjon. I situasjoner der DJI kanskje ikke vil være i stand til å analysere årsaken til hendelsen, er det muligens ikke mulig for DJI å tilby garanti og andre ettersalgstjenester.

- Før du bruker Håndflatekontroll, pass på at dronen tidligere har koblet seg til DJI Fly på smarttelefonen din via wifi. Når du bruker Håndflatekontroll uten appen, hvis dronen får en funksjonsfeil under flyvning, kan du velge å koble den til DJI Fly gjennom wifi og kontrollere den manuelt for å unngå en ulykke. Hvis smarttelefonen din ikke kan koble til dronen (f.eks. på grunn av wififrakobling), slår du på fjernkontrollen som er koblet til dronen for å ta kontroll.
 - Sørg for å fly i et åpent miljø uten hindringer og uten wifisignalinterferens.
 - Når du bruker Håndflatekontroll, er maksimal flygehøyde 60 m. Oppretthold synslinje innenfor et kontrollert område.
 - DJI Neo 2 lander automatisk i følgende situasjoner. Pass på å observere driftsmiljøet for å unngå at blir mistet eller skadet på grunn av landingen.
 - ♦ Kritisk lavt batterinivå.
 - ♦ Posisjonering mislykkes og går inn i Høyde-modus.
 - ♦ oppdager en kollisjon, men krasjer ikke.
 - Observer følgende regler når du tar av fra eller lander i håndflaten:
 - ♦ Operer dronen i et vindløst miljø når det er mulig.
 - ♦ Hold i sidene til dronekroppen nedenfra når dronen skal ta av. IKKE plasser fingrene i propelldekslene eller i propellenes rotasjonsområde. Dette for å unngå skade.
 - ♦ IKKE utfør avgang eller landing i bevegelse. Ellers kan drive og en kollisjon kan oppstå. Under landing kan mislykkes i å stoppe motorene når hånden din er i bevegelse.
 - ♦ IKKE kast dronen under takeoff.
 - ♦ IKKE prøv å ta tak i dronen mens den flyr.
 - ♦ For å lande i håndflaten din må du plassere hånden rett under dronen for å forhindre at den faller etter landing.
 - ♦ Ta av i et miljø med tilstrekkelig lys og en overflate med rik tekstur. IKKE fly til et miljø som har en betydelig forskjell i lys fra den nåværende posisjonen.
 - ♦ Hvis dronen mislykkes i å utføre håndflateavgang eller -landing, følger du talebeskjeden til dronen for feilsøking eller kobler deg til DJI Fly-appen for mer informasjon. Talebeskjeden støtter engelsk eller mandarin i henhold til appens språkinnstillinger for den nyeste tilkoblingen. Andre språk støttes ikke.
-

Bytt modus og juster innstillinger

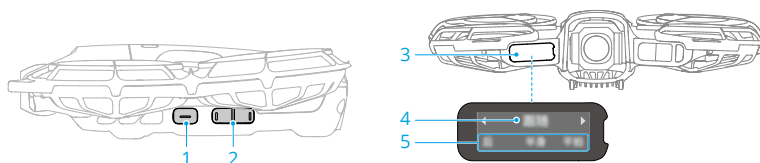

1. Avgangsknapp
2. Velg-knapp
3. Skjerm
4. Opptaksmodus
5. Opptaksparametre

Bytt opptaksmoduser

Standardmodusen er Følg etter å ha slått på enheten for første gang. Trykk på valgknappen for å bytte til andre moduser, for eksempel Dronie, Sirkel* og flere.

Etter at du har byttet modus, vil dronen kunngjøre den valgte modusen via talemelding, mens skjermen vil vise gjeldende modus og parametere.

* Flere intelligente opptaksmoduser er tilgjengelige når du bruker Mobilappkontroll. Oppdater dronens fastvare til nyeste versjon, ellers kan det hende at noen opptaksmoduser ikke er tilgjengelige.

Angi opptaksparametre

1. Hold inne valgknappen i 2 sekunder for å gå inn i innstillinger for opptaksparametre. Elementet som for øyeblikket blinker på skjermen er det som kan justeres.
2. Trykk på velg-knappen for å justere verdien.

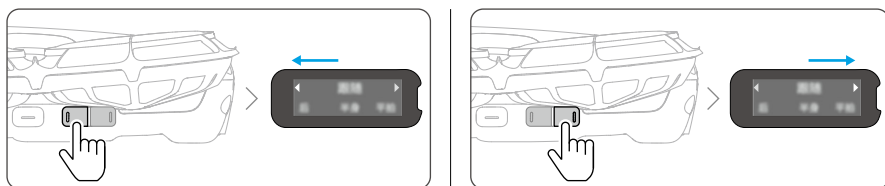

3. Trykk og hold inne valgknappen igjen for å bytte til neste innstillingspunkt.
4. Trykk på takeoff-knappen for å lagre gjeldende innstillinger og avslutte.

Håndstart og Smarte Snaps

- ⚠ • Pass på å følge lokale personvernlover og -forskrifter når du bruker Smart Snaps.
- Smart Snaps støtter kun personsporing.
- Håndflatestart og -landing støttes for håndflatekontroll, mobilappkontroll og fjernkontroll. Forskjellen er at når du bruker fjernkontroll, støttes ikke Smart Snaps for håndflatekontroll, og emnebekreftelse er ikke nødvendig før avgang.

1. Slå på DJI Neo 2. Hold den i ro og vent på at systemets selvdagnostikk fullføres.
2. Pass på å gi nok plass for manøvrering i tråd med de forhåndsinnstilte parameterne som avstand og høyde. Trykk på modusknappen for å velge ønsket modus.
3. Følg trinnene nedenfor for avgang fra håndflaten.

1

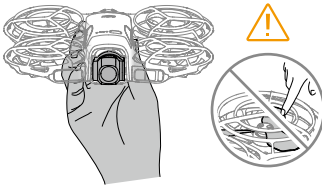

2

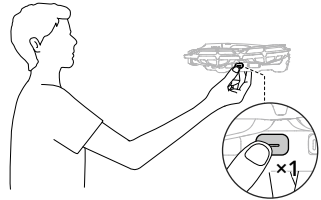

3

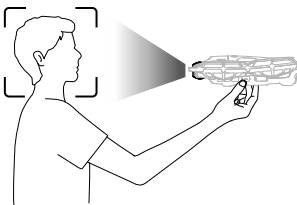

4

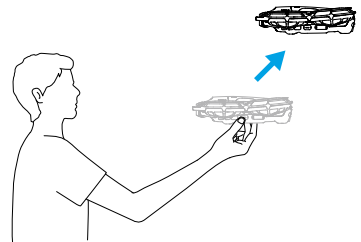

- a. Avgang fra håndflaten krever subjektbekreftelse. Hold på sidene av dronekarosseriet nedenfra, med kameraet vendt mot motivet. Pass på at hånden ikke blokkerer kameraet og at det ikke er noen hindringer som forhindrer avgangen.

- ⚠ • IKKE plasser fingrene dine inn i rotasjonsområdet til propellene!

- b. Strekk ut armen din, rett kameraet mot subjektet og hold den stødig.

Trykk og hold takeoff-knappen. Dronen avgir en talebeskjed om valgt modus og nedtellingen, og deretter ta av automatisk. Trykk på Modus-knappen igjen før nedtellingen er fullført for å avbryte avgang.

- 💡 • Når subjektet skjules av en hindring eller miljøets belysning ikke er passende, kan subjektbekreftelsen mislykkes.
- Ved bruk av avgang fra håndflaten vil dronen fly bakover i en kort avstand etter avgang. Følg med på bakenden til dronen for å sikre flysikkerheten.

4. DJI Neo 2 vil starte opptak eller å ta bilder i henhold til valgt modus og dens forhåndsinnstilte parametere.
5. Koble DJI Neo 2 til DJI Fly for å se opptaket og opprette korte videoer.

Gestkontroll

Bruk gester for å justere flyets posisjon når Spotlight og ActiveTrack brukes.

- 💡 • Gestkontroll er deaktivert som standard. For å aktivere gestkontroll må du koble til DJI Fly-appen og følge veiledningen for å låse opp denne funksjonen.
- Sørg for at alle følgende betingelser er oppfylt før du bruker gestkontroll.
 - ♦ Kun det nåværende fulgte eller fokuserte objektet kan kontrollere dronen.
 - ♦ Hold en horisontal avstand på 2–5 m mellom dronen og håndflaten din.
 - ♦ Objektet må være fullt og tydelig synlig i kameravisningen, uten noen hindringer.
 - ♦ Hold fingrene rette og unngå å bruke tykke hansker eller votter.

Løft håndflaten mot kameraet. Når statusindikatoren blir blå, kan du styre dronen med håndbevegelser.



- Flytt håndflaten opp, ned, til venstre eller til høyre for å styre retningen på dronen.
- Hold begge håndflatene vendt mot dronen. Når statusindikatoren blinker blått to ganger, flytter du hendene nærmere hverandre eller lenger fra hverandre og holder dem der for å få dronen til å fly forover eller bakover.

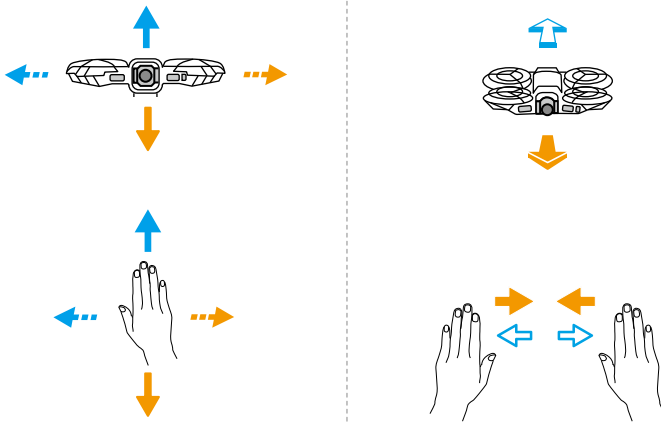

- For å avslutte Geste-kontroll må du knytte neven eller senke armen. Statusindikatoren slår seg av og dronen vil forbli svevende. Følgning etter det vil skje i den justerte retningen og avstanden.
- For å bytte følgeobjekt må det opprinnelige objektet forbli stille og avslutte gestkontroll. Den nye personen bør stå ved siden av den opprinnelige personen (innenfor en halv kroppslengde), strekke ut én hånd med håndflaten vendt mot dronen, og holde denne posisjonen i over 2 sekunder.

Etter at byttet er vellykket, vil statusindikatoren lyse fast blå, og dronen vil følge det nye objektet.

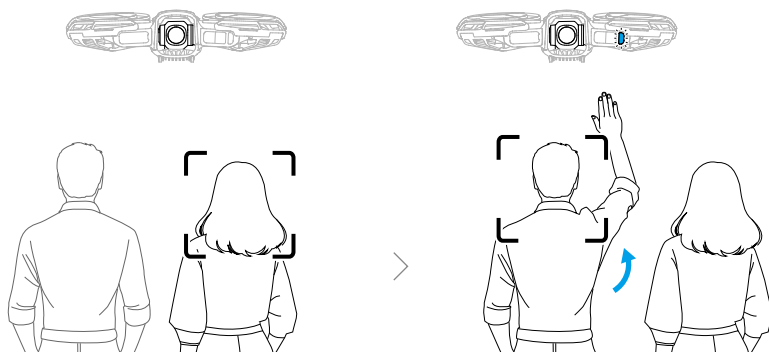

- ⚠️ • Dronen kan ikke unngå bevegelige objekter som mennesker, dyr eller kjøretøy. Når gestkontroll brukes, må du være oppmerksom på omgivelsene for å sikre trygg flyvning.
- IKKE bruk gestkontroll i områder med små eller tynne gjenstander (f.eks. tregrener eller kraftledninger) eller gjennomsiktige gjenstander (f.eks. vann eller glass) eller monokrome overflater (f.eks. hvite vegger).
- Gestkontroll kan mislykkes i lysforhold som er for mørke eller for lyse. Bruk gestrelaterte funksjoner innenfor et passende lysområde (5–100 000 lux).

Tilbake til hånd

Påse at dronen svever på stedet. Vend håndflaten mot dronen med hånden strukket ut. Sørg for at hånden din er plassert under dronens høyde. Hold en flat og stødig håndflate med alle fingrene helt utstrakt. Vent til dronen kommer tilbake og lander på hånden din.

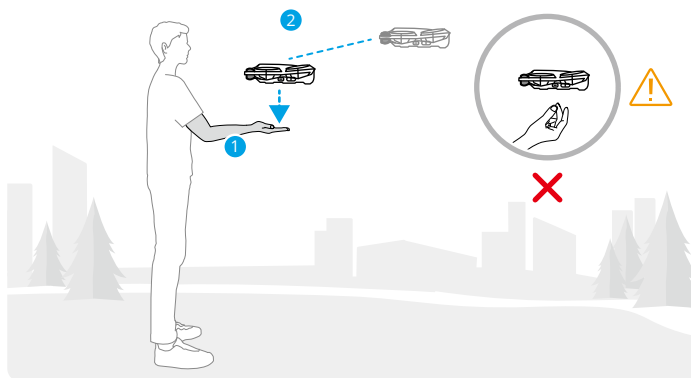

Hvis dronen er på avstand, vend deg først mot dronen og strekk én arm ut til siden for å signalisere at det skal returnere. Etter at dronen har fløyet nærmere, strekker du ut håndflaten og venter til det lander på hånden din.

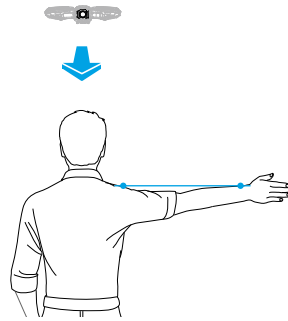

- ⚠ • Pass på å forlenge fingrene helt for å unngå å berøre propellene. IKKE prøv å ta tak i sidene på dronen under landing på samme måte som ved avgang!
- Når du utfører tilbake til hånd, bør det være en horisontal avstand på 2–5 m mellom dronen og håndflaten din, og en vertikal avstand på maks 2 m.
- Hvis dronen ikke kan returnere til håndflaten på kort avstand, flytter du deg eller justerer dronens posisjon ved hjelp av bevegelser for å unngå dronens blindsoner. Prøv igjen etterpå.
- For å kalle tilbake dronen med én arm strukket ut til siden, må du holde dronen innenfor 10 meter horisontalt fra armen din. Sørg for at armen er helt utstrakt når du løfter den. IKKE løft begge armene samtidig.

- 💡 • Under landing i håndflaten kan dronen fly litt oppover og deretter lande i håndflaten. Hold hånden i ro og strekk ut fingrene under prosessen.
- I modusene Følg og Spotlight vil dronen sveve på stedet hvis kameraet mister objektet under opptak. Kjør DJI Fly på smarttelefonen gjennom Wi-Fi for å koble til under flyvningen. Smarttelefonen må ha vært koblet til DJI Fly tidligere for å kunne koble seg til. I Kontroller-visningen må du passe på at oppgaven allerede har stoppet, velg deretter **Manuell kontroll** fra moduslisten, og land dronen ved å bruke de virtuelle spakene.

3.2 Mobilappkontroll



Det anbefales å klikke på koblingen nedenfor eller skanne QR-koden for å se opplæringsvideoen.



<https://www.dji.com/neo-2/video>

For å bruke Mobilappkontroll kobler du DJI Neo 2 til DJI Fly-appen på smarttelefonen gjennom Wi-Fi, og kontrollerer DJI Neo 2 i appen. I Mobilappkontroll er alle funksjonene for Håndflatekontroll tilgjengelige. Du kan angi parameterne og utføre Smart Snaps i appen. Flere funksjoner som manuell kontroll, lydopptak og stemmekontroll støttes også.

Merknad

- 💡 • Før du bruker mobilappkontroll, må du kontrollere følgende:
 - ♦ Slå av fjernkontrollene som er koblet til dronen, slik at direktesendingen kan byttes til mobilappen.
 - ♦ Slå av Bluetooth og wifi på andre smarttelefoner som tidligere har vært tilkoblet dronen, for å forhindre tilkoblingsforstyrrelser eller overtakelse.
 - RTH støttes i mobilappkontroll. Det er flere detaljer i [Retur til startpunkt \(RTH\)](#).
 - ⚠️ • Sørg for å fly i et åpent miljø uten hindringer og uten wifisignalinterferens. Ellers kan appen koble seg fra DJI Neo 2, noe som kan påvirke flysikkerheten.
 - Når du bruker Mobilappkontroll, er maksimal flygehøyde for DJI Neo 2 60 m. Oppretthold synslinje innenfor et kontrollert område.
 - DJI Neo 2 lander automatisk i følgende situasjoner. Pass på å observere driftsmiljøet for å unngå at DJI Neo 2 blir mistet eller skadet ved landing.
 - ♦ Kritisk lavt batterinivå.
 - ♦ Posisjonering mislykkes og går inn i Høyde-modus.
 - ♦ oppdager en kollisjon, men krasjer ikke.
-

Tilkobling av DJI Neo 2

1. Slå på DJI Neo 2 og vent på at systemets selvdiagnostikk fullføres.
2. Aktiver Bluetooth, Wi-Fi og posisjonstjenester på smarttelefonen.

- Trykk på **Tilkoblingsveileder** nederst i høyre hjørne i appen, velg enhetsmodell og velg **Koble til med mobilenhet**.
- Velg ønsket enhet i søkeresultatene. Kontroller-visningen vises etter vellykket tilkobling. Når du kobler mobilenheten til DJI Neo 2 for første gang, trykk og hold av/på-knappen til DJI Neo 2 for å bekrefte.

-
- Du kan også trykke på QuickTransfer- eller Wi-Fi-enheter-panelet på startskjermen i DJI Fly for Wi-Fi-tilkobling.
 - For å endre smarttelefonen som er koblet til DJI Neo 2 kan du deaktivere Bluetooth og Wi-Fi på smarttelefonen som for øyeblikket er tilkoblet, før du kobler DJI Neo 2 til den nye smarttelefonen.
-

Talekontroll

I Kontroller-visningen kan du trykke på  på høyre side av skjermen under direktevisningen for å aktivere talekontroll. Bruk en talekommando for å styre DJI Neo 2. Trykk på den korresponderende knappen i sprettoppvinduet for å se de vanlige kommandoene. Talekommandoer støtter naturlig språkskriving.



-
- Talekontroll støtter engelsk og mandarin i henhold til språket i appen.
 - Skru opp volumet på telefonen for den optimale opplevelsen når du bruker talekontroll.
-

3.3 RC-kontroll

Automatisk takeoff

- Start DJI Fly og gå inn i kameravisningen.
- Fullfør alle trinnene i sjekklisten før flyturen.
- Trykk på . Hvis forholdene er trygge for takeoff, trykker du på og holder nede knappen for å bekrefte.
- Dronen vil ta av og sveve over bakken.

Automatisk landing

- Hvis forholdene er trygge å lande i, trykker du på  og holder  for å bekrefte.
- Automatisk landing kan avbrytes ved å trykke på .

3. Hvis det nedovervendte synssystem fungerer som normalt, aktiveres landingsbeskyttelse.
4. Motorene stopper automatisk etter landing.

⚠ • Velg et passende sted for landing.

Starte/stoppe motorene

Starte motorene

Utfør en av de kombinerte pinnekommandoene (CSC) som vist nedenfor for å starte motorene. Når motorene har begynt å spinne, slipper du begge pinnene samtidig.

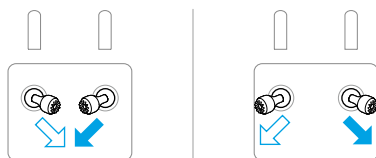

Stoppe motorene

Motorene kan stoppes på to måter:

Metode 1: Når dronen har landet, skyv og hold gass-styrepinnen nede til motorene stopper.

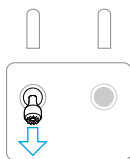

Metode 2: Når dronen har landet, utfør en av CSC-ene som vist nedenfor, til motorene stopper.



Stoppe motorene midt i flyturen

⚠ • Å stoppe motorene midt i flyturen vil føre til at dronen krasjer.

Standardinnstillingen for **Stopp av nødpropell** i DJI Fly-appen er **Kun i nødtilfeller**, noe som betyr at motorene bare kan stoppes under flyvning når dronen oppdager at den er i en nødsituasjon, som for eksempel når dronen er involvert i en kollisjon, en motor har stoppet, dronen ruller i luften, eller når dronen er ute av kontroll og stiger eller stuper veldig raskt. For å stoppe motorene midt i flyturen, utfør samme CSC som ble brukt til å starte motorene. Merk at du må holde kontrollpinnene i to sekunder mens CSC utføres for å stoppe motorene. **Stopp av nødpropell** kan endres til **Når som helst** i appen. Bruk dette alternativet med forsiktighet.

Kontrollere dronen

Kontrollpinnene i fjernkontrollen kan brukes til å kontrollere dronens bevegelser. Kontrollpinnene kan betjenes i modus 1, modus 2 eller modus 3, som vist nedenfor.

Standard kontrollmodus for fjernkontrollen er Modus 2. I denne håndboken brukes Modus 2 som et eksempel for å illustrere hvordan kontrollpinnene skal brukes. Jo mer pinnen skyves bort fra midtposisjonen, desto raskere vil dronen bevege seg.

Modus 1

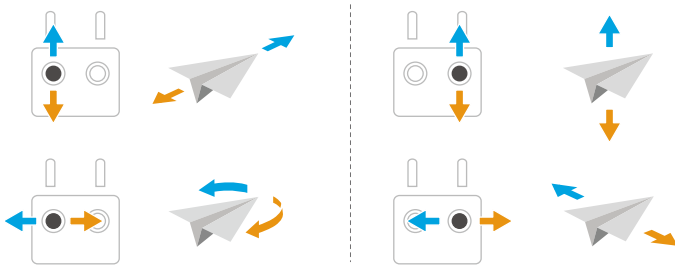

Modus 2

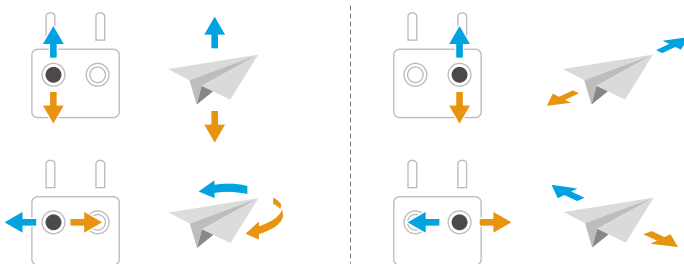

Modus 3

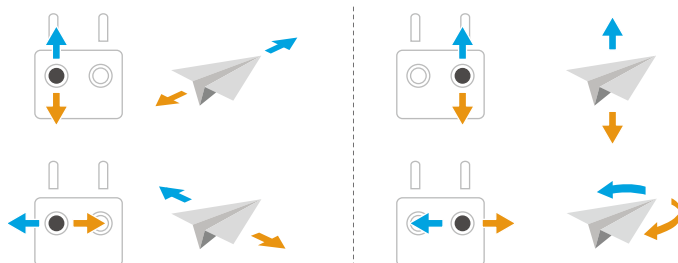

Takeoff/landingsprosedyrer

- ⚠️ • IKKE gjør takeoff fra håndflaten eller mens du holder flyet med hånden.
- IKKE bruk dronen hvis lysforholdene er for lyse eller mørke til å bruke fjernkontrollen til å overvåke flyvningen. Du er ansvarlig for riktig justering av skjermens lysstyrke og mengden direkte sollys på skjermen, for å unngå vanskeligheter med å se skjermen tydelig.

1. Sjekklisten før flyturen er designet for å hjelpe deg med å fly trygt. Gå gjennom hele sjekklisten før flyturen før hver flytur.
2. Plasser flyet i et åpent, flatt område med bakkdelen av flyet vendt mot deg.
3. Slå på fjernkontrollen og dronen.
4. Start DJI Fly og gå inn i kameravisningen.
5. Vent til flyets selvdigose er fullført. Hvis DJI Fly ikke viser noen advarsel om uregelmessigheter, kan du starte motorene.
6. Skyv på gass-styrepinnen for å sakte ta av.
7. Når du skal lande, svever du over et jevnt underlag og skyver gass-styrepinnen ned for å lande.
8. Etter landing skyver du gasspinnen ned og holder til motorene stopper.
9. Slå av flyet før fjernkontrollen.

- 💡 • Når du bruker fjernkontrollen, støttes fortsatt avgang fra håndflaten ved å trykke og holde modusknappen på toppen av DJI Neo 2. Du kan også utføre landing i håndflaten for å lande dronen. Smart Snaps for Håndflatekontroll støttes ikke. Relatert merknad og instruksjoner er lik de for Håndflatekontroll. Forskjellen er at subjektbekreftelse ikke kreves før avgang. Se avsnittet [Håndflatekontroll](#) for mer informasjon.

Intelligente flymodus

FocusTrack



- Flyet tar ikke automatisk bilder eller tar opp videoer mens du bruker FocusTrack. Styr dronen manuelt for å ta bilder eller ta opp videoer.
-

Spotlight

Gjør at gimballkameraet kan rettes forover mot objektet til enhver tid, mens du styrer flyvningen manuelt.

Når synssystemet fungerer normalt, vil dronen fly rundt eller bremse når det oppdages en hindring, i henhold til om Unngå hindringer er satt til **Omgå** eller **Brems** i DJI Fly.



Unngå hindringer er deaktivert i sportsmodus.

Støttede objekter:

- Stasjonære objekter
- Bevegelige objekter (kun kjøretøy og personer)

Interessepunkt (POI)



Lar dronen fly rundt objektet.

Dronen vil omgå hindringer uavhengig av flymoduser eller innstillinger av tiltak for å unngå hindringer i DJI Fly når synssystemene fungerer normalt.

Støttede objekter:

- Stasjonære objekter
- Bevegelige objekter (kun kjøretøy og personer)

ActiveTrack

Trykk eller skyv sporingshjulet for å endre sporingretning, så vil dronen automatisk fly fra sin nåværende posisjon  langs den genererte banen til den valgte sporingretningen  og fortsette sporingen. Brukere kan også manuelt justere sporingretningen, høyden og avstanden ved hjelp av kontrollspakene. Trykk på ikonet  for FocusTrack-innstillinger for å angi sporingparametere i appen.



Dronen vil omgå hindringer uavhengig av flymoduser eller innstillinger av tiltak for å unngå hindringer i DJI Fly når synssystemene fungerer normalt.

Støttede objekter:

Bevegelige objekter (kun kjøretøy og personer). Automodus støtter kun kjøretøy og personer.

Når objektet er en person, kan dronen automatisk oppdage forskjellige opptaksscener. Brukere kan også trykke på ikonet  for opptaksscene for å manuelt bytte opptaksscene. Basert på den valgte scenen, bruker dronen tilsvarende sporingsparametere.

-
-  • IKKE angi opptaksscenen manuelt til Standard eller Sykling når du står på ski. Ellers kan ikke sporingseffekten og flysikkerheten garanteres.
-

I ActiveTrack er de støttede avstands- og høydeområdene mellom dronen og motivet spesifisert nedenfor.

Objekt	Personer	Kjøretøy/båter
Horisontal avstand	4–20 m	4–50 m
Høyde	0,5–15 m	0,5–50 m

-
-  • Dronen vil fly til støttet avstand og høyde hvis avstanden og høyden er utenfor rekkevidde når ActiveTrack begynner.
- Det anbefales at hastigheten til det bevegelige objektet ikke overskrider 12 m/s. Hvis ikke, vil ikke dronen kunne spore bra nok.
-



Merknad

-
-  • Dronen kan ikke unngå bevegelige objekter som mennesker, dyr eller kjøretøy. Når FocusTrack brukes, må du være oppmerksom på omgivelsene for å sikre trygg flyvning.

- IKKE bruk FocusTrack i områder med små eller tynne gjenstander (f.eks. tregrener eller kraftledninger) eller gjennomsliktige gjenstander (f.eks. vann eller glass) eller monokrome overflater (f.eks. hvite vegger).
 - Når dronen følger et objekt, må du unngå at objektet gjør plutselige, raske stopp. Dronen kan kanskje ikke bremse i tide på grunn av treghet, noe som potensielt kan føre til en kollisjon.
 - Vær alltid forberedt på å trykke på flypauseknappen på fjernkontrollen eller trykk på **Stop** i DJI Fly for å betjene dronen manuelt i tilfelle en nødsituasjon skulle oppstå.
 - Vær ekstra årvåken når du bruker FocusTrack i en av følgende situasjoner:
 - ♦ Det sporede subjektet beveger seg ikke på et jevnt plan.
 - ♦ Det sporede objektet endrer form drastisk mens det beveger seg.
 - ♦ Det sporede subjektet er ute av syne i en lengre periode.
 - ♦ Objektet som spores er i store ensfargede områder, som for eksempel ørkener.
 - ♦ Det sporede objektet har lignende farge eller mønster som omgivelsene.
 - ♦ Belysningen er ekstremt mørk (<5 lux) eller lys (>100 000 lux).
 - Sørg for å følge lokale personvernlover og -forskrifter når du bruker FocusTrack.
 - Det anbefales å bare spore kjøretøy og mennesker (men ikke barn). Fly med forsiktighet når du sporer andre objekter.
 - Når det gjelder støttede bevegelige objekter, betyr kjøretøy biler. IKKE spor en fjernkontrollert bil.
 - Det sporede objektet kan være utilsiktet byttet til et annet objekt hvis de passerer i nærheten av hverandre.
-

Bruk av FocusTrack

Før du aktiverer FocusTrack, pass på at flyvemiljøet er åpent og uhindret med tilstrekkelig belysning.

Trykk på ikonet  for FocusTrack på venstre side av kameravisningen, eller velg motivet på skjermen for å aktivere FocusTrack. Etter aktivering trykker du på FocusTrack-ikonet  igjen for å gå ut.



Under bruk trykker du på Flypause-knappen på fjernkontrollen for å avslutte objektvalg.



QuickShots

QuickShots inkluderer flere bildetakingsmodus. Dronen registrerer automatisk i henhold til den valgte opptaksmodusen og genererer en kort video.

Merknad

- ⚠ • Kontroller at det er nok plass når du bruker Boomerang.
 - Bruk QuickShots på steder som er fri for bygninger og andre hindringer. Pass på det ikke er noen personer, dyr eller andre hindringer i flybanen.
 - Vær alltid oppmerksom på gjenstander rundt dronen, og bruk fjernkontrollen for å unngå kollisjoner eller at dronen blir hindret.
 - IKKE bruk QuickShots i noen av følgende situasjoner:
 - ♦ Når objektet er blokkert i en lengre periode eller utenfor synslinjen.
 - ♦ Når objektet er i store monokrome områder som snødekte områder eller ørkener.
 - ♦ Når objektet er lik i farge eller mønster med omgivelsene.
 - ♦ Når objektet er i luften.
 - ♦ Når objektet beveger seg raskt.
 - ♦ Belysningen er ekstremt mørk (<5 lux) eller lyst (>10 0000 lux).
 - IKKE bruk QuickShots på steder nær bygninger eller der GNSS-signalet er svakt. Ellers vil flybanen bli ustabil.
 - Sørg for å følge lokale personvernlover og -forskrifter når du bruker QuickShots.
-

Bruke QuickShots

1. Trykk på opptaksmodusikonet på høyre side av kameravisningen og velg QuickShots .
2. Etter å ha valgt en undermodus, trykk på pluss-ikonet eller dra og velg subjektet på skjermen. Trykk deretter på  for å begynne opptak. Dronen vil spille inn opptak mens den utfører en forhåndsinnstilt flyvebevegelse i henhold til det valgte alternativet, og den genererer en video etterpå. Dronen vil fly tilbake til sin opprinnelige posisjon når opptaket er fullført.
3. Trykk på  eller trykk på flypauseknappen én gang på fjernkontrollen. Dronen vil avslutte QuickShots umiddelbart og sveve.

Cruisekontroll

Cruise Control gjør det mulig å låse flyhastigheten og gimbalrotasjonshastigheten, noe som gjør kontroll enklere og kamerabevegelser jevnere. Flere kamerabevegelser, som spiraloppstigning og gimbalrotasjon, kan oppnås ved å øke kontrollspakens input og dreieinput.

 • Hindringsunngåelsen i cruisekontroll følger gjeldende flymodus. Fly forsiktig.

Bruke cruisekontroll

1. Angi en tilpassbar knapp på fjernkontrollen til cruisekontroll.
2. Mens du skyver kontrollspakene, trykker du på cruisekontrollknappen, så vil dronen fortsette flyvningen automatisk i nåværende hastighet.
3. Når du dreier på fjernkontrollens dreiehjul for å justere gimbalvinkelen, trykker du på cruise control-knappen så vil gimbaleen automatisk rotere med den nåværende rotasjonshastigheten i den tilsvarende retningen.

-
-  • Gimbalrotasjonen vil stoppe når gimbaleen når sin bevegelsesgrense.
 - Hvis du justerer gimbalvinkelen under gimbalrotasjon, vil gimbaleen utføre den tilsvarende justeringen og deretter fortsette å rotere.
-

4. Trykk på flypauseknappen på fjernkontrollen én gang, eller trykk på  for å gå ut av cruise kontroll.

Opptak av lyd gjennom app

I kameravisningen i appen trykker du på *** > Kamera for å aktivere appopptak og velge støyreduksjonseffekt. Lyd vil bli tatt opp av den korresponderende lydopptaksenheter mens dronen tar opp en video. Et mikrofonikon vises i direktevisningen.

Støttede lydopptaksenheter inkluderer den innebygde mikrofonen til smarttelefonen, DJI Mic 2 og Bluetooth-øreplugg. En liste over kompatible Bluetooth-enheter finner du på nedlastingssiden på DJI Neo 2 sitt offisielle nettsted. Kompatibilitetsproblemer ved lydopptak kan oppstå ved bruk av enkelte Bluetooth-øreplugg. Pass på å teste dem før opptak.

 • IKKE slå av skjermen eller skift til andre apper under opptaket.

 • Lydopptak kan kun aktiveres eller deaktiveres før opptak.

- Ved visning eller nedlasting av videoene i Album-visningen i DJI Fly vil den innspilte lyden som bruker lydopptaksfunksjonen automatisk bli lagt til videofilen.
-

3.4 Oppslukende bevegelseskontroll

- Denne delen introduserer dronestyringen ved bruk av DJI Neo 2 med DJI Goggles N3 (heretter kalt brillene) og DJI RC Motion 3 (heretter kalt bevegelseskontrolleren). Se de tilhørende brukermanualene til brillene og bevegelseskontrolleren for detaljert bruk.
-

Trinnene nedenfor vil hjelpe deg med å betjene dronen riktig.

1. Plasser dronen i et åpent, flatt område med bakkdelen av dronen vendt mot brukeren.
2. Slå på brillene, fjernkontrollen og dronen.
3. Vent til flyskjermen lyser opp før du tar på deg brillene.
4. Start motorene.
5. Sjekk dronevisningen i brillene for å forsikre deg om at det ikke er noen varselmeldinger og at GNSS-signalet er sterkt.
6. Trykk låseknappen to ganger for å starte dronemotorene, og trykk og hold inne for å få dronen til å ta av. Flyet vil stige til rundt 1,2 meter og sveve.
7. Trykk og hold låseknappen mens dronen svever for å lande automatisk og stoppe motorene.
8. Slå av dronen, brillene og fjernkontrollen.

Grunnleggende flyvning

- Det anbefales å se veiledningsguiden i brillene før første flytur. Gå til **Innstillinger > Kontroll > Flyveiledning for bevegelseskontroller**.
-

Betjen dronen ved å bruke låseknappen, joysticken og akseleratoren til DJI RC Motion 3.

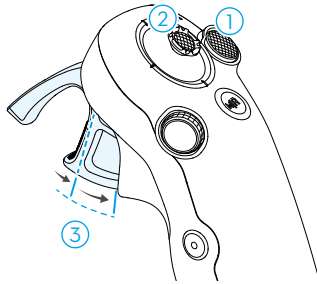

1. Bruk låseknappen til å kontrollere dronens avgang, landing og brems:
2. Beveg styrespaken for å få dronen til å stige, synke eller bevege seg horisontalt til venstre eller høyre*.
3. Det er to nivåer av trykk når du trykker på akseleratoren. Når du trykker forsiktig til posisjonen i midten av første og andre stopp, kan du føle en merkbar pause. Trykk gasspedalen til forskjellige stopp for å kontrollere forskjellige handlinger til dronen.

* Når Easy ACRO ikke er aktivert eller hvis Easy ACRO-handlingen er valgt til glide.

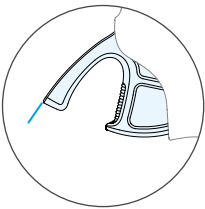

Når gasspedalen ikke trykkes inn, vil dronen sveve.

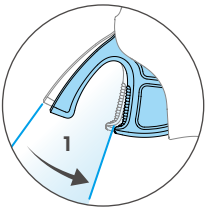

Når du trykker akseleratoren forsiktig til første stopp, kan du justere dronens orientering ved å vippe bevegelseskontrolleren vertikalt til venstre eller høyre.
Merk at dronen ikke vil fly forover på det tidspunktet.

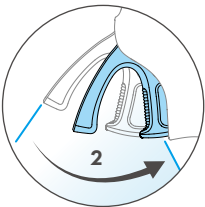

Trykk ned akseleratoren til den andre stoppen for å sørge for at dronen flyr i retning til sirklene i brillene.

Ta av, bremse og lande

Avgang: Trykk låseknappen to ganger for å starte dronemotorene, og trykk og hold inne knappen igjen slik dronen tar av. Dronen vil stige til rundt 1,2 meter og sveve.

Bremse: Slipp låseknappen under flyvning for å få dronen til å bremse og sveve på stedet. Trykk én gang til for å starte flykontroll igjen

Landing: Trykk og hold låseknappen mens dronen svever for å lande automatisk og stoppe motorene.



- Etter at flymotorene har blitt startet ved dobbelttrykk på låseknappen, skyver du sakte styrespaken opp for å få dronen til å ta av.
- Med Easy ACRO er deaktivert og når dronen flyr til landingsposisjonen, skyver du styrespaken forsiktig nedover for å lande dronen. Etter landing skyver du styrespaken ned og holder den i posisjon til motorene stopper.



- Hvis en nødsituasjon oppstår (som en kollisjon eller dronen er ute av kontroll) under flyvning, kan det å trykke på låseknappen fire ganger utløse Stopp motorer midt i flyvningen, som stopper flymotorene umiddelbart. **Funksjonen Stopp motorer midt i flyvningen vil føre til at dronen krasjer. Bruk med forsiktighet.**
 - For å besørge flysikkerhet når du bruker bevegelseskontrolleren, trykker du på låseknappen én gang for å bremse og sveve før du bruker brillene. Unnlattelse av å gjøre dette er en sikkerhetsrisiko og kan føre til personskade eller at dronen mister kontrollen.
-

Fly forover og bakover

Skyv eller trykk akseleratoren til bevegelseskontrolleren for å fly forover eller bakover. Bruk mer press når du trykker eller skyver for å akselerere. Slipp for å stoppe og sveve.

Trykk ned akseleratoren til dronen begynner å fly i retningen av sirkelene i brillene.

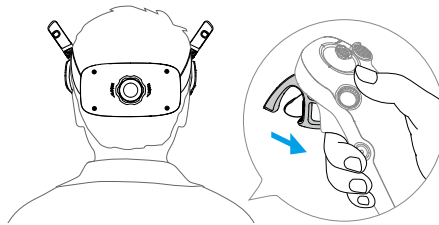
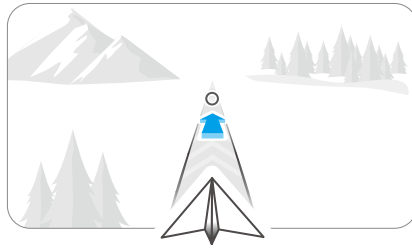

Skyv akseleratoren fremover for å fly dronen bakover.

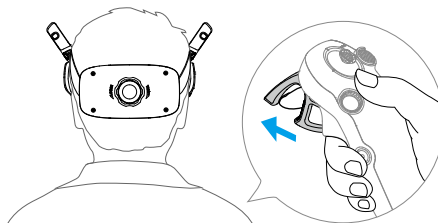
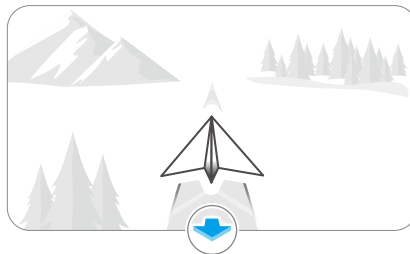

Justering av flyretning

Trykk forsiktig på akseleratoren til første stopp, og vipp samtidig toppen av bevegelseskontrolleren i en hvilken som helst retning for å få dronen til å rotere. Jo større

helling på vippevinkelen til bevegelsekontrolleren, jo raskere vil dronen rotere. Sirkelen i brillene vil flytte seg mot venstre og høyre, og sanntidsvisningen av flyvningen vil endres tilsvarende.

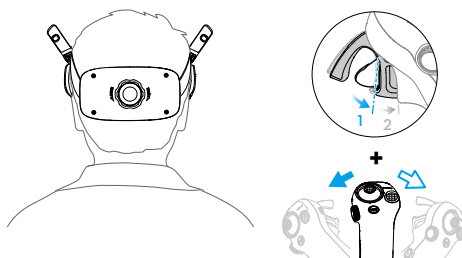
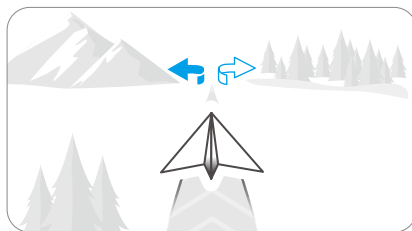

Få dronen til å stige eller synke i vinkel

Når dronen må fly i en vinkel oppover, skyver du akseleratoren til den andre stoppen samtidig som du vipper bevegelsekontrolleren opp.

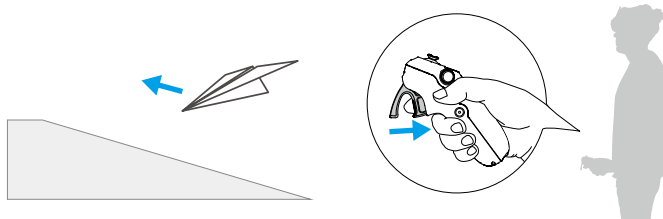

Når dronen må fly i en nedadgående vinkel, skyver du akseleratoren til det andre stoppet samtidig som du vipper bevegelsekontrolleren ned.

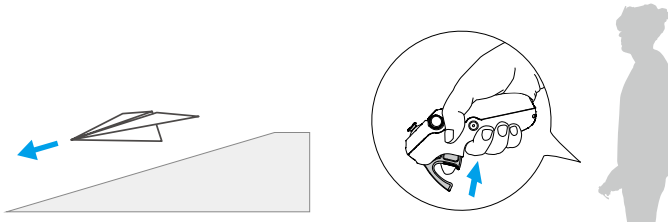

Kontrollere gimbal og kameraet

I løpet av flyvning, eller når gassen ikke trykkes inn og dronen svever, vipper du bevegelseskontrolleren opp og ned for å kontrollere tilten på gimbalen. Vippingen til gimbalen endrer seg med vippingen til bevegelseskontrolleren, og er alltid i henhold til retningen til bevegelseskontrolleren. Sirkelen i brillene vil flytte seg opp og ned og sanntidsvisningen vil endres tilsvarende.

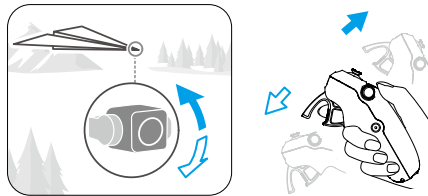

- Før dronen tar av eller når låseknappen brukes til å få dronen til å sveve, kan ikke tilten til gimbalen kontrolleres.
- Bruk hjulet på bevegelseskontrolleren, bla opp eller ned for å vippe kameraet før avgang eller i løpet av RTH og landing.

Hodesporing

Etter at hodesporingen er aktivert, kan dronens horisontale orientering og gimbalvipping under flygning styres gjennom hodebevegelser. Åpne snarveimenuen fra flyvisningen, gå inn i hurtigkontrollmenyen, og klikk  for å aktivere hodesporing.

Når du er i Hodesporingsmodus, vil ikke bevegelseskontrolleren kunne kontrollere gimbaltilten, og kun kontroll via dronen er tilgjengelig. Brukere kan fortsatt kontrollere dronens kurs ved å vippe bevegelseskontrolleren uten å trykke på gasspedalen.

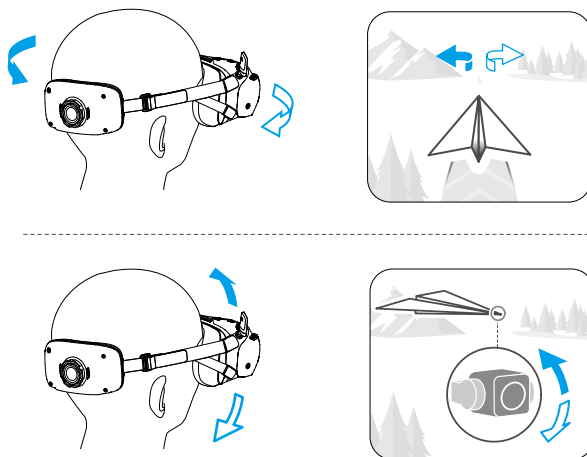

Easy ACRO

Bruk bevegelseskontrolleren til å utføre Easy ACRO-handlinger inkludert frontflip, backflip, tulle og 180° drift.

- ⚠ • Hindringsunnngåelse deaktiveres når Easy ACRO er aktivert. Hindringsunnngåelse gjenopptas automatisk når Easy ACRO deaktiveres. Vær oppmerksom på omgivelsene, og sørg for at det ikke er noen hindringer i nærheten før du utfører Easy ACRO-handlinger.
- Easy ACRO er utilgjengelig i følgende situasjoner:
 - Dronen tar av, svever, lander eller returnerer hjem;
 - Dronen er i Sport-modus
 - Dronens batteri er under 35 %.
 - Høyden til dronen er mindre enn 1,5 meter;
 - Vindhastighet er over 4 m/s;
 - Plasseringsytelsen er dårlig (GNSS og synssystemet er ikke tilgjengelig);
 - Dronen befinner seg i en buffersone i en begrenset sone eller en høydesone, eller nærmer seg Max Flight Distance.
- Bruk Easy ACRO med forsiktighet i følgende situasjoner:
 - Når posisjonsvinkelen til dronen øker (som når du svinger, akselererer eller bremses raskt, eller når vindhastigheten er over 2 m/s), vil flyhøyden også måtte økes. Ellers er Easy ACRO kanskje ikke tilgjengelig.

- Når posisjonsvinkelen til dronen ikke er stabil (som når du svinger, akselererer eller bremser raskt, når vindhastigheten er over 2 m/s eller når du utløser Easy ACRO kontinuerlig), kan dronen drive sidelengs og høyden dens kan ikke være stabil etter å ha utført Easy ACRO-handlinger. Vær oppmerksom på omgivelsene og dronens høyde for å unngå kollisjoner.



• Easy ACRO kan ikke aktiveres i følgende situasjoner:

- Ved opptak av video;
- Når hodesporing er aktivert;
- Når den brukes med DJI FPV-fjernkontroll 3.

1. Åpne hurtigmenyen og velg **Easy ACRO**. Dronen vil være i Easy ACRO-modus. Se den valgte handlingen på venstre side av sanntidsvisning i brillene.

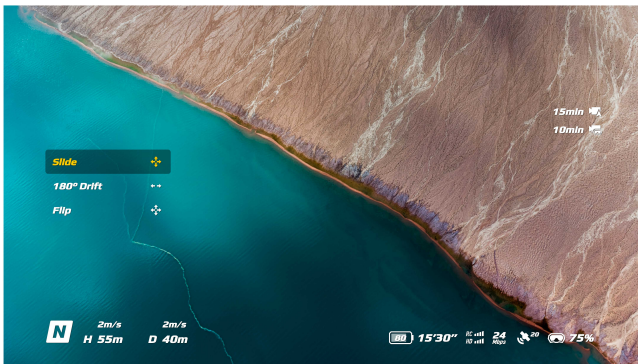
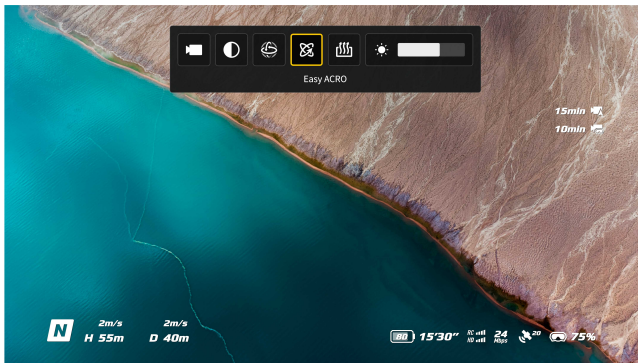

2. Bruk hjulet på bevegelseskontrolleren for å bytte mellom Easy ACRO-handlinger.
3. Når Easy ACRO er aktivert, beveger du styrespaken for å utføre forskjellige Easy ACRO-handlinger som vist nedenfor.

Skyv

Skyv styrespaken opp eller ned for å få dronen til å stige opp eller ned.

Skyv styrespaken til venstre eller høyre for å få dronen til å flytte seg horisontalt til venstre eller høyre.

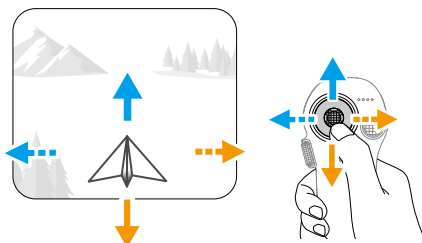

180° drift

Skyv styrespaken til venstre eller høyre for å få dronen til å drifte 180° til venstre eller høyre.

Dronen vil ikke reagere når du skyver styrespaken opp eller ned i denne handlingsmodusen.

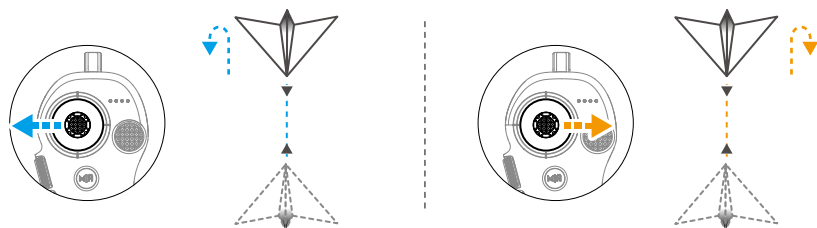

Flipp

Skyv styrespaken opp eller ned for å få dronen til å ta en loop forover eller bakover.

Skyv styrespaken til venstre eller høyre for å få dronen til å rulle én gang til venstre eller høyre.

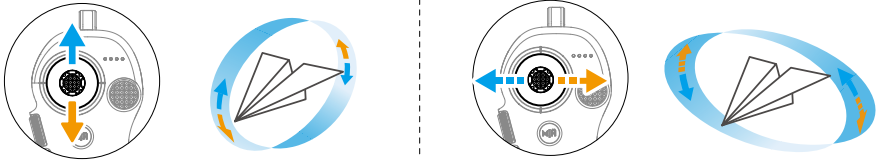

3.5 Forslag og tips til videoopptak

1. Sjekklisten før flyturen er laget for å hjelpe brukeren med å fly trygt og filme video under flyturen. Gå gjennom hele sjekklisten før flyturen før hver flytur.
2. Hvis du bruker fjernkontrollen, anbefales det å ta bilder eller spille inn videoer når du flyr i Normal- eller Cine-modus.
3. IKKE fly i dårlig vær, som på regnfulle eller vindfulle dager.
4. Velg kamerainnstillingene som passer best til dine behov.
5. Utfør flytester for å etablere flyruter og forhåndsviser scener.
6. Pass på å styre DJI Neo 2 forsiktig for å sikre en jevn og stabil flyvning.
7. Fjern alle fremmedgjenstander fra luftinntaket på begge sider av DJI Neo 2 etter flyvning, for å forhindre en tilstopping.

Drone

4 Drone

4.1 Flymodus

Når du bruker Håndflatekontroll og Mobilappkontroll, støtter ikke DJI Neo 2 skifting av flymodus.

Når du bruker fjernkontrollen til DJI RC-N3, kan det skiftes mellom flymodusene Normal, Sport og Cine ved å bruke flymodusbryteren på fjernkontrollen.

Når du bruker bevegelseskontrollen, kan det skiftes mellom flymodusene Normal og Sport ved å bruke modusknappen på bevegelseskontrollen.

Når du bruker FPV-fjernkontrollen, kan det skiftes mellom flymodusene normal og sport ved å bruke flymodusbryteren på fjernkontrollen.

Normal-modus: Dronen kan sveve presist og fly stabilt, og den er passende for de fleste flyvescenarioer.

Sport-modus: Den maksimale horisontale flyvehastigheten til dronen øker i Sport-modus. Merk at hindringsunngåelse er deaktivert i Sports-modus.

Cine-modus: Cine-modus er basert på Normal-modus med begrenset flyvehastighet, noe som gjør dronen mer stabil under optak.

Dronen endres automatisk til stillingsmodus (ATTI, Attitude) når synssystemet er utilgjengelige eller deaktivert og GNSS-signalet er svakt eller kompasset opplever forstyrrelser. I ATTI-modus kan flyet lettere påvirkes av omgivelsene. Miljøfaktorer som vind kan føre til horisontal forskyvning av dronen, noe som kan utgjøre farer, spesielt når du flyr i trange rom. Flyet vil ikke kunne sveve eller bremse automatisk, derfor skal piloten lande flyet så snart som mulig for å unngå ulykker.



- Flymodusene er kun effektive for manuell flyvning ved bruk av en fjernkontrollenhet.











- Den maksimale flyvehastigheten og bremselengden til dronen øker betydelig i Sport-modus. Minimum bremselengde på 20 m er nødvendig under vindfrie forhold.
 - En minimal bremselengde på 5 m er nødvendig under vindfrie forhold mens dronen flyr opp og ned i Sport-modus eller Normal-modus.
 - Dronens respons øker betydelig i Sport-modus, noe som betyr at en liten kontrollpinnebevegelse på fjernkontrollenheten gjør at dronen beveger seg i stor avstand. Pass på at du til enhver tid har nok plass manøvrering under flyturen.
 - Du kan oppleve skjelving i videoer som er tatt opp i Sport-modus.
-

4.2 Indikator for flystatus



Beskrivelse av flystatusindikatorer



Normal		
	Blinker sakte blått	Søker etter håndflaten/håndflatelanding pågår
 × 2	Blinker blått to ganger	Begge hender bekreftet under gestkontroll
 —	Fast blått	Gestkontroll
	Pulserer grønt	Manuell kontroll
	Blinker hvitt	Bildenedtelling
 —	Fast hvitt	Spiller inn video
Advarselstilstander		
	Blinker raskt rødt	Kritisk lavt batterinivå/GNSS og visuell er deaktivert (holdningsmodus aktivert)
 —	Konstant rødt	Sporing av objekt tapt / takeoff er deaktivert (f.eks. lavt batteri) ^[1]
	Blinker sakte gult	Starter automatisk RTH hvis Smart Snaps avsluttes uventet

[1] Hvis dronen ikke kan ta av mens statusindikatoren lyser rødt, se advarselsmeldingen i DJI Fly.

4.3 Retur til startpunkt (RTH)

Les innholdet i denne delen nøye for å sikre at du er kjent med oppførselen til dronen i Returner til hjem (RTH).

Når du styrer dronen med en fjernkontroll eller mobilappen, er RTH-funksjonen tilgjengelig. RTH-funksjonen flyr automatisk dronen tilbake til det sist registrerte Startpunktet. RTH kan utløses på tre måter: brukeren utløser RTH aktivt, dronen har lavt batterinivå, eller fjernkontrollsignalet eller videooverføringssignalet er tapt (feilsikker RTH utløses). Hvis flyet registrerer Hjempunkt og posisjoneringssystemet fungerer som det skal, vil flyet automatisk fly tilbake og lande på Hjempunkt når RTH-funksjonen utløses.

 Startpunkt: Startpunktet blir registrert før avgang så lenge dronen har et sterkt GNSS-signal  26 . Etter at startpunktet er spilt inn, vil DJI Fly avgi en talemelding.

Startpunktet er som standard satt til avgangsstedet. Under flyging oppdateres startpunktet avhengig av kontrollmetoden.

- Når du kontrollerer dronen med en fjernkontroll, kan startpunktet oppdateres manuelt på *** > **Sikkerhet-siden** i DJI Fly. Hvis det er nødvendig å oppdatere startpunktet under en flyvning (for eksempel hvis du har endret posisjon).
- For mobilappkontroll oppdateres hjemmepunktet dynamisk basert på objektets plassering når følg eller andre objektsporingsfunksjoner brukes.

Under RTH vil AR RTH-ruten vises i kameravisningen for å vise returruten og sikre flysikkerheten. Kameravisningen viser også AR-Startpunktet. Når dronen kommer over området over startpunktet, vil gimballkameraet automatisk peke nedover. Ar-dronens skygge vil dukke opp i kameravisningen når dronen nærmer seg bakken, noe som gjør at du kan styre dronen til å lande mer nøyaktig på ditt foretrukne sted.

AR-Startpunktet, AR RTH-ruten og Ar-droneskyggen vil vises i kameravisningen som standard. Visningen kan endres i *** > **Sikkerhet** > **AR-innstillinger**.



- AR RTH-ruten brukes kun som referanse, og kan avvike fra den faktiske flyruten i forskjellige scenarier. Følg alltid med på direktevisningen på skjermen under RTH. Fly forsiktig.
- Under RTH vil flyet automatisk justere gimbalvippingen for å peke kameraet mot RTH-ruten som standard. Dronens automatiske justering av gimbalvippingen kan stoppes hvis du bruker gimbalhjulet til å justere kameraretningen eller trykker på de tilpassbare knappene på fjernkontrollen for å sentrere kameraet. Dette kan hindre at AR RTH-ruten vises.

Merknad



- Dronen vil kanskje ikke kunne returnere til startpunkt på normalt vis dersom posisjoneringssystemet ikke fungerer som det skal. I løpet av Failsafe-RTH kan flyet gå inn i ATTI-modus og lande automatisk dersom posisjoneringssystemet ikke fungerer som det skal.
- Når du bruker mobilappkontroll, vil dronen kun utføre en landing og kan ikke utføre RTH hvis det ikke er GNSS-signal.
- Når det ikke er GNSS, må du IKKE fly over vannflater, bygninger med glassoverflate eller i scenarier der høyden over bakken er større enn 10 meter. Hvis posisjoneringssystemet fungerer unormalt, vil dronen gå inn i ATTI-modus.
- Det er viktig å sette en passende RTH høyde før hver flytur. Start DJI Fly, og angi RTH-høyde.

- Dronen kan ikke registrere hindringer under RTH dersom omgivelserforholdene ikke er egnet for sensorsystemet.
- GEO-soner kan påvirke RTH. Unngå å fly i nærheten av GEO-soner.
- Dronen kan kanskje ikke dra tilbake til et startpunkt når vindhastigheten er for høy. Fly forsiktig.
- Vær ekstra oppmerksom på små eller fine gjenstander (som tregrener eller kraftledninger) eller gjennomslittige gjenstander (som vann eller glass) under RTH. Avslutt RTH og sjekk flyet manuelt i en nødsituasjon.
- Angi avansert RTH som **Forhåndsinnstilling** hvis det er kraftledninger eller høyspenningsmaster som dronen ikke kan omgå på RTH-ruten og sørg for at RTH-høyden er satt høyere enn alle hindringer.
- Dronen vil bremse og gå tilbake til hjemmet i henhold til de nyeste innstillingene hvis **Avansert RTH**-innstillingene i DJI Fly endres under RTH.
- Hvis maks høyde er justert under gjeldende høyde under RTH, vil flyet gå ned til maks høyde først og deretter fortsette å returnere hjem.
- RTH-høyde kan ikke endres under RTH.
- Hvis det er stor forskjell mellom nåværende høyde og RTH-høyde, kan ikke mengden batteristrøm som brukes nøyaktig beregnes på grunn av vindhastighetsforskjell i ulike høyder. Vær ekstra oppmerksom på batteristrømmen og varselmeldingene i DJI Fly.
- Når fjernkontrollsignalet er normalt under Avansert RTH, kan pitch-pinnen brukes til å kontrollere flyhastigheten, men orienteringen og høyden kan ikke kontrolleres, og flyet kan ikke kontrolleres til å fly til venstre eller høyre. Hvis du kontinuerlig presser pitch-styrepinnen for å akselerere, vil batteriets strømforbrukshastighet øke. Flyet kan ikke unngå hindringer hvis flyets hastighet overskrider sensorens effektive hastighet. Flyet vil bremse og sveve på stedet og gå ut av RTH hvis pitch-pinnen skyves helt ned. Flyet kan kontrolleres etter at pitch-pinnen slippes.
- Hvis flyet når høydegrensen for flyets nåværende plassering eller Hjempunkt mens det stiger under Forhåndsinnstilt RTH, stopper flyet å stige opp og går tilbake til Hjempunkt ved gjeldende høyde. Vær oppmerksom på flysikkerhet under RTH.
- Hvis startpunktet er innenfor høydesonen, men dronen ikke er i høydesonen, vil dronen – når den når høydesonen – gå ned under høydegrensen, som kan være lavere enn den angitte RTH-høyden. Fly forsiktig.
- Dronen vil forlate RTH hvis omgivelserne er for komplekse til å fullføre RTH, selv om sensorsystemene fungerer som de skal.
- RTH kan ikke utløses under automatisk landing.



Avansert RTH

Når avansert RTH utløses, vil dronen automatisk planlegge den beste RTH-ruten, som vises i DJI Fly og justeres etter miljøet. Under RTH vil dronen justere flyhastigheten automatisk i henhold til miljøfaktorer som vindhastighet, vindretning og hindringer.

Hvis kontrollsignalet mellom fjernkontrollen og dronen er godt, avslutter du RTH enten ved å trykke på  i DJI Fly eller ved å trykke på RTH-knappen på fjernkontrollen. Etter å ha gått ut av RTH, vil du få tilbake kontrollen over dronen.

Utløsermetode

Brukeren utløser RTH aktivt

- **Håndflatekontroll:** Når dronen er innenfor 5 m fra objektet, strekker du ut håndflaten din, så vil dronen automatisk returnere og lande på hånden din etter å ha bekreftet håndflaten.
- **Mobilappkontroll:** Under flyging trykker du på  på venstre side av kameravisningen i DJI Fly. I sprettoppvinduet trykker og holder du inne RTH-ikonet for å aktivere RTH.
- **Ved bruk av fjernkontrollen:** Under flyvningen kan du utløse RTH ved å trykke på og holde RTH-knappen på fjernkontrollen, eller ved å trykke på  på venstre side av kameravisningen i DJI Fly, og deretter ved å trykke på og holde RTH-ikonet.
Hvis signalet fra fjernkontrollen mistes under RTH, vil dronen fortsette RTH-prosedyren uavhengig av forhåndsinnstilt handling ved tapt signal.
- **Ved bruk av bevegelseskontrollen:** Trykk på og hold modusknappen til bevegelseskontrollen for å starte RTH. Dronen vil fly til det sist oppdaterte Startpunktet. Under RTH kan du trykke én gang på låseknappen for å avbryte RTH. Etter å ha gått ut av RTH, vil brukere få tilbake kontrollen over flyet.

Lavt batterinivå i dronen

Under flyvning, hvis batterinivået er lavt og kun tilstrekkelig til å fly til startpunktet, vil det dukke opp en advarselmelding i DJI Fly. Hvis du trykker for å bekrefte RTH eller ikke utfører noen handling før nedtellingen er ferdig, vil dronen automatisk starte RTH på grunn av lavt batterinivå.

Hvis du avbryter meldingen om RTH på grunn av lavt batterinivå og fortsetter å fly dronen, vil dronen lande automatisk når det nåværende batterinivået kun kan støtte dronen lenge nok til å fly ned fra sin nåværende høyde.

Fjernkontrollenhetene kan brukes til å styre den horisontale bevegelsen til dronen under landingsprosessen. Fly dronen til et passende landingssted så raskt som mulig.

- ⚠ • Når det smarte flybatteriet er tomt og det ikke er nok strøm til å komme hjem, lander du dronen så snart som mulig. Forsinket handling vil føre til gradvis reduksjon av motorkraft, noe som potensielt kan føre til ukontrollert nedstigning ved fullstendig utladning. Dette kan føre til ødeleggelse av dronen, skade på tredjeparts eiendom eller personskaade.
 - IKKE fortsett med å dytte gasspinnen oppover under automatisk landing. Ellers vil dronen oppleve gradvis tap av fremoverrettet kraft og til slutt krasje når batteriet er helt utladet.
-

Tap av fjernkontrollsignal

Når fjernkontrollsignalet mistes i mer enn 6 sekunder, vil dronen automatisk starte feilsikker RTH hvis Mistet signal-handlingen er angitt til RTH. Handlingen kan også angis til Sveve eller Landing.

Når lysforholdene og miljøforholdene er egnet for synssystemet, vil dronen starte RTH ved å bruke avansert RTH i henhold til RTH-innstillingene. Dronen forblir i RTH selv om signalet fra fjernkontrollen gjenopprettes. RTH-ruten vil bli oppdatert av DJI Fly deretter.

Når belysningen og miljøforholdene ikke er egnet for synssystemet, vil dronen bremse og sveve på stedet, og så gå inn i opprinnelig rute-RTH.

- Hvis RTH-avstanden (den horisontale avstanden mellom flyet og Hjempunkt) er mer enn 50 m, justerer flyet sin orientering og går bakover i 50 m på den opprinnelige flyruten før det går inn i Forhåndsinnstilt RTH.
- Hvis RTH-avstanden er lengre enn fem meter, men mindre enn 50 m, justerer dronen retningen og flyr rett horisontalt tilbake til startpunktet i gjeldende høyde.
- Flyet lander umiddelbart hvis RTH-avstanden er mindre enn 5 m.

RTH-prosedyre

Etter at avansert RTH er utløst vil dronen bremse og sveve på stedet.

- **Når miljøet eller lysforholdene er egnet for synssystemet:**

Dronen vil justere retningen til startpunktet, planlegge den beste ruten i henhold til RTH-innstillingene og deretter gå tilbake til startpunktet.
- **Når miljøet eller lysforholdene ikke er egnet for synssystemet:**
 - Hvis RTH-avstanden er lengre enn 5 meter, vil dronen returnere hjem i henhold til **Forhåndsinnstillingen**.
 - Dronen lander umiddelbart hvis RTH-avstanden er mindre enn 5 m.*

* Når du bruker mobilappkontroll, lander dronen umiddelbart hvis RTH-avstanden er mindre enn 2 m.

RTH-innstillinger

- ⚠ • Når du bruker Mobilappkontroll, støttes ikke innstillinger for RTH-rute, og dronen returnerer alltid langs den optimale ruten.

Hvis lysforholdene er gode nok og miljøet egner seg for synssystemene, vil dronen automatisk planlegge den optimale RTH-banen og justere høyden i henhold til miljøfaktorer, som hindringer og overføringssignaler.

Når det optiske systemet ikke fungerer som det skal:

- Hvis et objekt allerede er sporet: Hjempunktet vil bli dynamisk oppdatert til objektets posisjon, og RTH-høyden vil bli satt til en lavere høyde rett over objektet.
- Hvis et objekt ikke har blitt sporet: Dronen vil stige til en forhåndsinnstilt sikker høyde og returnere til hjemmepunktet, og unngår dermed de fleste vanlige hindringer.

RTH-innstillinger er tilgjengelige for Avansert RTH. Gå til kameranett i DJI Fly eller brillene (hvis de er i bruk), trykk på *** > Sikkerhet, og bla til **Retur til startpunkt (RTH)**.

- **Optimalt:**



- Hvis lysforholdene er gode nok og miljøet egner seg for synssystemet, vil dronen automatisk planlegge den optimale RTH-ruten og justere høyden i henhold til miljøfaktorer, som hindringer og overføringssignaler, uansett RTH-høydeinnstilling. Den optimale RTH-banen betyr at flyet vil kjøre den korteste avstanden som er mulig, for å redusere mengden batteristrøm som brukes og øke flytiden.
- Hvis lysforholdene ikke er gode nok eller miljøet ikke egner seg for synssystemet, utfører dronen Forhåndsinnstilt RTH basert på RTH-høydeinnstillingen.
- **Forhåndsinnstilling:**



RTH-avstand/-høyde		Egnede lysforhold og miljøer	Ikke egnede lysforhold og miljøer
RTH-avstand > 50 m	Gjeldende høyde < RTH-høyde	Flyet vil planlegge RTH-banen, fly til et åpent område mens det unngår hindringer, gå opp til RTH-høyden og returnere til startpunktet via den beste banen.	Dronen vil gå opp til RTH-høyden og fly til Hjempunkt i en rett linje i RTH-høyden. ^[1]
	Gjeldende høyde ≥ RTH-høyde	Flyet vil returnere til startpunktet via den beste banen i gjeldende høyde.	Dronen vil gå til hjempunktet i en rett linje i gjeldende høyde. ^[1]
RTH-avstanden er innen 5–50 m			Dronen vil gå til hjempunktet i en rett linje i gjeldende høyde. ^[2]

[1] Hvis den forovervendte LiDAR oppdager en hindring foran, vil dronen stige opp for å unngå hindringen. Den vil slutte å klatre når stien foran er fri, og deretter fortsette til RTH. Hvis hinderhøyden overstiger høydegrensen, vil dronen bremse og sveve, og brukeren må ta kontroll.

[2] Dronen vil bremse og sveve, og brukeren må ta kontroll.

Når flyet nærmer seg Hjempunkt og gjeldende høyde er høyere enn RTH-høyden, vil flyet på smart vis bestemme om det skal synke mens det flyr fremover, i henhold til omgivelsene, lysforholdene, den innstilte RTH-høyden og den gjeldende høyden. Når dronen når området over startpunktet, vil ikke dronens gjeldende høyde være lavere enn den innstilte RTH-høyden.

RTH-planene for ulike miljøer, RTH-utløsermetodene og RTH-innstillingene er som følger:

RTH-utløsermetode	Egnede lysforhold og miljøer (Dronen kan omgå hindringer og GEO-soner)	Ikke egnede lysforhold og miljøer
Brukeren utløser RTH aktivt	Flyet utfører RTH basert på RTH-innstillingen: <ul style="list-style-type: none"> • Optimalt • Forhåndsinnstilt 	Forhåndsinnstilling (Dronen kan stige for å omgå hindringer og GEO-soner)
Lavt batterinivå i dronen		Opprinnelig rute-RTH, Forhåndsinnstilt RTH vil bli utført når signalet er gjenopprettet (dronen kan omgå GEO-soner og vil bremse og sveve hvis det er en hindring)
Tap av fjernkontroll-signal		

Landingsbeskyttelse

I løpet av RTH aktiveres landingsbeskyttelse når dronen går inn for landing.

Den spesifikke ytelsen til dronen er som følger:

- Hvis bakken bestemmes egnet for landing, vil DJI Neo 2 lande direkte.
- Hvis bakken bestemmes uegnet for landing, vil DJI Neo 2 sveve og vente på pilotbekreftelse. Du kan utføre landing i håndflaten eller lande DJI Neo 2 manuelt.
- Hvis DJI Neo 2 mislykkes i å bestemme om bakkemiljøet er passende for landing, vil DJI Fly eller brillene vise en landingsmelding når DJI Neo 2 flyr ned til 0,3 meter fra bakken. Bekreft landingsmeldingen, så vil DJI Neo 2 lande. Du kan også utføre landing i håndflaten eller lande DJI Neo 2 manuelt.



- Landingsbeskyttelse hjelper kun med å bestemme landingsmiljøet. Følg med på omgivelsene under landing for å sikre at det er trygt.
- I følgende situasjoner kan det hende at Landingsbeskyttelse er utilgjengelig, og det kan hende at DJI Neo 2 kan lande direkte på upassende bakke:
 - Flyvning over monokrome, reflekterende overflater eller overflater med lav belysning, et stort område med overflater uten tydelig tekstur, eller overflater med dynamisk tekstur, som glatte keramikkfliser, garasjegulv med utilstrekkelig belysning og gress som vaier i vinden.
 - Flyvning over hindringer uten tydelig tekstur, som store steiner eller reflekterende eller monokrome overflater, som forhøyede fliser.
 - Flyvning over små eller fine hindringer, som strømledninger og tregreiner.

- Flyvning over overflater som ligner flat bakke, som trimmede og flate busker, flate tretopper og halvkuleformet bakke.
- I følgende situasjoner kan Landingsbeskyttelse utløses ved en feil, og DJI Neo 2 er ikke i stand til å lande. Du kan utføre landing i håndflaten eller lande DJI Neo 2 manuelt.
- Flyvning over overflater som synssystemet kan forveksle med vann, som våt bakke og områder med vannpytter.
- Flyvning over flate overflater, men det er overflater med tydelig tekstur (skrå overflater eller trapper) i nærheten.

4.4 Infrarødt sensorsystem

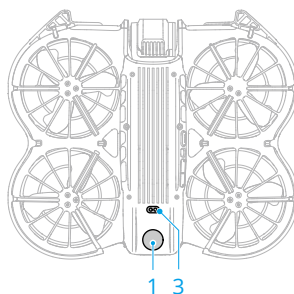
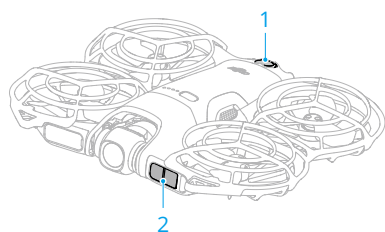

1. Rundstrålende monokulært synssystem
2. Fremoverrettet LiDAR*
3. Nedovervendt infrarødt sensorsystem

* Den fremoverrettede LiDAR-en oppfyller det menneskelige øyesikkerhetskravet for klasse 1-laserprodukter.

Den fremoverrettede LiDAR-en kan oppdage hindringer foran. Det rundstrålende synssystemet fungerer best med tilstrekkelig belysning og tydelig markerte eller strukturerte hindringer. Synssystemet i alle retninger vil aktiveres automatisk når dronen er i Normal eller Cine-modus og Unngå hindringer er satt til **Omgå** eller **Bremse** i DJI Fly. Posisjoneringsfunksjonen gjelder når GNSS-signalene er utilgjengelige eller svake.

- Når synsposisjonering og hindringsunngåelse er deaktivert, er dronen bare avhengig av GNSS for å sveve, omnidireksjonell hindringsunngåelse er utilgjengelig, og dronen vil ikke automatisk avta under nedstigning nær bakken. Ekstra forsiktighet kreves når synsposisjonering og hindringsunngåelse er deaktivert.

- Synsposisjonering og hindringsregistrering kan kun deaktiveres når du flyr manuelt og er utilgjengelig i moduser som RTH, automatisk landing og intelligente flymoduser.
- Synsposisjonering og hindringsregistrering kan deaktiveres midlertidig i skyer og tåke eller når en hindring registreres under landing. Hold synsposisjonering og hindringsregistrering aktivert i vanlige flyscenarier. Synsposisjonering og hindringsregistrering er aktivert som standard etter omstart av dronen.

Merknad

- ⚠ • Vær oppmerksom på flymiljøet. Sensorsystemet fungerer bare i visse scenarier, og kan ikke erstatte menneskelig kontroll og dømmekraft. Under en flytur må du alltid være oppmerksom på omgivelsene og advarslene i DJI Fly og være ansvarlig for og opprettholde kontrollen med dronen til enhver tid.
- Hvis det ikke er tilgjengelig GNSS, vil det nedoverrettede synssystemet hjelpe med posisjonering av dronen, og fungerer best når dronen flyr i en høyde mellom 0,5 m og 10 m. Ekstra forsiktighet er nødvendig hvis flyets høyde er over 30 m, ettersom posisjoneringsytelsen kan bli påvirket.
- Det kan være at det nedovervendte synssystemet ikke fungerer riktig når flyet flyr i nærheten av vann. Derfor kan det være at flyet vil være i stand til aktivt å unngå vann nedenfor når det lander. Det anbefales å opprettholde flykontrollen til enhver tid, ta rimelige vurderinger basert på omgivelsene, og unngå å stole for mye på det nedadgående synssystemet.
- Synssystemet kan ikke nøyaktig identifisere store strukturer med rammer og kabler, som tårnkraner, høyspenningsmaster, høyspenningskabler, kabelstagede broer og hengebroer.
- Synssystemet kan ikke fungere riktig nær overflater uten tydelige mønstervariasjoner eller når lyset er for svakt eller for sterkt. Synssystemene kan ikke fungere i følgende situasjoner:
 - ♦ Ved flyving over ensfargede overflater (f.eks. rent svart, hvitt, rødt eller grønt).
 - ♦ Ved flyving over svært reflekterende overflater.
 - ♦ Ved flyving over vann eller gjennomsiktige overflater.
 - ♦ Ved flyving over bevegelige overflater eller gjenstander.
 - ♦ Ved flyving i et område med hyppige og drastiske lysendringer.
 - ♦ Ved flyvning i nærheten av ekstremt mørke (<1 lux) eller lyse (>100 000 lux) overflater.

- Ved flyving over overflater som sterkt reflekterer eller absorberer infrarøde bølger (f.eks. speil, asfalt).
- Ved flyving over overflater uten tydelige mønstre eller tekstur.
- Ved flyving over overflater med gjentatte identiske mønstre eller teksturer (f.eks. fliser med samme design).
- Ved flyving nær hindringer med små overflatearealer (f.eks. gjerder, grener og kraftledninger).
- Flyging nær små stolpelignende gjenstander (f.eks. lyktestolper, strømstolper).
- Fly nær bevegelige objekter (for eksempel gående personer eller kjøretøy).
- Hold sensorene rene til enhver tid. IKKE skrap eller tukle med sensorene. IKKE bruk flyet i støvete eller fuktige miljøer.
- Synssystemets kameraer må kanskje kalibreres etter at de har vært lagret i en lengre periode. En melding vises i DJI Fly, og kalibreringen utføres automatisk.
- IKKE fly når det regner, er tåkete eller sikten er under 100 m.
- IKKE hindre sensorsystemet.
- IKKE ta av raskt mot en hindring for å unngå at sensorsystemet ikke rekker å reagere i tide, da det kan føre til en kollisjon.
- Kontroller følgende hver gang før takeoff:
 - Kontroller at det ikke er klistremerker eller andre hindringer over glasset til sensorsystemet.
 - Bruk en myk klut hvis det er smuss, støv eller vann på glasset på sensorsystemet. IKKE bruk rengjøringsmiddel som inneholder alkohol.
 - Kontakt DJI Support hvis det oppstår skade på linsene til sensorsystemet.
- Den fremoverrettede LiDAR-en kan ikke oppdage hindringer med en refleksivitet på mindre enn 10 % eller reflekterende gjenstander som glass.

4.5 Advanced Pilot Assistance Systems

Advanced Pilot Assistance Systems (APAS)-funksjonen er tilgjengelig i Normal modus og Cine-modus. Når APAS er aktivert, vil dronen fortsette å reagere på kommandoer og planlegge banen sin i henhold til både kontrollstyring og flymiljø. APAS gjør det enklere å unngå hindringer, tar jevnere optak og gir en bedre flyopplevelse.

Når APAS er aktivert, kan dronen stoppes ved å trykke på flypauseknappen på fjernkontrollen. Dronen bremses og svever i tre sekunder og venter på ytterligere pilotkommandoer.

APAS aktiveres ved å åpne DJI Fly, gå til *** > Sikkerhet > **Manuell unngåelse av hindringer**, og velge **Omgå**. Angi **Omgangsalternativer** til **Normal** eller **Nifty**. I **Nifty**-modus kan flyet flye raskere, jevnere og nærmere hindringer, og oppnå bedre opptak mens de omgår hindringer. Imidlertid vil risikoen for å krasje inn i hindringer øke. Fly forsiktig.

Nifty-modus kan ikke fungere normalt i følgende situasjoner:

- Når dronens orientering endrer seg raskt, og flyr i nærheten av hindringer.
- Når du flyr gjennom trange hindringer som baldakiner eller busker i høy hastighet.
- Når du flyr nær hindringer som er for små til å oppdage.

Merknad

- ⚠ • Sørg for å bruke APAS når synssystemet er tilgjengelige. Pass på at det ikke er noen mennesker, dyr, gjenstander med små overflateområder (f.eks. tregrener) eller gjennomskjinnelige gjenstander (f.eks. glass eller vann) langs ønsket flybane.
- Sørg for å bruke APAS når det nedovervendte synssystemet er tilgjengelig eller GNSS-signalet er sterkt. APAS kan fungere unormalt når dronen flyr over vann.
- Vær ekstra forsiktig når du flyr i ekstremt mørke (<5 lux) eller lyse (>100 000 lux) miljøer.
- Vær oppmerksom på DJI Fly og pass på at APAS fungerer som normalt.
- Det kan hende at APAS ikke fungerer som det skal når flyet flyr nær flygrenser eller i en GEO-sone.
- Når belysningen blir utilstrekkelig og synssystemet er delvis utilgjengelig, vil dronen bytte fra å omgå hindringer til å bremse og sveve. Du må sentrere kontrollspaken og deretter fortsette å kontrollere dronen.

Landingsbeskyttelse

Hvis Unngå hindringer er satt til **Omgå** eller **Brems**, vil landingsbeskyttelsen aktiveres når du skyver gasspaken ned for å lande dronen. Landingsbeskyttelse aktiveres når dronen går inn for landing.

- Hvis bakken vurderes som egnet for landing, vil dronen lande direkte.

- Dersom bakken blir vurdert til å være uegnet for landing, vil dronen sveve når dronen går under en viss høyde over bakken. Skyv gass-pinnen ned i minst fem sekunder, så vil flyet lande uten å registrere hindringer.

4.6 Propeller og propelldeksler

DJI Neo 2 kommer med avtagbare propelldeksler, som reduserer skade på propellene forårsaket av kollisjoner. Man må fjerne propelldekslene på toppen av DJI Neo 2 før fjerning eller montering av propellene.

Fjerning og installering



Klikk på koblingen eller skann QR-koden for å se opplæringsvideoer.



<https://www.dji.com/neo-2/video>

Propelldeksel

Pass på at DJI Neo 2 er slått av. Fjern propelldekslene ved å følge trinnene nedenfor.

1. Plasser dronen opp-ned.

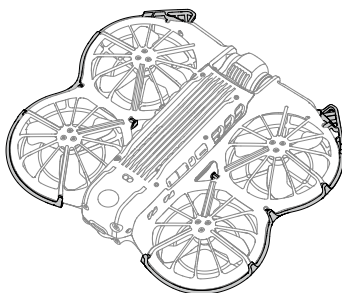

2. Trykk på midten av beskyttelsen for å løsne spennen og åpne den.

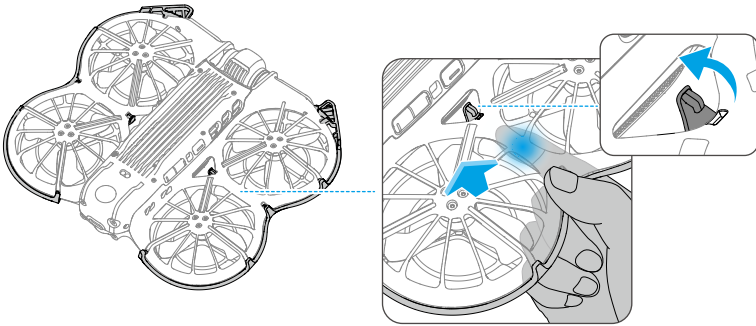

3. Løft det fremre fremspringet på beskyttelsen for å løse ut spennen.

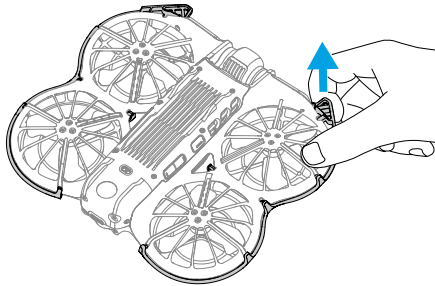

4. Betjen langs kanten for å løsne de resterende spennene.

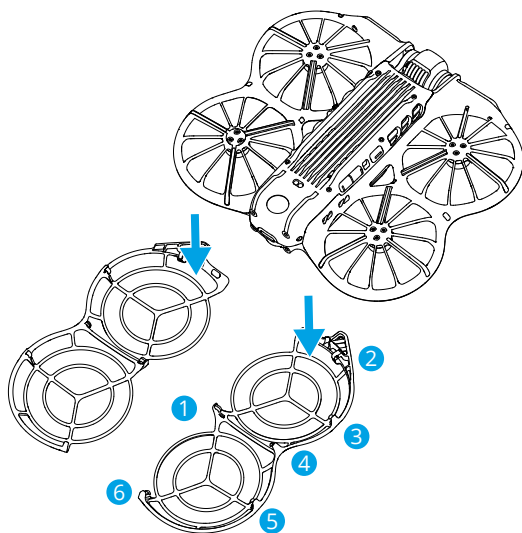

Installer propelldekslene ved å følge trinnene nedenfor.

1. Kontroller propellbeskytteren og sørg for at den fremre utstikkeren er i linje med dronens front.

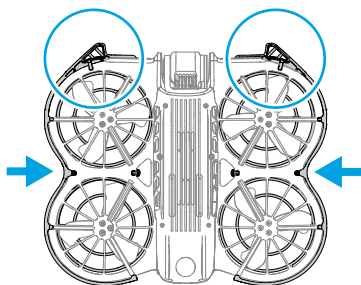

2. Fest alle gjenværende spanner til flykroppen for å sikre monterte deler sitter godt.

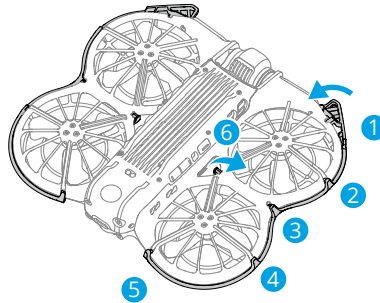

- 💡 Sørg for at propelbeskytteren er riktig montert og at spennene er forsvarlig festet. Ellers kan LiDAR-en som vender forover bli blokkert, noe som kan føre til unormal ytelse for hindringsunngåelsen.

Propeller

Bruk skrutrekkeren i esken til DJI Neo 2 for å installere og fjerne propellene. Det er nødvendig å fjerne propelldekslene før montering og fjerning av propellene.

1. Bruk skrutrekkeren for å fjerne propellene fra motorene.

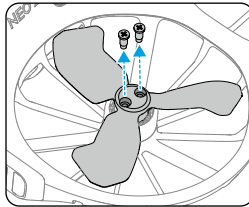

2. Monter de merkede propellene til motorene på de merkede armene, og de umerkede propellene til motorene på de umerkede armene. Bruk skruene som følger med i propellpakken til å feste propellene. Pass på å stramme skruene.

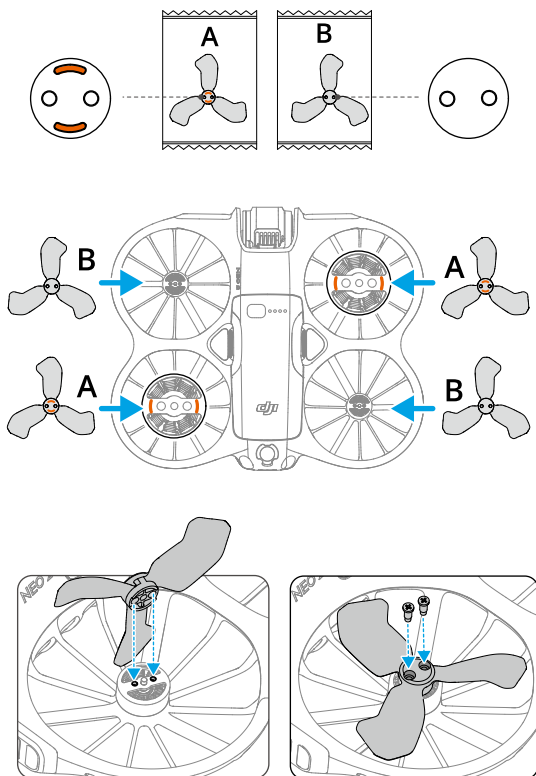

3. Installer propelldekslene på nytt etter du har installert propellene.

Merknad

- ⚠ • IKKE installer eller fjern propelldekslet med makt, for å unngå skade.
- IKKE trykk på stagene til propellbeskyttelsen som befinner seg under dronen for å unngå skade.
- Pass på å kun bruke skrutrekkeren fra flypakken til å montere propellene. Bruk av annen skrutrekker kan skade skruene.
- Sørg for å holde skruene loddrett mens du strammer dem. Skruene skal ikke være i en skrå vinkel mot monteringsflaten. Etter at installasjonen er fullført, må du kontrollere om skruene er i flukt med hverandre og rotere propellene for å kontrollere om det finnes unormal motstand.

- Kontroller at skruene på propellene er strammet etter hver 30. timer med flytid (ca. 60 flyturer).
- Skrutrekkeren brukes kun til å montere propellene. IKKE bruk skrutrekkeren til å demontere flyet.
- Hvis en propell er ødelagt, tar du av propellen og skruene på den tilsvarende motoren og kaster dem.
- Propellbladene er skarpe. Hånder dem forsiktig for å unngå personlig skade eller deformering av propellene.
- Kontroller at propellene og motorene er installert riktig før hver flyvning.
- Bruk kun offisielle DJI-propeller. IKKE bland propelltyper.
- Propeller er forbrukskomponenter. Kjøp ekstra propeller om nødvendig.
- Sørg for at alle propeller er i god stand før hver flyvning. IKKE bruk eldre, sprukne eller ødelagte propeller. Rengjør propellene med en myk, tørr klut hvis det er noen fremmedlegemer.
- Hold deg unna de roterende propellene og motorene for å unngå skader.
- For å unngå å skade propellene, plasser flyet riktig under transport eller lagring. IKKE klem eller bøy propellene. Hvis propellene er skadet, kan flyttelsen bli påvirket.
- Kontroller at motorene er godt montert og roterer jevnt. Hvis motoren overbelastet eller stopper under flygingen, land umiddelbart.
- IKKE forsøk å endre motorenes struktur.
- IKKE berør eller la hendene eller noen kroppsdeler komme i kontakt med motorene etter flyturen, da de kan være varme.
- IKKE blokker noen av ventilasjonshullene på motorene eller flyets kropp.
- Kontroller at ESC-ene høres normale ut når de slås på.

4.7 Smart flybatteri

Merknad

-  • Les og følg instruksene i denne bruksanvisningen, i «Retningslinjer for sikkerhet» og på batteriklistremerkene før du bruker batteriet. Du skal ta fullt ansvar for alle operasjoner og all bruk.

1. IKKE lad et smart flybatteri umiddelbart etter flyturen, da temperaturen kan være for høy. Vent på at batteriet kjøles ned til den tillatte ladetemperaturen før du lader igjen.

2. For å hindre skade vil batteriet kun lades når batteriets temperatur er mellom 5 °C og 40 °C (41 °F og 104 °F). Ideell temperatur for lading er fra 22 °C til 28 °C (71,6 °F til 82,4 °F). Lading ved det ideelle temperaturområdet kan forlenge batteriets levetid. Ladingen stopper automatisk hvis temperaturen på battericellene overskrider 55 °C (131 °F) under lading.
3. Varsel om lav temperatur:
 - Batterier kan ikke brukes i ekstremt lave temperaturer, som er lavere enn -10 °C (14 °F).
 - Batterikapasiteten reduseres betydelig ved flyvning i omgivelser med lave temperaturer fra -10 °C til 5 °C (14 °F til 41 °F). Sørg for å lade batteriet helt opp før du tar av. Få dronen til å sveve på stedet en stund for å varme opp batteriet etter avgang.
 - Det anbefales å varme opp batteriet til minst 10 °C (50 °F) før avgang når du flyr i omgivelser med lave temperaturer. Idealtemperaturen for å varme opp batteriet er over 20 °C (68 °F).
 - Den reduserte batterikapasiteten i omgivelser med lav temperatur reduserer flysikkerhetens vindhastighetsbestandighet. Fly med forsiktighet.
 - Vær ekstra forsiktig når du flyr i høy høyde med lav temperatur.
4. Et fullt oppladet batteri vil automatisk lades ut når det står ubrukt i en periode. Merk at det er normalt at batteriet avgir varme under utladingsprosessen.
5. Lad batteriet helt opp minst én gang hver tredje måned for å opprettholde batteriets helse. Hvis batteriet ikke brukes i en forlenget periode, kan batteriets ytelse være påvirket, eller det kan til og med føre til permanent skade på batteriet. Hvis et batteri ikke har blitt ladet eller utladet på tre måneder eller mer, vil batteriet ikke lenger være dekket av garantien.
6. Av sikkerhetshensyn må batteriene holdes på et lavt strømnivå under transport. Før transport anbefales det å lade ut de smarte flybatteriene til 30 % eller lavere.

Sette inn/ta ut batteriet

Montering

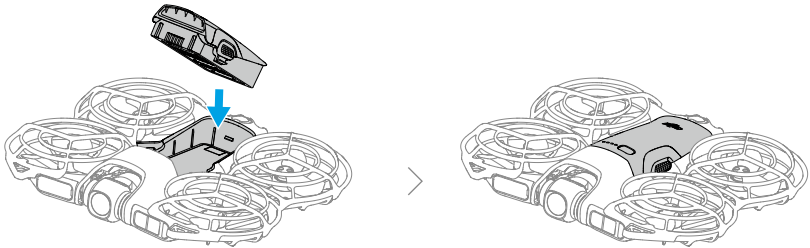

Fjerning

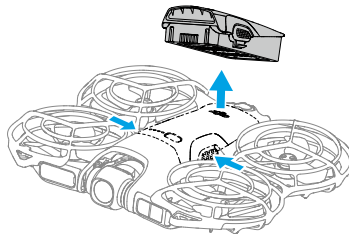

-
- ⚠ • IKKE sett inn eller fjern batteriet mens dronen er slått på.
- Påse at batteriet er satt inn riktig med en klikkelyd. IKKE start dronen hvis batteriet ikke sitter godt, da dette kan føre til dårlig kontakt mellom batteriet og dronen og utgjøre en fare.
-

Bruke batteriet

Kontrollere batterinivået

Trykk én gang på av/på-knappen for å kontrollere det gjeldende batterinivået.

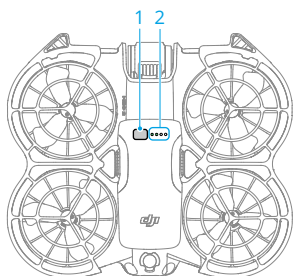

1. Av/på-knappen
2. Batterinivådioder

Batterinivådiodeene viser strømnnivået til flybatteriet under lading og utlading. Statusene til lysdiodeene er definert nedenfor:

- LED-lyset er på
- LED blinker
- LED-lyset er av

Blinkende mønster	Batterinivå
<input checked="" type="radio"/> <input checked="" type="radio"/> <input checked="" type="radio"/> <input checked="" type="radio"/>	88–100 %
<input checked="" type="radio"/> <input checked="" type="radio"/> <input checked="" type="radio"/> <input checked="" type="radio"/>	76–87 %
<input checked="" type="radio"/> <input checked="" type="radio"/> <input checked="" type="radio"/> <input type="radio"/>	63–75 %
<input checked="" type="radio"/> <input checked="" type="radio"/> <input checked="" type="radio"/> <input type="radio"/>	51–62 %
<input checked="" type="radio"/> <input checked="" type="radio"/> <input type="radio"/> <input type="radio"/>	38–50 %
<input checked="" type="radio"/> <input checked="" type="radio"/> <input type="radio"/> <input type="radio"/>	26–37 %
<input checked="" type="radio"/> <input type="radio"/> <input type="radio"/> <input type="radio"/>	13–25 %
<input checked="" type="radio"/> <input type="radio"/> <input type="radio"/> <input type="radio"/>	0–12 %

Slå på/av

Trykk, deretter trykk og hold av/på-knappen for å slå dronen av eller på.

Batterinivådiodeene viser batterinivået når dronen er slått på. Batterinivådiodeene slås av når dronen slås av.

Lade batteriet

Lad batteriet helt opp før hver bruk. Det anbefales å bruke ladeenhetene levert av DJI eller andre ladere som støtter hurtigladeprotokollen USB PD.

Bruke en lader

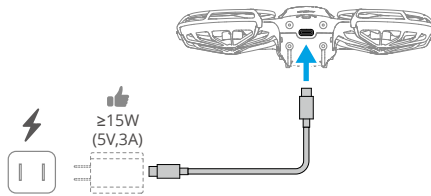

- ⚠ • Batteriet kan ikke lades hvis dronen er slått på.

Tabellen nedenfor viser batterinivået under lading.

Blinkende mønster	Batterinivå
	0–50 %
	51–75 %
	76–99 %
	100 %

- 💡 • Den blinkende frekvensen til batterinivådiødene varierer avhengig av hvilken USB-lader som brukes. Hvis ladehastigheten er rask, vil batterinivådiødene blinke raskt.
- Fire LED-lys som blinker samtidig indikerer at batteriet er skadet.

Bruke ladestasjonen



Det anbefales å klikke på koblingen nedenfor eller skanne QR-koden for å se opplæringsvideoen.



<https://www.dji.com/neo-2/video>

- ⚠ • Miljøtemperaturen påvirker ladehastigheten. Ladingen går raskere i et godt ventilert miljø ved 25 °C.
- Ladestasjonen er kun kompatibel med spesifikke modeller til det smarte flybatteriet. IKKE bruk ladestasjonen i kombinasjon med andre batterimodeller.
- Plasser ladestasjonen på et flatt og stabilt underlag når den er i bruk. Pass på at enheten er godt isolert for å unngå brannfare.
- UNNGÅ berøring av batteriportenes terminaler som er laget av metall.
- Rengjør terminalene som er laget av metall med en ren, tørr klut hvis den er synlig skitten.

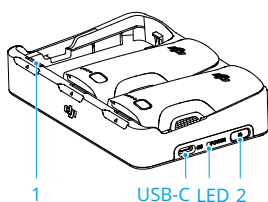

1. Batteriport
2. Funksjonsknapp

Slik lader du

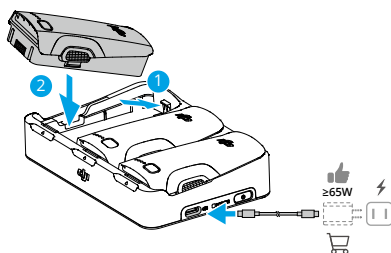

Sett inn batteriene i batteriportene til ladestasjonen til de klikker på plass. Koble ladestasjonen til et strømuttak ved hjelp av en USB-lader.

Lademethoden varierer avhengig av laderens effekt. Se tabellen under for mer informasjon.

Batteriet kan lagres i ladestasjonen etter lading.

Ladeeffekt ≤ 30 W

Lader i sekvens fra høyeste til laveste batterinivå.

30 W < Ladeeffekt ≤ 45 W

Lader to batterier samtidig: Lader først batteriet med lavest batterinivå til samme nivå som det høyeste, og deretter lades de to batteriene samtidig.

Ladeeffekt ≥ 45 W

Lader tre batterier samtidig: Lader først de to batteriene med lavest batterinivå til samme nivå som det høyeste, og deretter lades batteriene samtidig.

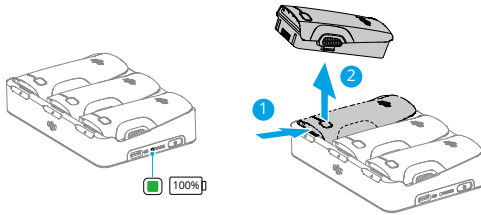

Fjern det samsvarende batteriet fra ladestasjonen som vist.

Bruke ladestasjonen som en strømbank

1. Sett inn ett eller flere batterier i ladestasjonen. Koble til en ekstern enhet via USB-C-porten, for eksempel en mobiltelefon eller fjernkontroll.
2. Trykk på funksjonsknappen, og status-LED-en til ladenavet lyser grønt. Batteriet med det laveste strømnivået utlades først, etterfulgt av de gjenværende batteriene som utlades sekvensielt. Koble den eksterne enheten fra ladenavet for å slutte å lade den eksterne enheten.









- Hvis den gjenværende ladingen av et batteri er lavere enn 5 %, kan ikke batteriet lade den eksterne enheten.
- For å bytte til lading av Intelligent Flight Batteries kobles USB-C-kabelen til på nytt.

Beskrivelser av status-LED

Blinkende mønster	Beskrivelse
Lyser gult	Ladestasjonen er inaktivt
Pulserer grønt	Lade batteriet
Lyser grønt	Alle batterier er fulladet eller leverer strøm til eksterne enheter
Blinker gult	Batterienes temperatur er for lav eller for høy (ingen ytterligere handling er nødvendig)
Konstant rødt	Feil på strømforsyning eller batterifeil (ta ut batteriene og sett dem inn igjen eller forsøk å koble fra laderen før du kobler den til igjen)

Batteriets beskyttelsesmekanismer

Batteriets LED-indikator kan vise batteribeskyttelsesvarslinger utløst av unormale ladeforhold.

LED-er	Blinkende mønster	Status
	LED2 blinker to ganger per sekund	Overstrøm oppdaget
	LED2 blinker tre ganger per sekund	Kortslutning oppdaget
	LED3 blinker to ganger per sekund	Overlading oppdaget
	LED3 blinker tre ganger per sekund	Overspenning på lader oppdaget
	LED4 blinker to ganger per sekund	Ladetemperaturen er for lav
	LED4 blinker tre ganger per sekund	Ladetemperaturen er for høy

Hvis noen av batteribeskyttelsesmekanismene er aktivert, trekker du ut laderen og kobler den til igjen for å gjenoppta ladingen. Hvis ladetemperaturen er unormal, vent til den går tilbake til det normale. Batteriet vil automatisk gjenoppta ladingen uten å måtte koble fra og koble til laderen igjen.

4.8 Gimbal og kamera

Gimbalmerknad

- ⚠ Forsikre deg om at det ikke er klistremerker eller gjenstander på gimbalen før du tar av. IKKE trykk eller bank på gimbalen etter at dronen er slått på. Sett i gang dronen fra åpen og flat bakke for å beskytte gimbalen.
- Fjern gimbalbeskytteren før du slår på dronen. Fest gimbalbeskytteren når dronen ikke er i bruk.
- Presisjonselementer i gimbalen kan bli skadet i en kollisjon eller støt, noe som kan føre til at gimbalen fungerer unormalt.
- Unngå å få støv eller sand på gimbalen, spesielt i slingrebøylemotorene.
- En gimbalmotor kan gå inn i beskyttelsesmodus hvis gimbalen blir hindret av andre gjenstander når dronen settes på ujevnt underlag eller på gress, eller hvis gimbalen opplever en overdreven ytre kraft, for eksempel under en kollisjon. Vent på at gimbalen skal gå tilbake til normal, eller start enheten på nytt.
- IKKE bruk ekstern kraft på gimbalen etter at dronen er slått på.
- IKKE legg til ekstra nyttelast annet enn offisielt tilbehør i gimbalen, da dette kan føre til at gimbalen fungerer unormalt eller til og med føre til permanent motorskade.

- Flyturer i kraftig tåke eller skyer kan gjøre gimbalen våt, noe som fører til midlertidig svikt. Gimbalen vil gjenopprette full funksjonalitet når den er tørr.
- Hvis det er sterk vind, kan gimbalen vibrere under opptak.
- Etter påslåing, hvis dronen ikke er plassert flatt over en lengre periode eller hvis den er betydelig rystet, kan gimbalen slutte å fungere og gå inn i beskyttelsesmodus. I så fall legges dronen flat, vent til den kommer seg.
- IKKE bruk dronen i regn- eller snøvær. Hvis du kommer over regn eller snø under flyvning, må du lande dronen umiddelbart. Rengjør så overflaten til gimbalen og gimbalmotoren raskt.
- Hvis gimbalens tiltvinkel er stor:
 - ♦ Når flyet vipper fremover på grunn av fremoverakselerasjon eller bremsing, vil gimbalen gå inn i grensebeskyttelsesmodus og automatisk justere vinkelen nedover.
 - ♦ Når flyet ruller sidelengs på grunn av sideveis akselerasjon eller bremsing, kan gimbalens yaw-akse nå bevegesgrensen.
 - ♦ Flyet vil begrense hastigheten for å opprettholde bildestabilisering. Under sterke vindforhold vil flyhastigheten bli ytterligere begrenset. Å redusere pitchvinkelen på en passende måte kan oppnå høyere flyhastighet.
 - ♦ Flykroppen kan vises i kanten av livevisningen.

Gimbalvinkel

Bruk gimbalhjulet på fjernkontrollen for å kontrollere tilten på gimbalen. Du kan også gjøre dette gjennom kameravisningen i DJI Fly. Trykk og hold skjermen til gimbaljusteringslinjen vises. Dra stolpen for å kontrollere vinkelen til gimbalen.

Gimbalens driftsmoduser

Gimbalen har to driftsmoduser. Bytt mellom de forskjellige driftsmodusene i ***** > Kontroll**.

Følg-modus: Vinkelen på gimbalen forblir stabil i forhold til horisontalplanet. Denne modusen er egnet for å ta stabile bilder.

FPV-modus: Når dronen flyr forover, ruller gimbalen synkront med den rullende dronen for å gi en førstepersons flyopplevelse.

Kameramerknad

- ⚠ • For å unngå skade på kamerasensoren må du IKKE utsette kameralinsen for et miljø med laserstråler, for eksempel et lasershow, eller rette kameraet mot sterke lyskilder, som solen på en skyfri dag, over lengre tid.
 - Kontroller at temperaturen og fuktigheten er egnet for kameraet under bruk og oppbevaring.
 - Bruk et linserensemiddel til å rengjøre linsen for å unngå skade eller dårlig bilde kvalitet.
 - IKKE blokker ventilasjonshull på kameraet, siden varmen som genereres kan skade apparatet eller forårsake skade.
-

4.9 Lagring og eksport av bilder og videoer

Lagring

Dronen kommer med intern lagring. Bilder og videoer kan lagres i den interne lagringen.

- ⚠ • Kontroller kamerainnstillingene før bruk for å sikre at de er konfigurert korrekt.
 - Før du tar opp viktige bilder eller videoer, ta noen bilder for å teste at kameraet fungerer som det skal.
 - Pass på at du slår av enheten riktig. Ellers vil kameraparametrene ikke bli lagret, og eventuelle innspilte videoer kan bli påvirket. DJI er ikke ansvarlig for tap forårsaket av at et bilde eller en video ikke er blitt tatt opp på en måte som ikke kan leses på datamaskin.
-

Eksportering

- Bruk QuickTransfer til å eksportere opptakene til en mobilenhet. Se avsnittet Oppfølging for mer informasjon.
- Koble dronen til en datamaskin ved hjelp av en datakabel, og eksporter opptakene i dronens interne lagring. Dronen trenger ikke å slås på under eksportprosessen.



4.10 Hurtigoverføring

DJI Neo 2 kan koble seg direkte til en smarttelefon gjennom wifi, noe som gjør at du kan laste ned bilder og videoer fra DJI Neo 2 til smarttelefonen.

I Mobilappkontroll, etter at smarttelefonen er koblet til DJI Neo 2, gå inn i QuickTransfer-modus ved å gå til Album-visningen.

Når DJI Neo 2 ikke er koblet til smarttelefonen, kan du trykke på QuickTransfer- eller Wi-Fi-enheter-kortet på startskjermen i DJI Fly for å gå inn i QuickTransfer-modusen. Du kan også gå til Album i DJI Fly på smarttelefonen din, og trykk på  øverst i høyre hjørne for å gå inn i QuickTransfer-modus.

Når du kobler mobilenheten til DJI Neo 2 for første gang, trykk og hold av/på-knappen til DJI Neo 2 for å bekrefte.

-  • Maksimal nedlastingshastighet kan bare oppnås i land og regioner der 5,8 GHz-frekvensbåndet er tillatt i henhold til lover og regler, når du bruker enheter som støtter 5,8 GHz frekvensbånd og Wi-Fi-tilkobling, og i et miljø uten forstyrrelser eller hindringer. Hvis 5,8 GHz ikke er tillatt av lokale forskrifter (for eksempel i Japan), eller brukerens mobilenhet ikke støtter 5,8 GHz-frekvensbåndet eller om miljøet har alvorlig forstyrrelse, vil QuickTransfer bruke 2,4 GHz-frekvensbånd, og maksimal nedlastningshastighet vil reduseres til 12 MB/s.
 - Når du bruker QuickTransfer, er det ikke nødvendig å angi Wi-Fi-passordet på innstillingssiden til mobilenheten for å koble til. Start DJI Fly, så vil en melding dukke opp for å koble til enheten.
 - Bruk QuickTransfer i et uhindret miljø uten forstyrrelser og hold deg unna forstyrrelseskilder som trådløse rutere, Bluetooth-høytalere eller hodetelefoner.
-
-  • Når du ser på albumet i QuickTransfer-modus, vil ECO-modus bli aktivert automatisk hvis temperaturen til DJI Neo 2 overskrider en viss verdi. Og maksimal nedlastningshastighet vil reduseres til 30 MB/s. Følg med på meldingen i appen.
-

DJI RC-N3

5 DJI RC-N3

5.1 Drift

Slå på/av

Trykk én gang på av/på-knappen for å kontrollere det gjeldende batterinivået.

Trykk, og deretter trykk og hold for å slå fjernkontrollen av eller på.

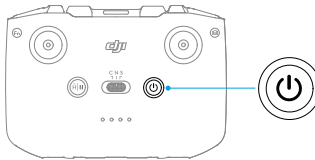

Lade batteriet

Koble laderen til USB-C-porten på fjernkontrollen.

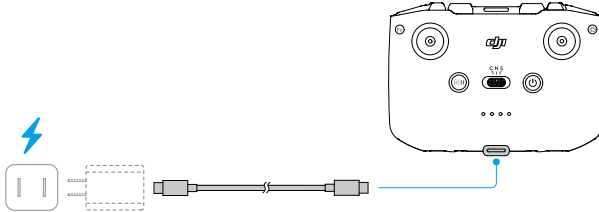

- ⚠ • Lad fjernkontrollen helt opp før hver flytur. Fjernkontrollen varsler når batterinivået er lavt.
- Lad batteriet helt opp minst én gang hver tredje måned for å opprettholde batteriets helse.

Kontrollere gimbal og kameraet

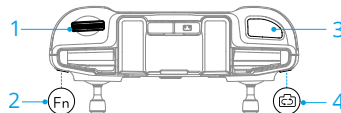

1. Gimbalhjul: Styre gimbalens vertikal bevegelse.

2. **Tilpassbare knapper:** Trykk og hold den tilpassbare knappen inne for å bruke gimbalhjulet til å justere zoomen i utforsk-modus.
3. **Utløser/opptaksknapp:** Trykk én gang for å ta et bilde eller for å starte eller stoppe opptaket.
4. **Bilde/video-knapp:** Trykk én gang for å bytte mellom bilde- og videomodus.

Bryter for flymodus

Slå over bryteren for å velge ønsket flymodus.

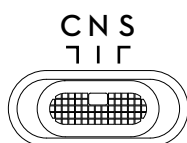

Posisjon	Flymodus
C	Cine-modus
N	Normal-modus
S	Sport-modus

Flypause-/RTH-knapp

Trykk én gang for å få dronen til å bremse og sveve på stedet.

Trykk på og hold nede knappen til fjernkontrollen piper og starter RTH. Dronen vil dra tilbake til det sist registrerte Startpunktet. Trykk på knappen igjen for å avbryte RTH og gjenvinne kontrollen over dronen.

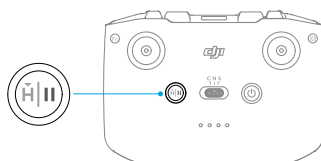



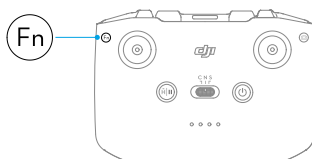

Tilpassbar knapp

For å se og stille inn knappefunksjonen går du til kameravisning i DJI Fly, og trykker på *** > Kontroll > Knapptilpasning.



5.2 LED-lamper for batterinivå

Blinkende mønster	Batterinivå
	76–100 %
	51–75 %
	26–50 %
	0–25 %

5.3 Varsel om fjernkontroll

Fjernkontrollen gir ut et varsel under RTH, som ikke kan avbrytes. Fjernkontrollen gir ut et varsel når batterinivået på fjernkontrollen er lavt. Varslingsnivået for lavt batterinivå kan avbrytes ved å trykke på av/på-knappen. Når batterinivået er kritisk lavt, kan ikke varselet avbrytes.

Det kommer et varsel hvis fjernkontrollen ikke brukes over en periode mens den er slått på, men ikke koblet til dronen eller DJI Fly-appen på mobilenheten. Fjernkontrollen vil automatisk slå seg av etter at varselet stopper. Flytt kontrollpinnene eller trykk på en knapp for å avbryte varselet.

5.4 Optimal overføringszone

Signalet mellom dronen og fjernkontrollen er mest pålitelig når antennene er plassert i forhold til dronen som illustrert under. Hvis signalet er svakt, justerer du fjernkontrollens orientering eller flyr dronen nærmere fjernkontrollen.

Optimal overføringszone

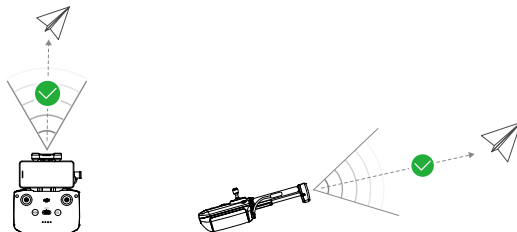

Svakt signal

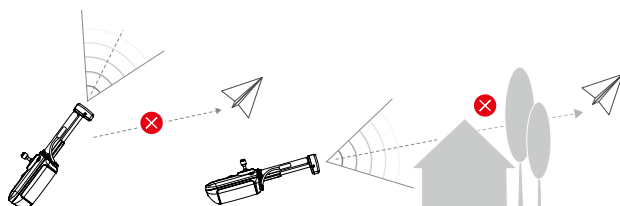

-
- ⚠ • IKKE BRUK andre trådløse enheter som opererer på samme frekvens som fjernkontrollen. Hvis ikke, vil fjernkontrollen få feilsignaler.
 - Et varsel vil vises i DJI Fly hvis overføringssignalet er svakt under flyvning. Juster fjernkontrollens orientering i forhold til høydeindikatorskjermen, for å passe på at dronen er i optimal overføringsrekkevidde.
-

5.5 Koble til fjernkontrollen

Fjernkontrollen er allerede koblet til dronen når den kjøpes sammen som en kombinasjon. Ellers, følg trinnene nedenfor for å sammenkoble enhetene.

1. Slå på dronen og fjernkontrollen.
2. Start DJI Fly.
3. I kameravisning trykker du på *** > **Kontroll** > **Sammenkoble på nytt med drone**. Under sammenkobling piper fjernkontrollen.
4. Trykk på og hold inne av/på-knappen på dronen i mer enn fire sekunder. Dronen piper, og batterinivådiodelene blinker i rekkefølge for å indikere at den er klar til å kobles sammen. Dronen piper to ganger, som indikerer at sammenkoblingen er vellykket.

-
- 💡 • Kontroller at fjernkontrollen er innenfor 0,5 m av dronen under kobling.
 - Fjernkontrollen vil automatisk koble fra en drone hvis en ny fjernkontroll er koblet til samme drone.
-

Tillegg

6 Tillegg

6.1 Spesifikasjoner

Besøk følgende nettside for spesifikasjoner.

<https://www.dji.com/neo-2/specs>

6.2 Kompatibilitet

Besøk følgende nettside for å få informasjon om kompatible produkter.

<https://www.dji.com/neo-2/faq>

6.3 Fastvareoppdatering

Bruk DJI Fly eller DJI Assistant 2 (Consumer Drones-serien) for å oppdatere enheten.

Bruk av DJI Fly

Når du bruker Mobilappkontroll, oppdater fastvaren i henhold til meldingen på startskjermen i DJI Fly. En internettforbindelse kreves under fastvareoppdateringen.

Når du bruker fjernkontrollen, koble sammen dronen og fjernkontrollen, og start DJI Fly. Du vil bli varslet om en ny fastvareoppdatering er tilgjengelig. Følg instruksene på skjermen for å starte oppdateringen. Vær oppmerksom på at du ikke kan oppdatere fastvaren hvis fjernkontrollen ikke er koblet til dronen. En internettforbindelse kreves under fastvareoppdateringen.

Hvis du bruker oppslukende bevegelseskontroll, skruv du på dronen, brillene og fjernkontroll. Sørg for at alle enhetene er sammenkoblede. Koble USB-C-porten på brillene til smarttelefonen. Kjør DJI Fly og følg meldingene for å oppdatere. En internettforbindelse kreves under fastvareoppdateringen.

Bruke DJI Assistant 2 (Consumer Drones-serien)

Bruk DJI Assistant 2 (Consumer Drones-serien) for å oppdatere alle enheter separat.

1. Slå på enheten. Koble enheten til en datamaskin med en USB-C-kabel.
2. Start DJI Assistant 2 (Consumer Drones-serien) og logg inn med DJI-kontoen din.
3. Velg enheten og klikk på **Fastvareoppdatering** på venstre side av skjermen.
4. Velg fastvareversjon.

5. Vent til fastvaren lastes ned. Fastvareoppdateringen starter automatisk. Vent til fastvareoppdateringen er fullført.



- Batteriets fastvare er inkludert i DJI Neo 2 sin fastvare. Sørg for å oppdatere alle batteriene.
- Pass på at alle trinnene blir fulgt for oppdatering av fastvaren, ellers kan oppdateringen mislykkes.
- Pass på at datamaskinen er koblet til internett under oppdateringen.
- IKKE koble fra USB-C-kabelen under en oppdatering.
- Før du utfører en oppdatering må du passe på at enheten er minst 20 % oppladet.
- Fastvareoppdateringen tar omtrent 10 minutter. Under oppdateringsprosessen er det normalt at gimbalen blir treg, statusindikatorer blinker og at DJI Neo 2 starter på nytt. Vent til oppdateringen er fullført.

Besøk lenken nedenfor og se «Publiseringsmerknader» for mer informasjon om fastvareoppdateringen:

<https://www.dji.com/neo-2/downloads>

6.4 Flyopptaker

Flydata, inkludert flytelemetri, flystatusinformasjon og andre parametere, lagres automatisk til flyregistreringen. Dataene er tilgjengelige med DJI Assistant 2 (forbrukerdrone-serien).

6.5 Sjekkliste etter flyging

- Sørg for å utføre en visuell inspeksjon slik at dronen, fjernkontrollen, gimballkameraet, smarte flybatterier og propeller er i god stand. Kontakt DJI-støtte hvis det oppdages skade.
- Kontroller at kameralinsen og siktsystem-sensorene er rene.
- Sørg for å oppbevare dronen riktig før du transporterer det.

6.6 Vedlikeholdsinstruksjoner

For å unngå alvorlig skade på barn og dyr må følgende regler overholdes:

1. Små deler som kabler og stropper er farlige ved svelging. Hold alle deler utilgjengelig for barn og dyr.
2. Oppbevar det smarte flybatteriet og fjernkontrollen på et kjølig, tørt sted borte fra direkte sollys for å sikre at det innebygde LiPo-batteriet IKKE overopphetes. Anbefalt oppbevaringstemperatur: mellom 22 °C og 28 °C (71 °F og 82 °F) i lagringsperioder på mer enn tre måneder. Oppbevar aldri i omgivelser utenfor temperaturområdet på -10 °C til 45 °C (14 °F til 113 °F).
3. IKKE la kameraet komme i kontakt med eller bli nedsenket i vann eller andre væsker. Hvis den blir våt, tørk av med en myk, absorberende klut. Hvis du slår på et fly som har falt i vann, kan det føre til permanent skade på komponenter. IKKE bruk stoffer som inneholder alkohol, benzen, tynnere eller andre brennbare stoffer til å rengjøre eller vedlikeholde kameraet. IKKE oppbevar kameraet i fuktige eller støvete områder.
4. Sjekk hver flydel etter eventuell kollisjon eller alvorlig innvirkning. Kontakt en DJI- autorisert forhandler hvis det oppstår problemer eller spørsmål.
5. Kontroller regelmessig batterinivåindikatorene for å se gjeldende batterinivå og total batterilevetid. Batteriet er klassifisert for 200 sykluser. Det anbefales ikke å fortsette bruken etter dette.
6. Sørg for å transportere dronen med armene foldet sammen når strømmen er avslått.
7. Sørg for å transportere fjernkontrollen med antennene sammenfoldet når strømmen er avslått.
8. Batteriet går inn i dvalemodus under langtidslagring. Lad batteriet for å avslutte dvalemodus.
9. Oppbevar dronen, fjernkontrollen, batteriet og laderen i et tørt miljø.
10. Ta ut batteriet før du utfører service på dronen (f.eks. rengjør eller fester eller demonterer propellene). Sørg for at dronen og propellene er rene ved å fjerne smuss eller støv med en myk klut. Ikke rengjør dronen med en våt klut eller et rensmiddel som inneholder alkohol. Væsker kan trenge gjennom flyhuset, noe som kan føre til kortslutning og ødelegge elektronikken.

6.7 Feilsøkningsprosedyrer

1. **Hvordan løser man problemer med gimbaldriften under flygningen?**
Kalibrer IMU og kompass i DJI Fly. Kontakt DJI Support hvis problemet vedvarer.
2. **Ingen funksjon**
Kontroller om det smarte flybatteriet og fjernkontrollen aktiveres ved lading. Hvis problemene vedvarer, kontakt DJI-støtte.
3. **Problemer med oppstart**

Kontroller om batteriet har strøm. Hvis ja, kontakt DJI-støtte hvis den ikke kan startes normalt.

4. Problemer med programvareoppdatering

Følg instruksjonene i brukerhåndboken for å oppdatere fastvaren. Hvis fastvareoppdateringen mislykkes, starter du alle enhetene på nytt og prøver igjen. Kontakt DJI Support hvis problemet vedvarer.

5. Prosedyrer for å tilbakestille til fabrikkinnstillinger eller siste kjente arbeidskonfigurasjon

Bruk DJI Fly-appen til å tilbakestille til fabrikkinnstillinger.

6. Problemer med å slå av

Kontakt DJI-støtte.

7. Hvordan oppdage uforsiktig håndtering eller oppbevaring i usikre forhold

Kontakt DJI-støtte.

6.8 Risiko og advarsler

Når dronen oppdager en risiko etter at den er slått på, vil det vises en advarselmelding på DJI Fly. Vær oppmerksom på listen over situasjoner nedenfor.

- Hvis stedet ikke er egnet for takeoff.
- Hvis det oppdages en hindring under flygningen.
- Hvis stedet ikke er egnet for landing.
- Hvis kompasset og IMU opplever interferens og må kalibreres.
- Følg instruksjonene på skjermen når du blir bedt om det.

6.9 Avhending



Følg lokale forskrifter knyttet til elektroniske enheter når dronen og fjernkontrollen avhendes.

Avhending av batteri

Kast batteriene i bestemte resirkuleringsbeholdere først etter fullstendig utlading. IKKE kast batteriene i vanlige søppelkasser. Følg de lokale forskriftene om avhending og resirkulering av batterier.

Kast et batteri umiddelbart hvis det ikke kan slås på etter overutlading.

Hvis strømknappen er deaktivert og batteriet ikke kan lades helt ut, må du ta kontakt med organer for avhending eller resirkulering av batterier for ytterligere hjelp.

6.10 C0-sertifisering

DJI Neo 2 samsvarer med kravene til C0-sertifisering. Det er noen krav og restriksjoner når man bruker DJI Neo 2 i EU-medlemsland og EFTA-medlemsland (EFTA er Norge, Island, Liechtenstein og Sveits) samt Georgia.

Modell	DEN225
UAS-klasse	C0
Maksimal take-off-vekt (MTOM)	160 g
Maksimal propellhastighet	43820 RPM

MTOM-erklæring

MTOM til DJI Neo 2 (modell DF1A0424) er 249 g for å oppfylle kravene til C0.

Du må følge instruksene nedenfor for å overholde MTOM kravene.

- IKKE legg til nyttelast i flyet, bortsett fra gjenstandene som er oppført i delen Liste over artikler, inkludert kvalifisert tilbehør.
- IKKE bruk ukvalifiserte reservedeler, som smarte flybatterier eller propeller, osv.
- IKKE ettermonter dronen.

Liste over deler, inkludert kvalifisert tilbehør

Artikkel	Modellnummer	Mål	Vekt
Propeller	R2217S	55,88 x 43,18 mm	1,52 g (par)
Propelldeksel	PG020	47,18x171,81 mm x 16,72 mm	8,1 g (par)
Smart flybatteri	BWXEN2-1606-7.16	77,43 x 40,72 x 20,21 mm	Ca. 46,7 g
DJI Neo 2 digital mottaker	DEP1	I/R	Ca. 9 g

Liste over reserve- og erstatningsdeler

- DJI Neo 2 propeller
- DJI Neo 2 propelldeksel

- DJI Neo 2 smart flybatteri
- DJI Neo 2 digital mottaker

Fjernkontrolladvarsler

DJI RC-N3

LED-lysene for batterinivå begynner å blinke sakte etter at dronen er koblet fra. DJI Fly vil avgi en varselsmelding etter frakobling fra dronen. Fjernkontrollen piper og slås av automatisk etter frakobling fra dronen og uten drift i lang tid.



- Unngå forstyrrelser mellom fjernkontrollen og annet trådløst utstyr. Sørg for å slå av Wi-Fi på mobile enheter i nærheten. Land dronen så snart som mulig hvis det er interferens.
- Slipp kontrollpinnene eller trykk på flypauseknappen hvis det oppstår en uventet operasjon.
- Når mobil appkontroll brukes, vil DJI Fly avgi en varselsmelding etter frakobling fra dronen.

EASA-merknad

Sørg for å lese dokumentet med informasjonsmerknader om droner som er inkludert i pakken før bruk.

Gå til lenken nedenfor for mer EASA-merknad om sporbarhet.

<https://www.easa.europa.eu/en/document-library/general-publications/drones-information-notice>

Originale instruksjoner

Denne håndboken leveres av SZ DJI Technology, Inc., og innholdet kan endres.

Adresse: Lobby T2, DJI Sky City, No. 53 Xianyuan Road, Xili Community, Xili Street, Nanshan District, Shenzhen, Kina, 518055.

6.11 Informasjon om ettersalg

Besøk <https://www.dji.com/support> for å finne ut mer om servicerefningslinjer for ettersalg, reparasjonstjenester og kundestøtte.



Kontakt
DJI-STØTTE

Dette innholdet kan endres uten varsel.
Last ned den nyeste versjonen fra



<https://www.dji.com/neo-2/downloads>

Hvis du har spørsmål om dette dokumentet, kan du kontakte DJI ved å sende en melding til DocSupport@dji.com.

DJI og DJI NEO er varemerker for DJI.

Opphavsrett © 2025 DJI Alle rettigheter forbeholdt.