

dji MAVIC 3 PRO

Manual de usuario

v1.4 2024.08

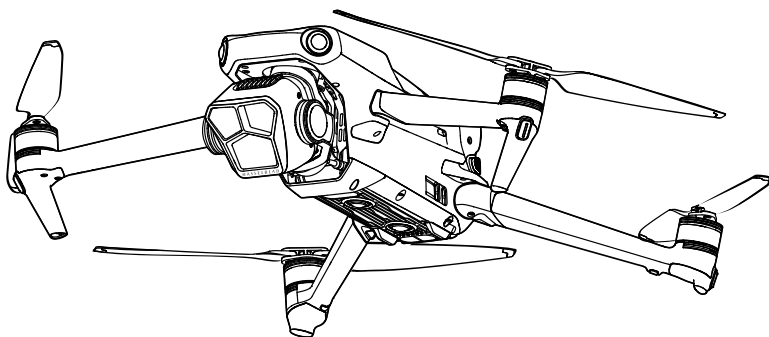



Este documento está sujeto a derechos de autor de titularidad de DJI, que se reserva todos los derechos. A menos que DJI autorice lo contrario, usted no podrá reproducir, transferir ni vender el documento, total ni parcialmente, ni podrá autorizar a otras personas a realizar dichas acciones. Los usuarios deben consultar este documento y su contenido como instrucciones de uso de un VANT de DJI. Dicho documento no se debe usar con otros fines.

Búsqueda por palabras clave

Busque palabras clave como "batería" e "instalar" para encontrar un tema. Si usa Adobe Acrobat Reader para leer este documento, presione Ctrl+F en Windows o Command+F en Mac para comenzar una búsqueda.

Navegación a un tema

Encontrará una lista completa de los temas en el índice. Haga clic en un tema para navegar hasta esa sección.

Impresión de este documento

Este documento se puede imprimir en alta resolución.

Registro de correcciones

Versión	Fecha	Correcciones
v1.2	2023.09	Se han añadido la asistencia visual, el RPO en RA (realidad aumentada), el botón de posicionamiento visual y de detección de obstáculos, la guía de encuadre, etc.
v1.4	2024.08	Se ha añadido compatibilidad para Transmisión mejorada en determinados países y regiones.

Uso de este manual

Leyenda

⚠ Importante

💡 Trucos y consejos

📖 Referencia

Leer antes del primer vuelo

DJI™ pone a su disposición videotutoriales y la documentación siguiente:

1. Directrices de seguridad
2. Guía de inicio rápido
3. Manual de usuario

Se recomienda que, antes de usar el producto por primera vez, vea todos los videotutoriales y lea las directrices de seguridad. Prepárese para el primer vuelo consultando la guía de inicio rápido y consulte este manual de usuario para obtener más información.

Videotutoriales

Siga el enlace o escanee el código QR que corresponda en función de su aeronave para ver los videotutoriales que muestran cómo usar DJI MAVIC™ 3 Pro de forma segura:

MAVIC 3 PRO CINE



<https://s.dji.com/guide57>

MAVIC 3 PRO



<https://s.dji.com/guide56>

Descarga de la aplicación DJI Fly

Asegúrese de usar la aplicación DJI Fly durante el vuelo. Escanee el código QR indicado anteriormente para descargar la última versión.

- ⚠ • Los controles remotos DJI RC Pro y DJI RC ya tienen instalada la aplicación DJI Fly. Los usuarios deberán descargar la aplicación DJI Fly en su dispositivo móvil al usar el control remoto DJI RC-N1.
- Para consultar las versiones de los sistemas operativos Android e iOS compatibles con DJI Fly, visite <https://www.dji.com/downloads/djiapp/dji-fly>.

* Para aumentar la seguridad, el vuelo se restringe a una altura de 30 m (98.4 ft) y a un alcance de 50 m (164 ft) si, durante el vuelo, no se está vinculado a la aplicación o no se ha iniciado sesión. Esto se aplica a DJI Fly y a todas las aplicaciones compatibles con la aeronave DJI.

Descarga de DJI Assistant 2

Descargue DJI ASSISTANT™ 2 (serie de drones de consumo) en

<https://www.dji.com/mavic-3-pro/downloads>

-  • La temperatura de funcionamiento de este producto es de -10 a 40 °C. Por lo tanto, no alcanza la temperatura de funcionamiento estándar para usos militares (de -55 a 125 °C) necesaria para soportar una mayor variabilidad ambiental. Use el producto correctamente y solo para aquellos usos en los que se cumplan los requisitos del rango de temperatura de funcionamiento de dicha categoría.
-

Índice

Uso de este manual	3
Leyenda	3
Leer antes del primer vuelo	3
Videotutoriales	3
Descarga de la aplicación DJI Fly	3
Descarga de DJI Assistant 2	4
Perfil del producto	9
Introducción	9
Características destacables	9
Primer uso	10
Preparación de la aeronave	10
Preparación del control remoto	11
Activación de la aeronave DJI Mavic 3 Pro	12
Vinculación de la aeronave y del control remoto	12
Actualizar el firmware	12
Descripción	13
Aeronave	13
DJI RC Pro	14
Control remoto DJI RC	17
Seguridad de vuelo	20
Requisitos del entorno de vuelo	20
Uso responsable de la aeronave	20
Restricciones de vuelo	21
Sistema GEO (entorno geoespacial en línea)	21
Límites de vuelo	21
Zonas GEO	23
Desbloquear zonas GEO	23
Lista de comprobación previa al vuelo	23
Operaciones básicas de vuelo	24
Despegue/aterrizaje automáticos	24
Arranque/parada de los motores	24
Control de la aeronave	26
Procedimientos de despegue y aterrizaje	27
Sugerencias y consejos para vídeos	27
Modos de vuelo inteligentes	28
FocusTrack	28
MasterShots	32
QuickShots	34
Hyperlapse	36
Vuelo de trayectoria	38

Control de crucero	43
Aeronave	45
Modos de vuelo	45
Indicadores de estado de la aeronave	46
Regreso al punto de origen	47
RPO inteligente	48
RPO por batería baja	52
RPO de seguridad	52
Protección de aterrizaje	53
Aterrizaje de precisión	54
Sistemas de visión y sistema de detección por infrarrojos	55
Alcance de detección	55
Uso del sistema de visión	56
Sistema avanzado de asistencia al piloto (APAS)	58
Protección de aterrizaje	58
Asistencia visual	59
Advertencia de colisión	60
Registrador de vuelo	61
Hélices	61
Colocación de las hélices	61
Extracción de las hélices	61
Batería de vuelo inteligente	62
Características de la batería	62
Uso de la batería	63
Carga de la batería	64
Montaje/desmontaje de la batería	67
Estabilizador y cámara	68
Perfil del estabilizador	68
Modos de funcionamiento del estabilizador	68
Perfil de las cámaras	69
Almacenamiento y exportación de fotos y vídeos	70
QuickTransfer	71
Uso	71
Control remoto	73
DJI RC Pro	73
Funcionamiento	73
Ledes del control remoto	78
Alerta del control remoto	78
Zona de transmisión óptima	78
Vinculación del control remoto	79
Uso de la pantalla táctil	80

Funciones avanzadas	82
DJI RC	83
Funcionamiento	83
Ledes del control remoto	87
Alerta del control remoto	88
Zona de transmisión óptima	88
Vinculación del control remoto	89
Uso de la pantalla táctil	90
Funciones avanzadas	92
Aplicación DJI Fly	94
Inicio	94
Vista de cámara	95
Descripción de los botones	95
Accesos directos en la pantalla	100
Configuración	101
Seguridad	101
Control	102
Cámara	103
Transmisión	104
Acerca de	104
Apéndice	107
Especificaciones	107
Matriz de funciones de las cámaras	115
Actualización del firmware	116
Mediante la aplicación DJI Fly	116
Mediante DJI Assistant 2 (serie de drones de consumo)	116
Transmisión mejorada	118
Instalación del adaptador celular DJI	118
Uso de Transmisión mejorada	120
Estrategia de seguridad	120
Notas de uso del control remoto	121
Requisitos de la red 4G	121
Lista de comprobación posterior al vuelo	122
Instrucciones de mantenimiento	122
Procedimientos de resolución de problemas	123
Riesgos y advertencias	123
Eliminación	124
Certificación C2	124
Información de conformidad con los requisitos de identificación a distancia dispuestos en los Reglamentos Federales de Aviación de los EE. UU.	130
Información posventa	130

Perfil del producto

En este capítulo se presentan las principales funciones del producto.

Perfil del producto

Introducción

DJI Mavic 3 Pro cuenta con un sistema de detección por infrarrojos y con sistemas de visión omnidireccional, que permiten mantener vuelo estacionario, volar tanto en interiores como al aire libre y ejecutar el Regreso al punto de origen automático, esquivando obstáculos en todas las direcciones. La aeronave tiene una velocidad máxima de vuelo de 75.6 km/h (47 mph) y un tiempo máximo de vuelo de 43 minutos.

Los controles remotos DJI RC Pro y DJI RC cuentan cada uno con una pantalla integrada de 5.5 pulgadas, con una resolución de 1920×1080 píxeles. Los usuarios pueden conectarse a internet a través del Wi-Fi, mientras que el sistema operativo Android incluye Bluetooth y GNSS. Los controles remotos cuentan con una amplia gama de controles para la aeronave y el estabilizador, así como botones personalizables. El DJI RC Pro tiene una pantalla de alto brillo y un tiempo de funcionamiento máximo de tres horas. El DJI RC tiene un tiempo de funcionamiento máximo de cuatro horas.

Características destacables

Estabilizador y cámara: DJI Mavic 3 Pro tiene una cámara Hasselblad con sensor CMOS 4/3 con capacidad para hacer fotos de 12 bits en formato RAW y un rango dinámico de hasta 12.8 pasos. Además, está equipado con una telecámara intermedia de 1/1.3 pulgadas y una telecámara de 1/2 pulgadas, con capacidad para grabar vídeo 4K a 60 fps con zoom óptico de 3× o 7×. El nuevo modo de color D-Log M de 10 bits proporciona una experiencia más cómoda para corregir colores en posproducción.

Transmisión de vídeo: Con la tecnología O3+ de transmisión de largo alcance de DJI, DJI Mavic 3 Pro ofrece un alcance máximo de transmisión de 15 km y una calidad de vídeo de hasta 1080p a 60 fps desde la aeronave hasta la aplicación DJI Fly. El control remoto funciona tanto a 2.4 GHz como a 5.8 GHz, y permite seleccionar automáticamente el mejor canal de transmisión.

Modos de vuelo inteligentes: El usuario puede concentrarse en manejar la aeronave mientras el Sistema avanzado de asistencia al piloto (APAS) ayuda a la aeronave esquivar obstáculos en todas direcciones. Los modos de vuelo inteligentes FocusTrack, MasterShots, Hyperlapse, QuickShots o Vuelo de trayectoria permiten al usuario hacer fotos o grabar vídeos con facilidad.



- Solo la aeronave DJI Mavic 3 Pro Cine incluye una SSD de 1 TB integrada, que admite la grabación y el almacenamiento de vídeo Apple ProRes 422 HQ, Apple ProRes 422 y Apple ProRes 422 LT. Por lo demás, las características y las funciones descritas en este manual se aplican a las aeronaves DJI Mavic 3 Pro y DJI Mavic 3 Pro Cine.



- El tiempo máximo de vuelo se probó en un entorno sin viento mientras se volaba a una velocidad de vuelo constante de 32.4 km/h (20.1 mph). La velocidad máxima de vuelo se probó a nivel del mar sin viento.
- Los controles remotos alcanzan su distancia máxima de transmisión (FCC) en una zona abierta, sin interferencias electromagnéticas y a una altitud de unos 120 m (400 ft). La distancia máxima de transmisión hace referencia a la distancia máxima desde la que la aeronave puede seguir enviando y recibiendo transmisiones. No hace referencia a la distancia máxima que la aeronave es capaz de recorrer en un único vuelo. El tiempo máximo de funcionamiento se ha probado en un entorno de laboratorio. Este valor es solo de referencia.
- Algunas regiones no admiten la banda de frecuencias de 5.8 GHz. Respete la legislación y las normativas locales.

Primer uso

DJI Mavic 3 Pro se pliega antes de empaquetarse. Siga los pasos indicados a continuación para desplegar la aeronave y preparar el control remoto.

Preparación de la aeronave

1. Retire la funda de almacenamiento.

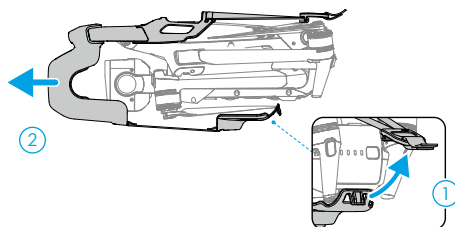

2. Para garantizar la seguridad, todas las baterías de vuelo inteligentes se ponen en modo de hibernación antes de su envío. Antes del primer uso, utilice el cargador provisto para cargar y activar las baterías de vuelo inteligentes.

- a. Si se usa el adaptador de corriente USB-C 100 W DJI, una batería de vuelo inteligente tarda aproximadamente 1 hora y 20 minutos en cargarse por completo.

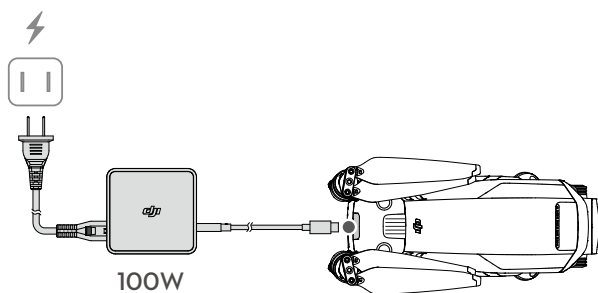

- b. Si se usa el cargador portátil de 65 W DJI, una batería de vuelo inteligente tarda aproximadamente 1 hora y 36 minutos en cargarse por completo. Los datos del tiempo de carga se obtuvieron en pruebas realizadas con el cable fijo del cargador. Se recomienda usar este cable para cargar la batería de vuelo inteligente.

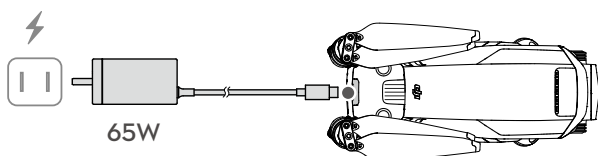

3. Despliegue los brazos delanteros, seguidos por los brazos traseros y luego las palas de las hélices.

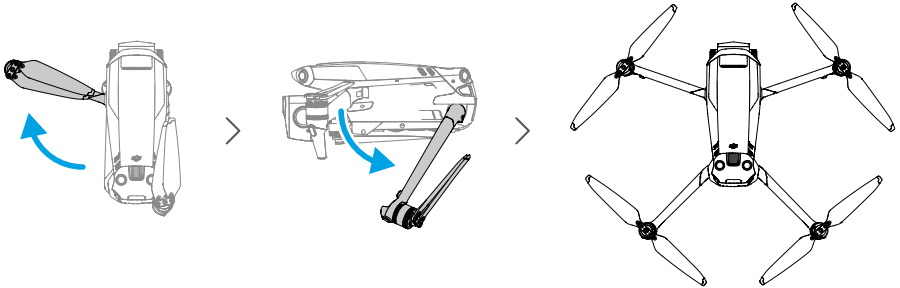

- ⚠ • El cargador no se incluye con Mavic 3 Pro (solo el dron). Se recomienda usar un cargador de 65 W compatible con el protocolo PD (o superior) para cargar la batería de vuelo inteligente.
- Para la carga, use un cable de alimentación cuyas especificaciones sean compatibles y, si fuera necesario, use un adaptador de corriente.
 - Asegúrese de desplegar los brazos delanteros antes de desplegar los brazos traseros.
 - Antes de encender la aeronave, asegúrese de retirar el protector del estabilizador y de que todos los brazos estén desplegados. De lo contrario, el autodiagnóstico de la aeronave puede verse afectado.
 - Coloque la funda de almacenamiento cuando no esté utilizando la aeronave.

Preparación del control remoto

Siga los pasos indicados a continuación para preparar el control remoto DJI RC Pro.

1. Use el cargador provisto para cargar el control remoto a través del puerto USB-C de modo que se pueda activar la batería.

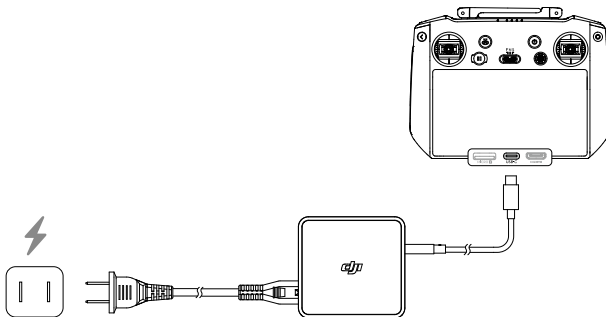

2. Retire las palancas de control de sus ranuras de almacenamiento en el control remoto y enrósquelas en su lugar.
3. Despliegue las antenas.

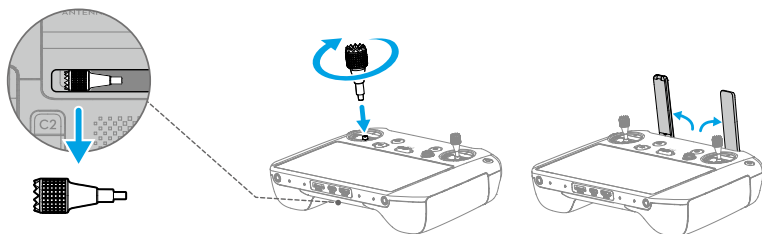

4. El control remoto debe activarse antes de usarlo por primera vez y se requiere una conexión a internet para la activación. Presione el botón de encendido y, a continuación, vuelva a presionarlo y manténgalo presionado para encender el control remoto. Siga las instrucciones de la pantalla para activar el control remoto.

Siga los pasos indicados a continuación para preparar el control remoto DJI RC.

1. Retire las palancas de control de sus ranuras de almacenamiento en el control remoto y enrósquelas en su lugar.

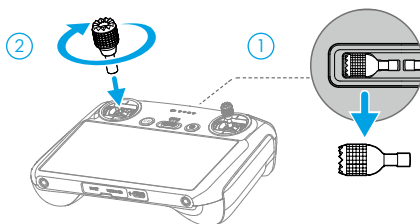

2. El control remoto debe activarse antes de usarlo por primera vez y se requiere una conexión a internet para la activación. Presione el botón de encendido y, a continuación, vuelva a presionarlo y manténgalo presionado para encender el control remoto. Siga las instrucciones de la pantalla para activar el control remoto.

Activación de la aeronave DJI Mavic 3 Pro

DJI Mavic 3 Pro debe activarse antes de usarlo por primera vez. Después de encender la aeronave y el control remoto, siga las instrucciones que aparezcan en la pantalla para activar DJI Mavic 3 Pro mediante la aplicación DJI Fly. Se requiere una conexión a internet para la activación.

Vinculación de la aeronave y del control remoto

Se recomienda vincular la aeronave y el control remoto para ayudar a garantizar el mejor servicio posventa posible. Siga las instrucciones de la pantalla después de la activación para vincular la aeronave y el control remoto.

Actualizar el firmware

Si hay una nueva versión del firmware disponible en la aplicación DJI Fly, aparecerá un mensaje. Actualice el firmware cada vez que se le solicite para garantizar una experiencia de usuario óptima.

Descripción

Aeronave

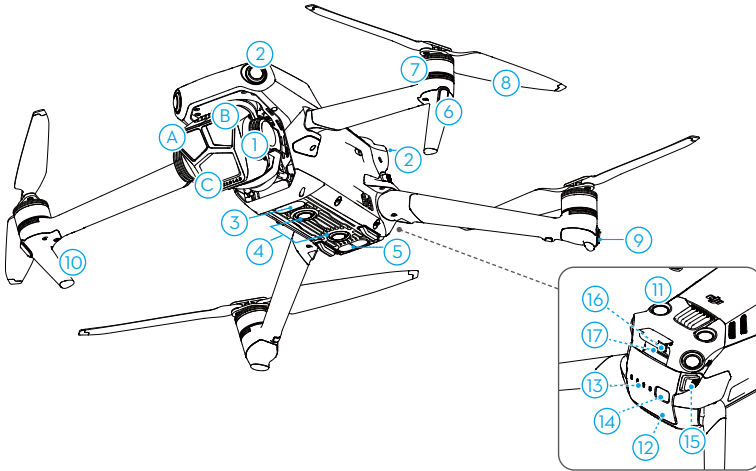

- | | |
|---|--|
| 1. Estabilizador y cámara | 9. Indicadores de estado de la aeronave |
| A. Telecámara | 10. Tren de aterrizaje (antenas integradas) |
| B. Telecámara intermedia | 11. Sistema de visión superior |
| C. Cámara Hasselblad | 12. Batería de vuelo inteligente |
| 2. Sistema de visión omnidireccional horizontal | 13. Ledes de nivel de batería |
| 3. Luz auxiliar | 14. Botón de encendido |
| 4. Sistema de visión inferior | 15. Bandas de sujeción de la batería |
| 5. Sistema de detección por infrarrojos | 16. Puerto USB-C |
| 6. Ledes delanteros | 17. Ranura para tarjeta microSD de la cámara |
| 7. Motores | |
| 8. Hélices | |

DJI RC Pro

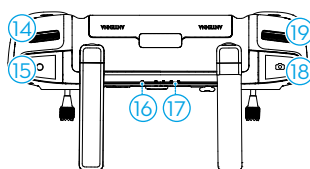
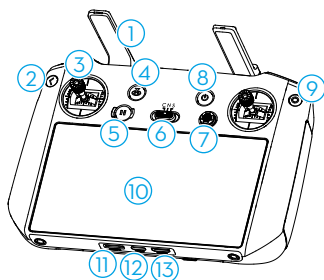

1. Antenas

Transmiten las señales inalámbricas de control y vídeo entre el control remoto y la aeronave.

2. Botón de retroceso/de función

Presiónelo una vez para regresar a la pantalla anterior. Presiónelo dos veces para regresar a la pantalla de inicio.

Úselo en combinaciones con otros botones para ejecutar funciones adicionales. Consulte la sección Combinaciones de botones del control remoto para obtener más información.

3. Palancas de control

Use las palancas de control para controlar los movimientos de la aeronave. Establezca el modo de las palancas en la aplicación DJI Fly. Las palancas de control se pueden desmontar y almacenar fácilmente.

4. Botón de regreso al punto de origen (RPO)

Manténgalo presionado para iniciar el RPO. Presiónelo de nuevo para cancelar el RPO.

5. Botón de detener vuelo

Presiónelo para que la aeronave frene y entre en vuelo estacionario (solo cuando están disponibles los sistemas de visión o el sistema GNSS).

6. Selector de modo de vuelo

Para cambiar entre tres modos de vuelo: cambie entre los modos Cine, Normal y Sport.

7. Botón 5D

Para ver y establecer las funciones del botón 5D en la aplicación DJI Fly, acceda a Vista de cámara > Configuración > Control > Personalización de botones.

8. Botón de encendido

Presiónelo una vez para comprobar el nivel de batería actual. Presiónelo y, a continuación, presiónelo de nuevo y manténgalo presionado para encender o apagar el control remoto. Cuando el control remoto esté encendido, presiónelo una vez para encender o apagar la pantalla táctil.

9. Botón de confirmación/personalizable C3

Presiónelo una vez para confirmar una selección. El botón no tiene función predeterminada cuando se usa la aplicación DJI Fly. Para establecer la función en la aplicación DJI Fly, acceda a Vista de cámara > Configuración > Control > Personalización de botones.

10. Pantalla táctil

Toque la pantalla para usar el control remoto. Tenga en cuenta que la pantalla táctil no es impermeable. Proceda con precaución.

11. Ranura para tarjeta microSD

Para insertar una tarjeta microSD.

12. Puerto USB-C

Para cargar el control remoto y conectarlo al ordenador.

13. Puerto mini-HDMI

Sirve para enviar una señal HDMI a un monitor externo.

14. Dial del estabilizador

Controla la inclinación de la cámara.

15. Botón de grabación

Presiónelo una vez para iniciar o detener la grabación.

16. Led de estado

Indica el estado del control remoto.

17. Ledes de nivel de batería

Muestran el nivel de batería del control remoto.

18. Botón de enfoque/obturador

Presiónelo hasta la mitad para enfocar automáticamente; presiónelo hasta el final para hacer una foto. Presiónelo una vez para cambiar al modo de foto cuando esté en modo de grabación.

19. Dial de control de la cámara

Su función predeterminada es acercar o alejar el zoom. Para establecer la función en la aplicación DJI Fly, acceda a Vista de cámara > Configuración > Control > Personalización de botones.

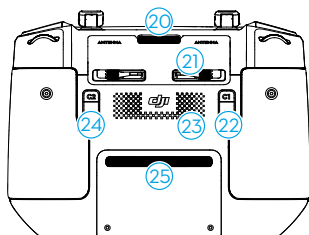

20. Salida de aire

Sirve para disipar el calor. No bloquee la salida de aire durante el uso.

21. Ranura de almacenamiento de las palancas de control

Para almacenar las palancas de control.

22. Botón personalizable C1

Cambia entre centrar el estabilizador y orientarlo hacia abajo. Para establecer la función en la aplicación DJI Fly, acceda a Vista de cámara > Configuración > Control > Personalización de botones.

23. Altavoz

Emite el sonido.

24. Botón personalizable C2

Presiónelo una vez para encender o apagar la luz auxiliar. Para establecer la función en la aplicación DJI Fly, acceda a Vista de cámara > Configuración > Control > Personalización de botones.

25. Entrada de aire

Sirve para disipar el calor. No la bloquee mientras usa el control remoto.

Control remoto DJI RC

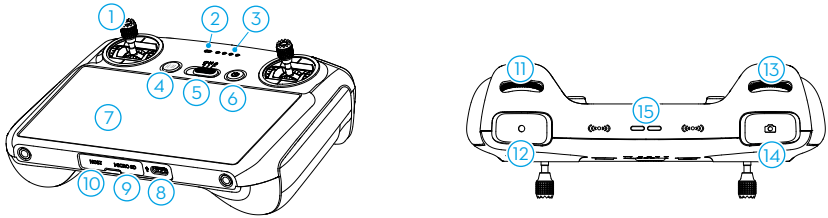

1. Palancas de control

Use las palancas de control para controlar los movimientos de la aeronave. Establezca el modo de las palancas en DJI Fly. Las palancas de control se pueden desmontar y almacenar fácilmente.

2. Led de estado

Indica el estado del control remoto.

3. Ledes de nivel de batería

Muestran el nivel de batería del control remoto.

4. Botón de detener vuelo/RPO

Presiónelo para que la aeronave frene y entre en vuelo estacionario (solo cuando están disponibles los sistemas de visión o el sistema GNSS). Manténgalo presionado para iniciar el RPO. Presiónelo de nuevo para cancelar el RPO.

5. Selector de modo de vuelo

Para cambiar entre tres modos de vuelo: cambie entre los modos Cine, Normal y Sport.

6. Botón de encendido

Presiónelo una vez para comprobar el nivel de batería actual. Presiónelo y, a continuación, presiónelo de nuevo y manténgalo presionado para encender o apagar el control remoto. Cuando el control remoto esté encendido, presiónelo una vez para encender o apagar la pantalla táctil.

7. Pantalla táctil

Pulse la pantalla para usar el control remoto. Tenga en cuenta que la pantalla táctil no es impermeable. Proceda con precaución.

8. Puerto USB-C

Se usa para cargar el control remoto y conectarlo a un ordenador.

9. Ranura para tarjeta microSD

Para insertar una tarjeta microSD.

10. Puerto host (USB-C)

Reservado.

11. Dial del estabilizador

Controla la inclinación de la cámara.

12. Botón de grabación

Presiónelo una vez para iniciar o detener la grabación.

13. Dial de control de la cámara

Su función predeterminada acercar o alejar el zoom. Para establecer la función en la aplicación DJI Fly, acceda a Vista de cámara > Configuración > Control > Personalización de botones.

14. Botón de enfoque/obturador

Presiónelo hasta la mitad para enfocar automáticamente; presiónelo hasta el final para hacer una foto. Presiónelo una vez para cambiar al modo de foto cuando esté en modo de grabación.

15. Altavoz

Emite el sonido.

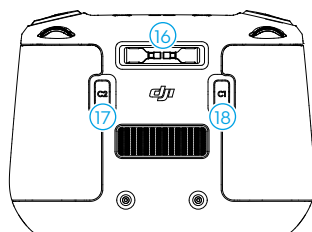

16. Ranura de almacenamiento de las palancas de control

Para almacenar las palancas de control.

17. Botón personalizable C2

Presiónelo una vez para encender o apagar la luz auxiliar. Para establecer la función en la aplicación DJI Fly, acceda a Vista de cámara > Configuración > Control > Personalización de botones.

18. Botón personalizable C1

Cambia entre volver a centrar el estabilizador y orientarlo hacia abajo. Para establecer la función en la aplicación DJI Fly, acceda a Vista de cámara > Configuración > Control > Personalización de botones.

Seguridad de vuelo

En esta sección se describen las prácticas de vuelo seguras y las restricciones de vuelo.

Seguridad de vuelo

Una vez finalizada la preparación previa al vuelo, se recomienda perfeccionar las habilidades de vuelo y practicar el vuelo de forma segura. Escoja una zona de vuelo adecuada conforme a los requisitos y las restricciones de vuelo dispuestos a continuación. Asegúrese de comprender y cumplir la legislación y las normativas locales correspondientes antes de volar. Lea las Directrices de seguridad antes del vuelo para garantizar el uso seguro del producto.

Requisitos del entorno de vuelo

1. NO use ni pilote la aeronave en condiciones atmosféricas adversas, incluidos vientos con velocidades superiores a 12 m/s, nieve, lluvia y niebla.
2. Solo vuele en espacios abiertos. Los edificios altos y las estructuras metálicas grandes pueden afectar la precisión de la brújula y el sistema GNSS a bordo. Se recomienda mantener la aeronave alejada al menos 5 m de cualquier estructura.
3. Evite obstáculos, multitudes de personas, árboles y masas de agua (la altitud recomendada es, como mínimo, 3 m sobre el agua).
4. Minimice las interferencias evitando las zonas con altos niveles de electromagnetismo, como ubicaciones cercanas a líneas de tensión, estaciones base, subestaciones eléctricas y torres de radiodifusión.
5. NO despegue a una altitud superior a 6000 m (19 685 ft) sobre el nivel del mar. El rendimiento de la aeronave y su batería se ve limitado cuando se vuela a gran altura. Vuele con cuidado.
6. La distancia de frenado de la aeronave se ve afectada por la altitud de vuelo. Cuanto mayor sea la altitud, mayor será la distancia de frenado. Al volar a altitudes superiores a 3000 m (9843 ft), el usuario debe reservar al menos 20 m de distancia de frenado vertical y 25 m de distancia de frenado horizontal para garantizar la seguridad de vuelo.
7. El sistema GNSS no se puede usar con la aeronave en las regiones polares. Utilice el sistema de visión en su lugar.
8. NO despegue desde objetos en movimiento, como automóviles y barcos.
9. NO utilice la aeronave, el control remoto, la batería ni el cargador de batería cerca de lugares donde se hayan producido accidentes, incendios, explosiones, inundaciones, tsunamis, avalanchas, desprendimientos, terremotos, tempestades de polvo o tormentas de arena.
10. Utilice el cargador de batería en entornos con un rango de temperatura de 5 a 40 °C (de 41 a 104 °F).
11. Utilice la aeronave, la batería, el control remoto y el cargador de batería en un entorno seco.
12. NO utilice el cargador de batería en entornos húmedos.

Uso responsable de la aeronave

Para evitar lesiones graves y daños materiales, respete las siguientes reglas:

1. Asegúrese de NO estar bajo los efectos de anestesia, alcohol, drogas o medicación, ni padecer mareos, fatiga, náuseas u otros trastornos que pudieran afectar a su capacidad de usar la aeronave con seguridad.

2. Al aterrizar, primero apague la aeronave y luego apague el control remoto.
3. NO suelte, lance, dispare ni proyecte de cualquier otro modo cargas útiles que sean peligrosas sobre o contra edificios, personas o animales, ni cargas que puedan provocar lesiones o daños materiales.
4. NO use una aeronave que se haya estrellado, que haya recibido un impacto accidentalmente o que no esté en buenas condiciones.
5. Asegúrese de recibir suficiente formación que le prepare para casos de emergencia o cualquier incidente y de elaborar planes de contingencia al respecto.
6. Asegúrese de contar con un plan de vuelo. NO vuele la aeronave de forma imprudente.
7. Respete la privacidad de los demás cuando use la cámara. Asegúrese de cumplir la legislación, las normativas y los principios éticos locales en materia de privacidad.
8. NO use este producto por ningún motivo que no corresponda a un uso personal general.
9. NO utilice este producto con fines ilegales o inadecuados, (por ejemplo, espionaje, operaciones militares o investigaciones no autorizadas).
10. NO utilice este producto para difamar, insultar, acosar, ofender o amenazar a otras personas, ni tampoco para infringir de cualquier otro modo derechos reconocidos por ley (como el derecho a la privacidad o a la publicidad).
11. NO invada la propiedad privada de otras personas.

Restricciones de vuelo

Sistema GEO (entorno geoespacial en línea)

El sistema Geospatial Environment Online (GEO) de DJI es un sistema de información global que proporciona información en tiempo real sobre seguridad de vuelo y actualizaciones de restricciones y evita que los VANT vuelen en espacios aéreos restringidos. En circunstancias excepcionales, las áreas restringidas se pueden desbloquear para permitir la entrada de vuelos. Antes de eso, el usuario debe enviar una solicitud de desbloqueo basada en el nivel de restricción actual en el área de vuelo prevista. Es posible que el sistema GEO no cumpla completamente con las leyes y normativas locales. Los usuarios serán responsables de su propia seguridad de vuelo y deben consultar con las autoridades locales sobre los requisitos legales y reglamentarios pertinentes antes de solicitar el desbloqueo de un vuelo en una zona restringida. Para obtener más información sobre el sistema GEO, visite <https://fly-safe.dji.com>.

Límites de vuelo

Por razones de seguridad, los límites de vuelo están activados de manera predeterminada para ayudar a los usuarios a operar esta aeronave de manera segura. Los usuarios pueden ajustar los límites de altura y distancia del vuelo. Los límites de altitud, los límites de distancia y las zonas GEO funcionan de manera simultánea respecto a la gestión de la seguridad de vuelo en caso de que haya señal GNSS. En caso de que no haya señal GNSS, solo se podrá limitar la altitud.

Límites de distancia y altitud de vuelo

La altitud máxima restringe la altitud de vuelo de una aeronave, mientras que la distancia máxima restringe el radio de vuelo de una aeronave alrededor del punto de origen. Estos límites se pueden cambiar en la aplicación DJI Fly para mejorar la seguridad de vuelo.

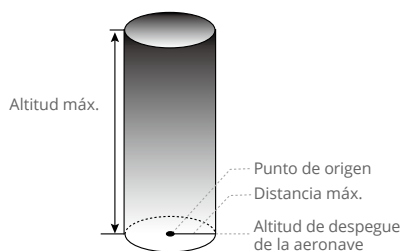

El punto de origen no se actualiza manualmente durante el vuelo

Señal GNSS intensa

	Restricciones de vuelo	Aviso en la aplicación DJI Fly
Altitud máx.	La altitud de la aeronave no puede superar el valor establecido en la aplicación DJI Fly.	Se alcanzó la altitud máxima de vuelo.
Distancia máx.	La distancia en línea recta desde la aeronave hasta el punto de origen no puede superar la distancia máxima de vuelo establecida en la aplicación DJI Fly.	Se alcanzó la distancia máxima de vuelo.

Señal GNSS débil

	Restricciones de vuelo	Aviso en la aplicación DJI Fly
Altitud máx.	<ul style="list-style-type: none"> La altura se restringe a 30 m desde el punto de despegue si la iluminación es suficiente. La altura se restringe a 5 m sobre el suelo si la iluminación no es suficiente y el sistema de detección por infrarrojos está funcionando. La altura se restringe a 30 m desde el punto de despegue si la iluminación no es suficiente y el sistema de detección por infrarrojos no está funcionando. 	Se alcanzó la altitud máx. de vuelo.
Distancia máx.	Sin límites	

- A** • El límite de altitud no está sujeto a restricciones cuando la señal GNSS es débil (intensidad de la señal GNSS ≥ 2) si esta era intensa al encenderse la aeronave.
- Si la aeronave excede un límite especificado, el piloto podrá controlarla, pero no podrá acercarla más a la zona restringida.
 - Por razones de seguridad, NO vuele cerca de aeropuertos, carreteras, estaciones de tren, líneas de ferrocarril, centros urbanos u otras zonas sensibles. Cuando vuele la aeronave, manténgala siempre dentro de su alcance visual.

Zonas GEO

El sistema GEO de DJI designa ubicaciones de vuelo seguras, notifica niveles de riesgo e identifica riesgos de seguridad para vuelos concretos y ofrece información sobre el espacio aéreo restringido. Todas las áreas de vuelo restringidas se denominan zonas GEO y se dividen en zonas restringidas, zonas de autorización, zonas de advertencia, zonas de advertencia reforzada y zonas de altitud. Los usuarios pueden visualizar dicha información en tiempo real en la aplicación DJI Fly. Las zonas GEO son áreas de vuelo específicas, que incluyen, entre otros, aeropuertos, grandes lugares para eventos, lugares donde se han producido emergencias públicas (como incendios forestales), plantas de energía nuclear, prisiones, propiedades gubernamentales e instalaciones militares. De forma predeterminada, el sistema GEO limita los despegues y los vuelos dentro de zonas que puedan ocasionar problemas de seguridad. Encontrará un mapa de zonas GEO con información completa sobre este tipo de zonas en todo el mundo en el sitio web oficial de DJI: <https://fly-safe.dji.com/nfz/nfz-query>.

Desbloquear zonas GEO

Para satisfacer las necesidades de distintos usuarios, DJI proporciona dos modos de desbloqueo: el desbloqueo automático y el desbloqueo personalizado. Los usuarios pueden enviar sus solicitudes de desbloqueo en el sitio web de DJI Fly Safe.

El **desbloqueo automático** está diseñado para desbloquear zonas de autorización. Para realizar el desbloqueo automático, el usuario deberá enviar una solicitud de desbloqueo a través del sitio web DJI Fly Safe en <https://fly-safe.dji.com>. Una vez aprobada la solicitud de desbloqueo, el usuario podrá sincronizar la licencia de desbloqueo a través de la aplicación DJI Fly para desbloquear la zona. También es posible desbloquearla despegando desde dicha la zona de autorización aprobada o accediendo directamente a ella durante el vuelo, y siguiendo las indicaciones de DJI Fly.

El **desbloqueo personalizado** está diseñado para usuarios con requisitos especiales. Designa áreas de vuelo personalizadas definidas por los usuarios y proporciona documentos de permiso de vuelo específicos para sus necesidades. Esta opción de desbloqueo está disponible en todos los países y regiones, y se puede solicitar en el sitio web de DJI Fly Safe (<https://fly-safe.dji.com>).

 • Para garantizar la seguridad de vuelo, la aeronave no podrá salir de la zona desbloqueada una vez que haya accedido a ella. Si el punto de origen se encuentra fuera de dicha zona, la aeronave no podrá regresar al punto de origen.

Lista de comprobación previa al vuelo

1. Asegúrese de que el control remoto, el dispositivo móvil y la batería de vuelo inteligente estén completamente cargados.
2. Asegúrese de que la batería de vuelo inteligente y las hélices estén instaladas de forma segura.
3. Asegúrese de que los brazos de la aeronave estén desplegados.
4. Asegúrese de que el estabilizador y la cámara funcionen con normalidad.
5. Asegúrese de que no haya nada que bloquee los motores y que estos funcionen con normalidad.

6. Asegúrese de que la aplicación DJI Fly esté vinculada correctamente a la aeronave.
7. Asegúrese de que todos los objetivos y sensores de la cámara estén limpios.
8. Utilice únicamente piezas originales de DJI o piezas homologadas por DJI. Si usa piezas no homologadas, se podrían producir averías del sistema y se podría poner en riesgo la seguridad de vuelo.

Operaciones básicas de vuelo

Despegue/aterrizaje automáticos



Despegue automático

Utilice la función de despegue automático:

1. Inicie la aplicación DJI Fly y acceda a la vista de cámara.
2. Realice todos los pasos de la lista de comprobación previa al vuelo.
3. Pulse . Si las condiciones son seguras para el despegue, mantenga pulsado el botón para confirmar.
4. La aeronave despegará y mantendrá vuelo estacionario a aproximadamente 1.2 m (3.9 ft) sobre el suelo.

Aterrizaje automático

Utilice la función de aterrizaje automático:

1. Pulse . Si las condiciones son seguras para aterrizar, mantenga pulsado el botón para confirmar.
2. El aterrizaje automático se puede cancelar pulsando .
3. Si el sistema de visión inferior funciona con normalidad, se activará la protección de aterrizaje.
4. Los motores se detendrán automáticamente después del aterrizaje.

 • Elija el lugar adecuado para el aterrizaje.

Arranque/parada de los motores

Arranque de los motores

Ejecute el comando de combinación de palancas (Combination Stick Command, CSC) como se muestra a continuación para arrancar los motores. Una vez que los motores hayan empezado a girar, suelte ambas palancas a la vez.



Parada de los motores

Los motores se pueden parar de dos formas:

Método 1: Cuando la aeronave haya aterrizado, mueva la palanca del acelerador hacia abajo y manténgala en esa posición hasta que los motores se detengan.

Método 2: Cuando la aeronave haya aterrizado, ejecute el mismo CSC que se usó para arrancar los motores, hasta que estos se detengan.

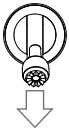

Método 1

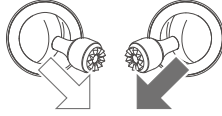

O BIEN



Método 2

Detención de los motores en pleno vuelo

La detención de los motores en pleno vuelo provocará que la aeronave se estrelle. Los motores solo deben detenerse en pleno vuelo en una situación de emergencia, p. ej., si la aeronave ha sufrido una colisión, si alguno de los motores se ha calado o si la aeronave está dando vueltas en el aire o está fuera de control y asciende o desciende muy rápidamente. Para detener los motores en pleno vuelo, ejecute durante dos segundos el mismo CSC que se empleó para arrancarlos. La configuración predeterminada se puede cambiar en la aplicación DJI Fly.

Control de la aeronave

Las palancas de control del control remoto sirven para controlar los movimientos de la aeronave. Las palancas de control se pueden usar en Modo 1, Modo 2 o Modo 3, como se indica a continuación. El modo de control predeterminado del control remoto es el modo 2. Consulte más detalles en la sección Control remoto.

Modo 1

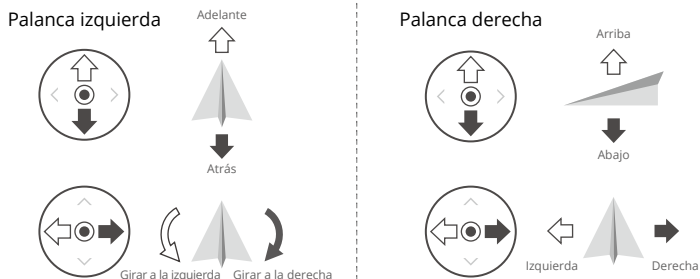

Modo 2

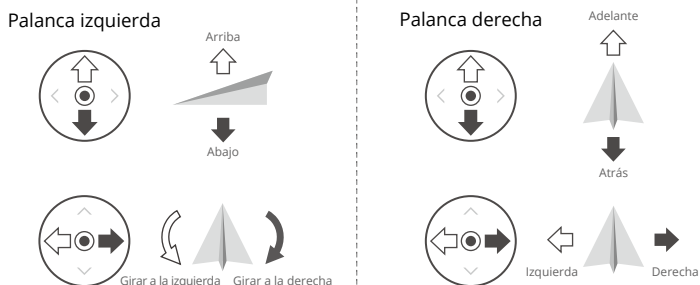

Modo 3

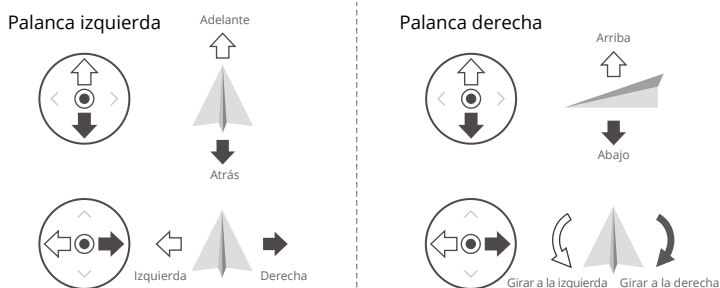

Procedimientos de despegue y aterrizaje

1. Coloque la aeronave en un área abierta y plana de modo que su parte trasera quede orientada hacia usted.
2. Encienda el control remoto y la aeronave.
3. Inicie la aplicación DJI Fly y acceda a la vista de cámara.
4. Pulse Configuración > Seguridad y, a continuación, establezca el valor de Acción del sistema anticolidión en Esquivar o Frenar. Asegúrese de establecer valores adecuados para Altitud máx. y Altitud de RPO.
5. Espere a que se complete el autodiagnóstico de la aeronave. Si la aplicación DJI Fly no muestra ninguna advertencia anómala, puede arrancar los motores.
6. Mueva la palanca del acelerador hacia arriba lentamente para despegar.
7. Para aterrizar, mantenga vuelo estacionario sobre una superficie nivelada y mueva la palanca del acelerador hacia abajo para que la aeronave descienda.
8. Después de aterrizar, mueva la palanca del acelerador hacia abajo y manténgala en esa posición hasta que los motores se detengan.
9. Apague la aeronave antes que el control remoto.

Sugerencias y consejos para vídeos

1. La lista de comprobación previa al vuelo está diseñada para ayudarle a volar de manera segura y a grabar vídeos durante el vuelo. Repase la lista completa de comprobación previa al vuelo antes de cada vuelo.
2. Seleccione el modo de funcionamiento del estabilizador que desee.
3. Se recomienda que las fotos o las grabaciones de vídeo se realicen al volar en modo Normal o en modo Cine.
4. NO vuele con mal tiempo, como en días lluviosos o ventosos.
5. Elija la configuración de cámara que mejor se adapte a sus necesidades.
6. Realice pruebas de vuelo para establecer rutas de vuelo y previsualizar escenas.
7. Mueva las palancas de control suavemente para garantizar un movimiento suave y estable de la aeronave.



- Asegúrese de colocar la aeronave sobre una superficie plana y firme antes del despegue. NO despegue la aeronave desde la palma de la mano o mientras la sujeta con la mano.

Modos de vuelo inteligentes

FocusTrack

FocusTrack incluye Spotlight, Punto de Interés (PDI) y ActiveTrack.

- Consulte las secciones Control remoto y Control de la aeronave para obtener más información sobre las palancas de control de rotación, inclinación y giro, así como del acelerador.

- FocusTrack no está disponible cuando la aeronave se usa con DJI Goggles.

	Spotlight	Punto de Interés (PDI)	ActiveTrack
Descripción	Controle manualmente la aeronave mientras la cámara se mantiene fija en el objetivo.	La aeronave sigue al objetivo describiendo un círculo basado en el radio y la velocidad de vuelo establecidos. La velocidad máxima de vuelo es 12 m/s, y la velocidad de vuelo se puede ajustar dinámicamente en función del radio real.	La aeronave mantiene una distancia y una altitud determinadas con respecto al objetivo del seguimiento. A su vez, hay dos modos disponibles: Traza y Paralelo. La velocidad máxima de vuelo es de 12 m/s.
Objetivos admitidos	<ul style="list-style-type: none"> • Objetivos inmóviles • Objetivos móviles (p. ej., vehículos, embarcaciones o personas) 		<ul style="list-style-type: none"> • Objetivos móviles (p. ej., vehículos, embarcaciones o personas)
Control	Use las palancas de control para mover la aeronave: <ul style="list-style-type: none"> • Mueva la palanca de rotación para volar en círculos alrededor del objetivo • Mueva la palanca de inclinación para modificar la distancia con respecto al objetivo • Mueva la palanca del acelerador para cambiar la altitud • Mueva la palanca de giro para ajustar el encuadre 	Use las palancas de control para mover la aeronave: <ul style="list-style-type: none"> • Mueva la palanca de rotación para cambiar la velocidad orbital de la aeronave alrededor del objetivo • Mueva la palanca de inclinación para modificar la distancia con respecto al objetivo • Mueva la palanca del acelerador para cambiar la altitud • Mueva la palanca de giro para ajustar el encuadre 	Use las palancas de control para mover la aeronave: <ul style="list-style-type: none"> • Mueva la palanca de rotación para volar en círculos alrededor del objetivo • Mueva la palanca de inclinación para modificar la distancia con respecto al objetivo • Mueva la palanca del acelerador para cambiar la altitud • Mueva la palanca de giro para ajustar el encuadre
Sistema anticolisión	Si los sistemas de visión funcionan con normalidad, la aeronave mantendrá vuelo estacionario si se detecta un obstáculo, independientemente de si en la aplicación DJI Fly la opción Acción del sistema anticolisión está configurada en Esquivar o Frenar. Nota: el sistema anticolisión se desactiva en el modo Sport.	Si los sistemas de visión funcionan con normalidad, la aeronave esquivará obstáculos sin importar cómo se hayan configurado las opciones Modo de vuelo o Acción del sistema anticolisión en la aplicación DJI Fly.	

ActiveTrack

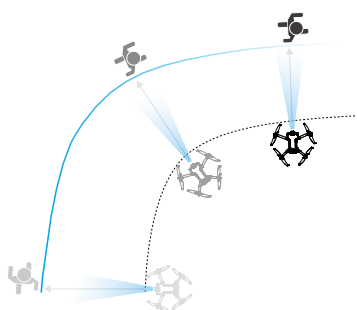
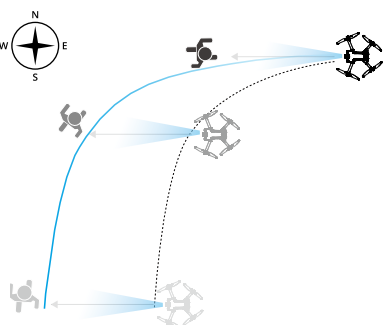
Traza	Paralelo
<p>Una vez establecida la dirección de seguimiento (la predeterminada es trasera), la aeronave sigue al objetivo en la dirección en que este se mueve y mantiene constante la orientación del seguimiento. (En el ejemplo se muestra Seguir derecha.)</p> 	<p>Una vez que comienza el seguimiento, la aeronave sigue al objetivo desde el lateral, con un ángulo y una distancia constantes. (En el ejemplo se muestra Seguir este.)</p> 

- ⚠ • En el modo Traza, la configuración de la dirección solo está disponible si el objetivo se mueve en una dirección estable. La dirección de seguimiento se puede ajustar durante el seguimiento.

En ActiveTrack, los rangos de seguimiento admitidos entre la aeronave y el objetivo son los siguientes:

Objetivo	Personas		Vehículos/embarcaciones	
Cámara	Cámara Hasselblad	Telecámara intermedia	Cámara Hasselblad	Telecámara intermedia
Distancia	4-20 m (óptima: 5-10 m)		7-20 m	
Altitud	2-20 m (óptima: 2-10 m)		6-100 m (óptima: 10-50 m)	

- ⚠ • La aeronave volará hasta alcanzar la distancia y la altitud admitidas si cuando se inicia ActiveTrack la distancia y la altitud se encuentran fuera del rango permitido. Obtendrá el mejor rendimiento si pilota la aeronave procurando que esta alcance la distancia y la altitud óptimas.

Uso de FocusTrack

1. Despegue.

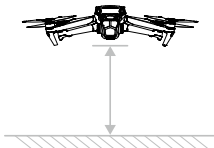

2. Para activar FocusTrack, arrastre y seleccione el objetivo en la vista de cámara, o bien active Escaneo de objetivos en la configuración de Control de la aplicación DJI Fly y pulse en el objetivo reconocido.

- FocusTrack debe usarse con la proporción de zoom indicada a continuación; de lo contrario, habrá problemas para reconocer el objetivo.
 - a. Spotlight/Punto de Interés: admite objetivos móviles (p. ej., vehículos, embarcaciones o personas) e inmóviles, con una proporción máxima de zoom de 7x. La telecámara solo admite objetivos inmóviles.
 - b. ActiveTrack: admite objetivos móviles (p. ej., vehículos, embarcaciones o personas) con un zoom máximo de 3x.

- a. La aeronave accederá a Spotlight de manera predeterminada.

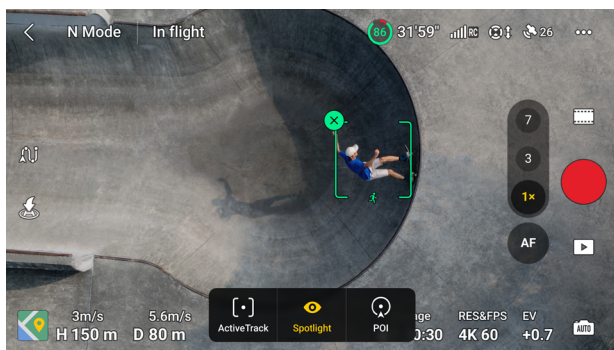

- b. Pulse en la parte inferior de la pantalla para cambiar a Punto de Interés. Una vez establecida la dirección y la velocidad, pulse GO para empezar a volar.

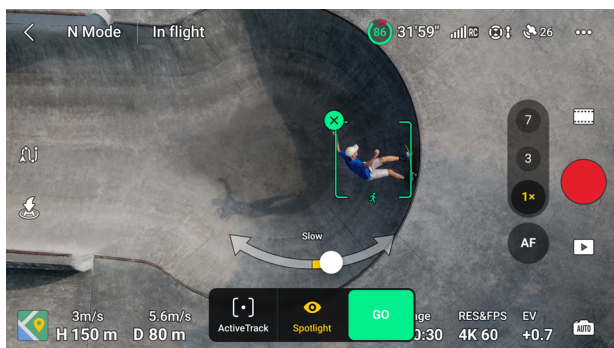

- c. Pulse en la parte inferior de la pantalla para cambiar a ActiveTrack. En el modo Trazar, la dirección de seguimiento se puede cambiar con la rueda de direcciones: delantera (F), trasera (B), izquierda (L), derecha (R), diagonal delantera izquierda, diagonal delantera derecha, diagonal trasera izquierda y diagonal trasera derecha. La rueda de direcciones se minimizará si no hay ninguna interacción con esta durante un periodo largo o si se pulsa en cualquier otra zona de la pantalla.

Deslice el icono de modo a izquierda o derecha para cambiar entre Trazar y Paralelo una vez que se haya minimizado la rueda de direcciones. La dirección del seguimiento se restablecerá en trasera (B) una vez que se seleccione de nuevo la opción Trazar. Pulse **GO** para iniciar el seguimiento.



3. Pulse el obturador/botón de grabación para hacer fotos o empezar a grabar. Visualice el vídeo en Reproducción .

Salir de FocusTrack

En Punto de Interés o ActiveTrack, presione una vez el botón de detener vuelo del control remoto, o bien pulse **Detener** en la pantalla, para volver a Spotlight.

En Spotlight, presione una vez el botón de detener vuelo del control remoto para salir de FocusTrack.

-  • NO utilice FocusTrack en zonas donde haya personas o animales corriendo o tráfico de vehículos.
- NO utilice FocusTrack en zonas donde haya objetos pequeños o delgados (p. ej., ramas de árboles o líneas eléctricas) u objetos transparentes (p. ej., agua o vidrio).
 - Pilote la aeronave manualmente. En caso de emergencia, presione el botón de detener vuelo o pulse Detener en la aplicación DJI Fly.
 - Preste especial atención al usar FocusTrack en cualquiera de las siguientes situaciones:
 - a. El objetivo al que se sigue no se mueve en un plano nivelado.
 - b. El objetivo al que se sigue cambia drásticamente de forma al moverse.
 - c. El objetivo al que se sigue deja de estar a la vista durante un periodo prolongado.
 - d. El objetivo al que se sigue se mueve sobre una superficie nevada.
 - e. El objetivo al que se sigue tiene un color o un patrón parecido al de su entorno.
 - f. La iluminación es extremadamente baja (<300 lux) o alta (>10 000 lux).

- Procure cumplir la legislación y las normativas locales en materia de privacidad al usar FocusTrack.
 - Se recomienda seguir solamente a vehículos, embarcaciones o personas. Vuele con cuidado al seguir a otros objetivos.
 - En cuanto a los objetivos móviles admitidos, los términos “vehículos” y “embarcaciones” hacen referencia, respectivamente, a coches y yates de tamaño pequeño y medio. NO siga a coches ni embarcaciones en miniatura accionados por control remoto.
 - Es posible que el objetivo del seguimiento cambie involuntariamente a otro objetivo si uno pasa cerca del otro.
 - FocusTrack se desactiva en el modo Exploración o si se graba en 5.1K a 120 fps o más y con formatos Apple ProRes 422 HQ/422/422 LT.
 - Cuando la iluminación es insuficiente y los sistemas de visión no están disponibles, Spotlight y PDI se podrán usar para objetivos estáticos, pero el sistema anticolidión no estará disponible. No se puede utilizar ActiveTrack.
 - FocusTrack no está disponible cuando la aeronave está en el suelo.
 - Es posible que FocusTrack no funcione correctamente si la aeronave vuela cerca de los límites de vuelo o en una zona GEO.
-

MasterShots

MasterShots mantiene al objetivo en el centro del encuadre mientras se ejecutan diversas maniobras en secuencia para generar un cortometraje de calidad cinematográfica.

Uso de MasterShots

1. Despegue la aeronave y haga que mantenga vuelo estacionario al menos 2 m (6.6 pies) sobre el suelo.

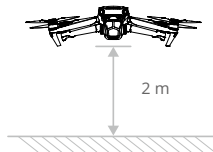

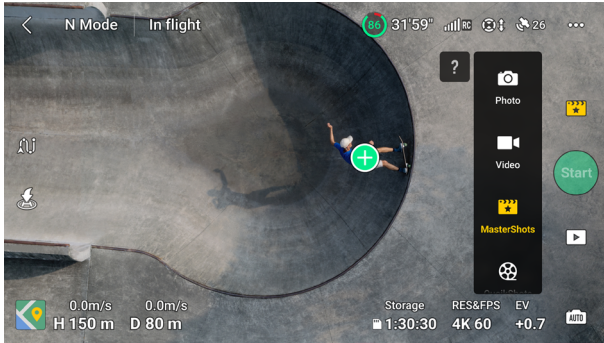

2. En DJI Fly, pulse el icono de modo de captura para seleccionar MasterShots y lea las instrucciones. Asegúrese de que entiende cómo se usa el modo de captura y de que no haya obstáculos en el área circundante.
3. Arrastre y seleccione el objetivo que quiera en la vista de cámara y establezca el alcance de vuelo. Pulse **Start** para empezar a grabar. Una vez finalizada la grabación, la aeronave regresará a su posición original.



4. Pulse  para acceder al vídeo.







Salir de MasterShots

Para salir de MasterShots, presione una vez el botón de detener vuelo o pulse  en la aplicación DJI Fly. La aeronave frenará y mantendrá vuelo estacionario.

-  • Use MasterShots en ubicaciones que estén alejadas de edificios y de otros obstáculos. Asegúrese de que no haya personas, animales ni otros obstáculos en la ruta de vuelo. Si la iluminación es suficiente y el entorno es adecuado para los sistemas de visión, la aeronave frenará y entrará en vuelo estacionario si se detecta un obstáculo.
- Preste atención a los objetos próximos a la aeronave y utilice el control remoto para evitar colisiones.
- NO use MasterShots en ninguna de las siguientes situaciones:
 - a. Cuando el objetivo esté tapado durante mucho tiempo o fuera de su alcance visual.
 - b. Cuando el color o el patrón del objetivo sean similares a los del entorno.
 - c. Cuando el objetivo esté en el aire.
 - d. Cuando el objetivo se mueva rápido.
 - e. Cuando la iluminación sea extremadamente baja (<300 lux) o alta (>10 000 lux).
- NO use MasterShots en lugares cercanos a edificios o donde la señal GNSS sea débil. De lo contrario, la ruta de vuelo puede volverse inestable.
- Procure cumplir las leyes y normativas locales en materia de privacidad al usar MasterShots.

QuickShots

Entre los modos de captura de QuickShots, se encuentran Dronie, Cohete, Órbita, Espiral, Boomerang y Asteroide.

-  **Dronie:** la aeronave vuela hacia atrás y hacia arriba, mientras la cámara se queda fija en el objetivo.
-  **Cohete:** la aeronave asciende con la cámara apuntando hacia abajo.
-  **Órbita:** la aeronave vuela en círculo alrededor del objetivo.
-  **Espiral:** la aeronave asciende y gira en espiral alrededor del objetivo.
-  **Boomerang:** la aeronave vuela alrededor del objetivo describiendo una trayectoria ovalada; asciende mientras se aleja del punto de partida y desciende mientras vuela hacia atrás. El punto de partida de la aeronave se sitúa en un extremo del eje largo del óvalo, mientras que el otro extremo está en el lado opuesto del objetivo con respecto al punto de partida.
-  **Asteroide:** la aeronave vuela hacia atrás y hacia arriba, hace varias fotos y luego regresa al punto de inicio. El vídeo generado comienza con una panorámica de la posición más alta y luego muestra la vista desde la aeronave a medida que desciende.

-
-  • Al usar el modo Boomerang, asegúrese de que haya suficiente espacio. Deje que haya un radio de, como mínimo, 30 m (99 ft) alrededor de la aeronave y un espacio de, como mínimo, 10 m (33 ft) por encima de la misma.
 - Al usar el modo Asteroide, asegúrese de que haya suficiente espacio. Deje que haya, como mínimo, 40 m (131 ft) por detrás de la aeronave y 50 m (164 ft) por encima de la misma.
-

Uso de QuickShots

1. Despegue la aeronave y haga que mantenga vuelo estacionario al menos 2 m (6.6 pies) sobre el suelo.

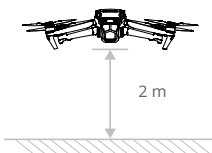

2. En la aplicación DJI Fly, pulse el icono de modo de captura para seleccionar QuickShots y siga las instrucciones. Asegúrese de que entienda cómo se usa el modo de captura y de que no haya obstáculos en el área circundante.

3. Escoja un modo de captura, arrastre y seleccione el objetivo que quiera en la vista de cámara y pulse **Start** para empezar a grabar. Una vez finalizada la grabación, la aeronave regresará a su posición original.

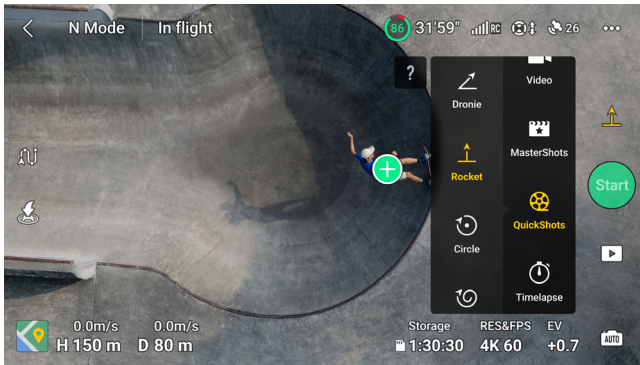

Pulse  para acceder al vídeo.

Salir de QuickShots

Para salir de QuickShots, presione una vez el botón de detener vuelo o pulse  en la aplicación DJI Fly. La aeronave frenará y mantendrá vuelo estacionario. Vuelva a pulsar la pantalla y la aeronave seguirá grabando.

Nota: Si por accidente mueve cualquier palanca de control, la aeronave saldrá de QuickShots y mantendrá vuelo estacionario.



- Use QuickShots lejos de edificios y otros obstáculos. Asegúrese de que no haya personas, animales ni otros obstáculos en la ruta de vuelo. Si la iluminación es suficiente y el entorno es adecuado para los sistemas de visión, la aeronave frenará y mantendrá vuelo estacionario si se detecta un obstáculo.
- Preste atención a los objetos próximos a la aeronave y utilice el control remoto para evitar colisiones.
- NO use QuickShots en ninguna de las siguientes situaciones:
 - a. Cuando el objetivo esté tapado durante mucho tiempo o fuera de su alcance visual.
 - b. Cuando el objetivo esté a más de 50 m de la aeronave.
 - c. Cuando el color o el patrón del objetivo sean similares a los del entorno.
 - d. Cuando el objetivo esté en el aire.
 - e. Cuando el objetivo se mueva rápido.
 - f. Cuando la iluminación sea extremadamente baja (<300 lux) o alta (>10 000 lux).
- NO use QuickShots en lugares cercanos a edificios o donde la señal GNSS sea débil, de lo contrario, la ruta de vuelo se volverá inestable.
- Procure cumplir las leyes y normativas locales en materia de privacidad al utilizar QuickShots.

Hyperlapse

Hyperlapse incluye los modos de captura Libre, Órbita, Rumbo fijo y Trayectoria.

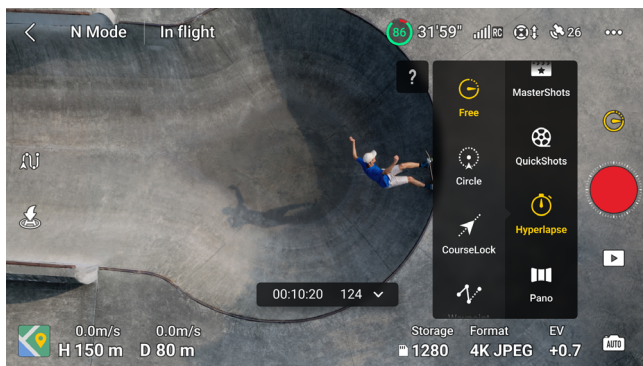

Libre

La aeronave hace fotos automáticamente y genera un timelapse. El modo Libre se puede usar con la aeronave en el suelo. Después del despegue, controle los movimientos y el ángulo del estabilizador de la aeronave con el control remoto.

Realice los siguientes pasos para usar el modo Libre:

1. Establezca el intervalo, la duración del vídeo y la velocidad máxima. La pantalla muestra la cantidad de fotos que se tomarán y la duración de la grabación.
2. Pulse el obturador/botón de grabación para comenzar.

Órbita

La aeronave hace fotos de forma automática mientras vuela alrededor del objetivo seleccionado para generar un timelapse.

Realice los siguientes pasos para usar el modo Órbita:

1. Establezca el intervalo, la duración del vídeo y la velocidad máxima. Se puede configurar para que la órbita vaya en sentido horario o antihorario. La pantalla muestra la cantidad de fotos que se tomarán y la duración de la grabación.
2. Arrastre y seleccione un objetivo en la pantalla. Ajuste el encuadre mediante la palanca de giro y el dial del estabilizador.
3. Pulse el obturador/botón de grabación para comenzar.

Rumbo fijo

El rumbo fijo permite al usuario fijar la dirección del vuelo. Si se usa Rumbo fijo, el usuario puede elegir un objeto de modo que la cámara siempre quede orientada hacia el objetivo o no seleccionar un objeto de modo que el usuario pueda controlar la orientación de la aeronave y el estabilizador.

Realice los siguientes pasos para ejecutar el modo Rumbo fijo:

1. Establezca el intervalo, la duración del vídeo y la velocidad. La pantalla muestra la cantidad de fotos que se tomarán y la duración de la grabación.
2. Establezca una dirección de vuelo.
3. Si corresponde, arrastre y seleccione un objetivo. Una vez que se haya seleccionado el objetivo, la aeronave controlará automáticamente la orientación o el estabilizador de modo que el objetivo esté centrado. En este punto, el encuadre no se puede ajustar manualmente.
4. Pulse el obturador/botón de grabación para comenzar.

Trayectoria

La aeronave hace fotos automáticamente en una ruta de vuelo de dos a cinco puntos de trayectoria y genera un vídeo timelapse. La aeronave puede volar en secuencia de los puntos de trayectoria 1 al 5 o del 5 al 1. La aeronave no responderá a los movimientos que se hagan con las palancas del control remoto durante el vuelo.

Realice los siguientes pasos para usar Trayectoria:

1. Establezca los puntos de trayectoria que desee y la dirección del objetivo.
2. Establezca el tiempo de intervalo y la duración del vídeo. La pantalla muestra la cantidad de fotos que se tomarán y la duración de la grabación.
3. Pulse el obturador/botón de grabación para comenzar.

La aeronave generará un vídeo timelapse automáticamente, que podrá verse en reproducción. Los usuarios pueden elegir el tipo de foto en Configuración > Cámara en la aplicación DJI Fly.



- Para obtener un rendimiento óptimo, se recomienda usar Hyperlapse a una altitud superior a 50 m y establecer una diferencia de, como mínimo, dos segundos entre el intervalo y el tiempo de obturación.
- Se recomienda seleccionar un objetivo estático (p. ej., edificios de gran altura, terreno montañoso) a una distancia segura de la aeronave (más de 15 m). NO seleccione un objetivo que esté demasiado cerca de la aeronave.
- Si la iluminación es suficiente y el entorno es adecuado para los sistemas de visión, la aeronave frenará y mantendrá vuelo estacionario si se detecta un obstáculo durante Hyperlapse. Si la iluminación empeora o el entorno no es adecuado para los sistemas de visión durante Hyperlapse, la aeronave continuará grabando, pero con el sistema anticolidión desactivado. Vuele con cuidado.
- La aeronave solo generará un vídeo después de que se hayan tomado al menos 25 fotos, que es la cantidad requerida para generar un vídeo de un segundo. El vídeo se generará de forma predeterminada, independientemente de si Hyperlapse concluye normalmente o si la aeronave sale del modo de forma inesperada (como cuando se activa el RPO por batería baja).

Vuelo de trayectoria

Vuelo de trayectoria permite a la aeronave capturar imágenes en el aire según la ruta de vuelo de trayectoria generada a partir de los puntos de trayectoria preestablecidos. Es posible vincular puntos de interés (PDI) a los puntos de trayectoria. Durante el vuelo, la aeronave se orientará hacia el PDI. Es posible guardar y repetir rutas de vuelo de trayectoria.

Uso de Vuelo de trayectoria

1. Activación de Vuelo de trayectoria

Pulse  en la parte izquierda de la vista de cámara de la aplicación DJI Fly para activar Vuelo de trayectoria.

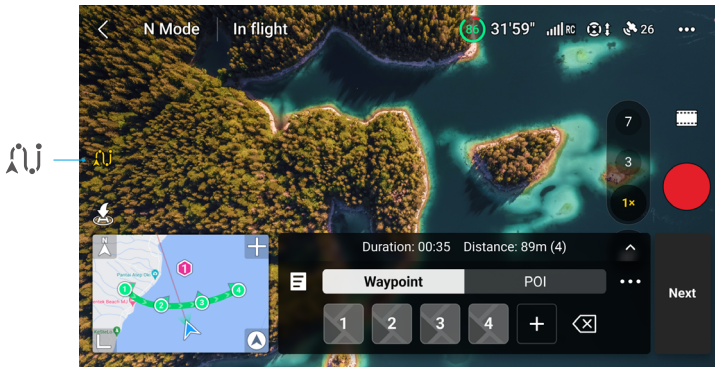

2. Configuración de trayectoria

Fijación de puntos de trayectoria

Los puntos de trayectoria se pueden fijar a través del mapa antes de despegar.

Después de despegar, los puntos de trayectoria se pueden fijar con cualquiera de los métodos siguientes, siempre que el sistema GNSS esté activo:

- Mediante el control remoto: presionando una vez el botón C1 para fijar un punto de trayectoria.
- Mediante el panel de operación: pulsando  en dicho panel para fijar un punto de trayectoria.
- Mediante el mapa: accediendo al mapa y pulsando en el punto deseado para fijar un punto de trayectoria. La altitud predeterminada de un punto de trayectoria que se fije con el mapa es de 50 m con respecto al punto de despegue.

Mantenga pulsado un punto de trayectoria para mover su posición en el mapa.



- Se recomienda fijar puntos de trayectoria al volar hacia la ubicación, para generar unas imágenes más precisas y fluidas.
- Si el punto de trayectoria se fija con el control remoto o el panel de operación, se grabarán la posición GNSS horizontal de la aeronave, la altitud con respecto al punto de despegue, la orientación y la inclinación del estabilizador.
- Conecte el control remoto a internet y descargue el mapa antes de empezar a fijar puntos de trayectoria con este. Si se fija el punto de trayectoria con el mapa, solo se podrá grabar la posición GNSS horizontal de la aeronave.



- La ruta de vuelo entre cada punto de trayectoria será curvada, y la altitud de la aeronave podría disminuir durante dicha ruta. Al configurar un punto de trayectoria, asegúrese de evitar cualquier obstáculo que haya debajo de dicho punto.

Configuración

Pulse en el número del punto de trayectoria para acceder a la configuración; los parámetros del punto de trayectoria se describen a continuación:

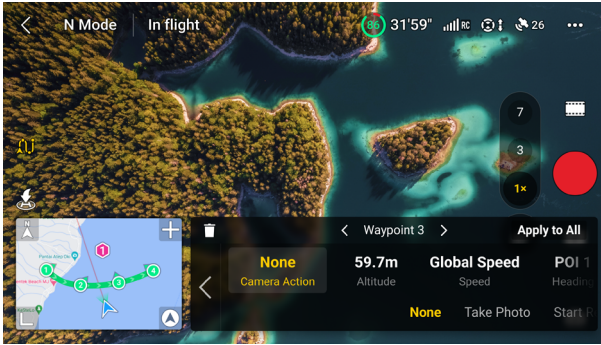

Acción de cámara	Acción que debe ejecutar la cámara al llegar al punto de trayectoria. Elija entre Ninguna, Hacer foto e Iniciar o Detener grabación.
Altitud	Altitud del punto de trayectoria con respecto al punto de despegue. Si va a repetir un vuelo de trayectoria, asegúrese de despegar a la misma altitud que la altitud de despegue del vuelo original para mejorar el rendimiento.
Velocidad	Velocidad de vuelo en el punto de trayectoria. <ul style="list-style-type: none"> • Velocidad global: la aeronave volará a la misma velocidad durante toda la ruta de vuelo de trayectoria. • Personalizada: la aeronave acelerará o desacelerará a una velocidad constante al volar entre puntos de trayectoria. La velocidad preestablecida se alcanzará cuando la aeronave llegue al punto de trayectoria.
Orientación	Orientación de la aeronave en el punto de trayectoria. <ul style="list-style-type: none"> • Seguir rumbo: orientación de la aeronave en una tangente horizontal a la ruta de vuelo. • PDI*: pulse el número del PDI para orientar la aeronave hacia dicho punto. • Manual: el usuario puede ajustar la orientación de la aeronave durante un vuelo de trayectoria. • Personalizar: arrastre la barra para ajustar la orientación. La orientación se puede previsualizar en la vista de mapa.
Inclinación del estabilizador	Inclinación del estabilizador en el punto de trayectoria. <ul style="list-style-type: none"> • PDI*: pulse el número del PDI para orientar la cámara hacia ese punto concreto. • Manual: el usuario puede ajustar la inclinación del estabilizador durante el vuelo de trayectoria. • Personalizar: arrastre la barra para ajustar la inclinación del estabilizador.

Zoom	Zoom de la cámara en el punto de trayectoria. <ul style="list-style-type: none"> • Digital (1-3×): arrastre la barra para ajustar la proporción del zoom. • Manual: el usuario puede ajustar la proporción del zoom durante el vuelo de trayectoria. • Automático: la aeronave ajustará la proporción del zoom al volar entre puntos de trayectoria.
------	---

Tiempo en vuelo estacionario	Duración del tiempo en vuelo estacionario de la aeronave en el punto de trayectoria actual.
------------------------------	---

* Antes de seleccionar PDI para la Orientación o la Inclinación del estabilizador, asegúrese de que la ruta de vuelo incluya PDI. Si un PDI está vinculado a un punto de trayectoria, los valores de Orientación e Inclinación del estabilizador asignados a dicho punto se restablecerán en el PDI.

Es posible aplicar toda la configuración, salvo Acción de cámara, a todos los puntos de trayectoria seleccionando Aplicar a todos. Pulse  para eliminar el punto de trayectoria seleccionado.

3. Configuración de PDI

Pulse PDI en el panel de operación para acceder a la configuración de PDI. Use el mismo método de fijación con un PDI que el que se usó para fijar un punto de trayectoria.

Pulse el número del PDI para establecer la altitud de dicho punto; el PDI se puede vincular a un punto de trayectoria. Es posible vincular varios puntos de trayectoria a un mismo PDI; la cámara se orientará hacia el PDI durante el vuelo de trayectoria.

4. Planificación de un vuelo de trayectoria

Pulse ●●● o Siguiente para establecer los parámetros de la ruta de vuelo, como Velocidad global, los comportamientos Al finalizar vuelo y Tras pérdida de señal, y Punto de partida. La configuración se aplica a todos los puntos de trayectoria.

Velocidad global	Velocidad a la que se volará en toda la ruta de vuelo. Tras establecer esta opción, la velocidad de todos los puntos de trayectoria pasará a ser esta.
Al finalizar vuelo	Acción de la aeronave cuando finalice la tarea de vuelo. Se puede establecer en Vuelo estacionario, RPO, Aterrizar o Regresar al punto de partida.
Tras pérdida de señal	Acción de la aeronave en caso de pérdida de la señal del control remoto durante el vuelo. Se puede establecer en RPO, Vuelo estacionario, Aterrizar o Continuar.
Punto de partida	Una vez seleccionado el punto de trayectoria de partida, la ruta de vuelo se iniciará en dicho punto y se procederá a recorrer los puntos subsiguientes.



5. Ejecución de un vuelo de trayectoria

- ⚠ • Compruebe la configuración de Acción del sistema anticolidión en Configuración > Seguridad en la aplicación DJI Fly antes de ejecutar un vuelo de trayectoria. Si se establece en Esquivar o Frenar, la aeronave frenará y mantendrá vuelo estacionario si se detecta un obstáculo durante el vuelo de trayectoria. La aeronave no podrá detectar obstáculos si se desactiva Acción del sistema anticolidión. Vuele con cuidado.
 - Observe el entorno y asegúrese de que no haya obstáculos a lo largo de la ruta antes de ejecutar un vuelo de trayectoria.
 - Procure mantener la aeronave dentro de su alcance visual. Presione el botón de detener vuelo en caso de emergencia.
-
- 💡 • Si la señal se pierde durante el vuelo, la aeronave ejecutará la acción establecida en Tras pérdida de señal.
 - Cuando se termine el vuelo de trayectoria, la aeronave ejecutará la acción establecida en Al finalizar vuelo.

- a. Pulse **GO** para cargar la tarea de vuelo de trayectoria. Pulse **||** para cancelar el proceso de carga y volver a la configuración de parámetros del vuelo de trayectoria.
 - b. La tarea de vuelo de trayectoria se ejecutará una vez que se haya cargado; la duración, los puntos de trayectoria y la distancia correspondientes al vuelo se mostrarán en la vista de cámara. Si durante un vuelo de trayectoria acciona la palanca de control, se modificará la velocidad de vuelo.
 - c. Pulse **||** para pausar el vuelo de trayectoria después de que haya comenzado la tarea. Pulse **▶** para continuar el vuelo de trayectoria. Pulse **⊗** para detener el vuelo de trayectoria y regresar a la configuración de parámetros de dicho vuelo.
6. Biblioteca

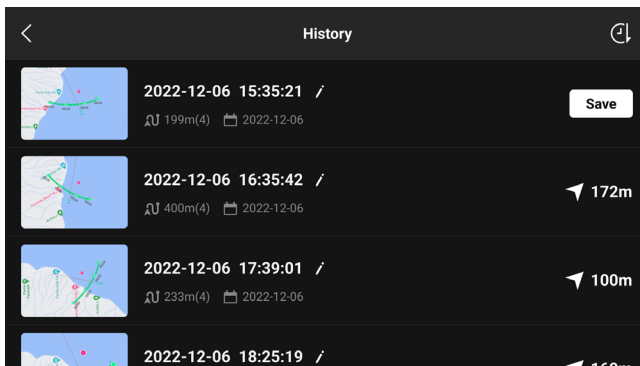
Al planificar un vuelo de trayectoria, la tarea se generará automáticamente y se guardará minuto a minuto. Pulse **≡** en la parte izquierda para acceder a la biblioteca y guardar la tarea manualmente.



- La biblioteca de rutas de vuelo permite a los usuarios consultar las tareas guardadas y abrir o editar tareas.
- Pulse  para editar el nombre de la tarea.
- Deslice hacia la izquierda para eliminar una tarea.
- Pulse el icono que hay en la parte superior derecha para cambiar el orden de presentación de las tareas.
 -  : las tareas se clasificarán en función de la hora.
 -  : las tareas se clasificarán en función de la distancia entre el punto de trayectoria inicial y la posición actual de la aeronave, desde la más corta a la más larga.

7. Salir de Vuelo de trayectoria

Pulse  para salir de Vuelo de trayectoria. Pulse Guardar y salir para guardar la tarea en la biblioteca y salir de esta.

Control de crucero

La función de control de crucero permite a la aeronave fijar el accionamiento actual de la palanca de control cuando se cumplen las condiciones adecuadas. Vuele a la velocidad correspondiente al accionamiento actual de la palanca de control sin tener que moverla de forma continua. Además, el control de crucero también permite movimientos de la aeronave, como el ascenso en espiral, incrementando el accionamiento de la palanca de control.

Uso del control de crucero

1. Configuración del botón de control de crucero

En la aplicación DJI Fly, elija Configuración > Control > Personalización de botones y, a continuación, establezca los botones C1, C2 o C3 en Control de crucero.

2. Acceso al control de crucero

- Presione el botón de control de crucero mientras mueve la palanca de control; a continuación, la aeronave volará a una velocidad acorde con el accionamiento de dicha palanca. Una vez establecido el control de crucero, puede soltar la palanca de control y esta volverá automáticamente a la posición central.
- Si, antes de que esta llegue a la posición central, presiona de nuevo el botón de control de crucero, la velocidad de vuelo se restablece en función del accionamiento actual de la palanca de control.
- Si mueve la palanca de control después de que haya vuelto a la posición central, la aeronave incrementará la velocidad de vuelo tomando la velocidad anterior como referencia. En este caso, si vuelve a presionar el botón de control de crucero, la aeronave incrementará la velocidad de vuelo.

3. Salida del control de crucero

Para salir del control de crucero, presione el botón de control de crucero sin accionar la palanca de control, presione el botón de detener vuelo del control remoto o pulse  en la pantalla. La aeronave frenará y mantendrá vuelo estacionario.



- El control de crucero está disponible en los modos Normal, Cine y Sport; con la función APAS; y con los modos Hyperlapse (ajuste Libre) y FocusTrack.
 - El control de crucero no se puede iniciar si no se acciona la palanca de control.
 - La aeronave no podrá acceder al control de crucero o saldrá de él en las siguientes situaciones:
 - a. Si se encuentra cerca de la altitud máxima o de la distancia máxima.
 - b. Cuando la aeronave se desconecta del control remoto o la aplicación DJI Fly.
 - c. Si la aeronave detecta un obstáculo y entra en vuelo estacionario.
 - d. Durante el procedimiento de RPO o de aterrizaje automático.
 - Se saldrá automáticamente del control de crucero al cambiar de modo de vuelo.
 - Cuando el control de crucero se activa, el sistema anticolidión no cambia el modo de vuelo actual. Vuele con cuidado.
-

Aeronave

DJI Mavic 3 Pro contiene un controlador de vuelo, un sistema de transmisión de vídeo, varios sistemas de visión, un sistema de detección por infrarrojos, un sistema de propulsión y una batería de vuelo inteligente.

Aeronave

DJI Mavic 3 Pro contiene un controlador de vuelo, un sistema de transmisión de vídeo, varios sistemas de visión, un sistema de detección por infrarrojos, un sistema de propulsión y una batería de vuelo inteligente.

Modos de vuelo

DJI Mavic 3 Pro admite los modos de vuelo descritos a continuación. Estos se seleccionan a través del selector de modo de vuelo del control remoto.

Modo Normal

La aeronave usa el sistema GNSS; los sistemas de visión horizontal, superior e inferior; y el sistema de detección por infrarrojos para ubicarse y estabilizarse. Cuando la señal GNSS es intensa, la aeronave usa el GNSS para ubicarse y estabilizarse. Cuando la señal GNSS es débil pero las condiciones de iluminación y demás condiciones del entorno son suficientes, la aeronave usa los sistemas de visión. Cuando los sistemas de visión están activados y las condiciones de iluminación y demás condiciones del entorno son suficientes, el ángulo máximo de inclinación es de 30° y la velocidad máxima de vuelo es de 15 m/s.

Modo Sport

En el modo Sport, la aeronave usa el GNSS para posicionarse y sus respuestas se optimizan para lograr una mayor agilidad y rapidez, lo que la hace más sensible a los movimientos de las palancas de control. Nota: Tenga en cuenta que el sistema anticolidión se desactiva y la velocidad máxima de vuelo es de 21 m/s.

Modo Cine

El modo Cine se basa en el modo Normal, pero con la velocidad de vuelo limitada, lo que hace que la aeronave se mantenga más estable durante la grabación.

Si se va a volar la aeronave en la Unión Europea, esta cambiará al modo Baja velocidad cuando el modo de vuelo se cambie a C con el control remoto. En el modo Baja velocidad, la velocidad de vuelo horizontal máxima se restringe a 2.8 m/s en función del modo Normal, pero no se restringe la velocidad de ascenso ni de descenso.

La aeronave cambia automáticamente al modo ATTI cuando los sistemas de visión no están disponibles o se desactivan, así como cuando la señal GNSS es débil o la brújula experimenta interferencias. En el modo ATTI, el entorno afecta con mayor facilidad a la aeronave. Los factores ambientales, como el viento, pueden provocar un desplazamiento horizontal, lo que puede implicar riesgos, especialmente al volar en espacios cerrados. La aeronave no podrá entrar en vuelo estacionario ni frenar automáticamente. Por tanto, el piloto debe aterrizar la aeronave lo antes posible para evitar accidentes.



• Los modos de vuelo solo son válidos para el vuelo manual y el control de crucero.

- ⚠ • Los sistemas de visión se desactivan en el modo Sport, lo que significa que la aeronave no puede detectar de manera automática los obstáculos que haya en su trayectoria. El usuario debe permanecer alerta sobre el entorno que lo rodea y controlar la aeronave para esquivar obstáculos.
- La velocidad máxima y la distancia de frenado de la aeronave aumentan significativamente en el modo Sport. En condiciones sin viento, es necesaria una distancia de frenado mínima de 30 m.
- En caso de ascenso o descenso de la aeronave en condiciones sin viento, se necesita una distancia de frenado mínima de 10 m en modo Sport o modo Normal.
- La capacidad de respuesta de la aeronave aumenta considerablemente en el modo Sport, por lo que un accionamiento leve de las palancas de control del control remoto se traduce en que la aeronave recorra una larga distancia. Asegúrese de mantener un espacio de maniobra adecuado durante el vuelo.

Indicadores de estado de la aeronave

DJI Mavic 3 Pro tiene ledes delanteros e indicadores de estado de la aeronave.

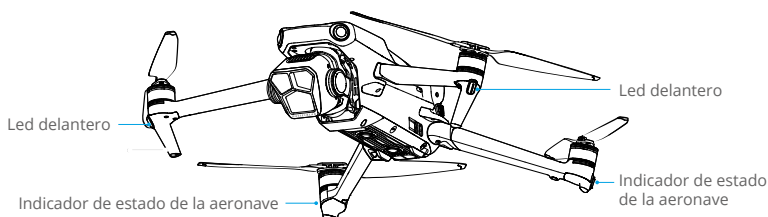





Cuando la aeronave está encendida pero los motores no están funcionando, los ledes delanteros se iluminan en rojo fijo para mostrar la orientación de la aeronave.

Cuando la aeronave está encendida, pero los motores no están funcionando, los indicadores de estado de la aeronave muestran el estado actual del sistema de control de vuelo. Consulte la siguiente tabla para obtener más información sobre los indicadores de estado de la aeronave.

Descripciones de los indicadores de estado de la aeronave

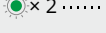
Estados normales

	Parpadea en rojo, amarillo y verde alternativamente	Encendiendo y realizando pruebas de autodiagnóstico
	Parpadea en amarillo cuatro veces	Calentando
	Parpadea en verde lentamente	GNSS activado
	Parpadea en verde dos veces repetidamente	Sistemas de visión activados
	Parpadea en amarillo lentamente	GNSS y sistemas de visión desactivados (modo ATTI activado)

Estados de advertencia

	Parpadea en amarillo rápidamente	Pérdida de señal del control remoto
	Parpadea en rojo lentamente	Despegue desactivado (p. ej., por batería baja*)
	Parpadea en rojo rápidamente	Batería críticamente baja
	Rojo fijo	Error crítico
	Parpadea en rojo y amarillo alternativamente	Es necesario calibrar la brújula

* Si la aeronave no puede despegar mientras los indicadores de estado parpadean en rojo lentamente, inicie la aplicación DJI Fly con el control remoto para consultar los detalles.

Una vez que los motores hayan arrancado, los ledes delanteros parpadearán en rojo y verde alternativamente y los indicadores de estado de aeronave parpadearán en verde. Las luces verdes indican que la aeronave es un VANT, mientras que las rojas indican su orientación y posición.

- ⚠ • Para obtener mejores vídeos, los ledes delanteros se apagan automáticamente al grabar si los ledes delanteros están configurados en modo automático en la aplicación DJI Fly. Los requisitos de iluminación varían según la región. Respete la legislación y las normativas locales.

Regreso al punto de origen

La función Regreso al punto de origen (RPO) dirige la aeronave de vuelta al último punto de origen registrado, siempre que el sistema de posicionamiento funcione con normalidad. Hay tres tipos de RPO: RPO inteligente, RPO por batería baja y RPO de seguridad. La aeronave regresa volando de manera automática al punto de origen y aterriza si se ha iniciado el RPO inteligente, si la aeronave entra en el modo de RPO por batería baja o si se pierde la señal entre el control remoto y la aeronave durante el vuelo.



	GNSS	Descripción
Punto de origen		<p>La primera ubicación en la que la aeronave reciba una señal GNSS de fuerte a relativamente fuerte (indicada por un icono blanco) se registrará como el punto de origen predeterminado. Es posible actualizar el punto de origen antes del despegue siempre que la aeronave reciba otra señal GNSS intensa o relativamente intensa. Si la señal es débil, el punto de origen no se actualizará. Después de que el punto de origen sea registrado, aparecerá un mensaje en la aplicación DJI Fly.</p> <p>Si es necesario actualizar el punto de origen durante un vuelo (como cuando la posición del usuario ha cambiado), dicho punto se puede actualizar manualmente en Configuración > Seguridad, en la aplicación DJI Fly.</p>

La aeronave ajustará automáticamente la inclinación del estabilizador de modo que la cámara apunte hacia la ruta del RPO de manera predeterminada durante el RPO. Si la señal de transmisión de vídeo es normal, el punto de origen en RA, la ruta del RPO en RA y la sombra de la aeronave en RA se mostrarán de manera predeterminada en la vista de cámara. Esto mejora la experiencia de vuelo y ayuda a los usuarios a ver la ruta del RPO y el punto de origen y a esquivar obstáculos en la ruta. La visualización se puede cambiar en Configuración del sistema > Seguridad > Configuración de RA.

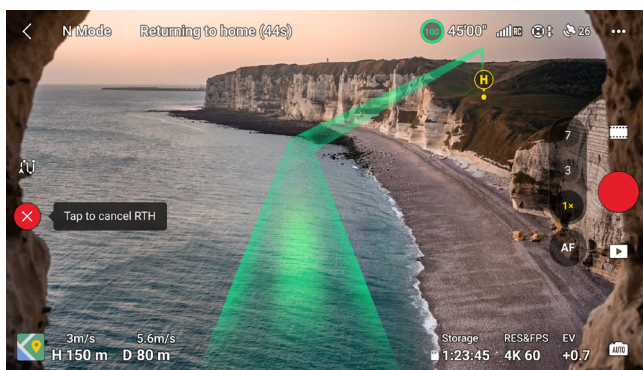
- ⚠ • La ruta del RPO en RA solo se usa como referencia y podría diferir de la ruta de vuelo real en distintas situaciones. Durante el RPO, preste atención en todo momento a la vista en directo que se muestra en la pantalla. Vuele con cuidado.
- Durante el RPO, usar el dial del estabilizador para ajustar la orientación de la cámara o presionar los botones personalizables del control remoto para centrar la cámara impedirá que la aeronave ajuste la inclinación del estabilizador automáticamente, lo que podría impedir que se visualice la ruta del RPO en RA.
- Al llegar al punto de origen, la aeronave ajustará automáticamente la inclinación del estabilizador verticalmente hacia abajo.
- La sombra en RA de la aeronave solo se muestra cuando está a una altitud de 0.5-15 m sobre el suelo.



RPO inteligente

Si la señal GNSS es suficientemente intensa, se puede utilizar RPO inteligente para llevar la aeronave de vuelta al punto de origen. El RPO inteligente se inicia al pulsar  en la aplicación DJI Fly o al mantener presionado el botón RPO del control remoto hasta que suene un pitido. Para salir del RPO inteligente, pulse  en la aplicación DJI Fly o presione el botón RPO del control remoto. Tras salir del RPO, los usuarios recuperarán el control de la aeronave.

RPO avanzado

El RPO avanzado se activa si la iluminación es suficiente y el entorno es adecuado para los sistemas de visión cuando se activa el RPO inteligente. La aeronave planificará automáticamente la mejor ruta RPO, que se mostrará en la aplicación DJI Fly, y se ajustará de acuerdo con el entorno.

Configuración del RPO

La configuración del RPO está disponible para el RPO avanzado. En la aplicación DJI Fly, vaya a la vista de cámara y pulse Sistema > Seguridad y, a continuación, RPO.

1. **Óptimo:** al margen de la configuración de la altitud del RPO, la aeronave planifica automáticamente la ruta óptima del RPO y ajusta la altitud en función de factores del entorno (p. ej., obstáculos) y de las señales de transmisión. La ruta óptima del RPO implica que la aeronave recorrerá en vuelo la distancia más corta posible, con lo que se reduce el consumo de batería y aumenta el tiempo de vuelo.



2. **Preestablecido:** si la aeronave se encuentra a una distancia superior a 50 m del punto de origen cuando se inicia el RPO, la aeronave planificará la ruta del RPO, se dirigirá a una zona abierta esquivando cualquier obstáculo, ascenderá a la altitud del RPO y regresará al punto de origen siguiendo la ruta más idónea.

Si la aeronave se encuentra a una distancia de 5 a 50 m del punto de origen cuando se inicia el RPO, la aeronave no ascenderá a la altitud del RPO y, en su lugar, regresará al punto de origen siguiendo la ruta más idónea y manteniendo la altitud actual.

Cuando la aeronave esté cerca del punto de origen, esta descenderá volando hacia delante si la altitud actual es superior a la altitud del RPO.



Procedimiento de RPO avanzado

1. Se registra el punto de origen.
2. Se activa el RPO avanzado.
3. La aeronave frena y se mantiene en vuelo estacionario.
 - a. La aeronave aterriza de inmediato si está a menos de 5 m del punto de origen al comenzar el procedimiento de RPO.

- b. Si la aeronave está a más de 5 m del punto de origen cuando se inicia el RPO, la aeronave planificará la ruta más idónea según la configuración del RPO y volará al punto de origen mientras detecta obstáculos y evita zonas GEO. La parte delantera de la aeronave siempre apuntará en la misma dirección que la dirección de vuelo.
4. La aeronave volará automáticamente según la configuración del RPO, el entorno y la señal de transmisión que haya durante el procedimiento de RPO.
5. Al llegar al punto de origen, la aeronave aterriza y los motores se detienen.

RPO en línea recta

La aeronave entrará en el RPO en línea recta cuando la iluminación no sea suficiente y el entorno no sea adecuado para el RPO avanzado.

Procedimiento de RPO en línea recta:

1. Se registra el punto de origen.
2. Se activa el RPO en línea recta.
3. La aeronave frena y se mantiene en vuelo estacionario.
 - a. Si la aeronave está a más de 50 m del punto de origen cuando se inicia el RPO, esta asciende a una altura de 20 m (este paso se omite si la altura actual es superior a 20 m) y, a continuación, ajusta su orientación, asciende a la altitud del RPO preestablecida y luego vuela hacia el punto de origen. Si la altitud actual es más alta que la altitud del RPO, la aeronave volará al punto de origen a la altitud actual.
 - b. Si la aeronave está a una distancia de entre 5 y 50 m del punto de origen al comenzar el RPO, esta ajusta su orientación y vuela hacia el punto de origen a la altitud actual. Si la altitud actual es inferior a 2 m cuando se inicia el RPO, la aeronave ascenderá a 2 m y volverá al punto de origen.
 - c. La aeronave aterriza de inmediato si está a menos de 5 m del punto de origen al comenzar el procedimiento de RPO.
4. Al llegar al punto de origen, la aeronave aterriza y los motores se detienen.



- Durante el RPO avanzado, la aeronave ajustará automáticamente la velocidad de vuelo para adaptarse a factores del entorno (p. ej., la velocidad del viento o los obstáculos).
- La aeronave no podrá esquivar objetos pequeños ni finos, como ramas de árboles o líneas eléctricas. Dirija la aeronave a una zona abierta antes de usar el RPO inteligente.
- Establezca el RPO avanzado en Preestablecido si a lo largo de la ruta hay líneas eléctricas o torres de alta tensión que la aeronave no pueda esquivar. Además, asegúrese de que la altitud del RPO se establezca en un valor superior a la altura de cualquier obstáculo.
- La aeronave frenará y regresará al punto de origen según los últimos valores establecidos si la configuración del RPO se cambia durante el RPO.
- Si la altitud máx. se establece en un valor inferior a la altitud actual durante el RPO, la aeronave descenderá a la altitud máx. y regresará al punto de origen.
- La altitud del RPO no se puede cambiar durante el RPO.

- Si hay una diferencia grande entre la altitud actual y la altitud del RPO, no se podrá calcular con precisión el consumo de batería, ya que la velocidad del viento varía según la altitud. Preste especial atención al nivel de batería y a las notificaciones de advertencia en la aplicación DJI Fly.
 - El RPO avanzado no estará disponible si las condiciones de iluminación y del entorno no son adecuadas para los sistemas de visión durante el despegue o el procedimiento de RPO.
 - Durante el RPO avanzado, la aeronave entrará en el modo RPO en línea recta si las condiciones de iluminación y el entorno no son adecuados para los sistemas de visión y la aeronave no puede detectar obstáculos. Se debe establecer una altitud RPO adecuada antes de iniciar el RPO.
 - Cuando la señal del control remoto es normal durante el RPO avanzado, la palanca de inclinación permite controlar la velocidad de vuelo, pero la orientación y la altitud no se pueden controlar, ni la aeronave se puede dirigir hacia la izquierda o hacia la derecha. La aceleración consume más energía. La aeronave no puede detectar obstáculos si la velocidad de vuelo excede la velocidad de detección efectiva. La aeronave frenará, mantendrá vuelo estacionario y abandonará el RPO si se tira hacia abajo de la palanca de inclinación por completo. La aeronave podrá controlarse tras soltar la palanca de inclinación.
 - Si el punto de origen está en las zonas de altitud y la aeronave se encuentra fuera de estas, el RPO avanzado dirigirá la aeronave por debajo del límite de altitud, que podría ser más bajo que la altitud del RPO establecida. Vuele con cuidado.
 - Cuando la señal del control remoto es normal durante el RPO en línea recta, el control remoto permite controlar la velocidad y la altitud de vuelo, pero la orientación de la aeronave no se puede controlar, ni la aeronave se puede dirigir hacia la izquierda o hacia la derecha. La aeronave no podrá detectar obstáculos si se acelera con la palanca de inclinación y la velocidad de vuelo excede la velocidad de detección efectiva. Cuando la aeronave esté ascendiendo o volando hacia adelante, mueva la palanca de control en la dirección opuesta para salir del RPO. Suelte la palanca de control para recuperar el control de la aeronave.
 - Si la aeronave alcanza la altitud máxima mientras asciende durante el RPO, se detendrá y regresará al punto de origen a la altitud actual.
 - Si la aeronave alcanza la altitud máxima mientras asciende tras detectar obstáculos por delante, mantendrá vuelo estacionario.
 - Si la transmisión de vídeo OcuSync está bloqueada y se desconecta, la aeronave solo dispondrá de la conectividad 4G de Transmisión mejorada. Teniendo en cuenta que puede haber grandes obstáculos en la ruta RPO, esta tomará como referencia la ruta de vuelo anterior para garantizar la seguridad durante el RPO. Cuando use Transmisión mejorada, preste más atención al estado de la batería y la ruta RPO en el mapa.
-

RPO por batería baja

Cuando el nivel de la batería de vuelo inteligente sea demasiado bajo y no haya suficiente energía para regresar al punto de origen, aterrice la aeronave tan pronto como sea posible.

Para evitar peligros innecesarios debido a una energía insuficiente, la aeronave calcula automáticamente si la batería tiene bastante carga para regresar al punto de origen de acuerdo con la posición, el entorno y la velocidad de vuelo actuales. Aparecerá un aviso de advertencia en la aplicación DJI Fly cuando el nivel de batería sea bajo y solo sea suficiente para completar un vuelo de RPO. La aeronave volará automáticamente al punto de origen si no se hace nada después de una cuenta atrás de 10 segundos.

El usuario puede cancelar el RPO si presiona el botón RPO del control remoto. La advertencia de nivel de batería bajo se muestra una sola vez durante el vuelo. Si se cancela el procedimiento RPO tras recibir esta advertencia, puede que la batería inteligente no disponga de la carga suficiente para que la aeronave aterrice de forma segura, de modo que podría estrellarse o perderse.

La aeronave aterrizará automáticamente si el nivel de batería actual solo es suficiente para que descienda desde su altitud actual. El aterrizaje automático no se puede cancelar, pero durante dicha maniobra el control remoto se puede usar para alterar el movimiento horizontal y la velocidad de descenso de la aeronave. Si hay suficiente energía, la palanca del acelerador se puede usar para hacer que la aeronave ascienda a una velocidad de 1 m/s.

Durante el aterrizaje automático, mueva la aeronave horizontalmente para encontrar un lugar adecuado para aterrizar lo antes posible. La aeronave caerá si el usuario sigue moviendo la palanca del acelerador hacia arriba hasta que no quede energía.

RPO de seguridad

Se trata de la acción que la aeronave debe realizar si se pierde la señal del control remoto. Hay tres opciones disponibles: RPO, Aterrizar o Vuelo estacionario. Y se establece con la aplicación DJI Fly en Configuración > Seguridad > Configuración avanzada de seguridad. Si se ha registrado previamente el punto de origen y la brújula funciona con normalidad, el RPO de seguridad se activará automáticamente si se pierde la señal del control remoto durante más de seis segundos.

Cuando la iluminación es suficiente y los sistemas de visión funcionan con normalidad, DJI Fly muestra la ruta del RPO que generó la aeronave antes de que se perdiera la señal del control remoto usando el RPO avanzado según la configuración del RPO. La aeronave permanecerá en el RPO incluso si se restablece la señal del control remoto. DJI Fly actualizará la ruta del RPO en consecuencia.

Cuando la iluminación no sea suficiente y los sistemas de visión no estén disponibles, la aeronave irá a la ruta original RPO.

Procedimiento de ruta original RPO:

1. La aeronave frena y se mantiene en vuelo estacionario.
2. a. Si la aeronave está a más de 50 m del punto de origen, esta ajusta su orientación y vuela marcha atrás durante 50 m siguiendo la ruta de vuelo original y luego entra en el RPO en línea recta.

- b. Si la aeronave está a más de 5 m pero a menos de 50 m del punto de origen, entra en RPO en línea recta.
 - c. La aeronave aterriza de inmediato si está a menos de 5 m del punto de origen al comenzar el procedimiento de RPO.
3. Al llegar al punto de origen, la aeronave aterriza y los motores se detienen.

La aeronave entrará o se mantendrá en RPO en línea recta si la señal del control remoto se restablece durante el RPO.



- Si el RPO se activa con DJI Fly y la aeronave está a más de 5 m del punto de origen, aparecerá un mensaje en la aplicación que solicita que elija una opción de aterrizaje.
 - Es posible que la aeronave no pueda regresar con normalidad al punto de origen si la señal GNSS es débil o no está disponible. La aeronave puede pasar a modo ATTI si, tras entrar en RPO de seguridad, la señal GNSS se debilita o no está disponible. La aeronave mantendrá vuelo estacionario durante un rato antes de aterrizar.
 - Es importante establecer una altitud de RPO adecuada antes de cada vuelo. Inicie DJI Fly y establezca la altitud de RPO. La altitud de RPO predeterminada es de 100 m.
 - La aeronave no puede detectar obstáculos durante el RPO de seguridad si los sistemas de visión no están disponibles.
 - Las zonas GEO pueden afectar al RPO. Evite volar cerca de zonas GEO.
 - Es posible que la aeronave no pueda regresar al punto de origen si la velocidad del viento es demasiado alta. Vuele con cuidado.
 - Preste atención a objetos pequeños o finos (como ramas de árboles o líneas eléctricas) u objetos transparentes (como agua o vidrio) durante el RPO. Abandone el RPO y controle la aeronave manualmente en caso de emergencia.
 - Es posible que el RPO no esté disponible en algunos entornos, incluso aunque los sistemas de visión estén funcionando. La aeronave abandonará el RPO en tales casos.
-

Protección de aterrizaje

Si el usuario activa el RPO o el aterrizaje automático con el control remoto o la aplicación, la protección de aterrizaje se activará durante el RPO inteligente.

La protección de aterrizaje se activa cuando la aeronave inicia el aterrizaje.

1. Durante la protección de aterrizaje, la aeronave detectará automáticamente un terreno adecuado y aterrizará con cuidado.
2. Si determina que el terreno no es adecuado para el aterrizaje, la aeronave mantendrá vuelo estacionario y esperará la confirmación del piloto.
3. Si la protección de aterrizaje no está operativa, DJI Fly mostrará un aviso de aterrizaje cuando la aeronave descienda a 0.5 m del suelo. Pulse la pantalla para confirmar el aviso o mueva la palanca del acelerador hacia abajo hasta el fondo y manténgala en esa posición durante un segundo; la aeronave aterrizará.

Aterrizaje de precisión

Durante el RPO, la aeronave examina e intenta adaptarse de forma automática a las características del terreno que hay por debajo. Cuando el terreno actual coincide con el terreno del punto de origen, la aeronave aterrizará. Si la adaptación del terreno falla, aparecerá un aviso en DJI Fly.



- La protección de aterrizaje se activa durante el aterrizaje de precisión.
 - La ejecución del aterrizaje de precisión está sujeta a las siguientes condiciones:
 - a. El punto de origen se deberá haber registrado al despegar y no se podrá cambiar durante el vuelo. De lo contrario, la aeronave no tendrá ningún registro de las características del terreno del punto de origen.
 - b. Durante el despegue, la aeronave deberá ascender, como mínimo, 7 m antes de desplazarse en horizontal.
 - c. Las características del terreno del punto de origen deberán permanecer prácticamente inalteradas.
 - d. El terreno del punto de origen deberá presentar características que lo distingan con claridad. No son aptos los terrenos que estén cubiertos de nieve.
 - e. Las condiciones de iluminación no podrán ser demasiado claras ni demasiado oscuras.
 - Durante el aterrizaje de precisión, se pueden ejecutar las siguientes acciones:
 - a. Mover la palanca del acelerador hacia abajo para acelerar el aterrizaje.
 - b. Mover las palancas de control en cualquier dirección aparte de la dirección del acelerador para detener el aterrizaje de precisión. La aeronave descenderá en vertical al soltar las palancas de control.
-

Sistemas de visión y sistema de detección por infrarrojos

DJI Mavic 3 Pro está equipado con un sistema de detección por infrarrojos, un sistema de visión horizontal, un sistema de visión superior y un sistema de visión inferior.

Los sistemas de visión superior e inferior constan de dos cámaras cada uno, y los sistemas de visión frontal, trasero y lateral constan de cuatro cámaras en total.

El sistema de detección por infrarrojos consta de dos módulos de infrarrojos 3D. El sistema de visión inferior y el sistema de detección por infrarrojos ayudan a la aeronave a mantener su posición actual, a mantener vuelo estacionario con mayor precisión y a volar en interiores o en lugares donde la señal GNSS no esté disponible.

La luz auxiliar, ubicada en la parte inferior de la aeronave, puede ayudar al sistema de visión inferior. Por defecto, se enciende automáticamente en entornos con poca luz cuando la altitud de vuelo es inferior a 5 m. Los usuarios también pueden encenderla o apagarla manualmente con la aplicación DJI Fly. Cada vez que se reinicia la aeronave, la luz auxiliar inferior vuelve a la configuración predeterminada: Automática.

- ⚠ • El led auxiliar se configura en automático cuando la aeronave se usa en la UE. Esta configuración no se puede cambiar. Los ledes de los brazos delanteros de la aeronave siempre están encendidos cuando la aeronave se usa en la UE. Esta configuración no se puede cambiar.

Sistema de visión omnidireccional horizontal

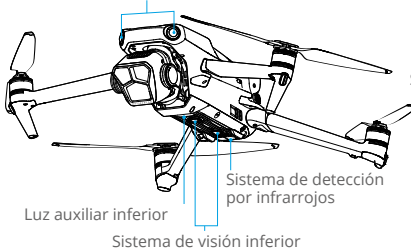

Sistema de visión superior

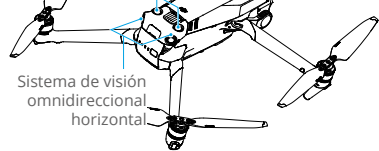

Alcance de detección

Sistema de visión frontal	Rango de medición de precisión: 0.5-20 m; campo de visión: 90° (horizontal), 103° (vertical)
Sistema de visión trasero	Rango de medición de precisión: 0.5-16 m; campo de visión: 90° (horizontal), 103° (vertical)
Sistema de visión lateral	Rango de medición de precisión: 0.5-25 m; campo de visión: 90° (horizontal), 85° (vertical)
Sistema de visión superior	Rango de medición de precisión: 0.2-10 m; campo de visión: 100° (frontal y posterior), 90° (izquierda y derecha)
Sistema de visión inferior	Rango de medición de precisión: 0.3-18 m; campo de visión: 130° (frontal y posterior), 160° (izquierda y derecha) El sistema de visión inferior funciona mejor cuando la aeronave se encuentra a una altitud de entre 0.5 y 30 m.

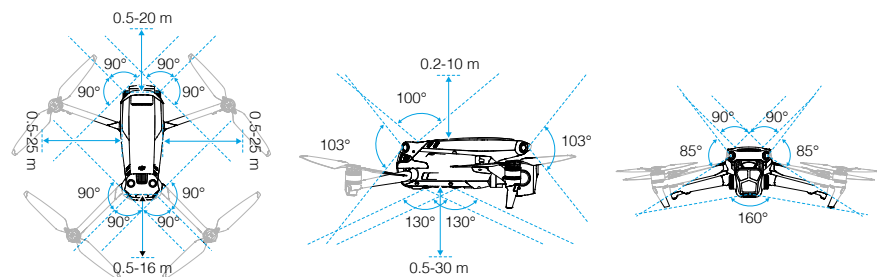

Uso del sistema de visión

La función de posicionamiento del sistema de visión inferior es aplicable cuando las señales GNSS no están disponibles o son débiles. Se activa automáticamente en modo Normal o Cine.

Los sistemas de visión horizontal y superior se activarán automáticamente al encender la aeronave si esta está en modo Normal o modo Cine y el sistema anticolidión está establecido en Esquivar o Frenar en la aplicación DJI Fly. Mediante los sistemas de visión horizontal y superior, la aeronave puede frenar activamente al detectar obstáculos. Los sistemas de visión horizontal y superior funcionan mejor si la iluminación es adecuada y los obstáculos están claramente marcados o tienen una textura definida. Debido a la inercia, los usuarios deben asegurarse de que la aeronave frene a una distancia razonable.

El posicionamiento visual y la detección de obstáculos se pueden desactivar en DJI Fly en Configuración del sistema > Seguridad > Configuración avanzada de seguridad.

- ⚠ • Preste atención al entorno de vuelo. Los sistemas de visión y el sistema de detección por infrarrojos solo funcionan en determinadas circunstancias y no sustituyen el control ni el criterio humano. En todo momento durante el vuelo, preste atención al entorno y a las advertencias que le muestre la aplicación DJI Fly, pilote la aeronave con responsabilidad y mantenga el control de esta.
- El posicionamiento visual y la detección de obstáculos están disponibles al volar manualmente y no están disponibles en modos como el RPO, el aterrizaje automático ni los modos de vuelo inteligente.
- Al desactivar el posicionamiento visual y la detección de obstáculos, la aeronave depende solo del GNSS para mantener el vuelo estacionario; la detección de obstáculos omnidireccional no está disponible y la aeronave no desacelerará automáticamente en descensos cercanos al suelo. Extrema las precauciones cuando el posicionamiento visual y la detección de obstáculos estén desactivados. El posicionamiento visual y la detección de obstáculos se pueden desactivar temporalmente en condiciones de nubosidad o niebla o cuando se detecten obstáculos durante el aterrizaje. Mantenga el posicionamiento visual y la detección de obstáculos activados en situaciones normales de vuelo. El posicionamiento visual y la detección de obstáculos se activan de manera predeterminada después de reiniciar la aeronave.
- Los sistemas de visión inferior funcionan mejor cuando la aeronave se encuentra a una altitud de entre 0.5 y 30 m si no hay señal GNSS disponible. Debe prestarse suma atención en caso de que la altitud de la aeronave supere los 30 m, ya que esta circunstancia podría afectar al rendimiento del posicionamiento visual.

- En entornos con poca luz, es posible que los sistemas de visión no logren un rendimiento de posicionamiento óptimo, ni siquiera con la luz auxiliar inferior encendida. Vuele con cuidado si la señal GNSS es débil en dichos entornos.
- Es posible que el sistema de visión inferior no funcione correctamente si la aeronave vuela cerca de superficies de agua. Por tanto, la aeronave podría no ser capaz de tomar medidas para evitar el agua al aterrizar. Se recomienda que mantenga el control del vuelo en todo momento, tome decisiones racionales en función del entorno y procure no depender en exceso del sistema de visión inferior.
- Los sistemas de visión no pueden identificar con precisión grandes estructuras con armazones y cables, como grúas de torre, torres de alta tensión, líneas de alta tensión, puentes atirantados o puentes colgantes.
- Los sistemas de visión no pueden funcionar correctamente cerca de superficies que no tengan variaciones de patrón claras o donde la luz sea demasiado tenue o demasiado intensa. El sistema de visión no funciona correctamente en las siguientes situaciones:
 - a. Al volar cerca de superficies monocromas (p. ej., negro, blanco, rojo o verde puros).
 - b. Al volar cerca de superficies altamente reflectantes.
 - c. Al volar cerca de agua o superficies transparentes.
 - d. Al volar cerca de superficies u objetos en movimiento.
 - e. Al volar en un área con cambios de iluminación frecuentes y drásticos.
 - f. Al volar cerca de superficies extremadamente oscuras (<15 lux) o brillantes (>40 000 lux).
 - g. Al volar cerca de superficies que reflejen intensamente o absorban las ondas infrarrojas (p. ej., espejos).
 - h. Al volar cerca de superficies que no tengan patrones ni texturas definidos.
 - i. Al volar cerca de superficies que tengan patrones o texturas idénticos y repetitivos (p. ej., baldosas con el mismo diseño).
 - j. Al volar cerca de obstáculos que presenten pequeñas superficies (p. ej., ramas de árboles).
- Mantenga los sensores limpios en todo momento. NO raye ni manipule los sensores. NO almacene la aeronave en entornos húmedos ni polvorientos.
- Es posible que las cámaras de los sistemas de visión deban calibrarse después de haber estado almacenadas durante un período prolongado. Aparecerá un mensaje en DJI Fly y la calibración se realizará automáticamente.
- NO vuele en días lluviosos, con niebla o cuando la visibilidad sea inferior a 100 m.
- Compruebe lo siguiente antes de cada despegue:
 - a. Asegúrese de que no haya adhesivos ni ningún otro obstáculo sobre el vidrio de los sistemas de detección por infrarrojos y los sistemas de visión.
 - b. Use un paño suave si hay suciedad, polvo o agua en el cristal de los sistemas de visión y del sistema de detección por infrarrojos. NO use ningún producto de limpieza que contenga alcohol.
 - c. Póngase en contacto con Asistencia Técnica de DJI si las lentes del sistema de detección por infrarrojos o de los sistemas de visión presentan cualquier desperfecto.
- NO bloquee el sistema de detección por infrarrojos.

Sistema avanzado de asistencia al piloto (APAS)

La función Sistema avanzado de asistencia al piloto (APAS) está disponible en los modos Normal y Cine. Cuando APAS está activado, la aeronave continuará respondiendo a las órdenes del usuario y planificará su ruta teniendo en cuenta tanto el accionamiento de las palancas de control como el entorno de vuelo. APAS permite esquivar obstáculos y obtener un vídeo más fluido con mayor facilidad, además de ofrecer una mejor experiencia de vuelo.

Siga moviendo las palancas de control en cualquier dirección. La aeronave esquivará los obstáculos volando por encima o por debajo de estos, o por su izquierda o derecha. La aeronave también puede responder al accionamiento de las palancas de control mientras evita obstáculos.

Cuando APAS está activado, la aeronave se puede detener presionando el botón de detener vuelo en el control remoto. La aeronave frena, mantiene vuelo estacionario durante tres segundos y espera a recibir órdenes del piloto.

Para activar APAS, inicie la aplicación DJI Fly, acceda a Configuración > Seguridad, y active APAS eligiendo Esquivar. Seleccione el modo Normal o Elegante cuando utilice Esquivar. En el modo Elegante, la aeronave puede volar a más velocidad, con más suavidad y más cerca de los obstáculos, con lo que logrará mejores vídeos mientras esquia los obstáculos. Sin embargo, aumentará el riesgo de colisión con los obstáculos. Vuele con cuidado.

El modo Elegante no funciona con normalidad en las siguientes situaciones:

1. Si la orientación de la aeronave cambia rápidamente al volar cerca de obstáculos.
2. Si se vuela entre obstáculos estrechos (p. ej., entre arbolado y arbustos) a alta velocidad.
3. Si se vuela cerca de obstáculos que son demasiado pequeños para ser detectados.
4. Si se vuela con el protector para hélices montado.

Protección de aterrizaje

La protección de aterrizaje se activa si el sistema anticolidión se ha establecido en Esquivar o Frenar y si el usuario mueve la palanca del acelerador hacia abajo para que la aeronave aterrice. La protección de aterrizaje se activa cuando la aeronave inicia el aterrizaje.

1. Durante la protección de aterrizaje, la aeronave detectará automáticamente si una zona es adecuada para aterrizar y, a continuación, aterrizará.
2. Si el terreno no es adecuado para aterrizar, la aeronave mantendrá vuelo estacionario cuando haya descendido hasta alcanzar 0.8 m sobre el suelo. Mueva la palanca del acelerador hacia abajo durante, como mínimo, cinco segundos; la aeronave aterrizará con el sistema anticolidión desactivado.



- Asegúrese de usar APAS cuando los sistemas de visión estén disponibles. Asegúrese de que no haya personas, animales, objetos con pequeñas superficies (p. ej., ramas de árboles), ni objetos transparentes (p. ej., cristal o agua) a lo largo de la ruta de vuelo deseada.
- Asegúrese de usar APAS cuando el sistema de visión inferior esté disponible o la señal GNSS sea intensa. Es posible que APAS no funcione correctamente si la aeronave vuela sobre agua o zonas cubiertas de nieve.
- Tenga especial cuidado al volar en entornos muy oscuros (<300 lux) o brillantes (>10 000 lux).
- Preste atención a la aplicación DJI Fly y asegúrese de que APAS funcione con normalidad.
- Es posible que APAS no funcione correctamente si la aeronave vuela cerca de límites de vuelo o en una zona GEO.

Asistencia visual

La vista de la asistencia visual, a través del sistema de visión horizontal, modifica la dirección de la velocidad horizontal (adelante, atrás, izquierda o derecha) para ayudar a los usuarios a navegar y observar obstáculos durante el vuelo. Para cambiar a la vista de la asistencia visual, deslice a la izquierda en el indicador de posición o a la derecha en el minimapa o pulse el icono de la esquina inferior derecha del indicador de posición.

- ⚠ La calidad de la transmisión de vídeo podría ser inferior cuando use la asistencia visual debido a los límites del ancho de banda de transmisión, el rendimiento del teléfono móvil o la resolución de transmisión de vídeo de la pantalla del control remoto.
- Es normal que aparezcan las hélices en la vista de asistencia visual.
- La asistencia visual debe usarse solo como referencia. Las paredes de cristal y los objetos pequeños (p. ej., las ramas de los árboles, los cables de electricidad o las cuerdas de las cometas) no se pueden mostrar con precisión.
- La asistencia visual no está disponible antes de que despegue la aeronave ni cuando la señal de transmisión de vídeo es débil.



Velocidad horizontal de la aeronave	La dirección de la línea indica la dirección horizontal actual de la aeronave; la longitud de la línea indica la velocidad horizontal de la aeronave.
Dirección de la vista de asistencia visual	Indica la dirección de la vista de asistencia visual. Manténgalo pulsado para bloquear la dirección.
Cambiar al minimapa	Púlselo para cambiar de la vista de asistencia visual al minimapa.
Contraer	Púlselo para minimizar la vista de asistencia visual.
Máx.	Púlselo para maximizar la vista de asistencia visual.
Bloqueada	Indica que la dirección de la vista de asistencia visual está bloqueada. Púlselo para cancelar el bloqueo.

- ☀ Si la dirección no está bloqueada en una dirección en particular, la vista de asistencia visual cambia automáticamente a la dirección de vuelo actual. Pulse cualquier otra flecha de dirección para cambiar la dirección de la vista de asistencia visual durante tres segundos antes de volver a la vista de la dirección de vuelo horizontal actual.
- Si la dirección está bloqueada en una dirección específica, pulse cualquier otra flecha de dirección para cambiar la dirección de la vista de asistencia visual durante tres segundos antes de volver a la dirección de vuelo horizontal actual.

Advertencia de colisión

Si se detecta un obstáculo en la dirección de la vista actual, la vista de asistencia visual mostrará una advertencia de colisión. El color de la advertencia viene determinado por la distancia que hay entre el obstáculo y la aeronave.



Color de la advertencia de colisión	Distancia entre la aeronave y el obstáculo
Amarillo	2.2-5 m
Rojo	≤ 2.2 m

- ⚠ • El campo de visión de la asistencia visual es de aproximadamente 70° en todas las direcciones. Es normal no ver obstáculos en el campo de visión si se muestra una advertencia de colisión.
- La advertencia de colisión no está controlada por el botón Mostrar mapa de radar y permanece visible incluso cuando el mapa de radar está apagado.
- Las advertencias de colisión solo aparecen cuando la vista de asistencia visual se muestra en la ventana pequeña.

Registrador de vuelo

Los datos de vuelo, que incluyen telemetría de vuelo, información de estado de la aeronave y otros parámetros, se guardan automáticamente en el registrador de datos integrado en la aeronave. Podrá acceder a los datos a través de DJI Assistant 2 (serie de drones de consumo).

Hélices

Hay dos tipos de hélices de liberación rápida DJI Mavic 3 Pro, que se han diseñado para girar en sentidos opuestos. Las marcas se usan para indicar qué hélices se deben instalar en qué motores. Asegúrese de alinear cada hélice con su motor siguiendo las instrucciones.

Colocación de las hélices

Instale las hélices con marcas en los motores con marcas, y las hélices sin marcas en los motores sin marcas. Sujete el motor, presione la hélice hacia abajo y gírela en la dirección marcada en la hélice hasta que salte y quede fija.

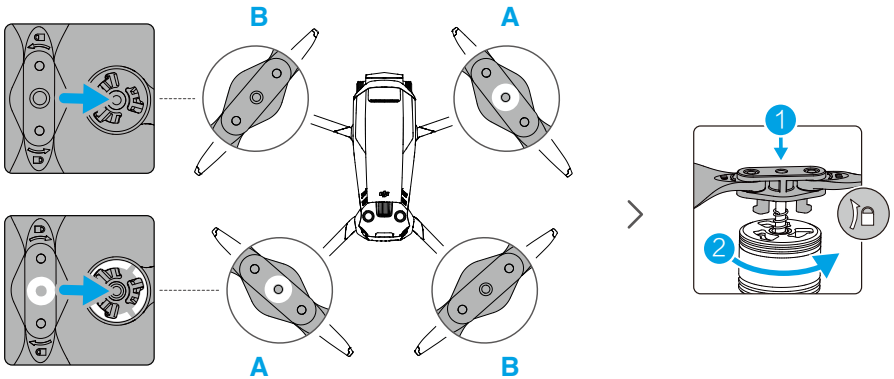

Extracción de las hélices

Sujete el motor, presione la hélice hacia abajo y gírela en la dirección opuesta a la marcada en la hélice hasta que salte.

- ⚠ • Las palas de las hélices están afiladas. Manipúlelas con cuidado.
- Use solo hélices de DJI oficiales. NO mezcle distintos tipos de hélices.
- Las hélices son componentes de consumo. Compre hélices adicionales si es necesario.
- Asegúrese de que las hélices y los motores estén instalados de forma segura antes de cada vuelo.
- Antes de cada vuelo, asegúrese de que todas las hélices se encuentren en buen estado. NO utilice hélices desgastadas, astilladas ni rotas.
- Para evitar lesiones, manténgase alejado de las hélices y los motores cuando estén en movimiento.

- Para evitar daños en las hélices, coloque la aeronave en la dirección que se muestra en el estuche de transporte, durante el transporte o el almacenamiento. NO retuerza ni doble las hélices. Si las hélices están dañadas, el rendimiento del vuelo podría verse afectado.
 - Asegúrese de que los motores estén bien montados y giren suavemente. Si un motor se bloquea y no puede girar libremente, aterrice la aeronave de inmediato.
 - NO intente modificar la estructura de los motores.
 - NO toque los motores, ni deje que las manos u otras partes del cuerpo entren en contacto con estos tras el vuelo, ya que pueden estar calientes.
 - NO bloquee ninguno de los orificios de ventilación de los motores o del cuerpo de la aeronave.
 - Asegúrese de que el sonido de los ESC sea normal al encenderlos.
-

Batería de vuelo inteligente

La batería de vuelo inteligente Mavic 3 es una batería de 15.4 V y 5000 mAh, con función de carga y descarga inteligente.

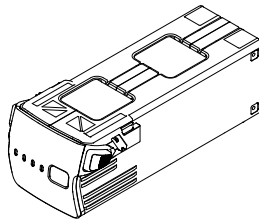

Características de la batería

1. Los ledes de nivel de batería muestran el nivel de batería actual.
2. Función de descarga automática: para evitar que se hinche, la batería se descarga automáticamente al 96 % de su nivel si queda inactiva durante tres días, y hasta el 60 % si queda inactiva durante nueve días. Es normal notar un calor moderado procedente de la batería durante el proceso de descarga.
3. Carga equilibrada: los voltajes de las celdas de la batería se equilibran automáticamente al cargar.
4. Protección contra sobrecarga: la carga se detiene automáticamente cuando la batería está cargada por completo.
5. Detección de temperatura: para prevenir cualquier daño, la batería solo se carga a una temperatura de entre 5 y 40 °C (entre 41 y 104 °F).
6. Protección contra sobrecorriente: la batería deja de cargarse si se detecta un exceso de corriente.
7. Protección contra sobredescargas: la descarga se detiene automáticamente para evitar una descarga excesiva al no usar la batería. La protección contra sobredescarga no está activada cuando se está usando la batería.
8. Protección contra cortocircuitos: la fuente de alimentación se corta automáticamente si se detecta un cortocircuito.
9. Protección contra daños a las celdas de batería: la aplicación mostrará un aviso de

advertencia cuando se detecte una celda de batería dañada.

10. Modo de hibernación: para ahorrar energía, la batería se desactiva después de 20 minutos de inactividad. Si el nivel de batería es inferior al 5 %, la batería entrará en modo de hibernación después de estar seis horas en reposo, para evitar una descarga excesiva. En el modo de hibernación, los indicadores del nivel de batería no se iluminan. Cargue la batería para salir del modo de hibernación.
11. Comunicación: la información relativa al voltaje, la capacidad y la corriente de la batería se transmite a la aeronave.

⚠ • Consulte las directrices de seguridad y las pegatinas que hay en la batería antes de usarla. Los usuarios deberán asumir plena responsabilidad por todas las operaciones que se realicen con la batería y por el uso de esta.

Uso de la batería

Comprobación del nivel de batería

Presione el botón de encendido una vez para comprobar el nivel de batería.

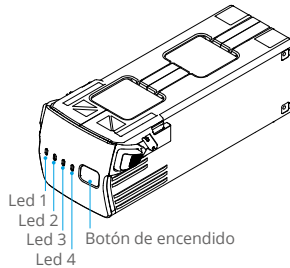

📖 Los ledes de nivel de batería muestran el nivel de carga de la batería durante la descarga. Los estados de los ledes se definen a continuación:

● : Led encendido

◉ : Led parpadeando

○ : Led apagado

Led 1	Led 2	Led 3	Led 4	Nivel de batería
●	●	●	●	88 %-100 %
●	●	●	◉	76 %-87 %
●	●	●	○	63 %-75 %
●	●	◉	○	51 %-62 %
●	●	○	○	38 %-50 %
●	◉	○	○	26 %-37 %
●	○	○	○	13 %-25 %
◉	○	○	○	0 %-12 %

Encendido/apagado

Presione una vez el botón de encendido y luego vuelva a presionarlo y manténgalo presionado durante dos segundos para encender/apagar la batería. Cuando la aeronave está encendida, los ledes de nivel de batería muestran el nivel de batería.

Aviso de temperatura baja

1. La capacidad de la batería se reduce significativamente cuando se vuela a bajas temperaturas de -10 a 5 °C (14 a 41 °F). Se recomienda mantener la aeronave en vuelo estacionario durante un rato para calentar la batería. Asegúrese de cargar completamente la batería antes del despegue.
2. Las baterías no se pueden usar en entornos con temperaturas inferiores a -10 °C (14 °F).
3. En entornos de baja temperatura, termine el vuelo en cuanto la aplicación DJI Fly muestre la advertencia de nivel de batería bajo.
4. Para garantizar un rendimiento óptimo de la batería, mantenga la temperatura de la batería por encima de 20 °C (68 °F).
5. La reducción de la capacidad de la batería en entornos de baja temperatura reduce la resistencia a la velocidad del viento de la aeronave. Vuele con cuidado.
6. Extreme las precauciones cuando vuele a altitudes elevadas.

Carga de la batería

Cargue completamente la batería antes de cada uso. Se recomienda usar los dispositivos de carga proporcionados por DJI, como el adaptador de corriente USB-C 100 W DJI o el cargador portátil de 65 W DJI, u otros cargadores USB compatibles con Power Delivery.

Con un cargador

1. Conecte el cargador a una fuente de alimentación de CA (100 - 240 V, $50/60$ Hz; use un cable de alimentación cuyas especificaciones sean adecuadas para la carga y, si fuera necesario, use un adaptador de corriente).
2. Conecte la aeronave al cargador usando el cable de carga de la batería con la batería apagada.
3. Los ledes de nivel de batería muestran el nivel de batería durante la carga.
4. La batería de vuelo inteligente se ha cargado por completo cuando todos los ledes de nivel de batería se han apagado. Desconecte el cargador cuando la batería esté completamente cargada.

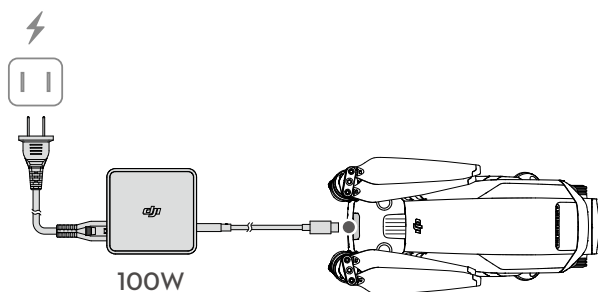

O BIEN

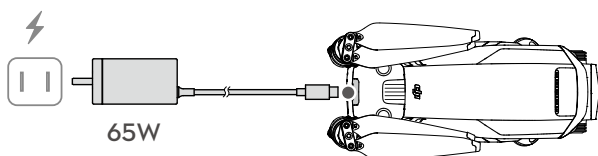

- ⚠ • NO cargue una batería de vuelo inteligente inmediatamente después del vuelo, ya que puede estar demasiado caliente. Espere a que la batería se enfríe hasta alcanzar la temperatura de funcionamiento antes de volver a cargarla.
 - El cargador deja de cargar la batería si la temperatura de la celda no se encuentra dentro del rango de funcionamiento de 5 a 40 °C (de 41 a 104 °F). La temperatura de carga ideal es de 22 a 28 °C (de 71.6 a 82.4 °F).
 - Cargue completamente la batería al menos una vez cada tres meses para mantenerla en buenas condiciones.
 - Si una batería no se ha cargado o descargado durante tres meses o más, ya no estará cubierta por la garantía.
-
- ☀ • Por razones de seguridad, mantenga las baterías a un nivel de carga bajo durante su transporte. Antes del transporte, se recomienda descargar las baterías al 30 % o menos.

En la siguiente tabla se muestra el nivel de batería durante la carga.

Led 1	Led 2	Led 3	Led 4	Nivel de batería
☀	☀	○	○	0 %-50 %
☀	☀	☀	○	51 %-75 %
☀	☀	☀	☀	76 %-99 %
○	○	○	○	100 %

Con el centro de carga

El centro de carga de baterías de 100 W Serie DJI Mavic 3 está diseñado para usarse con baterías de vuelo inteligentes Mavic 3. Si se usa con el adaptador de corriente USB-C 100 W DJI, puede cargar hasta tres baterías de vuelo inteligentes sucesivamente, desde la más cargada hasta la menos cargada. El tiempo de carga de una batería es de aproximadamente 1 hora y 10 minutos.

Cómo cargar

1. Inserte la batería de vuelo inteligente en el puerto de batería. Conecte el centro de carga a una toma de corriente (100-240 V, 50-60 Hz) con el adaptador de corriente USB-C 100 W DJI.
2. La batería de vuelo inteligente con el mayor nivel de carga se cargará primero, y las demás se cargarán secuencialmente según sus niveles de carga. Consulte la sección Descripciones del indicador led de estado para obtener más información sobre los patrones de parpadeo del indicador led de estado.
3. La batería de vuelo inteligente se puede desconectar del centro de carga cuando ha terminado de cargarse.

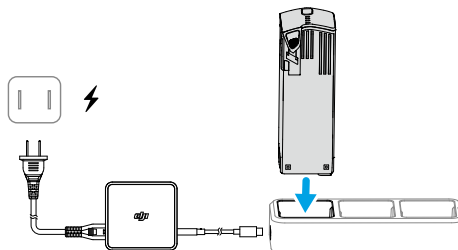

























Descripciones del indicador led de estado

Patrón de parpadeo	Descripción
Amarillo fijo	No se ha introducido ninguna batería.
Parpadea en verde	Cargando
Verde fijo	Todas las baterías están completamente cargadas
Parpadea en amarillo	La temperatura de las baterías es demasiado baja o demasiado alta (no es necesario realizar ninguna otra acción)
Rojo fijo	Error de la fuente de alimentación o la batería (retire y vuelva a insertar las baterías, o desenchufe y vuelva a enchufar el cargador)

-  • Se recomienda usar un adaptador de corriente USB-C 100 W DJI cuando se utilice el centro de carga de baterías para cargar baterías de vuelo inteligentes Mavic 3.
- El centro de carga solo es compatible con baterías de vuelo inteligentes BWX260-5000-15.4. NO intente usar el centro de carga con otros modelos de batería.
 - Coloque el centro de carga sobre una superficie lisa y estable cuando lo esté usando. Asegúrese de que el dispositivo esté debidamente aislado para evitar el riesgo de incendio.
 - NO intente tocar los terminales metálicos que hay en los puertos de batería.
 - Limpie los terminales metálicos con un paño limpio y seco si están sucios.

Mecanismos de protección de la batería

Los ledes de nivel de batería pueden mostrar indicaciones de protección de la batería que se activan debido a anomalías en las condiciones de carga.

Mecanismos de protección de la batería					
Led 1	Led 2	Led 3	Led 4	Patrón de parpadeo	Estado
				El led 2 parpadea dos veces por segundo	Se ha detectado sobrecorriente
				El led 2 parpadea tres veces por segundo	Se ha detectado un cortocircuito
				El led 3 parpadea dos veces por segundo	Se ha detectado una sobrecarga
				El led 3 parpadea tres veces por segundo	Se ha detectado sobrevoltaje del cargador
				El led 4 parpadea dos veces por segundo	Temperatura de carga demasiado baja
				El led 4 parpadea tres veces por segundo	Temperatura de carga demasiado alta

Si se activase algún mecanismo de protección de la batería, para reanudar la carga se debe desenchufar la batería del cargador y luego volver a enchufarla. Si la temperatura de carga es anómala, espere a que vuelva a la normalidad. La batería reanudará automáticamente la carga sin necesidad de desenchufar y volver a enchufar el cargador.

Montaje/desmontaje de la batería

Inserte la batería de vuelo inteligente en el compartimento para la batería de la aeronave. Asegúrese de que esté bien montada y de que las bandas de sujeción de la batería estén enganchadas en su lugar.

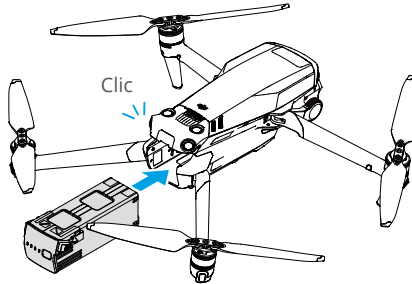

Mantenga presionada la parte texturizada de las bandas de sujeción de la batería, ubicadas en los laterales de la batería, para extraerla del compartimento.

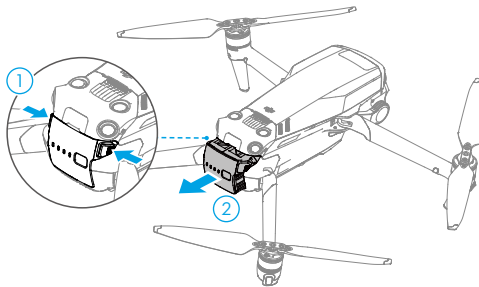

- NO inserte ni extraiga la batería mientras la aeronave esté encendida.
- Asegúrese de que la batería esté montada de forma segura.

Estabilizador y cámara

Perfil del estabilizador

El estabilizador en tres ejes proporciona estabilización a la cámara, lo que le permite capturar imágenes y vídeos nítidos y estables. El intervalo de control de la inclinación es de -90° a 35° , y el intervalo de control del paneo es de -5° a 5° .

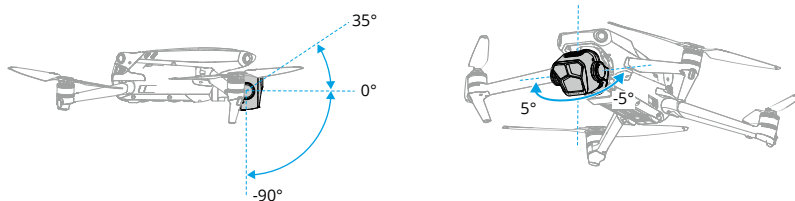

Use el dial del estabilizador en el control remoto para controlar la inclinación de la cámara. Alternativamente, hágalo a través de la vista de cámara en la aplicación DJI Fly. Mantenga pulsada la pantalla hasta que aparezca la barra de ajuste de la cámara. Arrastre la barra hacia arriba o hacia abajo para controlar la inclinación, y hacia la izquierda o la derecha para controlar el paneo.

Modos de funcionamiento del estabilizador

El estabilizador cuenta con dos modos de funcionamiento. Puede cambiar entre ambos con la aplicación DJI Fly en Configuración > Control.

Modo Seguimiento: el ángulo del estabilizador se mantiene estable con respecto al plano horizontal. Los usuarios pueden ajustar la inclinación del estabilizador. Este modo es adecuado para hacer fotografías.

Modo FPV: cuando la aeronave vuela hacia delante, el estabilizador se sincroniza con su movimiento para ofrecer una experiencia de vuelo en primera persona.

- ⚠ • NO toque ni golpee el estabilizador una vez que la aeronave se haya encendido. Despegue desde una superficie plana y abierta para evitar que el estabilizador sufra desperfectos.
- Tras instalar el objetivo gran angular, asegúrese de que el estabilizador esté nivelado y orientado hacia delante antes de despegar, de modo que la aeronave puede detectar correctamente la instalación de dicho objetivo. El estabilizador se nivelará cuando la aeronave se encienda; si este gira, céntrelo con el control remoto o con la aplicación DJI Fly de la siguiente manera:
 - a. En la aplicación DJI Fly, pulse Centrar estabilizador en Configuración > Control.
 - b. Presione el botón personalizable C1 del control remoto (su función predeterminada permite centrar el estabilizador y orientarlo hacia abajo; esta función se puede personalizar).
- Las funciones Panorámica y Asteroide no estarán disponibles si se instala el objetivo gran angular.

- Las piezas de precisión del estabilizador posiblemente sufran desperfectos tras una colisión o un impacto, lo que podría provocar que el estabilizador funcione de forma incorrecta.
- Evite que entre polvo o arena en el estabilizador, especialmente en sus motores.
- Un motor del estabilizador puede entrar en modo de protección en las siguientes situaciones: a. La aeronave se encuentra sobre un terreno irregular o el estabilizador ha quedado bloqueado. b. El estabilizador experimenta una fuerza externa excesiva, como la recibida en una colisión.
- NO ejerza una fuerza externa sobre el estabilizador una vez que esté encendido. NO añada ninguna carga adicional al estabilizador, ya que podría provocar que este no funcionase con normalidad o dañar el motor de forma permanente.
- Retire el protector del estabilizador antes de encender la aeronave. Coloque el protector del estabilizador cuando la aeronave no se esté usando.
- Volar a través de niebla densa o de nubes puede humedecer el estabilizador, lo que ocasionaría que falle temporalmente. El estabilizador recuperará la funcionalidad completa una vez que esté seco.

Perfil de las cámaras

DJI Mavic 3 Pro está equipado con tres cámaras, con capacidad para cambiar libremente entre diferentes distancias focales para adaptarse a la composición de grabación de diversos tipos de escenas.

DJI Mavic 3 Pro usa una cámara Hasselblad L2D-20c con sensor CMOS 4/3 que puede hacer fotos de 20 MP y grabar vídeos en formato Apple ProRes 422 HQ, Apple ProRes 422, Apple ProRes 422 LT o H.264/H.265 y en 5.1K a 50 fps o DCI 4K a 120 fps. La cámara también permite grabar vídeo D-Log de 10 bits, tiene un rango dinámico de 12.8 pasos y presenta una apertura ajustable de f/2.8 a f/11. La distancia focal equivalente es 24 mm y dispara desde 1 m a infinito.

La telecámara intermedia tiene un sensor CMOS de 1/1.3 pulgadas, una apertura de f/2.8, un zoom óptico de 3× y un zoom digital de hasta 7×. Puede hacer fotos de 48 MP y grabar vídeos en 4K a 60 fps. La distancia focal equivalente es 70 mm y dispara desde 3 m a infinito.

La telecámara tiene un sensor CMOS de 1/2 pulgada, una apertura de f/3.4 y un zoom óptico de 7×. Puede hacer fotos de 12 MP y grabar vídeos en 4K a 60 fps. La distancia focal equivalente es 166 mm y dispara desde 3 m a infinito. En el modo Exploración, la telecámara puede hacer zoom a 28×.



- Para evitar que el sensor de la cámara sufra daños, NO exponga el objetivo de la cámara a un entorno con rayos láser, como espectáculos de rayos láser.
- Asegúrese de que la temperatura y la humedad estén dentro de rangos adecuados para las cámaras durante su uso y almacenamiento.
- Limpie el objetivo con un limpiador específico para evitar daños o una calidad de imagen deficiente.
- NO bloquee los orificios de ventilación de las cámaras, ya que el calor que generan puede causar daños al dispositivo y lesiones al usuario.
- Solo el DJI Mavic 3 Pro Cine admite la grabación y el almacenamiento de vídeo en formato Apple ProRes 422 HQ, Apple ProRes 422 y Apple ProRes 422 LT.

- Mavic 3 Pro usa la función SmartPhoto de manera predeterminada en el modo de fotografía Disparo único, que integra características como el reconocimiento de escenas o HDR para lograr resultados óptimos. SmartPhoto necesita hacer varias fotos de manera continua para sintetizar las imágenes. Si la aeronave está en movimiento o usa la telecámara intermedia con una resolución de 48 MP, no se admitirá la función SmartPhoto, y los resultados de las fotografías serán diferentes.
 - Puede que las cámaras no enfoquen correctamente en las siguientes circunstancias:
 - a. Al grabar a objetivos oscuros desde lejos.
 - b. Al grabar a objetivos con texturas y patrones repetidos idénticos, o sin texturas y patrones claros.
 - c. Al grabar a objetivos brillantes o reflectantes (como alumbrado callejero o cristal).
 - d. Al grabar a objetivos parpadeantes.
 - e. Al grabar a objetivos que se mueven rápidamente.
 - f. Cuando la aeronave o el estabilizador se están moviendo rápidamente.
 - g. Al grabar a objetivos a distintas distancias dentro del intervalo de enfoque.
-

Almacenamiento y exportación de fotos y vídeos

Almacenamiento de fotos y vídeos

DJI Mavic 3 Pro tiene 8 GB de memoria interna y permite el uso de una tarjeta microSD para almacenar fotos y vídeos. Es necesario usar una tarjeta microSD SDXC o UHS-I debido a las rápidas velocidades de lectura y escritura que requieren los datos de vídeo de alta resolución. Consulte la sección Especificaciones para obtener más información sobre tarjetas microSD recomendadas.

Además, la aeronave DJI Mavic 3 Pro Cine incluye una SSD de 1 TB integrada. El metraje se puede transferir rápidamente a través del cable de datos de alta velocidad de 10 Gb/s DJI.

Exportación de fotos y vídeos

Utilice QuickTransfer para exportar vídeos al teléfono móvil. Conecte la aeronave a un ordenador o utilice un lector de tarjetas para exportar los vídeos al ordenador.



- NO extraiga la tarjeta microSD de la aeronave cuando esté haciendo fotos o grabando vídeos. De lo contrario, la tarjeta microSD podría dañarse.
 - Para garantizar la estabilidad del sistema de cámara, cada grabación de vídeo tiene un límite de 30 minutos.
 - Verifique la configuración de la cámara antes de usarla, para asegurarse de que esté configurada correctamente.
 - Antes de tomar fotos o vídeos importantes, tome algunas imágenes para probar si la cámara funciona correctamente.
 - Las fotos o los vídeos no se pueden transmitir ni copiar desde la cámara si la aeronave está apagada.
 - Asegúrese de apagar la aeronave correctamente. De lo contrario, la configuración de la cámara no se guardará y los vídeos grabados podrían verse dañados. DJI no es responsable de ninguna pérdida causada por una imagen o vídeo grabados de una manera que no sea legible por máquina.
-

QuickTransfer

DJI Mavic 3 Pro se puede vincular directamente a dispositivos móviles a través de Wi-Fi, lo que permite a los usuarios descargar fotos y vídeos de la aeronave al móvil con la aplicación DJI Fly sin tener que utilizar el control remoto. Los usuarios pueden disfrutar de descargas más rápidas y cómodas, con velocidades de transmisión de hasta 80 MB/s.

Uso

1. Encienda la aeronave y espere a que se completen sus pruebas de autodiagnóstico.
2. Asegúrese de que el Bluetooth y el Wi-Fi estén activados en el dispositivo móvil. Inicie la aplicación DJI Fly y aparecerá un mensaje para conectar la aeronave.
3. Pulse Conectar. Una vez que se hayan vinculado la aplicación y la aeronave, podrá acceder a sus archivos y descargarlos a alta velocidad. Cuando vincule el dispositivo móvil a la aeronave por primera vez, mantenga presionado el botón de encendido durante dos segundos para confirmar la vinculación.

-
-  • La velocidad máxima de descarga solo se puede alcanzar en países y regiones cuya legislación y normativas autoricen la banda de frecuencia de 5.8 GHz. Para alcanzar dicha velocidad, el dispositivo debe admitir la banda de frecuencia de 5.8 GHz y conexiones Wi-Fi 6, el vídeo se debe guardar en la memoria interna de la aeronave, y el pilotaje se debe realizar en entornos libres de interferencias y sin obstáculos. Si las normativas locales correspondientes no permiten la banda de frecuencia de 5.8 GHz (como en Japón) o si el dispositivo móvil del usuario no es compatible con dicha banda de frecuencia, QuickTransfer usará la banda de frecuencia de 2.4 GHz y su velocidad máxima de descarga se reducirá a 10 MB/s.
- Asegúrese de que el Bluetooth, el Wi-Fi y los servicios de ubicación están activados en el dispositivo móvil antes de usar QuickTransfer.
 - Al usar QuickTransfer, no es necesario introducir la contraseña Wi-Fi en la página de configuración del dispositivo móvil para conectarse. Inicie la aplicación DJI Fly y aparecerá un aviso para conectar la aeronave.
 - Utilice QuickTransfer en un entorno libre de obstáculos e interferencias y manténgase alejado de fuentes de interferencias como routers inalámbricos, altavoces Bluetooth o auriculares.
-

Control remoto

En esta sección se describen las características del control remoto y se incluyen instrucciones para el control de la aeronave y de la cámara.

Control remoto

DJI RC Pro

El control remoto DJI RC Pro cuenta con transmisión de vídeo O3+, funciona en las bandas de frecuencia de 2.4 y 5.8 GHz, tiene capacidad para seleccionar el mejor canal de transmisión automáticamente y puede transmitir una vista HD en directo desde la cámara de la aeronave a una distancia de hasta 15 km (en cumplimiento de los estándares de la FCC; mediciones obtenidas en un área abierta amplia sin interferencias). La pantalla integrada de alto brillo de 5.5 pulgadas y 1000 cd/m² tiene una resolución de 1920×1080 píxeles, y el control remoto presenta una amplia variedad de controles para la aeronave y el estabilizador, así como botones personalizables. Los usuarios pueden conectarse a internet a través de Wi-Fi, y el sistema operativo Android 10 incluye varias funciones, como Bluetooth y GNSS (GPS + GLONASS + Galileo).

Con el altavoz incorporado, el control remoto admite vídeo H.264 4K/120 fps y H.265 4K/120 fps, que también admite salida de vídeo a través del puerto mini-HDMI. El almacenamiento interno del control remoto es de 32 GB y también admite el uso de tarjetas microSD para almacenar las fotos y los vídeos.

La batería, de 5000 mAh y 36 Wh, proporciona al control remoto un tiempo de funcionamiento máximo de tres horas.

Funcionamiento

Encendido/apagado

Presione el botón de encendido una vez para comprobar el nivel de batería actual.

Presione una vez el botón de encendido, después otra y manténgalo presionado, para encender o apagar el control remoto.

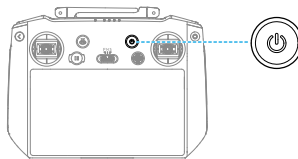

Carga de la batería

Utilice un cable USB-C para conectar el cargador al puerto USB-C del control remoto.

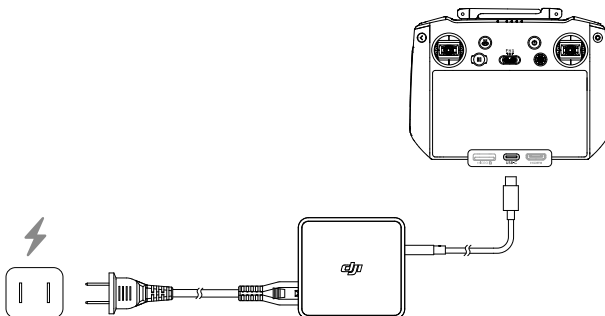

Control del estabilizador y la cámara

Botón de enfoque/obturador: presiónelo hasta la mitad para enfocar automáticamente; presiónelo a fondo para hacer una foto.

Botón de grabación: presiónelo una vez para iniciar o detener la grabación.

Dial de control de la cámara: su función predeterminada es ajustar el zoom. La función del dial se puede definir de modo que ajuste la distancia focal, el EV, la apertura, la velocidad de obturación y el ISO.

Dial del estabilizador: controla la inclinación del estabilizador.

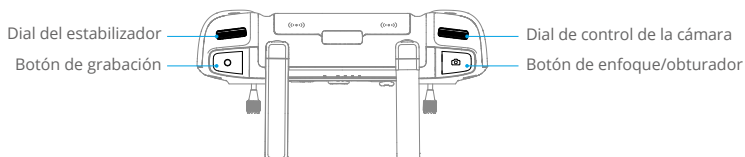

Control de la aeronave

Hay disponibles tres modos preconfigurados (Modo 1, Modo 2 y Modo 3) y se pueden configurar modos personalizados en la aplicación DJI Fly.

Modo 1

Palanca izquierda

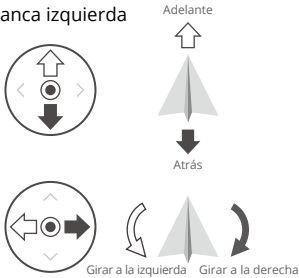

Palanca derecha

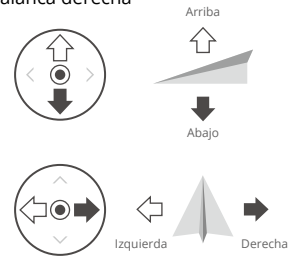

Modo 2

Palanca izquierda

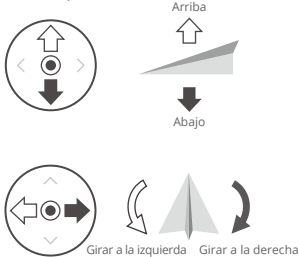

Palanca derecha

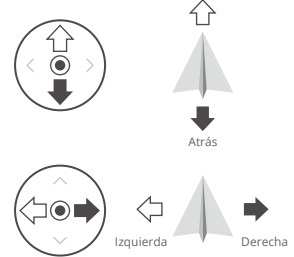

Modo 3

Palanca izquierda

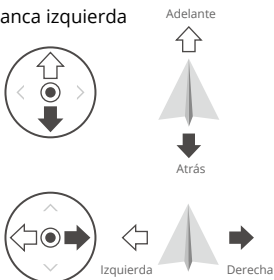



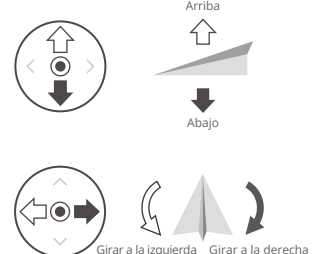



Palanca derecha

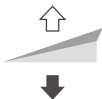

El modo de control predeterminado del control remoto es el Modo 2. En este manual, el Modo 2 se usa como ejemplo para ilustrar cómo usar las palancas de control.

- Punto muerto/central de las palancas: las palancas de control están de manera predeterminada en la posición central.
- Movimiento de las palancas de control: las palancas de control se alejan de la posición central.

Control remoto (Modo 2)	Aeronave	Observaciones
		<p>Palanca del acelerador: mueva la palanca izquierda hacia arriba o abajo para cambiar la altitud de la aeronave.</p> <p>Mueva la palanca hacia arriba para ascender y, hacia abajo, para descender. La aeronave mantiene vuelo estacionario si la palanca está centrada. Utilice la palanca izquierda para despegar cuando los motores giren al ralentí.</p> <p>Cuanto más se aleja la palanca de la posición central, más rápido cambia la altitud de la aeronave. Mueva la palanca con suavidad para evitar cambios de altitud repentinos e imprevistos.</p>
		<p>Palanca de giro: mueva la palanca izquierda hacia la izquierda o la derecha para controlar la orientación de la aeronave.</p> <p>Mueva la palanca en sentido antihorario para que la aeronave gire hacia la izquierda, y hacia la derecha para que lo haga en sentido horario. La aeronave mantiene vuelo estacionario si la palanca está centrada.</p> <p>Cuanto más se aleja la palanca del centro, más rápido gira la aeronave.</p>
		<p>Palanca de inclinación: mueva la palanca derecha hacia arriba o hacia abajo para cambiar la inclinación de la aeronave.</p> <p>Mueva la palanca hacia arriba para volar hacia delante o hacia abajo para volar hacia atrás. La aeronave mantiene vuelo estacionario si la palanca está centrada.</p> <p>Cuanto más se aleja la palanca del centro, más rápido se mueve la aeronave.</p>
		<p>Palanca de rotación: mueva la palanca derecha hacia la izquierda o la derecha para cambiar la rotación de la aeronave.</p> <p>Mueva la palanca hacia la izquierda para volar a la izquierda y a la derecha para volar a la derecha. La aeronave mantiene vuelo estacionario si la palanca está centrada.</p> <p>Cuanto más se aleja la palanca del centro, más rápido se mueve la aeronave.</p>

Selector de modo de vuelo

Utilice el interruptor para seleccionar el modo de vuelo deseado.

Posición	Modo de vuelo
S	Modo Sport
N	Modo Normal
C	Modo Cine*

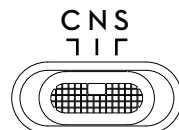

* Modo Baja velocidad en la Unión Europea.

Botón RPO

Mantenga presionado el botón RPO hasta que el control remoto emita un pitido indicando que comienza el RPO. La aeronave volará al último punto de origen actualizado. Presione el botón de nuevo para cancelar el RPO y recuperar el control de la aeronave.

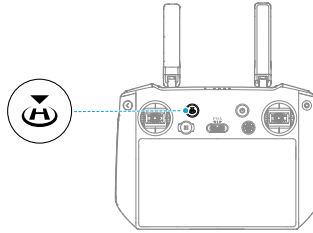

Botones personalizables

Se incluyen los botones C1, C2 y C3 y el botón 5D. Para personalizar la función de los botones, vaya a Configuración > Control en la aplicación DJI Fly.

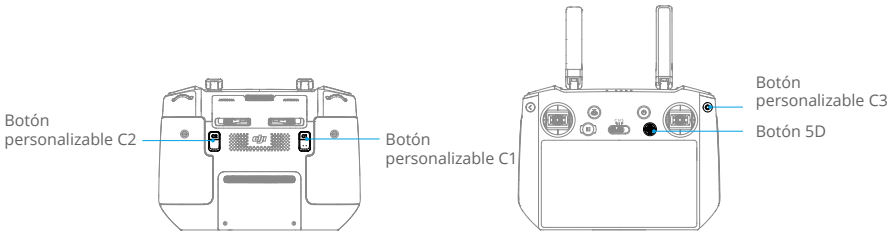







Combinaciones de botones

Algunas funciones de uso frecuente se pueden activar usando combinaciones de botones. Para usar una combinación de botones, mantenga presionado el botón de retroceso y, después, pulse el otro botón de la combinación. En el uso real, acceda a la pantalla de inicio del control remoto y pulse Consejos para comprobar rápidamente todas las combinaciones de botones disponibles.

















Combinación de botones	Función
Botón de retroceso + dial izquierdo	Ajustar el brillo
Botón de retroceso + dial derecho	Ajustar el volumen
Botón de retroceso + botón de grabación	Grabar pantalla
Botón de retroceso + botón obturador	Captura de pantalla
Botón de retroceso + botón 5D	Mover hacia arriba: inicio; mover hacia abajo: configuración de accesos directos; mover a la izquierda: aplicaciones abiertas recientemente.

Ledes del control remoto

Led de estado

Patrón de parpadeo	Descripciones
 — Rojo fijo	Desconectado de la aeronave
 Parpadea en rojo	La temperatura del control remoto es demasiado alta o el nivel de batería de la aeronave es bajo
 — Verde fijo	Conectado a la aeronave
 Parpadea en azul	El control remoto se está vinculando a una aeronave
 — Amarillo fijo	Fallo de actualización del firmware
 Parpadea en amarillo	El nivel de la batería del control remoto es bajo
 Parpadea en cian	Las palancas de control no están centradas

Ledes de nivel de batería

Patrón de parpadeo				Nivel de batería
				76 %-100 %
				51 %-75 %
				26 %-50 %
				0 %-25 %

Alerta del control remoto

El control remoto vibra o emite dos pitidos para indicar que hay un error o una advertencia. Preste atención cuando aparezcan mensajes en la pantalla táctil o en la aplicación DJI Fly. Deslice hacia abajo desde la parte superior de la pantalla y seleccione No molestar o Silenciar para desactivar las alertas.

El control remoto emite una alerta durante el procedimiento RPO. Esta alerta no se puede cancelar. El control remoto emite una alerta cuando el nivel de batería del control remoto es bajo (6 % a 10 %). La alerta de nivel de batería bajo se puede cancelar presionando el botón de encendido. La alerta de nivel crítico de batería baja, que se activa cuando el nivel de batería es inferior al 5 %, no se puede cancelar.

Zona de transmisión óptima

La señal entre la aeronave y el control remoto es más fiable cuando la orientación de las antenas con respecto a la aeronave es cualquiera de las indicadas en la siguiente ilustración.

El alcance de transmisión óptimo se logra cuando las antenas están orientadas hacia la aeronave y el ángulo entre estas y la parte posterior del control remoto es de 180° o 270°.

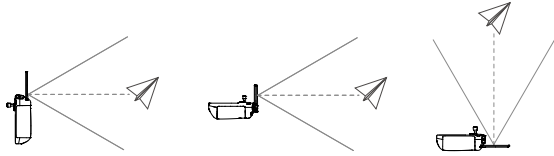

- ⚠ • Para evitar interferencias en la señal, NO use otros dispositivos inalámbricos que funcionen en la misma frecuencia que el control remoto.
- Se mostrará un aviso en la aplicación DJI Fly si la señal de transmisión es débil durante el vuelo. Ajuste las antenas para asegurarse de que la aeronave esté dentro del alcance de transmisión óptimo.

Vinculación del control remoto

El control remoto ya está vinculado a la aeronave cuando se adquieren juntos en un pack. De lo contrario, siga los pasos indicados a continuación para vincular el control remoto a la aeronave después de que la activación se haya completado.

Método 1: mediante combinaciones de botones

1. Encienda la aeronave y el control remoto.
2. Presione simultáneamente C1, C2 y el botón de grabación hasta que el led de estado parpadee en azul y el control remoto emita un pitido.
3. Mantenga presionado el botón de encendido de la aeronave durante más de cuatro segundos. La aeronave emite dos pitidos tras un pitido corto y sus ledes de nivel de batería parpadean en secuencia indicando que está lista para vincularse. El control remoto emitirá dos pitidos y su led de estado se iluminará fijamente en verde para indicar que la vinculación se ha realizado correctamente.

Método 2: mediante la aplicación DJI Fly

1. Encienda la aeronave y el control remoto.
2. Inicie la aplicación DJI Fly; en la vista de cámara, pulse ●●●, seleccione Control y, a continuación, seleccione Conectar a la aeronave. Durante la vinculación, el led de estado del control remoto parpadea en azul y el control remoto emite un pitido.
3. Mantenga presionado el botón de encendido de la aeronave durante más de cuatro segundos. La aeronave emite dos pitidos tras un pitido corto y sus ledes de nivel de batería parpadean en secuencia indicando que está lista para vincularse. El control remoto emitirá dos pitidos y su led de estado se iluminará fijamente en verde para indicar que la vinculación se ha realizado correctamente.

- 💡 • Asegúrese de que durante la vinculación el control remoto se encuentre a 0.5 m o menos de la aeronave.
- El control remoto se desvinculará automáticamente de una aeronave si se vincula un nuevo control remoto a la misma aeronave.
- Apague las conexiones Bluetooth y Wi-Fi del control remoto para conseguir una transmisión de vídeo óptima.

- ⚠ • Cargue completamente el control remoto antes de cada vuelo. El control remoto emite una alerta cuando el nivel de la batería es bajo.
- Si el control remoto está encendido y no se usa durante cinco minutos, sonará una alerta. Después de seis minutos, la aeronave se apagará automáticamente. Mueva las palancas de control o presione cualquier botón para cancelar la alerta.
- Cargue completamente la batería al menos una vez cada tres meses para mantenerla en buenas condiciones.

Uso de la pantalla táctil

Inicio

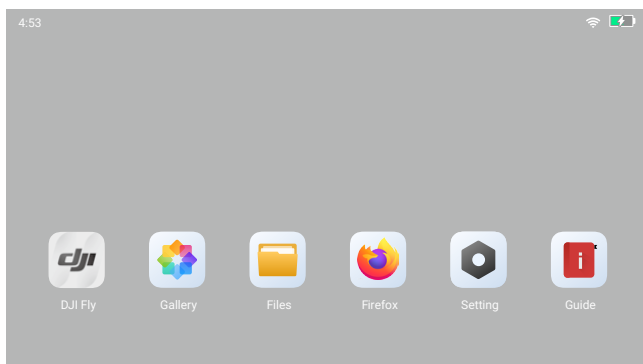

La parte superior de la pantalla táctil muestra la hora, la señal Wi-Fi y el nivel de batería del control remoto.

Algunas aplicaciones ya vienen instaladas de forma predeterminada, como DJI Fly, Galería, Archivos, Firefox, Configuración y Consejos. En Configuración se incluyen configuraciones de red, pantalla, voz y Bluetooth. Los usuarios pueden obtener información rápida sobre las funciones en Consejos.

Gestos en la pantalla

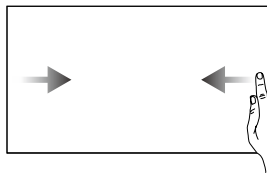

Deslice desde la izquierda o la derecha hacia el centro de la pantalla para volver a la pantalla anterior.

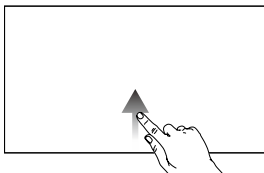

Deslice hacia arriba desde la parte inferior de la pantalla para volver a la pantalla de inicio.

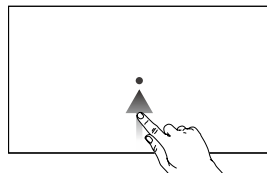

Deslice desde la parte inferior de la pantalla hacia arriba sin soltar para acceder a las aplicaciones abiertas recientemente.

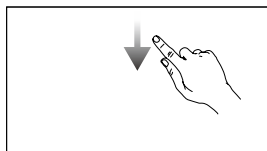

Deslice hacia abajo desde la parte superior de la pantalla para abrir la barra de estado cuando esté en la aplicación DJI Fly. La barra de estado muestra información, como la hora, la señal Wi-Fi y el nivel de batería del control remoto.

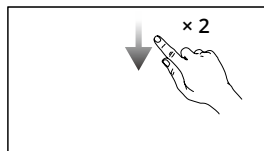

Abrir Configuración rápida: deslice dos veces hacia abajo desde la parte superior de la pantalla para abrir Configuración rápida cuando esté en la aplicación DJI Fly. Deslice una vez hacia abajo desde la parte superior de la pantalla para abrir Configuración rápida cuando no esté en la aplicación DJI Fly.

Configuración rápida

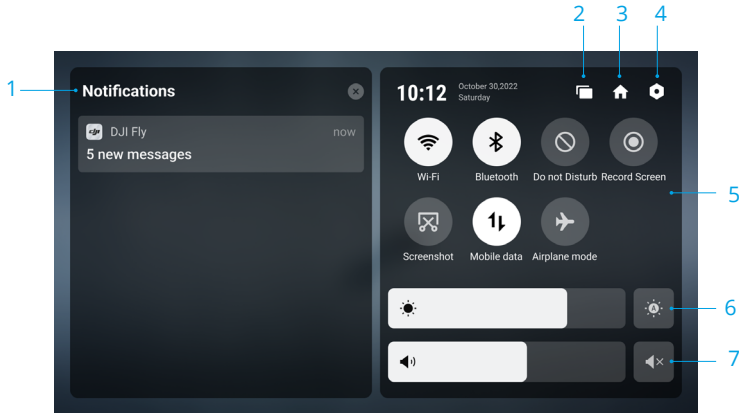

1. Notificaciones

Pulse para ver las notificaciones del sistema.

2. Reciente

 Pulse para ver las aplicaciones abiertas recientemente.

3. Inicio

 Pulse para volver a la pantalla de inicio.

4. Configuración del sistema

 Pulse para acceder a la configuración del sistema.

5. Accesos directos

 : púlselo para activar o desactivar el Wi-Fi. Manténgalo pulsado para acceder a la configuración y conectarse a una red Wi-Fi o añadir una.

 : púlselo para activar o desactivar el Bluetooth. Manténgalo pulsado para acceder a la configuración y conectarse con dispositivos Bluetooth cercanos.

 : púlselo para activar el modo No molestar. En este modo, las indicaciones del sistema se desactivarán.

 : púlselo para comenzar a grabar la pantalla. Durante la grabación, la pantalla muestra el tiempo de grabación. Pulse Detener para detener la grabación.

 : púlselo para realizar una captura de pantalla.

 : datos móviles.

 : púlselo para activar el modo Avión. Se desactivarán el Wi-Fi, el Bluetooth y los datos móviles.

6. Ajuste de brillo

 : la pantalla está en modo de brillo automático cuando el icono está resaltado. Pulse o deslice la barra para cambiar al modo de brillo manual.

7. Ajuste de volumen

Deslice la barra para ajustar el volumen y pulse  para silenciarlo.

Funciones avanzadas

Calibración de la brújula

Tras usar el control remoto en lugares con interferencias electromagnéticas, es posible que sea necesario calibrar la brújula. Aparecerá un aviso de advertencia si la brújula del control remoto requiere calibración. Pulse el aviso de advertencia para comenzar a calibrar. En otros casos, siga estos pasos para calibrar el control remoto.

1. Encienda el control remoto y acceda a la pantalla de inicio.
2. Seleccione Configuración del sistema , desplácese hacia abajo y pulse Brújula.
3. Siga las instrucciones en pantalla para calibrar la brújula.
4. Se mostrará un aviso cuando la calibración se haya realizado correctamente.

Configuración HDMI

La pantalla táctil se puede compartir con una pantalla de visualización a través de un cable HDMI.

La resolución se puede establecer en Configuración > Pantalla y, a continuación, HDMI.

DJI RC

Cuando se usa con DJI Mavic 3 Pro, el control remoto DJI RC cuenta con transmisión de vídeo O3+ y funciona en las bandas de frecuencia de 2.4 y 5.8 GHz. Es capaz de seleccionar el mejor canal de transmisión automáticamente y puede transmitir una vista HD en directo en 1080p/60 fps desde la aeronave al control remoto a una distancia de hasta 15 km (en cumplimiento con los estándares de la FCC; mediciones obtenidas en un área abierta amplia sin interferencias). El DJI RC también está equipado con una pantalla táctil de 5.5 pulgadas (resolución de 1920×1080 píxeles) y una amplia gama de controles y botones personalizables, lo que permite a los usuarios controlar fácilmente la aeronave y cambiar la configuración de forma remota.

La batería integrada de 5200 mAh con una potencia de 18.72 Wh proporciona al control remoto un tiempo de funcionamiento máximo de cuatro horas. El DJI RC viene con muchas otras funciones, como conexión Wi-Fi, GNSS integrado (GPS + BeiDou + Galileo), Bluetooth, altavoces integrados, palancas de control desmontables y almacenamiento microSD.

Funcionamiento

Encendido/apagado

Presione el botón de encendido una vez para comprobar el nivel de batería actual.

Presione el botón de encendido una vez, después otra y, a continuación, manténgalo presionado durante dos segundos, para encender o apagar el control remoto.

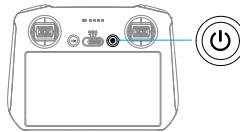

Carga de la batería

Utilice un cable USB-C para conectar el cargador al puerto USB-C del control remoto. La batería se puede cargar completamente en aproximadamente 1 hora y 30 minutos con una potencia de carga máxima de 15 W (5 V/3 A).

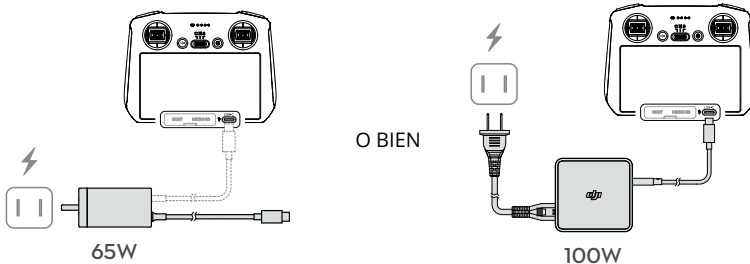

Control del estabilizador y la cámara

Botón de enfoque/obturador: presiónelo hasta la mitad para enfocar automáticamente; presiónelo a fondo para hacer una foto.

Botón de grabación: presiónelo una vez para iniciar o detener la grabación.

Dial de control de la cámara: permite definir el valor predeterminado del zoom. La función del dial se puede definir de modo que ajuste la distancia focal, el EV, la apertura, la velocidad de obturación y la ISO.

Dial del estabilizador: controla la inclinación del estabilizador.

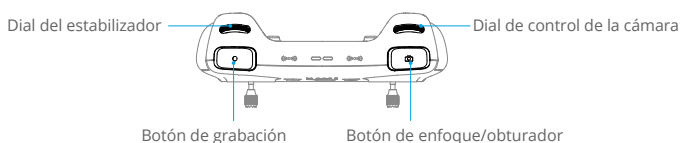

Control de la aeronave

Hay disponibles tres modos preconfigurados (Modo 1, Modo 2 y Modo 3) y se pueden configurar modos personalizados en la aplicación DJI Fly.

Modo 1

Palanca izquierda

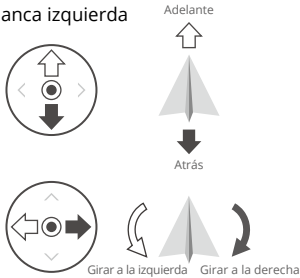

Palanca derecha

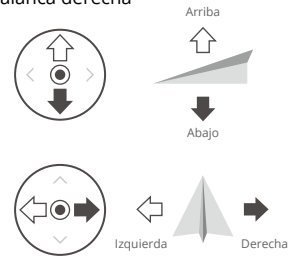

Modo 2

Palanca izquierda

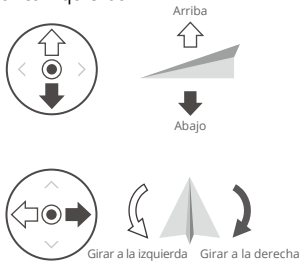

Palanca derecha

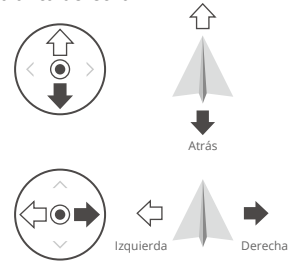

Modo 3

Palanca izquierda

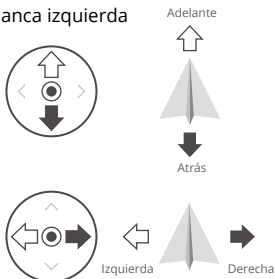



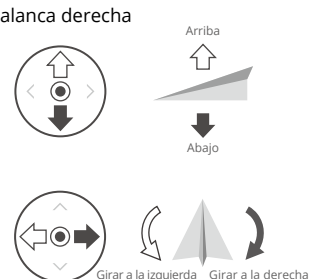



Palanca derecha

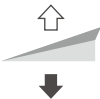

El modo de control predeterminado del control remoto es el Modo 2. En este manual, el Modo 2 se usa como ejemplo para ilustrar cómo usar las palancas de control.

- Punto muerto/central de las palancas: las palancas de control están de manera predeterminada en la posición central.
- Movimiento de las palancas de control: las palancas de control se alejan de la posición central.

Control remoto (Modo 2)	Aeronave	Observaciones
		<p>Palanca del acelerador: mueva la palanca izquierda hacia arriba o abajo para cambiar la altitud de la aeronave.</p> <p>Mueva la palanca hacia arriba para ascender y hacia abajo para descender. Cuanto más se aleje la palanca de la posición central, más rápido cambiará la altitud de la aeronave.</p> <p>Mueva la palanca con suavidad para evitar cambios de altitud repentinos e imprevistos.</p>
		<p>Palanca de giro: mueva la palanca izquierda hacia la izquierda o la derecha para controlar la orientación de la aeronave.</p> <p>Mueva la palanca en sentido antihorario para que la aeronave gire hacia la izquierda, y hacia la derecha para que lo haga en sentido horario. La aeronave mantiene vuelo estacionario si la palanca está centrada.</p> <p>Cuanto más se aleja la palanca del centro, más rápido gira la aeronave.</p>
		<p>Palanca de inclinación: mueva la palanca derecha hacia arriba o hacia abajo para cambiar la inclinación de la aeronave.</p> <p>Mueva la palanca hacia arriba para volar hacia delante o hacia abajo para volar hacia atrás. La aeronave mantiene vuelo estacionario si la palanca está centrada.</p> <p>Cuanto más se aleja la palanca del centro, más rápido se mueve la aeronave.</p>
		<p>Palanca de rotación: mueva la palanca derecha hacia la izquierda o la derecha para cambiar la rotación de la aeronave.</p> <p>Mueva la palanca hacia la izquierda para volar a la izquierda y a la derecha para volar a la derecha. La aeronave mantiene vuelo estacionario si la palanca está centrada.</p> <p>Cuanto más se aleja la palanca del centro, más rápido se mueve la aeronave.</p>

Selector de modo de vuelo

Utilice el interruptor para seleccionar el modo de vuelo que quiera.

Posición	Modo de vuelo
S	Modo Sport
N	Modo Normal
C	Modo Cine*

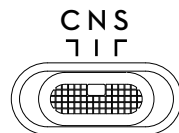

* Modo Baja velocidad en la Unión Europea.

Botón de detener vuelo/RPO

Presiónelo una vez para hacer que la aeronave frene y se mantenga en vuelo estacionario. Manténgalo presionado hasta que el control remoto emita un pitido para iniciar el RPO; la aeronave volverá al último punto de origen registrado. Presione este botón de nuevo para cancelar el RPO y recuperar el control de la aeronave.

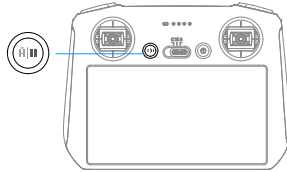

Botones personalizables

Para establecer las funciones de los botones personalizables C1 y C2, vaya a Configuración > Control en la aplicación DJI Fly.

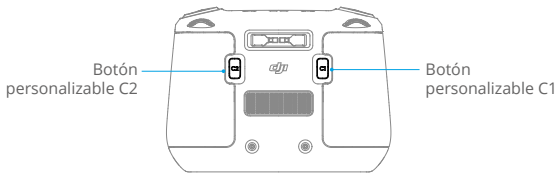

Ledes del control remoto

Led de estado

Patrón de parpadeo	Descripciones
— Rojo fijo	Desconectado de la aeronave
..... Parpadea en rojo	El nivel de batería de la aeronave es bajo
— Verde fijo	Conectado a la aeronave
..... Parpadea en azul	El control remoto se está vinculando a una aeronave
— Amarillo fijo	Fallo de actualización del firmware
— Azul fijo	Actualización del firmware correcta
..... Parpadea en amarillo	El nivel de la batería del control remoto es bajo
..... Parpadea en cian	Las palancas de control no están centradas

Ledes del nivel de batería

Patrón de parpadeo				Nivel de batería
				76 %-100 %
				51 %-75 %
				26 %-50 %
				0 %-25 %

Alerta del control remoto

El control remoto emite un pitido para indicar que hay un error o una advertencia. Preste atención cuando aparezcan mensajes en la pantalla táctil o en la aplicación DJI Fly. Deslice hacia abajo desde la parte superior de la pantalla y seleccione Silencio para desactivar todas las alertas, o bien deslice la barra de volumen a 0 para desactivar algunas alertas.

El control remoto emite una alerta durante el procedimiento RPO. Esta alerta no se puede cancelar. El control remoto emite una alerta cuando el nivel de batería del control remoto es bajo (6 % a 10 %). La alerta de nivel de batería bajo se puede cancelar presionando el botón de encendido. La alerta de nivel crítico de batería baja, que se activa cuando el nivel de batería es inferior al 5 %, no se puede cancelar.

Zona de transmisión óptima

La señal entre la aeronave y el control remoto es más fiable cuando el control remoto se coloca hacia la aeronave como se muestra a continuación.

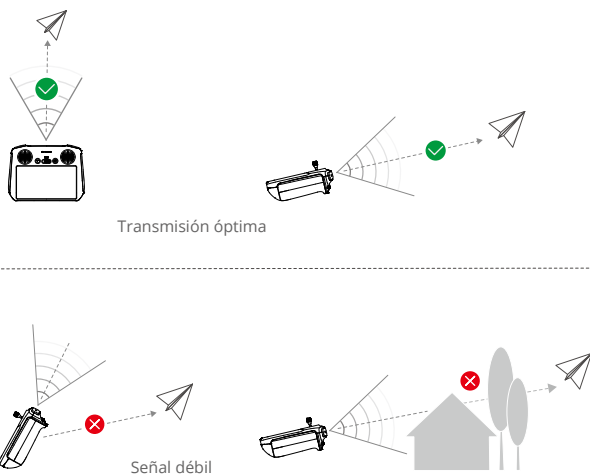

- Para evitar interferencias en la señal, NO use otros dispositivos inalámbricos que funcionen en la misma frecuencia que el control remoto.
- Se mostrará un aviso en la aplicación DJI Fly si la señal de transmisión es débil durante el vuelo. Ajuste la orientación del control remoto para asegurarse de que la aeronave esté en el rango de transmisión óptimo.

Vinculación del control remoto

El control remoto ya está vinculado a la aeronave cuando se adquieren juntos en un pack. De lo contrario, siga los pasos indicados a continuación para vincular el control remoto a la aeronave después de que la activación se haya completado.

1. Encienda la aeronave y el control remoto.
2. Abra la aplicación DJI Fly.
3. En la vista de cámara, pulse ●●●, seleccione Control y, a continuación, seleccione Conectar a la aeronave. Durante la vinculación, el led de estado del control remoto parpadea en azul y el control remoto emite un pitido.
4. Mantenga presionado el botón de encendido de la aeronave durante más de cuatro segundos. La aeronave emite dos pitidos tras un pitido corto y sus ledes de nivel de batería parpadean en secuencia indicando que está lista para vincularse. El control remoto emitirá dos pitidos y su led de estado se iluminará fijamente en verde para indicar que la vinculación se ha realizado correctamente.



- Asegúrese de que durante la vinculación el control remoto se encuentre a 0.5 m o menos de la aeronave.
- El control remoto se desvinculará automáticamente de una aeronave si se vincula un nuevo control remoto a la misma aeronave.
- Apague las conexiones Bluetooth y Wi-Fi del control remoto para conseguir una transmisión de vídeo óptima.



- Cargue completamente el control remoto antes de cada vuelo. El control remoto emite una alerta cuando el nivel de la batería es bajo.
 - Si el control remoto está encendido y no se utiliza durante cinco minutos, sonará una alerta. Después de seis minutos, la aeronave se apagará automáticamente. Mueva las palancas de control o presione cualquier botón para cancelar la alerta.
 - Cargue completamente la batería al menos una vez cada tres meses para mantenerla en buenas condiciones.
-

Uso de la pantalla táctil

Inicio

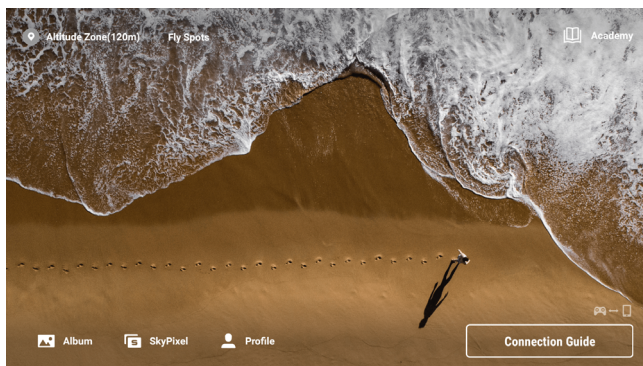

Gestos en la pantalla

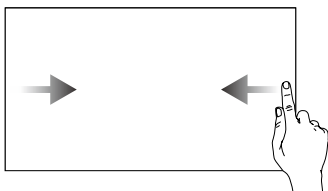

Deslice desde la izquierda o la derecha hacia el centro de la pantalla para volver a la pantalla anterior.

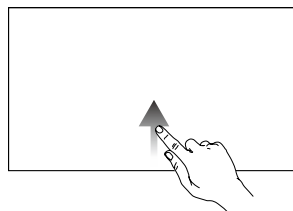

Deslice hacia arriba desde la parte inferior de la pantalla para volver a la aplicación DJI Fly.

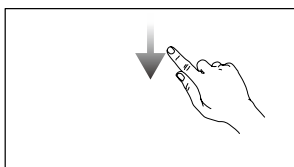

Deslice hacia abajo desde la parte superior de la pantalla para abrir la barra de estado cuando esté en la aplicación DJI Fly.

La barra de estado muestra la hora, la señal Wi-Fi, el nivel de batería del control remoto, etc.

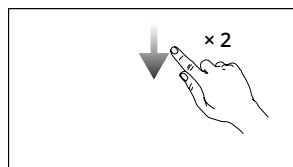

Deslice hacia abajo dos veces desde la parte superior de la pantalla para abrir la Configuración rápida cuando esté en la aplicación DJI Fly.

Configuración rápida

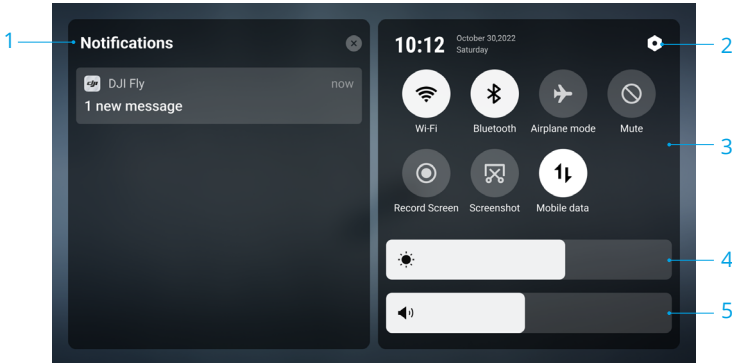

1. Notificaciones

Pulse para ver las notificaciones del sistema.

2. Configuración del sistema

Pulse este icono para acceder a la configuración del sistema y configurar parámetros como el Bluetooth, el volumen y la red. También puede ver la guía para obtener más información sobre los controles y los ledes de estado.

3. Accesos directos

📶 : púselo para activar o desactivar el Wi-Fi. Manténgalo pulsado para acceder a la configuración y, a continuación, conectarse a una red Wi-Fi o añadir una.

📶 : púselo para activar o desactivar el Bluetooth. Manténgalo pulsado para acceder a la configuración y conectarse con dispositivos Bluetooth cercanos.

✈️ : púselo para activar el modo Avión. Se desactivarán el Wi-Fi y el Bluetooth.

🔕 : púselo para apagar las notificaciones del sistema y desactivar todas las alertas.

📹 : púselo para comenzar a grabar la pantalla. La función estará disponible solo después de insertar una tarjeta microSD en la ranura microSD del control remoto.

📸 : púselo para hacer una captura de pantalla. La función estará disponible solo después de insertar una tarjeta microSD en la ranura microSD del control remoto.

📶 : datos móviles.

4. Ajuste de brillo

Deslice la barra para ajustar el brillo de la pantalla.

5. Ajuste de volumen

Deslice la barra para ajustar el volumen.

Funciones avanzadas

Calibración de la brújula

Tras usar el control remoto en lugares con interferencias electromagnéticas, es posible que sea necesario calibrar la brújula. Aparecerá un aviso de advertencia si la brújula del control remoto requiere calibración. Pulse el aviso de advertencia para comenzar la calibración. En otros casos, siga los pasos indicados a continuación para calibrar el control remoto.

1. Encienda el control remoto y acceda a Configuración rápida.
2. Seleccione Configuración del sistema , desplácese hacia abajo y pulse Brújula.
3. Siga las instrucciones en pantalla para calibrar la brújula.
4. Se mostrará un aviso cuando la calibración se haya realizado correctamente.

Aplicación DJI Fly

En esta sección se presentan las principales funciones de la aplicación DJI Fly.

Aplicación DJI Fly

Inicio

-
-  • La interfaz y las funciones de DJI Fly pueden variar a medida que se actualice la versión del software. La experiencia de uso actual se basa en la versión de software utilizada.
-

Inicie la aplicación DJI Fly y acceda a la pantalla de inicio para utilizar las siguientes funciones:

- Buscar videotutoriales, manuales de usuario, lugares populares, consejos de vuelo y mucho más.
- Comprobar los requisitos normativos de las diferentes regiones y obtener información sobre lugares populares.
- Visualizar fotos y vídeos del álbum de la aeronave o que estén guardados en el dispositivo local, o explorar más vídeos compartidos de SkyPixel.
- Iniciar sesión con su cuenta de DJI para comprobar la información de su cuenta.
- Recibir un servicio y asistencia posventa.
- Actualizar el firmware, descargar mapas sin conexión, acceder a la función Buscar mi dron, visitar el foro DJI y la tienda DJI y mucho más.

Vista de cámara

Descripción de los botones

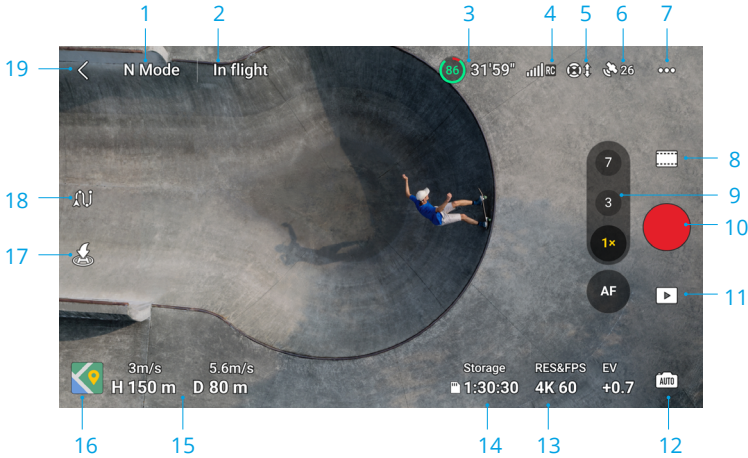

1. Modo de vuelo

Modo N: muestra el modo de vuelo actual.

2. Barra de estado del sistema

En vuelo: muestra el estado de vuelo de la aeronave y diversos mensajes de advertencia.

3. Información de la batería

31:59": muestra el nivel de batería actual y el tiempo de vuelo restante. Pulse para visualizar más información sobre la batería.

4. Intensidad de la señal de transmisión de vídeo

📶: muestra la intensidad de la señal de transmisión de vídeo entre la aeronave y el control remoto.

5. Estado del sistema de visión

👁️: la parte izquierda del icono indica el estado del sistema de visión horizontal, y la parte derecha, el de los sistemas de visión superior e inferior. El icono es blanco cuando el sistema de visión funciona con normalidad y rojo cuando no está disponible.







6. Estado del GNSS

📶 26: muestra la intensidad actual de la señal GNSS. Pulse para comprobar el estado de la señal GNSS. El punto de origen se puede actualizar cuando el icono se muestre en color blanco, lo cual indica que la señal GNSS es intensa.

7. Configuración

⋮: pulse este icono para visualizar o establecer parámetros de seguridad, control, cámara y transmisión. Consulte la sección Configuración para obtener más información.

8. Modos de captura

	Foto: Único, Exploración, AEB, Disparo en ráfaga y Foto con temporizador.
	Vídeo: Normal, Noche, Exploración y Slow Motion.
	MasterShots: arrastre y seleccione un objetivo. La aeronave grabará mientras ejecuta diversas maniobras en secuencia y mantiene al objetivo en el centro del encuadre. Posteriormente, se generará un breve vídeo cinematográfico.
	QuickShots: Dronie, Cohete, Órbita, Espiral, Boomerang y Asteroide.
	Hyperlapse: Libre, Órbita, Rumbo Fijo y Trayectoria.
	Panorámica: Esfera, 180°, Gran angular y Vertical. La aeronave hará varias fotos automáticamente y sintetizará una panorámica a partir del tipo de foto panorámica seleccionado.

-  • El modo Exploración usa la telecámara y la telecámara intermedia del Mavic 3 Pro como forma más segura de analizar vistas tomadas desde distancias más lejanas. En dicho modo, los usuarios pueden usar el zoom híbrido de cualquiera de las formas siguientes:
 - a. Pulsando el botón de zoom y alternando entre distintos tipos de zoom, incluidos 1x, 3x, 7x, 14x y 28x.
 - b. Pulsando el botón de zoom y, sin soltarlo, arrastrando el dedo hacia arriba o hacia abajo para ajustar el zoom de la cámara.
 - c. Usando dos dedos sobre la pantalla para acercar o alejar el zoom.
 - d. Usando el dial de control de la cámara del control remoto para acercar o alejar el zoom.
- El modo Noche mejora la reducción de ruido, consigue vídeos más nítidos y admite valores de ISO de hasta 12 800.

-  • Actualmente, el modo Noche admite 4K a 24/25/30 fps.
 - El sistema anticolisión se desactivará en el modo Noche. Vuele con cuidado.
 - Si se inicia el procedimiento RPO o el aterrizaje, se sale del modo Noche automáticamente.
 - Durante el RPO o el aterrizaje automático, el modo Noche no está disponible.
 - FocusTrack no se admite en el modo Noche.

9. Botón de cambio de cámara/enfoque

Pulse **7** para cambiar a la telecámara; pulse **3** para cambiar a la telecámara intermedia. Pulse **1x** para cambiar a la cámara Hasselblad.

Mantenga presionado el botón de la cámara para que aparezca la barra de zoom y ajuste el zoom digital.

-  • El zoom digital solo es compatible con el modo de vídeo Normal y el modo Exploración.
 - Cuanto mayor sea la ratio del zoom, más lentamente rotará la aeronave para obtener una vista fluida.

AF/MF: pulse este icono para cambiar del enfoque automático (AF) al manual (MF). Manténgalo pulsado para mostrar la barra de zoom.

10. Obturador/botón de grabación

- : púselo para hacer una foto o para iniciar o detener una grabación de vídeo.

11. Reproducción

- ▶ : pulse este icono para acceder a la página de reproducción y previsualizar las fotos y los vídeos en cuanto se capturen o graben.

12. Cambiar modos de cámara

- 📷 **AUTO** : pulse este icono para cambiar entre los modos Auto y Pro. Es posible definir parámetros diferentes en modos diferentes.

13. Parámetros de captura

- RESA FPS 4K 60 : muestra los parámetros de captura actuales. Pulse para acceder a la configuración de parámetros.

14. Información de almacenamiento

- Storage 1:30:30 : muestra el número restante de fotos o el tiempo de grabación de vídeo restante para los que tiene capacidad el almacenamiento actual. Pulse este icono para visualizar la capacidad disponible de la tarjeta microSD o de la memoria interna de la aeronave.

15. Telemetría de vuelo

Muestra las distancias horizontal (D) y vertical (H) entre la aeronave y el punto de origen, así como las velocidades horizontal y vertical.

16. Mapa/indicador de altitud/asistencia visual

🗺️ : púselo para ampliar el minimapa; pulse en el centro del minimapa para cambiar de la vista de cámara a la vista de mapa. El minimapa se puede cambiar al indicador de posición.

- Minimapa: muestra el mapa en la esquina inferior izquierda de la pantalla de modo que el usuario vea al mismo tiempo la vista de cámara, la posición y la orientación de la aeronave en tiempo real y el control remoto, la ubicación del punto de origen, las rutas de vuelo, etc.



Fijado al norte	El norte está fijo en el mapa y, en la vista de mapa, apunta hacia arriba. Púselo para cambiar de Mapa fijado al norte a la orientación del control remoto, en la que el mapa gira cuando el control cambia la orientación.
-----------------	---

Escala inteligente	Pulse el icono +/- para acercarse o alejar el zoom ligeramente.
--------------------	---

Cambiar a indicador de posición	Púselo para cambiar del minimapa al indicador de posición.
Contraer	Púselo para minimizar el mapa.

- Indicador de posición: muestra dicho indicador en la esquina inferior izquierda de la pantalla de modo que el usuario vea al mismo tiempo la vista de cámara, la ubicación y la orientación relativas de la aeronave y el control remoto, la ubicación del punto de origen, información de la posición horizontal de la aeronave, etc. El indicador de posición permite mostrar la aeronave o el control remoto en el centro.

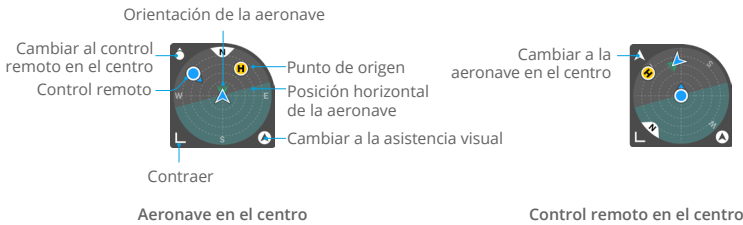

Cambiar a la aeronave/al control remoto en el centro	Púselo para que la aeronave o el control remoto ocupen el centro del indicador de posición.
Orientación de la aeronave	Indica la orientación de la aeronave. Si la aeronave se muestra en el centro del indicador de posición y el usuario cambia la orientación de la aeronave, todos los demás elementos del indicador de posición girarán en torno al icono de la aeronave. La dirección de la flecha del icono de la aeronave no cambia.
Posición horizontal de la aeronave	Proporciona datos sobre la posición horizontal de la aeronave (lo que incluye la inclinación y la rotación). El área de color cian oscuro se muestra en horizontal y en el centro del indicador de posición cuando la aeronave se mantiene en vuelo estacionario. En caso contrario, indica que el viento está cambiando la posición de la aeronave. Vuele con cuidado. El área de color cian oscuro cambia en tiempo real según la posición horizontal de la aeronave.
Cambiar a la asistencia visual	Púselo para cambiar del indicador de altitud a la vista de asistencia visual.
Contraer	Púselo para minimizar el indicador de posición.
Punto de origen	Ubicación del punto de origen. Para controlar la aeronave manualmente de forma que regrese al punto de origen, ajuste su orientación apuntando al punto de origen.
Control remoto	El punto indica la ubicación del control remoto, mientras la flecha que hay sobre el punto indica la orientación del control remoto. Ajuste la orientación del control remoto durante el vuelo para asegurarse de que la flecha apunte al icono de la aeronave y garantizar una transmisión óptima de la señal.

- **Asistencia visual:** La vista de asistencia visual, a través del sistema de visión horizontal, modifica la dirección de la velocidad horizontal (adelante, atrás, izquierda o derecha) para ayudar a los usuarios a navegar y observar obstáculos durante el vuelo.



Velocidad horizontal de la aeronave	La dirección de la línea indica la dirección horizontal actual de la aeronave; la longitud de la línea indica la velocidad horizontal de la aeronave.
Dirección de la vista de asistencia visual	Indica la dirección de la vista de asistencia visual. Manténgalo pulsado para bloquear la dirección.
Cambiar al minimapa	Púlselo para cambiar de la vista de asistencia visual al minimapa.
Contraer	Púlselo para minimizar la vista de asistencia visual.
Máx.	Púlselo para maximizar la vista de asistencia visual.
Bloqueada	Indica que la dirección de la vista de asistencia visual está bloqueada. Púlselo para cancelar el bloqueo.

17. Despegue/aterrizaje/RPO automático

: pulse este icono. Cuando aparezca el aviso correspondiente, mantenga pulsado el botón para iniciar el despegue automático o el aterrizaje automático.

: pulse este icono para iniciar el RPO inteligente, de modo que la aeronave regrese al último punto de origen registrado.

18. Vuelo de trayectoria

: pulse este icono para activar/desactivar Vuelo de trayectoria.

19. Atrás

: pulse este icono para volver a la pantalla de inicio.

Accesos directos en la pantalla

Pulsar para apuntar

Durante el vuelo, pulse dos veces cualquier punto de interés que haya en la pantalla; la aeronave moverá automáticamente el encuadre de modo que dicho punto quede en el centro.

Ajustar el ángulo del estabilizador

Mantenga presionada la pantalla para que aparezca la barra de ajuste del estabilizador para ajustar el ángulo del estabilizador.

Medición focal/puntual

Pulse la pantalla para activar la medición focal o puntual. La visualización de la medición focal o puntual variará según el modo de captura, de enfoque, de exposición y de medición puntual.

Después de usar la medición puntual:

- Arrastre  que aparece junto al cuadro, hacia arriba o hacia abajo para ajustar el EV (valor de exposición).
- Mantenga pulsada la pantalla para bloquear la exposición. Para desbloquear la exposición, mantenga pulsada la pantalla nuevamente o pulse en otra zona de esta.

Configuración

Seguridad

- Asistencia de vuelo

Acción del sistema anticolidión	El sistema de visión horizontal se activa después de establecer Acción del sistema anticolidión en Esquivar o Frenar. La aeronave no podrá detectar obstáculos si se desactiva el sistema anticolidión.
Opciones de esquivación	Seleccione el modo Normal o Elegante cuando utilice Esquivar.
Mostrar mapa de radar	Cuando está activada, se mostrará el mapa del radar de detección de obstáculos en tiempo real.

- Regreso al punto de origen (RPO): pulse esta opción para establecer la altitud del RPO avanzado y del RPO automático y para actualizar el punto de origen.
- Configuración de RA: active la visualización del punto de origen en RA, de la ruta del RPO en RA y de la sombra en RA de la aeronave.
- Protección de vuelo: pulse esta opción para establecer la altitud máxima y la distancia máxima para los vuelos.
- Sensores: pulse esta opción para visualizar los estados de la IMU y la brújula y, si es necesario, iniciar la calibración.
- Batería: pulse esta opción para visualizar información de la batería, como el estado de la celda, el número de serie y el número de cargas completadas.
- Led auxiliar: pulse esta opción para establecer el indicador led auxiliar en automático, encendido o apagado. NO encienda el led auxiliar antes del despegue.
- Ledes de los brazos delanteros de la aeronave: pulse esta opción para establecer los ledes de los brazos delanteros de la aeronave en automático o encendido. En el modo automático, los ledes de los brazos delanteros de la aeronave se desactivarán durante las grabaciones para garantizar que la calidad no se vea afectada.
- Desbloquear zonas GEO: pulse esta opción para ver información sobre cómo desbloquear zonas GEO.
- Buscar mi dron: esta función ayuda a localizar la aeronave, ya sea activando sus indicadores led, emitiendo pitidos o usando el mapa.
- Configuración avanzada de seguridad

Pérdida de señal	El comportamiento que debe seguir la aeronave si se pierde la señal del control remoto se puede establecer en RPO, Descender o Vuelo estacionario.
Parada de emergencia de las hélices	Solo para emergencias indica que los motores solo se podrán detener ejecutando un CSC en pleno vuelo en caso de emergencia, p. ej., si la aeronave ha sufrido una colisión, si alguno de los motores se ha calado, si la aeronave está dando vueltas en el aire o si esta está fuera de control mientras asciende o desciende muy rápidamente. En cualquier momento indica que los motores se podrán detener en pleno vuelo en cualquier momento una vez que el usuario ejecute un CSC. La detención de los motores en pleno vuelo provocará que la aeronave se estrelle.

Posicionamiento visual y detección de obstáculos Al desactivar el posicionamiento visual y la detección de obstáculos, la aeronave depende solo del GNSS para mantener vuelo estacionario; la detección de obstáculos omnidireccional no está disponible y la aeronave no desacelerará automáticamente en descensos cercanos al suelo. Extreme las precauciones cuando el posicionamiento visual y la detección de obstáculos estén desactivados. El posicionamiento visual y la detección de obstáculos se pueden desactivar temporalmente en condiciones de nubosidad o niebla o cuando se detecten obstáculos durante el aterrizaje. Mantenga el posicionamiento visual y la detección de obstáculos activados en situaciones normales de vuelo. El posicionamiento visual y la detección de obstáculos se activan de manera predeterminada después de reiniciar la aeronave.

 El posicionamiento visual y la detección de obstáculos están disponibles al volar manualmente y no están disponibles en modos como el RPO, el aterrizaje automático ni los modos de vuelo inteligente.

AirSense Si AirSense se ha activado y se detecta la presencia de una aeronave tripulada, la aplicación DJI Fly mostrará una alerta. Antes de usar AirSense, lea la renuncia de responsabilidad que aparece junto con el mensaje que muestra la aplicación DJI Fly.

Control

- Configuración de la aeronave

Unidades	Se puede establecer en sistema métrico o imperial.
Escaneo de objetivos	Cuando se activa esta opción, la aeronave realiza un escaneo automático de objetivos y los muestra en la vista de cámara (función solo disponible al hacer fotos en modo Disparo único y al grabar vídeos en modo Normal).
Ajustes de ganancia y exposición	Permite ajustar la ganancia y la exposición de la aeronave y el estabilizador en los distintos modos de vuelo, como la velocidad horizontal máxima, la velocidad máxima de ascenso, la velocidad máxima de descenso, la velocidad angular máxima, la fluidez de giro, la sensibilidad del freno, la exposición, la velocidad de control máxima de inclinación del estabilizador y la fluidez de inclinación.

 Al soltar la palanca de control, el incremento de la sensibilidad del freno reduce la distancia de frenado de la aeronave, mientras que la reducción de dicha sensibilidad incrementa esa distancia. Vuele con cuidado.

- Configuración del estabilizador: aquí podrá configurar el modo de estabilizador, realizar la calibración del estabilizador, centrar el estabilizador u orientarlo hacia abajo.
- Configuración del control remoto: aquí podrá establecer la función de los botones

personalizables, calibrar el control remoto y cambiar los modos de las palancas de control. Asegúrese de entender cómo funcionan los diferentes modos de palancas antes de cambiar este ajuste.

- Tutorial de vuelo: permite visualizar un tutorial de vuelo.
- Volver a conectarse a la aeronave (Vincular): pulse esta opción para iniciar la vinculación cuando la aeronave no esté vinculada al control remoto.

Cámara

- Configuración de la cámara: muestra diferentes configuraciones de acuerdo con el modo de captura.

Modos de captura	Configuración
Modo de foto	Formato, relación de aspecto
Modo de grabación	Formato, color, códec, tasa de bits de vídeo, subtítulos de vídeo
MasterShots	Formato, color, códec, tasa de bits de vídeo, subtítulos de vídeo
QuickShots	Formato, color, formato de codificación, tasa de bits de vídeo, subtítulos de vídeo
Hyperlapse	Tipo de foto, encuadre de captura, formato
Panorámica	Tipo de foto

- Configuración general

Antiparpadeo	Si se activa, el parpadeo del metraje causado por la fuente de luz se reducirá al grabar en entornos donde haya distintas luces. 💡: En el modo Pro, el antiparpardeo solo funciona si la velocidad de obturación y el ISO están establecidas en automático.
Histograma	Si se activa, los usuarios podrán comprobar visualmente en la pantalla si la exposición es adecuada.
Nivel de peaking	Si se activa esta opción en el modo MF, los objetos que estén enfocados aparecerán con un contorno de color rojo. Cuanto mayor sea el nivel de peaking, mayor será el grosor del contorno.
Alerta de sobreexposición	Si se activa esta opción, la zona de sobreexposición se identificará con líneas diagonales.
Líneas de cuadrícula	Permite usar líneas de cuadrícula en forma de líneas diagonales, cuadrícula de nueve recuadros y punto central.
Guía de encuadre	Cuando se activa la guía de encuadre, se muestra una máscara sombreada en la vista en directo para guiar a los usuarios en la composición de la imagen. 💡: La guía de encuadre no afecta a la proporción de la grabación y solo se ve en el modo de grabación.
Balace de blancos	Establézcalo en Automático o, si prefiere ajustar la temperatura de color a mano, en Manual.

- Almacenamiento

Almacenamiento	<p>Guarde los archivos de grabaciones en la tarjeta microSD de la aeronave o en su memoria interna.</p> <p>Mavic 3 Pro tiene una memoria interna de 8 GB. Por su parte, Mavic 3 Pro Cine tiene una SSD de 1 TB integrada.</p>
Nombres de carpetas personalizados	Si se cambia esta opción, se creará automáticamente una carpeta en la memoria de la aeronave, donde se guardarán los archivos que se generen en el futuro.
Nombres de archivos personalizados	Si se cambia esta opción, la nueva nomenclatura se aplicará a los archivos que se generen en el futuro y que se guarden en la memoria de la aeronave.
Guardar en la caché mientras se graba	Si se activa, la vista en directo que se visualice con el control remoto al grabar vídeos se guardará en su memoria interna.
Capacidad máxima de la caché de vídeo	Si se alcanza el límite de la memoria caché, se eliminarán automáticamente los elementos más antiguos guardados en esta memoria.

- Restablecer configuración de la cámara: pulse esta opción para restaurar los parámetros de la cámara a los valores predeterminados.
- Modo USB: Mavic 3 Pro Cine es compatible con el modo USB, lo que permite a los usuarios copiar vídeos cuando el nivel de batería de la aeronave sea bajo. Para usar el modo USB, encienda la aeronave, active el modo USB con la aplicación DJI Fly y conecte la aeronave a un ordenador. Durante este tiempo, se podrá acceder a la memoria de la aeronave.

Desconecte la aeronave del ordenador y reiníciela para salir del modo USB. Si el modo USB se desactivó mediante DJI Assistant 2, dicho modo se volverá a activar cuando se reinicie la aeronave.



- En el modo USB, la aeronave se desvinculará del control remoto, la luz del brazo del bastidor se apagará y el ventilador interno de la aeronave se detendrá.
-

Transmisión

Se puede seleccionar una plataforma de retransmisión en directo para transmitir la vista de cámara en tiempo real. La salida HDMI, la banda de frecuencia y el modo de canal también se pueden configurar en la configuración de transmisión.



- Las opciones Plataformas de emisión en directo y Salida HDMI no se admiten cuando se usa el DJI RC.
-

Acerca de

Muestra información como el nombre del dispositivo, el nombre de la red Wi-Fi, el modelo de la aeronave, la versión de la aplicación, la versión del firmware de la aeronave, la versión del firmware del control remoto, datos de Vuela seguro, el número de serie, etc.

Pulse Restablecer todos los ajustes para ajustar todos los parámetros (incluidos los de la cámara, el estabilizador y la seguridad) a sus valores predeterminados.

Pulse Borrar todos los datos para ajustar todos los parámetros a sus valores predeterminados y, además, para borrar todos los datos almacenados en la memoria interna y la tarjeta microSD, incluido el registro de vuelo. Es recomendable aportar pruebas (es decir, el registro de vuelo) cuando vaya a reclamar una compensación. Si se produce un accidente en pleno vuelo, póngase en contacto con Asistencia Técnica de DJI antes de borrar el registro de vuelo.



- Cargue completamente el dispositivo antes de iniciar la aplicación DJI Fly.
 - El uso de la aplicación DJI Fly requiere conexión de datos móviles. Póngase en contacto con su operador de móvil para consultar el coste del consumo de datos.
 - NO acepte llamadas telefónicas ni utilice las funciones de mensajería de texto durante el vuelo si va a usar un teléfono móvil como dispositivo de visualización.
 - Lea atentamente todos los avisos de seguridad, mensajes de advertencia y exenciones de responsabilidad. Familiarícese con las normativas vigentes en su área. Usted es el único responsable de conocer todas las normativas vigentes y de volar de un modo que se ajuste a ellas.
 - a. Lea y comprenda los mensajes de advertencia antes de usar las funciones de despegue y aterrizaje automáticos.
 - b. Lea y comprenda los mensajes de advertencia y las renunciaciones de responsabilidad antes de ajustar la altitud más allá del límite predeterminado.
 - c. Lea y comprenda los mensajes de advertencia y las renunciaciones de responsabilidad antes de cambiar de modo de vuelo.
 - d. Lea y comprenda los mensajes de advertencia y las notificaciones de renuncia de responsabilidad cerca o dentro de las zonas GEO.
 - e. Lea y comprenda los mensajes de advertencia antes de usar los modos de vuelo inteligentes.
 - Aterrice la aeronave de inmediato en una ubicación segura si aparece un aviso en la aplicación en el que se lo solicite.
 - Antes de cada vuelo, revise todos los mensajes de advertencia de la lista de comprobación que se muestran en la aplicación.
 - Utilice el tutorial de la aplicación para practicar la técnica de vuelo si nunca ha utilizado la aeronave o si no tiene suficiente experiencia como para utilizar la aeronave con confianza.
 - La aplicación está diseñada para ayudarle durante el vuelo. Utilice el sentido común y NO confíe únicamente en la aplicación para controlar la aeronave. El uso de la aplicación está regido por las Condiciones de uso de la aplicación DJI Fly y la Política de privacidad de DJI. Léalas detenidamente en la aplicación.
-

Apéndice

Apéndice

Especificaciones

Aeronave

Peso de despegue	Mavic 3 Pro: 958 g Mavic 3 Pro Cine: 963 g
Dimensiones	Plegada (sin hélices): 231.1 × 98 × 95.4 mm Desplegada (sin hélices): 347.5 × 290.8 × 107.7 mm
Velocidad máx. de ascenso	8 m/s
Velocidad máx. de descenso	6 m/s
Velocidad horizontal máx. (al nivel del mar, sin viento)	21 m/s
Altitud máx. de despegue	6000 m
Tiempo máx. de vuelo ^[1]	43 minutos
Tiempo máx. de vuelo estacionario ^[2]	37 minutos
Distancia máx. de vuelo	28 km
Resistencia máx. al viento	12 m/s
Ángulo máx. de inclinación	35°
Temperatura de funcionamiento	De -10 a 40 °C (de 14 a 104 °F)
GNSS	GPS + Galileo + BeiDou
Rango de precisión en vuelo estacionario	Vertical: ±0.1 m (con posicionamiento visual); ±0.5 m (con sistemas de posicionamiento por satélite) Horizontal: ±0.3 m (con posicionamiento visual); ±0.5 m (con sistema de posicionamiento de alta precisión)
Almacenamiento interno	Mavic 3 Pro: 8 GB (aprox. 7.9 GB de espacio disponible) Mavic 3 Pro Cine: 1 TB (aprox. 934.8 GB de espacio disponible)

Cámara

Sensor de imagen	Cámara Hasselblad: CMOS 4/3; píxeles efectivos: 20 MP Telecámara intermedia: CMOS 1/1.3; píxeles efectivos: 48 MP Telecámara: CMOS 1/2; píxeles efectivos: 12 MP
Objetivo	Cámara Hasselblad Campo de visión: 84° Formato equivalente: 24 mm Apertura: f/2.8-f/11 Enfoque: 1 m a ∞ Telecámara intermedia Campo de visión: 35° Formato equivalente: 70 mm Apertura: f/2.8 Enfoque: 3 m a ∞

	Telecámara Campo de visión: 15° Formato equivalente: 166 mm Apertura: f/3.4 Enfoque: 3 m a ∞
Rango ISO	Vídeo Normal y Slow Motion: 100-6400 (Normal) 400-1600 (D-Log) 100-1600 (D-Log M) 100-1600 (HLG) Noche: 800-12 800 (Normal) Foto 100-6400
Velocidad de obturación	Cámara Hasselblad: 8-1/8000 s Telecámara intermedia: 2-1/8000 s Telecámara: 2-1/8000 s
Tamaño de imagen máx.	Cámara Hasselblad: 5280×3956 Telecámara intermedia: 8064×6048 Telecámara: 4000×3000
Modos de fotografía	Cámara Hasselblad Disparo único: 20 MP Disparo en ráfaga: 20 MP, 3/5/7 fotogramas Exposición automática en horquillado (AEB): 20 MP, 3/5 fotogramas en paso EV de 0.7 Con temporizador: 20 MP, 2/3/5/7/10/15/20/30/60 s Telecámara intermedia Disparo único: 12 MP o 48 MP Disparo en ráfaga: 12 MP o 48 MP, 3/5/7 fotogramas Exposición automática en horquillado (AEB): 12 MP o 48 MP, 3/5 fotogramas en paso EV de 0.7 Con temporizador: 12 MP: 2/3/5/7/10/15/20/30/60 s 48 MP: 7/10/15/20/30/60 s Telecámara Disparo único: 12 MP Disparo en ráfaga: 12 MP, 3/5/7 fotogramas Exposición automática en horquillado (AEB): 12 MP, 3/5 fotogramas en paso EV de 0.7 Con temporizador: 12 MP, 2/3/5/7/10/15/20/30/60 s
Formato de fotografía	JPEG/DNG (RAW)

Resolución de vídeo^[8]**Cámara Hasselblad**

Apple ProRes 422 HQ

Apple ProRes 422

Apple ProRes 422 LT

5.1K: 5120×2700 a 24/25/30/48/50 fps

DCI 4K: 4096×2160 a 24/25/30/48/50/60/120* fps

4K: 3840×2160 a 24/25/30/48/50/60/120* fps

H.264/H.265

5.1K: 5120×2700 a 24/25/30/48/50 fps

DCI 4K: 4096×2160 a 24/25/30/48/50/60/120* fps

4K: 3840×2160 a 24/25/30/48/50/60/120* fps

FHD: 1920×1080 a 24/25/30/48/50/60/120*/200* fps

* Tasas de fotogramas de grabación. El vídeo correspondiente se reproduce como vídeo en slow motion.

Telecámara intermedia

Apple ProRes 422 HQ

Apple ProRes 422

Apple ProRes 422 LT

4K: 3840×2160 a 24/25/30/48/50/60 fps

H.264/H.265

4K: 3840×2160 a 24/25/30/48/50/60 fps

FHD: 1920×1080 a 24/25/30/48/50/60 fps

Telecámara

Apple ProRes 422 HQ

Apple ProRes 422

Apple ProRes 422 LT

4K: 3840×2160 a 24/25/30/48/50/60 fps

H.264/H.265

4K: 3840×2160 a 24/25/30/50/60 fps

FHD: 1920×1080 a 24/25/30/50/60 fps

Formato de vídeo^[8]

MP4/MOV (MPEG-4 AVC/H.264, HEVC/H.265)

MOV (Apple ProRes 422 HQ/422/422 LT)

Tasa máx. de bits de vídeo^[8]

H.264/H.265: 200 Mb/s

Apple ProRes 422 HQ: 3772 Mb/s

Apple ProRes 422: 2514 Mb/s

Apple ProRes 422 LT: 1750 Mb/s

Sistema de archivo compatible

exFAT

Modo de color y método de muestreo^[8]**Cámara Hasselblad**

Normal:

4:2:2 de 10 bits (Apple ProRes 422 HQ/422/422 LT)

4:2:0 de 8 bits (H.264/H.265)

D-Log:

4:2:2 de 10 bits (Apple ProRes 422 HQ/422/422 LT)

4:2:0 de 10 bits (H.264/H.265)

HLG/D-Log M:

4:2:2 de 10 bits (Apple ProRes 422 HQ/422/422 LT)

4:2:0 de 10 bits (H.265)

Telecámara intermedia

Normal:

4:2:2 de 10 bits (Apple ProRes 422 HQ/422/422 LT)

4:2:0 de 8 bits (H.264/H.265)

HLG/D-Log M:

4:2:2 de 10 bits (Apple ProRes 422 HQ/422/422 LT)

4:2:0 de 10 bits (H.265)

Telecámara

Normal:

4:2:2 de 10 bits (Apple ProRes 422 HQ/422/422 LT)

4:2:0 de 8 bits (H.264/H.265)

HLG/D-Log M:

4:2:2 de 10 bits (Apple ProRes 422 HQ/422/422 LT)

4:2:0 de 10 bits (H.265)

Zoom digital (solo en el modo de vídeo Normal y en el modo Exploración)

Cámara Hasselblad: 1-3×

Telecámara intermedia: 3-7×

Telecámara: 7-28×

Estabilizador

Estabilización	Estabilizador mecánico de 3 ejes (inclinación, rotación y paneo)
Rango mecánico	Inclinación: de -140° a 50° Rotación: de -50° a 50° Paneo: de -23° a 23°
Intervalo controlable	Inclinación: de -90° a 35° Paneo: de -5° a 5°
Velocidad máx. de control (inclinación)	100 %/s
Intervalo de vibración angular	Vuelo estacionario sin viento: $\pm 0.001^\circ$ Modo Normal: $\pm 0.003^\circ$ Modo Sport: $\pm 0.005^\circ$

Detección de obstáculos

Tipo de detección	Sistema de visión omnidireccional binocular, complementado con un sensor de infrarrojos en la parte inferior de la aeronave
Frontal	Intervalo de medición: 0.5-20 m Alcance de detección: 0.5-200 m Velocidad de detección efectiva: velocidad de vuelo ≤ 15 m/s Campo de visión: 90° (horizontal), 103° (vertical)
Trasera	Intervalo de medición: 0.5-16 m Velocidad de detección efectiva: velocidad de vuelo ≤ 12 m/s Campo de visión: 90° (horizontal), 103° (vertical)
Lateral	Intervalo de medición: 0.5-25 m Velocidad de detección efectiva: velocidad de vuelo ≤ 15 m/s Campo de visión: 90° (horizontal), 85° (vertical)

Superior	Intervalo de medición: 0.2-10 m Velocidad de detección efectiva: velocidad de vuelo ≤ 6 m/s Campo de visión: 100° (delante y detrás), 90° (izquierda y derecha)
Inferior	Intervalo de medición: 0.3-18 m Velocidad de detección efectiva: velocidad de vuelo ≤ 6 m/s Campo de visión: 130° (delante y detrás), 160° (izquierda y derecha)
Entorno de funcionamiento	Frontal, trasera, izquierda, derecha y superior: superficies con patrones reconocibles e iluminación adecuada (>15 lux). Inferior: superficies con patrones reconocibles, reflectividad difusa >20 % (p. ej., muros, árboles, personas) e iluminación adecuada (>15 lux).

Transmisión de vídeo

Sistema de transmisión de vídeo	O3+
Calidad de la vista en directo	Control remoto: 1080p/30 fps, 1080p/60 fps
Frecuencia de funcionamiento ^[3]	2.400-2.4835 GHz, 5.725-5.850 GHz
Potencia del transmisor (PIRE)	2.4 GHz: <33 dBm (FCC), <20 dBm (CE/SRRC/MIC) 5.8 GHz: <33 dBm (FCC), <14 dBm (CE), <30 dBm (SRRC)
Alcance de transmisión (sin obstáculos, libre de interferencias) ^[4]	15 km (FCC), 8 km (CE/SRRC/MIC)
Distancia máx. de transmisión (sin obstáculos, con interferencias) ^[5]	Interferencias fuertes: áreas urbanas, aprox. 1.5-3 km Interferencias medias: áreas suburbanas, aprox. 3-9 km Interferencias débiles: áreas suburbanas/costeras, aprox. 9-15 km
Alcance de transmisión (con obstáculos, con interferencias) ^[6]	Interferencias débiles y obstaculizada por edificios: aprox. 0-0.5 km Interferencias débiles y obstaculizada por árboles: aprox. 0.5-3 km
Velocidad máx. de descarga	O3+: 5.5 MB/s (con el control remoto DJI RC-N1) 15 MB/s (con DJI RC Pro) 5.5 MB/s (con el DJI RC) Wi-Fi 6: 80 MB/s* * Medido en un entorno de laboratorio con pocas interferencias, en países/regiones que admiten 2.4 GHz y 5.8 GHz, con el metraje guardado en la memoria interna. Las velocidades de descarga pueden variar en función de las condiciones reales.
Latencia mínima ^[7]	130 ms (con el control remoto DJI RC-N1) 120 ms (con DJI RC Pro) 130 ms (con el DJI RC)
Antena	4 antenas, 2T4R

Almacenamiento

Tarjetas microSD recomendadas	Lexar 1066x 64 GB V30 A2 microSDXC Lexar 1066x 128 GB V30 A2 microSDXC Lexar 1066x 256 GB V30 A2 microSDXC Lexar 1066x 512 GB V30 A2 microSDXC SanDisk High Endurance 64 GB V30 microSDXC SanDisk High Endurance 128 GB V30 microSDXC SanDisk High Endurance 256 GB V30 microSDXC Kingston Canvas Go! Plus 64 GB V30 A2 microSDXC Kingston Canvas Go! Plus 128 GB V30 A2 microSDXC Kingston Canvas Go! Plus 256 GB V30 A2 microSDXC Kingston Canvas Go! Plus 512 GB V30 A2 microSDXC Samsung EVO Plus 512 GB V30 A2 microSDXC Samsung PRO Plus 256 GB V30 A2 microSDXC Samsung PRO Plus 512 GB V30 A2 microSDXC
-------------------------------	--

Batería de vuelo inteligente

Capacidad	5000 mAh
Peso	335.5 g
Voltaje nominal	15.4 V
Voltaje máx. de carga	17.6 V
Tipo	Li-ion 4S
Sistema químico	LiCoO2
Energía	77 Wh
Temperatura de carga	De 5 a 40 °C (de 41 a 104 °F)
Tiempo de carga	Con el cable de datos incluido del cargador portátil de 65 W DJI: Aprox. 96 minutos Con el adaptador de corriente USB-C 100 W DJI y el centro de carga de baterías de 100 W Serie DJI Mavic 3: Aprox. 70 minutos

Cargador

Entrada	Cargador portátil de 65 W DJI: 100-240 VCA, 50-60 Hz, 2 A Adaptador de corriente USB-C 100 W DJI: 100-240 VCA, 50-60 Hz), 2.5 A
Salida	Cargador portátil de 65 W DJI: USB-C: 5 V = 5 A / 9 V = 5 A / 12 V = 5 A / 15 V = 4.3 A / 20 V = 3.25 A / 5~20 V = 3.25 A USB-A: 5.0 V = 2.0 A Adaptador de corriente USB-C 100 W DJI: 100 W máx. (total) Si se usan los dos puertos, la potencia máxima de salida de uno de los puertos es de 82 W, y el cargador repartirá de forma dinámica la potencia de salida de ambos puertos según la carga de energía.

Potencia nominal	Cargador portátil de 65 W DJI: 65 W Adaptador de corriente USB-C 100 W DJI: 100 W
------------------	--

DJI RC Pro

Temperatura de funcionamiento	De -10 a 40 °C (de 14 a 104 °F)
GNSS	GPS + Galileo + GLONASS
Batería	Li-ion (5000 mAh a 7.2 V)
Tipo de batería	Li-ion
Sistema químico	LiNiMnCoO ₂
Tiempo de funcionamiento	Aprox. 3 horas.
Capacidad de almacenamiento	Memoria interna (ROM): 32 GB Admite tarjeta microSD para ampliar la capacidad.

Transmisión de vídeo

Sistema de transmisión de vídeo	O3+
Frecuencia de funcionamiento ^[3]	2.400-2.4835 GHz, 5.725-5.850 GHz
Potencia del transmisor (PIRE)	2.4 GHz: <33 dBm (FCC), <20 dBm (CE/SRRC/MIC) 5.8 GHz: <33 dBm (FCC), <14 dBm (CE), <23 dBm (SRRC)

Wi-Fi

Protocolo	802.11 a/b/g/n/ac/ax Compatible con Wi-Fi con 2x2 MIMO
Frecuencia de funcionamiento ^[3]	2.400-2.4835 GHz, 5.725-5.850 GHz
Potencia del transmisor (PIRE)	2.4 GHz: <26 dBm (FCC), <20 dBm (CE/SRRC/MIC) 5.8 GHz: <26 dBm (FCC/SRRC), <14 dBm (CE)

Bluetooth

Protocolo	Bluetooth 5.1
Frecuencia de funcionamiento	2.400-2.4835 GHz
Potencia del transmisor (PIRE)	<10 dBm

DJI RC

Temperatura de funcionamiento	De -10 a 40 °C (de 14 a 104 °F)
GNSS	GPS + Galileo + BeiDou
Batería	5200 mAh
Tipo de batería	Li-ion
Sistema químico	LiNiMnCoO ₂
Tiempo de funcionamiento	Aprox. 4 horas
Capacidad de almacenamiento	Admite tarjeta microSD para ampliar la capacidad.

Transmisión de vídeo

Sistema de transmisión de vídeo	Cuando se usa con diferentes configuraciones de hardware de aeronave, el control remoto DJI RC seleccionará automáticamente la versión del firmware correspondiente para actualizar. Es compatible con la tecnología de transmisión O3+ si se vincula con DJI Mavic 3 Pro.
---------------------------------	--

Frecuencia de funcionamiento ^[3]	2.400-2.4835 GHz, 5.725-5.850 GHz
Potencia del transmisor (PIRE)	2.4 GHz: <26 dBm (FCC), <20 dBm (CE/SRRC/MIC) 5.8 GHz: <26 dBm (FCC), <14 dBm (CE), <23 dBm (SRRC)

Wi-Fi

Protocolo	802.11 a/b/g/n
Frecuencia de funcionamiento ^[3]	2.400-2.4835 GHz, 5.150-5.250 GHz, 5.725-5.850 GHz
Potencia del transmisor (PIRE)	2.4 GHz: <23 dBm (FCC), <20 dBm (CE/SRRC/MIC) 5.1 GHz: <23 dBm (FCC/CE/SRRC/MIC) 5.8 GHz: <23 dBm (FCC/SRRC), <14 dBm (CE)

Bluetooth

Protocolo	Bluetooth 4.2
Frecuencia de funcionamiento	2.400-2.4835 GHz
Potencia del transmisor (PIRE)	<10 dBm

- [1] Datos obtenidos en un entorno de pruebas controlado. Las condiciones específicas de la prueba son las siguientes: vuelo a una velocidad constante de 32.4 km/h, en un entorno sin viento al nivel del mar, con APAS apagado, AirSense apagado, la configuración de la cámara fijada en 1080p/24 fps, el modo de vídeo apagado y desde el 100 % del nivel de batería hasta el 0 %. Los resultados pueden variar en función del entorno, el uso real y la versión del firmware.
- [2] Datos obtenidos en un entorno de pruebas controlado. Las condiciones específicas de la prueba son las siguientes: vuelo estacionario en un entorno sin viento al nivel del mar, con APAS apagado, AirSense apagado, la configuración de la cámara fijada en 1080p/24 fps, el modo de vídeo apagado y desde el 100 % del nivel de batería hasta el 0 %. Los resultados pueden variar en función del entorno, el uso real y la versión del firmware.
- [3] En algunos países y regiones, están prohibidas las frecuencias de 5.1 y 5.8 GHz, o la frecuencia de 5.1 GHz solo se permite para uso en interiores. Consulte la legislación y las normativas locales correspondientes para obtener más información.
- [4] Mediciones obtenidas en un entorno exterior sin obstáculos ni interferencias. Estos datos muestran el alcance de comunicación más lejano para vuelos en un sentido y sin retorno con arreglo a cada estándar. Durante el vuelo, preste atención a los avisos de RPO que emita la aplicación DJI Fly.
- [5] Estos datos se han obtenido a partir de pruebas realizadas conforme a los estándares de la FCC en entornos sin obstáculos y con interferencias típicas. Dichos datos son únicamente orientativos y no ofrecen garantía alguna respecto al alcance de transmisión real.
- [6] Estos datos se han obtenido a partir de pruebas realizadas conforme a los estándares de la FCC en entornos con interferencias débiles típicas. Dichos datos son únicamente orientativos y no ofrecen garantía alguna respecto al alcance de transmisión real.
- [7] Estos datos dependen del entorno real y del dispositivo móvil usado.
- [8] Solo DJI Mavic 3 Pro Cine admite grabación de vídeo en Apple ProRes.

Matriz de funciones de las cámaras

		Cámara Hasselblad	Telecámara intermedia	Telecámara
Foto	Disparo único	✓	✓	✓
	Disparo en ráfaga	✓	✓	✓
	AEB	✓	✓	✓
	Con temporizador	✓	✓	✓
	DNG	✓	✓	✓
	Panorámica	✓	Panorámica esférica*	×
	Hyperlapse	✓	✓	×
Vídeo	Slow Motion	4K 120 fps C4K 120 fps 1080p 200 fps	×	×
	Modo de color	HNCS de Hasselblad D-Log D-Log M HLG	Normal D-Log M HLG	Normal D-Log M HLG
	Modo Noche	✓	✓	×
	QuickShots	✓	✓	×
	MasterShots	✓	✓	×
	FocusTrack	✓	✓	Solo admite Spotlight y PDI; no admite ActiveTrack.

* Al grabar panorámicas esféricas, la telecámara media solo permite grabar vídeo, pero no componer las imágenes. Los usuarios pueden componer las imágenes manualmente.

Actualización del firmware

Use DJI Fly o DJI Assistant 2 (serie de drones de consumo) para actualizar el firmware de la aeronave.

Mediante la aplicación DJI Fly

Cuando conecte la aeronave o el control remoto a la aplicación DJI Fly, se le notificará si hay disponible una nueva actualización del firmware. Para comenzar a actualizar, conecte su control remoto o el dispositivo móvil a internet y siga las instrucciones de la pantalla. Tenga en cuenta que no puede actualizar el firmware si el control remoto no está vinculado a la aeronave. Se requiere una conexión a internet.

Mediante DJI Assistant 2 (serie de drones de consumo)

Actualice el firmware de la aeronave y del control remoto por separado usando DJI Assistant 2 (serie de drones de consumo).

Siga las instrucciones a continuación para actualizar el firmware de la aeronave:

1. Abra DJI Assistant 2 (serie de drones de consumo) e inicie sesión con su cuenta DJI.
2. Encienda la aeronave y conéctela al ordenador a través del puerto USB-C antes de que pasen 20 segundos.
3. Seleccione DJI Mavic 3 Pro y haga clic en Actualizaciones de firmware.
4. Seleccione la versión del firmware.
5. Espere a que se descargue el firmware. La actualización del firmware comenzará automáticamente.
6. La aeronave se reiniciará automáticamente después de completarse la actualización del firmware.

Siga las instrucciones a continuación para actualizar el firmware del control remoto:

1. Abra DJI Assistant 2 (serie de drones de consumo) e inicie sesión con su cuenta DJI.
2. Encienda el control remoto y conéctelo al ordenador a través del puerto USB-C.
3. Seleccione Control remoto de DJI Mavic 3 Pro y haga clic en Actualizaciones del firmware.
4. Seleccione la versión del firmware.
5. Espere a que se descargue el firmware. La actualización del firmware comenzará automáticamente.
6. Espere a que se complete la actualización del firmware.



- El firmware de la batería viene incluido en el firmware de la aeronave. Asegúrese de que el firmware de todas las baterías esté actualizado.
- Asegúrese de seguir todos los pasos para actualizar el firmware. De lo contrario, la actualización puede fallar.

- Asegúrese de que el ordenador esté conectado a internet durante la actualización.
 - Antes de realizar una actualización, asegúrese de que la batería de vuelo inteligente y el control remoto tengan, como mínimo, un 40 % y un 30 % de carga respectivamente.
 - NO desconecte el cable USB-C durante la actualización.
 - La actualización del firmware durará aproximadamente diez minutos. Es normal que el estabilizador se quede flojo, los indicadores de estado de la aeronave parpadeen y la aeronave se reinicie. Espere a que finalice la actualización.
-

Consulte las notas de lanzamiento de Mavic 3 Pro para obtener más información sobre las actualizaciones del firmware en relación con la trazabilidad.

Transmisión mejorada



Se recomienda hacer clic en el siguiente enlace o escanear el código QR para ver el videotutorial de la instalación y los métodos de uso.



<https://www.dji.com/mavic-3-pro/video>

Transmisión mejorada integra la tecnología de transmisión de vídeo OcuSync con las redes 4G. Si la transmisión de vídeo OcuSync está bloqueada, experimenta interferencias o se utiliza en distancias largas, la conectividad 4G le permite mantener el control de la aeronave.



- Transmisión mejorada solo se admite en determinados países y regiones.
- El adaptador celular DJI y su servicio correspondiente solo están disponibles en determinados países y regiones. Cumpla siempre las leyes y normativas locales, así como las Condiciones de servicio del adaptador celular DJI.

Los requisitos de instalación son los siguientes:

- La aeronave debe instalarse con un adaptador celular DJI utilizando el kit de montaje del adaptador celular DJI para DJI Mavic 3 Pro, y debería insertarse una tarjeta nano-SIM en el adaptador por adelantado. El kit de montaje, el adaptador celular DJI y la tarjeta nano-SIM deben comprarse por separado.
- Instale el adaptador celular DJI o conecte el control remoto DJI RC Pro a un punto de acceso Wi-Fi para utilizar la Transmisión mejorada.
- El control remoto DJI RC puede conectarse a un punto de acceso Wi-Fi para utilizar la Transmisión mejorada.

Transmisión mejorada consumirá datos. Si la transmisión cambia por completo a un enlace 4G, un vuelo de 30 minutos consumirá aproximadamente 1 GB de datos. Este valor es solo de referencia. Consulte el uso de datos real.

Instalación del adaptador celular DJI

1. Consulte la información de producto del kit de montaje del adaptador celular DJI Mavic 3 para instalar el adaptador celular DJI en la aeronave. Asegúrese de insertar una tarjeta nano-SIM que cumpla los requisitos en el adaptador celular DJI antes de instalar el adaptador.

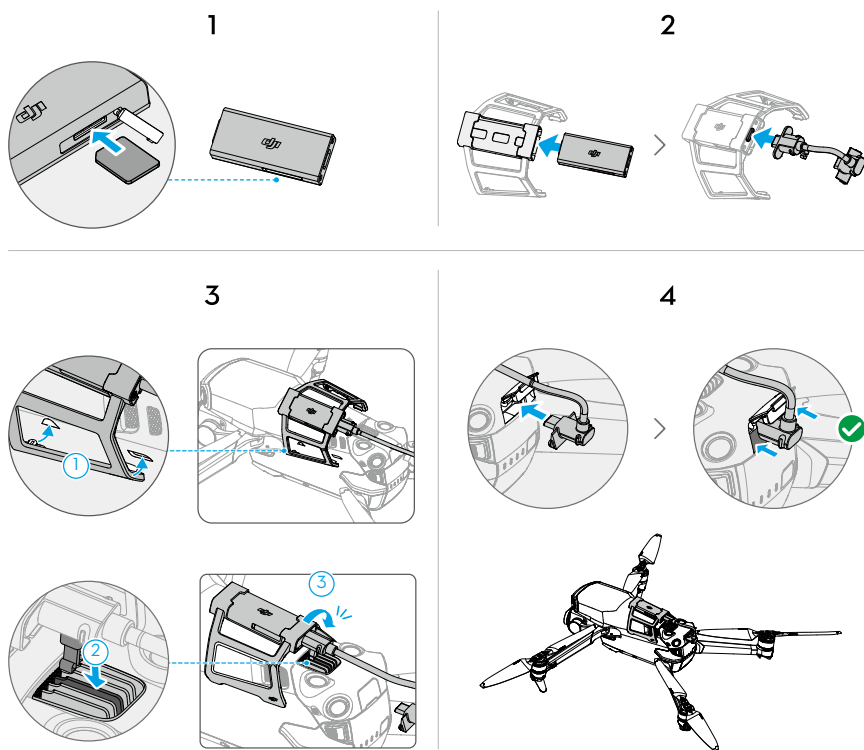

2. Instale el adaptador celular DJI en el control remoto DJI RC Pro.

- Inserte la tarjeta nano-SIM que ha comprado por separado en el adaptador.
- Utilice un destornillador H1.5 para retirar los tornillos. Abra la tapa utilizando el hueco que hay en la parte inferior izquierda de la tapa y, a continuación, retírela.
- Conecte el cable de antena del interior del control remoto al puerto de antena marcado con símbolo de 4G del adaptador.
- Coloque el adaptador dentro del control remoto y, a continuación, empujelo hacia la derecha hasta que se conecte con el conector USB-C.
- Vuelva a colocar la tapa y asegúrela con los tornillos.

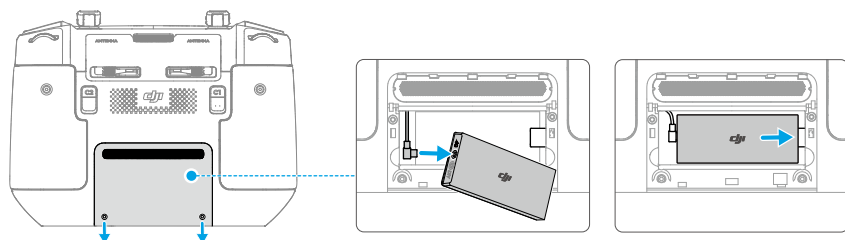

-
- ⚠ • Es altamente recomendable comprar una tarjeta nano-SIM compatible con redes 4G en los canales oficiales del operador de redes móviles local.
 - NO utilice una tarjeta SIM IoT. De lo contrario, la calidad de la transmisión de vídeo se verá gravemente comprometida.
 - NO utilice una tarjeta SIM proporcionada por un operador de redes móviles virtuales. De lo contrario, quizá no pueda conectarse a Internet.
 - NO corte la tarjeta SIM usted mismo. De lo contrario, la tarjeta SIM podría dañarse o los bordes y esquinas irregulares podrían causar que la tarjeta SIM no pueda insertarse o extraerse correctamente.
 - Si se establece una contraseña (código PIN) para la tarjeta SIM, asegúrese de insertar la tarjeta SIM en el teléfono móvil y cancelar el ajuste del código PIN. De lo contrario, no podrá conectarse a Internet.
 - NO inserte ni extraiga la tarjeta nano-SIM tras encender el adaptador.
-

Uso de Transmisión mejorada

1. Encienda la aeronave y el control remoto, y asegúrese de que estén bien conectados.
 2. Si utiliza un control remoto DJI RC, conecte el control remoto a un punto de acceso Wi-Fi.
 3. Acceda a la vista de cámara de DJI Fly y active Transmisión mejorada utilizando uno de los siguientes métodos:
 - Pulse el icono de la señal 4G  y active Transmisión mejorada en el cuadro emergente.
 - Pulse ●●● para acceder a Configuración del sistema y active Transmisión mejorada en la página de Transmisión.
-

- ⚠ • Para garantizar la seguridad del vuelo, la Transmisión mejorada no está disponible en los modos Slow Motion y FocusTrack.
 - Preste mucha atención a la intensidad de la señal de transmisión de vídeo tras activar Transmisión mejorada. Vuele con cuidado. Pulse el icono de la señal de transmisión de vídeo para visualizar la transmisión de vídeo actual de OcuSync y la intensidad de la señal de transmisión de vídeo 4G en el cuadro emergente.
-

Para poder utilizar Transmisión mejorada, tendrá que adquirir el servicio de Transmisión mejorada. El adaptador incluye una suscripción gratuita de un año al servicio de Transmisión mejorada. Cuando pase un año desde el primer uso, el servicio de Transmisión mejorada requerirá una tarifa de renovación. Para comprobar la validez del servicio, acceda a la pantalla de inicio de DJI Fly y pulse Perfil > Gestión de dispositivos > Mis accesorios.

Estrategia de seguridad

De acuerdo con las consideraciones de vuelo seguro, solo se puede activar Transmisión mejorada cuando la transmisión de vídeo de OcuSync está activa. Si el enlace OcuSync se desconecta durante el vuelo, no se podrá desactivar Transmisión mejorada.

En una situación de transmisión exclusiva por 4G, si se reinicia el control remoto o DJI Fly, se

activará el RPO de seguridad. La transmisión de vídeo por 4G no se puede restablecer antes de que se vuelva a conectar en enlace OcuSync.

En la situación de transmisión exclusiva por 4G, se iniciará una cuenta atrás para el despegue después de que aterrice la aeronave. Si la aeronave no despegue antes de que finalice la cuenta atrás, no tendrá permiso para despegar hasta que se restablezca el enlace OcuSync.

Notas de uso del control remoto

Si usa el control remoto DJI RC Pro y este tiene un adaptador celular instalado, asegúrese de instalar correctamente el adaptador celular y de apagar el Wi-Fi para reducir las interferencias.

Si utiliza Transmisión mejorada conectando el control remoto DJI RC al punto de acceso Wi-Fi de un dispositivo móvil, asegúrese de establecer la banda de frecuencia del punto de acceso móvil en 2.4G y de establecer el modo de red en 4G para obtener una mejor experiencia de transmisión de imagen. No se recomienda contestar a las llamadas de teléfono entrantes con el mismo dispositivo móvil ni conectar varios dispositivos al mismo punto de acceso.

Requisitos de la red 4G

Para garantizar una experiencia de transmisión de vídeo clara y fluida, asegúrese de que la velocidad de la red 4G sea superior a 5 Mb/s.

La velocidad de transmisión de la red 4G la determina la intensidad de la señal 4G de la aeronave en la posición actual y el nivel de congestión de red de la estación base correspondiente. La experiencia de transmisión actual está estrechamente relacionada con las condiciones de la señal de red 4G local. Las condiciones de la señal de red 4G incluyen ambos lados de la aeronave y el control remoto con varias velocidades. Si la señal de red de la aeronave o el control remoto es débil, no hay señal o está ocupada, la experiencia de la transmisión 4G podría disminuir y provocar la congelación de la transmisión de vídeo, una respuesta retardada de los controles, la pérdida de la transmisión de vídeo o la pérdida de los controles.

Por lo tanto, al utilizar Transmisión mejorada:

1. Para tener una mejor experiencia de transmisión, asegúrese de que utiliza el control remoto y la aeronave en ubicaciones donde la señal de red 4G que se muestra en la aplicación esté prácticamente completa.
2. La desconexión de la señal OcuSync puede provocar que la transmisión de vídeo se congele al transferirse a la señal 4G. Vuele con cuidado.
3. Cuando la señal de la transmisión de vídeo OcuSync sea pobre o se desconecte, asegúrese de mantener una altitud adecuada durante el vuelo. En áreas abiertas, intente mantener la altitud de vuelo por debajo de 120 metros para disponer de una mejor señal 4G.
4. Para volar en ciudades con edificios altos, asegúrese de establecer una altitud de RPO adecuada (más alta que el edificio más alto).
5. Para volar en un área de vuelo restringido con edificios altos, asegúrese de activar APAS. Vuele con cuidado.
6. Cuando DJI Fly indique que la señal de transmisión de vídeo 4G es débil, vuele con cuidado.

Lista de comprobación posterior al vuelo

- Realice una inspección visual para comprobar que la aeronave, el control remoto, la cámara con estabilizador, las baterías de vuelo inteligentes y las hélices estén en buen estado. Póngase en contacto con Asistencia Técnica de DJI si observa cualquier desperfecto.
- Asegúrese de que el objetivo de la cámara y los sensores de los sistemas de visión estén limpios.
- Asegúrese de almacenar correctamente la aeronave antes de transportarla.

Instrucciones de mantenimiento

Para evitar lesiones graves a niños y animales, respete las siguientes reglas:

1. Las piezas pequeñas, como cables y correas, son peligrosas si se ingieren. Mantenga todas las piezas fuera del alcance de niños y animales.
2. Almacene la batería de vuelo inteligente y el control remoto en un lugar fresco, seco y alejado de la luz solar directa con el fin de garantizar que la batería LiPo integrada NO se sobrecaliente. La temperatura de almacenamiento recomendada es de entre 22 y 28 °C (entre 71 y 82 °F) para periodos de almacenamiento superiores a tres meses. En ningún caso almacene dichos productos en entornos que se encuentren fuera del rango de temperatura de -10 a 45 °C (de 14 a 113 °F).
3. NO permita que la cámara entre en contacto con agua u otros líquidos ni se sumerja en cualquiera de estos. Si se moja, séquela con un paño suave y absorbente. Encender una aeronave que ha caído en el agua puede causar daños permanentes a sus componentes. NO utilice sustancias que contengan alcohol, benceno, diluyente ni otras sustancias inflamables para limpiar o mantener la cámara. NO almacene la cámara en áreas húmedas o polvorientas.
4. NO conecte este producto a ninguna interfaz USB que sea anterior a la versión 3.0. NO conecte este producto a ningún puerto USB con alimentación ni ningún dispositivo similar.
5. Compruebe todas las piezas de la aeronave después de cualquier colisión o impacto violento. Si tiene problemas o dudas, póngase en contacto con un distribuidor autorizado de DJI.
6. Compruebe regularmente los indicadores del nivel de la batería para ver el nivel de batería actual y la vida de la batería en general. La batería tiene una vida útil de 200 ciclos. Una vez sobrepasada esa cifra, no se recomienda usarla.
7. Si va a transportar la aeronave, asegúrese de apagarla y de plegar sus brazos.
8. Si va a transportar el control remoto, asegúrese de apagarlo y de plegar sus antenas.
9. La batería entrará en suspensión después de un almacenamiento prolongado. Cargue la batería para salir de la suspensión.
10. Utilice el filtro ND si el tiempo de exposición debe prolongarse. Consulte la información de producto para saber cómo se montan los filtros ND.
11. Guarde y transporte la aeronave, el control remoto, la batería y el cargador en un entorno seco. Se recomienda almacenar y transportar el producto en un entorno con una temperatura ambiente entre 15 y 25 °C y una humedad de aproximadamente un 40 %.
12. Extraiga la batería antes de realizar cualquier tarea de reparación de la aeronave (p. ej., limpiar, colocar o extraer las hélices). Asegúrese de que la aeronave y las hélices estén limpias quitando el polvo o la suciedad que encuentre con un paño suave. No limpie la

aeronave con un paño húmedo ni con productos de limpieza que contengan alcohol. Los líquidos pueden penetrar en la carcasa de la aeronave, lo que puede provocar un cortocircuito y destruir los componentes electrónicos.

13. Cuando vaya a sustituir o comprobar las hélices, asegúrese de apagar la batería.

Procedimientos de resolución de problemas

1. ¿Por qué no se puede usar la batería antes del primer vuelo?
Para activarla y poder usarla por primera vez, la batería debe cargarse.
2. ¿Cómo se soluciona el desvío del estabilizador en pleno vuelo?
Calibre la IMU y la brújula con la aplicación DJI Fly. Si el problema persiste, póngase en contacto con Asistencia Técnica de DJI.
3. El producto no funciona
Compruebe si la batería de vuelo inteligente y el control remoto se activan al cargarlos. Si el problema persiste, póngase en contacto con Asistencia Técnica de DJI.
4. Problemas de encendido y arranque
Compruebe si la batería tiene energía. En caso afirmativo, póngase en contacto con Asistencia Técnica de DJI si la aeronave no se puede encender con normalidad.
5. Problemas de actualización del software
Siga las instrucciones del manual de usuario para actualizar el firmware. Si la actualización del firmware falla, reinicie todos los dispositivos e inténtelo de nuevo. Si el problema persiste, póngase en contacto con Asistencia Técnica de DJI.
6. Restaurar los valores predeterminados de fábrica o la última configuración conocida en funcionamiento
Restablezca los valores predeterminados de fábrica a través de la aplicación DJI Fly.
7. Problemas de apagado
Póngase en contacto con Asistencia Técnica de DJI.
8. Detectar un uso negligente un almacenamiento del producto en condiciones no seguras
Póngase en contacto con Asistencia Técnica de DJI.

Riesgos y advertencias

Si la aeronave detecta algún riesgo tras su encendido, se muestra un aviso de advertencia en la aplicación DJI Fly.

A continuación, se enumeran algunas situaciones que dan pie a la aparición de avisos:

1. Si la ubicación no es adecuada para el despegue.
2. Si se detecta cualquier obstáculo durante el vuelo.
3. Si la ubicación no es adecuada para el aterrizaje.
4. Si la brújula y la IMU sufren interferencias y deben ser calibradas.
5. Siga las instrucciones que vayan apareciendo en la pantalla.

Eliminación



Cumpla las normativas locales relativas a dispositivos electrónicos cuando vaya a desechar la aeronave y el control remoto.

Eliminación de la batería

Deseche las baterías en contenedores de reciclaje específico, pero hágalo solo después de que se hayan descargado por completo. NO deseche las baterías en contenedores de basura normales. Siga estrictamente las normativas locales relativas a la eliminación y el reciclaje de baterías.

Deseche de inmediato una batería si no puede encenderse tras descargarse excesivamente.

Si el botón de encendido y apagado de la batería de vuelo inteligente se encuentra desactivado y la batería no se puede descargar completamente, póngase en contacto con un servicio profesional de eliminación/reciclaje de baterías para obtener más ayuda.

Certificación C2

Mavic 3 Pro cumple con la certificación C2; su uso en el Espacio Económico Europeo (EEE, es decir, la UE más Noruega, Islandia y Liechtenstein) está sujeto a algunos requisitos y restricciones. Mavic 3 Pro/Mavic 3 Pro Cine y productos similares a estos se diferencian por el nombre de modelo.

Clase de VANT	C2
Nivel de potencia sonora	82 dB
Velocidad máxima de las hélices	7500 rpm

Información sobre el peso máximo de despegue

El peso máximo de despegue (MTOM) de Mavic 3 Pro (modelo L2S) es de 987 g, el peso máximo de despegue (MTOM) de Mavic 3 Pro Cine (modelo L2E) es de 991 g, lo que cumple los requisitos de la certificación C2.

Los usuarios deberán seguir las instrucciones indicadas a continuación para cumplir con los requisitos de la certificación C2 respecto al MTOM.

De lo contrario, la aeronave no se puede usar como VANT C2.

1. NO añada cargas útiles a la aeronave (p. ej., protectores para hélices).
2. NO use piezas de repuesto, como baterías de vuelo inteligentes, hélices, etc., que no estén autorizadas por DJI.
3. NO reacondicione la aeronave.



• El aviso de advertencia "RPO por batería baja" no aparece si la distancia horizontal entre el piloto y la aeronave es inferior a 5 m.

- FocusTrack se desactiva automáticamente si la distancia horizontal entre el objetivo y la aeronave es superior a 50 m (esta restricción solo es aplicable cuando se usa FocusTrack en la Unión Europea).
 - El led auxiliar se configura en automático cuando la aeronave está destinada al mercado de la UE. Esta configuración no se puede cambiar. Los ledes de los brazos delanteros de la aeronave siempre están encendidos cuando la aeronave se usa en la UE. Esta configuración no se puede cambiar.
 - La velocidad máxima de vuelo del RPO es 16 m/s, mientras que la velocidad máxima de vuelo de Vuelo de trayectoria es 15 m/s.
-

Identificación directa a distancia

1. Método de transmisión: baliza Wi-Fi
2. Método para cargar el número de registro del operador de VANT en la aeronave: En la aplicación DJI Fly, vaya a Seguridad > Identificación de control remoto de VANT y, a continuación, cargue el número de registro del operador de VANT.

Lista de elementos, incluidos accesorios autorizados

1. Hélices con reducción de ruido DJI Mavic 3 (modelo: 9453F, 8,5 g)
2. Juego de filtros ND DJI Mavic 3 Pro (ND 8/16/32/64) (5,1 g)
3. Batería de vuelo inteligente DJI Mavic 3 (modelo: BWX260-5000-15.4, 335,5 g)
4. Soporte de montaje del adaptador celular DJI (incluido el cable de conexión)* (aprox. 13,4 g)
5. Adaptador celular DJI* (modelo: IG832E, aprox. 15 g)
6. Tarjeta nanoSIM (aprox. 0,5 g)

* No incluido en el paquete original.

Para saber cómo instalar y utilizar el adaptador celular DJI, consulte la sección Transmisión mejorada.

Lista de piezas de repuesto y sustitución

1. Hélices con reducción de ruido DJI Mavic 3 (modelo: 9453F)
2. Batería de vuelo inteligente DJI Mavic 3 (modelo: BWX260-5000-15.4)

Advertencias del control remoto

El indicador del control remoto se iluminará en rojo si el control remoto se desconecta de la aeronave más de dos segundos.

La aplicación DJI Fly emite una advertencia si el control remoto se desconecta de la aeronave más de 4,5 segundos.

El control remoto emitirá un pitido y se apagará automáticamente tras desconectarse de la aeronave o si no realiza ninguna operación durante un periodo prolongado.



- Evite las interferencias entre el control remoto y otros equipos inalámbricos. Asegúrese de apagar la conexión Wi-Fi de cualquier dispositivo móvil cercano. Aterrice la aeronave tan pronto como sea posible si hay interferencias.

- NO pilote la aeronave si las condiciones de iluminación son insuficientes (demasiado brillo o demasiada oscuridad) para controlar el vuelo con un teléfono móvil. Los usuarios deben ajustar correctamente el brillo de la pantalla cuando la utilicen para las operaciones de vuelo y esta quede expuesta a la luz directa del sol.
- Suelte las palancas de control o presione el botón de detener vuelo si el dispositivo funciona de forma inesperada.

Geoconsciencia

La función de geoconsciencia contiene las opciones siguientes:

Actualización de datos de UGZ (zona geográfica deshabitada): el usuario puede actualizar los datos de Vuelo Seguro por GPS usando la función de actualización de datos y guardarlos en la aeronave.

Topografía de geoconsciencia: una vez actualizados los datos de UGZ más recientes, la aplicación DJI Fly mostrará el mapa de vuelo e incluirá cualquier zona restringida. Si pulsa esa zona, se visualizan el nombre de esta, el tiempo que lleva en vigor y el límite de altura.

Advertencia previa de geoconsciencia: la aplicación muestra al usuario mensajes de advertencia si la aeronave se aproxima o accede a una zona restringida, la distancia horizontal es inferior a 160 m o la distancia vertical es inferior a 40 m con respecto a la zona, para recordarle que vuele con cuidado.

Información sobre la altitud AGL (sobre el nivel del suelo)

El componente vertical de la geoconsciencia usa la altitud AMSL (sobre el nivel medio del mar) o la altitud AGL. La elección de una u otra viene determinada por cada UGZ. Sin embargo, DJI Mavic 3 Pro no admite ninguna de esas altitudes. La altitud que se muestra en la vista de cámara de la aplicación DJI Fly y marcada con la letra H corresponde a la altitud de la aeronave obtenida desde el punto de despegue de esta. Aunque se puede usar como valor aproximado, la altitud por encima del punto de despegue podría presentar diferencias con respecto a la altitud especificada para una UGZ concreta. El piloto a distancia es responsable de no infringir los límites verticales de la UGZ.

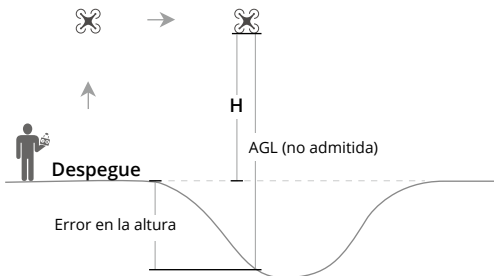

Zonas restringidas

Se muestran en color rojo en la aplicación de DJI. Los usuarios recibirán una advertencia y se impedirá el vuelo. Los VANT no pueden volar ni despegar en estas zonas. Es posible desbloquear zonas restringidas. Para ello, contacte con flysafedji.com o vaya a Desbloquear una zona en dji.com/flysafedji.com.

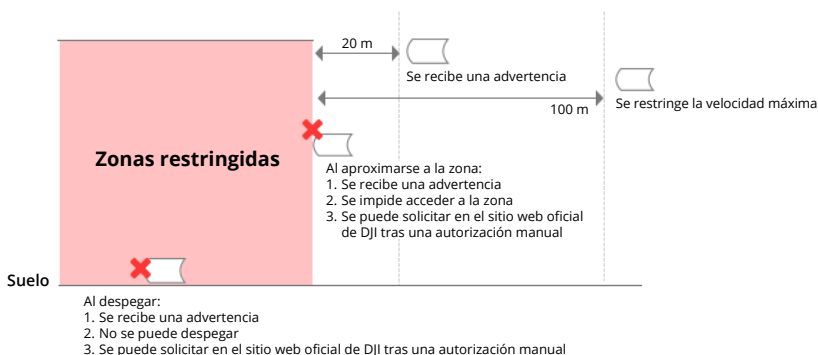

Zonas de autorización

Se muestran en azul en la aplicación de DJI. Los usuarios recibirán una advertencia, y el vuelo quedará sujeto a diversas restricciones de manera predeterminada. Los VANT no pueden volar ni despegar en estas zonas, a menos que cuenten con la autorización correspondiente. Los usuarios autorizados que tengan una cuenta verificada por DJI pueden desbloquear zonas de autorización.

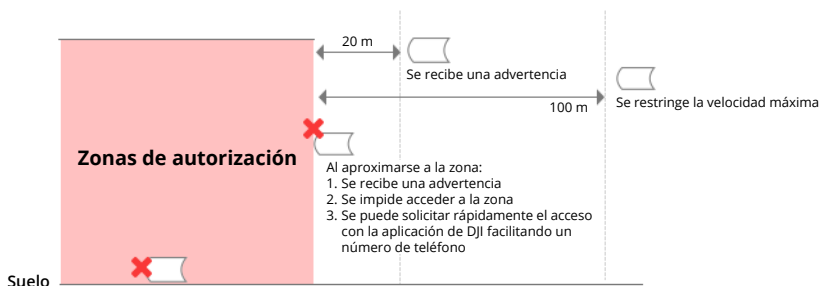

Zonas de altitud

Se trata de zonas donde la altitud está restringida. Se muestran con color gris en el mapa. Al aproximarse a estas, se muestran advertencias en la aplicación de DJI.

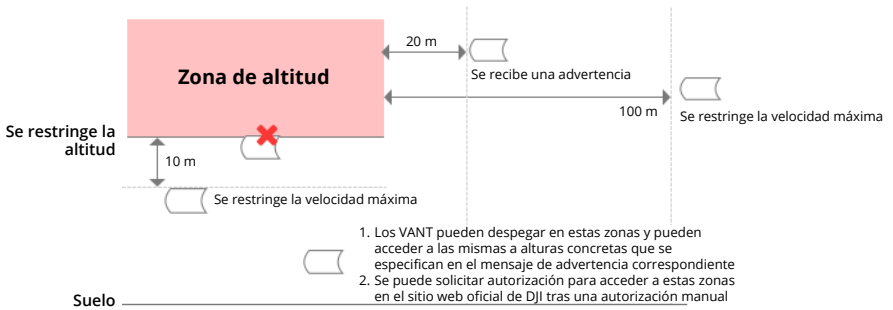

Zonas de advertencia reforzada

Al acercarse el dron a los límites de la zona, aparece un mensaje de advertencia.

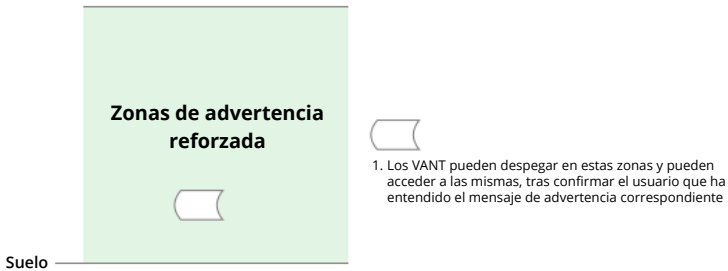

Zonas de advertencia

Al acercarse el dron a los límites de la zona, aparece un mensaje de advertencia.

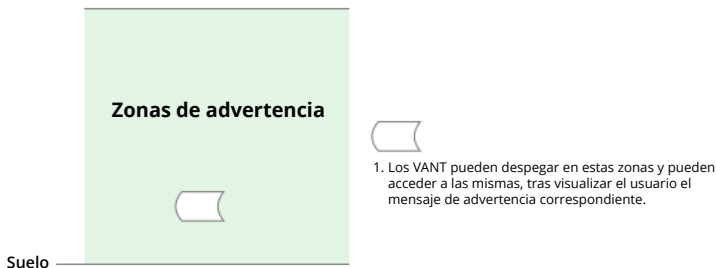

-
- ⚠ • Si la aeronave y la aplicación DJI Fly no pueden obtener una señal GPS, la función de geoconsciencia queda inoperativa. Interferir con las antenas de la aeronave o desactivar la autorización de GPS en la aplicación DJI Fly son acciones que provocarán errores al tratar de obtener señales GPS.
-

Nota informativa de la AESA

Asegúrese de leer la nota informativa sobre drones incluida en el paquete antes de usar la aeronave.

Visite el enlace siguiente para obtener más información de las notas informativas sobre trazabilidad de la Agencia Europea de Seguridad Aérea (AESA).

<https://www.easa.europa.eu/en/document-library/general-publications/drones-information-notice>

Instrucciones originales

Este manual ha sido elaborado por SZ DJI Technology, Inc., y su contenido está sujeto a cambios.

Dirección: Lobby of T2, DJI Sky City, No. 53 Xianyuan Road, Xili Community, Xili Street, Nanshan District, Shenzhen, China, 518055.

Información de conformidad con los requisitos de identificación a distancia dispuestos en los Reglamentos Federales de Aviación de los EE. UU.

La aeronave cumple con los requisitos establecidos en la sección 89 del título 14 del Código de Reglamentos Federales de los EE. UU. (CFR):

- La aeronave retransmite automáticamente mensajes de identificación a distancia desde que despegue hasta que se apaga. Los dispositivos móviles de DJI que no traigan integrado el sistema GNSS^[1] deben estar vinculados obligatoriamente a un dispositivo externo (p. ej., un teléfono móvil o una tableta) que actúe como fuente de ubicación. Además, dicho dispositivo externo debe ejecutar la aplicación de control de vuelo de DJI (p. ej., la aplicación DJI Fly) en primer plano y debe permitir en todo momento que esta obtenga datos precisos sobre la ubicación. El dispositivo externo vinculado debe ser uno de los siguientes:
 - 1) Dispositivo personal inalámbrico con homologación de la FCC que use GPS con un SBAS (sistema de aumentación basado en satélites; p. ej., WAAS) para los servicios de ubicación.
 - 2) Dispositivo personal inalámbrico con homologación de la FCC que traiga integrado un sistema GNSS.

Además, el dispositivo externo deberá usarse de modo que no interfiera con la ubicación notificada ni con la correlación de esta con la ubicación del operador.
- La aeronave realiza automáticamente un autodiagnóstico previo al vuelo (PFST) del sistema de identificación a distancia antes del despegue y no podrá despegar si no supera el PFST^[2]. Los resultados del PFST del sistema de identificación a distancia se pueden visualizar en la aplicación de control de vuelo de DJI (p. ej., la aplicación DJI Fly o las DJI Goggles).
- La aeronave controla la funcionalidad del sistema de identificación a distancia desde las fases previas al vuelo hasta que se apague. Si el sistema de identificación a distancia tiene una avería o un fallo, se mostrará una alarma en la aplicación de control de vuelo de DJI (p. ej., la aplicación DJI Fly o las DJI Goggles).

Notas a pie de página

- [1] Dispositivos móviles de DJI sin un sistema GNSS integrado, como DJI RC-N1, DJI FPV Goggles V2 o DJI Goggles 2.
- [2] Para superar el PFST, es necesario que el hardware y el software de la fuente de datos requerida por la identificación a distancia y el radiotransmisor del sistema de identificación a distancia funcionen adecuadamente.

Información posventa

Para obtener más información acerca de las políticas del servicio posventa, los servicios de reparación y el servicio de asistencia, visite <https://www.dji.com/support>.

ESTAMOS A SU DISPOSICIÓN



Contacto

ASISTENCIA TÉCNICA DE DJI

Reconocimiento de marca comercial



Las Marcas Comerciales Adoptadas HDMI, HDMI High-Definition Multimedia Interface (interfaz multimedia de alta definición) y el logotipo de HDMI son marcas comerciales o marcas comerciales registradas de HDMI Licensing Administrator, Inc. en los Estados Unidos y otros países

Este contenido está sujeto a cambios.

<https://www.dji.com/mavic-3-pro/downloads>

Si desea realizar alguna consulta acerca de este documento, contacte con DJI enviando un mensaje a DocSupport@dji.com.

DJI y MAVIC son marcas registradas de DJI.
Copyright © 2024 DJI. Reservados todos los derechos.