

# **dji** MAVIC 3 CLASSIC

Guide d'utilisateur v1.4 09/2023

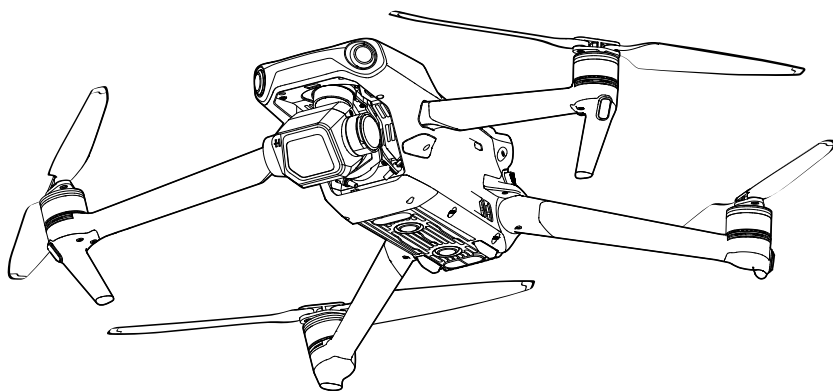

## Recherche par mots-clés

Recherchez par mots-clés, tels que « batterie » et « installer » pour trouver une rubrique. Si vous utilisez Adobe Acrobat Reader pour lire ce document, appuyez sur Ctrl+F sous Windows ou Command+F sous Mac pour lancer une recherche.

## Sélection d'une rubrique

Affichez la liste complète des rubriques dans la table des matières. Cliquez sur une rubrique pour accéder à cette section.

## Impression de ce document

Ce document prend en charge l'impression haute définition.

## Journal des révisions

Version	Date	Révisions
v1.4	09.2023	Ajout de l'Assistance visuelle, du RTH en RA, du commutateur de positionnement optique et d'évitement d'obstacles, du guide de cadre, etc.

# Utilisation de ce guide

## Légende

 Note importante

 Conseils et astuces

 Référence

## À lire avant votre premier vol

Lisez les documents suivants avant d'utiliser DJI™ MAVIC™ 3 Classic :

1. Consignes de sécurité
2. Guide de démarrage rapide
3. Guide d'utilisateur

Il est recommandé de regarder tous les tutoriels vidéo sur le site Web officiel de DJI et de lire les consignes de sécurité avant la première utilisation. Préparez votre premier vol en consultant le guide de démarrage rapide et reportez-vous au présent guide d'utilisateur pour obtenir de plus amples informations.

## Tutoriels vidéo

Rendez-vous à l'adresse ci-dessous ou scannez le code QR pour regarder les tutoriels vidéo de DJI Mavic 3 Classic, qui montrent comment l'utiliser en toute sécurité :

Mavic 3 Classic  
(DRONE SEUL)



<https://s.dji.com/guide44>

Mavic 3 Classic  
(DJI RC/DJI RC-N1)



<https://s.dji.com/guide45>

## Téléchargez l'application DJI Fly

Assurez-vous d'utiliser DJI Fly pendant le vol. Scannez le code QR ci-dessus pour télécharger la dernière version.

-  • La radiocommande DJI RC dispose de l'application DJI Fly déjà installée. Les utilisateurs doivent télécharger l'application DJI Fly sur leur appareil mobile quand ils utilisent la radiocommande DJI RC-N1.
- La version Android de l'application DJI Fly est compatible avec Android v6.0 ou versions ultérieures. La version iOS de l'application DJI Fly est compatible avec iOS v11.0 ou versions ultérieures.

\* Pour plus de sécurité, le vol est limité à une hauteur de 30 m et à une portée de 50 m lorsque l'appareil n'est pas connecté à l'application pendant le vol. Cela s'applique à l'application DJI Fly et à toutes les applications compatibles avec l'appareil DJI.

## Télécharger DJI Assistant 2 (Gamme drones de loisirs)

Téléchargez DJI ASSISTANT™ 2 (Gamme drones de loisirs) sur  
<http://www.dji.com/mavic-3-classic/downloads>.

- 
-  • La plage de températures de fonctionnement de ce produit va de -10 à 40 °C. Il ne répond pas aux standards des températures de fonctionnement pour applications militaires (de -55 à 125 °C), requis pour résister à des changements environnementaux abrupts. Manœuvrez ce produit de façon appropriée et uniquement pour des applications dont la plage de températures de fonctionnement correspond à celle du produit.
-

# Table des matières

<b>Utilisation de ce guide</b>	<b>3</b>
Légende	3
À lire avant votre premier vol	3
Tutoriels vidéo	3
Téléchargez l'application DJI Fly	3
Télécharger DJI Assistant 2 (Gamme drones de loisirs)	4
<b>Présentation du produit</b>	<b>9</b>
Introduction	9
Caractéristiques clés	9
Première utilisation	10
Préparation de l'appareil	10
Préparation de la radiocommande	11
Activation de l'appareil DJI Mavic 3 Classic	12
Appairage de l'appareil à la radiocommande	12
Mise à jour du firmware	12
Diagramme	12
Appareil	12
Radiocommande DJI RC	13
Radiocommande RC-N1	14
<b>Appareil</b>	<b>17</b>
Modes de vol	17
Indicateurs du statut de l'appareil	18
Return-To-Home - Retour au point de départ	19
RTH intelligent	20
RTH en cas de batterie faible	23
RTH Failsafe	23
Protection à l'atterrissage	24
Atterrissage de précision	24
Systèmes optiques et système de détection infrarouge	26
Portée de détection	26
Utilisation des systèmes optiques	27
Modes de Vol Intelligent	29
FocusTrack	29
MasterShots	32
QuickShots	33

Hyperlapse	35
Vol Waypoint	37
Régulateur de vitesse	41
Systèmes d'assistance avancée au pilote 5.0 (APAS 5.0)	42
Assistance visuelle	43
Avertissement de collision	44
Enregistreur de vols	45
QuickTransfer	45
Hélices	47
Montage des hélices	47
Démontage des hélices	47
Batterie de Vol Intelligente	48
<b>Fonctionnalités de la batterie</b>	<b>48</b>
Utilisation de la batterie	49
Recharge de la batterie	50
Insertion de la Batterie de Vol Intelligente	51
Retrait de la Batterie de Vol Intelligente	52
Nacelle et caméra	53
Profil de nacelle	53
Modes de fonctionnement de la nacelle	53
Profil de la caméra	54
Stocker et exporter des photos et vidéos	54
<b>Radiocommande</b>	<b>57</b>
DJI RC	57
Utilisation de la radiocommande	57
Description de la LED d'état et des LED de niveau de batterie	60
Alerte de la radiocommande	60
Zone de transmission optimale	61
Appairage de la radiocommande	62
Fonctionnement de l'écran tactile	62
Fonctions avancées	65
DJI RC-N1	66
Utilisation de la radiocommande	66
Alerte de la radiocommande	69
Zone de transmission optimale	69
Appairage de la radiocommande	70
<b>Application DJI Fly</b>	<b>72</b>
Accueil	72

Vue caméra	73
<b>Vol</b>	<b>83</b>
Exigences relatives à l'environnement de vol	83
Utilisation responsable de l'appareil	83
Limites de vol et zones GEO	84
Système GEO (Geospatial Environment Online)	84
Limites de vol	84
Limites d'altitude et de distance en vol	84
Zones GEO	85
Déblocage des zones GEO	86
Liste des vérifications avant le vol	86
Décollage/Atterrissage automatique	87
Décollage automatique	87
Atterrissage automatique	87
Démarrage/Coupure des moteurs	88
Démarrer les moteurs	88
Coupure des moteurs	88
Coupure des moteurs en plein vol	88
Test de vol	89
Procédures de décollage/atterrissage	89
Suggestions et conseils vidéo	89
<b>Annexe</b>	<b>91</b>
Caractéristiques techniques	91
Mise à jour du firmware	96
Utilisation de DJI Fly	96
Utilisation de DJI Assistant 2 (Gamme drones de loisirs)	96
Instructions de maintenance	98
Procédures de dépannage	99
Dangers et avertissements	99
Mise au rebut	100
Certification C1	100
Déclaration MTOM (masse maximale au décollage)	100
Direct Remote ID	101
Liste des articles, y compris les accessoires compatibles	101
Liste des pièces détachées et de rechange	101
Avertissements de la radiocommande	101
GEO Awareness	102
Informations sur le service après-vente	104

# Présentation du produit

---

Cette section présente DJI Mavic 3 Classic et dresse la liste des composants de l'appareil et de la radiocommande.

# Présentation du produit

## Introduction

DJI Mavic 3 Classic comprend un système de détection infrarouge et des systèmes optiques avant, arrière, supérieur, latéral et inférieur. Cela lui permet de voler en stationnaire, en intérieur mais aussi en extérieur et de revenir au point de départ automatiquement tout en évitant les obstacles dans toutes les directions. L'appareil possède une vitesse de vol max. de 75,6 km/h et un temps de vol maximum de 46 minutes.

La radiocommande DJI RC dispose d'un écran intégré de 5,5 pouces offrant une définition de 1 920 x 1 080 pixels. Les utilisateurs peuvent se connecter à Internet via Wi-Fi tandis que le système d'exploitation Android inclut à la fois le Bluetooth et le GNSS. La radiocommande DJI RC offre différents contrôles de la nacelle et de l'appareil, ainsi que des boutons personnalisables. Elle a une durée de fonctionnement maximale d'environ 4 heures. La radiocommande RC-N1 affiche la transmission vidéo de l'appareil sur l'application DJI Fly depuis un appareil mobile. L'appareil et la caméra sont faciles à contrôler à l'aide des boutons embarqués et la radiocommande a une autonomie de 6 heures.

## Caractéristiques clés

**Nacelle et caméra :** DJI Mavic 3 Classic utilise une caméra 4/3 po Hasselblad L2D-20c avec capteur CMOS capable de prendre des photos de 20 MP et des vidéos H.264/H.265 5,1K 50 ips/DCI 4K 120 ips. La caméra dispose d'une ouverture réglable de f/2,8 à f/11 et d'une plage dynamique de 12,8 stops. Elle prend en charge la vidéo D-Log 10 bits.

**Transmission vidéo :** Doté de quatre antennes intégrées et de la technologie de transmission longue portée O3+ de DJI, DJI Mavic 3 Classic offre une portée de transmission max. de 15 km et permet de transmettre des vidéos de qualité de l'appareil vers l'application DJI Fly jusqu'en 1 080 p à 60 ips. La radiocommande fonctionne avec les fréquences 2,4 GHz et 5,8 GHz et elle sélectionne automatiquement le meilleur canal de transmission.

**Modes de Vol Intelligent :** L'utilisateur peut se concentrer entièrement sur le contrôle de l'appareil alors que le système d'assistance avancée au pilote 5.0 (APAS 5.0) aide l'appareil à éviter les obstacles dans toutes les directions et effectue sans effort des prises de vues complexes avec les modes FocusTrack, MasterShots, Quickshots et Hyperlapse.



- Le temps de vol maximal a été testé dans un environnement sans vent, à une vitesse constante de 32,4 km/h (20,1 mph). La vitesse de vol max. a été testée à une altitude au niveau de la mer sans vent. Veuillez noter que la vitesse de vol max. est limitée à 68,4 km/h (42 mph) dans l'Union européenne (UE). Ces valeurs sont fournies à titre indicatif uniquement.
- La radiocommande peut atteindre une distance de transmission maximale (FCC) dans un espace dégagé, sans interférences électromagnétiques et à une altitude d'environ 120 mètres (400 pi). La distance de transmission max. fait référence à la distance maximale à laquelle l'appareil peut émettre et recevoir des transmissions. Cette distance n'est pas liée à la distance de vol max. de l'appareil au cours d'un seul vol. L'autonomie maximum a été testée dans un environnement de laboratoire et sans charger l'appareil mobile. Cette valeur n'est donnée qu'à titre indicatif seulement.
- La fréquence 5,8 GHz n'est pas prise en charge dans certaines régions. Veuillez respecter les lois et les réglementations locales.
- Mavic 3 Classic est compatible avec les radiocommandes DJI RC-N1, DJI RC et tous les types de filtres ND.

## Première utilisation

DJI Mavic 3 Classic est plié avant d'être emballé. Suivez les étapes ci-dessous pour déplier l'appareil et la radiocommande.

### Préparation de l'appareil

1. Retirez la protection de stockage.

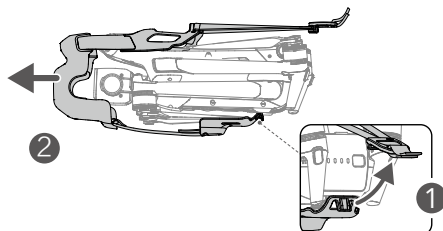

2. Pour des raisons de sécurité, toutes les Batteries de Vol Intelligentes sont expédiées en mode Hibernation. Chargez et activez les Batteries de Vol Intelligentes pour la première fois. Une recharge complète d'une Batterie de Vol Intelligente prend environ 1 heure et 36 min à l'aide du chargeur DJI 65 W fourni avec l'appareil. Les tests de temps de recharge ont été effectués en utilisant le câble du chargeur. Il est recommandé d'utiliser ce câble pour charger la Batterie de Vol intelligente.

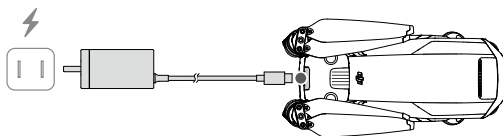

3. Dépliez les bras avant, suivis des bras arrière, puis des pales des hélices.

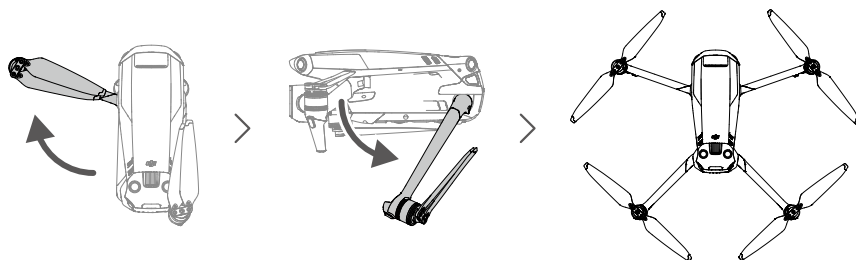

- ⚠ • Veillez à déplier les bras avant en premier, puis les bras arrière.
- Assurez-vous que la protection de stockage est retirée et que tous les bras sont dépliés avant de mettre l'appareil sous tension. Sans quoi, l'autodiagnostic de l'appareil pourrait en être affecté.
- Remplacez la protection de stockage sur l'appareil lorsque vous ne l'utilisez pas.
- Le chargeur 65 W de DJI n'est pas inclus avec Mavic 3 Classic (drone seul). Il est recommandé d'utiliser un chargeur PD 65 W pour charger la Batterie de Vol intelligente.

## Préparation de la radiocommande

Suivez les étapes ci-dessous en préparation de l'utilisation de la radiocommande DJI RC.

1. Sortez les joysticks de leur compartiment de stockage et montez-les sur la radiocommande.

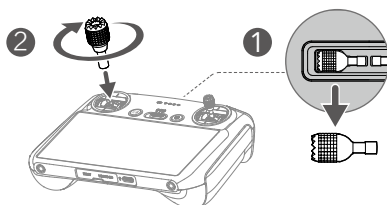

2. La radiocommande doit être activée avant de l'utiliser pour la première fois et une connexion Internet est nécessaire pour l'activation. Appuyez une fois sur le bouton d'alimentation puis appuyez et maintenez-le enfoncé pour mettre la radiocommande sous tension. Suivez les invites à l'écran pour activer la radiocommande.

Suivez les étapes ci-dessous pour préparer la radiocommande DJI RC-N1.

1. Sortez les joysticks de leur compartiment sur la radiocommande et vissez-les à leur place.
2. Retirez le support pour appareil mobile. Choisissez un câble pour radiocommande correspondant au type d'appareil mobile utilisé. Un câble avec un connecteur Lightning, un câble micro-USB et un câble USB-C sont inclus dans l'emballage. Connectez l'extrémité du câble avec l'icône smartphone à votre appareil mobile. Assurez-vous que l'appareil mobile est bien fixé.

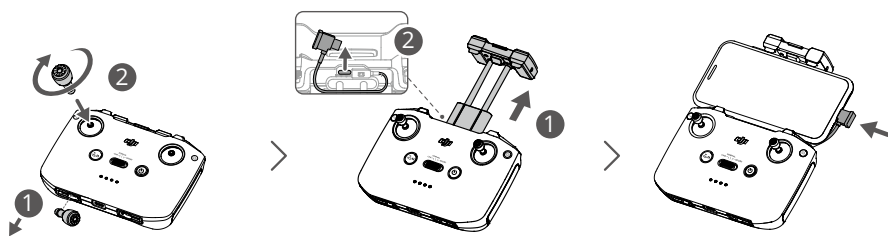

• Si une invite de connexion USB apparaît lors de l'utilisation d'un appareil mobile Android, sélectionnez l'option pour charger uniquement. Sinon, il risque de ne pas se connecter.

## Activation de l'appareil DJI Mavic 3 Classic

DJI Mavic 3 Classic doit être activé avant sa première utilisation. Après avoir allumé l'appareil et la radiocommande, suivez les invites à l'écran pour activer votre DJI Mavic 3 Classic à l'aide de l'application DJI Fly. L'activation du produit nécessite une connexion Internet.

## Appairage de l'appareil à la radiocommande

Il est recommandé d'appairer l'appareil à la radiocommande pour garantir le meilleur service après-vente possible. Suivez les invites à l'écran après l'activation pour appairer l'appareil à la radiocommande.

## Mise à jour du firmware

Une invite s'affiche dans l'application DJI Fly lorsqu'une nouvelle version du firmware est disponible. Il est recommandé de mettre à jour le firmware chaque fois qu'on vous le demande afin d'assurer la meilleure expérience utilisateur possible.

## Diagramme

### Appareil

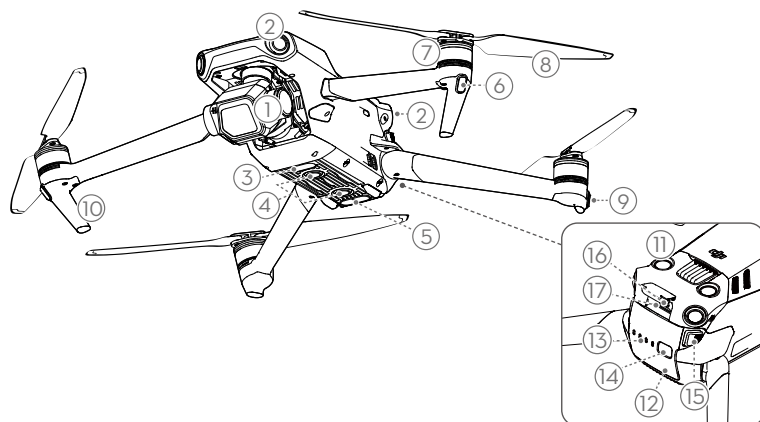

- |  |   |
|--|---|
| 1. Nacelle et caméra                           | 10. Train d'atterrissage (antennes intégrées) |
| 2. Système optique omnidirectionnel horizontal | 11. Système optique supérieur                 |
| 3. Feu auxiliaire inférieur                    | 12. Batterie de Vol Intelligente              |
| 4. Système optique inférieur                   | 13. LED de niveau de batterie                 |
| 5. Système de détection infrarouge             | 14. Bouton d'alimentation                     |
| 6. LED avant                                   | 15. Glissières de batterie                    |
| 7. Moteurs                                     | 16. Port USB-C                                |
| 8. Hélices                                     | 17. Emplacement pour carte microSD            |
| 9. Indicateurs du statut de l'appareil         |   |

## Radiocommande DJI RC

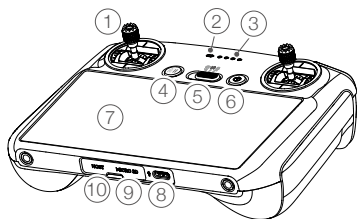

### 1. Joysticks

Utilisez les joysticks pour contrôler les mouvements de l'appareil. Les joysticks sont amovibles et faciles à ranger. Vous pouvez définir le mode de contrôle de vol dans l'application DJI Fly.

### 2. LED d'état

Indique le statut de la radiocommande.

### 3. LED de niveau de batterie

Ces LED affichent le niveau de batterie actuel de la radiocommande.

### 4. Bouton Mise en pause du vol/Return-To-Home (RTH)

Appuyez une fois sur ce bouton pour faire freiner l'appareil et effectuer un vol stationnaire (uniquement lorsque le GNSS ou les systèmes optiques sont

disponibles). Maintenez enfoncé pour lancer le RTH. Appuyez à nouveau pour annuler la procédure RTH.

### 5. Bouton de mode de vol

Appuyez sur ce bouton pour naviguer entre les modes de vol Ciné, Normal et Sport.

### 6. Bouton d'alimentation

Appuyez une fois pour vérifier le niveau de batterie actuel. Appuyez une fois puis appuyez et maintenez le bouton enfoncé pour allumer ou éteindre la radiocommande. Lorsque la radiocommande est allumée, appuyez une fois sur le bouton pour allumer ou éteindre l'écran tactile.

### 7. Écran tactile

Touchez l'écran pour utiliser la radiocommande. Veuillez noter que l'écran tactile n'est pas étanche. Utilisez avec précaution.

### 8. Port USB-C

Pour recharger et connecter la radiocommande à votre ordinateur.

### 9. Emplacement pour carte microSD

Pour insérer une carte microSD.

### 10. Port hôte (USB-A)

Port réservé.

### 11. Molette de nacelle

Contrôle l'inclinaison de la caméra.

### 12. Bouton d'enregistrement

appuyez une fois pour démarrer ou arrêter l'enregistrement.

### 13. Molette de contrôle de la caméra

Contrôle le zoom avant/arrière par défaut. La fonction de la molette peut être définie dans l'application DJI Fly.

### 14. Bouton d'obturateur/mise au point

Enfoncez le bouton à moitié pour effectuer la mise au point automatique et enfoncez-le complètement pour prendre une photo. Appuyez une fois pour passer du mode enregistrement au mode photo.

### 15. Haut-parleur

Sortie des sons.

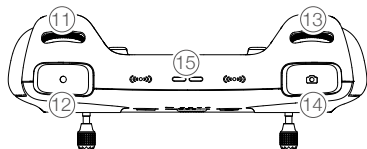

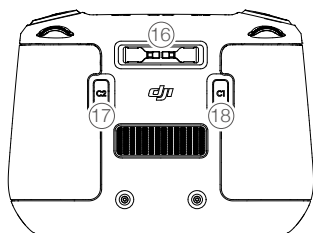

- 16. Emplacement de rangement pour joysticks**  
Pour ranger les joysticks.

- 17. Bouton personnalisable C2**  
Contrôle le feu auxiliaire inférieur par défaut (utilisé par défaut pour recentrer la nacelle et orienter la nacelle vers le bas lorsque l'appareil est utilisé dans un pays membre de l'Union européenne). La fonction peut être définie dans l'application DJI Fly.

- 18. Bouton personnalisable C1**  
Changez entre le recentrage de la nacelle et l'orientation de la nacelle vers le bas. La fonction peut être définie dans l'application DJI Fly.

## Radiocommande RC-N1

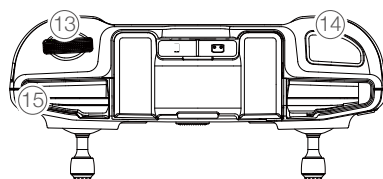
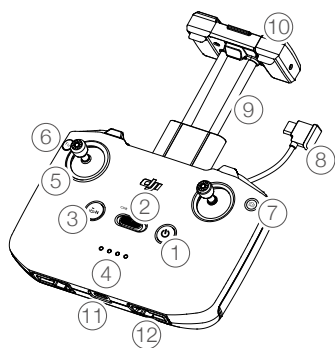

- Bouton d'alimentation**  
Appuyez une fois pour vérifier le niveau de batterie actuel. Appuyez une fois de plus et maintenez le bouton enfoncé pour allumer ou éteindre la radiocommande.
- Bouton de mode de vol**  
Appuyez sur ce bouton pour basculer entre les modes de vol Sport, Normal et Ciné.
- Mise en pause du vol/Return-To-Home (RTH)**  
Appuyez une fois sur ce bouton pour faire freiner l'appareil et effectuer un

vol stationnaire (uniquement lorsque le GNSS ou les systèmes optiques sont disponibles). Maintenez ce bouton enfoncé pour initier la procédure RTH. Appuyez à nouveau pour annuler la procédure RTH.

- LED de niveau de batterie**  
Ces LED affichent le niveau de batterie actuel de la radiocommande.
- Joysticks**  
Utilisez les joysticks pour contrôler les mouvements de l'appareil. Vous pouvez définir le mode de contrôle de vol dans

l'application DJI Fly. Les joysticks sont amovibles et faciles à ranger.

**6. Bouton personnalisable**

Appuyez une fois pour recentrer la nacelle ou l'incliner vers le bas (paramètres par défaut). Appuyez deux fois pour allumer ou éteindre le feu auxiliaire inférieur. Le bouton peut être réglé dans DJI Fly.

**7. Bouton Photo/Vidéo**

Appuyez une fois pour basculer entre les modes photo et vidéo.

**8. Câble pour radiocommande**

Connectez-vous à un appareil mobile à l'aide du câble de la radiocommande pour mettre en place la liaison vidéo. Sélectionnez le câble correspondant à l'appareil mobile.

**9. Support pour appareil mobile**

Permet de fixer de façon sûre votre appareil mobile sur la radiocommande.

**10. Antennes**

Les antennes transmettent les signaux sans fil vidéo et de contrôle de l'appareil.

**11. Port USB-C**

Recharge et connecte la radiocommande à l'ordinateur.

**12. Emplacement de rangement pour joysticks**

Pour ranger les joysticks.

**13. Molette de nacelle**

Contrôle l'inclinaison de la caméra.

**14. Bouton d'obturateur/d'enregistrement**

Appuyez une fois sur ce bouton pour prendre une photo ou pour démarrer/arrêter l'enregistrement.

**15. Emplacement pour appareil mobile**

Maintient l'appareil mobile en place.

# Appareil

---

DJI Mavic 3 Classic comprend un contrôleur de vol, un système de liaison vidéo descendante, des systèmes optiques, un système de détection infrarouge, un système de propulsion et une Batterie de Vol Intelligente.

# Appareil

DJI Mavic 3 Classic comprend un contrôleur de vol, un système de liaison vidéo descendante, des systèmes optiques, un système de détection infrarouge, un système de propulsion et une Batterie de Vol Intelligente.

## Modes de vol

DJI Mavic 3 Classic dispose de trois modes de vol, auxquels s'ajoute un quatrième mode de vol que l'appareil choisit dans certaines circonstances. Le changement de mode se fait via le bouton de mode de vol sur la radiocommande.

**Mode Normal** : L'appareil utilise le GNSS, les systèmes optiques avant, arrière, latéral, supérieur et inférieur, ainsi que le système de détection infrarouge pour se localiser dans l'espace et se stabiliser. Quand le signal GNSS est fort, l'appareil utilise le GNSS pour se localiser et se stabiliser. Quand le GNSS est faible et que l'éclairage et les autres conditions environnantes sont suffisants, l'appareil utilise les systèmes optiques pour se localiser et se stabiliser. Lorsque les systèmes optiques avant, arrière, latéral, supérieur et inférieur sont activés et que l'éclairage et les autres conditions environnantes sont suffisants, l'angle d'attitude de l'appareil maximal en vol est de 30° et la vitesse de vol max. de 15 m/s.

**Mode Sport** : En mode Sport, l'appareil utilise le GNSS pour se positionner et ses réponses sont optimisées pour améliorer l'agilité et la vitesse. L'appareil est donc plus réactif aux mouvements du joystick. Veuillez noter que la détection d'obstacles est désactivée et que la vitesse de vol max. est de 21 m/s (19 m/s lorsque vous volez dans l'UE).

**Mode Ciné** : Le mode Ciné est basé sur le mode Normal, mais sa vitesse de vol est limitée, ce qui rend l'appareil plus stable pendant la prise de vue.

L'appareil passe automatiquement en mode Attitude (mode ATTI) lorsque les systèmes optiques sont indisponibles ou désactivés et lorsque le signal GNSS est faible ou que le compas détecte des interférences. En mode Attitude, il se peut que l'appareil soit plus facilement affecté par son environnement. Des facteurs environnementaux comme le vent peuvent entraîner un décalage horizontal, ce qui peut présenter un danger, surtout lorsque l'appareil est utilisé dans des espaces confinés.

- 
- ⚠ • Les systèmes optiques avant, arrière, latéral et supérieur sont désactivés en mode Sport, ce qui signifie que l'appareil ne peut pas automatiquement détecter les obstacles sur sa trajectoire.
- En mode Sport, la vitesse et la distance de freinage maximales de l'appareil augmentent considérablement. En l'absence de vent, une distance de freinage minimale de 30 m est requise.
  - Une distance de freinage minimale de 10 m est requise dans des conditions sans vent pendant la montée et la descente de l'appareil.
  - En mode Sport, la réactivité de l'appareil augmente considérablement, ce qui signifie qu'un petit mouvement du joystick sur la radiocommande se traduit par une grande distance de déplacement de l'appareil. Assurez-vous de garder un espace de manœuvre adéquat pendant le vol.
-

## Indicateurs du statut de l'appareil

DJI Mavic 3 Classic possède des LED avant et des indicateurs du statut de l'appareil.

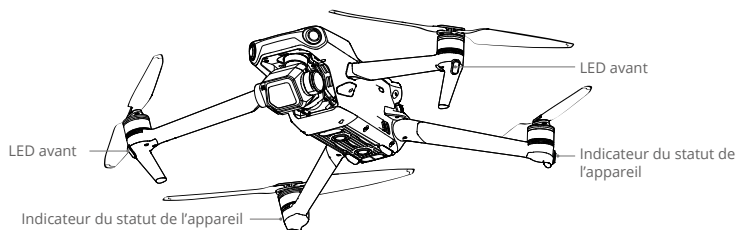

Lorsque l'appareil est sous tension mais que les moteurs ne tournent pas, les LED avant s'allument en rouge fixe pour indiquer l'orientation de l'appareil.

Lorsque l'appareil est sous tension mais que les moteurs ne tournent pas, les indicateurs du statut de l'appareil affichent l'état du système de contrôleur de vol. Reportez-vous au tableau ci-dessous pour en savoir plus sur les indicateurs du statut de l'appareil.

### Descriptions des indicateurs du statut de l'appareil

États normaux			
	Clignote alternativement en rouge, vert et jaune	Clignote	Mise sous tension et exécution des tests d'autodiagnostic
	Jaune	Clignote quatre fois	Préchauffage
	Vert	Clignote lentement	GNSS activé
	Vert	Clignote deux fois régulièrement	Systèmes optiques activés
	Jaune	Clignote lentement	PAS DE GNSS ni de système optique
Statuts d'avertissement			
	Jaune	Clignote rapidement	Perte du signal de la radiocommande
	Rouge	Clignote lentement	Batterie faible
	Rouge	Clignote rapidement	Batterie très faible
	Rouge	Fixe	Erreur critique
	Clignote alternativement en rouge et jaune	Clignote rapidement	Étalonnage du compas requis

**Après le démarrage du moteur**, les LED avant clignotent alternativement en rouge et en vert et les indicateurs du statut de l'appareil clignotent en vert. Les voyants verts indiquent que l'appareil est un UAV, tandis que les voyants rouges indiquent le cap et la position de l'appareil.

- ⚠ • Si les LED avant sont réglées sur Auto dans l'application DJI Fly, celles-ci s'éteindront automatiquement lors de la prise de vue pour obtenir de meilleures images. Les exigences en matière d'éclairage varient en fonction de la région. Veuillez respecter les lois et réglementations locales.

## Return-To-Home - Retour au point de départ

Le retour au point de départ (RTH) ramène l'appareil au dernier point de départ enregistré lorsque le système de positionnement fonctionne normalement. Il y a trois types de RTH : RTH intelligent, RTH en cas de batterie faible et RTH Failsafe. L'appareil revient automatiquement au point de départ et atterrit lorsque le RTH intelligent est lancé, que l'appareil passe en RTH sur batterie faible ou que le signal de liaison vidéo est perdu pendant le vol.



☰	GNSS	Description
Point de départ	📶 10	Le point de départ par défaut est le premier emplacement de réception d'un signal GNSS fort à modérément fort sur l'appareil (où l'icône est blanche). Le point de départ peut être mis à jour avant le décollage à condition que l'appareil reçoive un GNSS fort à modérément fort. Si le signal GNSS est faible, le point de départ ne peut pas être mis à jour.

Pendant le RTH, l'appareil ajuste automatiquement l'inclinaison de la nacelle pour orienter la caméra vers la trajectoire de RTH par défaut. Si le signal de transmission vidéo est normal, le point de départ en RA, la trajectoire de RTH en RA et l'ombre de l'appareil en RA s'affichent par défaut dans la vue caméra. Ceci améliore l'expérience de vol en aidant les utilisateurs à visualiser la trajectoire de RTH et le point de départ et à éviter les obstacles sur la trajectoire. L'affichage peut être modifié dans Paramètres système > Sécurité > Paramètres RA.

- ⚠️ • La trajectoire de RTH en RA n'est utilisée qu'à titre de référence et peut s'écarter de la trajectoire de vol réel dans différents scénarios. Veuillez toujours faire attention à la vue en direct sur l'écran pendant le RTH. Pilotez avec précaution.
- Pendant le RTH, utilisez la molette de nacelle pour ajuster l'orientation de la caméra ou appuyez sur les boutons personnalisables de la radiocommande pour recentrer la caméra. Ceci permettra d'empêcher que l'appareil ajuste automatiquement l'inclinaison de la nacelle, et par conséquent de visualiser la trajectoire de RTH en RA.
- Lorsque l'appareil atteint le point de départ, il ajustera automatiquement l'inclinaison de la nacelle à la verticale vers le bas.
- L'ombre de l'appareil en RA n'est affichée que lorsque l'appareil se trouve à une hauteur comprise entre 0,5 et 15 m au-dessus du sol.



## RTH intelligent

Si le signal GNSS est suffisamment fort, la fonction RTH intelligent peut être utilisée pour faire revenir l'appareil au point de départ. Activez la fonction RTH intelligent en appuyant sur  dans l'application DJI Fly ou en appuyant sur le bouton RTH de la radiocommande jusqu'au bip sonore. Quittez la fonction RTH intelligent en appuyant sur  dans l'application DJI Fly ou en appuyant sur le bouton RTH de la radiocommande.

## RTH avancé

Le RTH avancé est activé si l'éclairage est suffisant et si l'environnement convient aux systèmes optiques lorsque le RTH intelligent est déclenché. L'appareil planifie automatiquement la meilleure trajectoire RTH, qui s'affichera dans DJI Fly et s'ajustera en fonction de l'environnement.

### Paramètres RTH

Les paramètres RTH sont disponibles pour le RTH avancé. Allez à la vue caméra dans DJI Fly, appuyez sur Système, Sécurité et ensuite RTH.

1. Optimale : Quels que soient les paramètres de l'altitude RTH, l'appareil planifie automatiquement la trajectoire RTH optimale et ajuste l'altitude en fonction des facteurs environnementaux tels que les obstacles et les signaux de transmission. La trajectoire RTH optimale permet à l'appareil de parcourir la plus courte distance possible, ce qui réduit la consommation de la batterie et augmente la durée du vol.
2. Pré-réglage : Lorsque l'appareil se trouve à plus de 50 m du point de départ au début du RTH, l'appareil planifie la trajectoire RTH, vole vers une zone ouverte tout en évitant les obstacles, monte à l'altitude RTH et retourne au point de départ en utilisant la meilleure trajectoire. Lorsque l'appareil se trouve à une distance de 5 à 50 m du point de départ lorsque le RTH commence, l'appareil ne monte pas jusqu'à l'altitude RTH et retourne plutôt au point de départ en utilisant la meilleure trajectoire à l'altitude actuelle. Lorsque l'appareil est proche du point de départ, l'appareil descend tout en volant vers l'avant, si l'altitude actuelle est supérieure à l'altitude RTH.

### Procédure RTH avancé

1. Le point de départ est enregistré.
2. Le RTH avancé est déclenché.
3. L'appareil freine et maintient un vol stationnaire.
  - a. L'appareil atterrit immédiatement s'il se trouve à moins de 5 m du point de départ lorsque le RTH commence.
  - b. Si l'appareil est à plus de 5 m du point de départ au début de la procédure RTH, il planifie la meilleure trajectoire, en fonction des paramètres RTH et vole jusqu'au point de départ tout en évitant les obstacles et les zones GEO. L'avant de l'appareil pointera toujours dans la même direction que la direction de vol.
4. L'appareil volera automatiquement selon les paramètres RTH, de l'environnement et du signal de transmission pendant le RTH.
5. Une fois arrivé au point de départ, l'appareil atterrit et les moteurs s'arrêtent.



### Procédure RTH en ligne droite

L'appareil entre en mode RTH en ligne droite lorsque l'éclairage est insuffisant et que l'environnement n'est pas adapté au RTH avancé.

Procédure RTH en ligne droite :

1. Le point de départ est enregistré.
2. Le RTH en ligne droite est déclenché.
3. L'appareil freine et maintient un vol stationnaire.
  - a. L'appareil atterrit immédiatement s'il se trouve à moins de 5 m du point de départ lorsque le RTH commence.
  - b. Si l'appareil se trouve à une distance allant de 5 à 50 m du point de départ lorsque le RTH commence, il ajuste son orientation, puis se rend au point de départ à l'altitude actuelle. Si l'altitude actuelle est inférieure à 2 m lorsque le RTH commence, l'appareil monte jusqu'à 2 m et se rend au point de départ.
  - c. Si l'appareil se trouve à plus de 50 m du point de départ lorsque le RTH commence, il ajuste son orientation, puis monte à l'altitude RTH prédéfinie. Il se rend ensuite au point de départ. Si l'altitude actuelle est supérieure à l'altitude RTH, l'appareil se rend au point de départ à l'altitude actuelle.
4. Une fois arrivé au point de départ, l'appareil atterrit et les moteurs s'arrêtent.



- Pendant le RTH avancé, l'appareil ajuste automatiquement la vitesse de vol en fonction de facteurs environnementaux tels que la vitesse du vent et les obstacles.
- L'appareil ne peut pas éviter les objets petits ou fins tels que les branches d'arbres ou les lignes électriques. Faites voler l'appareil vers une zone ouverte avant d'utiliser RTH Intelligent.
- Définissez la fonction RTH avancé sur Prédéfini s'il existe des lignes électriques ou des tours que l'appareil ne peut pas éviter sur la trajectoire RTH et assurez-vous que l'altitude RTH est paramétrée plus haut que tous les obstacles.
- L'appareil freine et retourne au point de départ selon les derniers paramètres si les paramètres RTH sont modifiés pendant le RTH.
- Si l'altitude max. est paramétrée en dessous de l'altitude actuelle pendant le RTH, l'appareil descendra à l'altitude max. et retournera au point de départ.
- L'altitude RTH ne peut pas être modifiée pendant le RTH.

- S'il y a une grande différence entre l'altitude actuelle et l'altitude RTH, la quantité d'énergie de la batterie utilisée ne peut pas être calculée avec précision en raison des vitesses du vent à différentes altitudes. Prêtez une attention particulière à la puissance de la batterie et aux messages d'avertissement dans DJI Fly.
  - La technologie RTH avancé n'est pas disponible si les conditions d'éclairage et l'environnement ne sont pas adaptés aux systèmes optiques pendant le décollage ou le RTH.
  - Pendant le RTH avancé, l'appareil entre en mode RTH en ligne droite si les conditions d'éclairage et l'environnement ne sont pas adaptés aux systèmes optiques et que l'appareil ne peut pas éviter les obstacles. Une altitude RTH appropriée doit être définie avant de débiter la procédure RTH.
  - Lorsque le signal de la radiocommande est normal pendant le RTH avancé, le joystick d'inclinaison verticale peut être utilisé pour contrôler la vitesse de vol. En revanche, l'orientation et l'altitude ne peuvent pas être contrôlées et l'appareil ne peut pas voler à gauche ou à droite. L'accélération utilise plus d'énergie. L'appareil ne peut pas éviter les obstacles si la vitesse de vol dépasse la vitesse de détection effective. L'appareil freine et reste en vol stationnaire et quitte le RTH si le joystick d'inclinaison verticale est tiré à fond vers le bas. L'appareil peut être contrôlé une fois le joystick d'inclinaison relâché.
  - Lors de la montée en RTH en ligne droite, l'appareil arrête de monter et quitte le RTH si le joystick d'accélération est tiré à fond vers le bas. L'appareil peut être contrôlé une fois le joystick d'accélération relâché. Lors d'un vol vers l'avant en RTH en ligne droite, l'appareil freine et reste en vol stationnaire et quitte le RTH si le joystick d'inclinaison verticale est tiré à fond vers le bas. L'appareil peut être contrôlé une fois le joystick d'inclinaison relâché.
  - Si l'appareil atteint l'altitude max. lors de la montée pendant le RTH, il interrompt sa montée et retourne au point de départ à l'altitude actuelle.
  - L'appareil vole en stationnaire s'il atteint l'altitude max. lors de la montée après détection d'un obstacle à l'avant.
  - Pendant la procédure RTH en ligne droite, la vitesse et l'altitude de l'appareil peuvent être contrôlées à l'aide de la radiocommande si le signal de la radiocommande est normal. Cependant, l'orientation de l'appareil et la direction du vol ne peuvent pas être contrôlées. L'appareil ne peut pas éviter les obstacles si les utilisateurs utilisent le joystick d'inclinaison verticale pour accélérer et dépassent la vitesse de détection effective.
-

## RTH en cas de batterie faible

La fonction RTH en cas de batterie faible s'active lorsque le niveau de charge de la Batterie de Vol Intelligente risque de ne pas être suffisant pour assurer le retour de l'appareil en toute sécurité. Retournez au point de départ ou faites immédiatement atterrir l'appareil lorsque vous y êtes invité.

Afin d'éviter tout danger inutile dû à une faible autonomie de la batterie, l'appareil calcule automatiquement si l'autonomie de la batterie est suffisante pour revenir au point de départ en fonction de la position actuelle, de l'environnement et de la vitesse de vol. Un message d'avertissement s'affiche dans DJI Fly lorsque le niveau de batterie est faible et que l'appareil ne peut prendre en charge que le RTH en cas de batterie faible.

L'utilisateur peut annuler la procédure RTH en appuyant sur le bouton RTH de la radiocommande. Si la procédure RTH est annulée à la suite d'un avertissement de niveau de batterie faible, il est possible que la Batterie de Vol Intelligente ne soit pas suffisamment chargée pour que l'appareil atterrisse en toute sécurité. Par conséquent, l'appareil pourrait s'écraser ou être perdu.

Lorsque le niveau de batterie atteint le niveau minimal requis pour faire atterrir l'appareil depuis l'altitude de l'appareil, la procédure d'atterrissage se lance automatiquement. L'atterrissage automatique ne peut pas être annulé, mais il est possible de modifier la direction et la vitesse de descente de l'appareil avec la radiocommande pendant la procédure d'atterrissage. Il est possible d'utiliser le joystick d'accélération pour augmenter la vitesse d'ascension de 1 m/s si l'autonomie de la batterie est suffisante. Il n'est pas possible d'utiliser le joystick d'accélération pour augmenter la vitesse d'ascension et l'appareil atterrit si la batterie n'a plus d'autonomie.

Pendant l'atterrissage automatique, trouvez un endroit approprié pour faire atterrir l'appareil dès que possible. L'appareil tombera si la batterie est déchargée.

## RTH Failsafe

Si le point de départ a été correctement enregistré et que le compas fonctionne normalement, la procédure RTH Failsafe est activée automatiquement si le signal de la radiocommande est perdu pendant plus de six secondes. Veuillez noter que l'action que l'appareil effectuera lorsque le signal de la radiocommande est perdu doit être réglée sur Retour au point de départ dans DJI Fly.

Lorsque l'éclairage est suffisant et que les systèmes optiques fonctionnent normalement, DJI Fly affiche la trajectoire RTH générée par l'appareil avant la perte du signal de la radiocommande et retourne au point de départ en utilisant le RTH avancé selon les paramètres du RTH. L'appareil reste en RTH même si le signal de la radiocommande est rétabli.

Lorsque l'éclairage n'est pas suffisant et que les systèmes optiques ne sont pas disponibles, l'appareil entre en mode RTH itinéraire d'origine.

Procédure RTH itinéraire d'origine :

1. L'appareil freine et maintient un vol stationnaire.
2. a. L'appareil atterrit immédiatement s'il se trouve à moins de 5 m du point de départ lorsque le RTH commence.  
b. Si l'appareil est à plus de 5 m mais à moins de 50 m du point de départ, il entre en mode RTH en ligne droite.  
c. Si l'appareil se trouve à plus de 50 m du point de départ, il ajuste son orientation et vole

en arrière sur 50 m en suivant son itinéraire de vol d'origine avant d'entrer en mode RTH en ligne droite.

3. Une fois arrivé au point de départ, l'appareil atterrit et les moteurs s'arrêtent.

L'appareil entrera ou restera en RTH Ligne droite (Straight Line) même si le signal de la radiocommande est rétabli pendant l'itinéraire RTH original.

---

- ⚠ Si le RTH est déclenché via DJI Fly et que l'appareil est à plus de 5 m du point de départ, une invite apparaît à l'écran pour choisir une option d'atterrissage.
  - L'appareil peut ne pas être en mesure de revenir normalement au point de départ lorsque le signal GNSS est faible ou indisponible. L'appareil peut passer en mode Attitude si le signal GNSS devient faible ou indisponible après être passé en mode RTH Failsafe. L'appareil restera en vol stationnaire pendant un certain temps avant d'atterrir.
  - Il est important de définir une altitude RTH adaptée avant chaque vol. Lancez l'application DJI Fly, puis définissez l'altitude RTH. L'altitude RTH par défaut est de 100 m.
  - L'appareil ne peut pas éviter les obstacles pendant la procédure RTH Failsafe si les systèmes optiques sont indisponibles.
  - Les zones GEO peuvent affecter le RTH. Évitez de voler à proximité des zones GEO.
  - Il se peut que l'appareil ne soit pas en mesure de revenir au point de départ lorsque la vitesse du vent est trop élevée. Pilotez avec précaution.
  - Soyez conscient des objets fins ou de petite taille (tels que les branches d'arbre ou les lignes à haute tension) ou des objets transparents (tels que de l'eau ou du verre) pendant le RTH. Quittez le RTH et contrôlez l'appareil manuellement en cas d'urgence.
  - Le RTH peut ne pas être disponible dans certains environnements même si les systèmes optiques fonctionnent. Dans de tels cas, l'appareil quitte le RTH.
- 

## Protection à l'atterrissage

La fonction de protection à l'atterrissage s'active pendant le RTH intelligent. Lorsque l'appareil commence à atterrir, la protection à l'atterrissage est activée.

1. Lorsque la fonction de protection à l'atterrissage est activée, l'appareil détectera automatiquement un terrain approprié et atterrira en précision.
2. Si le terrain n'est pas propice à l'atterrissage, l'appareil maintient un vol stationnaire et attend la confirmation du pilote.
3. Si la protection à l'atterrissage ne fonctionne pas, DJI Fly vous invite à atterrir lorsque l'appareil descend à moins de 0,5 m. Abaissez le joystick d'accélération ou utilisez le bouton d'atterrissage automatique pour atterrir.

## Atterrissage de précision

L'appareil scanne le terrain en dessous automatiquement et analyse ses caractéristiques pendant le RTH. L'appareil atterrit quand le terrain correspond au terrain du point de départ. Un message apparaît dans DJI Fly si le terrain ne correspond pas.



- La protection à l'atterrissage est activée pendant l'atterrissage de précision.
  - Les performances de l'atterrissage de précision dépendent des conditions suivantes :
    - a. Le point de départ doit être enregistré pendant le décollage et ne doit pas être modifié pendant le vol. Dans le cas contraire, l'appareil n'aura pas de données sur les caractéristiques du terrain du point de départ.
    - b. Au moment du décollage, l'appareil doit monter jusqu'à au moins 7 m avant de se déplacer sur le plan horizontal.
    - c. Les caractéristiques du terrain du point de départ doivent rester globalement similaires.
    - d. Les caractéristiques du terrain du point de départ doivent être suffisamment distinctives. Les terrains tels que les zones enneigées ne conviennent pas.
    - e. La luminosité ne doit pas être trop élevée ou trop faible.
  - Les actions suivantes sont possibles pendant l'atterrissage de précision :
    - a. Abaissez le joystick d'accélération pour accélérer l'atterrissage.
    - b. Actionnez les joysticks dans n'importe quelle direction sauf accélération, pour mettre fin à l'atterrissage de précision. L'appareil descend à la verticale lorsque vous relâchez les joysticks.
-

## Systèmes optiques et système de détection infrarouge

DJI Mavic 3 Classic est équipé d'un système de détection infrarouge et de systèmes optiques avant, arrière, latéral, supérieur et inférieur.

Les systèmes optiques supérieur et inférieur sont composés de deux caméras chacun et les systèmes optiques avant, arrière et latéral sont composés de quatre caméras au total.

Le système de détection infrarouge est composé de deux modules infrarouges 3D. Le système optique inférieur et le système de détection infrarouge permettent à l'appareil de maintenir sa position actuelle, d'effectuer un vol stationnaire plus précis et de voler en intérieur ou dans d'autres environnements sans signal GNSS.

De plus, le feu auxiliaire inférieur situé sous l'appareil améliore la visibilité du système optique inférieur dans des conditions de faible luminosité.

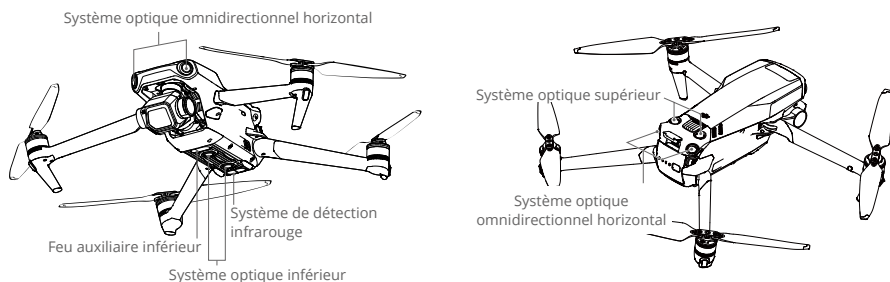

### Portée de détection

#### Système optique avant

Plage de mesure de précision : 0,5 à 20 m ; FOV : 90° (horizontal), 103° (vertical)

#### Système optique arrière

Plage de mesure de précision : 0,5 à 16 m ; FOV : 90° (horizontal), 103° (vertical)

#### Système optique latéral

Plage de mesure de précision : 0,5 à 25 m ; FOV : 90° (horizontal), 85° (vertical)

#### Système optique supérieur

Plage de mesure de précision : 0,2 à 10 m ; FOV : 100° (avant et arrière), 90° (gauche et droite)

#### Système optique inférieur

Plage de mesure de précision : 0,3 à 18 m ; FOV : 130° (avant et arrière), 160° (gauche et droite).  
Le système optique inférieur fonctionne de façon optimale lorsque l'appareil est entre 0,5 et 30 m d'altitude.

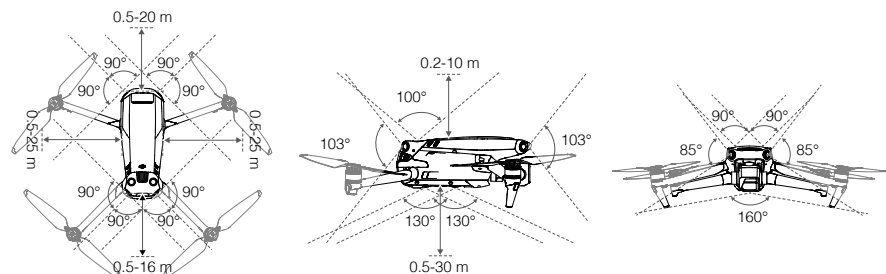

## Utilisation des systèmes optiques

Lorsque le GNSS est indisponible, le système optique inférieur est activé si la surface au sol est dégagée et suffisamment éclairée.

Les systèmes optiques avant, arrière, latéral et supérieur s'activeront automatiquement lors de la mise sous tension de l'appareil si celui-ci est en mode Normal ou Ciné et que la fonction d'évitement d'obstacles est réglée sur Contournement ou Freinage dans DJI Fly. L'appareil peut freiner activement quand des obstacles sont détectés grâce aux systèmes optiques avant, arrière, latéral et supérieur. Les systèmes optiques avant, arrière, latéral et supérieur fonctionnent de façon optimale lorsque l'éclairage est adéquat et que les obstacles sont clairement marqués et texturés. En raison de l'inertie, les utilisateurs doivent veiller à faire freiner l'appareil à une distance raisonnable.

Le positionnement optique et l'évitement d'obstacles peuvent être désactivés dans Paramètres système > Sécurité > Paramètres de sécurité avancés dans l'application DJI Fly.



- Les systèmes optiques ont une capacité limitée à détecter et à éviter les obstacles. Leurs performances peuvent être affectées par l'environnement ambiant. Assurez-vous de maintenir la ligne de mire avec l'appareil et faites attention aux invites dans DJI Fly.
- Le positionnement optique et l'évitement d'obstacles ne sont disponibles qu'en vol manuel et ne sont pas disponibles dans les modes tels que RTH, atterrissage automatique et le mode de vol intelligent.
- Lorsque le positionnement optique et l'évitement d'obstacles sont désactivés, l'appareil ne s'appuie que sur le GNSS pour rester en vol stationnaire, l'évitement d'obstacles omnidirectionnel n'est pas disponible et l'appareil ne décélère pas automatiquement lors de la descente à proximité du sol. Il convient de redoubler de prudence lorsque le positionnement optique et l'évitement d'obstacles sont désactivés. Le positionnement optique et l'évitement d'obstacles peuvent être temporairement désactivés dans les nuages et le brouillard ou lorsqu'un obstacle est détecté à l'atterrissage. Maintenez le positionnement optique et l'évitement d'obstacles activés dans les scénarios de vol habituels. Le positionnement optique et l'évitement d'obstacles sont activés par défaut après le redémarrage de l'appareil.
- En cas d'absence de signal GNSS, le système optique inférieur fonctionne de façon optimale lorsque l'appareil est entre 0,5 et 30 m d'altitude. Si l'altitude de l'appareil est supérieure à 30 m, le système optique peut être affecté. Il est alors conseillé d'être particulièrement vigilant.
- Le feu auxiliaire inférieur peut être réglé dans DJI Fly. S'il est réglé sur Auto, il est automatiquement activé lorsque la lumière ambiante est trop faible. Sachez que les performances des caméras de systèmes optiques peuvent être affectées lorsque le feu auxiliaire inférieur est activé. Pilotez avec précaution si le signal GNSS est faible.
- Les systèmes optiques peuvent ne pas fonctionner correctement lorsque l'appareil survole un plan d'eau ou une zone enneigée. L'appareil peut ne pas pouvoir atterrir correctement au-dessus de l'eau. Assurez-vous de maintenir la ligne de mire avec l'appareil et faites attention aux invites dans DJI Fly.
- Les systèmes optiques ne peuvent pas identifier avec précision les grandes structures composées de cadres et de câbles, telles que les grues de chantier, les pylônes à haute tension, les lignes électriques haute tension, les ponts à haubans et les ponts suspendus.

- Les systèmes optiques ne peuvent pas fonctionner correctement sur des surfaces sans variations de motifs nettes. Les systèmes optiques ne peuvent pas fonctionner correctement dans les situations suivantes. Pilotez l'appareil avec prudence.
    - a. Survol de surfaces monochromes (ex. : noir, blanc, rouge ou vert uni).
    - b. Vol au-dessus de surfaces très réfléchissantes.
    - c. Vol au-dessus d'étendues d'eau ou de surfaces transparentes.
    - d. Vol au-dessus d'objets ou de surfaces mobiles.
    - e. Vol dans une zone où les conditions d'éclairage varient fréquemment ou de manière importante.
    - f. Vol au-dessus de surfaces très sombres (< 15 lux) ou intenses (> 40 000 lux).
    - g. Vol au-dessus de surfaces qui réfléchissent ou absorbent fortement les ondes infrarouges (ex. : un miroir).
    - h. Vol au-dessus de surfaces sans texture ni motif distinct.
    - i. Vol au-dessus de surfaces présentant des textures ou motifs répétitifs (ex. : des carreaux avec le même motif).
    - j. Vol au-dessus d'obstacles avec de petites surfaces (p. ex. des branches d'arbres).
  - Veillez à ce que les capteurs soient toujours propres. N'entrez PAS les capteurs. N'utilisez PAS l'appareil dans un environnement humide ou poussiéreux.
  - Après avoir été stockées pendant une période prolongée, les caméras du système optique peuvent nécessiter un étalonnage. Une invite s'affiche dans DJI Fly et l'étalonnage est effectué automatiquement.
  - NE faites PAS voler l'appareil les jours de pluie, de brouillard ou si la vue n'est pas dégagée.
  - Vérifiez les points suivants avant chaque décollage :
    - a. Assurez-vous que les systèmes optiques et que le système de détection infrarouge ne présentent aucun autocollant ni aucune autre obstruction.
    - b. En cas de saleté, de poussière ou d'eau sur le système de détection infrarouge et les systèmes optiques, nettoyez-la avec un chiffon doux. N'utilisez pas de nettoyant contenant de l'alcool.
    - c. Contactez le service client DJI si la vitre du système de détection infrarouge et des systèmes optiques présente des dégâts.
  - N'obstruez PAS le système de détection infrarouge.
-

## Modes de Vol Intelligent

### FocusTrack

FocusTrack comprend Spotlight 2.0, ActiveTrack 5.0 et Point of Interest 3.0.

#### Spotlight 2.0

Contrôle manuellement l'appareil alors que la caméra reste verrouillée sur le sujet. Ce mode prend en charge les sujets stationnaires et en mouvement, tels que les véhicules, les bateaux et les personnes. Inclinez le joystick de roulis qui contrôle les mouvements vers les côtés pour tourner autour du sujet. Inclinez le joystick qui contrôle les mouvements d'inclinaison pour modifier la distance par rapport au sujet. Inclinez le joystick d'accélération pour modifier l'altitude. Inclinez le joystick qui contrôle l'axe panoramique pour ajuster le cadre de l'image.



- Reportez-vous aux sections Radiocommande et Commande de l'appareil pour plus d'informations sur les joysticks de roulis, d'inclinaison verticale, d'accélération et panoramiques.

En mode Projecteur, l'appareil reste en vol stationnaire lorsqu'un obstacle est détecté alors que les systèmes optiques fonctionnent normalement, quel que soit le comportement paramétré sur Bypass ou Brake dans DJI Fly. Veuillez noter que les systèmes optiques sont désactivés dans le mode Sport.

#### Point of Interest 3.0 (POI 3.0)

L'appareil suit le sujet en tournant autour d'après le rayon et la vitesse de vol définis. Ce mode prend en charge les sujets statiques et en mouvement, tels que les véhicules, les bateaux et les personnes. La vitesse de vol maximale est de 12 m/s et la vitesse de vol peut être ajustée dynamiquement en fonction du rayon réel. Déplacez le joystick de roulis pour modifier la vitesse, le joystick d'inclinaison verticale pour modifier la distance par rapport au sujet, le joystick d'accélération pour modifier l'altitude et le joystick panoramique pour régler le cadre.

L'appareil contournera les obstacles dans ce mode, quels que soient les paramètres de DJI Fly, lorsque les systèmes optiques fonctionnent normalement.

#### ActiveTrack 5.0

ActiveTrack 5.0 se divise en deux catégories : Suivi et Parallèle, qui permettent de suivre des sujets stationnaires ou en mouvement, tels que des véhicules, des bateaux et des personnes. En mode Normal, Sport et Ciné, la vitesse de vol maximale est de 12 m/s. Déplacez le joystick de roulis pour tourner autour du sujet, le joystick d'inclinaison verticale pour modifier la distance par rapport au sujet, le joystick d'accélération pour modifier l'altitude et le joystick panoramique pour régler le cadre.

L'appareil contournera les obstacles dans ActiveTrack 5.0, quels que soient les paramètres dans DJI Fly.

**Suivi :** L'appareil suit le sujet à une distance et une altitude constantes avec un angle constant par rapport à la direction du sujet. L'appareil peut suivre des sujets dans huit directions, notamment l'avant, l'arrière, la gauche, la droite, la diagonale avant gauche, la diagonale avant droite, la diagonale arrière gauche et la diagonale arrière droite. La direction est réglée sur l'arrière par défaut et ce paramètre n'est disponible que lorsque le sujet se déplace dans une direction stable. La direction du suivi peut être ajustée pendant le suivi.

**Parallèle** : L'appareil suit le sujet à un angle et à une distance constants de côté.

Dans ActiveTrack, l'appareil maintient une distance de 4 à 20 m lorsqu'il suit des personnes à une altitude de 2 à 20 m (la distance optimale est de 5 à 10 m et l'altitude de 2 à 10 m) et une distance de 6 à 100 m lorsqu'il suit des véhicules ou des bateaux à une altitude de 6 à 100 m (la distance optimale est de 20 à 50 m et l'altitude de 10 à 50 m). L'appareil volera jusqu'à la plage de distance et d'altitude prise en charge si la distance et l'altitude sont hors de portée au moment où ActiveTrack commence. Faites voler l'appareil à la distance et à l'altitude optimales pour obtenir les meilleures performances.

## Utilisation de FocusTrack

1. Décollage.

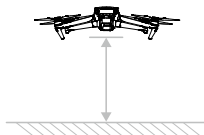

2. Faites glisser une boîte autour du sujet dans la vue caméra ou activez la fonction de balayage du sujet sous les paramètres de contrôle dans DJI Fly et appuyez sur le sujet reconnu pour activer FocusTrack. Le mode par défaut est Projecteur. Appuyez sur l'icône pour basculer entre Projecteur, ActiveTrack et POI. FocusTrack prend en charge le zoom 3x. Le ratio de zoom sera limité s'il est trop grand pour reconnaître un sujet. Appuyez sur GO pour lancer FocusTrack.



3. Dans Suivi de ActiveTrack, la direction du suivi peut être modifiée à l'aide de la roue de direction. La roue de direction sera réduite si aucune opération n'est effectuée pendant une période prolongée ou si une autre zone de l'écran est tapotée. On peut sélectionner Suivre ou Parallèle une fois que la roue de direction est réduite. Le suivi sera remis à zéro une fois que la fonction Suivi sera à nouveau sélectionnée.

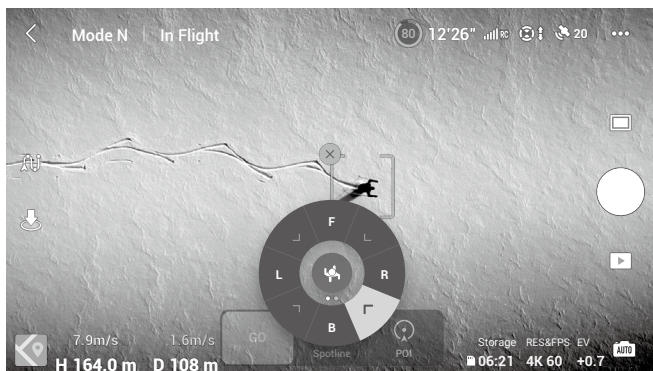

4. Appuyez sur le bouton d'obturateur/enregistrement pour prendre des photos ou lancer un enregistrement vidéo. Regardez les prises de vue dans le menu Lecture.

### Quitter le mode FocusTrack

Appuyez une fois sur Stop dans DJI Fly ou sur le bouton de mise en pause du vol sur la radiocommande pour quitter FocusTrack.

- ⚠ • N'utilisez PAS FocusTrack dans des zones où des personnes et des animaux courent ou des véhicules se déplacent.
- N'utilisez PAS FocusTrack dans des zones avec des objets petits, fins (comme des branches d'arbres ou des lignes électriques) ou transparents (comme l'eau ou du verre).
- Manœuvrez l'appareil manuellement. Appuyez sur le bouton de mise en pause du vol ou appuyez sur Stop dans l'application DJI Fly en cas d'urgence.
- Prêtez une attention toute particulière quand vous utilisez FocusTrack dans les conditions suivantes :
  - a. Le sujet suivi ne se déplace pas sur une surface plane.
  - b. Le sujet suivi change de forme significativement lorsqu'il se déplace.
  - c. Le sujet suivi est hors de vue pendant une longue période.
  - d. Le sujet suivi se déplace sur une surface enneigée.
  - e. Le sujet suivi est d'une couleur ou d'un motif similaire à son environnement.
  - f. Lorsque la luminosité est extrêmement faible (< 300 lux) ou élevée (> 10 000 lux).
- Assurez-vous de respecter les lois et réglementations locales en matière de confidentialité lors de l'utilisation du mode FocusTrack.
- Il est recommandé de suivre uniquement des véhicules, des bateaux et des personnes (à l'exception des enfants). Pilotez avec précaution quand vous suivez d'autres objets.
- Dans les sujets mobiles pris en charge, « véhicules » désigne les voitures et les bateaux de taille petite à moyenne.

- ⚠ • Ne suivez pas un modèle réduit de voiture ou de bateau radiocommandé.
- Le suivi pourrait basculer sur un autre sujet par inadvertance si deux sujets se rapprochent trop.
- FocusTrack est désactivé, lors de l'utilisation d'un filtre ND, ou lors de l'enregistrement en 5,1K et plus ou 120 ips et plus.
- ActiveTrack n'est pas disponible lorsque l'éclairage est insuffisant et que les systèmes optiques ne sont pas disponibles. Les POI pour les sujets statiques et Projecteur peuvent toujours être utilisés, mais la détection des obstacles n'est pas disponible.
- FocusTrack n'est pas disponible lorsque l'appareil est au sol.
- FocusTrack peut ne pas fonctionner correctement lorsque l'appareil vole près de ses limites de vol ou dans les zones GEO.
- La fonction FocusTrack n'est pas disponible en cas d'utilisation avec DJI Goggles.

## MasterShots

MasterShots maintient le sujet au centre du cadre tout en exécutant différentes manœuvres en séquence pour générer une courte vidéo cinématographique.

### Utilisation de MasterShots

1. Décollez et maintenez un vol stationnaire à au moins 2 m au-dessus du sol.

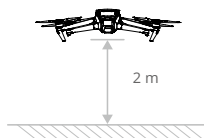



2. Dans l'application DJI Fly, appuyez sur l'icône du mode de prise de vue pour sélectionner MasterShots et suivez les instructions. Confirmez que vous comprenez comment utiliser le mode de prise de vue et qu'aucun obstacle n'est présent dans les environs.
3. Sélectionnez le sujet désiré dans la vue caméra. Pour ce faire, appuyez sur le cercle autour du sujet ou faites glisser un cadre autour du sujet. Appuyez sur **Commencer** pour débiter l'enregistrement. L'appareil revient à sa position initiale une fois la prise de vue terminée.



4. Appuyez sur  pour accéder à la vidéo.







## Quitter MasterShots

Appuyez une fois sur le bouton de mise en pause du vol ou appuyez sur  dans DJI Fly pour quitter le mode MasterShots. L'appareil maintiendra un vol stationnaire.

-  • Utilisez MasterShots dans des lieux dégagés, à l'écart des bâtiments et de tout autre obstacle. Assurez-vous qu'aucun humain, animal ou obstacle ne se trouve sur la trajectoire de vol. Lorsque l'éclairage est suffisant et que l'environnement convient aux systèmes optiques, l'appareil freine et se met en vol stationnaire sur place si un obstacle est détecté.
- Soyez attentif aux objets autour de l'appareil et utilisez la radiocommande pour éviter toute collision avec l'appareil.
- N'utilisez PAS le mode MasterShots dans les situations suivantes :
  - a. Lorsque le sujet est bloqué pendant un long laps de temps ou s'il se trouve hors de vue.
  - b. Lorsque le sujet a une couleur ou des motifs similaires à son environnement.
  - c. Lorsque le sujet se trouve dans les airs.
  - d. Lorsque le sujet se déplace rapidement.
  - e. Lorsque la luminosité est extrêmement faible (< 300 lux) ou élevée (> 10 000 lux).
- N'utilisez PAS le mode MasterShots dans des endroits proches de bâtiments ou dans lesquels le signal GNSS est faible. Sinon, la trajectoire de vol sera instable.
- Assurez-vous de respecter les lois et réglementations locales en matière de confidentialité lors de l'utilisation du mode MasterShots.

## QuickShots

Les modes de prise de vue QuickShots incluent : Dronie, Fusée, Cercle, Spirale, Boomerang et Astéroïde. Mavic 3 Classic enregistre une vidéo selon le mode de prise de vue sélectionné, puis génère automatiquement une courte vidéo. Vous pouvez consulter, modifier ou partager cette vidéo sur les réseaux sociaux à partir du menu Lecture.

-  Dronie : L'appareil vole en arrière et vers le haut, avec la caméra verrouillée sur le sujet.
-  Fusée : L'appareil monte avec la caméra pointée vers le bas.
-  Cercle : L'appareil tourne en cercle autour du sujet.
-  Spirale : L'appareil monte et tourne en spirale autour du sujet.
-  Boomerang : L'appareil vole autour du sujet sur une trajectoire ovale, il monte en s'éloignant de sa position initiale et redescend lorsqu'il y revient. Le point de départ de l'appareil est à l'une des extrémités de l'ovale, tandis que l'autre extrémité se trouve à l'opposé du point de départ, derrière le sujet. Assurez-vous qu'il y a suffisamment d'espace quand vous utilisez Boomerang. Laissez un rayon d'au moins 30 m autour de l'appareil et un espace de 10 m au-dessus de l'appareil.
-  Astéroïde : L'appareil vole en arrière et vers le haut, prend plusieurs photos, puis retourne vers sa position initiale. La vidéo générée démarre avec un panorama à partir du point le plus élevé, puis filme la descente. Veillez à disposer d'un espace suffisant quand vous utilisez le mode Astéroïde. Laissez au moins 40 m derrière et 50 m au-dessus de l'appareil.

## Utilisation de QuickShots

1. Décollez et maintenez un vol stationnaire à au moins 2 m au-dessus du sol.

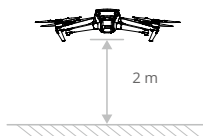

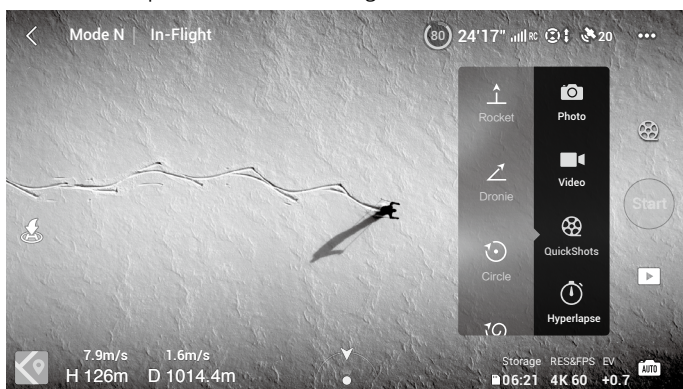

2. Dans l'application DJI Fly, appuyez sur l'icône du mode de prise de vue pour sélectionner QuickShots et suivez les instructions. Confirmez que vous comprenez comment utiliser le mode de prise de vue et qu'aucun obstacle n'est présent dans les environs.
3. Sélectionnez le sujet désiré dans la vue caméra. Pour ce faire, appuyez sur le cercle autour du sujet ou faites glisser un cadre autour du sujet. Choisissez un mode de prise de vue et appuyez sur **Démarrer** pour commencer l'enregistrement.



4. Appuyez sur  pour accéder à la vidéo.

## Quitter le mode QuickShots

Appuyez une fois sur le bouton de mise en pause du vol ou appuyez sur  dans DJI Fly pour quitter le mode QuickShots. L'appareil maintiendra un vol stationnaire.

-  Utilisez le mode QuickShot dans des lieux dégagés, à l'écart des bâtiments et de tout autre obstacle. Assurez-vous qu'aucun humain, animal ou obstacle ne se trouve sur la trajectoire de vol. L'appareil freine et vole en stationnaire si un obstacle est détecté.
- Soyez attentif aux objets autour de l'appareil et utilisez la radiocommande pour éviter toute collision avec l'appareil.
- N'utilisez PAS le mode QuickShot dans les situations suivantes :
  - a. Lorsque le sujet est bloqué pendant un long laps de temps ou s'il se trouve hors de vue.
  - b. Lorsque le sujet se trouve à plus de 50 m de l'appareil.
  - c. Lorsque le sujet a une couleur ou des motifs similaires à son environnement.
  - d. Lorsque le sujet se trouve dans les airs.
  - e. Lorsque le sujet se déplace rapidement.
  - f. Lorsque la luminosité est extrêmement faible (< 300 lux) ou élevée (> 10 000 lux).
- N'utilisez PAS le mode QuickShot dans des endroits proches de bâtiments ou dans lesquels le signal GNSS est faible. Sinon, la trajectoire de vol sera instable.
- Assurez-vous de respecter les lois et réglementations locales en matière de confidentialité lors de l'utilisation du mode QuickShot.

## Hyperlapse

Les modes de prise de vue compris dans Hyperlapse sont Libre, Cercle, Course Lock et Waypoints.



### Libre

L'appareil prend des photos automatiquement et génère une vidéo en timelapse. Le mode Free peut être utilisé quand l'appareil est au sol. Après le décollage, contrôlez les mouvements et l'angle de la nacelle de l'appareil à l'aide de la radiocommande. Suivez les étapes ci-dessous pour utiliser Libre :

1. Réglez la durée d'intervalle, la durée de la vidéo et la vitesse maximale. L'écran affiche le nombre de clichés qui seront pris et la durée que prendra l'enregistrement.
2. Appuyez sur le bouton d'obturateur/enregistrement pour commencer.

### Cercle

L'appareil prend des photos automatiquement autour du sujet sélectionné pour générer une vidéo en timelapse. Suivez les étapes ci-dessous pour utiliser Cercle :

1. Réglez la durée d'intervalle, la durée de la vidéo et la vitesse maximale. Le mode Cercle peut être utilisé dans le sens horaire ou antihoraire. L'écran affiche le nombre de clichés qui seront pris et la durée que prendra l'enregistrement.
2. Sélectionnez un sujet à l'écran. Utilisez la molette de nacelle et le joystick panoramique pour ajuster le cadre.
3. Appuyez sur le bouton d'obturateur/enregistrement pour commencer.

### Course Lock

Course Lock peut être utilisé de deux façons. Dans la première, l'orientation de l'appareil est fixe et aucun sujet ne peut être sélectionné. Dans la seconde, l'orientation de l'appareil est fixe et l'appareil vole autour d'un objet sélectionné. Suivez les étapes ci-dessous pour utiliser Course Lock :

1. Réglez la durée d'intervalle, la durée de la vidéo et la vitesse maximale. L'écran affiche le nombre de clichés qui seront pris et la durée que prendra l'enregistrement.
2. Définissez la direction du vol.

3. Si applicable, sélectionnez un sujet. Utilisez la molette de la nacelle et le joystick panoramique pour ajuster le cadre.
4. Appuyez sur le bouton d'obturateur/enregistrement pour commencer.

## Waypoints

L'appareil prend des photos automatiquement sur une trajectoire de vol de deux à cinq points de passage (waypoints) et génère une vidéo en timelapse. L'appareil peut voler en passant par les points de passage dans l'ordre, de 1 à 5 ou de 5 à 1. L'appareil ne réagit pas aux mouvements du joystick de la radiocommande pendant le vol. Suivez les étapes ci-dessous pour utiliser Waypoints.

1. Définissez les points de passage.
2. Réglez la durée d'intervalle, la durée de la vidéo et la vitesse maximale. L'écran affiche le nombre de clichés qui seront pris et la durée que prendra l'enregistrement.
3. Appuyez sur le bouton d'obturateur pour commencer.

L'appareil génère automatiquement une vidéo en timelapse, accessible depuis le menu Lecture. L'utilisateur peut sélectionner Qualité de sortie et Type de photo à la page Paramètres système-Caméra de l'application DJI Fly. Mavic 3 Classic prend en charge la fonction de création rapide d'images composites du mode Hyperlapse. Sélectionnez « Aperçu » dans la qualité de sortie. Mavic 3 Classic n'effectuera pas de stabilisation ni d'ajustement de la luminosité, mais synthétisera le film d'aperçu des effets qui peut enregistrer la durée de création de l'image composite. L'utilisateur a la possibilité de synthétiser le film d'origine en un film de haute qualité a posteriori.



- Pour atteindre des performances optimales, il est recommandé d'utiliser Hyperlapse à une altitude de plus de 50 m et de prévoir un écart d'au moins deux secondes entre la durée d'intervalle et la durée d'obturation.
  - Il est recommandé de sélectionner un sujet statique (comme un édifice élevé ou un terrain montagneux) à une distance sûre de l'appareil (plus de 15 m). Ne sélectionnez pas un sujet trop proche de l'appareil.
  - Lorsque l'éclairage est suffisant et que l'environnement convient aux systèmes optiques, l'appareil freine et se met en vol stationnaire sur place si un obstacle est détecté pendant l'hyperlapse. Si l'éclairage devient insuffisant ou si l'environnement n'est pas adapté aux systèmes optiques pendant l'hyperlapse, l'appareil continuera à filmer sans évitement d'obstacles. Pilotez avec précaution.
  - L'appareil génère uniquement une vidéo si un minimum de 25 clichés ont été pris. Il s'agit du nombre requis pour générer une vidéo d'une seconde. La vidéo est générée quand une commande a été donnée depuis la radiocommande ou si le mode a été brusquement interrompu, par l'activation du RTH en cas de batterie faible par exemple.
-

## Vol Waypoint

Le vol Waypoint permet à l'appareil de capturer des images au cours d'un vol en fonction de l'itinéraire de vol généré par les Waypoints prédéfinis. Les Points of Interest (POI) peuvent être apparés aux Waypoints. Le cap est orienté vers le POI pendant le vol. Un itinéraire de vol Waypoint peut être sauvegardé et répété.

### Utilisation du vol Waypoint

#### 1. Activation du vol Waypoint

Appuyez sur l'icône de vol Waypoint à gauche de la Vue caméra dans l'application DJI Fly pour activer le vol Waypoint.



#### 2. Paramètres des Waypoints

##### Épingler un Waypoint

Les Waypoints peuvent être épinglés sur la carte avant le décollage.

Les Waypoints peuvent être épinglés via la radiocommande, le panneau de commande et la carte après le décollage de l'appareil, le GNSS est requis.

- Utilisation de la radiocommande : appuyez une fois sur le bouton Fn (RC-N1) ou sur le bouton C1 (DJI RC/DJI RC Pro) pour épingler un Waypoint.
- Utilisation du panneau de commande : appuyez sur + dans le panneau de commande pour épingler un Waypoint.
- Utilisation de la carte : entrez et appuyez sur la carte pour épingler un Waypoint. L'altitude par défaut d'un Waypoint via la carte est définie sur 50 m.

Appuyez sur un Waypoint et maintenez-le enfoncé pour déplacer sa position sur la carte.

- 💡 • Lorsque vous définissez un Waypoint, il est recommandé de voler jusqu'à l'emplacement pour obtenir un résultat d'imagerie plus précis et plus lisse pendant le vol Waypoint.
- Le GNSS horizontal de l'appareil, l'altitude par rapport au point de décollage, le cap, la distance focale et l'inclinaison de la nacelle seront enregistrés si le Waypoint est épinglé via la radiocommande et le panneau de commande.
- Connectez la radiocommande à Internet et téléchargez la carte avant d'utiliser celle-ci pour localiser un Waypoint. Lorsque le Waypoint est épinglé via la carte, seul le GNSS horizontal de l'appareil peut être enregistré.

- ⚠ • L'itinéraire de vol décrit une courbe entre les Waypoints et l'altitude de l'appareil peut diminuer au cours du vol. Veillez à éviter les obstacles se trouvant en dessous lorsque vous définissez un Waypoint.

## Paramètres

Appuyez sur le numéro du Waypoint pour accéder aux paramètres tels que l'action de la caméra, l'altitude, la vitesse, le cap, l'inclinaison de la nacelle, le zoom et la durée du vol stationnaire.

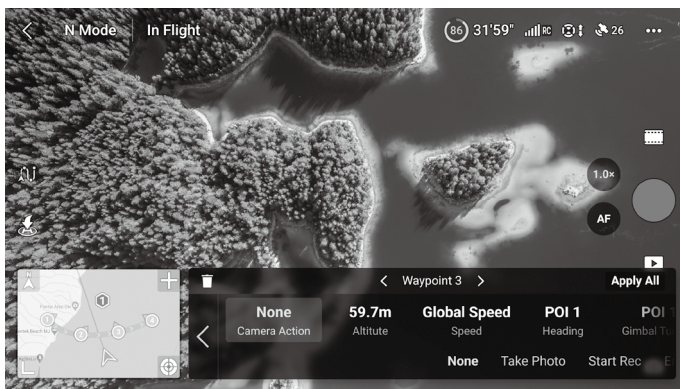

**Action caméra** Choisissez entre Aucun, Prendre une photo et Démarrer ou Arrêter l'enregistrement.

**Altitude** Définissez l'altitude par rapport au point de décollage. Veillez à décoller à la même altitude pour obtenir de meilleures performances lorsqu'un vol Waypoint est répété.

**Vitesse** La vitesse de vol peut être réglée sur Vitesse globale ou Personnalisée. Quand Vitesse globale est sélectionnée l'appareil volera à la même vitesse pendant l'itinéraire du vol Waypoint. Lorsque l'option Personnalisée est sélectionnée, l'appareil accélère ou décélère à une vitesse constante lorsqu'il vole entre les Waypoints. La vitesse prédéfinie est atteinte lorsque l'appareil arrive au Waypoint.

**Cap** Choisissez entre Suivre le parcours, POI, Personnalisé et Manuel.  
 Personnalisé : faites glisser la barre pour ajuster le cap. Le cap peut être aperçu dans la vue carte.  
 Manuel : le cap peut être ajusté par l'utilisateur au cours d'un vol Waypoint.

**Inclinaison de la nacelle** Choisissez entre POI, Personnalisée et Manuelle.  
 POI : appuyez sur le numéro du POI pour diriger la caméra vers le POI.  
 Personnalisé : faites glisser la barre pour ajuster l'inclinaison de la nacelle.  
 Manuel : l'inclinaison de la nacelle peut être ajustée par l'utilisateur pendant un vol Waypoint.

Zoom	<p>Choisissez entre Auto, Zoom numérique et Manuel.</p> <p>Auto : le ratio de zoom est ajusté par l'appareil lorsque ce dernier vole entre deux Waypoints.</p> <p>Numérique : faites glisser la barre pour ajuster le ratio du zoom.</p> <p>Manuel : le ratio de zoom peut être ajusté par l'utilisateur au cours de l'itinéraire du vol Waypoint.</p>
Durée du vol stationnaire	Définissez la durée du vol stationnaire de l'appareil des Waypoints actuels.

Tous les paramètres, à l'exception de l'action caméra, peuvent être appliqués à tous les Waypoints après avoir sélectionné Appliquer à tous. Appuyez sur l'icône Supprimer pour supprimer un Waypoint.

### 3. Paramètres de POI

Appuyez sur POI sur le panneau de commande pour passer aux paramètres de POI. Pour épingler un POI, utilisez la même méthode que pour un Waypoint.





Appuyez sur le numéro du POI pour définir l'altitude du POI. Le POI peut être appairé à un Waypoint. Plusieurs Waypoints peuvent être appairés au même POI, la caméra pointera vers le POI pendant le vol Waypoint.

### 4. Planifier un vol Waypoint

Appuyez sur ●●● pour planifier un vol Waypoint. Appuyez sur Suivant pour ajuster la Vitesse globale, le comportement de la Fin de vol, Sur perte du signal et la Position initiale. Les paramètres s'appliquent à tous les Waypoints.

### 5. Effectuer un vol Waypoint

-  • Vérifiez les paramètres d'évitement d'obstacles dans la section Sécurité de l'application DJI Fly avant d'effectuer le vol Waypoint. Lorsqu'il est réglé sur Contournement ou Freinage, l'appareil freine et reste en vol stationnaire sur place en cas de détection d'obstacle pendant le vol Waypoint. L'appareil ne peut pas éviter les obstacles si Évitement d'obstacles est désactivé. Pilotez avec précaution.
- Observez l'environnement et assurez-vous qu'il n'y a pas d'obstacles sur l'itinéraire avant d'effectuer le vol Waypoint.
- Veillez à maintenir l'appareil à Portée de vue (VLOS). En situation d'urgence, appuyez sur le bouton de mise en pause du vol.

- Appuyez sur **ALLEZ** pour télécharger la tâche de vol Waypoint. Appuyez sur  pour annuler le processus de chargement et revenir au statut de modification du vol Waypoint.
- La tâche de vol waypoint sera exécutée après le chargement, la durée du vol, les Waypoints et la distance seront affichés dans la Vue caméra. L'entrée de joystick modifie la vitesse de vol lors d'un vol Waypoint.
- Appuyez sur  pour mettre en pause le vol Waypoint après le début de la tâche. Appuyez sur  pour arrêter le vol Waypoint et revenir au statut de modification du vol Waypoint. Appuyez sur  pour continuer le vol Waypoint.

- ⚠ • Lorsque le signal est perdu en cours de vol, l'appareil effectue l'action définie dans Sur perte du signal.
- Lorsque le vol Waypoint est terminé, l'appareil effectue l'action définie dans Fin du vol.

## 6. Bibliothèque

Lors de la planification d'un vol Waypoint, la tâche sera générée automatiquement et enregistrée toutes les minutes. Appuyez sur l'icône de liste à gauche pour entrer dans la bibliothèque et enregistrer la tâche manuellement.

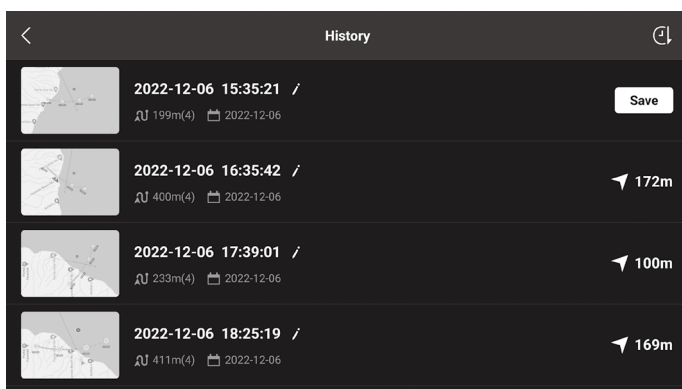

- Appuyez sur l'icône de liste pour vérifier les tâches enregistrées et appuyez pour ouvrir une tâche.
- Appuyez sur l'icône pour modifier le nom de la tâche.
- Faites glisser vers la gauche pour supprimer une tâche.
- Appuyez sur l'icône dans le coin supérieur droit pour modifier l'ordre des tâches.

🕒 : les tâches sont enregistrées en fonction de l'heure.

📏 : les tâches sont enregistrées en fonction de la distance entre le Waypoint de départ et la position actuelle de l'appareil, de la plus courte à la plus longue.

## 7. Sortir du vol Waypoint

Appuyez sur l'icône pour sortir du vol Waypoint Appuyez sur Enregistrer et Quitter pour enregistrer la tâche dans la Bibliothèque et quitter.

## Régulateur de vitesse

La fonction Régulateur de vitesse permet à l'appareil de verrouiller l'entrée du joystick de la radiocommande lorsque les conditions le permettent. L'appareil vole à la vitesse correspondant à l'entrée actuelle du joystick sans utiliser les mouvements du joystick en continu et prend en charge un plus grand nombre de mouvements de caméra, comme les mouvements de spirale ascendante, en augmentant l'entrée du joystick.

### Utilisation du Régulateur de vitesse

#### 1. Configurer le bouton Régulateur de vitesse

Accédez à l'application DJI Fly, sélectionnez Paramètres système, Contrôle, puis définissez le bouton C1 ou le bouton C2 de la radiocommande DJI RC ou le bouton Fn de la radiocommande RC-N1 sur Régulateur de vitesse.

#### 2. Activer le régulateur de vitesse

Poussez le joystick dans n'importe quelle direction tout en appuyant sur le bouton Régulateur de vitesse. En fonction de l'entrée du joystick, l'appareil volera à la vitesse actuelle. Le joystick se repositionnera automatiquement au centre une fois relâché. Avant que le joystick revienne au centre, appuyez à nouveau sur le bouton Régulateur de vitesse et l'appareil réinitialisera sa vitesse de vol en fonction de l'entrée actuelle du joystick. Une fois le joystick revenu au centre, poussez-le et l'appareil volera à une vitesse supérieure en fonction de la vitesse précédente. Dans ce cas, appuyez à nouveau sur le bouton Régulateur de vitesse et l'appareil volera à la vitesse supérieure.

#### 3. Désactiver le régulateur de vitesse

Appuyez sur le bouton du régulateur de vitesse (sans entrée du joystick), sur le bouton de mise en pause du vol de la radiocommande, ou désactivez le régulateur de vitesse pour quitter le mode régulateur de vitesse.



- Le régulateur de vitesse peut être activé avec les modes Normal, Ciné et Sport, ainsi qu'avec les fonctions APAS, Libre, Hyperlapse et Projecteur.
  - Le régulateur de vitesse ne peut pas être activé sans entrée du joystick.
  - Le régulateur de vitesse ne pourra pas être activé ou se désactivera automatiquement lorsque l'appareil se rapproche de l'altitude max. ou de la distance max.
  - Le régulateur de vitesse ne pourra pas être activé ou se désactivera automatiquement lorsque la connexion entre l'appareil et la radiocommande ou l'application DJI Fly est interrompue.
  - Le régulateur de vitesse ne pourra pas être activé ou se désactivera automatiquement lorsque l'appareil détecte un obstacle, après quoi il passera en vol stationnaire.
  - L'appareil ne pourra pas activer le régulateur de vitesse ou le désactivera automatiquement si la procédure RTH ou un atterrissage automatique est en cours.
  - Le régulateur de vitesse se désactive automatiquement lorsque vous changez de mode de vol.
  - Lorsque le régulateur de vitesse est activé, l'évitement d'obstacles suit le mode de vol en cours. Pilotez avec précaution.
-

## Systèmes d'assistance avancée au pilote 5.0 (APAS 5.0)

La fonction Systèmes d'assistance avancée au pilote 5.0 (Advanced Pilot Assistance Systems, APAS 5.0) est disponible en modes Normal et Ciné. La fonction APAS est activée lorsque l'appareil continue de répondre aux commandes de l'utilisateur et planifie sa trajectoire en fonction des mouvements des joysticks et de l'environnement de vol. La fonction APAS permet d'éviter plus facilement les obstacles, d'obtenir des images plus fluides et d'offrir une meilleure expérience de vol.

Continuez à actionner les joysticks dans toutes les directions. L'appareil évite les obstacles en passant par-dessus, dessous ou par les côtés droit ou gauche. L'appareil peut également répondre aux mouvements des joysticks tout en évitant les obstacles.

Lorsque la fonction APAS est activée, il est possible d'arrêter l'appareil en appuyant sur le bouton de mise en pause du vol sur la radiocommande ou en appuyant sur l'écran dans DJI Fly. L'appareil maintient un vol stationnaire pendant trois secondes et attend les commandes de pilotage suivantes.

Pour activer l'APAS, lancez DJI Fly, accédez à Paramètres système, puis Sécurité et activez l'APAS en sélectionnant Contournement.

Sélectionnez le mode Normal ou Nifty lorsque Contournement est activé. En mode Nifty, l'appareil vole avec des mouvements plus fluides, plus rapidement et plus près des obstacles, permettant ainsi de meilleures prises de vues tout en évitant les obstacles. Cela augmente toutefois le risque d'entrer en collision avec un obstacle. Pilotez avec précaution.

Le mode Nifty ne pourra pas fonctionner normalement dans les situations suivantes :

1. Lorsque l'orientation de l'appareil change brusquement en volant à proximité d'obstacles tandis que Contournement est activé.
2. Lorsque l'appareil vole à grande vitesse en passant entre des obstacles rapprochés, comme la cime des arbres ou des buissons.
3. Lorsque l'appareil vole à proximité d'obstacles trop petits pour être détectés.
4. Lorsque la protection d'hélices est installée sur l'appareil pendant le vol.

### Protection à l'atterrissage

La Protection à l'atterrissage s'active si la fonction d'évitement d'obstacles est réglée sur Contournement ou Freinage et que l'utilisateur abaisse le joystick d'accélération pour faire atterrir l'appareil. Lorsque l'appareil commence à atterrir, la protection à l'atterrissage est activée.

1. Lorsque la fonction de protection à l'atterrissage est activée, l'appareil détectera automatiquement un terrain approprié et atterrira en précision.
2. Si le sol est jugé non approprié pour l'atterrissage, l'appareil se met en vol stationnaire lorsque l'appareil descend en dessous de 0,8 m. Abaissez le joystick d'accélération pendant plus de cinq secondes et l'appareil atterrira sans l'évitement d'obstacles.

- ⚠ • Assurez-vous d'utiliser l'APAS lorsque les systèmes optiques sont disponibles. Assurez-vous qu'aucune personne, aucun animal, aucun objet de petite taille (tel que des branches d'arbre) ou aucun objet transparent (tel que du verre ou de l'eau) ne se trouve sur la trajectoire de vol.
- Assurez-vous que le système optique inférieur est actif et que le signal GNSS est fort quand vous utilisez l'APAS. L'APAS peut ne pas fonctionner correctement lorsque l'appareil survole un plan d'eau ou une zone enneigée.
- Prêtez une attention particulière quand vous volez dans des environnements extrêmement sombres (<300 lux) ou lumineux (>10 000 lux).
- Prêtez attention à DJI Fly et veillez à ce que l'APAS fonctionne normalement.
- APAS peut ne pas fonctionner correctement lorsque l'appareil vole près de ses limites de vol ou dans les zones GEO.

## Assistance visuelle

La vue Assistance visuelle, optimisée par le système optique horizontal, modifie la direction de la vitesse horizontale (vers l'avant, vers l'arrière, vers la gauche et vers la droite) pour aider les utilisateurs à naviguer et à observer les obstacles pendant le vol. Balayez vers la gauche sur l'indicateur d'attitude, vers la droite sur la mini carte ou appuyez sur l'icône dans le coin inférieur droit de l'indicateur d'attitude pour passer à la vue Assistance visuelle.

- ⚠ • Lors de l'utilisation de l'Assistance visuelle, la qualité de la transmission vidéo peut être inférieure en raison des limites de la bande passante de transmission, des performances du téléphone portable ou de la définition de transmission vidéo de l'écran de la radiocommande.
- Il est normal que des hélices apparaissent dans la vue Assistance visuelle.
- L'Assistance visuelle ne doit être utilisée qu'à titre de référence uniquement. Les parois en verre et les petits objets tels que les branches d'arbre, les fils électriques et les cordes de cerf-volant ne peuvent pas être affichés avec précision.
- L'Assistance visuelle n'est pas disponible lorsque l'appareil n'a pas décollé ou lorsque le signal de transmission vidéo est faible.

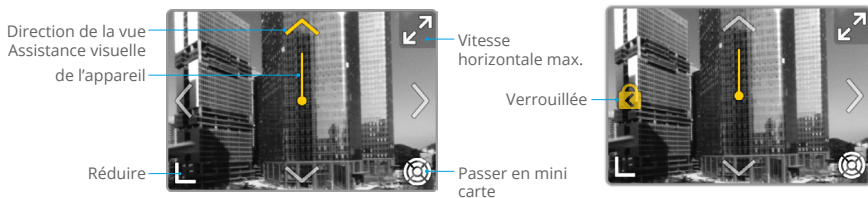

### Vitesse horizontale de l'appareil

La direction de la ligne indique la direction horizontale actuelle de l'appareil et la longueur de la ligne indique la vitesse horizontale de l'appareil.

<b>Direction de la vue Assistance visuelle</b>	Indique la direction de la vue Assistance visuelle. Appuyez et maintenez enfoncé pour verrouiller la direction.
<b>Passer en mini carte</b>	Appuyez pour passer de la vue Assistance visuelle à la mini carte.
<b>Réduire</b>	Appuyez pour réduire la vue Assistance visuelle.
<b>Max.</b>	Appuyez pour agrandir la vue Assistance visuelle.
<b>Verrouillée</b>	Indique le verrouillage de la direction de la vue Assistance visuelle. Appuyez pour annuler le verrouillage.

- Lorsque la direction n'est pas verrouillée dans une direction spécifique, la vue Assistance visuelle bascule automatiquement sur la direction de vol actuelle. Appuyez sur n'importe quelle autre flèche directionnelle pour changer la direction de la vue Assistance visuelle pendant trois secondes avant de revenir à la vue de la direction de vol horizontale actuelle.
- Lorsque la direction est verrouillée dans une direction spécifique, appuyez sur n'importe quelle autre flèche directionnelle pour changer la direction de la vue Assistance visuelle pendant trois secondes avant de revenir à la direction de vol horizontale actuelle.

## Avertissement de collision

Lorsqu'un obstacle est détecté dans la direction actuelle de la vue, la vue Assistance visuelle affiche un avertissement de collision. La couleur de l'avertissement est déterminée par la distance entre l'obstacle et l'appareil.



Couleur de l'avertissement de collision	Distance entre l'appareil et l'obstacle
Jaune	2,2 à 5 m
Rouge	≤ 2,2 m

- Le FOV de l'Assistance visuelle dans toutes les directions est d'environ 70°. Il est normal de ne pas voir les obstacles dans le champ de vision lors d'un avertissement de collision.
- L'avertissement de collision n'est pas contrôlé par le commutateur d'affichage de la carte radar et reste visible même lorsque la carte radar est désactivée.
- Un avertissement de collision n'apparaît que lorsque la vue Assistance visuelle est affichée dans la petite fenêtre.

## Enregistreur de vols

Les données de vol des appareils, dont la télémétrie de vol, les informations d'état et d'autres paramètres, sont enregistrées automatiquement dans l'enregistreur de données interne de l'appareil. Les données peuvent être consultées à l'aide de DJI Assistant 2 (gamme drones de loisirs).

## QuickTransfer

Mavic 3 Classic peut se connecter directement à des appareils mobiles via une connexion Wi-Fi pour permettre aux utilisateurs de télécharger des photos et des vidéos de l'appareil vers leur appareil mobile à travers l'application DJI Fly sans utiliser la radiocommande RC-N1. Les utilisateurs peuvent profiter de téléchargements plus rapides et plus pratiques avec un taux de transmission allant jusqu'à 80 Mo/s.

### Utilisation

#### Méthode n° 1 : l'appareil mobile n'est pas connecté à la radiocommande.

1. Mettez l'appareil sous tension et attendez que les tests d'autodiagnostic de l'appareil se terminent.
2. Assurez-vous que le Bluetooth et le Wi-Fi sont activés sur votre appareil mobile. Lancez l'application DJI Fly et une invite s'affichera automatiquement pour connecter l'appareil.
3. Appuyez sur Connexion. Une fois connecté, les fichiers stockés sur l'appareil DJI peuvent être consultés et téléchargés à haute vitesse.

#### Méthode n° 2 : l'appareil mobile est connecté à la radiocommande.

1. Assurez-vous que l'appareil DJI est connecté à l'appareil mobile via la radiocommande et que les moteurs n'ont pas démarré.
2. Activez le Bluetooth et le Wi-Fi sur votre appareil mobile.
3. Lancez l'application DJI Fly, entrez en mode lecture et appuyez sur  dans le coin supérieur droit pour accéder aux fichiers stockés sur l'appareil DJI et les télécharger à haute vitesse.



- La vitesse de téléchargement maximale ne peut être atteinte que dans les pays et régions où la fréquence de 5,8 GHz est autorisée par les lois et réglementations, lors de l'utilisation d'appareils prenant en charge la bande de fréquence de 5,8 GHz et la connexion Wi-Fi 6, avec les séquences utilisant le stockage interne de l'appareil et dans un environnement sans interférence ni entrave. Si l'utilisation de la fréquence 5,8 GHz n'est pas autorisée par les réglementations locales (ex. : au Japon), l'appareil mobile utilisé ne prendra pas en charge la bande de fréquence 5,8 GHz ou l'environnement de vol subira de fortes interférences. Dans ce cas, QuickTransfer passera automatiquement à la bande de fréquence 2,4 GHz et le taux de téléchargement max. sera réduit à 10 Mo/s.
  - Assurez-vous que le Bluetooth, le Wi-Fi et le service de localisation sont activés sur l'appareil mobile avant d'utiliser QuickTransfer.
  - Lorsque vous utilisez QuickTransfer, il n'est pas nécessaire de saisir le mot de passe du Wi-Fi sur la page des paramètres de l'appareil mobile afin de vous connecter. Lancez DJI Fly et une invite s'affichera automatiquement pour connecter l'appareil.
  - Utilisez la fonction QuickTransfer dans un environnement non obstrué, sans interférences, en vous tenant éloigné de potentielles sources d'interférences comme des routeurs sans fil, des haut-parleurs Bluetooth ou des écouteurs Bluetooth.
-

## Hélices

Il existe deux types d'hélices à démontage rapide et à faible bruit pour DJI Mavic 3 Classic, conçues pour tourner dans des directions différentes. Des repères indiquent quelles hélices doivent être fixées sur les moteurs. Veillez à faire correspondre les hélices et les moteurs en suivant les instructions.

### Montage des hélices

Fixez les hélices avec repères sur les moteurs avec repères et les hélices sans repères sur les moteurs sans repères. Appuyez sur chaque hélice vers le bas en direction du moteur et tournez-la jusqu'à ce qu'elle soit bien fixée.

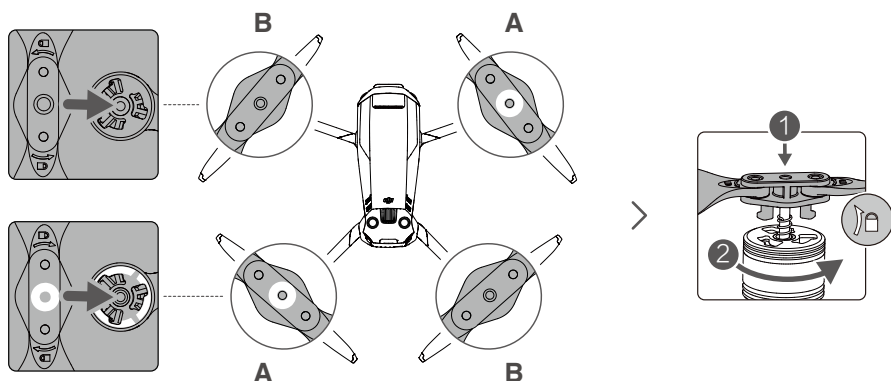

### Démontage des hélices

Enfoncez les hélices sur les moteurs, puis tournez-les dans le sens de déverrouillage.

- ⚠ • Les pales des hélices sont tranchantes. Manipulez-les avec précaution.
- Utilisez uniquement des hélices DJI officielles. NE combinez PAS plusieurs types d'hélices.
- Achetez les hélices séparément si nécessaire.
- Assurez-vous que les hélices et les moteurs sont bien installés avant chaque vol.
- Veillez à ce que toutes les hélices soient en bon état avant chaque vol. N'utilisez PAS d'hélices usées, détériorées ou cassées.
- Tenez-vous à distance des moteurs et hélices en rotation afin d'éviter toute blessure.
- N'appuyez PAS sur les hélices et NE les pliez PAS pendant le transport ou le stockage.
- Assurez-vous que les moteurs sont bien fixés et tournent normalement. Faites immédiatement atterrir l'appareil si un moteur est coincé et ne tourne pas librement.
- N'essayez PAS de modifier la structure des moteurs.
- Une fois le vol terminé, pour prévenir tout risque de brûlure, NE touchez PAS les moteurs et ne vous en approchez pas.
- N'obstruez PAS les fentes d'aération sur les moteurs ou le corps de l'appareil.
- Assurez-vous que les ESC (régulateurs électroniques de vitesse) n'émettent aucun bruit anormal lors de la mise sous tension.

## Batterie de Vol Intelligente

La Batterie de Vol Intelligente de DJI Mavic 3 Classic est une batterie 15,4 V, 5 000 mAh dotée d'une fonctionnalité de charge/décharge intelligente.

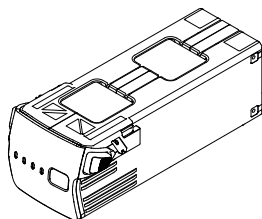

### Fonctionnalités de la batterie

1. Affichage du niveau de batterie : les indicateurs LED affichent le niveau de charge de la batterie.
2. Fonction de décharge automatique : afin d'empêcher tout gonflement, la batterie se décharge automatiquement jusqu'à 96 % lorsqu'elle est inutilisée pendant trois jours, puis se décharge jusqu'à 60 % lorsqu'elle est inutilisée pendant neuf jours. Il est normal que la batterie dégage une légère chaleur pendant le processus de décharge.
3. Charge équilibrée : pendant la recharge, la tension des cellules de la batterie est automatiquement équilibrée.
4. Protection contre la surcharge : le chargement s'arrête automatiquement lorsque la batterie est entièrement rechargée.
5. Détection de la température : afin de se protéger, la batterie ne se charge que si la température est comprise entre 5 et 40 °C.
6. Protection contre les surintensités : la charge de la batterie s'interrompt lorsqu'un courant excessif est détecté.
7. Protection contre la décharge excessive : la décharge s'arrête automatiquement pour éviter une décharge excessive lorsque la batterie n'est pas utilisée. La protection contre la décharge excessive n'est pas activée lorsque la batterie est en cours d'utilisation.
8. Protection court-circuit : l'alimentation est coupée automatiquement si un court-circuit est détecté.
9. Protection contre les dommages causés aux cellules de batterie : l'application DJI Fly affiche un message d'avertissement lorsqu'une cellule de batterie endommagée est détectée.
10. Mode Hibernation : la batterie s'éteint après 20 minutes d'inactivité pour économiser l'énergie. Si le niveau de charge de la batterie est inférieur à 5 %, la batterie entre en mode Hibernation afin d'empêcher une décharge excessive après six heures d'inactivité. En mode Hibernation, les indicateurs du niveau de batterie ne s'allument pas. Chargez la batterie pour la sortir du mode Hibernation.
11. Communication : les informations sur la tension, la capacité et le courant de la batterie sont transmises à l'appareil.



• Reportez-vous aux consignes de sécurité et à l'étiquette sur la batterie avant utilisation. Les utilisateurs assument l'entière responsabilité de leurs actions et de leur utilisation de l'appareil.

## Utilisation de la batterie

### Vérification du niveau de batterie

Appuyez une fois sur le bouton d'alimentation pour vérifier le niveau de charge de la batterie.

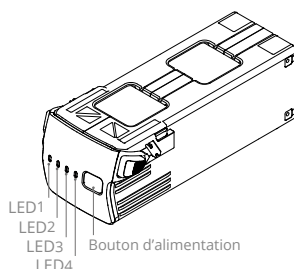

#### LED de niveau de batterie

○ : la LED est allumée

☀ : la LED clignote

○ : la LED est éteinte

LED 1	LED 2	LED 3	LED 4	Niveau de batterie
○	○	○	○	Niveau de batterie ≥ 88 %
○	○	○	☀	75 % ≤ Niveau de batterie < 88 %
○	○	○	○	63 % ≤ Niveau de batterie < 75 %
○	○	☀	○	50 % ≤ Niveau de batterie < 63 %
○	○	○	○	38 % ≤ Niveau de batterie < 50 %
○	☀	○	○	25 % ≤ Niveau de batterie < 38 %
○	○	○	○	13 % ≤ Niveau de batterie < 25 %
☀	○	○	○	0 % ≤ Niveau de batterie < 13 %

### Allumer / Éteindre

Appuyez une fois sur le bouton d'alimentation, puis appuyez de nouveau dessus et maintenez-le enfoncé pendant deux secondes pour allumer ou éteindre la batterie. Les LED de niveau de batterie affichent le niveau de batterie lorsque l'appareil est allumé.

### Avertissement de température faible

1. La capacité de la batterie est considérablement réduite lorsque l'appareil vole à basse température entre -10 et 5 °C. Il est recommandé de garder l'appareil en vol stationnaire pendant un certain temps afin de réchauffer la batterie. Assurez-vous que la batterie est suffisamment chargée avant chaque décollage.
2. Les batteries ne peuvent pas être utilisées dans des environnements aux températures extrêmement faibles, inférieures à -10 °C.
3. Dans des environnements à basse température, interrompez le vol dès que DJI Fly affiche l'avertissement de batterie faible.
4. Pour garantir des performances optimales, maintenez la température de la batterie au-dessus de 20 °C.
5. La capacité réduite de la batterie dans des environnements à basse température réduit la

- résistance de l'appareil à la vitesse du vent. Pilotez avec précaution.
6. Faites preuve d'une grande prudence lorsque l'appareil vole à haute altitude.

## Recharge de la batterie

Rechargez la Batterie de Vol Intelligente entièrement avant chaque vol.

Utilisation du chargeur portable DJI 65 W

1. Connectez le chargeur portable DJI 65 W à une alimentation CA (100-240 V, 50/60 Hz).
2. Branchez l'appareil au chargeur à l'aide du câble de recharge de la batterie, la batterie étant hors tension.
3. Les voyants LED de niveau de batterie affichent le niveau de la batterie pendant la recharge.
4. La Batterie de Vol Intelligente est entièrement rechargée une fois que tous les voyants LED de niveau de batterie sont éteints. Déconnectez le chargeur lorsque la batterie est entièrement rechargée.

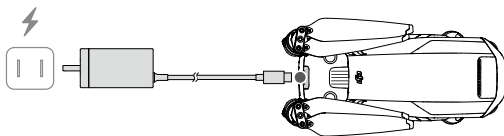

- ⚠ • NE chargez PAS une Batterie de Vol Intelligente immédiatement après l'atterrissage : sa température risquerait d'être trop élevée. Attendez qu'elle refroidisse à température ambiante avant de la recharger.
  - Le chargeur cesse de charger la batterie si la température des cellules de batterie n'est pas comprise dans la plage de fonctionnement allant de 5 à 40 °C. La température en charge idéale est de 22 à 28 °C.
  - Chargez complètement la batterie au moins une fois tous les trois mois afin de la maintenir en bon état. Si une batterie n'a pas été rechargée ni déchargée pendant trois mois ou plus, elle ne sera plus couverte par la garantie.
  - DJI n'assume aucune responsabilité pour les dommages causés par des chargeurs tiers.
- 
- ☀ • Il est recommandé de décharger les Batteries de Vol Intelligentes jusqu'à 30 % ou moins lors du transport. Cela peut être fait en pilotant l'appareil en extérieur jusqu'à ce qu'il reste moins de 30 % de charge.

Le tableau ci-dessous montre le niveau de batterie pendant la charge.

LED 1	LED 2	LED 3	LED 4	Niveau de batterie
☀	☀	○	○	0 % < Niveau de batterie ≤ 50 %
☀	☀	☀	○	50 % < Niveau de batterie ≤ 75 %
☀	☀	☀	☀	75 % < Niveau de batterie < 100 %
○	○	○	○	Entièrement chargée

## Mécanismes de protection de la batterie

Le voyant LED de la batterie peut afficher des invites de protection de la batterie déclenchées par des conditions de charge anormales.

Mécanismes de protection de la batterie					
LED 1	LED 2	LED 3	LED 4	Clignotement	État
○	☀	○	○	La LED 2 clignote deux fois par seconde	Surintensité détectée
○	☀	○	○	La LED 2 clignote trois fois par seconde	Court-circuit détecté
○	○	☀	○	La LED 3 clignote deux fois par seconde	Surcharge détectée
○	○	☀	○	La LED 3 clignote trois fois par seconde	Tension excessive détectée au niveau du chargeur
○	○	○	☀	La LED 4 clignote deux fois par seconde	Température en recharge trop basse
○	○	○	☀	La LED 4 clignote trois fois par seconde	Température en recharge trop élevée

Si les mécanismes de protection de la batterie s'activent, il est nécessaire de débrancher la batterie du chargeur et de la rebrancher afin de reprendre la charge. Si la température en recharge est anormale, attendez qu'elle revienne à la normale et la batterie reprendra automatiquement la charge sans avoir à débrancher et rebrancher le chargeur.

## Insertion de la Batterie de Vol Intelligente

Insérez la Batterie de Vol Intelligente dans le compartiment de l'appareil prévu à cet effet. Assurez-vous qu'elle est correctement installée et que les glissières de batterie sont bien en place.

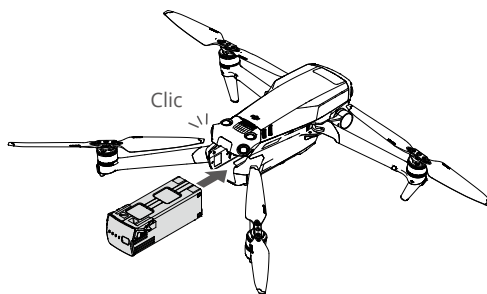

## Retrait de la Batterie de Vol Intelligente

Appuyez sur la partie texturée des glissières sur les côtés de la Batterie de Vol Intelligente pour la retirer du compartiment.

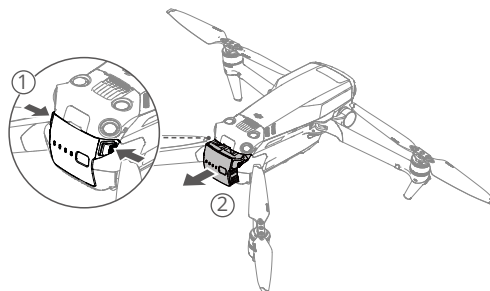

- NE détachez PAS la batterie lorsque l'appareil est sous tension.
  - Assurez-vous que la batterie est bien en place.
-

## Nacelle et caméra

### Profil de nacelle

La nacelle à 3 axes de DJI Mavic 3 Classic offre une fonction de stabilisation de la caméra, vous permettant ainsi de capturer des photos et vidéos nettes. L'amplitude de contrôle de l'axe panoramique est de  $-90$  à  $+35$ ° et l'amplitude de contrôle de l'inclinaison verticale est de  $-5$  à  $+5$ °.

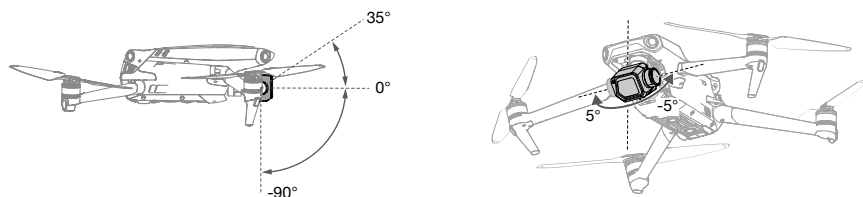

Utilisez la molette de nacelle sur la radiocommande pour contrôler l'inclinaison de la caméra. Sinon, vous pouvez accéder à la vue caméra dans l'application DJI Fly. Appuyez sur l'écran jusqu'à ce que la barre de réglage de la caméra apparaisse. Faites glisser la barre vers le haut ou vers le bas pour contrôler l'inclinaison et vers la gauche ou la droite pour contrôler l'axe panoramique.

### Modes de fonctionnement de la nacelle

Deux modes de fonctionnement de la nacelle sont disponibles. Vous pouvez basculer entre les différents modes de fonctionnement dans DJI Fly.

Mode Suivre : L'angle entre l'orientation de la nacelle et l'avant de l'appareil reste toujours le même.

Mode FPV : La nacelle se synchronise avec les mouvements de l'appareil pour offrir une expérience de vol en vue subjective.



- Ne tapez pas et ne cognez pas la nacelle quand l'appareil est sous tension. Pour protéger la nacelle pendant le décollage, faites toujours décoller l'appareil depuis un sol plat et dégagé.
- Les pièces de précision de la nacelle peuvent être endommagées en cas de collision ou d'impact, ce qui peut entraîner un dysfonctionnement.
- Évitez que de la poussière ou du sable ne s'infilte dans la nacelle et plus particulièrement dans ses moteurs.
- Un moteur de nacelle peut entrer en mode de protection dans les situations suivantes :
  - a. L'appareil se trouve sur un sol irrégulier ; le mouvement de la nacelle est entravé.
  - b. La nacelle subit une force externe excessive, par exemple lors d'une collision.
- N'appliquez PAS de force physique externe sur la nacelle une fois cette dernière sous tension. N'ajoutez AUCUNE charge utile supplémentaire à la nacelle. Cela risque d'entraîner des dysfonctionnements et d'endommager le moteur de manière permanente.
- Veillez à retirer la protection de stockage avant de mettre l'appareil sous tension. Veillez également à mettre la protection de stockage lorsque vous n'utilisez pas l'appareil.
- Voler dans un brouillard épais ou dans des nuages pourrait rendre la nacelle humide, provoquant une panne temporaire. La nacelle retrouve un fonctionnement normal une fois sèche.

## Profil de la caméra

DJI Mavic 3 Classic utilise une caméra 4/3 po Hasselblad L2D-20c avec capteur CMOS qui peut prendre des photos de 20 MP et enregistrer des vidéos aux formats H.264/H.265 5,1K 50 ips/DCI 4K 120 ips. La caméra prend également en charge la vidéo D-Log 10 bits. Elle dispose d'une ouverture réglable de f/2,8 à f/11 et peut filmer de 1 m à l'infini.



- N'exposez PAS l'objectif de la caméra dans un environnement comportant des rayons laser, tel qu'un spectacle laser, afin d'éviter d'endommager le capteur caméra.
- Assurez-vous que la température et l'humidité conviennent à la caméra lors de son utilisation et de son stockage.
- Utilisez un nettoyeur spécialisé pour nettoyer l'objectif afin d'éviter tout dommage.
- N'obstruez PAS les fentes d'aération de la caméra. La chaleur dégagée peut vous brûler et endommager l'appareil.
- Les caméras pourraient présenter des défauts de mise au point dans ces situations :
  - a. Prise de vue d'objets sombres éloignés.
  - b. Prise de vue d'objets présentant des motifs et des textures identiques répétitifs ou sans motifs ni textures clairs.
  - c. Prise de vue d'objets lumineux ou réfléchissants (tels que les réverbères et le verre).
  - d. Prise de vue d'objets clignotants.
  - e. Prise de vue d'objets en mouvement rapide.
  - f. En cas de mouvement rapide de l'appareil/la nacelle.
  - g. Prise de vue d'objets à différentes distances dans la plage de mise au point.

## Stocker et exporter des photos et vidéos

### Stockage des photos et des vidéos

DJI Mavic 3 Classic possède 8 Go de stockage intégré et prend en charge une carte microSD pour stocker des photos et des vidéos. Vous devez impérativement utiliser une carte microSD SDXC ou UHS-I, car ses vitesses élevées en lecture et en écriture permettent d'enregistrer des données vidéo haute définition. Reportez-vous à la section Caractéristiques techniques pour plus d'informations sur les cartes microSD recommandées.

### Exporter des photos et des vidéos

Utilisez QuickTransfer pour exporter des enregistrements et les télécharger sur un appareil mobile. Connectez l'appareil à un ordinateur ou utilisez un lecteur de carte pour exporter et transférer des enregistrements sur un ordinateur.



- Ne retirez pas la carte microSD de l'appareil lorsque celui-ci est sous tension. Cela pourrait endommager la carte microSD.
- Pour garantir la stabilité du système de caméra, chaque enregistrement vidéo est limité à 30 minutes.
- Vérifiez les paramètres de la caméra avant son utilisation pour vous assurer qu'ils sont configurés comme vous le souhaitez.
- Avant de prendre des photos ou des vidéos importantes, prenez quelques photos pour vérifier que la caméra fonctionne correctement.

- Le transfert et la copie de photos ou de vidéos enregistrées sur la caméra sont désactivés si l'appareil est hors tension.
  - Assurez-vous d'éteindre l'appareil correctement. Sinon, les paramètres de votre caméra ne seront pas enregistrés et toutes les vidéos stockées pourraient être endommagées. DJI ne pourra en aucun cas être tenu responsable de toute défaillance lors de l'enregistrement d'une vidéo ou d'une image ou de tout défaut sur des photos ou vidéos enregistrées.
-

# Radiocommande

---

Cette section décrit les fonctionnalités de la radiocommande et contient des instructions relatives au contrôle de l'appareil et de la caméra.

# Radiocommande

## DJI RC

Lorsqu'elle est utilisée avec DJI Mavic 3 Classic, la radiocommande DJI RC est dotée de la transmission vidéo O3+, qui fonctionne sur les bandes de fréquences 2,4 GHz et 5,8 GHz. Elle est capable de sélectionner automatiquement le meilleur canal de transmission et peut transmettre une vue en direct HD allant jusqu'à 1 080p 60 ips de l'appareil à la radiocommande à une distance allant jusqu'à 15 km (conforme aux normes FCC et mesurée dans une zone parfaitement dégagée sans interférences). DJI RC est également équipé d'un écran tactile de 5,5 pouces (définition de 1 920 x 1 080 pixels) et d'un large éventail de commandes et de boutons personnalisables, permettant aux utilisateurs de contrôler facilement l'appareil et de modifier à distance les paramètres de l'appareil.

La batterie intégrée de 5 200 mAh d'une puissance de 18,72 Wh offre à la radiocommande une durée de fonctionnement maximale de quatre heures. DJI RC est doté de nombreuses autres fonctions telles que la connexion Wi-Fi, le GNSS intégré (GPS+BeiDou+Galileo), le Bluetooth, les haut-parleurs intégrés, les joysticks détachables et le stockage microSD.

### Utilisation de la radiocommande

#### Allumer / Éteindre

Appuyez une fois sur le bouton d'alimentation pour vérifier le niveau de charge actuel de la batterie.

Appuyez une fois sur le bouton puis appuyez à nouveau et maintenez-le enfoncé pour allumer ou éteindre la radiocommande.

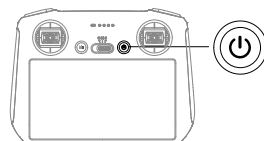

#### Recharge de la batterie

Utilisez un câble USB-C pour connecter le chargeur USB au port USB-C de la radiocommande. La batterie peut être entièrement rechargée en 1 heure et 30 minutes environ avec une puissance de recharge maximale de 15 W (5 V/3 A).

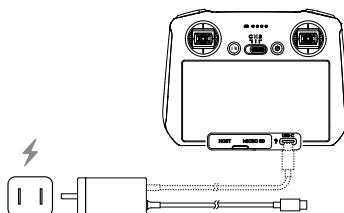

#### Contrôle de la nacelle et de la caméra

Bouton d'obturateur/mise au point : enfoncez-le à moitié pour effectuer la mise au point automatique et enfoncez-le complètement pour prendre une photo.

Bouton d'enregistrement : appuyez une fois pour démarrer ou arrêter l'enregistrement.

Molette de contrôle de la caméra : utilisée pour contrôler le zoom (par défaut). La molette peut être configurée pour régler la distance focale, l'EV, l'ouverture, la vitesse d'obturation et l'ISO.

Molette de nacelle : utilisée pour contrôler l'inclinaison de la nacelle.

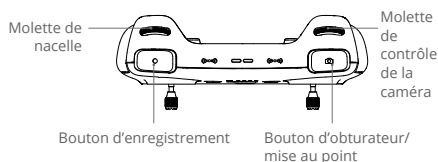

## Contrôle de l'appareil

Trois modes préprogrammés (Mode 1, Mode 2 et Mode 3) sont disponibles. Vous pouvez créer des modes personnalisés dans l'application DJI Fly. Le mode par défaut est le Mode 2.

### Mode 1

#### Joystick gauche



Avant



Arrière



Tourner à gauche

Tourner à droite

#### Joystick droit



Haut



Bas



Gauche



Droite

### Mode 2

#### Joystick gauche



Haut



Bas



Tourner à gauche

Tourner à droite

#### Joystick droit



Avant

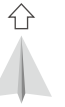

Arrière



Gauche



Droite

### Mode 3

#### Joystick gauche



Avant



Arrière



Gauche



Droite

#### Joystick droit



Haut







Bas

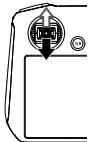
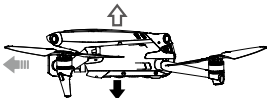
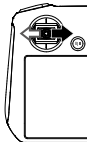
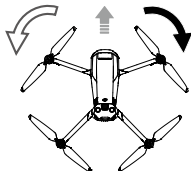
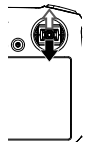

Tourner à gauche

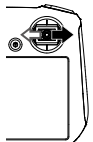
Tourner à droite

Radiocommande (Mode 2)	Appareil ( ← Indique la direction du nez)	Remarques
		Le fait de déplacer le joystick gauche vers le haut ou vers le bas (joystick d'accélération) modifie l'altitude de l'appareil. Déplacez le joystick vers le haut pour faire monter l'appareil et vers le bas pour le faire descendre. Plus vous éloignez le joystick de la position centrale, plus l'appareil change d'altitude rapidement. Poussez le joystick délicatement afin d'éviter tout changement d'altitude brutal ou inattendu.
		Le fait de déplacer le joystick gauche vers la gauche ou vers la droite (joystick panoramique) contrôle l'orientation de l'appareil. Poussez le joystick vers la gauche pour faire tourner l'appareil dans le sens antihoraire et vers la droite pour le faire tourner dans le sens horaire. Plus vous éloignez le joystick de la position centrale, plus l'appareil pivote rapidement.
		Le fait de déplacer le joystick droit vers le haut et vers le bas (joystick d'inclinaison verticale) modifie l'inclinaison verticale de l'appareil. Poussez le joystick vers le haut pour voler vers l'avant et poussez-le vers le bas pour voler vers l'arrière. Plus vous éloignez le joystick de la position centrale, plus l'appareil se déplace rapidement.
		Déplacez le joystick droit vers la gauche ou la droite (joystick de roulis) pour modifier le roulis de l'appareil. Poussez vers la gauche pour voler vers la gauche et vers la droite pour voler vers la droite. Plus vous éloignez le joystick de la position centrale, plus l'appareil se déplace rapidement.

### Bouton de mode de vol

Mettez le commutateur sur la position souhaitée pour sélectionner le mode de vol.

Position	Mode de vol
S	Mode Sport
N	Mode Normal
C	Mode Ciné

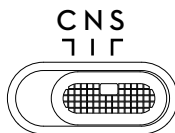

## Mise en pause du vol/Bouton RTH

Appuyez une fois pour faire freiner l'appareil et effectuer un vol stationnaire. Maintenez le bouton enfoncé jusqu'à ce que la radiocommande émette un bip, pour lancer la procédure RTH, l'appareil retourne alors au dernier point de départ enregistré. Appuyez de nouveau sur ce bouton pour annuler la procédure RTH et reprendre le contrôle de l'appareil.

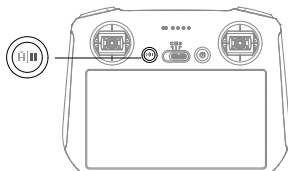

## Boutons personnalisables

Rendez-vous dans les Paramètres système de l'application DJI Fly et sélectionnez Contrôle pour personnaliser la fonctionnalité des boutons C1 et C2.

## Description de la LED d'état et des LED de niveau de batterie

### LED d'état

Clignotement	Description
🔴 —	Rouge fixe Déconnecté de l'appareil
🔴 ⋯	Rouge clignotant Le niveau de batterie de l'appareil est faible
🟢 —	Vert fixe Connecté à l'appareil
🔵 ⋯	Bleu clignotant La radiocommande s'apparie à un appareil
🟡 —	Jaune fixe Échec de la mise à jour du firmware
🔵 —	Bleu fixe Mise à jour du firmware réussie
🟡 ⋯	Jaune clignotant Le niveau de batterie actuel de la radiocommande est faible
🟢 ⋯	Cyan clignotant Les joysticks ne sont pas centrés

### LED de niveau de batterie

Clignotement				Niveau de batterie
●	●	●	●	75 % ~ 100 %
●	●	●	○	50 % ~ 75 %
●	●	○	○	25 % ~ 50 %
●	○	○	○	0 % ~ 25 %

## Alerte de la radiocommande

La radiocommande émet un bip sonore en cas d'erreur ou d'avertissement. Faites attention lorsque des invites s'affichent sur l'écran tactile ou dans DJI Fly. Faites glisser du haut vers le bas et sélectionnez Muet pour désactiver toutes les alertes, ou faites glisser la barre de volume vers 0 pour désactiver certaines alertes.

La radiocommande émet une alerte pendant la procédure RTH. L'alerte RTH ne peut pas être désactivée. La radiocommande émet une alerte lorsque le niveau de batterie de la radiocommande est faible (compris entre 6 et 10 %). Vous pouvez annuler l'alerte de batterie faible en appuyant sur le bouton d'alimentation. Une alerte de niveau critique de la batterie retentit lorsque le niveau de la batterie est inférieur à 5 % et ne peut pas être annulée.

## Zone de transmission optimale

Le signal entre l'appareil et la radiocommande est plus fiable lorsque la radiocommande est positionnée vers l'appareil, comme illustré ci-dessous.

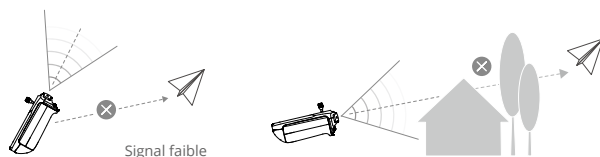
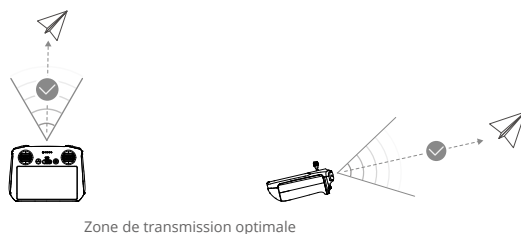

- 
- ⚠ N'utilisez PAS d'autres appareils sans fil fonctionnant à la même fréquence que la radiocommande. Sinon, la radiocommande subira des interférences.
  - Une invite sera reçue dans DJI Fly si le signal de transmission est faible pendant le vol. Ajustez les antennes pour vous assurer que l'appareil se trouve dans la plage de transmission optimale.
-

## Appairage de la radiocommande

La radiocommande est déjà appairée à l'appareil lorsqu'elle est achetée en tant que partie d'un bundle. Si ce n'est pas le cas, veuillez suivre les étapes ci-dessous pour appairer la radiocommande à l'appareil après une activation réussie.

1. Mettez l'appareil et la radiocommande sous tension.
2. Lancez l'application DJI Fly.
3. Dans la vue caméra, appuyez sur ●●● et sélectionnez Contrôle puis Appairer à l'appareil (Appairage).
4. Maintenez le bouton d'alimentation de l'appareil enfoncé pendant plus de quatre secondes. L'appareil émet un bip sonore indiquant qu'il est prêt à s'appairer. Une fois l'appairage réussi, l'appareil émet deux bips et les LED de niveau de batterie de la radiocommande s'allument et restent fixes.

- 
- ☀️ • Vérifiez que la radiocommande est à moins de 0,5 m de l'appareil pendant l'appairage.
  - La radiocommande se déconnecte automatiquement de l'appareil si une autre radiocommande est appairée au même appareil.
  - Désactivez les fonctions Bluetooth et Wi-Fi de la radiocommande pour une transmission vidéo optimale.

- 
- ⚠️ • Chargez complètement la radiocommande avant chaque vol. La radiocommande émet une alerte lorsque le niveau de batterie est faible.
  - Si la radiocommande est sous tension et n'est pas utilisée pendant cinq minutes, une alerte retentit. La radiocommande s'éteint automatiquement au bout de six minutes. Bougez les joysticks ou appuyez sur n'importe quel bouton pour annuler l'alerte.
  - Rechargez complètement la batterie au moins une fois tous les trois mois afin de la maintenir en bon état.
- 

## Fonctionnement de l'écran tactile

### Accueil

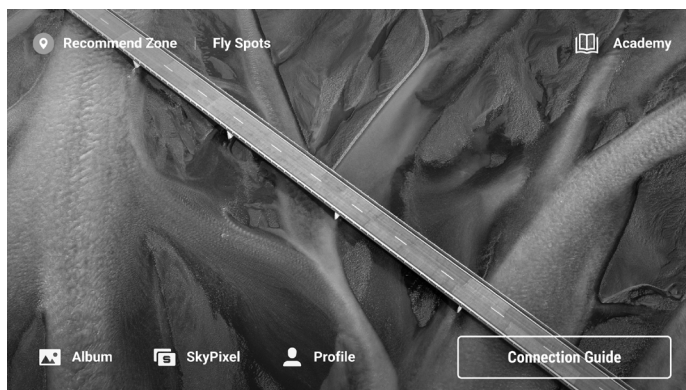

## Fonctionnement

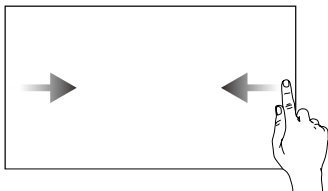

Faites glisser de la gauche ou de la droite vers le centre de l'écran pour revenir à l'écran précédent.

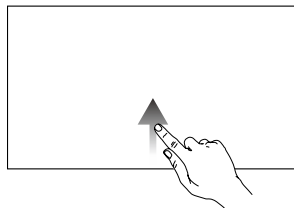

Faites glisser vers le haut depuis le bas de l'écran pour revenir à l'application DJI Fly.

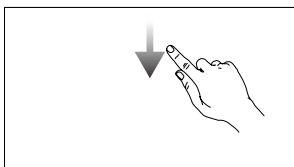

Faites glisser vers le bas depuis le haut de l'écran pour ouvrir la barre de statut lorsque vous êtes dans l'application DJI Fly.

La barre de statut affiche l'heure, le signal Wi-Fi, le niveau de batterie de la radiocommande, etc.

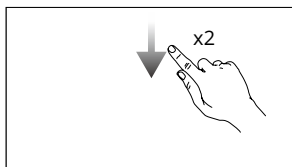

Glissez deux fois vers le bas depuis le haut de l'écran pour ouvrir les Réglages rapides quand vous êtes dans l'application DJI Fly.

## Réglages rapides

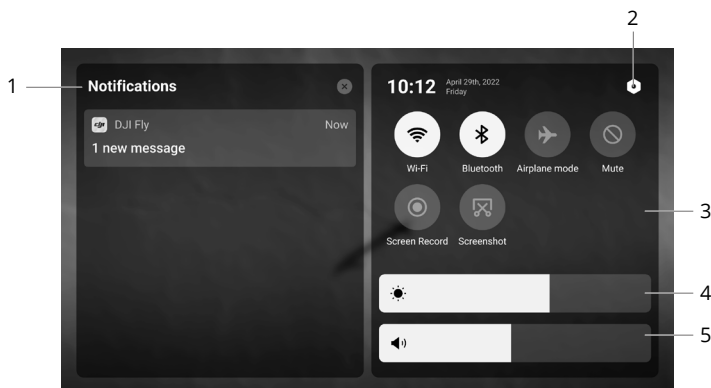

### 1. Notifications

Appuyez pour consulter les notifications système.

### 2. Paramètres système

Appuyez sur  pour accéder aux paramètres système et configurer le Bluetooth, le volume, le réseau, etc. Vous pouvez également consulter le guide pour en savoir plus sur les contrôles et les LED d'état.

### 3. Raccourcis

 : Appuyez pour activer ou désactiver le Wi-Fi. Maintenez enfoncé pour accéder aux paramètres et connecter ou ajouter un réseau Wi-Fi.

 : Appuyez pour activer ou désactiver le Bluetooth. Maintenez enfoncé pour accéder aux paramètres et connecter un dispositif Bluetooth proche.

 : Appuyez pour activer le mode Avion. Le Wi-Fi et le Bluetooth seront désactivés.

 : Appuyez pour désactiver les notifications du système et désactiver toutes les alertes.

 : Appuyez pour lancer l'enregistrement de l'écran. Cette fonction ne sera disponible qu'après l'insertion d'une carte microSD dans le logement microSD de la radiocommande.

 : Appuyez pour prendre une capture d'écran. Cette fonction ne sera disponible qu'après l'insertion d'une carte microSD dans le logement microSD de la radiocommande.

 : Données mobiles.

### 4. Réglage de la luminosité

Faites glisser la barre pour régler la luminosité de l'écran.

### 5. Réglage du volume

Faites glisser la barre pour régler le volume.

## Fonctions avancées

### Étalonnage du compas

Le compas pourrait nécessiter un étalonnage après avoir utilisé la radiocommande dans des endroits avec des interférences électromagnétiques. Un message d'avertissement apparaît si le compas de la radiocommande requiert un étalonnage.

Appuyez sur le message d'avertissement pour démarrer l'étalonnage. Dans d'autres cas, suivez les étapes ci-dessous pour étalonner votre radiocommande.

1. Allumez la radiocommande, puis entrez dans les Paramètres rapides.
2. Appuyez sur  pour entrer dans les paramètres système, faites défiler vers le bas et appuyez sur Compas.
3. Suivez les instructions à l'écran pour étalonner le compas.
4. Une invite s'affiche lorsque l'étalonnage est réussi.

## DJI RC-N1

Intégrée à la radiocommande, la technologie de transmission à longue portée de DJI offre une portée de transmission max. de 15 km et permet de transmettre des vidéos de l'appareil vers l'application DJI Fly, installée sur un appareil mobile, jusqu'à 1 080p 60 ips (selon le type de téléphone). L'appareil et la caméra sont faciles à contrôler à l'aide des boutons intégrés et les joysticks détachables facilitent le rangement de la radiocommande.

Dans un espace dégagé sans interférence électromagnétique, l'appareil utilise O3+ pour transmettre en toute fluidité les liaisons vidéo jusqu'à 1 080p 60 ips (selon le type de téléphone). La radiocommande fonctionne avec les fréquences 2,4 GHz et 5,8 GHz. Elle sélectionne automatiquement le meilleur canal de transmission.

La batterie intégrée a une capacité de 5 200 mAh, une capacité énergétique de 18,72 Wh et une autonomie maximum de 6 heures. La radiocommande charge l'appareil mobile avec une capacité de charge de 500 mA à 5 V. La radiocommande charge automatiquement les appareils Android. Pour les appareils iOS, assurez-vous d'abord que le chargement est activé dans DJI Fly. Le chargement des appareils iOS est désactivé par défaut et doit être activé à chaque allumage de la radiocommande.



- Version conformité : La radiocommande respecte les réglementations locales.
- Mode de Joystick : Le mode de Joystick détermine la fonction de chaque mouvement du joystick. Trois modes préprogrammés (Mode 1, Mode 2 et Mode 3) sont disponibles. Vous pouvez créer des modes personnalisés dans l'application DJI Fly. Le mode par défaut est le Mode 2.

## Utilisation de la radiocommande

### Allumer / Éteindre

Appuyez une fois sur le bouton d'alimentation pour vérifier le niveau de charge actuel de la batterie. Appuyez une fois de plus et maintenez le bouton enfoncé pour allumer ou éteindre la radiocommande. Si le niveau de batterie est trop faible, rechargez-la avant utilisation.

### Recharge de la batterie

Utilisez un câble USB-C pour connecter le chargeur fourni au port USB-C de la radiocommande. Charger complètement la radiocommande prend approximativement 4 heures.

### Contrôle de la nacelle et de la caméra

**Bouton d'obturateur/enregistrement** : appuyez une fois pour prendre une photo ou pour démarrer ou arrêter l'enregistrement.

**Bouton Photo/Vidéo** : Appuyez une fois pour basculer entre les modes photo et vidéo.

**Molette de nacelle** : utilisée pour contrôler l'inclinaison verticale de la nacelle.

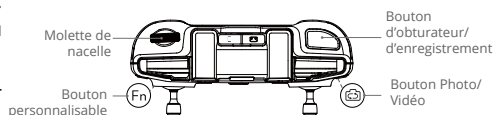
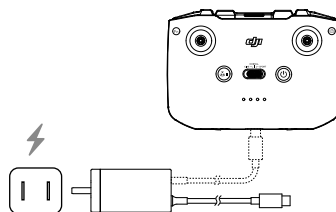
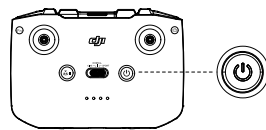

## Contrôle de l'appareil

Les joysticks permettent de contrôler l'orientation de l'appareil (panoramique), le mouvement avant/arrière (inclinaison verticale), l'altitude (accélération) et les déplacements gauche/droite (roulis). Le mode de Joystick détermine la fonction de chaque mouvement du joystick. Trois modes préprogrammés (Mode 1, Mode 2 et Mode 3) sont disponibles. Vous pouvez créer des modes personnalisés dans l'application DJI Fly. Le mode par défaut est le Mode 2.

### Mode 1

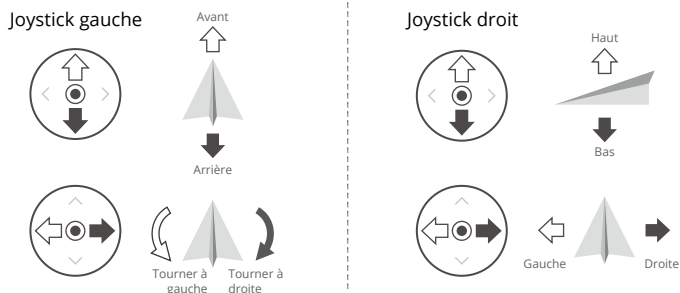

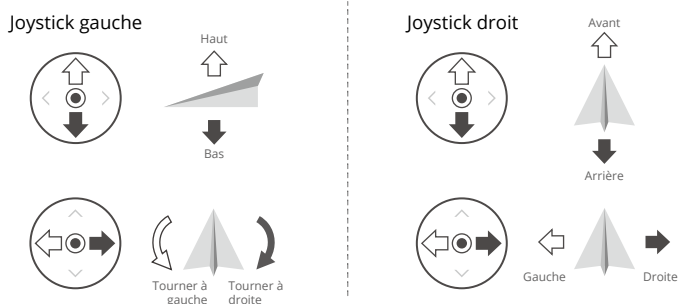

### Mode 2

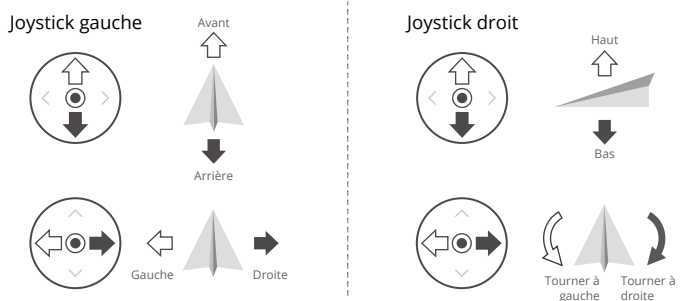

### Mode 3

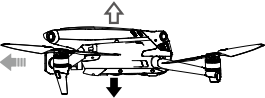
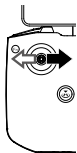
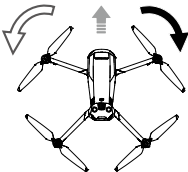
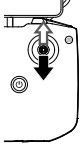
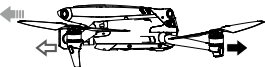

Radiocommande (Mode 2)	Appareil ( ← Indique la direction du nez)	Remarques
		<p>Le fait de déplacer le joystick gauche vers le haut ou vers le bas (joystick d'accélération) modifie l'altitude de l'appareil. Déplacez le joystick vers le haut pour faire monter l'appareil et vers le bas pour le faire descendre. Plus vous éloignez le joystick de la position centrale, plus l'appareil change d'altitude rapidement. Poussez le joystick délicatement afin d'éviter tout changement d'altitude brutal ou inattendu.</p>
		<p>Le fait de déplacer le joystick gauche vers la gauche ou vers la droite (joystick panoramique) contrôle l'orientation de l'appareil. Poussez le joystick vers la gauche pour faire tourner l'appareil dans le sens antihoraire et vers la droite pour le faire tourner dans le sens horaire. Plus vous éloignez le joystick de la position centrale, plus l'appareil pivote rapidement.</p>
		<p>Le fait de déplacer le joystick droit vers le haut et vers le bas (joystick d'inclinaison verticale) modifie l'inclinaison verticale de l'appareil. Poussez le joystick vers le haut pour voler vers l'avant et poussez-le vers le bas pour voler vers l'arrière. Plus vous éloignez le joystick de la position centrale, plus l'appareil se déplace rapidement.</p>
		<p>Déplacez le joystick droit vers la gauche ou la droite (joystick de roulis) pour modifier le roulis de l'appareil. Poussez vers la gauche pour voler vers la gauche et vers la droite pour voler vers la droite. Plus vous éloignez le joystick de la position centrale, plus l'appareil se déplace rapidement.</p>

### Bouton de mode de vol

Mettez le commutateur sur la position souhaitée pour sélectionner le mode de vol.

Position	Mode de vol
SPORT	Mode Sport
NORMAL	Mode Normal
CINÉ	Mode Ciné

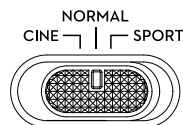

## Mise en pause du vol/Bouton RTH

Appuyez une fois pour faire freiner l'appareil et effectuer un vol stationnaire. Si l'appareil effectue un RTH intelligent ou un atterrissage automatique, appuyez une fois pour quitter la procédure puis effectuez un freinage.

Maintenez le bouton RTH enfoncé jusqu'à ce que la radiocommande émette un bip sonore pour lancer le RTH. Appuyez de nouveau sur ce bouton pour annuler la procédure RTH et reprendre le contrôle de l'appareil. Reportez-vous à la section Return-to-Home (RTH - Retour au point de départ) pour en savoir plus sur la procédure RTH.

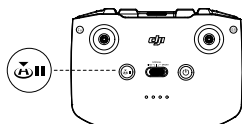

## Bouton personnalisable

Rendez-vous dans les paramètres système de l'application DJI Fly et sélectionnez Contrôle pour personnaliser la fonction de ce bouton. Les fonctions disponibles incluent : recentrer la nacelle, activer/désactiver le feu auxiliaire LED et activer le régulateur de vitesse.

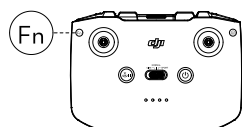

## Alerte de la radiocommande

La radiocommande émet une alerte pendant la procédure RTH ou lorsque le niveau de batterie est faible (6 % à 15 %). Vous pouvez annuler l'alerte de batterie faible en appuyant sur le bouton d'alimentation. L'alerte de niveau de batterie critique (moins de 5 %) ne peut cependant pas être annulée.

## Zone de transmission optimale

Le signal entre l'appareil et la radiocommande est optimal lorsque la position des antennes par rapport à l'appareil est comme illustrée ci-dessous.

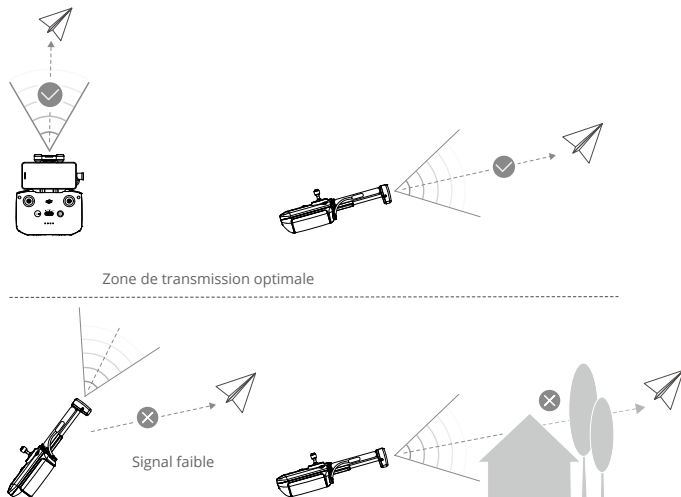

## Appairage de la radiocommande

L'appareil doit être appairé à la radiocommande avant utilisation. Suivez ces étapes pour appairer une nouvelle radiocommande :

1. Mettez l'appareil et la radiocommande sous tension.
2. Lancez l'application DJI Fly.
3. Dans la vue caméra, appuyez sur ●●● et sélectionnez Contrôle puis Appairer à l'appareil (Appairage).
4. Maintenez le bouton d'alimentation de l'appareil enfoncé pendant plus de quatre secondes. L'appareil émet un bip sonore indiquant qu'il est prêt à se connecter. L'appareil émet deux bips sonores indiquant que l'appairage a été réalisé avec succès. Les LED de niveau de batterie de la radiocommande brillent de façon continue.



- Vérifiez que la radiocommande est à moins de 0,5 m de l'appareil pendant l'appairage.
- La radiocommande se déconnecte automatiquement de l'appareil si une autre radiocommande est appairée au même appareil.
- Désactivez le Bluetooth et le Wi-Fi de l'appareil mobile pour une transmission vidéo optimale.



- Chargez complètement la radiocommande avant chaque vol. La radiocommande émet une alerte lorsque le niveau de batterie est faible.
  - Si la radiocommande est sous tension et n'est pas utilisée pendant cinq minutes, une alerte retentit. La radiocommande s'éteint automatiquement au bout de 6 minutes. Bougez les joysticks ou appuyez sur n'importe quel bouton pour annuler l'alerte.
  - Ajustez le support pour appareil mobile pour vous assurer que l'appareil mobile est maintenu fermement.
  - Chargez complètement la batterie au moins une fois tous les trois mois afin de la maintenir en bon état.
-

# Application DJI Fly

---

Cette section présente les fonctions principales de l'application DJI Fly.

# Application DJI Fly

## Accueil

---

 • L'interface et les fonctions de DJI Fly peuvent varier lorsque la version logicielle est mise à jour. L'expérience d'utilisation réelle est basée sur la version logicielle utilisée.

---

Lancez l'application DJI Fly et accédez à l'écran d'accueil pour utiliser les fonctionnalités suivantes :

- Rechercher des tutoriels vidéo, guides d'utilisateur, Fly Spots, astuces de vol, etc.
- Consulter les exigences réglementaires de différentes régions et obtenir des informations sur les Fly Spots.
- Visionner des photos et des vidéos à partir de l'album de l'appareil ou enregistrées sur l'appareil local, ou découvrir plus de séquences partagées sur SkyPixel.
- Vous connecter avec votre compte DJI pour consulter les informations de compte.
- Obtenir un service après-vente et une assistance.
- Mettre à jour le firmware, télécharger des cartes hors ligne, accéder à la fonctionnalité Localiser mon drone, visiter le Forum DJI et la Boutique DJI, et bien plus encore.

## Vue caméra

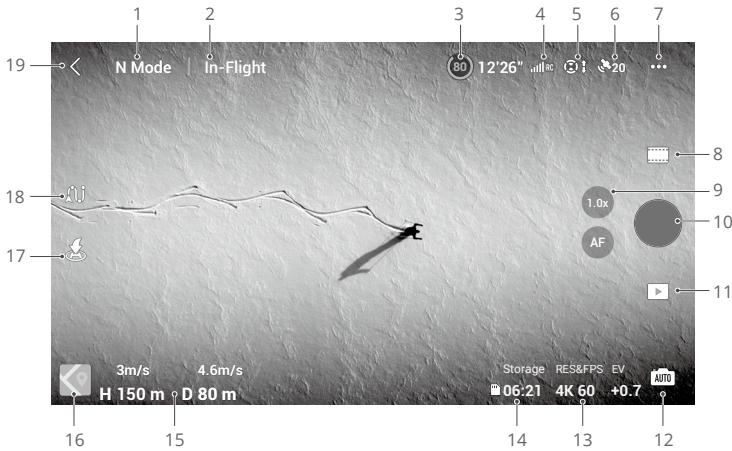

1. Mode de vol  
**N** : Affiche le mode de vol actuel.
2. Barre de statut système  
**En vol** : Indique le statut du vol de l'appareil et affiche différents messages d'avertissement.
3. Information de la batterie  
**(80) 24'17"** : Affiche le niveau de batterie actuel et le temps de vol restant. Appuyez sur cette icône pour obtenir davantage d'informations à propos de la batterie.
4. Force du signal de la liaison vidéo descendante  
 : Affiche la puissance de la liaison vidéo descendante entre l'appareil et la radiocommande.
5. Statut des systèmes optiques  
 : Le côté gauche de l'icône indique le statut des systèmes optiques avant, arrière et latéral et le côté droit de l'icône indique le statut des systèmes optiques supérieurs et inférieurs. L'icône est blanche quand le système optique fonctionne normalement et rouge quand le système optique est indisponible.
6. Statut GNSS  
 20 : Affiche la force du signal GNSS actuelle. Appuyez pour vérifier l'état du signal GNSS. Le point de départ peut être mis à jour lorsque l'icône est blanche, ce qui indique que le signal GNSS est fort.
7. Paramètres système  
**•••** : Appuyez pour voir les informations à propos de la sécurité, du contrôle et de la transmission.

## Sécurité

### Assistance du vol

Évitement d'obstacles	Les systèmes optiques avant, arrière, supérieur et latéral sont activés après avoir réglé l'évitement d'obstacles sur Contournement ou Freinage. L'appareil ne peut pas détecter les obstacles quand l'évitement d'obstacles est désactivé.
Options de contournement	Sélectionnez le mode Normal ou Nifty lorsque Contournement est activé.
Afficher la carte radar	lorsqu'elle est activée, la carte radar de détection d'obstacles en temps réel s'affiche.

Return-To-Home - Retour au point de départ : appuyez pour définir le RTH avancé.

Paramètres RA : permettent d'afficher le point de départ en RA, la trajectoire de RTH en RA et l'ombre de l'appareil en RA.

Protection en vol : Appuyez pour définir l'altitude max et, la distance max.

Capteurs : Appuyez pour voir l'état de l'IMU et du compas et effectuez un étalonnage si nécessaire.

Batterie : Appuyez pour afficher les informations de la batterie, telles que l'état de la cellule batterie, le numéro de série et les temps de charge.

LED auxiliaire : Appuyez pour régler la LED auxiliaire sur auto, on ou off. N'allumez pas la LED auxiliaire avant le décollage.

LED du bras avant de l'appareil : En mode auto, les LED avant de l'appareil seront désactivées pendant l'enregistrement pour que la qualité ne soit pas affectée.

Déverrouiller la zone GEO : Appuyez pour afficher les informations sur le déverrouillage des zones GEO.

La fonction Localiser mon drone vous aide à trouver l'emplacement de l'appareil au sol.

Les paramètres de sécurité avancés incluent les paramètres de comportement de l'appareil quand le signal de la radiocommande est perdu, quand les hélices peuvent être arrêtées pendant le vol, le passage en vision vers le bas et l'activation d'AirSense.

Perte de signal	Le comportement de l'appareil en cas de perte du signal de la radiocommande peut être réglé sur Retour au point de départ, Descente et Vol stationnaire.
Arrêt d'urgence des hélices	« Urgence uniquement » indique que les moteurs ne doivent être coupés en plein vol qu'en situation d'urgence, par exemple en cas de collision, si un moteur cale, si l'appareil effectue des loopings ou s'il est hors de contrôle et monte ou descend très rapidement. « À tout moment » indique que les moteurs peuvent être arrêtés à tout moment en cours de vol dès que l'utilisateur exécute une Commande des joysticks (CSC). Si vous arrêtez les moteurs en plein vol, l'appareil s'écrasera.

Positionnement optique et évitement d'obstacles	<p>Lorsque le positionnement optique et l'évitement d'obstacles sont désactivés, l'appareil ne s'appuie que sur le GNSS pour rester en vol stationnaire, l'évitement d'obstacles omnidirectionnel n'est pas disponible et l'appareil ne décélère pas automatiquement lors de la descente à proximité du sol. Il convient de redoubler de prudence lorsque le positionnement optique et l'évitement d'obstacles sont désactivés. Le positionnement optique et l'évitement d'obstacles peuvent être temporairement désactivés dans les nuages et le brouillard ou lorsqu'un obstacle est détecté à l'atterrissage. Maintenez le positionnement optique et l'évitement d'obstacles activés dans les scénarios de vol habituels. Le positionnement optique et l'évitement d'obstacles sont activés par défaut après le redémarrage de l'appareil.</p> <p>☀️ Le positionnement optique et l'évitement d'obstacles ne sont disponibles qu'en vol manuel et ne sont pas disponibles dans les modes tels que RTH, atterrissage automatique et le mode de vol intelligent.</p>
AirSense	<p>Une alerte apparaîtra dans DJI Fly lorsqu'un appareil habité est détecté si AirSense est activé. Lisez la clause d'exclusion de responsabilité dans l'invite DJI Fly avant d'utiliser AirSense.</p>

## Contrôle

### Paramètres de l'appareil

Unité	Peut être définie en tant qu'unités métriques ou impériales.
Balayage du sujet	Lorsque le balayage du sujet est activé, l'appareil scanne automatiquement les sujets et les affiche dans la Vue caméra (uniquement disponible avec les prises de vue uniques et les enregistrements vidéo normaux).
Réglage Gain et Expo	Les paramètres gain et expo de l'appareil et de la nacelle peuvent être réglés pour différents modes de vol, y compris la vitesse horizontale max., la vitesse d'ascension max., la vitesse de descente max., la vitesse angulaire max., la fluidité du lacet, la sensibilité du freinage, l'exposition ainsi que la fluidité de l'inclinaison et la vitesse max. de contrôle de l'inclinaison de la nacelle.



- En relâchant les joysticks, une sensibilité de freinage accrue aura pour effet de réduire la distance de freinage de l'appareil, tandis qu'une sensibilité de freinage plus faible aura pour effet d'augmenter la distance de freinage. Pilotez avec précaution.

Paramètres de la nacelle : Appuyez pour définir le mode nacelle, l'angle de la nacelle et effectuer l'étalonnage de la nacelle.

Réglages de la radiocommande : Appuyez pour définir la fonction du bouton personnalisable, étalonner la radiocommande ou changer les modes de joystick. Assurez-

vous de comprendre les opérations du mode de joystick avant de le modifier.

Tutoriel de vol pour débutant : Afficher le tutoriel de vol.

Se connecter à l'appareil : Lorsque l'appareil n'est pas appairé à la radiocommande, appuyez sur ce bouton pour commencer l'appairage.

## Caméra

Réglage des paramètres de la caméra : Affiche différents paramètres selon le mode de prise de vue.

Modes de prise de vue	Paramètres
Mode Photo	Format, taille
Mode Enregistrement	Format, couleur, format de codage, débit binaire vidéo et sous-titres de la vidéo
MasterShots	Format, couleur, format de codage, débit binaire vidéo et sous-titres de la vidéo
QuickShots	Format, couleur, format de codage, débit binaire vidéo et sous-titres de la vidéo
Hyperlapse	Qualité de sortie, type de photo, cadre de cliché, format
Pano	Type de photo

Paramètres généraux : Appuyez pour voir et régler l'anti-scintillement, l'histogramme, le niveau de surbrillance, l'avertissement de surexposition, le quadrillage et la balance des blancs.

Stockage : Les plans peuvent être sauvegardés sur l'appareil ou sur une carte microSD. Le stockage interne et les cartes microSD peuvent être formatés. Les paramètres d'enregistrement de mise en cache vidéo et les paramètres de réinitialisation de la caméra peuvent également être ajustés.

## Transmission

Paramètres du mode Canal, Fréquence et Plateforme de diffusion en direct (non prise en charge avec la radiocommande DJI).

## À propos

Affiche le nom de l'appareil, le nom du réseau Wi-Fi, le modèle, la version de l'application, le firmware de l'appareil, le firmware de la radiocommande, les données FlySafe, le numéro de série, etc.

Appuyez sur Réinitialiser tous les paramètres pour réinitialiser les paramètres de la caméra et de la nacelle ainsi que les paramètres de sécurité par défaut.

Appuyez sur Supprimer toutes les données pour réinitialiser tous les paramètres par défaut et supprimer toutes les données enregistrées dans le stockage interne et sur la carte microSD, y compris le journal de vol. Il est recommandé d'apporter des preuves (journal de vol) pour toute demande de dédommagement. Contactez le Service client DJI avant de supprimer le journal de vol si un accident s'est produit pendant le vol de l'appareil.

## 8. Modes de prise de vue

Photo : Prise de vue unique, prise de vue en rafale, AEB et photo à intervalle.

 Vidéo : Normal, Nuit et Ralenti. Zoom numérique pris en charge pour le mode vidéo normal. Le mode Nuit offre une meilleure réduction des nuisances sonores et des enregistrements plus nets avec une sensibilité max. de 12 800 ISO.



- Le mode Nuit prend actuellement en charge les vidéos en 4K à 30 ips.
- Évitement d'obstacles désactivé en mode Nuit. Pilotez avec précaution.
- Le mode Nuit est automatiquement désactivé au début de la procédure RTH ou de l'atterrissage.
- Le mode Nuit n'est pas disponible pendant la procédure RTH ou pendant l'atterrissage automatique.
- FocusTrack n'est pas pris en charge avec le mode Nuit.

MasterShots : Sélectionnez un sujet. L'appareil enregistre en exécutant différentes manœuvres en séquence et en maintenant le sujet au centre du cadre. Une courte vidéo cinématographique sera générée par la suite.

QuickShots : Dronie, Fusée, Cercle, Spirale, Boomerang et Astéroïde.

Hyperlapse : Choisissez entre Libre, Cercle, CourseLock et Waypoints.

Panoramique : Choisissez entre Sphère, 180°, grand-angle et vertical.

## 9. Zoom numérique / AF / MF

: Affiche le ratio de zoom.

AF / MF : Appuyez sur l'icône pour passer du mode AF au mode MF. Maintenez l'icône enfoncée pour afficher la barre de mise au point.

## 10. Bouton d'obturateur/d'enregistrement

: Appuyez pour prendre une photo ou pour démarrer/arrêter l'enregistrement vidéo.

## 11. Lecture

: Appuyez sur cette icône pour accéder au menu Lecture et afficher un aperçu des photos et des vidéos dès leur capture.

## 12. Changement de modes de caméra

: Choisissez entre les modes Auto et Pro lorsque vous êtes en mode photo. Différents paramètres peuvent être définis dans différents modes. En mode Pro, la fonction anti-scintillement ne fonctionnera que si la vitesse d'obturation et l'ISO sont définis sur Auto.

## 13. Paramètres de prise de vue

: Affiche les paramètres de prise de vue actuels. Appuyez pour accéder aux réglages des paramètres.

## 14. Informations de stockage

: Affiche le nombre de photos restantes ou la durée d'enregistrement vidéo disponible sur l'espace de stockage actuel. Appuyez sur cette icône pour afficher l'espace disponible sur la carte microSD.

## 15. Télémétrie de vol

**D 80 m H 150 m 4,6 m/s 3 m/s** : Affiche la distance entre l'appareil et le point de départ, la hauteur par rapport au point de départ, la vitesse horizontale de l'appareil et la vitesse verticale de l'appareil.

## 16. Carte/Indicateur d'altitude/Assistance visuelle

 : appuyez pour agrandir la mini carte et appuyez au centre de cette dernière pour passer de la vue caméra à la vue carte. La mini carte permet d'afficher l'indicateur d'altitude.

- Mini carte : affiche la carte en bas à gauche de l'écran pour permettre à l'utilisateur de vérifier à la fois la vue caméra, la position en temps réel et l'orientation de l'appareil et de la radiocommande, l'emplacement du point de départ, les trajectoires de vol, etc.

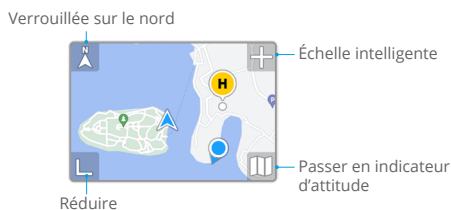

Verrouillée sur le nord	Le nord est verrouillé sur la carte et pointe vers le haut dans la vue carte. Appuyez pour passer de Verrouillée sur le nord à Orientation de la radiocommande et faire tourner la carte en fonction de l'orientation de la radiocommande.
Échelle intelligente	Appuyez sur l'icône +/- pour effectuer un zoom avant ou arrière léger.
Passer en indicateur d'altitude	Appuyez pour passer de la mini carte à l'indicateur d'altitude.
Réduire	Appuyez pour réduire la carte.

- Indicateur d'altitude : affiche l'indicateur d'altitude en bas à gauche de l'écran pour permettre à l'utilisateur de voir à la fois la vue caméra, l'emplacement et l'orientation relatifs de l'appareil et de la radiocommande, l'emplacement du point de départ, les informations sur l'attitude horizontale de l'appareil, etc. L'indicateur d'altitude peut afficher l'appareil ou la radiocommande en tant que centre.

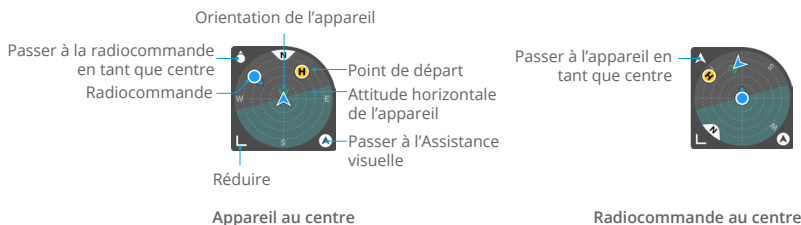

Passer à l'appareil ou la radiocommande en tant que centre	Appuyez pour placer l'appareil ou la radiocommande en tant que centre de l'indicateur d'altitude.
Orientation de l'appareil	Indique l'orientation de l'appareil. Lorsque l'appareil est affiché au centre de l'indicateur d'altitude et que l'utilisateur modifie l'orientation de l'appareil, tous les autres éléments de l'indicateur d'altitude tourneront autour de l'icône de l'appareil. La flèche directionnelle de l'icône de l'appareil reste inchangée.



Attitude horizontale de l'appareil	Affiche les informations relatives à l'attitude horizontale de l'appareil (y compris l'inclinaison verticale et le roulis). La zone de couleur cyan est à l'horizontale et au centre de l'indicateur d'attitude lorsque l'appareil effectue un vol stationnaire. Si ce n'est pas le cas, elle indique que le vent altère l'attitude de l'appareil. Pilotez avec précaution. La zone de couleur cyan se déplace en temps réel en fonction de l'attitude horizontale de l'appareil.
Passer à l'Assistance visuelle	Appuyez pour passer de l'indicateur d'altitude à la vue Assistance visuelle.
Réduire	Appuyez pour réduire l'indicateur d'attitude.
Point de départ	L'emplacement du point de départ. Pour faire revenir manuellement l'appareil au point de départ, ajustez d'abord l'orientation de l'appareil pour qu'il pointe vers le point de départ.
Radiocommande	Le point indique l'emplacement de la radiocommande, tandis que la flèche sur le point indique l'orientation de la radiocommande. Ajustez l'orientation de la radiocommande en vol afin de vous assurer que la flèche pointe vers l'icône de l'appareil pour une transmission optimale du signal.

- Assistance visuelle : la vue Assistance visuelle, optimisée par le système optique horizontal, modifie la direction de la vitesse horizontale (vers l'avant, vers l'arrière, vers la gauche et vers la droite) pour aider les utilisateurs à naviguer et à observer les obstacles pendant le vol.



Vitesse horizontale de l'appareil	La direction de la ligne indique la direction horizontale actuelle de l'appareil et la longueur de la ligne indique la vitesse horizontale de l'appareil.
Direction de la vue Assistance visuelle	Indique la direction de la vue Assistance visuelle. Appuyez et maintenez enfoncé pour verrouiller la direction.
Passer en mini carte	Appuyez pour passer de la vue Assistance visuelle à la mini carte.
Réduire	Appuyez pour réduire la vue Assistance visuelle.
Max.	Appuyez pour agrandir la vue Assistance visuelle.
Verrouillée	Indique le verrouillage de la direction de la vue Assistance visuelle. Appuyez pour annuler le verrouillage.

## 17. Décollage/Atterrissage/RTH automatique

  : Appuyez sur l'icône. Lorsque l'invite apparaît, appuyez et maintenez le bouton enfoncé pour lancer le décollage ou l'atterrissage automatique.

 : Appuyez pour lancer la procédure de RTH intelligent afin que le drone retourne au dernier point de départ enregistré.

## 18. Vol Waypoint

 : appuyez pour activer/désactiver le vol Waypoint.

## 19. Retour

 : Appuyez sur Retour pour revenir à l'écran d'accueil.

Appuyez longtemps sur l'écran pour afficher le curseur d'ajustement de la nacelle et modifier l'angle de la nacelle.

Appuyez sur l'écran pour activer la mesure de la mise au point ou la mesure spot. La mesure de la mise au point ou la mesure spot s'affiche différemment selon le mode de mise au point, le mode d'exposition et le mode de mesure spot. Après avoir utilisé la mesure spot, appuyez sur l'écran et maintenez appuyé pour verrouiller l'exposition. Pour déverrouiller l'exposition, appuyez à nouveau sur l'écran et maintenez appuyé.



- Assurez-vous que votre appareil est entièrement chargé avant de lancer l'application DJI Fly.
- Les données cellulaires mobiles sont nécessaires lors de l'utilisation de l'application DJI Fly. Contactez votre fournisseur de données sans fil pour en savoir plus sur les coûts de votre consommation de données.
- Si vous utilisez un téléphone portable comme appareil d'affichage mobile, N'ACCEPTÉZ PAS les appels téléphoniques et n'utilisez pas les fonctions SMS pendant le vol.
- Lisez attentivement tous les conseils de sécurité, les messages d'avertissement et les clauses d'exclusion de responsabilité. Familiarisez-vous avec les réglementations locales en matière de vol. Vous êtes seul responsable de connaître les réglementations en vigueur et de respecter les consignes de vol associées.
  - a. Lisez attentivement les messages d'avertissement et assimilez-les avant d'utiliser les fonctions de décollage et d'atterrissage automatique.
  - b. Lisez attentivement le message d'avertissement et la clause d'exclusion de responsabilité avant de dépasser l'altitude maximale autorisée.
  - c. Lisez attentivement les messages d'avertissement et la clause d'exclusion de responsabilité avant de changer de mode de vol.
  - d. Lisez attentivement les messages d'avertissement et les clauses d'exclusion de responsabilité lorsque vous êtes à proximité ou à l'intérieur de zones GEO.
  - e. Lisez attentivement les messages d'avertissement avant d'utiliser les modes de Vol Intelligent.
- Faites immédiatement atterrir votre appareil dans un endroit sûr dès qu'un message vous y invite dans l'application.
- Passez en revue tous les messages d'avertissement de la liste de vérifications affichée dans l'application avant chaque vol.
- Si vous n'avez jamais utilisé l'appareil ou si vous n'avez pas assez d'expérience pour utiliser l'appareil en toute confiance, vous pouvez perfectionner vos techniques de vol dans le tutoriel de l'application.

- Mettez en mémoire les données cartographiques de la zone que vous souhaitez survoler en connectant l'appareil à Internet avant chaque vol.
  - L'application a été conçue pour vous assister dans vos opérations. Utilisez votre propre jugement et NE vous fiez PAS à l'application pour contrôler votre appareil. Votre utilisation de l'application est soumise aux conditions d'utilisation de l'application DJI Fly et à la politique de confidentialité de DJI. Lisez attentivement ces documents dans l'application.
-

# Vol

---

Cette section décrit les pratiques de sécurité et restrictions de vol.

# Vol

Une fois les préparatifs terminés, nous vous conseillons de perfectionner vos techniques de vol et de vous entraîner en toute sécurité. Veillez à ce que tous les vols soient réalisés dans une zone dégagée. Reportez-vous aux sections sur la radiocommande et l'application DJI Fly pour savoir comment utiliser la radiocommande et l'application DJI Fly pour contrôler l'appareil.

## Exigences relatives à l'environnement de vol

1. N'utilisez pas l'appareil par mauvais temps, notamment en cas de vent violent (plus de 12 m/s), de neige, de pluie et de brouillard.
2. Faites uniquement voler l'appareil dans des espaces dégagés. La présence de grands édifices et de structures en acier peut affecter la précision du compas intégré et du système GNSS. Il est recommandé de garder l'appareil à au moins 5 m des structures.
3. Évitez les obstacles, les foules, les lignes à haute tension, les arbres et les étendues d'eau. Il est recommandé de garder l'appareil à au moins 3 m au-dessus de l'eau.
4. Minimisez les interférences en évitant les zones à haut niveau d'électromagnétisme, comme les emplacements situés près des lignes à haute tension, des postes de distribution, des sous-stations électriques et des tours de radiodiffusion.
5. NE faites PAS décoller l'appareil à une altitude supérieure à 6 000 m (19 685 pieds) au-dessus du niveau de la mer. Les performances de l'appareil et de sa batterie sont limitées en cas de vol à haute altitude. Pilotez avec précaution.
6. La distance de freinage de l'appareil est influencée par l'altitude en vol. Plus l'altitude est élevée, plus la distance de freinage est importante. Lors d'un vol à une altitude supérieure à 3 000 m (9 843 pieds), l'utilisateur doit prévoir au moins 20 m de distance de freinage vertical et 25 m de distance de freinage horizontal pour assurer la sécurité en vol.
7. L'appareil ne peut pas utiliser le GNSS dans les zones polaires. Utilisez le système optique inférieur lorsque vous volez dans ce type d'endroit.
8. NE faites PAS décoller l'appareil à partir d'objets en mouvement tels que des voitures, des bateaux et des avions.
9. N'utilisez PAS l'appareil, la radiocommande, la batterie ou le chargeur de batterie à proximité d'accidents, d'incendies, d'explosions, d'inondations, de tsunamis, d'avalanches, de glissements de terrain, de tremblements de terre, de zones très poussiéreuses ou de tempêtes de sable.
10. Utilisez le chargeur de batterie dans une plage de températures comprises entre 5 et 40 °C (41 à 104 °F).
11. Utilisez l'appareil, la batterie, la radiocommande et le chargeur de batterie dans un environnement sec.
12. N'utilisez PAS le chargeur de batterie dans un environnement humide.

## Utilisation responsable de l'appareil

Pour éviter toute blessure grave ou tout dégât matériel, respectez les consignes suivantes :

1. Veillez à NE PAS être sous l'effet d'une anesthésie, sous l'emprise de l'alcool ou de drogues et à ne pas souffrir de vertiges, de fatigue, de nausées ou de toute autre affection pouvant altérer votre capacité à utiliser l'appareil en toute sécurité.
2. Au moment de l'atterrissage, mettez d'abord l'appareil hors tension, puis éteignez la radiocommande.

3. Veillez à NE PAS laisser tomber, lancer, tirer ou projeter de quelque autre manière que ce soit des charges dangereuses dans ou sur des bâtiments, des personnes ou des animaux, qui pourraient causer des blessures ou des dommages matériels.
4. N'utilisez PAS un appareil s'il s'est écrasé, s'il a été accidentellement endommagé ou s'il n'est pas en bon état.
5. Entraînez-vous suffisamment au maniement de l'appareil et prévoyez des plans d'urgence en cas d'événement imprévu ou d'accident.
6. Assurez-vous d'avoir un plan de vol et de ne pas piloter l'appareil de manière irresponsable.
7. Respectez le droit à la vie privée d'autrui lorsque vous utilisez la caméra. Assurez-vous de respecter les lois, réglementations et mœurs locales en matière de confidentialité et de vie privée.
8. Utilisez UNIQUEMENT ce produit dans le cadre d'une utilisation personnelle.
9. N'utilisez PAS ce produit pour tout usage illégal ou inapproprié, y compris de l'espionnage, des opérations militaires, ou des enquêtes non autorisées.
10. N'utilisez PAS ce produit pour diffamer, abuser, harceler, traquer, menacer ou autrement violer les droits d'autrui comme le droit au respect de la vie privée et le droit à l'image.
11. NE vous introduisez PAS sans autorisation dans une propriété privée.

## Limites de vol et zones GEO

### Système GEO (Geospatial Environment Online)

Le système GEO (Geospatial Environment Online) de DJI est un système d'information mondial qui fournit des informations en temps réel sur la sécurité en vol et les mises à jour des restrictions. Il empêche les UAV (Unmanned Aerial Vehicles, UAV) de voler dans les espaces aériens restreints. Dans des circonstances exceptionnelles, les zones restreintes peuvent être déverrouillées pour y permettre les vols. Avant cela, les utilisateurs doivent soumettre une demande de déverrouillage basée sur le niveau de restriction de la zone de vol.

Le système GEO peut ne pas être entièrement conforme aux lois et réglementations locales. Les utilisateurs sont responsables de leur propre sécurité en vol et doivent consulter les autorités locales sur les exigences légales et réglementaires pertinentes avant de demander à déverrouiller un vol dans une zone restreinte. Pour plus d'informations sur le système GEO, rendez-vous sur <https://www.dji.com/flysafe>.

### Limites de vol

Pour des raisons de sécurité, les limitations de vol sont activées par défaut pour permettre aux opérateurs d'utiliser cet appareil en toute sécurité. Des limites d'altitude et de distance de vol peuvent être définies. Les limites d'altitude et de distance et les zones GEO sont combinées pour gérer le vol en toute sécurité lorsque l'appareil capte un signal GNSS. Seule l'altitude peut être limitée lorsqu'aucun GNSS n'est disponible.

### Limites d'altitude et de distance en vol

Les limites d'altitude et de distance en vol peuvent être modifiées dans l'application DJI Fly. L'appareil vole dans un espace réglementé défini par ces paramètres, comme l'illustre le schéma ci-dessous :

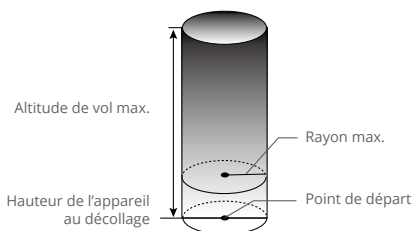

### Lorsqu'un signal GNSS est disponible.

	Limites de vol	Application DJI Fly
Altitude max.	L'altitude de l'appareil ne peut dépasser la valeur indiquée.	Avertissement : Hauteur limite atteinte
Rayon max.	La distance de vol doit être comprise dans le rayon maximum.	Avertissement : Distance limite atteinte.

### Seul le système optique inférieur est disponible

	Limites de vol	Application DJI Fly
Altitude max.	La hauteur est limitée à 30 mètres lorsque le signal GNSS est faible. La hauteur est limitée à 3 m lorsque le signal GNSS est faible et que les conditions de luminosité ne sont pas suffisantes.	Avertissement : Hauteur limite atteinte.
Rayon max.	Les restrictions concernant le rayon sont désactivées et les messages d'avertissement ne peuvent pas être reçus dans l'application.	

- ⚠
- L'altitude limitée lorsque le GNSS est faible ne sera pas restreinte en cas de signal GNSS fort lors de la mise sous tension de l'appareil.
  - Si l'appareil atteint une limite, vous pourrez toujours le contrôler, mais vous ne pourrez pas le déplacer au-delà de cette limite. Si l'appareil vole en dehors du rayon maximum, il reviendra automatiquement à portée quand le signal GNSS sera fort.
  - Pour des raisons de sécurité, ne volez pas à proximité d'aéroports, d'autoroutes, de gares ferroviaires, de lignes de chemin de fer, de centres-villes et d'autres zones sensibles. Gardez toujours l'appareil en ligne de mire.

### Zones GEO

Toutes les zones GEO sont répertoriées sur le site Web officiel de DJI à l'adresse <http://www.dji.com/flysafe/geo-map>. Les zones GEO sont divisées en différentes catégories et comprennent divers espaces, tels que les aéroports, les champs de vol, où des appareils avec pilote opèrent à basse altitude, les frontières entre pays et les endroits stratégiques comme les centrales électriques. Des messages s'affichent dans l'application DJI Fly pour voler dans les zones GEO.

## Déblocage des zones GEO

Pour répondre aux besoins des différents utilisateurs, DJI propose deux modes de déblocage : le déblocage auto et le déblocage personnalisé. Les utilisateurs peuvent en faire la demande sur le site Web DJI Fly Safe.

Le **déblocage auto** a pour but de débloquer les zones soumises à autorisation. Pour accomplir le déblocage auto, l'utilisateur doit soumettre une demande de déblocage via le site Web DJI Fly Safe à l'adresse <https://fly-safe.dji.com>. Une fois la demande de déblocage approuvée, l'utilisateur peut synchroniser la licence de déblocage via l'application DJI Fly. Pour débloquer la zone, l'utilisateur peut alternativement faire décoller ou faire voler l'appareil directement dans la zone soumise à autorisation approuvée et suivre les invites de l'application DJI Fly pour débloquer la zone.

Le **déblocage personnalisé** est conçu pour les utilisateurs ayant des exigences particulières. Il désigne des zones de vol personnalisées définies par l'utilisateur et fournit des documents d'autorisation de vol spécifiques aux besoins des différents utilisateurs. Cette option de déblocage est disponible dans tous les pays et toutes les régions et peut être demandée via le site Web DJI Fly Safe à l'adresse <https://fly-safe.dji.com>.

- 
-  • Pour garantir la sécurité en vol, l'appareil ne pourra pas sortir de la zone débloquée après y être entré. Si le point de départ se trouve en dehors de la zone débloquée, l'appareil ne pourra pas retourner au point de départ.
- 

## Liste des vérifications avant le vol

1. Assurez-vous que la radiocommande, l'appareil mobile et la Batterie de Vol Intelligente sont entièrement chargés.
2. Assurez-vous que la Batterie de Vol Intelligente et les hélices sont correctement installées.
3. Assurez-vous que les bras de l'appareil sont dépliés.
4. Assurez-vous que la nacelle et la caméra fonctionnent normalement.
5. Assurez-vous que les moteurs sont libres de tout obstacle et qu'ils fonctionnent normalement.
6. Assurez-vous que l'application DJI Fly est bien connectée à l'appareil.
7. Assurez-vous que l'objectif de la caméra et les capteurs du système optique sont propres.
8. N'utilisez que des pièces officielles DJI ou certifiées par DJI. L'utilisation de pièces non autorisées ou provenant de fabricants non certifiés par DJI peut entraîner des dysfonctionnements et compromettre votre sécurité.
9. Assurez-vous que Remote ID est à jour et qu'il fonctionne normalement.
10. Vérifiez que l'altitude de vol max. est conforme aux réglementations locales.
11. NE volez PAS au-dessus d'une foule.
12. Assurez-vous que l'appareil et la radiocommande fonctionnent normalement.

## Décollage/Atterrissage automatique



### Décollage automatique

Utilisation du décollage automatique :

1. Lancez l'application DJI Fly et accédez à la Vue caméra.
2. Effectuez toutes les vérifications répertoriées dans la liste des vérifications avant le vol.
3. Appuyez sur . Si les conditions sont propices au décollage, appuyez sur le bouton et maintenez-le enfoncé pour confirmer.
4. L'appareil décolle et effectue un vol stationnaire à 1,2 mètre au-dessus du sol.

### Atterrissage automatique

Utilisez l'atterrissage automatique :

1. Appuyez sur . Si les conditions sont propices à l'atterrissage, appuyez sur le bouton et maintenez-le enfoncé pour confirmer.
2. L'atterrissage automatique peut être annulé en appuyant sur .
3. Si le système optique fonctionne normalement, la protection à l'atterrissage sera activée.
4. Les moteurs s'arrêtent après l'atterrissage.

## Démarrage/Coupure des moteurs

### Démarrer les moteurs

Vous pouvez démarrer les moteurs à l'aide d'une commande des joysticks (CSC). Actionnez les deux joysticks vers leurs angles intérieurs ou extérieurs respectifs pour démarrer les moteurs. Une fois que les moteurs ont commencé à tourner, relâchez les deux joysticks à la fois.



### Coupure des moteurs

Il y a deux méthodes pour arrêter les moteurs.

Méthode 1 : une fois que l'appareil a atterri, poussez et maintenez le joystick gauche vers le bas. Les moteurs s'arrêteront au bout de 1 seconde.

Méthode 2 : Une fois que l'appareil a atterri, exécutez la même commande des joysticks (CSC) utilisée pour démarrer les moteurs. Les moteurs s'arrêteront au bout de deux secondes. Relâchez les deux joysticks une fois que les moteurs se sont arrêtés.



Méthode 1



Méthode 2

- 
-  • Si le moteur démarre de manière inattendue, utilisez la commande des joysticks (CSC) pour couper immédiatement les moteurs.
- 

### Coupure des moteurs en plein vol

Si vous coupez les moteurs en plein vol, l'appareil s'écrasera. Les moteurs ne doivent être arrêtés en plein vol qu'en situation d'urgence, par exemple en cas de collision ou si l'appareil est hors de contrôle et monte ou descend très rapidement, fait des loopings ou si un moteur s'est décroché. Pour couper les moteurs en vol, utilisez la même commande des joysticks (CSC) ayant servi au démarrage des moteurs. Les paramètres par défaut peuvent changer dans DJI Fly.

## Test de vol

### Procédures de décollage/atterrissage

1. Posez l'appareil sur un sol régulier et dégagé, en orientant l'indicateur du statut de l'appareil vers vous.
2. Mettez l'appareil et la radiocommande sous tension.
3. Lancez l'application DJI Fly et accédez à la Vue caméra.
4. Attendez jusqu'à ce que l'auto-vérification soit terminée, vous pouvez faire voler l'appareil en toute sécurité s'il n'y a pas d'avertissement anormal dans DJI Fly.
5. Poussez lentement le joystick d'accélération vers le haut jusqu'à ce que l'appareil décolle ou utilisez la fonction de décollage automatique.
6. Tirez sur le joystick d'accélération ou utilisez la fonction d'atterrissage automatique pour poser l'appareil.
7. Après l'atterrissage, poussez le joystick d'accélération vers le bas et maintenez-le dans cette position. Les moteurs se coupent au bout de 1 second.
8. Mettez l'appareil et la radiocommande hors tension.

### Suggestions et conseils vidéo

1. La liste des vérifications avant le vol est conçue pour vous aider à voler en toute sécurité et pour vous assurer que vous êtes en mesure de filmer pendant le vol. Parcourez la liste complète des vérifications avant le vol avant chaque vol.
2. Sélectionnez le mode de fonctionnement de la nacelle souhaité dans l'application DJI Fly.
3. Utilisez le mode Normal ou Ciné pour enregistrer une vidéo.
4. NE volez PAS par mauvais temps, notamment en cas de pluie ou de vent.
5. Choisissez les paramètres de caméra qui correspondent le mieux à vos besoins.
6. Effectuez des tests de vol pour établir la trajectoire et prévisualiser les scènes.



- Veillez à placer l'appareil sur une surface plane et stable avant le décollage. NE PAS décoller de la paume de votre main ou en tenant l'appareil avec votre main.
-

# Annexe

---

# Annexe

## Caractéristiques techniques

Appareil	
Poids au décollage	895 g
Dimensions (L x l x H)	Plié (sans les hélices) : 221 x 96,3 x 90,3 mm Déplié (sans les hélices) : 347,5 x 283 x 107,7 mm
Distance diagonale	380,1 mm
Vitesse d'ascension	Mode S : 1 m/s - 8 m/s Mode N : 1 m/s - 6 m/s Mode C : 1 m/s - 6 m/s
Vitesse de descente	1 m/s - 6 m/s
Vitesse horizontale (proche du niveau de la mer, sans vent)	Mode S : 1 m/s - 21 m/s ; Mode S (UE) : 1 m/s - 19 m/s Mode N : 1 m/s - 15 m/s Mode C : 1 m/s - 15 m/s
Altitude de décollage max.	6 000 m
Temps de vol max.	46 min (mesuré en vol à 32,4 km/h dans des conditions sans vent)
Temps de vol stationnaire max. (sans vent)	40 min
Distance de vol max.	30 km
Résistance à la vitesse de vent max.	12 m/s
Angle d'inclinaison max.	35°
Vitesse angulaire max.	200°/s
Température de fonctionnement	-10 à 40 °C (14° à 104 °F)
GNSS	GPS + Galileo + BeiDou
Plage de précision du vol stationnaire	Vertical : ± 0,1 m (avec positionnement visuel) ± 0,5 m (avec systèmes de positionnement satellite) Horizontal : ± 0,3 m (avec positionnement visuel) ± 0,5 m (avec positionnement du système de haute précision)
Stockage interne	8 Go (7,9 Go de stockage disponible)
Caméra	
Capteur	Pixels effectifs CMOS 4/3 : 20 MP
Objectif	FOV : 84° Équivalent : 24 mm Ouverture : f/2,8 à f/11 Portée de mise au point : 1 m à l'infini (avec mise au point automatique)
Gamme ISO	<b>Vidéo</b> Normal et ralenti ; 100 - 6 400 (Normal) 400 - 1 600 (D-Log) 100 - 1 600 (HLG) Nuit : 800 - 12 800 (Normal) <b>Photo</b> : 100 - 6 400

Vitesse d'obturation électronique	1/8 000 s - 8 s
Taille d'image maximale	5 280 x 3 956
Photographie	Prise de vue unique : 20 MP Bracketing d'exposition automatique (AEB) : 20 MP, 3/5 clichés à 0,7 EV Retardateur : 20 MP 2/3/5/7/10/15/20/30/60 secondes
Définition vidéo	H.264/H.265 5,1K : 5 120 x 2 700 à 24/25/30/48/50 ips DCI 4K : 4 096 x 2 160 à 24/25/30/48/50/60/120* ips 4K : 3 840 x 2 160 à 24/25/30/48/50/60/120* ips FHD : 1 920 x 1 080 à 24/25/30/48/50/60/120*/200* ips * Taux de rafraîchissement enregistré, la vidéo correspondante est lue en tant que vidéo au ralenti
Débit binaire max.	H.264/H.265 : 200 Mb/s
Fichier système pris en charge	exFAT
Format de photo	JPEG/DNG (RAW)
Format de vidéo	MP4/MOV (MPEG-4 AVC/H.264, HEVC/H.265)
Couleur	Normal/HLG/D-Log
<b>Nacelle</b>	
Stabilisation	3 axes (inclinaison, roulis, pano)
Amplitude mécanique	Inclinaison : -135° à +60° Roulis : -45° à +45° Panoramique : -27° à +27°
Plage réglable	Inclinaison : -90° à 35° Panoramique : -5° à 5°
Vitesse de contrôle max. (inclinaison)	100°/s
Plage de vibrations angulaire	± 0,007°
<b>Système de détection</b>	
Type	Systèmes optiques omnidirectionnels et système de détection infrarouge
Système optique avant	Distance de mesure de précision : 0,5 à 20 m Portée de détection : 0,5 à 200 m Vitesse effective de détection : ≤15 m/s FOV : 90° (à l'horizontale), 103° (à la verticale)
Système optique arrière	Distance de mesure de précision : 0,5 à 16 m Vitesse effective de détection : ≤12 m/s FOV : 90° (à l'horizontale), 103° (à la verticale)
Système optique latéral	Distance de mesure de précision : 0,5 à 25 m Vitesse effective de détection : ≤15 m/s FOV : 90° (à l'horizontale), 85° (à la verticale)
Système optique supérieur	Distance de mesure de précision : 0,2 à 10 m Vitesse effective de détection : ≤6 m/s FOV : 100° (avant et arrière), 90° (gauche et droite)
Système optique inférieur	Distance de mesure de précision : 0,3 à 18 m Vitesse effective de détection : ≤6 m/s FOV : 130° (avant et arrière), 160° (gauche et droite)

Conditions d'utilisation	Avant, latéral, supérieur, arrière : surfaces discernables, éclairage adéquat (>15 lux) Inférieur : surfaces non réfléchissantes et discernables avec une réflexion diffuse >20 % ; telles que des murs, arbres, personnes ; surface régulière et bien éclairée (>15 lux)
<b>Transmission</b>	
Système de transmission vidéo	O3+
Qualité de l'aperçu en direct	Radiocommande : 1 080 p à 30 ips/1 080 p à 60 ips
Fréquence de fonctionnement	2.4000-2.4835 GHz, 5.725-5.850 GHz
Distance de transmission max. (sans obstacle ni interférence)	15 km (FCC), 8 km (CE/SRRC/MIC) Mesurée dans un environnement sans obstruction et sans interférence. Les données ci-dessus montrent la communication la plus éloignée pour des vols à sens unique sans retour sous chaque standard. Veuillez prêter attention aux prompts de RTH dans l'application DJI Fly pendant le vol.
Plages de transmission du signal (FCC)	Fortes interférences (paysages urbains, vue limitée, multiples signaux différents) : Environ 1,5 à 3 km Interférences moyennes (paysages de banlieue, champs de vision ouvert, plusieurs signaux) : Environ 3 à 9 km Faibles interférences (paysage ouvert avec champ de vision libre, peu de signaux) : Environ 9 à 15 km Données testées sous différents standards en zones ouvertes libres de toutes interférences. Cela fait uniquement référence à la distance de vol aller maximum sans prendre en considération le retour au point de départ. Veuillez prêter attention aux prompts de RTH dans l'application DJI Fly pendant le vol.
Vitesse de téléchargement max.	O3+ : 5,5 Mo/s (avec la radiocommande DJI RC/RC-N1) Wi-Fi 6 : 80 Mo/s* Mesuré dans un environnement de laboratoire avec interférences faibles dans des pays/régions prenant en charge les fréquences 2,4 GHz et 5,8 GHz. Les vidéos sont enregistrées dans le stockage interne de l'appareil. La vitesse de téléchargement peut varier selon les conditions au moment du téléchargement.
Latence (dépend des conditions environnementales et de l'appareil mobile)	130 ms (avec la radiocommande DJI RC/RC-N1)
Antennes	4 antennes, 2T4R
Puissance de l'émetteur (EIRP)	2,4 GHz : < 33 dBm (FCC) ; < 20 dBm (CE/SRRC/MIC) 5,8 GHz : < 33 dBm (FCC), < 30 dBm (SRRC), < 14 dBm (CE)
<b>Batterie de Vol Intelligente</b>	
Capacité	5 000 mAh
Tension standard	15,4 V
Tension de recharge max.	17,6 V
Type de batterie	LiPo 4S
Énergie	77 Wh
Poids	335,5 g
Température en recharge	de 5° à 40 °C (41 à 104 °F)
<b>Chargeur de batterie</b>	
Entrée	100 à 240 V CA (47 à 63 Hz) 2,0 A

Sortie	USB-C : 5,0 V = 5,0 A/9,0 V = 5,0 A/12,0 V = 5,0 A/15,0 V = 4,3 A/20,0 V = 3,25 A/5,0 V-20,0 V = 3,25 A USB-A : 5 V = 2 A
Puissance nominale	65 W
Température en recharge	de 5° à 40 °C (41 à 104 °F)
<b>Stockage</b>	
Cartes SD prises en charge	Carte microSD SDXC, UHS-I de classe 3
Cartes microSD recommandées	Lexar 1066x 64GB V30 A2 microSDXC Lexar 1066x 128GB V30 A2 microSDXC Lexar 1066x 256GB V30 A2 microSDXC Lexar 1066x 512GB V30 A2 microSDXC SanDisk High Endurance 64GB V30 microSDXC SanDisk High Endurance 128GB V30 microSDXC SanDisk High Endurance 256GB V30 microSDXC Kingston Canvas Go! Plus 64GB V30 A2 microSDXC Kingston Canvas Go! Plus 128GB V30 A2 microSDXC Kingston Canvas Go! Plus 256GB V30 A2 microSDXC Kingston Canvas Go! Plus 512GB V30 A2 microSDXC Samsung EVO Plus 512GB V30 A2 microSDXC Samsung PRO Plus 256GB V30 A2 microSDXC Samsung PRO Plus 512GB V30 A2 microSDXC
<b>Radiocommande DJI RC-N1</b>	
Système de transmission	Lorsqu'elles sont utilisées avec des configurations matérielles d'appareils différentes, les radiocommandes DJI RC-N1 prennent en charge les technologies de transmission suivantes, autorisées par les performances matérielles des modèles d'appareils appairés : a. DJI Mini 2 / DJI Mavic Air 2 : O2 b. DJI Air 2S : O3 c. DJI Mavic 3 Classic/DJI Mavic 3/DJI Mavic 3 Ciné : O3+
Durée de fonctionnement	6 heures (sans charger l'appareil mobile) 4 heures (en chargeant l'appareil mobile)
Types de ports USB compatibles	Lightning, micro-USB, USB-C
Taille max. des appareils mobiles compatibles (L x l x H)	180 x 86 x 10 mm
Température de fonctionnement	-10 à 40 °C (14° à 104 °F)
Puissance de l'émetteur (EIRP)	2,4 GHz : ≤ 26 dBm (FCC), ≤ 20 dBm (CE/SRRC/MIC) 5,8 GHz : ≤ 26 dBm (FCC/SRRC), ≤ 14 dBm (CE)
Température en recharge	de 5° à 40 °C (41 à 104 °F)
Tension de fonctionnement	3,6 V
<b>Radiocommande DJI RC</b>	
<b>Transmission</b>	
Système de transmission vidéo	Lorsqu'elle est utilisée avec des configurations matérielles d'appareils différentes, la radiocommande DJI RC sélectionne automatiquement le firmware correspondant pour la mise à jour. Elle prend en charge la technologie de transmission O3+ lorsqu'elle est appairée avec DJI Mavic 3 Classic.
Fréquence de fonctionnement	2,4000 à 2,4835 GHz ; 5,725 à 5,850 GHz

Puissance de l'émetteur (EIRP)	2,4 GHz : < 26 dBm (FCC), < 20 dBm (CE/SRRC/MIC) 5,8 GHz : < 26 dBm (FCC), < 23 dBm (SRRC), < 14 dBm (CE)
Distance de transmission max. (environnement dégagé et non obstrué, sans interférences)	15 km (FCC) ; 8 km (CE/SRRC/MIC)
de transmission max. (dans des scénarios courants)	Fortes interférences (ex. : en centre-ville) : 1,5 - 3 km Interférences modérées (ex. : banlieues, villages et communes) : 3 - 7 km Aucune interférence (ex. : en milieu rural, plages) : 7 - 12 km
<b>Wi-Fi</b>	
Protocole	802.11 a/b/g/n
Fréquence de fonctionnement	2,4000 à 2,4835 GHz ; 5,150 à 5,250 GHz ; 5,725 à 5,850 GHz
Puissance de l'émetteur (EIRP)	2,4 GHz : < 23 dBm (FCC) ; < 20 dBm (CE/SRRC/MIC) 5,1 GHz : < 23 dBm (FCC/CE/SRRC/MIC) 5,8 GHz : < 23 dBm (FCC/CE/SRRC), <14 dBm (CE)
<b>Bluetooth</b>	
Protocole	Bluetooth 4.2
Fréquence de fonctionnement	2,4000 à 2,4835 GHz
Puissance de l'émetteur (EIRP)	< 10 dBm
<b>Général</b>	
Température de fonctionnement	-10 à 40 °C (14° à 104 °F)
GNSS	GPS + BeiDou + Galileo
Capacité de la batterie	5 200 mAh
Type de batterie	Li-ion
Système chimique	LiNiMnCoO <sub>2</sub>
Courant/tension de fonctionnement	1 250 mA à 3,6 V
Capacité de stockage	Carte microSD prise en charge
Cartes microSD prises en charge pour la radiocommande DJI RC	Requiert une carte microSD UHS-I de classe 3
Cartes microSD recommandées pour la radiocommande DJI RC	SanDisk Extreme 64 Go V30 A1 microSDXC SanDisk Extreme 128 Go V30 A2 microSDXC SanDisk Extreme 256 Go V30 A2 microSDXC SanDisk Extreme 512 Go V30 A2 microSDXC SanDisk Extreme PRO 64 Go V30 A2 microSDXC SanDisk Extreme PRO 256 Go V30 A2 microSDXC SanDisk Extreme PRO 400 Go V30 A2 microSDXC SanDisk High Endurance 64 Go V30 microSDXC SanDisk High Endurance 256 Go V30 microSDXC Kingston Canvas Go Plus 64 Go V30 A2 microSDXC Kingston Canvas Go Plus 256 Go V30 A2 microSDXC Lexar High-Endurance 64 Go V30 microSDXC Lexar High-Endurance 128 Go V30 microSDXC Lexar 633x 256 Go V30 A1 microSDXC Lexar 1066x 64 Go V30 A2 microSDXC Samsung EVO Plus 512 Go microSDXC

## Mise à jour du firmware

Utilisez DJI Fly ou DJI Assistant 2 (Gamme drones de loisirs) pour mettre à jour le firmware de l'appareil.

### Utilisation de DJI Fly

Lorsque vous connectez l'appareil et la radiocommande à l'application DJI Fly, vous êtes informé si une nouvelle mise à jour du firmware est disponible. Pour démarrer la mise à jour, connectez votre radiocommande ou appareil mobile à Internet et suivez les instructions affichées à l'écran. Notez que vous ne pouvez pas mettre à jour le firmware si la radiocommande n'est pas liée à l'appareil. Connexion Internet requise.

### Utilisation de DJI Assistant 2 (Gamme drones de loisirs)

Mettez à jour séparément le firmware de l'appareil et de la radiocommande à l'aide de DJI Assistant 2 (Gamme drones de loisirs).

Suivez les instructions ci-dessous pour mettre à jour le firmware de l'appareil via l'application DJI Assistant 2 (Gamme drones de loisir) :

1. Lancez DJI Assistant 2 (Gamme drones de loisir) et connectez-vous à l'aide de votre compte DJI.
2. Mettez l'appareil sous tension et connectez-le au port USB-C d'un ordinateur.
3. Sélectionnez DJI Mavic 3 Classic et cliquez sur Mises à jour du firmware dans le panneau de gauche.
4. Sélectionnez la version du firmware que vous souhaitez mettre à jour.
5. Attendez que le firmware soit téléchargé. La mise à jour du firmware démarre automatiquement.
6. L'appareil redémarrera automatiquement une fois la mise à jour du firmware terminée.

Suivez les instructions ci-dessous pour mettre à jour le firmware de la radiocommande via DJI Assistant 2 (Gamme drones de loisir) :

1. Lancez DJI Assistant 2 (Gamme drones de loisir) et connectez-vous à l'aide de votre compte DJI.
2. Mettez la radiocommande sous tension, puis connectez-la au port USB-C d'un ordinateur à l'aide d'un câble micro-USB.
3. Sélectionnez Radiocommande DJI Mavic 3 Classic et cliquez sur Mises à jour du firmware dans le panneau de gauche.
4. Sélectionnez la version du firmware que vous souhaitez mettre à jour.
5. Attendez que le firmware soit téléchargé. La mise à jour du firmware démarre automatiquement.
6. Patientez jusqu'à ce que la mise à jour du firmware soit terminée.



- Assurez-vous de suivre toutes les étapes pour mettre à jour le firmware. Sinon, la mise à jour risque d'échouer.
- La mise à jour du firmware prend environ 10 minutes. Il est normal que la nacelle penche, que les indicateurs du statut de l'appareil clignotent et que l'appareil redémarre. Patientez jusqu'à ce que la mise à jour soit terminée.
- Assurez-vous que l'ordinateur est connecté à Internet.
- Avant d'effectuer une mise à jour, assurez-vous que la Batterie de Vol Intelligente a au moins 40 % de charge et la radiocommande au moins 30 %.
- NE débranchez PAS l'appareil de l'ordinateur pendant une mise à jour.
- N'utilisez PAS de matériel ou de logiciel non recommandé par DJI.

---

Référez-vous aux Notes de version Mavic 3 Classic pour obtenir plus d'informations sur la mise à jour du firmware de Traceability.

## Instructions de maintenance

Pour éviter d'exposer les enfants et les animaux à des risques de blessures graves, respectez la consigne suivante :

1. Les petites pièces, telles que les câbles et les sangles, peuvent être dangereuses en cas d'ingestion. Conservez toutes ces pièces hors de portée des enfants et des animaux.
2. Entrez la Batterie de Vol Intelligente et la radiocommande dans un endroit frais et sec, à l'abri de la lumière directe du soleil pour éviter toute surchauffe de la batterie LiPo intégrée. Température de stockage recommandée : entre 22 et 28 °C (71 et 82 °F) pour une durée de plus de trois mois. N'entrez jamais ces éléments dans un environnement où la température est inférieure à -10 °C (14 °F) ou supérieure à 45 °C (113 °F).
3. NE laissez PAS la caméra entrer en contact avec de l'eau ou d'autres liquides. Si elle se mouille, essuyez-la avec un chiffon doux et absorbant. Si vous allumez un appareil qui est tombé dans l'eau, vous risquez d'endommager les composants de manière irréversible. N'utilisez PAS de substance contenant de l'alcool, du benzène, des diluants ou d'autres substances inflammables pour nettoyer ou entretenir la caméra. Ne rangez PAS la caméra dans des endroits humides ou poussiéreux.
4. NE branchez PAS ce produit à une prise USB antérieure à la norme 3.0. NE connectez PAS ce produit à un « Hub USB » ou un appareil similaire.
5. Examinez chaque pièce de l'appareil après un crash ou un impact violent. Si vous avez des questions ou que vous rencontrez un problème, contactez un revendeur DJI agréé.
6. Vérifiez régulièrement les voyants de niveau de batterie pour connaître le niveau de charge actuel de la batterie et son autonomie globale. La batterie est conçue pour 200 cycles de recharge. Il n'est pas recommandé de continuer à l'utiliser au-delà de cette limite.
7. Liste de vérifications après le vol
  - a. Assurez-vous que la Batterie de Vol Intelligente et les hélices sont en bon état.
  - b. Assurez-vous que l'objectif de la caméra et les capteurs du système optique sont propres.
  - c. Assurez-vous d'installer la protection de nacelle avant de ranger ou de transporter l'appareil.
8. Assurez-vous de transporter l'appareil avec les bras pliés lorsque celui-ci est hors tension.
9. Assurez-vous de transporter la radiocommande avec les antennes pliées lorsque celle-ci est hors tension.
10. La batterie passera en mode Veille si elle est inutilisée pendant une période prolongée. Chargez la batterie pour désactiver le mode Veille.
11. Utilisez le filtre ND si vous souhaitez augmenter la durée d'exposition. Référez-vous aux Informations produit pour installer les filtres ND.
12. Rangez l'appareil, la radiocommande, la batterie et le chargeur de batterie dans un environnement sec.
13. Retirez la batterie avant d'entretenir l'appareil (par ex. pour nettoyer ou installer/désinstaller les hélices). Assurez-vous que l'appareil et les hélices sont propres avant d'enlever des saletés ou poussières avec un chiffon doux. Ne nettoyez pas l'appareil avec un chiffon humide et n'utilisez pas de nettoyant à base d'alcool. Les liquides peuvent s'infiltrer sous l'armature de l'appareil et provoquer des courts circuits ou détruire les composants électroniques de l'appareil.
14. Assurez-vous d'éteindre la batterie avant de remplacer ou d'inspecter les hélices.

## Procédures de dépannage

1. Pourquoi ne doit-on pas utiliser la batterie avant le premier vol ?  
La batterie doit être activée en la chargeant avant de l'utiliser pour la première fois.
2. Comment résoudre le problème de dérive de la nacelle pendant le vol ?  
Étalonnez l'IMU et le compas dans l'application DJI Fly. Si le problème persiste, contactez le Service client DJI.
3. Aucune fonction  
Vérifiez que la Batterie de Vol Intelligente et la radiocommande s'activent une fois chargées. Si le problème persiste, contactez le Service client DJI.
4. Problèmes de mise sous tension et de démarrage  
Vérifiez si la batterie est chargée. Si c'est le cas et qu'elle ne démarre pas, contactez le Service client DJI.
5. Problèmes de mise à jour du logiciel  
Suivez les instructions du guide d'utilisateur pour mettre à jour le firmware. Si la mise à jour du firmware échoue, redémarrez tous les appareils et réessayez. Si le problème persiste, contactez le Service client DJI.
6. Procédures de réinitialisation des paramètres par défaut ou de la dernière configuration opérationnelle  
Utilisez l'application DJI Fly pour réinitialiser les paramètres par défaut.
7. Problèmes d'arrêt et de mise hors tension  
Contactez le Service client DJI.
8. Comment détecter une manipulation imprudente ou un stockage dans des conditions inappropriées  
Contactez le Service client DJI.

## Dangers et avertissements

Si l'appareil détecte un danger potentiel après s'être allumé, un message d'avertissement apparaîtra dans l'application DJI Fly. Lisez attentivement la liste des situations potentiellement dangereuses ci-dessous.

1. Le lieu d'utilisation n'est pas propice au décollage.
2. Un obstacle est détecté pendant le vol.
3. Le lieu d'utilisation n'est pas propice à l'atterrissage.
4. Le compas et l'IMU reçoivent des interférences et doivent être étalonnés.
5. Suivez les instructions qui apparaissent à l'écran.

## Mise au rebut



Respectez les réglementations locales sur les appareils électroniques pour mettre au rebut l'appareil et la radiocommande.

### Mise au rebut des batteries

Jetez les batteries dans les bacs de recyclage prévus à cet effet, une fois celle-ci entièrement déchargées. NE jetez PAS les batteries dans une poubelle ordinaire. Respectez scrupuleusement les réglementations locales concernant l'élimination et le recyclage des batteries.

Si une batterie ne peut pas être mise sous tension après une décharge excessive, jetez-la immédiatement.

Si le bouton ON/OFF de la Batterie de Vol Intelligente est désactivée et que la batterie ne peut pas être complètement déchargée, contactez une agence spécialisée dans l'élimination et le recyclage des batteries pour obtenir de l'aide.

## Certification C1

Mavic 3 Classic est un appareil certifié C1. L'utilisation de Mavic 3 Classic est soumise à certaines exigences et restrictions au sein de l'Espace économique européen (EEE - Union européenne plus Norvège, Islande et Liechtenstein).

Classe UAS	C1
Volume sonore	83 dB
Vitesse max. des hélices	7 500 tours / minute

### Déclaration MTOM (masse maximale au décollage)

La MTOM de Mavic 3 Classic (modèle L2C), carte SD incluse, est de 895 g pour respecter les exigences C1.

L'utilisateur doit suivre les instructions ci-dessous pour respecter les exigences C1 concernant la MTOM. L'appareil ne peut pas être utilisé en tant qu'UAV C1 si ces exigences ne sont pas respectées :

1. N'ajoutez AUCUNE charge utile sur l'appareil (par ex. des protections d'hélices, etc.).
2. N'utilisez AUCUNE pièce de rechange non officielle (par ex. des batteries de vol intelligentes, des hélices, etc.).
3. N'installez AUCUNE pièce plus récente sur l'appareil.

-  • L'invite « RTH en cas de batterie faible » ne s'affichera pas si la distance horizontale entre l'appareil et le pilote est inférieure à 5 m.
  - Le mode FocusTrack se désactivera automatiquement si la distance horizontale entre le sujet et l'appareil est supérieure à 50 m (uniquement disponible lorsque le mode FocusTrack est utilisé sur le territoire de l'Union européenne).
  - Le feu auxiliaire LED est défini sur Auto lorsque l'appareil est utilisé sur le territoire de l'Union européenne et ne peut pas être réglé autrement. Les voyants LED sur le bras avant de l'appareil restent toujours allumés lorsque l'appareil est utilisé sur le territoire de l'Union européenne et ne peuvent pas être modifiés.
- 

## Direct Remote ID

1. Méthode de transport : Balise Wi-Fi
2. Méthode de chargement du numéro d'enregistrement d'exploitant de l'UAS sur l'appareil : Ouvrez l'application DJI Fly puis accédez à Sécurité > Identification à distance UAS et chargez le numéro d'enregistrement d'exploitant de l'UAS.

## Liste des articles, y compris les accessoires compatibles

1. Hélices à faible bruit de DJI Mavic 3 Classic (modèle 9453F, 8,5 g)
2. Jeu de filtres ND de DJI Mavic 3 Classic (ND 4/8/16/32/64/128/256/512) (2,3 g)
3. Batterie de Vol Intelligente de DJI Mavic 3 Classic (modèle BWX260-5000-15.4, 335,5 g)

## Liste des pièces détachées et de rechange

1. Hélices à faible bruit de DJI Mavic 3 Classic (modèle 9453F)
2. Batterie de Vol Intelligente de DJI Mavic 3 Classic (modèle BWX260-5000-15.4)

## Avertissements de la radiocommande

Le voyant de la radiocommande s'allumera en rouge après que celle-ci se soit déconnectée de l'appareil pendant plus de 2 secondes.

L'application DJI Fly affichera un message d'avertissement après s'être déconnectée de l'appareil pendant plus de 4,5 secondes.

La radiocommande émettra un bip sonore et s'éteindra automatiquement après s'être déconnectée de l'appareil ou si aucune action n'est effectuée pendant une période prolongée.

-  • Évitez toute interférence entre la radiocommande et d'autres appareils sans fil. Veillez à désactiver le Wi-Fi des appareils mobiles à proximité. En cas d'interférences, faites atterrir l'appareil le plus tôt possible.
  - N'utilisez PAS l'appareil si la luminosité est trop vive ou trop sombre lorsque vous contrôlez le vol à l'aide d'un smartphone. L'utilisateur est responsable de l'ajustement approprié de la luminosité de l'affichage lorsqu'il utilise le moniteur en plein soleil pendant le vol.
  - Relâchez les joysticks ou appuyez sur le bouton de mise en pause du vol si un événement imprévu se produit.
-

## GEO Awareness

GEO Awareness comporte les fonctionnalités listées ci-dessous.

Mise à jour des données UGZ (Unmanned Geographical Zone) : l'utilisateur peut mettre à jour les données Fly Safe par GPS à l'aide de la fonction de mise à jour des données et enregistrer ces données sur l'appareil.

Carte GEO Awareness : après la mise à jour des dernières données UZG, une carte de vol montrant une zone restreinte s'affichera dans l'application DJI Fly. Certaines informations comme le nom, la durée de couverture, la limite de hauteur, etc., peuvent être consultées en appuyant sur la zone.

Préavertissement GEO Awareness : l'application affiche un avertissement lorsque l'appareil se trouve à proximité ou à l'intérieur d'une zone restreinte, lorsque la distance horizontale est inférieure à 160 m ou lorsque la distance verticale entre l'appareil et la zone restreinte est inférieure à 40 m pour rappeler à l'utilisateur de piloter avec précaution.

### Déclaration AGL (Above Ground Level - au-dessus du sol)

La partie verticale de « GEO Awareness » peut utiliser l'altitude AMSL ou la hauteur AGL. Le choix entre ces deux références est indiqué pour chaque UGZ. DJI Mavic 3 Classic ne prend en charge ni l'altitude AMSL ni la hauteur AGL. La hauteur H apparaît dans la Vue caméra de l'application DJI Fly, qui correspond à la hauteur séparant la zone de décollage de l'appareil et la position actuelle de l'appareil. La hauteur au-dessus de la zone de décollage peut être utilisée comme mesure approximative, mais peut varier plus ou moins de l'altitude ou de la hauteur indiquée pour une UGZ donnée. Il incombe au pilote à distance de ne pas dépasser les limites verticales de l'UGZ.

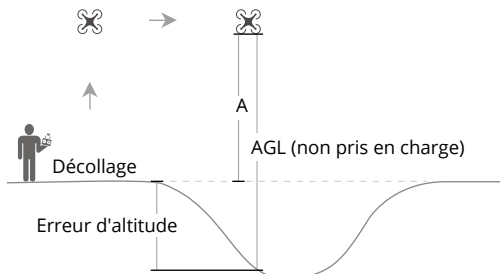

### Zones restreintes

Ces zones s'affichent en rouge dans l'application DJI. Un message d'avertissement apparaîtra et le vol sera empêché. Dans ces zones, l'appareil ne peut ni voler ni décoller. Les zones restreintes peuvent être déverrouillées en contactant [flysafedji.com](mailto:flysafedji.com) ou en accédant à la page Unlock a Zone (Déverrouiller une zone) sur [dji.com/flysafedji.com](http://dji.com/flysafedji.com).

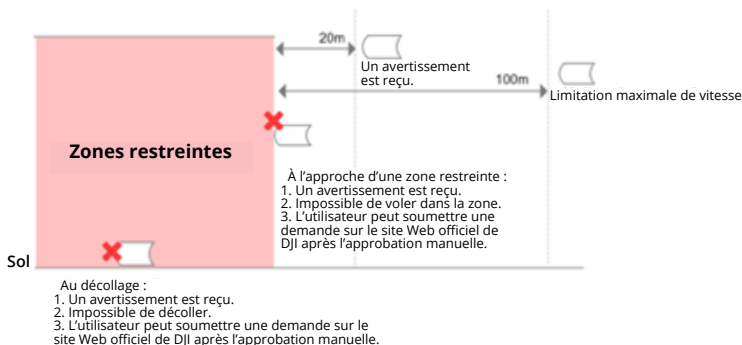

## Zones soumises à autorisation

Ces zones s'affichent en bleu dans l'application DJI. L'utilisateur recevra un message d'avertissement et le vol sera limité par défaut. Dans ces zones, l'appareil ne peut ni voler ni décoller sans en avoir reçu l'autorisation. Les zones soumises à autorisation peuvent être déverrouillées par des utilisateurs autorisés disposant d'un compte DJI vérifié.

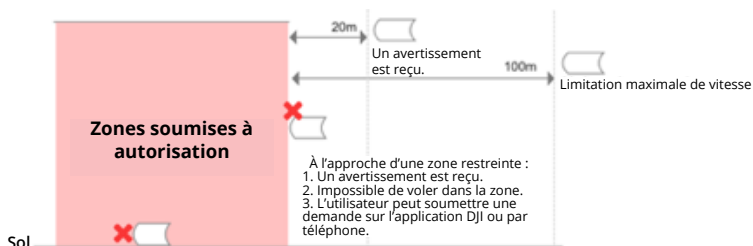

## Zones à altitude limitée

Les zones à altitude limitée sont des zones dans lesquelles l'altitude de vol est limitée. Ces zones apparaissent en gris sur la carte. Lorsque l'appareil s'approche d'une zone à altitude limitée, l'utilisateur recevra un avertissement dans l'application DJI.

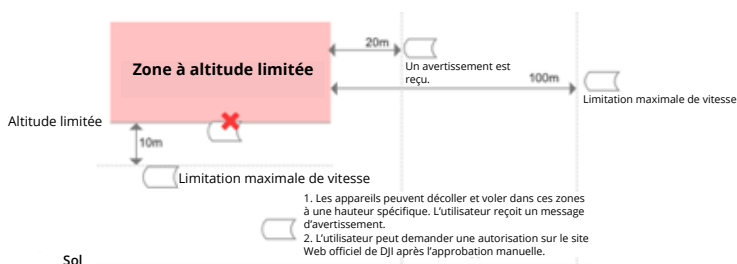

## Zones d'avertissement augmentées

L'utilisateur recevra un message d'avertissement lorsque l'appareil atteint les limites de la zone.

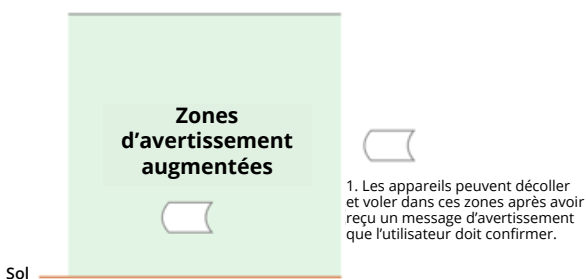

## Zones d'avertissement

L'utilisateur recevra un message d'avertissement lorsque l'appareil atteint les limites de la zone.

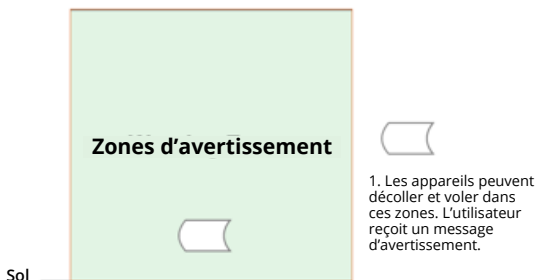

- 
- ⚠ • La fonction GEO Awareness ne peut pas être utilisée si l'appareil et l'application DJI Fly ne reçoivent aucun signal GPS. L'appareil ne recevra aucun signal GPS si son antenne est affectée par des interférences ou si l'autorisation GPS a été désactivée dans l'application DJI Fly.
- 

Ce guide est fourni par SZ DJI Technology, Inc. et son contenu est susceptible d'être modifié.

Adresse : 14th Floor, West Wing,

Skyworth Semiconductor Design Building, No 18 Gaoxin South 4th Ave, Nanshan District, Shenzhen, China, 518057.

## Informations sur le service après-vente

Accédez au site <https://www.dji.com/support> pour en savoir plus sur les politiques de service après-vente, de services de réparation et d'assistance.

NOUS SOMMES À VOTRE SERVICE



Contact

SERVICE CLIENT DJI

Ce contenu est sujet à modifications.



<https://www.dji.com/mavic-3-classic/downloads>

Pour toute question concernant ce document, veuillez contacter DJI en envoyant un message à [DocSupport@dji.com](mailto:DocSupport@dji.com).

**DJI** et MAVIC sont des marques déposées de DJI.

Copyright © 2023 DJI Tous droits réservés.