

dji LITO X1

Průručka používateľa

v1.0 2026.04

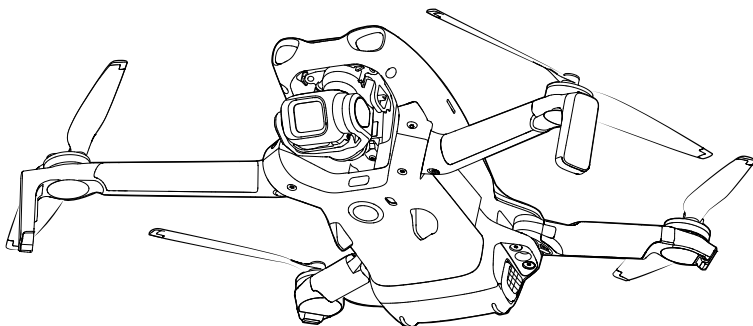



Autorské práva k tomuto dokumentu vlastní spoločnosť DJI a všetky práva sú vyhradené. Používať tento dokument alebo ktorúkoľvek jeho časť rozmnožovaním, prenášaním alebo predajom dokumentu nie ste oprávnení a nesmiete to umožniť iným, ak to spoločnosť DJI výslovne nepovolí. Tento dokument a jeho obsah používajte len ako návod na používanie výrobkov spoločnosti DJI. Tento dokument sa nesmie používať na iné účely.

V prípade rozdielov medzi rôznymi verziami je rozhodujúca anglická verzia.

Vyhľadávanie kľúčových slov

Tému vyhľadáte podľa kľúčových slov, napr. "batéria" a "inštalácia". Ak na čítanie tohto dokumentu používate program Adobe Acrobat Reader, stlačením klávesovej skratky Ctrl+F v systéme Windows alebo Command+F v systéme Mac spustíte vyhľadávanie.

Prechod na tému

Kompletný zoznam tém nájdete v obsahu. Kliknutím na tému prejdete do danej časti.

Tlač tohto dokumentu

Tento dokument podporuje tlač vo vysokom rozlíšení.

Používanie tejto príručky

Legenda

 Dôležité upozornenie

 Rady a tipy

 Referenčné informácie

Pred použitím si prečítajte

Na webovej lokalite spoločnosti DJI™ nájdete videokurzy a tieto dokumenty:

1. *Bezpečnostné pokyny*
2. *Príručku so stručným návodom*
3. *Používateľskej príručke*

Pred prvým použitím sa odporúča pozrieť si všetky videokurzy a prečítať si *Bezpečnostné pokyny*. Pred prvým použitím si prečítajte *Príručku so stručným návodom* a ďalšie informácie nájdete v tejto *Používateľskej príručke*.

Inštruktážne videá

Prejdite na dolu uvedenú adresu alebo naskenujte kód QR a pozrite si inštruktážne videá ukazujúce, ako tento výrobok bezpečne používať:



<https://www.dji.com/lito-x1/video>

Sťahovanie aplikácie DJI Fly

Nezabudnite počas letu používať DJI Fly. Naskenujte kód QR a stiahnite si najnovšiu verziu.



-  Diaľkový ovládač s obrazovkou má už aplikáciu DJI Fly nainštalovanú. Pri používaní diaľkového ovládača bez obrazovky je potrebné stiahnuť DJI Fly do mobilného zariadenia.
 - Verzie operačných systémov Android a iOS, ktoré podporuje DJI Fly, skontrolujte na lokalite <https://www.dji.com/downloads/djiapp/dji-fly>.
 - Rozhranie a funkcie DJI Fly závisia od aktualizácie verzie softvéru. Skutočné skúsenosti používateľov závisia od použitej verzie softvéru.
 - Bez pripojenia alebo prihlásenia do aplikácie počas letu je na zvýšenie bezpečnosti výška letu obmedzená na 30 m (98,4 stôp) a dolet na 50 m (164 stôp).
 - Prihlásenie do aplikácie platí 90 dní. Po vypršaní platnosti sa pripojte na internet a prihláste sa znova.
-

Sťahovanie aplikácie DJI Assistant 2

Stiahnite si DJI ASSISTANT™ 2 (typový rad Consumer Drones) na:

<https://www.dji.com/downloads/software/dji-assistant-2-consumer-drones-series>

-  Prevádzková teplota tohto výrobku je -10° až 40° C. Nespĺňa požiadavky na štandardnú prevádzkovú teplotu vojenských aplikácií (-55 ° až 125 ° C), požadované na zvládanie väčšej variability prostredia. Výrobok používajte primerane a len na aplikácie, spĺňajúce požiadavky na rozsah prevádzkových teplôt danej triedy.
-

Obsah

Používanie tejto príručky	3
Legenda	3
Pred použitím si prečítajte	3
Inštruktážne videá	3
Sťahovanie aplikácie DJI Fly	3
Sťahovanie aplikácie DJI Assistant 2	4
1 Profil výrobku	10
1.1 Prvé použitie	10
Príprava lietadla	10
Príprava diaľkového ovládača	12
DJI RC 2	12
DJI RC-N3	13
Aktivácia	13
Spárovanie lietadla s diaľkovým ovládačom	14
Aktualizácia firmvéru	14
1.2 Prehľad	14
Lietadlo	14
Diaľkový ovládač DJI RC 2	15
Diaľkový ovládač DJI RC-N3	16
2 Bezpečnosť letu	18
2.1 Obmedzenia letov	18
Systém GEO (Geospatial Environment Online)	18
Letové limity	18
Obmedzenia letovej výšky a vzdialenosti letu	18
Zóny GEO	20
Odblokovanie zón GEO	20
2.2 Požiadavky na letové prostredie	21
2.3 Zodpovedné používanie lietadla	22
2.4 Predletový kontrolný zoznam	22
3 Základný let	25
3.1 Automatické vzlietnutie/pristátie	25
Automatický vzlet	25
Automatické pristátie	25
3.2 Spustenie/zastavenie motora	25
Spustenie motorov	25
Zastavenie motorov	26
Zastavenie motorov počas letu	26

3.3	Ovládanie lietadla	27
3.4	Postupy vzletu/pristávania	28
3.5	Záznam zvuku aplikáciou	28
3.6	Návrhy a tipy na videá	29
4	Inteligentné letové režimy	31
4.1	FocusTrack (Sústredené sledovanie)	31
	Upozornenie	32
	Používanie funkcie FocusTrack (Sústredené sledovanie)	33
4.2	MasterShots (Majstrovské snímky)	34
	Upozornenie	34
	Používanie režimu MasterShots (Majstrovské snímky)	34
4.3	QuickShots (Rýchle snímky)	35
	Upozornenie	35
	Používanie režimu QuickShots (Rýchle snímky)	36
4.4	Hyperlapse (Kontinuálne snímanie)	36
	Používanie režimu Hyperlapse (Kontinuálne snímanie)	36
4.5	Waypoint Flight (Let podľa traťových bodov)	36
	Používanie režimu Waypoint Flight (Let podľa traťových bodov)	37
4.6	Cruise Control (Tempomat)	38
	Používanie funkcie Cruise Control (Tempomat)	38
5	Lietadlo	40
5.1	Letový režim	40
5.2	Indikátory stavu lietadla	41
5.3	Funkcia Return to Home (Návrat domov)	42
	Upozornenie	43
	Advanced RTH (Rozšírené možnosti návratu domov)	44
	Metóda spustenia	45
	Postup v režime RTH (Návrat domov)	46
	Nastavenia režimu RTH (Návrat domov)	47
	Landing Protection (Ochrana pristátia)	50
	Dynamický domovský bod	51
5.4	Snímací systém	52
	Upozornenie	53
5.5	Pokročilé asistenčné systémy pre pilotov	55
	Upozornenie	55
	Landing Protection (Ochrana pristátia)	56
5.6	Vision Assist (Vizuálny asistent)	56
5.7	Vrtule	58
	Pripojenie/odpojenie vrtúľ	58
	Upozornenie	58

5.8	Inteligentná letová batéria	59
	Upozornenie	59
	Inštalovanie a vyberanie batérie	60
	Používanie batérie	61
	Nabíjanie batérie	62
	Používanie nabíjačky	62
	Používanie nabíjacieho rozbočovača	63
	Mechanizmy ochrany batérie	66
5.9	Stabilizátor a kamera	66
	Upozornenie o stabilizátore	66
	Uhol stabilizátora	68
	Prevádzkové režimy stabilizátora	68
	Oznámenie kamery	68
5.10	Ukladanie a exportovanie fotografií a videí	69
	Ukladanie	69
	Exportovanie	69
5.11	QuickTransfer (Rýchly prenos)	70
6	Diaľkový ovládač	73
6.1	DJI RC 2	73
	Prevádzka	73
	Zapnutie/vypnutie	73
	Nabíjanie batérie	73
	Ovládanie stabilizátora a kamery	74
	Prepínač letového režimu	74
	Tlačidlo Prerušenie letu/RTH	74
	Diódy LED diaľkového ovládača	75
	Stavový indikátor LED	75
	LEDy úrovne nabitia batérie	75
	Výstraha diaľkového ovládača	76
	Optimálna prenosová zóna	76
	Prepojenie diaľkového ovládača	76
	Ovládanie dotykovkej obrazovky	77
6.2	DJI RC-N3	79
	Prevádzka	79
	Zapnutie/vypnutie	79
	Nabíjanie batérie	79
	Ovládanie stabilizátora a kamery	79
	Prepínač letového režimu	80
	Tlačidlo prerušenia letu/návratu domov (RTH)	80
	LEDy úrovne nabitia batérie	80
	Výstraha diaľkového ovládača	81

Optimálna prenosová zóna	81
Prepojenie diaľkového ovládača	82
7 Príloha	84
7.1 Špecifikácie	84
7.2 Kompatibilita	84
7.3 Aktualizácia firmvéru	84
7.4 Flight Recorder (Záznamník letov)	85
7.5 Poletový kontrolný zoznam	85
7.6 Pokyny na údržbu	85
7.7 Postupy riešenia problémov	86
7.8 Riziká a varovania	87
7.9 Likvidácia	87
7.10 Certifikácia C0 a C1	88
Priama diaľková identifikácia	89
Varovania diaľkového ovládača	90
Prehľad o geografickej zóne GEO Awareness	90
Zóny GEO	91
Oznámenie EASA	94
Pôvodné pokyny	94
7.11 Informácie o popredajných službách	94

Profil výrobku

1 Profil výrobku

1.1 Prvé použitie

Kliknutím na prepojenie alebo naskenovaním kódu QR sa spustí inštruktážne video.



<https://www.dji.com/lito-x1/video>

Príprava lietadla

1. Odstráňte z kamery ochranný kryt stabilizátora.

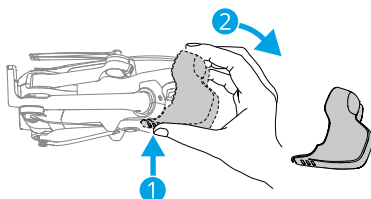

2. Jedným stlačením tlačidla napájania aktivujete batériu.

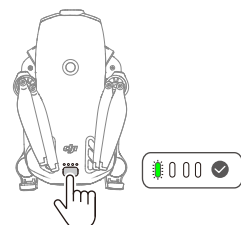

3. Rozložte ramená lietadla podľa znázornenia.

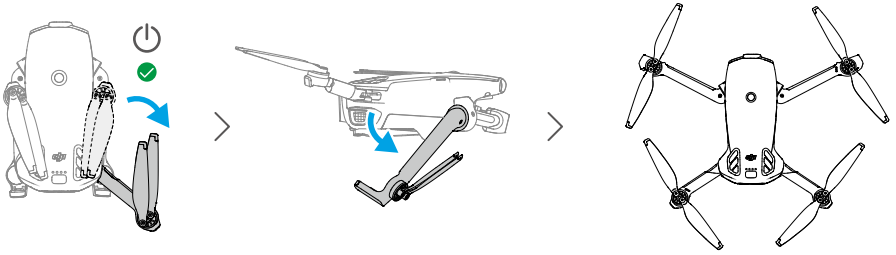

- **Automatické zapnutie:** Rozložením pravého zadného ramena sa lietadlo predvolene zapne.
- **Automatické vypnutie:** Zložením pravého zadného ramena sa iniciuje automatické odpočítavanie času pred vypnutím. Ak chcete zrušiť vypnutie počas odpočítavania, stlačte jedenkrát tlačidlo napájania.

-
-  Funkcia Zapnúť rozložením ramena je predvolene povolená. Funkcia Vypnúť zložením ramena je predvolene zakázaná. Funkciu môžete povoliť alebo zakázať v časti DJI Fly, keď je lietadlo pripojené k diaľkovému ovládaču. Uistite sa, že firmvér lietadla, firmvér batérie a aplikácia sú aktualizované na najnovšiu verziu. V opačnom prípade nemusí byť táto funkcia k dispozícii.
-

- **Manuálne zapnutie/vypnutie:** Diaľkový ovládač sa zapína alebo vypína stlačením a podržaním tlačidla napájania lietadla.

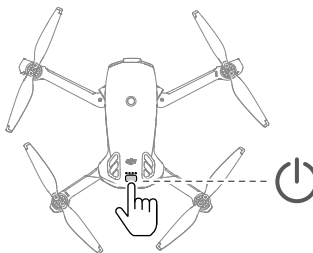

-
-  Ak lietadlo po aktivácii batérie nevzlietne, batéria sa po vypnutí lietadla na určitý čas opäť prepne do režimu spánku. V tomto prípade stlačte tlačidlo napájania alebo nabíjate batériu, aby ste ju opäť aktivovali pred použitím funkcie Zapnúť rozložením ramena.

- Keď sa používa port USB-C lietadla, lietadlo sa rozložením ramena nezapne. Pred použitím funkcie Zapnúť rozložením ramena odpojte pripojenie USB-C a počkajte niekoľko sekúnd.
- Ak lietadlo práve používa album, sťahuje materiály alebo aktualizuje firmvér, zložením ramena sa lietadlo nevypne.
- Ak dôjde k zrážke počas letu, funkcia automatického vypnutia nebude fungovať. Funkcia je dostupná po reštartovaní lietadla.

-
-  • Na nabíjanie inteligentnej letovej batérie sa odporúča používať nabíjačku DJI. Podrobnosti nájdete na oficiálnej webovej lokalite DJI.
- Pred zapnutím lietadla skontrolujte, že je odstránený ochranný kryt stabilizátora a všetky ramená sú rozložené. V opačnom prípade to môže znemožniť funkciu autodiagnostiky lietadla.
 - Keď sa lietadlo nepoužíva, odporúča sa nasadiť ochranný kryt stabilizátora.
-

Príprava diaľkového ovládača

DJI RC 2

1. Riadiace páky vyberte z úložných slotov a nasadte ich na diaľkový ovládač.

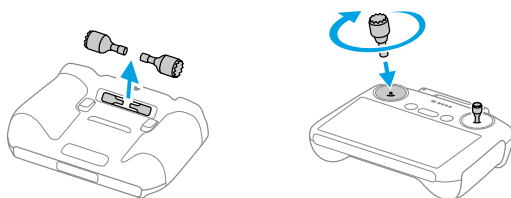

2. Rozložte antény.

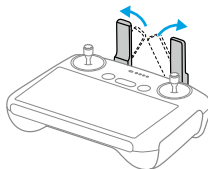

3. Diaľkový ovládač sa pred prvým použitím musí aktivovať a na aktiváciu je potrebné internetové pripojenie. Diaľkový ovládač sa zapína stlačením a ďalším stlačením a podržaním tlačidla napájania. Pri aktivovaní diaľkového ovládača postupujte podľa pokynov na obrazovke.

DJI RC-N3

1. Riadiace páky vyberte z úložných vybraní a nasadte ich na diaľkový ovládač.
2. Vytiahnite držiak mobilného zariadenia. Vyberte vhodný kábel diaľkového ovládača podľa typu portu mobilného zariadenia (štandardne je pripojený kábel s konektorom USB-C). Mobilné zariadenie vložte do držiaka a potom pripojte koniec kábla bez loga diaľkového ovládača k mobilnému zariadeniu. Skontrolujte bezpečné umiestnenie vášho mobilného zariadenia.

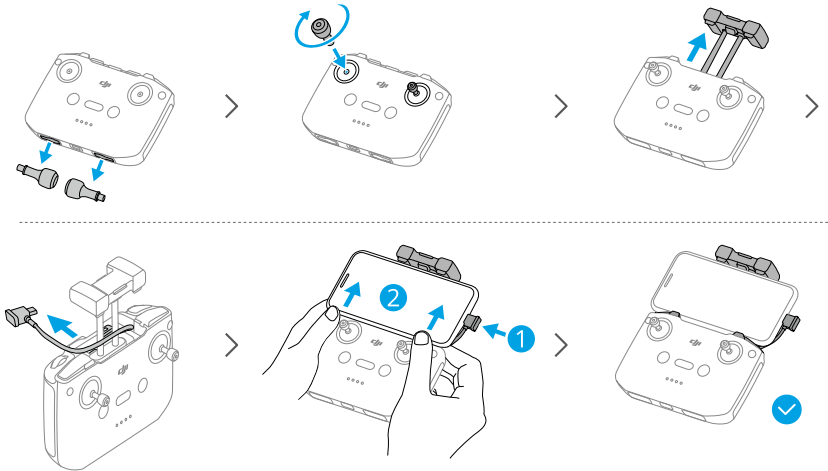

- Ak sa pri používaní mobilného zariadenia so systémom Android zobrazí výzva na pripojenie USB, vyberte možnosť iba nabíjanie. Iné možnosti môžu spôsobiť zlyhanie pripojenia.
- Nastavte držiak mobilného zariadenia a skontrolujte, že vaše mobilné zariadenie je pevne zaistené.

Aktivácia

Pred prvým použitím sa lietadlo musí aktivovať. Zapnite lietadlo, resp. diaľkový ovládač, stlačením a ďalším stlačením a podržaním tlačidla napájania, potom podľa pokynov na obrazovke aktivujte lietadlo použitím DJI Fly. Na aktiváciu sa vyžaduje pripojenie na internet.

Spárovanie lietadla s diaľkovým ovládačom

Po aktivácii sa lietadlo automaticky spáruje s diaľkovým ovládačom. Ak automatické spárovanie neprebehne úspešne, postupujte podľa pokynov na obrazovke v DJI Fly a spárujte lietadlo s diaľkovým ovládačom, aby ste získali optimálny záručný servis.

Aktualizácia firmvéru

Keď je k dispozícii aktualizácia firmvéru, na DJI Fly sa zobrazí výzva. Aktualizujte firmvér vždy, keď sa zobrazí výzva. V opačnom prípade nemusia byť niektoré funkcie k dispozícii.

1.2 Prehľad

Lietadlo

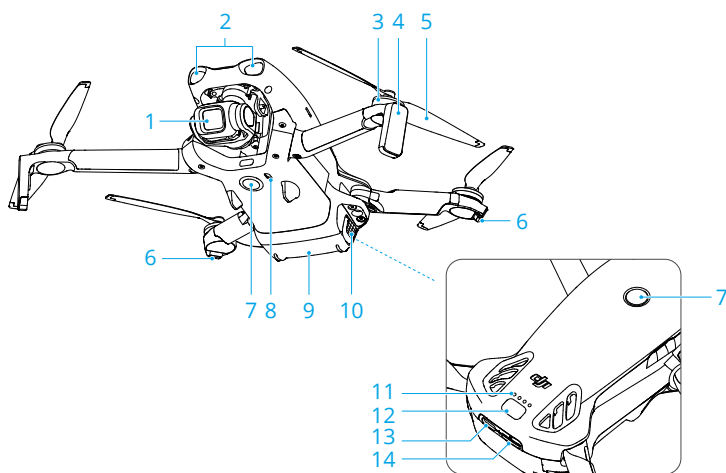

1. Stabilizátor a kamera
2. LiDAR mieriaci dopredu ^[1]
3. Motory
4. Pristávacie zariadenie (zabudované antény)
5. Vrtule
6. Indikátory stavu lietadla
7. Všesmerový monokulárny vizuálny systém ^[2]
8. Infračervený snímací systém obrátený nadol
9. Inteligentná letová batéria
10. Spony batérií
11. Diódy LED úrovne batérie
12. Tlačidlo napájania

13. Port USB-C

- [1] LiDAR mieraci dopredu spĺňa požiadavky na bezpečnosť laserových výrobkov triedy 1 pre ľudské oko.
- [2] Všesmerový monokulárny vizuálny systém dokáže rozpoznať prekážky v horizontálnych smeroch a nad nimi.

14. Zásuvka na kartu microSD

Diaľkový ovládač DJI RC 2

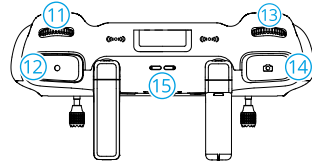
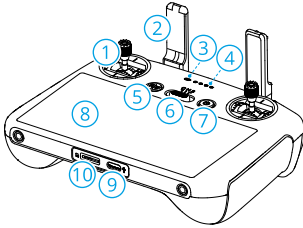

1. Riadiace páky
 2. Antény
 3. Stavový LED indikátor
 4. Diódy LED úrovne batérie
 5. Tlačidlo prerušenia letu/návratu domov (RTH)
 6. Prepínač letového režimu
 7. Tlačidlo napájania
 8. Dotyková obrazovka
 9. Port USB-C
 10. Zásuvka karty microSD
 11. Ovládač stabilizátora
 12. Tlačidlo záznamu
 13. Ovládacie koliesko kamery ^[1]
 14. Tlačidlo zaostrenia/spúšte
 15. Reproduktor
 16. Úložné sloty riadiacej páky
 17. Prispôsobiteľné tlačidlo C2 ^[1]
 18. Prispôsobiteľné tlačidlo C1 ^[1]
- [1] Pri zobrazovaní a nastavovaní funkcie tlačidla prejdite do náhľadu z kamery na DJI Fly a ťuknite na *** > Control (Ovládanie) > Button Customization (Prispôsobiteľné tlačidlo).

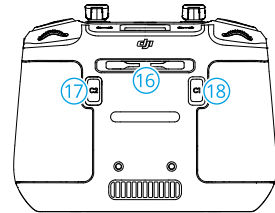

Dialkový ovládač DJI RC-N3

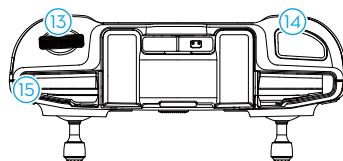
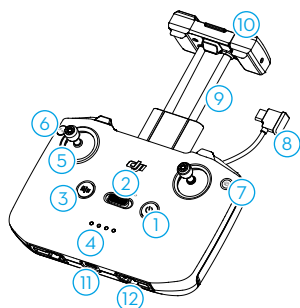

1. Tlačidlo napájania
2. Prepínač letového režimu
3. Tlačidlo Prerušenie letu/RTH
4. LEDy úrovne nabitia batérie
5. Riadiace páky
6. Prispôsobiteľné tlačidlo ^[1]
7. Tlačidlo Foto/Video
8. Kábel diaľkového ovládača
9. Držiak mobilného zariadenia
10. Antény
11. Port USB-C
12. Vybrania na uloženie riadiacej páky
13. Ciferník kardanového závesu
14. Tlačidlo uzávierka/záznam
15. Vybranie pre mobilné zariadenie

[1] Pri zobrazovaní a nastavovaní funkcie tlačidla prejdite do náhľadu z kamery na DJI Fly a ťuknite na *** > Control (Ovládanie) > Button Customization (Prispôsobiteľné tlačidlo).

Bezpečnost letu

2 Bezpečnosť letu

Po dokončení predletovej prípravy sa odporúča natrénovať si letové zručnosti a precvičiť bezpečné lietanie. Vyberte si vhodnú oblasť na let na základe nasledujúcich požiadaviek a obmedzení. Pri lietaní prísne dodržiavajte miestne zákony a predpisy. Pred letom si prečítajte *Bezpečnostné pokyny*, aby ste zaistili bezpečné používanie výrobku.

2.1 Obmedzenia letov

System GEO (Geospatial Environment Online)

System DJI Geospatial Environment Online (GEO) je globálny informačný systém, ktorý v reálnom čase poskytuje informácie o bezpečnosti letu a aktualizácie obmedzení a znemožňuje lietanu bezpilotných lietadiel v obmedzenom leteckom priestore. Za výnimočných okolností môžu byť zakázané priestory odomknuté, aby sa lety umožnili. Najprv si však musíte podať žiadosť o odomknutie v závislosti od aktuálnej úrovne obmedzenia v plánovanej letovej oblasti. System GEO nemusí byť plne v súlade s miestnymi zákonmi a predpismi. Za bezpečnosť letu ste zodpovední sami a pred požiadaním o odblokovanie zakázanej oblasti musíte znova prekonzultovať s miestnymi orgánmi príslušné právne a regulačné požiadavky. Viac informácií o systéme GEO nájdete na adrese <https://fly-safe.dji.com>.

Letové limity

Z bezpečnostných dôvodov sú predvolene povolené letové obmedzenia, čo vám pomôže bezpečne prevádzkovať lietadlo. Môžete nastaviť letové limity pre výšku a vzdialenosť. Limity nadmorskej výšky, limity vzdialenosti a zóny GEO fungujú súbežne na riadenie bezpečnosti letu, ak je k dispozícii globálny navigačný satelitný systém (GNSS). Keď nie je k dispozícii GNSS, obmedziť sa dá len nadmorská výška.

Obmedzenia letovej výšky a vzdialenosti letu

Maximálna výška obmedzuje letovú výšku lietadla, zatiaľ čo maximálna vzdialenosť obmedzuje polomer letu okolo domovského bodu lietadla. V aplikácii DJI Fly možno tieto limity zmeniť na zvýšenie bezpečnosti letu.

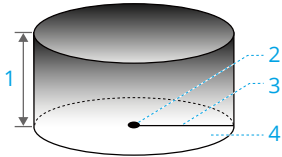

1. Maximálna výška
2. Domovský bod (horizontálna poloha)
3. Maximálna vzdialenosť
4. Výška lietadla pri vzlete

Silný signál GNSS

	Obmedzenia letov	Výzva v aplikácii DJI Fly
Maximálna výška	Nadmorská výška lietadla nesmie prekročiť hodnotu nastavenú v DJI Fly.	Bola dosiahnutá maximálna leto-vá výška.
Maximálna vzdialenosť	Priama vzdialenosť od lietadla k domovskému bodu nesmie prekročiť maximálnu vzdialenosť letu nastavenú v DJI Fly.	Bola dosiahnutá maximálna vzdialenosť letu.

Slabý signál GNSS

	Obmedzenia letov	Výzva v aplikácii DJI Fly
Maximálna výška	<ul style="list-style-type: none"> • Letová výška je obmedzená na 30 m nad miestom vzletu, ak je osvetlenie dostatočné. • Letová výška je obmedzená na 2 m nad zemou, ak osvetlenie nie je dostatočné a infračervený snímací systém smerujúci nadol je funkčný. • Letová výška sa obmedzuje na 30 m nad miestom vzletu, ak osvetlenie nie je dostatočné a infračervený snímací systém smerujúci nadol je nefunkčný. 	Bola dosiahnutá maximálna leto-vá výška.
Maximálna vzdialenosť	Bez limitu	

- ⚠ • Pri každom zapnutí lietadla sa automaticky zruší limit výšky, pokiaľ bude signál GNSS silný (intenzita signálu GNSS ≥ 2), a limit sa neuplatní ani v prípade, že signál GNSS následne zoslabne.

- Ak lietadlo z dôvodu zotrvačnosti vyletí z nastaveného letového rozsahu, môžete ho naďalej ovládať, ale nemôžete s ním odletieť ďalej.
-

Zóny GEO

Systém DJI GEO označuje bezpečné letové miesta, poskytujú úroveň rizika a bezpečnostné upozornenia jednotlivým letom a ponúka informácie o obmedzenom vzdušnom priestore. Všetky obmedzené letové priestory sa označujú ako GEO zóny, ktoré sa ďalej delia na zóny s obmedzením, autorizačné zóny, výstražné zóny, zóny so zvýšenou výstrahou a zóny nadmorskej výšky. Tieto informácie si na DJI Fly môžete prezerat v reálnom čase. Zóny GEO sú špecifické letové oblasti, medzi ktoré patria okrem iného letiská, miesta konania veľkých podujatí, miesta výskytu mimoriadnych udalostí (napríklad lesných požiarov), jadrové elektrárne, väznice, vládne objekty a vojenské zariadenia. Systém GEO štandardne obmedzuje vzlety a lety v zónach, ktoré by mohli spôsobovať bezpečnostné problémy. Mapa zón GEO, ktorá obsahuje komplexné informácie o zónach GEO na celom svete, je k dispozícii na oficiálnom webovom sídle spoločnosti DJI: <https://fly-safe.dji.com/nfz/nfz-query>.

Odblokovanie zón GEO

Samočinné odomknutie je určené na odomknutie autorizačných zón. Ak chcete zrealizovať samočinné odomknutie, musíte odoslať žiadosť o odomknutie cez webové sídlo spoločnosti DJI FlySafe na adrese <https://fly-safe.dji.com>. Po schválení žiadosti o odomknutie môžete synchronizovať licenciu na odomknutie z aplikácie DJI Fly. Zónu môžete odomknúť aj tak, že lietadlo spustíte alebo vletíte priamo do schválenej autorizačnej zóny a podľa pokynov na DJI Fly zónu odomknete.

Individuálne odomykanie je prispôsobené používateľom so špeciálnymi požiadavkami. Určuje používateľom definované individuálne letové oblasti a poskytuje dokumenty s letovými povoleniami špecifické pre potreby rôznych používateľov. Táto možnosť odomknutia je k dispozícii vo všetkých krajinách a regiónoch a možno o ňu požiadať cez webové sídlo spoločnosti DJI FlySafe na adrese <https://fly-safe.dji.com>.



- V záujme zaistenia bezpečnosti letu nebude môcť lietadlo po vstupe do odomknutej zóny vyletieť z nej. Ak sa bod návratu nachádza mimo odomknutej zóny, lietadlo sa nebude môcť vrátiť domov.
-

2.2 Požiadavky na letové prostredie

1. NELIETAJTE za nepriaznivých poveternostných podmienok, ako je silný vietor, sneh, dážď a hmla.
2. Lietajte len na otvorených plochách. Vysoké budovy a veľké kovové konštrukcie môžu znižovať presnosť palubného kompasu a systému GNSS. Pred pokračovaním v lete po vzlietnutí skontrolujte, či vás hlasová výzva informuje o aktualizácii domovského bodu. Ak lietadlo vzlietlo v blízkosti budov, presnosť domovského bodu sa nedá zaručiť. V tomto prípade venujte zvýšenú pozornosť aktuálnej polohe lietadla pri automatickom RTH. Keď sa lietadlo nachádza v blízkosti domovského bodu, odporúča sa zrušiť automatický RTH a ovládať lietadlo manuálne, aby pristálo na vhodnom mieste.
3. S lietadlom lietajte v rámci vizuálnej viditeľnosti (VLOS). Vyhýbajte sa horám a stromom, ktoré blokujú signál GNSS. Každý let za hranicou vizuálnej viditeľnosti (BVLOS) sa môže uskutočniť len ak výkonnosť lietadla, znalosti a zručnosti pilota a manažment prevádzkovej bezpečnosti spĺňajú požiadavky miestnych predpisov pre BVLOS. Vyhýbajte sa prekážkam, davom ľudí, stromom a vodným plochám. Z bezpečnostných dôvodov NELIETAJTE s lietadlom v blízkosti letísk, diaľnic, železničných staníc, železničných tratí, centier miest alebo iných citlivých oblastí, pokiaľ ste nezískali akékoľvek povolenie alebo súhlas podľa miestnych predpisov.
4. Pri slabom signále GNSS lietajte s lietadlom v prostredí s dobrým osvetlením a viditeľnosťou. Za zlých svetelných podmienok nemusí vizuálny systém fungovať správne.
5. Rušenie minimalizujte tak, že sa budete vyhýbať oblastiam s vysokou úrovňou elektromagnetizmu, ako sú miesta v blízkosti elektrických vedení, základňových staníc, transformačných staníc a vysielačích veží.
6. Pri lete vo veľkých výškach má lietadlo a jeho batéria obmedzený výkon. Lietajte opatrne. NELIETAJTE nad stanovenú letovú výšku.
7. Brzdná dráha lietadla závisí od letovej výšky. Čím väčšia je letová výška, tým dlhšia je brzdná dráha. Na zaistenie bezpečnosti letu vo veľkých výškach by ste si mali vyhradit primeranú brzdnú dráhu.
8. Systém GNSS v lietadle sa nedá používať v polárnych oblastiach. Namiesto toho používajte vizuálny systém.
9. NEVZLIETAJTE z pohybujúcich sa objektov, ako sú autá, lode a lietadlá.
10. NEVZLIETAJTE z jednofarebných povrchov ani z povrchov so silnými odrazmi, napríklad zo strechy auta.
11. Pri vzlete v púšti alebo na pláži buďte opatrní, aby sa do lietadla nedostal piesok.
12. Lietadlo NEPREVÁDZKUJTE v prostredí s rizikom požiaru alebo výbuchu.

13. Používajte lietadlo a súvisiace zariadenia v suchom prostredí.
14. NEPOUŽÍVAJTE lietadlo a súvisiace zariadenia v nasledujúcich prostrediach: na miestach nehôd, požiarov, výbuchov, povodní, cunami, lavín, zosuvov pôdy, zemetrasení, v oblastiach s prachom alebo piesočnými búrkami. Počas prevádzky dbajte na to, aby ste sa vyhli kontaktu so slanou hmlou a plesňami.
15. Lietadlo NEPREVÁDZKUJTE v blízkosti krdľov vtákov.

2.3 Zodpovedné používanie lietadla

Aby ste predišli vážnym zraneniam a škodám na majetku, dodržiavajte tieto pravidlá:

1. Uistite sa, že NIE ste pod vplyvom anestézie, alkoholu ani liekov a drog, ani že netrpíte závratmi, únavou, nevoľnosťou alebo inými stavmi, ktoré by mohli zhoršiť schopnosť bezpečne ovládať lietadlo.
2. Po pristátí najprv vypnite lietadlo a potom vypnite diaľkový ovládač.
3. NESMIETE púšťať, spúšťať, vystreľovať ani inak presúvať žiadne nebezpečné bremená na budovy, osoby alebo zvieratá, čo by mohlo spôsobiť zranenie osôb alebo škody na majetku.
4. NEPOUŽÍVAJTE lietadlo, ktoré sa náhodne poškodilo, havarovalo alebo nie je v dobrom stave.
5. Presvedčte sa, že ste dostatočne zaškolení a máte plány na mimoriadne situácie na prípad núdze alebo incidentu.
6. Skontrolujte, že máte letový plán. NELIETAJTE s lietadlom bezohľadne.
7. Pri používaní fotoaparátu rešpektujte súkromie ostatných. Dbajte na dodržiavanie miestnych zákonov o ochrane osobných údajov, predpisov a morálnych noriem.
8. NEPOUŽÍVAJTE tento výrobok na iné ako všeobecné osobné použitie.
9. NEPOUŽÍVAJTE ho na nezákonné alebo nevhodné účely, ako je špionáž, vojenské operácie alebo neoprávnené vyšetrovanie.
10. Tento výrobok NEPOUŽÍVAJTE na ohováranie, zneužívanie, obťažovanie, prenasledovanie, vyhrážanie alebo iné porušovanie zákonných práv, ako je právo na ochranu súkromia a publicity iných osôb.
11. NEVSTUPUJTE na súkromný majetok iných osôb.

2.4 Predletový kontrolný zoznam

1. Odstráňte z kamery ochranný kryt stabilizátora.

2. Skontrolujte, že inteligentná letová batéria a vrtule sú spoľahlivo namontované.
3. Skontrolujte, či diaľkový ovládač, mobilné zariadenie a inteligentná letová batéria sú plne nabité.
4. Skontrolujte, že ramená a vrtule lietadla sú rozložené.
5. Skontrolujte, že stabilizátor a kamera fungujú normálne.
6. Skontrolujte, že motorom nič nebráni a že fungujú normálne.
7. Skontrolujte, či je aplikácia DJI Fly úspešne pripojená k lietadlu.
8. Skontrolujte, že všetky objektívy a snímače kamery sú čisté.
9. **NEINŠTALUJTE** necertifikované príslušenstvo ani externé zariadenia, pretože to môže viesť k poškodeniu produktu alebo bezpečnostným rizikám.



- Aby sa predišlo zníženiu ťahu pri nasadenom chrániči vrtúl, nepoužívajte Inteligentnú letovú batéria radu DJI Lito Plus ani neumiestňujte žiadnu zariadenia tretích strán so záťažou.
-

10. Uistite sa, že možnosť Obstacle Avoidance Action (Akcia vyhýbania sa prekážkam) je nastavená v DJI Fly, a že sú správne nastavené hodnoty **Max Altitude (Maximálna letová výška)**, **Max Distance (Maximálna vzdialenosť)** a **Auto RTH Altitude (Automatická výška RTH)** podľa miestnych zákonov a predpisov.

Základný let



3 Základný let

3.1 Automatické vzlietnutie/pristátie

Automatický vzlet

1. Spustíte DJI Fly a vstúpte do náhľadu kamery.
2. Vykonajte všetky kroky predletového kontrolného zoznamu.
3. Ťknite na . Ak sú podmienky na vzlet bezpečné, stlačte a podržte tlačidlo na potvrdenie.
4. Lietadlo vzlietne a vznáša sa nad zemou.

Automatické pristátie

1. Ak sú podmienky na pristátie bezpečné, ťknite na , potom ťknite na  a podržte ho.
2. Automatické pristátie môžete zrušiť ťknutím na .
3. Ak nadol obrátený vizuálny systém funguje normálne, zapne sa Landing Protection.
4. Motory sa po pristáť automaticky zastavia.

 • Vyberte si vhodné miesto na pristátie.

3.2 Spustenie/zastavenie motora

Spustenie motorov

Motory sa spúšťajú jedným z príkazov kombinovanej páky (CSC), ako je znázornené dolu. Keď sa motory začnú otáčať, uvoľnite naraz obe páčky.



Zastavenie motorov

Motory možno zastaviť dvoma spôsobmi:

Metóda 1: Keď lietadlo pristane, stlačte plynovú páku a pridržte ju, kým sa motory nezastavia.

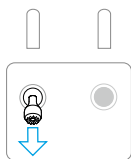

Režim riadiacej páky: Režim 2

Metóda 2: Po pristátí lietadla vykonajte jeden z CSC podľa nasledujúceho postupu, kým sa motory nezastavia.



Zastavenie motorov počas letu

⚠ • Zastavenie motorov počas letu spôsobí pád lietadla.

Predvolené nastavenie pre **Emergency Propeller Stop** v aplikácii DJI Fly je **Emergency Only**, čo znamená, že motory sa môžu zastaviť uprostred letu len ak lietadlo zistí, že sa ocitlo v núdzovej situácii, napríklad, že lietadlo je účastníkom kolízie, motor sa zastavil, lietadlo je vo výkrute vi vzduchu alebo lietadlo je neovládateľné a veľmi rýchlo stúpa alebo klesá. Uprostred letu motory zastavíte rovnakým postupom s CSC, aký bol použitý na spustenie motorov. Upozorňujeme, že pri vykonávaní CSC musíte riadiace páky podržať dve sekundy, aby sa motory zastavili. **Núdzové zastavenie vrtule** možno v aplikácii zmeniť na **Kedykoľvek**. Túto možnosť používajte opatrne.

3.3 Ovládanie lietadla

Na ovládanie pohybov lietadla sa môžu používať riadiace páky diaľkového ovládača. Riadiace páky môžete ovládať v režime 1, režime 2 alebo režime 3, ako uvádzame ďalej v texte.

Predvolený režim ovládania diaľkového ovládača je režim 2. Ako príklad na ilustráciu používania riadiacich pák sa v tejto príručke používa režim 2. Čím viac páku posuniete od stredu, tým rýchlejšie lietadlo letí.

Režim 1

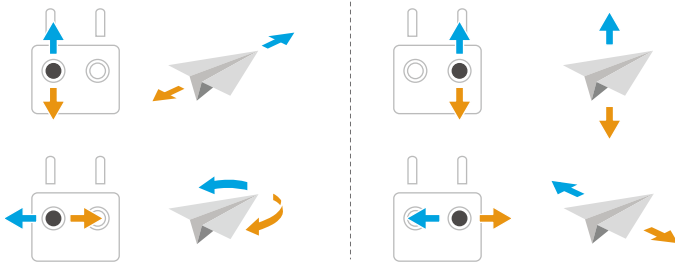

Režim 2

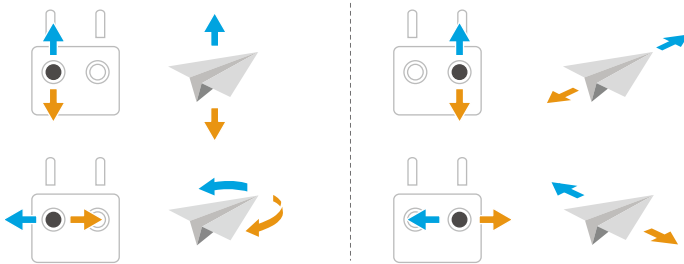

Režim 3

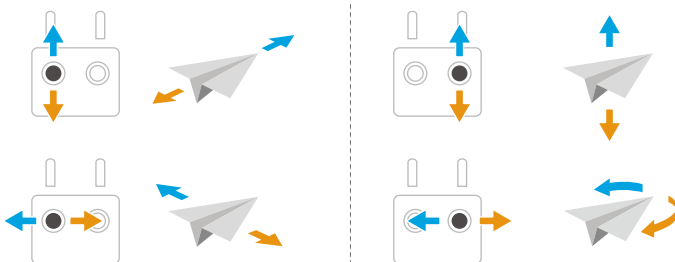

3.4 Postupy vzletu/pristávania

- ⚠ • Lietadlo NEVYPÚŠŤAJTE z dlane, ani keď ho držíte rukou.
 - NEPOUŽÍVAJTE lietadlo pri príliš jasnom alebo príliš tmavom osvetlení, aby ste mohli použiť diaľkový ovládač. Zodpovedáte za správne nastavenie jasú displeja a množstva priameho slnečného svetla na obrazovke, aby ste predišli problémom s jasným zobrazením obrazovky.
1. Predletový kontrolný zoznam je zostavený tak, aby vám pomohol bezpečne lietať. Pred každým letom prejdite celý predletový kontrolný zoznam.
 2. Položte lietadlo na otvorenú rovnú plochu zadnou časťou lietadla k sebe.
 3. Zapnite napájanie diaľkového ovládača i lietadla.
 4. Spustite DJI Fly a vstúpte do náhľadu kamery.
 5. Počkajte na dokončenie autodiagnostiky lietadla. Ak DJI Fly nezobrazuje žiadne nezvyčajné varovanie, môžete spustiť motory.
 6. Pomaly stláčajte plynovú páku, aby ste pomaly vzlietli.
 7. Pri pristávaní sa vznášajte na mieste nad rovným povrchom a potlačením plynovej páky nadol klesajte.
 8. Po pristátí stlačte plynovú páku a pridržte ju, kým sa motory nezastavia.
 9. Vypnite najprv lietadlo, potom diaľkový ovládač.

3.5 Záznam zvuku aplikáciou

Keď sa lietadlo používa s diaľkovým ovládačom DJI RC-N3, nahrávanie zvuku cez aplikáciu je k dispozícii. V náhľade z kamery v aplikácii môžete ťuknutím na *** > **Kamera** povoliť zaznamenávanie aplikáciou. Zvuk sa bude zaznamenávať príslušným zariadením na záznam zvuku, zatiaľ čo video zaznamenáva lietadlo. V živom náhľade sa zobrazí ikona mikrofónu.

- ⚠ • Počas záznamu NEVYPÍNAJTE obrazovku ani neprepínajte na iné aplikácie.
- ☀ • Medzi podporované zariadenia na záznam zvuku patrí zabudovaný mikrofón smartfónu a zariadenia Bluetooth. Pri používaní niektorých zariadení Bluetooth sa môžu vyskytnúť problémy s kompatibilitou záznamu zvuku. Pred záznamom ich určite otestujte.
- Záznam zvuku možno povoliť alebo zakázať len pred zaznamenávaním.
- Pri prezeraní alebo preberaní videí v náhľade Album na DJI Fly sa zvuk zaznamenaný funkciou záznamu zvuku automaticky zlúči do videosúboru.

3.6 Návrhy a tipy na videá

1. V DJI Fly vyberte požadovaný režim činnosti stabilizátora.
2. Fotografovať alebo zaznamenávať videá pri lete sa odporúča v režime Normal (Štandardný) alebo Cine (Film).
3. NELLIETAJTE za zlého počasia, napríklad počas daždivých alebo veterných dní.
4. Vyberte si nastavenia kamery, ktoré najlepšie vyhovujú vašim potrebám.
5. Vykonať letové testy na stanovenie letových trás a náhľad scén.
6. Riadiace páky stláčajte jemne, aby ste zabezpečili plynulý a stabilný pohyb lietadla.

Inteligentný letový režim

4 Inteligentné letové režimy



Kliknite dolu na prepojenie alebo naskenujte kód QR a pozrite si inštruktážne video.



<https://www.dji.com/lito-x1/video>

4.1 FocusTrack (Sústredené sledovanie)

Spotlight (Reflektor)

Umožňuje mať kameru so stabilizátorom vždy obrátenú smerom na objekt, pokým manuálne ovládate let.

Keď vizuálny systém funguje normálne, lietadlo zistenú prekážku obletí alebo zabrzdí podľa akcie vyhýbania sa prekážkam nastavenej v DJI Fly.

 V športovom režime je vyhýbanie sa prekážkam vypnuté.

Podporované objekty:

- Stacionárne objekty
- Pohybujúce sa objekty (len vozidlá, lode a osoby)

Bod záujmu (POI)

Umožňuje lietadlu preletieť okolo objektu.

Ak vizuálny systém funguje normálne, lietadlo obletí prekážky bez ohľadu na letové režimy alebo nastavenia akcie vyhýbania sa prekážkam v DJI Fly.



Podporované objekty:

- Stacionárne objekty
- Pohybujúce sa objekty (len vozidlá, lode a osoby)

ActiveTrack (Aktívne sledovanie)

Lietadlo sleduje objekt.

Ťuknutím na sledovacie koliesko alebo jeho posunutím zmeníte smer sledovania a lietadlo automaticky poletí zo svojej aktuálnej polohy  po vygenerovanej trajektórii

do zvoleného smeru sledovania  a bude pokračovať v sledovaní. Používatelia môžu tiež manuálne nastaviť smer sledovania a jeho výšku a vzdialenosť pomocou riadiacich pák. Ťuknutím na ikonu nastavení funkcie FocusTrack (Sústredené sledovanie)  nastavte parametre sledovania v aplikácii.

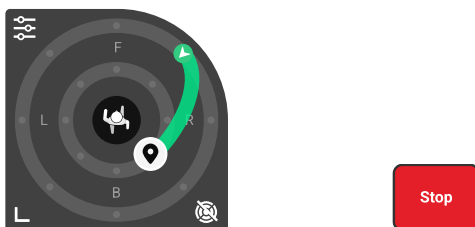

Ak vizuálny systém funguje normálne, lietadlo obletí prekážky bez ohľadu na letové režimy alebo nastavenia akcie vyhýbania sa prekážkam v DJI Fly.

Podporované objekty:

Pohybujúce sa objekty (len vozidlá, lode a osoby).

V režime ActiveTrack (Aktívne sledovanie) sú podporované nasledujúce rozsahy vzdialenosti a výšky medzi lietadlom a objektom uvedené nižšie.

Predmet	Ľudia	Vozidlá/člny
Horizontálna vzdialenosť	4 – 20 m	6 – 100 m
Výška	0,5 – 15 m	6 – 100 m

-  Ak je pri spustení funkcie ActiveTrack (Aktívne sledovanie) vzdialenosť a výška mimo rozsahu, lietadlo poletí do podporovaného rozsahu vzdialenosti a výšky.
- Odporúča sa, aby rýchlosť dynamického objektu neprekročila 12 m/s, inak lietadlo nebude schopné objekt správne sledovať.

Upozornenie

-  Lietadlo sa nedokáže vyhnúť pohybujúcim sa objektom, ako sú ľudia, zvieratá alebo vozidlá. Pri používaní funkcie FocusTrack (Sústredené sledovanie) venujte pozornosť okoliu, aby ste zaistili bezpečnosť letu.
- Funkciu FocusTrack (Sústredené sledovanie) NEPOUŽÍVAJTE v oblastiach s drobnými alebo tenkými objektmi (napr. konáre stromov alebo elektrické

vedenie), priehľadnými objektmi (napr. voda alebo sklo) alebo jednofarebnými povrchmi (napr. biele steny).

- Vždy buďte pripravení stlačiť tlačidlo Prerušenie letu na diaľkovom ovládači alebo ťuknúť na  b DJI Fly, aby ste mohli v prípade akejkolvek núdzovej situácie ovládať lietadlo manuálne.
- Pri používaní funkcie FocusTrack (Sústredené sledovanie) buďte mimoriadne opatrní v každej z nasledujúcich situácií:
 - ♦ Sledovaný objekt sa nepohybuje vo vodorovnej rovine.
 - ♦ Sledovaný objekt počas pohybu výrazne zmení tvar.
 - ♦ Sledovaný objekt je dlhší čas mimo zorného poľa.
 - ♦ Sledovaný objekt sa nachádza vo veľkých monochromatických oblastiach, ako sú zasnežené plochy alebo púšte.
 - ♦ Sledovaný objekt má podobnú farbu alebo vzor ako okolité prostredie.
 - ♦ Osvetlenie je extrémne tmavé (< 5 luxov) alebo jasné (> 100 000 luxov).
- Pri používaní funkcie FocusTrack (Sústredené sledovanie) dbajte na dodržiavanie miestnych zákonov a predpisov o ochrane osobných údajov.
- Odporúča sa sledovať len vozidlá, lode a osoby (nie však deti). Pri sledovaní iných objektov lietajte opatrne.
- Ako podporované pohybujúce sa objekty sa myslia automobily a malé až stredne veľké lode. NESLEDUJTE diaľkovo ovládané auto alebo loď.
- Sledovaný objekt môže byť neúmyselne zamenený za iný subjekt, ak prechádzajú blízko seba.

Používanie funkcie FocusTrack (Sústredené sledovanie)

Pred zapnutím funkcie FocusTrack (Sústredené sledovanie) sa uistite, že letové prostredie je otvorené, bez prekážok a s dostatočným množstvom svetla.

Funkcia FocusTrack (Sústredené sledovanie) sa aktivuje ťuknutím na ikonu FocusTrack  (Sústredené sledovanie) vľavo na náhľade z kamery alebo výberom objektu na obrazovke.

Po zapnutí funkciu ukončíte ďalším ťuknutím na ikonu FocusTrack  (Sústredené sledovanie).



Počas používania stlačte tlačidlo Flight Pause (Pozastavenie letu) na diaľkovom ovládači, aby ste zrušili výber objektu.



4.2 MasterShots (Majstrovské snímky)

Lietadlo vyberie prednastavenú trasu letu podľa typu objektu a vzdialenosti a automaticky vyhotoví rôzne klasické letecké fotografické zábery.

Upozornenie

- ⚠ • Režim MasterShots (Majstrovské snímky) používajte na miestach bez budov a iných prekážok. Skontrolujte, že v dráhe letu sa nenachádzajú ľudia, zvieratá ani iné prekážky.
- Vždy dávajte pozor na prekážky v okolí lietadla a používajte diaľkový ovládač, aby ste predišli kolízii alebo prekážkam lietadla.
- Režim MasterShots (Majstrovské snímky) **NEPOUŽÍVAJTE** v žiadnej z týchto situácií:
 - ♦ Keď je objekt dlhší čas zablokovaný alebo mimo priameho vizuálneho kontaktu.
 - ♦ Keď sa objekt nachádza vo veľkých monochromatických oblastiach, ako sú zasnežené plochy alebo púšte.
 - ♦ Ak má objekt podobnú farbu alebo vzor ako okolie.
 - ♦ Keď je objekt vo vzduchu.
 - ♦ Keď sa objekt rýchlo pohybuje.
 - ♦ Osvetlenie je extrémne tmavé (< 5 luxov) alebo jasné (> 100 000 luxov).
- Režim MasterShots (Majstrovské snímky) **NEPOUŽÍVAJTE** na miestach v blízkosti budov alebo tam, kde je signál GNSS slabý. V opačnom prípade sa dráha letu môže stať nestabilnou.
- Pri používaní režimu MasterShots (Majstrovské snímky) dbajte na dodržiavanie miestnych zákonov a predpisov o ochrane osobných údajov.

Používanie režimu MasterShots (Majstrovské snímky)

1. Ťuknite na ikonu režimu snímania na pravej strane náhľadu z kamery a vyberte položku MasterShots .
2. Po výbere objektu potiahnutím a po nastavení oblasti snímania začnite nahrávať ťuknutím na . Lietadlo začne automaticky lietať a nahrávať. Po skončení zaznamenávania sa lietadlo vráti do pôvodnej polohy.

3. Ťuknite na  alebo raz stlačte tlačidlo prerušenia letu na diaľkovom ovládači. Lietadlo okamžite opustí režim MasterShots (Majstrovské snímky) a vznáša sa na mieste.



4.3 QuickShots (Rýchle snímky)

Funkcia QuickShots má viacero režimov snímania. Lietadlo automaticky zaznamenáva podľa zvoleného režimu snímania a vytvára krátke video.

Upozornenie

-  • Pri používaní režimu Boomerang sa uistite, že máte dostatok miesta. Okolo lietadla ponechajte priestor s polomerom najmenej 30 m (99 stôp) a nad lietadlom priestor najmenej 10 m (33 stôp).
- Pri používaní režimu Asteroid sa uistite, že máte dostatok miesta. Za lietadlom ponechajte najmenej 40 m (131 stôp) a nad lietadlom 50 m (164 stôp).
- Režim QuickShots (Rýchle snímky) používajte na miestach bez budov a iných prekážok. Skontrolujte, že v dráhe letu sa nenachádzajú ľudia, zvieratá ani iné prekážky.
- Vždy dávajte pozor na predmety v okolí lietadla a používajte diaľkový ovládač, aby ste predišli kolízii alebo prekážkam lietadla.
- Režim QuickShots (Rýchle snímky) **NEPOUŽÍVAJTE** v žiadnej z týchto situácií:
 - ♦ Keď je objekt dlhší čas zablokovaný alebo mimo priameho vizuálneho kontaktu.
 - ♦ Keď sa objekt nachádza vo veľkých monochromatických oblastiach, ako sú zasnežené plochy alebo púšte.
 - ♦ Ak má objekt podobnú farbu alebo vzor ako okolie.
 - ♦ Keď je objekt vo vzduchu.
 - ♦ Keď sa objekt rýchlo pohybuje.
 - ♦ Osvetlenie je extrémne tmavé (< 5 luxov) alebo jasné (> 100 000 luxov).
- Režim QuickShots **NEPOUŽÍVAJTE** na miestach v blízkosti budov alebo tam, kde je signál GNSS slabý. V opačnom prípade sa dráha letu stáva nestabilnou.
- Pri používaní režimu QuickShots (Rýchle snímky) dbajte na dodržiavanie miestnych zákonov a predpisov o ochrane osobných údajov.



Používanie režimu QuickShots (Rýchle snímky)

1. Ťuknite na ikonu režimu snímania na pravej strane náhľadu z kamery a vyberte položku QuickShots .
2. Po výbere jedného z podrežimov ťuknite na ikonu plus alebo potiahnutím vyberte objekt na obrazovke. Potom ťuknite na  a začnite snímať. Lietadlo zaznamená zábery pri vykonávaní prednastaveného letového pohybu podľa zvolenej možnosti a následne vytvorí video. Po skončení zaznamenávania sa lietadlo vráti do pôvodnej polohy.
3. Ťuknite na  alebo raz stlačte tlačidlo prerušenia letu na diaľkovom ovládači. Lietadlo okamžite opustí režim QuickShots (Rýchle snímky) a vznáša sa na mieste.

4.4 Hyperlapse (Kontinuálne snímánie)

Režim Hyperlapse (Kontinuálne snímánie) zhotoví určitý počet fotografií v závislosti od časového intervalu a tieto fotografie následne zlúči do niekoľkosekundového videa. Je vhodný najmä na nahrávanie scén s pohyblivými prvkami, napríklad dopravnej premávky, pohybujúcich sa oblakov a východu alebo západu slnka.

Používanie režimu Hyperlapse (Kontinuálne snímánie)

1. Ťuknite na ikonu Shooting Modes (Režimy snímania) na náhľade z kamery a vyberte režim Hyperlapse (Kontinuálne snímánie) .
2. Vyberte režim Hyperlapse (Kontinuálne snímánie). Po nastavení príslušných parametrov ťuknite na tlačidlo uzávierky/nahrávania  a spustíte proces.
3. Ťuknite na  alebo stlačte tlačidlo zastavenia na diaľkovom ovládači. Lietadlo ukončí režim Hyperlapse (Kontinuálne snímánie) a vznáša sa na mieste.

4.5 Waypoint Flight (Let podľa traťových bodov)



V režime Waypoint Flight (Let podľa traťových bodov) môžete vopred nastaviť traťové body pre rôzne miesta snímania a potom na ich základe vygenerovať trasu letu. Lietadlo potom automaticky poletí po prednastavenej trase a vykoná prednastavené činnosti kamery.

Trasy letu si možno uložiť a zopakovať v rôznych časoch. Zachytíte tak zmeny v priebehu ročných období a efekt deň-noc.

-
- ⚠ • Pred zapnutím režimu Waypoint Flight (Let podľa traťových bodov) ťuknite na položku *** > **Safety (Bezpečnosť)** > **Manual Obstacle Avoidance (Manuálne vyhýbanie sa prekážkam)** a skontrolujte akciu vyhýbania sa prekážkam. Po nastavení akcie vyhýbania sa prekážkam na možnosť **Bypass (Obletieť)** alebo **Brake (Zabrzdiť)** lietadlo zabrzdí, ak počas letu podľa traťových bodov zistí prekážky. Ak je nastavená možnosť **Off (Vypnuté)**, lietadlo sa nedokáže vyhýbať prekážkam.
 - Trasa letu sa bude medzi traťovými bodmi zakrivovať, takže letová výška lietadla medzi traťovými bodmi môže byť počas letu nižšia ako letová výška bodov trasy. Pri nastavovaní traťového bodu dbajte, aby ste sa vyhli akýmkoľvek prekážkam pod ním.
-

- 💡 • Pred vzletom môžete mapu používať len na pridávanie traťových bodov.
 - Pred použitím mapy na pridanie traťového bodu pripojte diaľkový ovládač k internetu a stiahnite si mapu.
 - Ak je položka **Camera Action (Akcia kamery)** nastavená na možnosť **None (Žiadna)**, lietadlo bude iba automaticky lietať. Počas letu musíte kameru ovládať ručne.
 - Ak ste už nastavili položky **Heading (Kurz)** a **Gimbal Tilt (Sklon stabilizátora)** na možnosť **Face POI (Čelom k bodu záujmu)**, bod záujmu sa automaticky prepojí s týmito traťovými bodmi.
 - Pri používaní režimu Waypoint Flight (Let podľa traťových bodov) v EÚ nie je možné v položke **On Signal Lost (Pri strate signálu)** nastaviť akciu na možnosť **Continue (Pokračovať)**.
-

Používanie režimu Waypoint Flight (Let podľa traťových bodov)

1. Ťuknutím na  na ľavej strane náhľadu z kamery spustíte let podľa traťových bodov.
2. Podľa pokynov na obrazovke dokončíte nastavenia a vykonajte letovú trasu.
3. Opätovným ťuknutím na ikonu letu podľa traťových bodov  ukončíte tento typ letu a trasa letu sa automaticky uloží do knižnice.

4.6 Cruise Control (Tempomat)

Cruise Control (Tempomat) umožňuje uzamknúť rýchlosť letu a uľahčiť tak ovládanie a pohyby kamery. Počas používania tempomatu môžete pridať ďalší pohyb ovládacou pákou, aby ste dosiahli dynamické pohyby kamery, napríklad špirálový vzlet.

-
-  • Vyhybanie sa prekážkam pri lete s tempomatom sa riadi aktuálnym letovým režimom. Lietajte opatrne.
-

Používanie funkcie Cruise Control (Tempomat)

1. Nastavte jedno prispôsobiteľné tlačidlo diaľkového ovládača na funkciu Cruise Control (Tempomat).
2. Pri stláčaní riadiacich pák stlačte tlačidlo Cruise Control (Tempomat) a lietadlo automaticky poletí aktuálnou rýchlosťou.
3. Stlačte raz tlačidlo Flight Pause (Pozastavenie letu) na diaľkovom ovládači alebo ťuknutím na  ukončíte tempomat.

Lietadlo

5 Lietadlo

5.1 Letový režim

Lietadlo podporuje nasledujúce letové režimy, ktoré sa prepínajú prepínačom letového režimu na diaľkovom ovládači.

Režim Normal (Štandardný): Štandardný režim je vhodný pre väčšinu letových scenárov. Lietadlo sa dokáže presne vznášať na mieste, stabilne letieť a používať režimy inteligentného letu.

Režim Sport (Športový): Maximálna horizontálna rýchlosť letu lietadla bude vyššia ako v režime Normal. Upozorňujeme, že vyhýbanie sa prekážkam je v režime Sport vypnuté.

Režim Cine (Film): Režim Cine je založený na režime Normal s obmedzenou rýchlosťou letu, vďaka čomu je lietadlo počas zaznamenávania stabilnejšie.

Lietadlo sa automaticky prepne do režimu Attitude (Nastavenie polohy – ATTI), keď je vizuálny systém nedostupný alebo vypnutý a signál GNSS je slabý alebo ak je kompas rušený. Okolie môže ľahšie ovplyvňovať lietadlo v režime ATTI. Faktory prostredia, napríklad vietor, môžu spôsobiť horizontálny drift lietadla, ktorý predstavuje potenciálne nebezpečenstvo, najmä pri lete v obmedzených priestoroch. Lietadlo nedokáže automaticky vznášať sa na mieste alebo zabrzdíť, preto by mal pilot s lietadlom čo najskôr pristáť, aby predišiel nehode.

-
- 💡 • Letové režimy sú účinné len pri manuálnom lete a používaní tempomatu.
-
- ⚠️ • V režime Sport je vizuálny systém vypnutý. Znamená to, že lietadlo nemôže automaticky rozpoznať prekážky na svojej trase. Musíte pozorne sledovať okolité prostredie a ovládať lietadlo tak, aby ste sa vyhli prekážkam.
 - V režime Sport sa výrazne zvyšuje maximálna rýchlosť a predlžuje brzdná dráha lietadla. Pri bezvetří sa vyžaduje minimálna brzdná dráha 40 m.
 - Pri stúpaní a klesaní lietadla v režime Sport alebo Normal sa za bezvetria vyžaduje minimálna brzdná dráha 15 m.
 - V režime Sport sa výrazne zintenzívňuje odozva lietadla; znamená to, že aj malý pohyb riadiacej páky na diaľkovom ovládači spôsobí pohyb lietadla na veľkú vzdialenosť. Počas letu dbajte na zachovanie dostatočného manévrovacieho priestoru.
 - Pri videách zaznamenaných v režime Sport môže dochádzať k chveniu.
-

5.2 Indikátory stavu lietadla



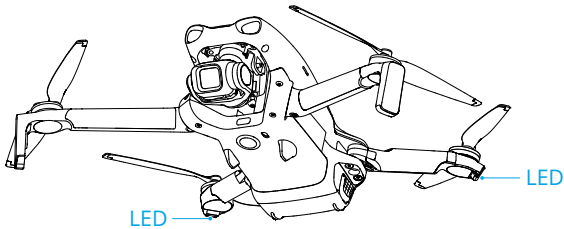

Lietadlo má dva indikátory stavu lietadla.







Keď je lietadlo zapnuté, ale motory nebežia, indikátory stavu lietadla zobrazia aktuálny stav lietadla.

Opisy indikátorov stavu lietadla

Normálne stavy

	Striedavo bliká červeno, žltá a zeleno	Zapnutie a vykonanie autodiagnostických testov
 × 4	Žltá blikne štyrikrát	Zahrievanie
	Pomaly bliká na zeleno	Systém GNSS aktivovaný
 × 2	Opakovane dvakrát blikne na zeleno	Aktivované vizuálne systémy
	Pomaly bliká na žltá	Systém GNSS a vizuálny systém sú vypnuté (režim ATTI je zapnutý)

Varovné stavy

	Rýchlo bliká na žltá	Strata signálu diaľkového ovládača
	Pomaly bliká na červeno	Vzlet je zakázaný (napr. slabá batéria) ^[1]
	Rýchlo bliká na červeno	Kriticky vybitá batéria
 —	Nepreušovaná červená	Kritická chyba
	Striedavo bliká na červeno a žltá	Vyžaduje sa kalibrácia kompasu

[1] Ak lietadlo nemôže vzlietnuť, pričom indikátory stavu pomaly blikajú na červeno, pozrite si varovné hlásenie v DJI Fly.

Po naštartovaní motorov budú indikátory stavu lietadla blikať nazeleno. V pevninskej Číne bliká indikátor stavu na ľavej strane lietadla načerveno a indikátor stavu na pravej strane bliká nazeleno.

-
- ⚠ • Požiadavky na osvetlenie sa líšia v závislosti od regiónu. Dodržiavajte miestne zákony a predpisy.
-

5.3 Funkcia Return to Home (Návrat domov)

Pozorne si prečítajte obsah tejto časti, aby ste mali istotu, že ste oboznámení so správaním lietadla pri návrate domov (RTH).

Funkcia Return to Home (Návrat domov) automaticky navedie lietadlo späť do posledného zaznamenaného domovského bodu. Funkcia RTH (Návrat domov) sa môže spustiť tromi spôsobmi: používateľ aktívne spustí RTH, vybitá batéria lietadla alebo strata signálu diaľkového ovládača (spustí sa funkcia Failsafe RTH (Návrat domov pri zlyhaní)). Ak lietadlo úspešne zaznamenalo domovský bod a polohovací systém funguje normálne, po spustení funkcie RTH (Návrat domov) lietadlo automaticky odletí a pristane v domovskom bode.

-
- 📄 • Home Point (Domovský bod): Domovský bod sa zaznamená pri vzlete, pokiaľ má lietadlo silný signál GNSS 📶 26 alebo kým je osvetlenie dostatočné. Po zaznamenaní domovského bodu oznámi DJI Fly hlasovú výzvu. Ak je potrebné aktualizovať domovský bod počas letu (ak ste napríklad zmenili svoju polohu), domovský bod môžete aktualizovať manuálne na stránke *** > **Bezpečnosť** v DJI Fly.
Keď sa lietadlo používa s diaľkovým ovládačom DJI RC 2, je k dispozícii [Dynamický domovský bod](#).
-

Pri funkcii RTH (Návrat domov) sa dráha AR RTH zobrazí na náhľade z kamery, čo vám pomôže zobraziť dráhu návratu a zaručiť bezpečnosť letu. Na náhľade z kamery sa zobrazuje aj domovský bod AR. Keď sa lietadlo dostane do oblasti nad domovský bod, kamera na stabilizátore sa automaticky obráti nadol. Tieň AR lietadla sa zobrazí na náhľade z kamery, keď sa lietadlo približuje k zemi. Umožní vám to ovládať lietadlo tak, aby pristálo presnejšie na vami zvolenom mieste.

Pri predvolenom nastavení sa na náhľade kamery zobrazí domovský bod AR, trasa AR RTH a tieň lietadla AR. Náhľad možno zmeniť v časti *** > **Bezpečnosť** > **Nastavenia AR**.

-
- ⚠ • Trasa AR RTH sa používa len ako referenčná a pri rôznych scenároch sa môže odchyľovať od skutočnej trasy letu. Počas RTH vždy venujte pozornosť živému náhľadu na obrazovke. Lietajte opatrne.

- Počas režimu RTH (Návrat domov) lietadlo automaticky nastaví sklon stabilizátora tak, aby kameru štandardne nasmeroval na trasu RTH. Použitie otočného ovládača stabilizátora na nastavenie orientácie kamery alebo stlačenie prispôsobiteľných tlačidiel na diaľkovom ovládači na opätovné vycentrovanie kamery zastaví automatické nastavenie sklonu stabilizátora lietadlom, čo môže zabrániť zobrazeniu trasy AR RTH.

Upozornenie



- Ak systém určovania polohy funguje neštandardne, lietadlo nemusí byť schopné vrátiť sa normálne do domovského bodu. Počas režimu Failsafe RTH (Návrat domov pri zlyhaní) môže lietadlo prejsť do režimu ATTI (Nastavenie polohy) a automaticky pristáť, ak polohovací systém funguje neštandardne.
- Ak nie je k dispozícii systém GNSS, nelietajte nad vodnými plochami, budovami so skleneným povrchom ani v situáciách, keď je výška nad zemou väčšia ako 30 metrov. Ak systém určovania polohy nefunguje normálne, lietadlo prejde do režimu ATTI (Nastavenie polohy).
- Pred každým letom je dôležité nastaviť vhodnú letovú výšku funkcie RTH (Návrat domov). Spustíte DJI Fly a nastavíte letovú výšku funkcie RTH (Návrat domov).
- Lietadlo nemôže počas režimu RTH (Návrat domov) snímať prekážky, ak podmienky prostredia nie sú vhodné pre snímací systém.
- Zóny GEO môžu ovplyvniť režim RTH (Návrat domov). Vyhnite sa lietaniu v blízkosti zón GEO.
- Lietadlo sa nemusí dokázať vrátiť do domovského bodu, ak je rýchlosť vetra príliš vysoká. Lietajte opatrne.
- Počas režimu RTH (Návrat domov) venujte zvýšenú pozornosť malým alebo tenkým objektom (napríklad konárom stromov alebo elektrickému vedeniu), alebo priehľadným objektom (napríklad vode alebo sklu). V prípade núdze ukončíte režim RTH (Návrat domov) a ovládajte lietadlo manuálne.
- Ak sa na dráhe RTH nachádzajú elektrické vedenia alebo vysielacie veže, ktoré lietadlo nemôže obletieť, položku Advanced RTH (Rozšírené možnosti návratu domov) nastavte na možnosť **Preset (Prednastavené)** a uistite sa, že letová výška funkcie RTH (Návrat domov) je nastavená vyššie ako všetky prekážky.
- Lietadlo zabrzdí a vráti sa domov podľa najnovších nastavení, ak sa nastavenia položky **Advanced RTH (Rozšírené možnosti návratu domov)** v DJI Fly zmenia počas režimu RTH (Návrat domov).

- Ak sa počas režimu RTH (Návrat domov) nastaví maximálna výška nižšia ako aktuálna výška, lietadlo najprv klesne na maximálnu výšku a potom pokračuje v návrate domov.
- Letová výška funkcie RTH (Návrat domov) sa počas režimu RTH nedá zmeniť.
- Ak je veľký rozdiel medzi aktuálnou letovou výškou a letovou výškou funkcie RTH (Návrat domov), presné množstvo spotrebovanej energie z batérie sa nedá vypočítať, pretože v rôznych letových výškach sú rôzne rýchlosti vetra. Zvýšenú pozornosť venujte výstražným hláseniam o napájaní z batérie a výstražným hláseniam v aplikácii DJI Fly.
- Keď je signál diaľkového ovládača počas funkcie Advanced RTH (Rozšírené možnosti návratu domov) normálny, pákou akcelerácie možno ovládať rýchlosť letu, ale orientácia a letová výška sa nedá ovládať a lietadlo nemožno ovládať tak, aby letelo doľava alebo doprava. Neustále stlačenie páky akcelerácie zvýši rýchlosť spotreby energie z batérie. Lietadlo nemôže obletieť prekážky, ak rýchlosť letu prekročí efektívnu rýchlosť snímania. Lietadlo zabrzdí, vznáša sa na mieste a ukončí režim RTH (Návrat domov), ak je páka akcelerácie stlačená úplne nadol. Lietadlo sa dá ovládať po uvoľnení páky akcelerácie.
- Ak lietadlo pri stúpaní počas prednastaveného režimu RTH (Návrat domov) dosiahne výškový limit aktuálnej polohy lietadla alebo domovského bodu, lietadlo prestane stúpať a vráti sa do domovského bodu na aktuálnej letovej výške. Počas režimu RTH (Návrat domov) pozorne sledujte bezpečnosť letu.
- Ak sa domovský bod nachádza v zóne letovej výšky, ale lietadlo nie, po dosiahnutí zóny letovej výšky lietadlo klesne pod limitnú letovú výšku, ktorá môže byť nižšia ako nastavená výška režimu RTH (Návrat domov). Lietajte opatrne.
- Lietadlo ukončí režim RTH (Návrat domov), ak je okolité prostredie príliš zložité na dokončenie návratu domov, hoci systém snímania funguje správne.
- Režim RTH (Návrat domov) sa nemôže spustiť počas automatického pristátia.

Advanced RTH (Rozšírené možnosti návratu domov)

Keď sa spustí funkcia Advanced RTH (Rozšírené možnosti návratu domov), lietadlo automaticky naplánuje najlepšiu trasu RTH, ktorá sa zobrazí v DJI Fly a upraví sa podľa okolitého prostredia. Počas režimu RTH (Návrat domov) lietadlo automaticky upraví rýchlosť letu podľa faktorov prostredia, ako je rýchlosť vetra, smer vetra a prekážky.

Ak je riadiaci signál medzi diaľkovým ovládačom a lietadlom dobrý, režim RTH (Návrat domov) ukončíte ťuknutím na  v DJI Fly alebo stlačením tlačidla RTH (Návrat domov) na

dialkovom ovládači. Po ukončení režimu RTH (Návrat domov) opäť získate kontrolu nad lietadlom.

Metóda spustenia

Používateľ aktívne spustí režim RTH (Návrat domov)

Počas letu môžete spustiť režim RTH (Návrat domov) stlačením a podržaním tlačidla RTH na dialkovom ovládači alebo ťuknutím na  z ľavej strany náhľadu z kamery a následným stlačením a podržaním ikony RTH.

Ak sa počas návratu domov (RTH) stratí signál diaľkového ovládača, lietadlo bude pokračovať v procese RTH bez ohľadu na prednastavenú akciu pri strate signálu.

Nízka úroveň nabitia batérie lietadla

Pri nízkej úrovni nabitia batérie počas letu, ktorá postačuje len na let do domovského bodu, sa v DJI Fly zobrazí varovné hlásenie. Ak ťuknutím potvrdíte režim RTH (Návrat domov) alebo neprijmete žiadne opatrenie pred skončením odpočítavania, lietadlo automaticky spustí režim RTH pri vybití batérii.

Ak zrušíte výzvu režimu RTH (Návrat domov) pri nízkom stave nabitia batérie a budete pokračovať v lete lietadla, lietadlo automaticky pristane, keď aktuálny stav batérie vydrží udržiavať lietadlo počas zostupu z aktuálnej výšky.

Automatické pristátie sa nedá zrušiť, stále však môžete s lietadlom letieť vodorovne pohybom páky akcelerácie a rolovej páky a meniť rýchlosť klesania lietadla pohybom plynovej páky. Čo najskôr odleťte s lietadlom na miesto vhodné na pristátie.



- Ak je úroveň nabitia inteligentnej letovej batérie príliš nízka a nie je dostatok energie na návrat domov, pristaňte čo najskôr. Oneskorená akcia spôsobí postupné znižovanie ťahu lietadla, čo môže pri úplnom vybití viesť až k nekontrolovanému pádu. To môže spôsobiť zničenie lietadla, škody na majetku tretích strán alebo zranenie osôb.
 - Počas automatického pristávania sa plynová páka NESMIE stláčať nahor. V opačnom prípade dôjde k postupnému znižovaniu ťahu lietadla a dokonca až k jeho pádu po úplnom vybití batérie.
-

Strata signálu diaľkového ovládača

Keď sa stratí signál diaľkového ovládača na viac ako 6 sekúnd, lietadlo automaticky spustí režim Failsafe RTH (Návrat domov pri zlyhaní), ak je akcia Signal Lost (Strata signálu) nastavená na možnosť RTH (Návrat domov). Akciu možno tiež nastaviť na Vznášanie sa na mieste alebo Pristátie.

Ak sú svetelné podmienky a podmienky prostredia vhodné pre vizuálny systém, v DJI Fly sa zobrazí dráha RTH, ktorú lietadlo vytvorilo pred stratou signálu. Lietadlo spustí funkciu RTH (Návrat domov) v režime Advanced RTH (Rozšírené možnosti návratu domov) podľa nastavení RTH. Lietadlo zostane v režime RTH (Návrat domov) aj po obnovení signálu diaľkového ovládača. DJI Fly patrične aktualizuje dráhu RTH.

Ak sú svetelné podmienky a prostredie nevhodné pre vizuálny systém, lietadlo zabrzdí a vznáša sa, potom prejde do režimu Original Route RTH (Pôvodná trasa návratu domov).

- Ak je vzdialenosť návratu domov (horizontálna vzdialenosť medzi lietadlom a domovským bodom) väčšia ako 50 m, lietadlo upraví svoju orientáciu a pred vstupom do prednastaveného režimu RTH (Návrat domov) preletí 50 m dozadu po pôvodnej trase letu.
- Ak je vzdialenosť návratu domov väčšia ako 5 m, ale menšia ako 50 m, lietadlo upraví svoju orientáciu a letí rovno späť do domovského bodu v aktuálnej výške.
- Ak je vzdialenosť návratu domov menšia ako 5 m, lietadlo okamžite pristane.

Postup v režime RTH (Návrat domov)

Po zapnutí režimu Advanced RTH (Rozšírené možnosti návratu domov) lietadlo zabrzdí a vznáša sa na mieste.

- **Keď sú svetelné podmienky alebo prostredie vhodné pre vizuálny systém:**
 - Lietadlo upraví svoju orientáciu na domovský bod, naplánuje najlepšiu dráhu podľa nastavení funkcie RTH (Návrat domov) a potom sa vráti do východiskového bodu, ak bol pri štarte k dispozícii systém GNSS.
 - Ak systém GNSS nebol k dispozícii a pri vzlete fungoval len vizuálny systém, lietadlo upraví svoju orientáciu na domovský bod, naplánuje najlepšiu dráhu podľa nastavení režimu RTH (Návrat domov) a potom sa vráti na pozíciu so silným signálom GNSS na základe nastavení režimu RTH. Bude pritom približne spätne sledovať trajektóriu odletu až do blízkosti domovského bodu. V tomto okamihu venujte pozornosť výzvam aplikácie a vyberte, či chcete nechať lietadlo automaticky vykonať režim RTH (Návrat domov) a pristáť, alebo chcete návrat domov a pristátie ovládať manuálne.

Dávajte pozor, ak systém GNSS nebol pri štarte k dispozícii:

- ◊ Skontrolujte, či je zapnuté vyhýbanie sa prekážkam.
- ◊ NELIETAJTE v úzkych priestoroch a rýchlosť vetra v okolí má byť najviac 3 m/s.
- ◊ Po vzlietnutí rýchlo vyleťte na voľné priestranstvo a držte sa aspoň 10 metrov od akýchkoľvek prekážok, inak sa lietadlo nemusí vrátiť domov. Počas letu sa vyhýbajte preletom nad vodnými plochami, kým nedosiahnete oblasť so silným signálom GNSS. Letová výška nad zemou by mala byť väčšia

ako 2 metre a menšia ako 30 metrov, inak sa lietadlo nemusí vrátiť do domovského bodu. Ak lietadlo prejde do režimu ATTI (Nastavenie polohy) pred dosiahnutím oblasti so silným signálom GNSS, domovský bod sa zruší.

- ◊ Ak počas letu nie je k dispozícii vizuálne určovanie polohy, lietadlo sa nedokáže vrátiť do domovského bodu. Aby ste predišli kolízii, venujte pozornosť okoliu podľa hlasových pokynov aplikácie.
- ◊ Ak je aktuálne prostredie zložitá a aplikácia zobrazí výzvu, po návrate lietadla do blízkosti miesta vzletu potvrdte, či chcete pokračovať v lete:
 - Musíte si overiť, či je dráha letu správna, a dbať na bezpečnosť letu.
 - Musíte si overiť, či sú podmienky osvetlenia pre vizuálny systém dostatočné. Ak nie, lietadlo môže ukončiť režim RTH (Návrat domov). Ak budete vyžadovať, aby lietadlo pokračovalo v režime RTH (Návrat domov) alebo v lete, môže prejsť do režimu ATTI (Nastavenie polohy).
- ◊ Po potvrdení bude lietadlo pokračovať v návrate do domovského bodu zníženou rýchlosťou. Ak sa na spätočnej dráhe objaví prekážka, lietadlo zabrzdí a môže ukončiť režim RTH (Návrat domov).
- ◊ Tento proces RTH (Návrat domov) nepodporuje dynamickú detekciu prekážok (vrátane chodcov atď.) a nepodporuje detekciu prekážok v scénach bez textúry, ako je sklo alebo biele steny.
- ◊ Tento proces RTH (Návrat domov) vyžaduje, aby zem a okolité prostredie (napríklad steny) mali výrazné textúry a nemenili sa dynamicky.
- **Keď svetelné podmienky alebo prostredie nie sú vhodné pre vizuálny systém:**
 - Ak je vzdialenosť návratu domov väčšia ako 5 metrov, lietadlo sa vráti domov podľa nastavenia **Preset (Prednastavené)**.
 - Ak je vzdialenosť návratu domov menšia ako 5 m, lietadlo okamžite pristane.

Nastavenia režimu RTH (Návrat domov)

Pre režim Advanced RTH (Rozšírené možnosti návratu domov) sú k dispozícii nastavenia návratu domov. Prejdite na náhľad kamery v DJI Fly, ťuknite na položku *** > **Safety (Bezpečnosť)** a prejdite na položku **Return to Home RTH (Návrat domov)**.

- **Optimal (Optimálne):**



- Ak je osvetlenie dostatočné a prostredie vhodné pre vizuálny systém, lietadlo automaticky naplánuje optimálnu dráhu RTH a upraví letovú výšku podľa faktorov prostredia, ako sú prekážky a vysielacie signály, bez ohľadu na nastavenie letovej výšky funkcie RTH (Návrat domov). Optimálna dráha RTH znamená, že lietadlo preletí najkratšiu možnú vzdialenosť, aby sa znížilo množstvo spotrebovanej energie z batérie a predĺžil sa letový čas.
- Ak je osvetlenie nedostatočné alebo prostredie nie je vhodné pre vizuálny systém, lietadlo vykoná prednastavený režim RTH (Návrat domov) na základe nastavenia letovej výšky RTH.
- **Preset (Prednastavené):**



Vzdialenosť/výška letu režimu RTH (Návrat domov)		Vhodné osvetlenie a podmienky prostredia	Nevhodné osvetlenie a podmienky prostredia
Vzdialenosť RTH > 50 m	Aktuálna letová výška < letová výška RTH	Lietadlo naplánuje dráhu RTH, preletí do otvorenej oblasti, pričom obletí prekážky, vystúpa do letovej výšky RTH a vráti sa domov po najlepšej dráhe.	Lietadlo vystúpi do letovej výšky RTH a poletí do domovského bodu po priamke v letovej výške RTH. ^[1]
	Aktuálna letová výška ≥ letová výška RTH	Lietadlo sa vráti do domovského bodu po najlepšej dráhe na aktuálnej letovej výške.	Lietadlo poletí do domovského bodu po priamke v aktuálnej letovej výške. ^[1]
Vzdialenosť RTH je od 5 do 50 m			Lietadlo poletí do domovského bodu po priamke v aktuálnej letovej výške. ^[2]

[1] Ak LiDAR mieriaci dopredu zistí prekážku pred lietadlom, lietadlo vystúpa, aby sa prekážke vyhlo. Keď je dráha vpredu voľná, prestane stúpať a pokračuje v režime RTH (Návrat domov). Ak výška prekážky prekročí výškový limit, lietadlo zabrzdí a vznáša sa a používateľ musí prevziať riadenie.

[2] Ak dopredu mieriaci LiDAR zistí prekážku vpredu, lietadlo zabrzdí, vznáša sa a používateľ musí prevziať riadenie.

Keď sa lietadlo blíži k domovskému bodu a aktuálna letová výška je vyššia ako letová výška RTH, lietadlo sa inteligentne rozhodne, či bude pri lete vpred klesať, a to podľa okolitého prostredia, osvetlenia, nastavenej letovej výšky RTH a aktuálnej letovej výšky. Keď lietadlo dosiahne oblasť nad domovským bodom, aktuálna výška lietadla nebude nižšia ako nastavená letová výška RTH.

Plány režimu RTH (Návrat domov) pre rôzne prostredia, metódy spúšťania RTH a nastavenia RTH sú nasledovné:

Metóda spúšťania režimu RTH (Návrat domov)	Vhodné osvetlenie a podmienky prostredia (Lietadlo môže obletieť prekážky a zóny GEO)	Nevhodné osvetlenie a podmienky prostredia
Používateľ aktívne spustí RTH (Návrat domov)	Lietadlo vykoná návrat domov na základe nastavenia RTH: <ul style="list-style-type: none"> • Optimálne • Prednastavené 	Prednastavené (lietadlo môže stúpať, aby obletelo prekážky a zóny GEO)
Nízka úroveň nabitia batérie lietadla		
Strata signálu diaľkového ovládača		Pôvodná trasa návratu domov, Po obnovení signálu sa vykoná prednastavený režim RTH (lietadlo môže obletieť zóny GEO a v prípade prekážky zabrzdí a vznáša sa)

Landing Protection (Ochrana pristátia)

Počas režimu RTH (Návrat domov) sa aktivuje ochrana pristátia, keď lietadlo začne pristávať.

Špecifické akcie lietadla sú takéto:

- Ak sa zistí, že podklad je vhodný na pristátie, lietadlo priamo pristane.
- Ak sa zistí, že podklad nie je vhodný na pristátie, lietadlo sa vznáša na mieste a čaká na potvrdenie od pilota.
- Ak nie je funkčná ochrana pristátia, DJI Fly zobrazí výzvu na pristátie, keď lietadlo klesne do výšky 0,5 m od zeme. Ťuknite na tlačidlo **Confirm (Potvrdiť)** alebo stlačte úplne páku plynu nadol a podržte ju jednu sekundu. Lietadlo pristane.



- Ochrana pristátia pomáha len pri určovaní prostredia na pristátie. Pri pristávaní si všimajte okolité prostredie, aby ste zaistili bezpečnosť.
- V nasledujúcich situáciách môže byť funkcia Landing Protection (Ochrana pristátia) nedostupná a lietadlo môže priamo pristáť:
 - Lietanie nad jednofarebnými, reflexnými alebo slabo osvetlenými povrchmi, veľkoplošnými povrchmi bez zreteľnejšej textúry alebo povrchmi s dynamickou textúrou, ako sú hladké keramické dlaždice, podlahy garáží s nedostatočným osvetlením a tráva vejúca vo vetre.
 - Lietanie nad prekážkami bez zreteľnejšej textúry, ako sú veľké skaly, alebo nad reflexnými či jednofarebnými povrchmi, ako sú vyvýšené dlaždice.

- Lietanie nad malými alebo drobnými prekážkami, ako sú elektrické vedenia a konáre stromov.
- Lietanie nad povrchmi, ktoré pripomínajú rovnú zem, ako sú zastrihnuté a ploché kríky, ploché vrcholy stromov a polguľovitý terén.
- V nasledujúcich situáciách sa funkcia Landing Protection (Ochrana pristátia) môže spustiť omylom a lietadlo nebude môcť pristáť:
 - Lietanie nad povrchmi, ktoré môže vizuálny systém mylne považovať za vodu, napríklad nad mokrou zemou a plochami s kalužami.
 - Lietanie nad rovnými povrchmi, v blízkosti ktorých sú však plochy s jasnou štruktúrou (šikmé plochy alebo schody).



- Po dosiahnutí priestoru nad domovským bodom lietadlo pristane presne na mieste vzletu. Dosiahnutie presného pristátia závisí od týchto podmienok:
 - Pri vzlete sa musí zaznamenať domovský bod a počas letu sa nesmie meniť.
 - Počas vzletu musí lietadlo vertikálne vystúpať najmenej 7 m pred horizontálnym pohybom.
 - Terénne prvky domovského bodu musia zostať zväčša nezmenené.
 - Terénne prvky domovského bodu musia byť dostatočne výrazné. Terén, ako je napríklad zasnežené pole, nie je vhodný.
 - Svetelné podmienky nesmú byť príliš svetlé ani príliš tmavé.
- Počas pristávania sa pohyb ktorejkoľvek inej radiacej páky okrem plynovej páky považuje za vzdanie sa presného pristátia a lietadlo bude klesať vertikálne.

Dynamický domovský bod

Keď sa lietadlo používa s diaľkovým ovládačom DJI RC 2, je k dispozícii dynamický domovský bod.

Keď je signál GNSS diaľkového ovládača silný, povoľte dynamický domovský bod jednou z nasledujúcich metód a domovský bod sa bude neustále aktualizovať podľa polohy diaľkového ovládača.

- V zobrazení kamery ťuknite na položky > **Aktualizovať domovský bod** > **Dynamický domovský bod** > **Aktualizovať**.
- V zobrazení kamery ťuknite na položky ******* > **Bezpečnosť** > **Aktualizovať domovský bod** > **Dynamický domovský bod** > **Aktualizovať**.

Keď je aktivovaný Dynamický domovský bod, ikona návratu domov RTH sa zmení na modrú. Po spustení návratu domov RTH sa lietadlo vráti blízko domovského bodu, ukončí RTH a bude sa vznášať. Používatelia môžu ovládať lietadlo.

- ⚠️ • Ak je po prvom aktivovaní dynamického domovského bodu signál GNSS diaľkového ovládača slabý, dynamický domovský bod nemusí byť k dispozícii.
- Používajte funkciu Dynamický domovský bod v otvorenom prostredí so silným signálom GNSS. V opačnom prípade bude mať domovský bod veľkú odchýlku od skutočnej polohy diaľkového ovládača.
- Keď je dynamický domovský bod k dispozícii a signál GNSS diaľkového ovládača je slabý, domovský bod zostane na poslednej úspešne aktualizovanej polohe. Keď je spustený návrat domov RTH, skontrolujte, či je poloha domovského bodu najnovšou polohou diaľkového ovládača.

5.4 Snímací systém

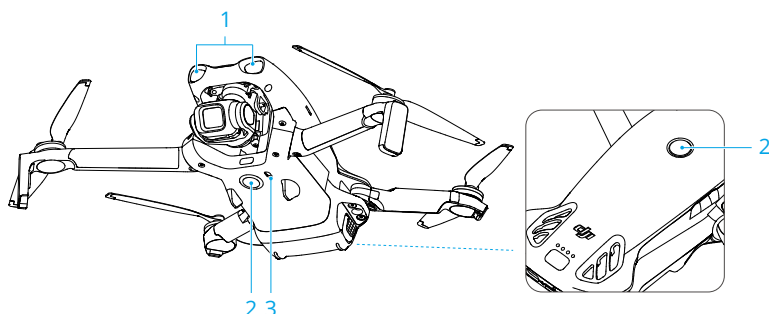

1. LiDAR mieriaci dopredu
2. Všesmerový monokulárny vizuálny systém
3. Infračervený snímací systém obrátený nadol

LiDAR mieriaci dopredu dokáže detegovať prekážky vpredu. Všesmerový monokulárny vizuálny systém funguje najlepšie pri dostatočnom osvetlení a pri jasne označených alebo štruktúrovaných prekážkach. Všesmerový monokulárny vizuálny systém sa aktivuje automaticky, keď je lietadlo v režime Normal (Štandardný) alebo Cine (Film) a ak je pre akciu vyhýbania sa prekážkam nastavená možnosť **Bypass (Obletieť)** alebo **Brake (Zabrzdiť)** v DJI Fly. Funkcia určovania polohy sa použije, ak sú signály GNSS nedostupné alebo slabé.

- 💡 • Pri vypnutých funkciách Vision Positioning (Vizuálne určovanie polohy) a Obstacle Avoidance (Vyhýbanie sa prekážkam) sa lietadlo pri vznášaní sa na mieste spolieha len na signál GNSS, všesmerové vyhýbanie sa prekážkam nie je k dispozícii a lietadlo automaticky nespomalí pri klesaní v blízkosti zeme. Keď

sú vypnuté funkcie Vision Positioning (Vizuálne určovanie polohy) a Obstacle Sensing (Snímanie prekážok), je potrebná zvýšená opatrnosť.

- Vypnutie funkcií Vision Positioning (Vizuálne určovanie polohy) a Obstacle Sensing (Snímanie prekážok) sa prejaví len pri manuálnom lietaní a neprejaví sa pri použití režimu RTH (Návrat domov), automatického pristátia alebo pri použití inteligentných letových režimov.
- Funkcie Vision Positioning (Vizuálne určovanie polohy) a Obstacle Sensing (Snímanie prekážok) sa môžu dočasne vypnúť pri oblačnosti a v hmle, alebo ak sa pri pristávaní zistí prekážka. Pri bežných letových scenároch majte funkcie Vision Positioning (Vizuálne určovanie polohy) a Obstacle Sensing (Snímanie prekážok) zapnuté. Funkcie Vision Positioning (Vizuálne určovanie polohy) a Obstacle Sensing (Snímanie prekážok) sú po reštartovaní lietadla predvolene zapnuté.

Upozornenie



- Venujte pozornosť letovému prostrediu. Snímací systém funguje len pri určitých scenároch a nedokáže nahradiť ľudskú kontrolu a úsudok. Počas letu vždy venujte pozornosť okolitému prostrediu a varovným hláseniam v DJI Fly, buďte zodpovední za lietadlo a neustále majte lietadlo pod kontrolou.
- Ak nie je dostupné GNSS, vizuálny systém smerujúci nadol pomáha s určovaním polohy lietadla a najlepšie funguje pri výške lietadla od 0,5 m do 30 m. Ak je lietadlo vo výške nad 30 m, je potrebná zvýšená opatrnosť, pretože výkon vizuálneho určovania polohy môže byť ovplyvnený.
- Nadol nasmerovaný vizuálny systém nemusí fungovať správne pri lete lietadla v blízkosti vody. Preto lietadlo pri pristávaní nemusí dokázať aktívne sa vyhýbať vode pod ním. Odporúča sa mať let neustále pod kontrolou, robiť primerané úsudky podľa okolitého prostredia a vystríhať sa nadmernému spoliehaniu sa na nadol obrátený vizuálny systém.
- Vizuálny systém nedokáže presne identifikovať veľké konštrukcie s rámami a káblami, ako sú vežové žeriavy, stožiare vysokonapäťového prenosového vedenia, vysokonapäťové prenosové vedenia, zavesené mosty a visuté mosty.
- Vizuálny systém nemôže správne pracovať v blízkosti povrchov bez jasnej textúry alebo ak je osvetlenie príliš slabé alebo príliš silné. Vizuálny systém nemôže správne fungovať v týchto situáciách:
 - Lietanie v blízkosti jednofarebných povrchov (napr. čisto čiernych, bielych, červených alebo zelených).
 - Lietanie v blízkosti vysoko reflexných povrchov.

- Lietanie v blízkosti vody alebo priehľadných povrchov.
- Lietanie v blízkosti pohybujúcich sa povrchov alebo predmetov.
- Lietanie v oblasti s častými a prudkými zmenami osvetlenia.
- Lietanie v blízkosti extrémne tmavých (<1 lux) alebo jasných (>100 000 lux) povrchov.
- Lietanie v blízkosti povrchov, ktoré silne odrážajú alebo absorbujú infračervené vlny (napr. zrkadlá, sklo, dopravné značenie a asfaltové povrchy).
- Lietanie v blízkosti povrchov bez jasných vzorov alebo textúr.
- Lietanie v blízkosti povrchov s opakujúcimi sa rovnakými vzormi alebo textúrami (napr. dlaždice s rovnakým dizajnom).
- Lietanie v blízkosti maloplošných prekážok (napr. konáre stromov a elektrické vedenia).
- Lietanie v blízkosti malých stĺpových objektov (napr. elektrické stĺpy, stĺpy pouličného osvetlenia).
- Lietanie v blízkosti pohybujúcich sa objektov (napr. kráčajúci ľudia alebo vozidlá).
- Snímače udržiavajte vždy v čistote. Senzory NEPOŠKRIABTE ani s nimi nemanipulujte. Lietadlo NEPOUŽÍVAJTE v prašnom ani vlhkom prostredí.
- Po dlhšom skladovaní môže byť potrebné kalibrovať kamery vizuálneho systému. V DJI Fly sa zobrazí výzva a kalibrácia prebehne automaticky.
- NELIETAJTE, keď prší, pri smogu alebo keď je viditeľnosť nižšia ako 100 m.
- Udržiavajte snímací systém BEZ PREKÁŽOK.
- NELIETAJTE rýchlo smerom k prekážke, aby ste predišli riziku, že detekčný systém nestihne zareagovať včas, čo by mohlo viesť k zrážke.
- Pred každým vzletom skontrolujte nasledujúce skutočnosti:
 - Uistite sa, že na skle snímacieho systému nie sú žiadne nálepky ani iné prekážky.
 - Ak sú na skle snímacieho systému nečistoty, prach alebo voda, použite mäkkú handričku. NEPOUŽÍVAJTE žiadne čistiace prostriedky s obsahom alkoholu.
 - Ak dôjde k poškodeniu šošoviek snímacieho systému, kontaktujte podporu DJI.
- Lietadlo môže lietať kedykoľvek vo dne i v noci. Keď lietadlo lieta v noci, vizuálny systém je však nedostupný. Lietajte opatrne.

- LiDAR mieriaci dopredu nedokáže detegovať prekážky s odrazivosťou menšou ako 10 % alebo reflexné objekty, ako je napríklad sklo.
- LiDAR mieriaci dopredu nemôže správne fungovať v prostredí s príliš silným osvetlením (>40 000 luxov).

5.5 Pokročilé asistenčné systémy pre pilotov

V režime Normal (Štandardný) a Cine (Film) je k dispozícii funkcia APAS (Pokročilé asistenčné systémy pre pilotov). Keď je zapnutá funkcia APAS, lietadlo bude naďalej reagovať na vaše príkazy a plánovať svoju dráhu podľa vstupov z riadiacich pák i podľa letového prostredia. Funkcia APAS uľahčuje vyhýbanie sa prekážkam, umožňuje získať plynulejšie zábery a prináša lepší zážitok z letu.

Po aktivovaní funkcie APAS možno lietadlo zastaviť stlačením tlačidla Flight Pause (Pozastavenie letu) na diaľkovom ovládači. Lietadlo zabrzdí, tri sekundy sa vznáša na mieste a čaká na ďalšie príkazy pilota.

Ak chcete povoliť funkciu APAS, otvorte DJI Fly, prejdite na položku * * * > **Safety (Bezpečnosť)** > **Manual Obstacle Avoidance (Manuálne vyhýbanie sa prekážkam)**, a potom vyberte možnosť **Bypass (Obletieť)**. Nastavte položku **Bypassing Options (Možnosti oblietania)** na možnosť **Normal (Štandardne)** alebo **Nifty (Efektívne)**. V režime **Nifty (Efektívne)** môže lietadlo letieť rýchlejšie, plynulejšie a bližšie k prekážkam. Získate tak lepšie zábery pri oblietaní prekážok. Zvýši sa však riziko nárazu do prekážok. Lietajte opatrne.

Režim **Nifty (Efektívne)** nedokáže správne fungovať v týchto situáciách:

- Pri rýchlych zmenách orientácie lietadla pri lete v blízkosti prekážok.
- Pri prelete vysokou rýchlosťou cez úzke prekážky, ako sú prístrešky alebo kríky.
- Pri lete v blízkosti prekážok, ktoré sú príliš malé na detekciu.
- Pri lete s ochranným krytom vrtule.

Upozornenie

- ⚠ • Funkciu APAS používajte vtedy, keď je k dispozícii vizuálny systém. Uistite sa, že na požadovanej dráhe letu sa nenachádzajú ľudia, zvieratá, predmety s malým povrchom (napr. konáre stromov) alebo priehľadné predmety (napr. sklo alebo voda).
- Funkciu APAS používajte vtedy, keď je k dispozícii nadol nasmerovaný vizuálny systém alebo ak je signál GNSS silný. Funkcia APAS nemusí správne fungovať, keď lietadlo letí nad vodou alebo nad zasneženými oblasťami.

- Buďte mimoriadne opatrní pri lietaní v extrémne tmavom (< 5 luxov) alebo jasnom (> 100 000 luxov) prostredí.
 - Venujte pozornosť aplikácii DJI Fly a uistite sa, že systém APAS funguje normálne.
 - Funkcia APAS nemusí fungovať správne, ak lietadlo letí blízko svojho letového limitu alebo v zóne GEO.
 - Keď sa osvetlenie stane nedostatočným a vizuálny systém je čiastočne nedostupný, lietadlo prejde z režimu oblietania prekážok na brzdenie a vznášanie sa na mieste. Riadiacu páku musíte vycentrovať a ďalej pokračovať v ovládaní lietadla.
-

Landing Protection (Ochrana pristátia)

Ak je položka Manual Obstacle Avoidance (Akcia vyhýbania sa prekážkam) nastavená na možnosť **Bypass (Obletieť)** alebo **Brake (Zabrzdiť)**, ochrana pristátia sa aktivuje, keď plynovú páku stlačíte nadol na pristátie lietadla. Ochrana pristátia sa aktivuje, keď lietadlo začne pristávať.

- Ak sa zistí, že povrch je vhodný na pristátie, lietadlo priamo pristane.
- Ak sa zistí, že povrch nie je vhodný na pristátie, po poklese do určitej výšky nad zemou sa lietadlo bude vznášať na mieste. Stlačte nadol plynovú páku aspoň na päť sekúnd a lietadlo pristane bez snímania prekážok.

5.6 Vision Assist (Vizuálny asistent)

Na pomoc používateľom pri navigácii a pozorovaní prekážok počas letu sa náhľad vizuálneho asistenta automaticky prepína na výstupy príslušných vizuálnych snímačov podľa smeru letu.



Potiahnutím doľava na indikátore polohy, doprava na miniatúrnej mape alebo ťuknutím na ikonu v pravom dolnom rohu indikátora polohy prejdete na náhľad vizuálneho asistenta. Ťuknutím na stred obrazovky sa náhľad vizuálneho asistenta maximalizuje.

- ⚠️ • Pri použití vizuálneho asistenta sa môže znížiť kvalita prenosu videa z dôvodu obmedzenia šírky prenosového pásma, výkonu mobilného telefónu alebo rozlíšenia prenášaného videa na obrazovke diaľkového ovládača.
- Je normálne, že sa v zobrazení vizuálneho asistenta objavia komponenty lietadla.
- Vizuálny asistent by sa mal používať len na referenčné účely. Sklenené steny a drobné predmety, ako sú konáre stromov, elektrické káble a šnúry šarkanov, sa presne zobrazia nedajú.
- Vizuálny asistent nie je k dispozícii, kým lietadlo ešte nevzlietlo alebo keď je slabý signál prenosu videa.

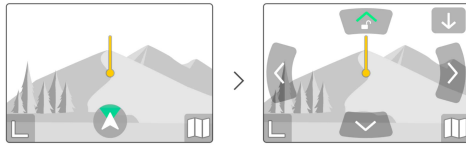

1. Ťuknite na ikonu smeru náhľadu (↑).
2. Ťuknutím na šípku sa prepínajú rôzne smery náhľadu vizuálneho asistenta. Ďalším ťuknutím na smer uzamknete smer.

Smer čiary označuje aktuálny smer a dĺžka čiary označuje rýchlosť letu lietadla.

- ⚠️ • Ak nie je uzamknutý určitý konkrétny smer, náhľad vizuálneho asistenta sa automaticky prepne na aktuálny smer letu. Ťuknutím na ktorúkoľvek inú smerovú šípku prechodne prepnete smer náhľadu vizuálneho asistenta a ten sa následne vráti na náhľad aktuálneho smeru letu.

System upozornenia na nebezpečenstvo kolízie

Keď bude v aktuálnom smere náhľadu rozpoznaná prekážka, na náhľade vizuálneho asistenta sa zobrazí upozornenie na nebezpečenstvo kolízie. Farba upozornenia je určovaná vzdialenosťou prekážky od lietadla. Žltá a červená farba indikuje relatívnu vzdialenosť od vzdialenej až po blízku.

- 💡 • Zorné pole vizuálneho asistenta je vo všetkých smeroch obmedzené. Je normálne, že počas upozornenia na nebezpečenstvo kolízie nevidíte prekážky v zornom poli.

- Upozornenie na nebezpečenstvo kolízie nie je ovládané prepínačom **Display Radar Map (Zobrazenie radarovej mapy)** a zostáva viditeľné, aj keď je radarová mapa vypnutá.
- Upozornenie na nebezpečenstvo kolízie sa zobrazí len vtedy, keď sa v malom okne zobrazuje vizuálny asistent.

5.7 Vrtule

Prípojenie/odpojenie vrtúľ

Označené vrtule namontujte na motory označených ramien a neoznačené vrtule na motory neoznačených ramien. Na montáž a demontáž vrtúľ použijete skrutkovač z balenia lietadlom. Pri montáži vrtúľ sa uistite, že skrutky sú riadne dotiahnuté.

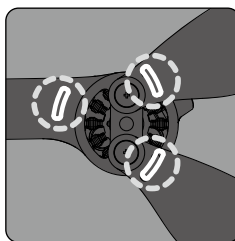
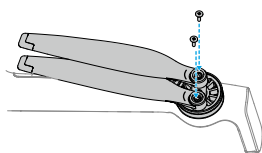

Označené

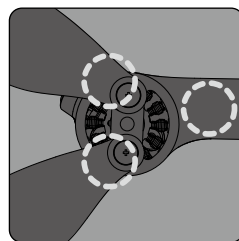

Neoznačené

Upozornenie

- ⚠ • Listy vrtule sú ostré. Zaobchádzajte s ním opatrne, aby ste predišli zraneniu osôb alebo deformácii vrtule.
- Pred každým letom sa uistite, že vrtule i motory sú bezpečne nainštalované.
- Používajte len oficiálne vrtule DJI. NEMIEŠAJTE rôzne typy vrtúľ.
- Vrtule sú spotrebný materiál. Podľa potreby si zakúpte ďalšie vrtule.
- Pred každým letom skontrolujte, že všetky vrtule sú v dobrom stave. NEPOUŽÍVAJTE staré, naštípené alebo zlomené vrtule. Ak sú na vrtuliach nalepené cudzie predmety, očistite ich mäkkou suchou handričkou.
- Aby ste predišli úrazu, nepribližujte sa k rotujúcim vrtuliam ani motorom.

- Aby ste predišli poškodeniu vrtúl, pri preprave alebo skladovaní lietadlo správne uložte. Vrtule sa NESMÚ stláčať ani ohýbať. Poškodenie vrtúl môže vplyvať na letové vlastnosti.
- Skontrolujte, či sú motory spoľahlivo namontované a hladko sa otáčajú. Ak sa motor počas letu preťaží alebo zablokuje, okamžite pristajte.
- NEPOKÚŠAJTE sa upravovať konštrukciu motorov.
- NEDOTÝKAJTE sa ani neprikladajte ruky alebo časti tela k motorom po lete, pretože môžu byť horúce.
- NEUPCHÁVAJTE žiadny z vetracích otvorov na motoroch ani na telese lietadla.
- Uistite sa, že po zapnutí napájania má elektronický regulátor otáčok štandardný zvuk.

5.8 Inteligentná letová batéria

Upozornenie

-  • Pred použitím batérie si prečítajte a dôsledne dodržiavajte pokyny uvedené v tejto príručke, v *Bezpečnostných pokynoch* a na nálepkách batérie. Za všetky operácie a používanie nesiete plnú zodpovednosť.

1. Inteligentnú letovú batériu NENABÍJAJTE hneď po lete, pretože môže byť ešte príliš horúca. Pred ďalším nabíjaním počkajte, kým batéria nevychladne na povolenú teplotu.
2. Aby sa predišlo poškodeniu, batéria sa nabíja len ak je teplota batérie v rozmedzí od 5 ° do 40 °C (41 ° až 104 °F). Ideálna teplota nabíjania je od 22 ° do 28 °C (71,6 ° až 82,4 °F). Nabíjaním pri ideálnom teplotnom rozsahu predĺžite životnosť batérie. Nabíjanie sa automaticky zastaví, ak teplota článkov batérie počas nabíjania prekročí 55 °C (131 °F).
3. Oznámenie o nízkych teplotách:
 - Batérie sa nemôžu používať v prostredí s extrémne nízkymi teplotami, nižšími ako -10 °C (14 °F).
 - Kapacita batérie sa výrazne znižuje pri lietaní za nízkych teplôt od -10 ° do 5 °C (14 ° až 41 °F). Pred vzletom skontrolujte, že batéria je úplne nabitá. Po vzlietnutí sa lietadlo chvíľu vznáša na mieste, aby sa zahriala batéria.
 - Pri lete v prostredí s nízkou teplotou sa odporúča zahriať batériu pred štartom aspoň na 10 °C (50 °F). Ideálna teplota na zahriatie batérie je nad 20 °C (68 °F).

- Znížená kapacita batérie v prostredí s nízkou teplotou znižuje odolnosť lietadla voči rýchlosti vetra. Lietajte opatrne.
 - Pri lete vo vysokej nadmorskej výške s nízkou teplotou zvýšte opatrnosť.
4. Keď je plne nabitá batéria určitý čas nečinná, vybijie sa. Upozorňujeme, že batéria počas vybijania normálne vyžaruje teplo.
 5. Batériu úplne nabite aspoň raz za tri mesiace, aby ste ju udržali v dobrom stave. Ak sa batéria dlhší čas nepoužíva, môže to ovplyvniť jej výkonnosť. Dokonca môže dôjsť k jej trvalému poškodeniu. Ak batéria nebola nabíjaná alebo vybijaná tri mesiace alebo dlhšie, záruka sa na ňu už nevzťahuje.
 6. Počas prepravy udržiavajte batérie z bezpečnostných dôvodov na nízkej úrovni nabitia. Pred prepravou sa odporúča vybiť batérie na 30 % alebo menej.

Inštalovanie a vyberanie batérie

Inštalácia

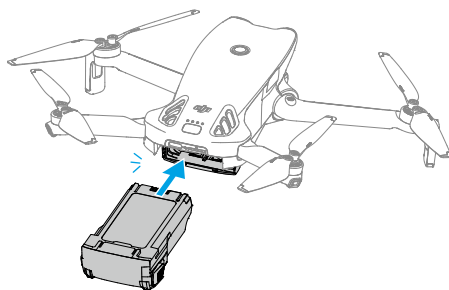

Odstránenie

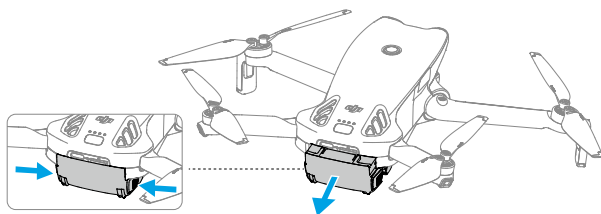

-
-  • NEVKLADAJTE ani nevyberajte batériu, keď je lietadlo zapnuté.

- Skontrolujte spoľahlivé osadenie batérie so zvukom „zacvaknutia“. Lietadlo NEŠTARTUJTE, ak batéria nie je bezpečne namontovaná, pretože to môže mať za následok zlý kontakt batérie a lietadla a môže predstavovať riziko.

Používanie batérie

Kontrola úrovne nabitia batérie

Jedným stlačením tlačidla napájania skontrolujte aktuálnu úroveň nabitia batérie.

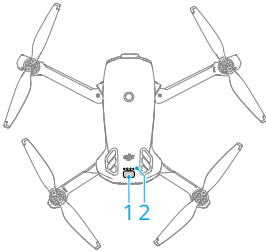

1. Tlačidlo napájania
2. Diódy LED úrovne batérie

Diódy LED úrovne batérie indikujú úroveň nabitia batérie pri nabíjaní a vybíjaní. Dolu sú definované stavy LED:

- Dióda LED svieti
- ◉ Dióda LED bliká
- Dióda LED nesvieti

Vzor blikania	Úroveň nabitia batérie
● ● ● ●	88 – 100 %
● ● ● ◉	76 – 87 %
● ● ● ○	63 – 75 %
● ● ◉ ○	51 – 62 %
● ● ○ ○	38 – 50 %
● ◉ ○ ○	26 – 37 %
● ○ ○ ○	13 – 25 %
◉ ○ ○ ○	0 – 12 %

Zapnutie/vypnutie

Stlačte a potom stlačte a podržte tlačidlo napájania, aby ste zapli alebo vypli napájanie lietadla. Diódy LED úrovne batérie indikujú stav nabitia batérie pri zapnutom napájaní lietadla. Diódy LED úrovne batérie po vypnutí lietadla zhasnú.

Ak dve diódy LED zobrazené na obrázku dolu blikajú súčasne, znamená to, že batéria nefunguje správne. Vyberte batériu z lietadla, znova ju vložte a skontrolujte, či je bezpečne nasadená.

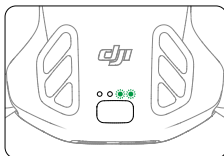

Nabíjanie batérie

Pred každým použitím batériu úplne nabite. Odporúča sa používať nabíjačky dodávané spoločnosťou DJI alebo iné nabíjačky, ktoré podporujú protokol rýchleho nabíjania USB PD.

Používanie nabíjačky

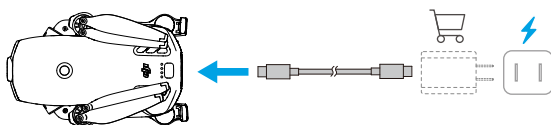

⚠ • Batéria sa nedá nabíjať, ak je zariadenie zapnuté.

Dolu uvedená tabuľka ilustruje úroveň nabitia batérie počas nabíjania.

Vzor blikania	Úroveň nabitia batérie
	0 – 50 %
	51 – 75 %
	76 – 99 %
	100 %

- Frekvencia blikania diód LED úrovne batérie môže byť rôzna v závislosti od použitej nabíjačky USB. Pri vysokej rýchlosti nabíjania budú diódy LED úrovne batérie rýchlo blikat.
- Súčasné blikanie štyroch LED indikuje, že batéria je poškodená.

Používanie nabíjacieho rozbočovača



Kliknite dolu na prepojenie alebo naskenujte kód QR a pozrite si inštruktážne video.



<https://www.dji.com/lito-x1/video>

- ⚠ • Teplota prostredia ovplyvňuje rýchlosť nabíjania. Nabíjanie je rýchlejšie v dobre vetranom prostredí pri teplote 25 °C (77 °F).
- Nabíjací rozbočovač je kompatibilný len s konkrétnym modelom inteligentnej letovej batérie. Nabíjací rozbočovač **NEPOUŽÍVAJTE** s inými modelmi batérií.
- Pri používaní položte nabíjací rozbočovač na rovný a stabilný povrch. Skontrolujte, že je zariadenie riadne izolované, aby ste predišli nebezpečenstvu požiaru.
- **NEDOTÝKAJTE** sa kovových svoriek na portoch batérie.
- Ak sú kovové svorky znečistené, vyčistite ich čistou suchou handričkou.

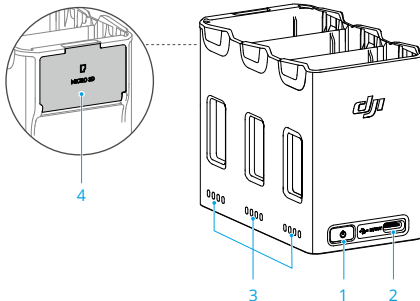

1. Tlačidlo funkcie
2. Konektor USB-C
3. Stavové indikátory LED
4. Zásuvka na kartu microSD (s krytom)

Ako nabíjať

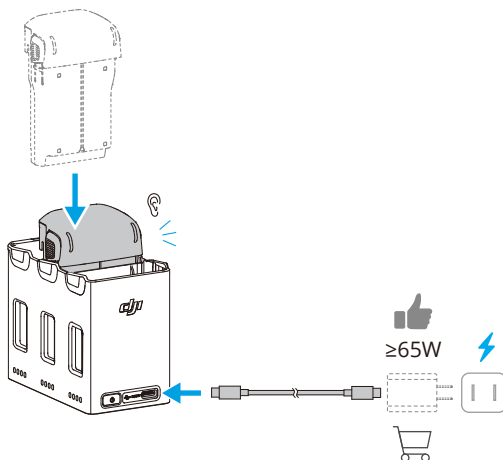

Pri použití nabíjačiek s rôznym výstupným výkonom sa postupnosť nabíjania líši.

Výkon nabíjačky	Postupnosť nabíjania
<45 W	Od najvyššej po najnižšiu úroveň nabitia batérie.
≥45 W	<p>Nabíja tri batérie súčasne ^[1]:</p> <p>Nabíja batériu s najnižším nabitím tak, aby sa čo najviac priblížila druhej najviac nabitej, potom ich nabíja tak, aby sa čo najviac priblížili najviac nabitej batérii, a nakoniec nabíja všetky tri batérie súčasne.</p>

[1] Podmienky paralelného nabíjania:

- Všetky batérie sú rovnakého modelu.
- Nabíjačka podporuje USB Power Delivery (PD).

Akumulovanie energie

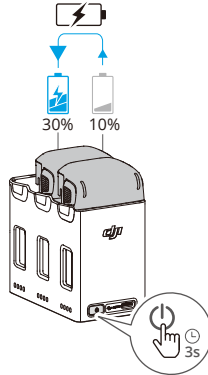

1. Inteligentné letové batérie vložte do nabíjacieho rozbočovača, stlačte a podržte funkčné tlačidlo, aby sa energia preniesla z batérií s nižšou úrovňou energie do batérie s najvyššou úrovňou energie. Stavové kontrolky LED batérií s nižšou úrovňou nabitia budú indikovať aktuálnu úroveň nabitia, zatiaľ čo stavové kontrolky LED batérie s vysokou úrovňou napájania budú postupne blikať.
2. Ak chcete zastaviť akumuláciu energie, funkčné tlačidlo znova stlačte a podržte. Po zastavení akumulácie energie skontrolujte úroveň nabitia batérií stlačením funkčného tlačidla.



- Akumulácia energie sa automaticky zastaví v týchto situáciách:
 - ♦ Prijímajúca batéria je úplne nabitá alebo energia odovzdávajúcej batérie je nižšia ako 5 %.
 - ♦ Nabíjačka alebo externé zariadenie sú počas akumulácie energie pripojené k nabíjacej stanici.
 - ♦ Akumulácia energie sa preruší na viac ako 15 minút z dôvodu neštandardnej teploty batérie.
- Po akumulácii energie nabíte čo najskôr batériu s najnižšou úrovňou náboja, aby ste predišli jej úplnému vybitiu.

Opisy stavových indikátorov LED





Každý port batérie nabíjacieho rozbočovača má príslušnú sústavu stavových kontroliek LED, indikujúcich stav nabíjania, úroveň nabitia batérie a abnormálny stav. Stav kontrolky LED úrovne batérie a abnormality batérie je rovnaký ako na lietadle.

Stav nabitia

Vzor blikania	Opis
Stavové LED v poli blikajú rýchlo po sebe	Batéria v príslušnom porte batérie sa nabíja nabíjačkou USB PD.
Stavové LED v poli blikajú pomaly po sebe	Batéria v príslušnom porte batérie sa nabíja normálnou nabíjačkou.
Stavové LED v poli svietia trvalo	Batéria v príslušnom porte batérie je úplne nabitá.
Všetky stavové LED blikajú v sekvencii	Nie je vložená batéria.

Mechanizmy ochrany batérie

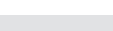
LEDy úrovne nabitia batérie môžu indikovať oznámenia o ochrane batérie spôsobené abnormálnymi podmienkami nabíjania.

LEDy	Vzor blikania	Stav
	LED2 blikne dvakrát za sekundu	Bol detegovaný nadprúd
	LED2 blikne trikrát za sekundu	Bol detegovaný skrat
	LED3 blikne dvakrát za sekundu	Bolo detegované nadmerné nabitie
	LED3 blikne trikrát za sekundu	Bolo detegované prepätie nabíjačky
	LED4 blikne dvakrát za sekundu	Teplota nabíjania je príliš nízka
	LED4 blikne trikrát za sekundu	Teplota nabíjania je príliš vysoká

Ak sa aktivuje niektorý z ochranných mechanizmov batérie, odpojte nabíjačku a znova ju zapojte, aby sa nabíjanie obnovilo. Ak je teplota pri nabíjaní abnormálna, počkajte, kým sa vráti do normálu. Batéria automaticky obnoví nabíjanie bez nutnosti odpájať a znova pripájať nabíjačku.

5.9 Stabilizátor a kamera

Upozornenie o stabilizátore

-  Pred vzlietnutím sa uistite, že na stabilizátore nie sú žiadne nálepky ani predmety. Po zapnutí napájania lietadla NEŤUKAJTE ani neudierajte do stabilizátora. Lietadlo štartujte z otvoreného a rovného terénu, aby ste chránili stabilizátor.

- Pred zapnutím lietadla odstráňte ochranný kryt stabilizátora. Keď sa lietadlo nepoužíva, nasadte ochranný kryt stabilizátora.
- Precízne prvky stabilizátora sa pri náraze alebo zrážke môžu poškodiť a spôsobiť, že nebude fungovať správne.
- Zabráňte tomu, aby sa na stabilizátor dostal prach alebo piesok, najmä do jeho motorov.
- Motor stabilizátora môže prejsť do ochranného režimu, ak stabilizátor blokujú iné predmety, keď je lietadlo na nerovnom teréne alebo na tráve, alebo ak na stabilizátor pôsobí nadmerná vonkajšia sila, napríklad pri náraze. Počkajte, kým sa obnoví funkčnosť stabilizátora, alebo zariadenie reštartujte.
- Po zapnutí zariadenia NEPÔSOBTE na stabilizátor vonkajšou silou.
- Neprikladajte žiadnu ďalšiu záťaž ku stabilizátoru okrem oficiálneho príslušenstva, pretože to môže spôsobiť neštandardné fungovanie stabilizátora, či dokonca viesť k trvalému poškodeniu motora.
- Pri lietaní v hustej hmle alebo v oblakoch môže stabilizátor navlhnúť, čo môže spôsobiť prechodnú poruchu. Po vyschnutí sa plná funkčnosť stabilizátora obnoví.
- Ak fúka silný vietor, stabilizátor môže pri zázname vibrovať.
- Ak lietadlo nebolo po dlhší čas položené na rovnej ploche alebo ak sa s ním výrazne zatrasie, stabilizátor môže po zapnutí prestať pracovať a prejde do ochranného režimu. V takom prípade položte lietadlo na rovnú plochu a počkajte, kým sa jeho funkcie obnovia.
- NEPOUŽÍVAJTE lietadlo počas dažďa alebo sneženia. Ak sa počas letu stretnete s dažďom alebo snežením, s lietadlom okamžite pristáňte a rýchlo očistite povrch stabilizátora a jeho motor.
- Ak je uhol náklonu stabilizátora veľký:
 - ♦ Keď sa lietadlo nakloní dopredu v dôsledku zrýchlenia alebo spomalenia smerom dopredu, stabilizátor prejde do režimu ochrany limitu a automaticky upraví uhol smerom nadol.
 - ♦ Keď sa lietadlo nakloní do strany v dôsledku bočného zrýchlenia alebo spomalenia, os odklonu stabilizátora môže dosiahnuť limit pohybu.
 - ♦ Lietadlo obmedzí svoju rýchlosť na udržanie stabilizácie obrazu. V podmienkach silného vetra bude rýchlosť letu ďalej obmedzená. Vhodným znížením uhla sklonu možno dosiahnuť vyššiu letovú rýchlosť.
 - ♦ Telo lietadla sa môže objaviť na okraji živého náhľadu.

Uhol stabilizátora

Ovládačom stabilizátora na diaľkovom ovládači sa ovláda jeho sklon. Prípadne tak môžete urobiť cez náhľad z kamery v DJI Fly. Stlačte a podržte obrazovku, kým sa nezobrazí lišta nastavenia stabilizátora. Potiahnutím lišty sa ovláda uhol stabilizátora.

Prevádzkové režimy stabilizátora

K dispozícii sú dva prevádzkové režimy stabilizátora. Prevádzkové režimy sa prepínajú v časti *** > **Control (Ovládanie)**.

Režim Follow (Sledovanie): Uhol stabilizátora zostáva stabilný vzhľadom na vodorovnú rovinu. Tento režim je vhodný na snímame stabilných snímkov.

Režim FPV: Keď lietadlo letí dopredu, stabilizátor sa otáča synchronne s lietadlom a poskytuje tak zážitok z lietania z pohľadu prvej osoby.

Oznámenie kamery

- ⚠ • Aby nedošlo k poškodeniu snímača, objektív kamery **CHRÁŇTE** v prostredí s laserovými lúčmi, ako je napríklad laserové predstavenie, ani ho na dlhší čas nemierte na intenzívne zdroje svetla, napríklad na slnko za jasného dňa.
- Pri používaní a skladovaní kamery kontrolujte, že je vhodná teplota a vlhkosť.
- Na čistenie objektívu používajte čistiaci prostriedok, aby ste ho nepoškodili a aby sa nezhoršila kvalita obrazu.
- **NEZABLOKUJTE** žiadne vetracie otvory na kamere, pretože vznikajúce teplo môže poškodiť zariadenie alebo spôsobiť úraz.
- Kamery sa nemusia správne zaostriť v nasledujúcich situáciách:
 - ◆ Snímame fotografií a videí tmavých objektov z veľkej vzdialenosti.
 - ◆ Snímame fotografií a videí objektov s opakujúcimi sa rovnakými vzormi a textúrami alebo objektov bez jasných vzorov alebo textúr.
 - ◆ Snímame fotografií a videí lesklých alebo odrazivých objektov (napríklad pouličné osvetlenie a sklo).
 - ◆ Snímame fotografií a videí blikajúcich objektov.
 - ◆ Snímame fotografií a videí rýchlo sa pohybujúcich objektov.
 - ◆ Keď sa lietadlo/stabilizátor rýchlo pohybuje.
 - ◆ Snímame fotografií a videí objektov s rôznymi vzdialenosťami v rozsahu zaostrenia.

- Lietadlo používa v režime Single Shot (Samostatná snímka) predvolene režim SmartPhoto, ktorý na dosiahnutie optimálnych výsledkov zahŕňa funkcie ako rozpoznávanie scény alebo HDR. Režim SmartPhoto potrebuje nepretržite snímať viacero záberov na syntézu obrazu. Keď sa lietadlo pohybuje alebo používa rozlíšenie 48 MP, režim SmartPhoto nebude podporovaný a kvalita obrazu sa bude líšiť.
- Fotografie nasnímané v režime Single Shot (Samostatná snímka) nemajú efekt HDR v nasledujúcich situáciách:
 - Počas pohybu lietadla alebo stabilizátora, alebo ak lietadlo nie je schopné stabilne sa vznášať kvôli vysokým rýchlostiam vetra.
 - Kamera je v režime Auto a nastavenie EV je upravené manuálne.
 - Kamera je v režime Auto a zámok AE je zapnutý.
 - Kamera je v režime Pro.

5.10 Ukladanie a exportovanie fotografií a videí

Ukladanie

Lietadlo podporuje používanie karty microSD na ukladanie fotografií a videí. Ďalšie informácie o odporúčaných kartách microSD nájdete v časti Špecifikácie.

Fotografie a videá možno ukladať aj do internej pamäte lietadla, ak nie je k dispozícii karta microSD.

Exportovanie

- Na exportovanie záznamu do mobilného zariadenia použite funkciu QuickTransfer.
- Pripojte lietadlo k počítaču dátovým káblom, exportujte záznam z internej pamäte lietadla alebo z karty microSD umiestnenej v lietadle. Počas exportu lietadlo nemusí byť zapnuté.
- Vyberte z lietadla kartu microSD, vložte ju do čítačky kariet a exportujte záznam z karty microSD cez čítačku kariet.



- Uistite sa, že zásuvka na kartu microSD a karta microSD sú počas používania čisté a bez cudzích predmetov.
- Počas snímania fotografií alebo videí NEVYBERAJTE kartu microSD z lietadla. V opačnom prípade môže dôjsť k poškodeniu karty microSD.
- Pred použitím skontrolujte správne nakonfigurovanie nastavení kamery.

- Pred snímaním dôležitých fotografií alebo videí nasnímajte niekoľko snímok, aby ste otestovali, či kamera funguje správne.
 - Skontrolujte, že ste zariadenie správne vypli. V opačnom prípade sa parametre kamery neuložia a môže to ohroziť všetky zaznamenané fotografie alebo videá. Spoločnosť DJI nezodpovedá za stratu spôsobenú zaznamenaním obrazu alebo videa spôsobom, ktorý nie je strojovo čitateľný.
-

5.11 QuickTransfer (Rýchly prenos)

Ak chcete rýchlo stiahnuť fotografie a videá z lietadla do mobilného zariadenia, postupujte podľa nasledujúcich krokov.

1. Zapnite lietadlo a počkajte, kým sa neukončia autodiagnostické testy lietadla.
2. Na mobilnom zariadení zapnite funkcie Bluetooth a Wi-Fi a skontrolujte, že je zapnutá aj funkcia určovania polohy.
3. Do režimu QuickTransfer (Rýchly prenos) vstúpte jedným z týchto spôsobov.
 - Spustíte DJI Fly na mobilnom zariadení a ťuknete na kartu QuickTransfer na domovskej obrazovke.
 - Spustíte DJI Fly na mobilnom zariadení, prejdete do Albumu a ťuknete na  v pravom hornom rohu.
4. Po úspešnom pripojení možno k súborom v lietadle pristupovať a sťahovať ich vysokou rýchlosťou. Upozorňujeme, že pri prvom pripájaní mobilného zariadenia k lietadlu musíte stlačiť tlačidlo napájania lietadla na potvrdenie.

Povoliť rýchly prenos v režime spánku

Funkciu QuickTransfer (Rýchly prenos) možno predvolene používať, keď je lietadlo v režime spánku.

Lietadlo prejde do režimu spánku po vypnutí. Spôsob používania rýchleho prenosu je rovnaký v stave vypnutia aj zapnutia.

Ak viac ako 1 minútu trvá stav, že mobilné zariadenie a lietadlo nie sú pripojené cez Wi-Fi alebo bola ukončená aplikácia (a ak neprebiehajú žiadne sťahovania), funkcia QuickTransfer (Rýchly prenos) sa automaticky ukončí a lietadlo sa vráti do režimu spánku. Režim spánku sa automaticky vypne za nasledujúcich okolností:

- Lietadlo je neaktívne 12 hodín.
- Batéria je vymenená.
- Lietadlo je pripojené k inému zariadeniu cez kábel USB-C.

Na obnovenie režimu spánku sa uistite, že k lietadlu nie je žiadne zariadenie pripojené cez port USB-C, a potom jedenkrát stlačte tlačidlo napájania a počkajte asi 15 s.

Počas procesu obnovovania režimu spánku a pri používaní funkcie Allow QuickTransfer in Sleep (Povoliť rýchly prenos v spánku) na prenos, budú diódy LED batérie 1 a 2 a diódy LED 3 a 4 striedavo blikať. Ak počas tohto obdobia rozložíte pravé zadné rameno lietadla, lietadlo sa nezapne.



- ⚠ • Maximálnu rýchlosť sťahovania možno dosiahnuť len v krajinách a regiónoch, kde je frekvencia 5,8 GHz povolená zákonmi a predpismi, pri používaní zariadení, ktoré podporujú frekvenčné pásmo 5,8 GHz a pripojenie Wi-Fi, a v prostredí bez rušenia alebo prekážok. Ak miestne predpisy nepovoľujú frekvenciu 5,8 GHz (napríklad v Japonsku) alebo ak vaše mobilné zariadenie nepodporuje frekvenčné pásmo 5,8 GHz, prípadne je v danom prostredí silné rušenie, funkcia QuickTransfer (Rýchly prenos) použije frekvenčné pásmo 2,4 GHz a maximálna rýchlosť sťahovania sa zníži na 8 MB/s.
 - Pri používaní funkcie QuickTransfer sa na pripojenie nemusí zadávať heslo Wi-Fi na stránke nastavení mobilného zariadenia. Spustíte DJI Fly a zobrazí sa výzva na pripojenie lietadla.
 - Funkciu QuickTransfer používajte v pohodlnom prostredí bez rušenia a nepribližujte sa k zdrojom rušenia, ako sú bezdrôtové smerovače, reproduktory Bluetooth alebo slúchadlá.
-
- 💡 • Po pripojení lietadla a diaľkového ovládača v zobrazení kamery DJI Fly môžete ťuknutím na položku *** > **Kamera** povoliť alebo zakázať funkciu **Allow QuickTransfer in Sleep (Povoliť rýchly prenos v režime spánku)**.

Dial'kový ovládač

6 Diaľkový ovládač

6.1 DJI RC 2

Prevádzka

Zapnutie/vypnutie

Jedným stlačením tlačidla napájania skontrolujte aktuálnu úroveň nabitia batérie.

Stlačte tlačidlo, potom stlačte a podržte tlačidlo zapnutia alebo vypnutia diaľkového ovládača.

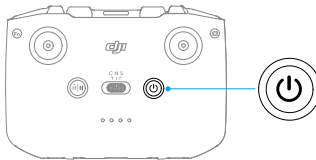

Nabíjanie batérie

Nabíjačku pripojte k portu USB-C diaľkového ovládača.

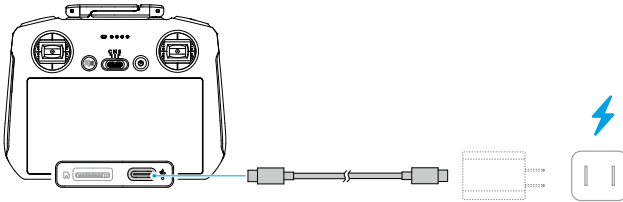

- ⚠ • Pred každým letom úplne nabite diaľkový ovládač. Keď nabitie batérie klesne na nízku úroveň, diaľkový ovládač vydá výstrahu.
- Akumulátor úplne nabite aspoň raz za tri mesiace, aby ste ho udržali v dobrom stave.

Ovládanie stabilizátora a kamery

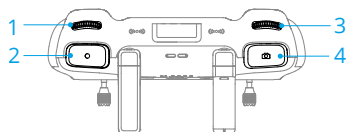

- Ovládač stabilizátora:** Ovládanie náklonu stabilizátora.
- Tlačidlo záznamu:** Jedným stlačením spustíte alebo zastavíte záznam.
- Ovládacie koliesko kamery:** Slúži na predvolené nastavenie priblíženia. Funkciu ovládania možno nastaviť na úpravu ohniskovej vzdialenosti, expozície (EV), rýchlosti uzávierky a ISO.
- Tlačidlo zaostrenia/spúšte:** Stlačením tlačidla do polovice sa spustí automatické zaostrovanie a úplným stlačením sa nasníma fotografia.

Prepínač letového režimu

Prepnutím prepínača vyberte požadovaný letový režim.

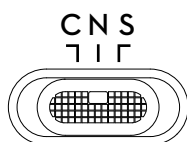

Pozícia	Režim letu
C	Režim Cine
N	Normálny režim
S	Režim Šport

Tlačidlo Prerušenie letu/RTH

Stlačte raz, aby sa lietadlo zabrzdilo a vznášalo sa na mieste.

Tlačidlo stlačte a podržte, kým diaľkový ovládač nezačne pípať a nespustí RTH. Lietadlo sa vráti do posledného zaznamenaného domovského bodu. Opätovným stlačením tlačidla zrušíte RTH a znova získate kontrolu nad lietadlom.

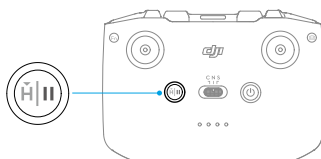

Diódy LED diaľkového ovládača

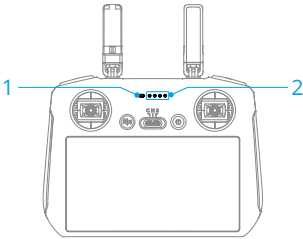

1. Stavový LED indikátor
2. Diódy LED úrovne batérie

Stavový indikátor LED

Vzor blikania	Opis
—	Nepretrúšaná červená Odpojený od lietadla.
.....	Blikajúca červená Nízka úroveň nabitia batérie lietadla.
—	Nepretrúšaná zelená Pripojený k lietadlu.
.....	Blikajúca modrá Diaľkový ovládač sa pripája k lietadlu.
—	Nepretrúšaná žltá Neúspešná aktualizácia firmvéru.
—	Nepretrúšaná modrá Úspešná aktualizácia firmvéru.
.....	Blikajúca žltá Nízka úroveň nabitia batérie diaľkového ovládača.
.....	Blikajúca azúrová Riadiace páky nie sú vycentrované.

LEDy úrovne nabitia batérie

Vzor blikania	Úroveň nabitia batérie
	76-100 %
	51-75 %
	26-50 %
	0-25 %

Výstraha diaľkového ovládača

Diaľkový ovládač vydá zvukový signál signalizujúci chybu alebo varovanie. Dávajte pozor, keď sa na dotykovej obrazovke alebo v DJI Fly zobrazia výzvy.

Všetky upozornenia sa vypnú posunutím nadol z hornej časti obrazovky a výberom položky Mute (Stlmiť), pričom posunutím lišty hlasitosti na 0 sa vypínajú niektoré upozornenia.

Diaľkový ovládač počas režimu RTH (Návrat domov) vydáva zvukovú výstrahu, ktorá sa nedá zrušiť. Diaľkový ovládač vydá výstrahu, keď je úroveň nabitia batérie diaľkového ovládača nízka. Výstrahu na nízku úroveň nabitia batérie zrušíte stlačením tlačidla napájania. Pri kriticky nízkej úrovni nabitia batérie sa výstraha nedá zrušiť.

Ak sa zapnutý diaľkový ovládač určitý čas nepoužíva, ale nie je pripojený k lietadlu, zobrazí sa výstraha. Po dokončení výstrahy sa automaticky vypne. Ak chcete zrušiť výstrahu, pohnite ríadiacimi pákami alebo stlačte ľubovoľné tlačidlo.

Optimálna prenosová zóna

Signál medzi lietadlom a diaľkovým ovládačom je najspoľahlivejší, ak sú antény voči lietadlu umiestnené tak, ako na ilustrácii dolu. Ak je signál slabý, upravte orientáciu diaľkového ovládača, alebo sa lietadlom priblížite k diaľkovému ovládaču.

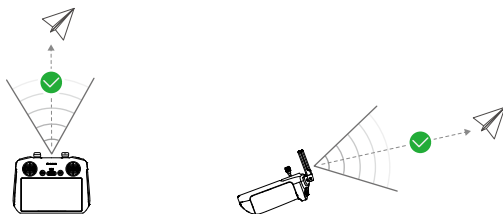

- **NEPOUŽÍVAJTE** iné bezdrôtové zariadenia pracujúce na rovnakej frekvencii ako diaľkový ovládač. V opačnom prípade dochádza k rušeniu diaľkového ovládača.
 - Ak je prenášaný signál počas letu slabý, v aplikácii DJI Fly sa zobrazí výzva. Nastavte orientáciu diaľkového ovládača podľa zobrazenia indikátora polohy a skontrolujte, že lietadlo je v optimálnom prenosovom rozsahu.
-

Prepojenie diaľkového ovládača

Diaľkový ovládač je už prepojený s lietadlom, ak boli zakúpené spolu ako súprava. V opačnom prípade postupujte podľa dolu uvedených krokov, aby ste po aktivácii prepojili diaľkový ovládač s lietadlom.

1. Zapnite napájanie lietadla i diaľkového ovládača.
2. Spustite DJI Fly.
3. Ťuknite na položku **Connect to Aircraft (Pripojiť k lietadlu)** na domovskej obrazovke a potom vyberte príslušný model lietadla.
4. Na náhľade z kamery ťuknite na ***** > Control (Ovládanie) > Connect to Aircraft (Pripojiť k lietadlu)**. Pri prepájaní bliká stavová dióda LED diaľkového ovládača na modro a diaľkový ovládač pípa.
5. Tlačidlo napájania lietadla stlačte a podržte dlhšie ako štyri sekundy. Lietadlo pípa a jeho diódy LED úrovne batérie blikajú v sekvencii a signalizujú tak pripravenosť na pripojenie. Diaľkový ovládač dvakrát zapípa a jeho stavový LED indikátor sa rozsvieti na zeleno, čo signalizuje úspešné prepojenie.



- Skontrolujte, že diaľkový ovládač je počas prepájania vo vzdialenosti do 0,5 m od lietadla. make sure
- Ak sa k tomu istému lietadlu pripojí nový diaľkový ovládač, aktuálny diaľkový ovládač sa automaticky odpojí od lietadla.

Ovládanie dotykovej obrazovky



- Upozorňujeme, že dotyková obrazovka nie je vodotesná. Pracujte opatrne.

Obrazovkové gestá

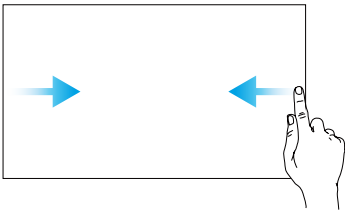

Späť: Posunutím zľava alebo sprava do stredu obrazovky sa vrátite na predchádzajúcu obrazovku.

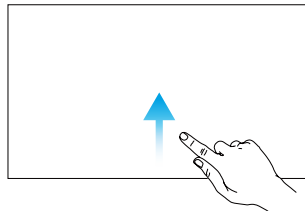

Návrat do DJI Fly: Posunutím nahor z dolnej časti obrazovky sa vrátite do DJI Fly.

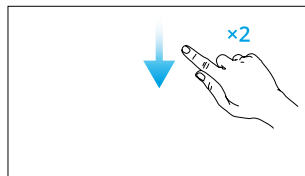
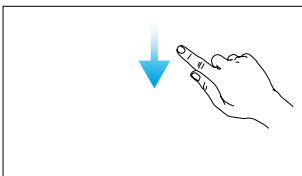

Otvoríť stavový riadok: Stavový riadok otvoríte posunutím z hornej časti obrazovky smerom nadol v DJI Fly.

Stavový riadok zobrazuje čas, signál siete Wi-Fi, úroveň nabitia batérie diaľkového ovládača atď.

Otvoríť rýchle nastavenia: Rýchle nastavenia otvoríte posunutím prstov dvakrát z hornej časti obrazovky v DJI Fly.

6.2 DJI RC-N3

Prevádzka

Zapnutie/vypnutie

Jedným stlačením tlačidla napájania skontrolujte aktuálnu úroveň nabitia batérie.

Stlačte tlačidlo, potom stlačte a podržte tlačidlo zapnutia alebo vypnutia diaľkového ovládača.

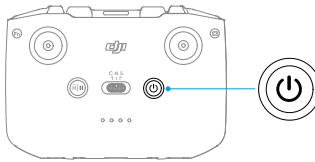

Nabíjanie batérie

Nabíjačku pripojte k portu USB-C diaľkového ovládača.

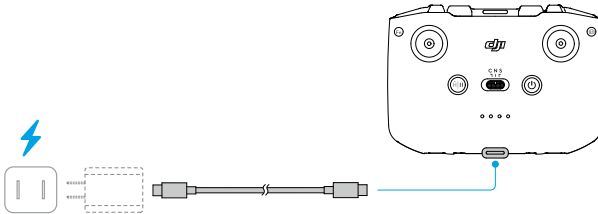

- ⚠ • Pred každým letom úplne nabite diaľkový ovládač. Keď nabitie batérie klesne na nízku úroveň, diaľkový ovládač vydá výstrahu.
- Akumulátor úplne nabite aspoň raz za tri mesiace, aby ste ho udržali v dobrom stave.

Ovládanie stabilizátora a kamery

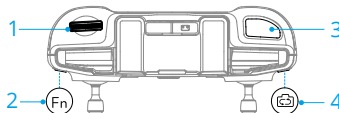

1. Ovládač stabilizátora: Ovládanie náklonu stabilizátora.

2. **Prispôsobiteľné tlačidlo:** Stlačte a podržte prispôsobiteľné tlačidlo a potom sa otočným ovládačom stabilizátora približujte alebo vzdalujte.
3. **Tlačidlo uzávierka/záznam:** Stlačením jedného tlačidla nasnímate fotografiu alebo spustíte či zastavíte záznam.
4. **Tlačidlo fotografia/video:** Jedným stlačením sa prepínate medzi režimom fotografovania a videozáznamu.

Prepínač letového režimu

Prepnutím prepínača vyberte požadovaný letový režim.

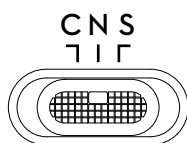

Pozícia	Režim letu
C	Režim Cine
N	Normálny režim
S	Režim Šport

Tlačidlo prerušenia letu/návratu domov (RTH)

Stlačte raz, aby sa lietadlo zabrzdlilo a vznášalo sa na mieste.

Tlačidlo stlačte a podržte, kým diaľkový ovládač nezačne pípať a nespustí RTH. Lietadlo sa vráti do posledného zaznamenaného domovského bodu. Opätovným stlačením tlačidla zrušíte RTH a znova získate kontrolu nad lietadlom.

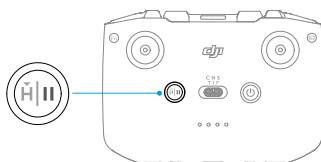

LEDy úrovne nabitia batérie

Vzor blikania	Úroveň nabitia batérie
● ● ● ●	76-100 %
● ● ● ○	51-75 %
● ● ○ ○	26-50 %
● ○ ○ ○	0-25 %

Výstraha diaľkového ovládača

Diaľkový ovládač počas RTH vydáva zvukovú výstrahu, ktorá sa nedá zrušiť. Diaľkový ovládač vydá výstrahu, keď je úroveň nabitia batérie diaľkového ovládača nízka. Výstrahu na nízku úroveň nabitia batérie zrušíte stlačením tlačidla napájania. Pri kriticky nízkej úrovni nabitia batérie sa výstraha nedá zrušiť.

Ak sa diaľkový ovládač určitý čas nepoužíva, pričom zostáva zapnutý, nie je však pripojený k lietadlu alebo k aplikácii DJI Fly v mobilnom zariadení, zobrazí sa výstraha. Diaľkový ovládač sa po ukončení výstrahy automaticky vypne. Ak chcete zrušiť výstrahu, pohnite riadiacimi pákami alebo stlačte ľubovoľné tlačidlo.

Optimálna prenosová zóna

Signál medzi lietadlom a diaľkovým ovládačom je najspoľahlivejší, ak sú antény voči lietadlu umiestnené tak, ako na ilustrácii dolu. Ak je signál slabý, upravte orientáciu diaľkového ovládača, alebo sa lietadlom priblížte k diaľkovému ovládaču.

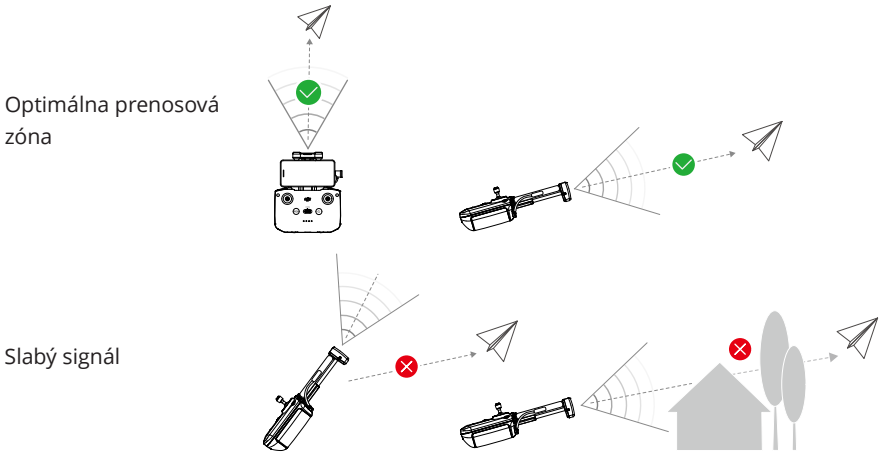

- ⚠ • NEPOUŽÍVAJTE iné bezdrôtové zariadenia pracujúce na rovnakej frekvencii ako diaľkový ovládač. V opačnom prípade dochádza k rušeniu diaľkového ovládača.
- Ak je prenášaný signál počas letu slabý, v DJI Fly sa zobrazí výzva. Nastavte orientáciu diaľkového ovládača podľa zobrazenia indikátora polohy a skontrolujte, že lietadlo je v optimálnom vysielacom rozsahu.

Prepojenie diaľkového ovládača

Diaľkový ovládač je už prepojený s lietadlom, ak boli zakúpené spolu ako súprava. V opačnom prípade zariadenia prepojte postupom podľa nasledujúcich krokov.

1. Zapnite napájanie lietadla i diaľkového ovládača.
2. Spustite DJI Fly.
3. Ťuknite na položku **Connect to Aircraft (Pripojiť k lietadlu)** na domovskej obrazovke a potom vyberte príslušný model lietadla.
4. Na náhľade z kamery ťuknite na ***** > Control (Ovládanie) > Connect to Aircraft (Pripojiť k lietadlu)**. Pri prepájaní diaľkový ovládač pípá.
5. Tlačidlo napájania lietadla stlačte a podržte dlhšie ako štyri sekundy. Lietadlo pípá a jeho diódy LED úrovne batérie blikajú v sekvencii a signalizujú tak pripravenosť na pripojenie. Diaľkový ovládač dvakrát pípne, čím signalizuje úspešné prepojenie.

-
-  • Skontrolujte, že diaľkový ovládač je počas prepájania vo vzdialenosti do 0,5 m od lietadla. make sure
- Ak sa k tomu istému lietadlu pripojí nový diaľkový ovládač, aktuálny diaľkový ovládač sa automaticky odpojí od lietadla.
-

Príloha

7 Príloha

7.1 Špecifikácie

Špecifikácie nájdete na tomto webovom sídle.

<https://www.dji.com/lito-x1/specs>

7.2 Kompatibilita

Informácie o kompatibilných výrobkoch nájdete na ďalej uvedenom webovom sídle.

<https://www.dji.com/lito-x1/faq>

7.3 Aktualizácia firmvéru

Na aktualizáciu firmvéru lietadla a diaľkového ovládača použite DJI Fly alebo DJI Assistant 2 (typový rad Consumer Drones).

Použitie DJI Fly

Keď je lietadlo pripojené k diaľkovému ovládaču, spustíte DJI Fly a dostanete upozornenie, ak bude k dispozícii nová aktualizácia firmvéru. Postupujte podľa pokynov na obrazovke a vykonajte aktualizáciu. Upozorňujeme, že firmvér sa nedá aktualizovať, ak diaľkový ovládač nie je prepojený s lietadlom. Vyžaduje sa pripojenie na internet.

Používanie aplikácie DJI Assistant 2 (typový rad Consumer Drones)

Na samostatnú aktualizáciu lietadla a diaľkového ovládača použite aplikáciu DJI Assistant 2 (typový rad Consumer Drones).

1. Zapnite zariadenie. Zariadenie pripojte k počítaču káblom USB-C.
2. Spustíte aplikáciu DJI Assistant 2 (typový rad Consumer Drones) a prihláste sa do svojho účtu DJI.
3. Vyberte zariadenie a kliknite na **Firmware Update (Aktualizácia firmvéru)** na ľavej strane obrazovky.
4. Vyberte verziu firmvéru.
5. Počkajte na stiahnutie firmvéru. Aktualizácia firmvéru sa spustí automaticky. Počkajte na dokončenie aktualizácie firmvéru.

 • Firmvér batérie je súčasťou firmvéru lietadla. Nezapodíňte aktualizovať všetky batérie.

- Dbajte na presné dodržiavanie všetkých krokov aktualizácie firmvéru, inak aktualizácia nemusí byť úspešná.
- Skontrolujte, že počítač je počas aktualizácie pripojený k internetu.
- NEODPÁJAJTE kábel USB-C počas aktualizácie.
- Aktualizácia firmvéru bude trvať približne 10 minút. Počas aktualizácie je normálne, že stabilizátor ochabne, indikátory stavu lietadla začnú blikať a lietadlo sa reštartuje. Trpezlivo počkajte na dokončenie aktualizácie.

Navštívte nasledujúce prepojenie a pozrite si *Poznámky k vydaniu* s informáciami o aktualizácii firmvéru:

<https://www.dji.com/downloads/products/lito-x1#doc>

7.4 Flight Recorder (Záznamník letov)

Do interného záznamníka údajov lietadla sa automaticky ukladajú letové údaje vrátane letovej telemetrie, informácií o stave lietadla a ďalších parametrov. Údaje sú prístupné použitím aplikácie DJI Assistant 2 (typový rad Consumer Drones).

7.5 Poletový kontrolný zoznam

- Dbajte na vykonanie vizuálnej kontroly, aby bolo lietadlo, diaľkový ovládač, kamera s kardanovým závesom, inteligentné letové batérie a vrtule v dobrom stave. Ak zistíte akékoľvek poškodenie, kontaktujte podporu spoločnosti DJI.
- Skontrolujte, či je čistý objektív kamery a snímače vizuálneho systému.
- Pred prepravou lietadla skontrolujte, že je správne uložené.

7.6 Pokyny na údržbu

Dodržiavajte nasledujúce pravidlá prevencie vážnych zranení detí a zvierat:

1. Prehltnutie drobných dielov, ako sú káble a popruhy, je nebezpečné. Všetky diely uchovávajte mimo dosahu detí a zvierat.
2. Inteligentnú letovú batériu a diaľkový ovládač uchovávajte na chladnom a suchom mieste mimo dosahu priameho slnečného svetla, aby sa vstavaná batéria LiPo NEPREHRIEVALA. Odporúčaná teplota skladovania: od 22 ° do 28 °C (71 ° a 82 °F) pri skladovaní dlhšom ako tri mesiace. Výrobok nikdy neskladujte v prostredí mimo teplotného rozsahu od -10 ° do 45 °C (od 14 ° do 113 °F).

3. NEDOVOLTE, aby sa kamera dostala do kontaktu s vodou alebo inými kvapalinami, ani ju do vody alebo kvapaliny neponárajte. Ak sa namočí, utrite ho dosucha mäkkou savou handričkou. Zapnutie lietadla, ktoré spadlo do vody, môže spôsobiť trvalé poškodenie jeho dielov. Na čistenie alebo údržbu kamery NEPOUŽÍVAJTE látky obsahujúce alkohol, benzén, riedidlá ani iné horľavé látky. Kameru NESKLADUJTE vo vlhkých alebo prašných priestoroch.
4. Po každej havárii alebo vážnom náraze skontrolujte všetky diely lietadla. S akýmkoľvek problémom alebo otázkou sa obracajte na autorizovaného predajcu spoločnosti DJI.
5. Pravidelne kontrolujte indikátory úrovne nabitia batérie a sledujte aktuálnu úroveň nabitia a celkovú životnosť batérie. Batéria je dimenzovaná na 200 cyklov. Neodporúča sa naďalej pokračovať v používaní.
6. Dbajte, aby sa lietadlo prepravovalo so zloženými ramenami a vo vypnutom stave.
7. Skontrolujte, že diaľkový ovládač prepravujete so zloženými anténami a vypnutý.
8. Počas dlhodobého skladovania sa batéria prepne do režimu spánku. Režim spánku ukončíte nabitím batérie.
9. Lietadlo, diaľkový ovládač, batériu a nabíjačku skladujte na suchom mieste.
10. Pred údržbou lietadla (napr. čistením alebo nasadzovaním a odpájaním vrtúl) vyberte batériu. Skontrolujte, že lietadlo a vrtule sú čisté, a to tak, že z nich odstránite všetky nečistoty alebo prach mäkkou handričkou. Lietadlo nečistite mokrou handričkou ani nepoužívajte čistiace prostriedky obsahujúce alkohol. Kvapaliny môžu preniknúť do krytu lietadla, čo môže spôsobiť skrat a zničiť elektroniku.

7.7 Postupy riešenia problémov

1. Ako vyriešiť problém s unášaním kardanového závesu počas letu?

Nakalibrujte IMU a kompas v DJI Fly. Ak problém pretrváva, kontaktujte podporu spoločnosti DJI.

2. Žiadna funkcia

Skontrolujte, či batéria Intelligent Flight a diaľkový ovládač boli aktivované nabíjaním. Ak problémy pretrvávajú, kontaktujte podporu spoločnosti DJI.

3. Problémy pri zapínaní napájania a spúšťaní

Skontrolujte, či je batéria nabitá. Ak áno, kontaktujte podporu DJI, ak sa nedá normálne spustiť.

4. Problémy s aktualizáciou softvéru

Pri aktualizácii firmvéru postupujte podľa pokynov v Príručke používateľa. Ak sa aktualizácia firmvéru nepodarí, reštartujte všetky zariadenia a skúste to znova. Ak problém pretrváva, kontaktujte podporu spoločnosti DJI.

5. Postupy na obnovenie predvolenej konfigurácie z výroby alebo poslednej známej funkčnej konfigurácie

Použitím aplikácie DJI Fly obnovte predvolené výrobné nastavenie.

6. Problémy s vypínaním a zapínaním

Kontaktujte technickú podporu spoločnosti DJI.

7. Ako odhaliť nedbalú manipuláciu alebo skladovanie v nebezpečných podmienkach

Kontaktujte technickú podporu spoločnosti DJI.

7.8 Riziká a varovania

Keď lietadlo po zapnutí napájania deteguje riziko, v aplikácii DJI Fly sa zobrazí varovné hlásenie. Venujte pozornosť nasledujúcemu zoznamu situácií.

- Ak miesto nie je vhodné na vzlet.
- Ak sa počas letu zistí prekážka.
- Ak miesto nie je vhodné na pristátie.
- Ak dochádza k rušeniu kompasu a jednotky IMU a ak je potrebné ich kalibrovat'.
- Po zobrazení výzvy postupujte podľa pokynov na obrazovke.

7.9 Likvidácia



Pri likvidácii lietadla a diaľkového ovládača dodržiavajte miestne predpisy platné pre elektronické zariadenia.

Likvidácia batérií

Batérie likvidujte do špeciálnych recyklačných kontajnerov až po úplnom vybití. Batérie NEVYHADZUJTE do nádob na komunálny odpad. Dôsledne dodržiavajte miestne predpisy na likvidáciu a recykláciu batérií.

Ak sa batéria po nadmernom vybití nedá zapnúť, okamžite ju zlikvidujte.

Ak je tlačidlo napájania nefunkčné a batéria sa nedá úplne vybiť, obráťte sa na profesionálnu agentúru na likvidáciu/recykláciu batérií, ktorá vám poskytne ďalšiu pomoc.

7.10 Certifikácia C0 a C1

DJI Lito X1 je v súlade s požiadavkami na certifikáciu C0 a C1. Pri používaní DJI Lito X1 v členských štátoch EÚ, členských štátoch EZVO (EZVO, t. j. Nórsku, Islande, Lichtenštajnsku, Švajčiarsku) a Gruzínsku sa uplatňujú určité požiadavky a obmedzenia.

Model	DGP14C
Trieda UAS	C0
Maximálna vzletová hmotnosť (MTOM)	249 g
Maximálne otáčky vrtule	12874 ot./min.

Model	DGP14D
Trieda UAS	C1
Maximálna vzletová hmotnosť (MTOM)	340 g
Hladina akustického výkonu	81 dB
Maximálne otáčky vrtule	12874 ot./min.

Vyhlasenie o MTOM

Pre C0

MTOM modelu DJI Lito X1 (Model: DGP14C) je 249 g, aby boli splnené požiadavky C0.

Pre C1

MTOM modelu DJI Lito X1 (Model: DGP14D) je 340 g, aby boli splnené požiadavky C1.

Aby ste splnili požiadavky MTOM, musíte postupovať podľa dolu uvedených pokynov.

- Lietadlu NEPRIDÁVAJTE žiadne ďalšie bremená, okrem položiek uvedených v časti Zoznam položiek, vrátane kvalifikovaného príslušenstva.
- NEPOUŽÍVAJTE žiadne neschválené náhradné diely, ako sú inteligentné letové batérie alebo vrtule atď.
- Lietadlo NEVYBAVUJTE dodatočne.

Zoznam položiek vrátane kvalifikovaného príslušenstva

Pre C0

Položka	Číslo modelu	Rozmery	Hmotnosť
Vrtule	6030F	152,4 × 76,2 mm (priemer × stúpanie závit)	0,9 g (každý kus)
Inteligentná letová batéria	BWXGP1-2788-7.0	85,99 × 54,89 × 24,80 mm	Približne 71,2 g

Položka	Číslo modelu	Rozmery	Hmotnosť
Sada ND filtrov ^[1] (ND 16/64/256)	-/-	19,6 × 14,2 × 4,6 mm	0,34 g (individuálne)
Karta microSD ^[2]	-/-	15 × 11 × 1,0 mm	Približne 0,3 g

Pre C1

Položka	Číslo modelu	Rozmery	Hmotnosť
Vrtule	6030F	152,4 × 76,2 mm (priemer × stúpanie závit)	0,9 g (každý kus)
Inteligentná letová batéria	BWXGP1-2788-7.0	85,99 × 54,89 × 24,80 mm	Približne 71,2 g
Inteligentná letová batéria Plus ^[3]	BWXGP1-4680-7.16	85,99 × 54,89 × 24,80 mm	Približne 118,4 g
Chrániče vrtule ^[3]	DGP14D-PPG	350 × 162 × 59 mm (jedna strana)	47 g (jedna strana)
Sada ND filtrov ^[1] (ND 16/64/256)	-/-	19,6 × 14,2 × 4,6 mm	0,34 g (individuálne)
Karta microSD ^[2]	-/-	15 × 11 × 1,0 mm	Približne 0,3 g

[1] Sada ND filtrov nemusí byť súčasťou originálneho balenia. Informácie o inštalácii a používaní súpravy ND filtrov nájdete v produktových informáciách súpravy ND filtrov.

[2] Nie je súčasťou originálneho balenia.

[3] Predáva sa len v niektorých krajinách a regiónoch.

Zoznam náhradných a vymeniteľných dielov

Pre C0

- Vrtule (Model: 6030F)
- Inteligentná letová batéria DJI Lito X1 (Model: BWXGP1-2788-7.0)

Pre C1

- Vrtule (Model: 6030F)
- Inteligentná letová batéria DJI Lito X1 (Model: BWXGP1-2788-7.0)
- Inteligentná letová batéria radu DJI Lito Plus (Model: BWXGP1-4680-7.16)

Priama diaľková identifikácia

- Spôsob prepravy: Webový signál siete Wi-Fi.

- Metóda nahrávania registračného čísla prevádzkovateľa UAS do lietadla: Zadajte DJI Fly, ťuknite na položku *** > **Safety (Bezpečnosť)** > **UAS Remote Identification (Dialková identifikácia UAS)**, a nahrajte registračné číslo prevádzkovateľa UAS.

Varovania diaľkového ovládača

DJI RC 2

Po odpojení od lietadla svieti kontrolka diaľkového ovládača na červeno. DJI Fly vydá po odpojení od lietadla varovné hlásenie. Po odpojení od lietadla diaľkový ovládač pri dlhšej nečinnosti zapípa a automaticky sa vypne.

DJI RC-N3

Kontrolky úrovne nabitia batérie začnú po odpojení od lietadla pomaly blikať. DJI Fly vydá po odpojení od lietadla varovné hlásenie. Po odpojení od lietadla diaľkový ovládač pri dlhšej nečinnosti zapípa a automaticky sa vypne.

-
- ⚠ • Predchádzajte vzájomnému rušeniu diaľkového ovládača a iných bezdrôtových zariadení. Nezabudnite vypnúť sieť Wi-Fi na blízkych mobilných zariadeniach. Pri vzniku rušenia s lietadlom čo najskôr pristajte.
 - Ak dôjde k neočakávanej operácii, uvoľnite riadiace páky alebo stlačte tlačidlo prerušenia letu.
-

Prehľad o geografickej zóne GEO Awareness

Systém GEO Awareness zahŕňa dolu uvedené funkcie.

Aktualizácia údajov UGZ (Unmanned Geographical Zone – geografická zóna pre bezpilotné lietadlá) Systém FlySafe môže aktualizovať údaje použitím funkcie automatickej aktualizácie údajov alebo ich do lietadla môžete zadať ručne.

- Metóda 1: Automatická aktualizácia údajov FlySafe sa aktivuje prechodom do časti Settings (Nastavenia) v DJI Fly a ťuknutím na položku **About (Informácie)** > **FlySafe Data (Údaje FlySafe)** > **Check for Updates (Kontrolovať aktualizácie)**.
- Metóda 2: Pravidelne kontrolujte webovú lokalitu svojho národného leteckého úradu a získajte najnovšie údaje UGZ, ktoré môžete importovať do svojho lietadla. Prejdite do časti Settings (Nastavenia) v aplikácii DJI Fly, ťuknite na položku **About (Informácie)** > **FlySafe Data (Údaje FlySafe)** > **Import from Files (Importovať zo súborov)**, a ďalej postupujte podľa pokynov na obrazovke a údaje UGZ uložte a importujte manuálne.

- ☀️ • Po úspešnom dokončení importu sa v aplikácii DJI Fly zobrazí výzva. Ak sa import nepodarí z dôvodu nesprávneho formátu údajov, postupujte podľa výzvy na obrazovke a pokus zopakujte.
- ⚠️ • Pred vzletom si používatelia musia stiahnuť najnovšie údaje o geografickej zóne z oficiálnej webovej lokality leteckého úradu krajiny alebo regiónu, v ktorom sa lietadlo používa. Za kontrolu použitia najnovších údajov o geografickej zóne pri každom lete zodpovedá používateľ.

Vykreslenie mapy v systéme GEO Awareness: Po aktualizácii najnovších údajov UGZ sa v aplikácii DJI Fly zobrazí letová mapa s obmedzenou zónou. Názov, čas účinnosti, výškový limit atď. možno zobrazit ťuknutím na danú oblasť.

Vyhlásenie o AGL (Above Ground Level – výška nad zemou)

Vertikálna časť systému GEO Awareness môže využívať nadmorskú výšku AMSL alebo výšku AGL. Výber medzi týmito dvoma referenciami sa špecifikuje individuálne pre každú zónu UGZ. DJI Lito X1 nepodporuje nadmorskú výšku AMSL ani výšku AGL. Na náhľade z kamery aplikácie DJI Fly sa zobrazí výška H, ktorá predstavuje výšku lietadla nad bodom vzletu lietadla. Výška nad bodom vzletu sa môže použiť ako približná hodnota, ale môže sa líšiť viac alebo menej od uvedenej nadmorskej výšky/výšky pre konkrétnu zónu UGZ. Pilot s diaľkovým ovládaním nesie neustále zodpovednosť za to, že vertikálne hranice zóny UGZ nebudú prekročené.

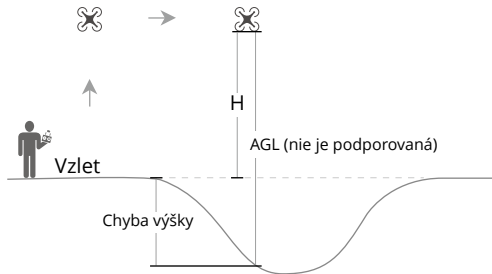

Zóny GEO

Obmedzené zóny

V aplikácii DJI sa zobrazia červenou farbou. Zobrazí sa vám varovanie a let bude znemožnený. Bezpilotné lietadlo nemôže v týchto zónach lietať ani vzlietnuť. Obmedzené zóny možno odomknúť. Ak chcete odomknúť zónu, kontaktujte flysafe@dji.com alebo prejdite na stránku [Unlock A Zone \(Odomknúť zónu\)](https://dji.com/flysafe) na lokalite dji.com/flysafe.

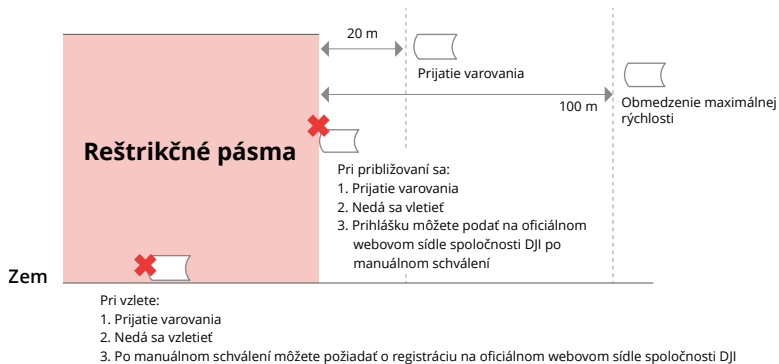

Autorizované zóny

V aplikácii DJI sa zobrazia modrou farbou. Zobrazia sa varovanie a pri predvolenom nastavení sa let obmedzí. Bezpilotné lietadlo nemôže v týchto zónach lietať ani vzlietnuť bez autorizácie. Autorizované zóny môžu odomknúť oprávnení používateľia pomocou overeného účtu DJI.

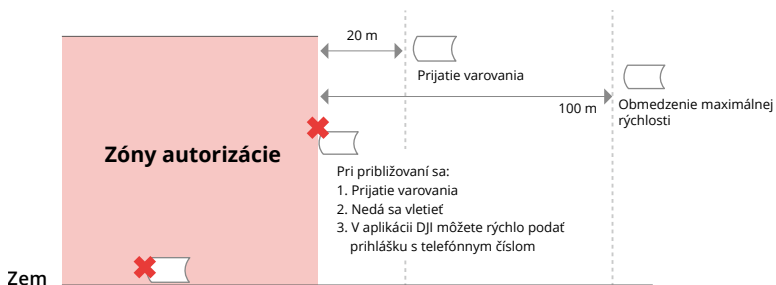

Zóny nadmorskej výšky

Zóny nadmorskej výšky sú zóny s obmedzenou nadmorskou výškou a na mape sa zobrazujú sivou farbou. Pri približovaní k tejto zóne sa v aplikácii DJI zobrazia varovania.

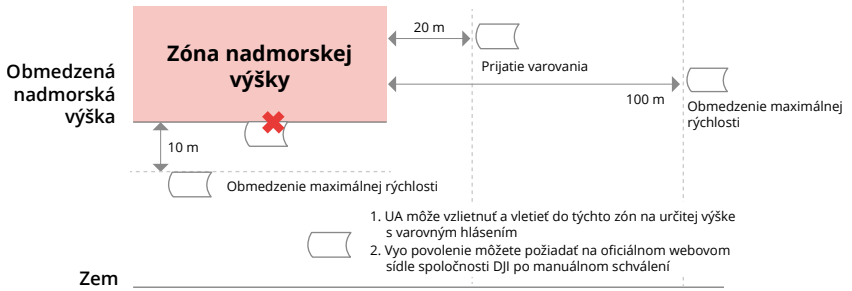

Rozšírené varovné zóny

Keď dron dosiahne okraj zóny, zobrazí sa varovné hlásenie.

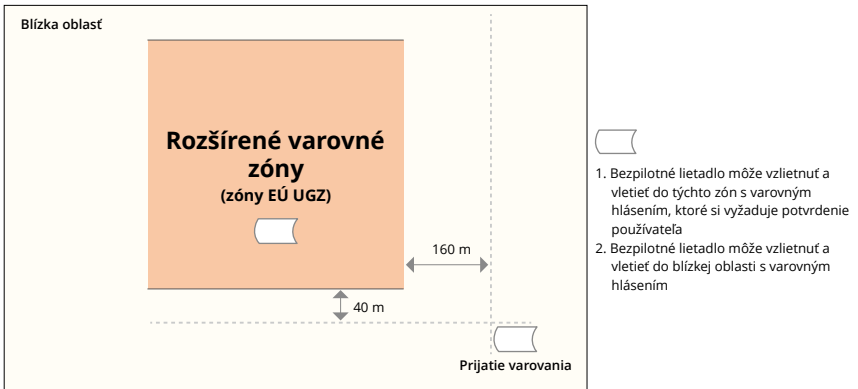

Varovné zóny

Varovné hlásenie vás upozorní, keď dron dosiahne okraj zóny.

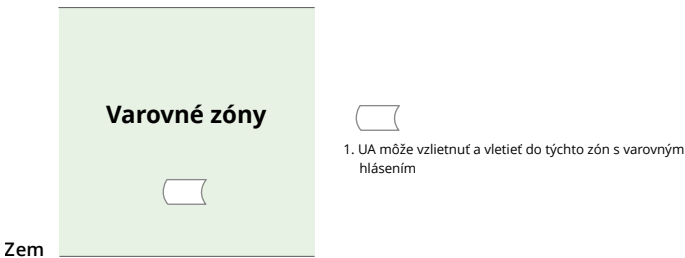

- ⚠ • Ak lietadlo a aplikácia DJI Fly nemôžu získať signál GPS, systém GEO Awareness nebude funkčný. Rušenie antény lietadla alebo vypnutie autorizácie GPS v DJI Fly spôsobí, že nebude prijímaný signál GPS.
-

Oznámenie EASA

Pred použitím si určite prečítajte dokument Drone Information Notices (Informačné upozornenia pre drony), ktorý je súčasťou balenia.

Ďalšie informácie o výsledovateľnosti nájdete na nasledujúcom odkaze.

<https://www.easa.europa.eu/en/document-library/general-publications/drones-information-notice>

Pôvodné pokyny

Tento návod poskytuje spoločnosť SZ DJI Technology, Inc. a jeho obsah sa môže zmeniť.

Adresa: Lobby of T2, DJI Sky City, No. 53 Xianyuan Road, Xili Community, Xili Street, Nanshan District, Shenzhen, Čína, 518055.

7.11 Informácie o popredajných službách

Navštívte <https://www.dji.com/support> a dozviete sa viac o zásadách popredajného servisu, opravách a podpore.



Kontakt
PODPORA DJI

Jeho obsah je možné zmeniť bez oznámenia.
Vlastné začítať najnovšiu verzii z



<https://www.dji.com/downloads/products/lito-x1#doc>

Ak máte akékoľvek otázky týkajúce sa tohto dokumentu, kontaktujte prosím zaslaním správy na **DocSupport@dji.com**.

DJI a DJI LITO sú ochranné známky spoločnosti DJI.
© 2026 DJI Všetky práva vyhradené.