

# **dji** LITO X1

## Bruksanvisning

v1.0 2026.04





Dette dokumentet er opphavsrettslig beskyttet av DJI med alle rettigheter forbeholdt. Med mindre annet er godkjent av DJI, er du ikke kvalifisert til å bruke eller la andre bruke dokumentet eller noen del av dokumentet ved å reprodusere, overføre eller selge dokumentet. Kun anse dette dokumentet og innholdet deri som instruksjoner for å bruke DJI-produkter. Dokumentet skal ikke brukes til andre formål.

I tilfelle avvik mellom forskjellige versjoner, skal den engelske versjonen ha forrang.

### **Søk etter nøkkelord**

Søk etter nøkkelord som «batteri» og «installasjon» for å finne et emne. Hvis du bruker Adobe Acrobat Reader til å lese dette dokumentet, trykker du på Ctrl+F i Windows eller Command+F på Mac for å starte et søk.

### **Navigering til et emne**

Vis en fullstendig liste over emner i innholdsfortegnelsen. Klikk på et emne for å navigere til den delen.

### **Utskrift av dette dokumentet**

Dette dokumentet støtter utskrift med høy oppløsning.

# Hvordan bruke denne bruksanvisningen

## Tegnforklaring

 Viktig

 Råd og tips

 Referanse

## Les før bruk

DJI™ tilbyr deg opplæringsvideoer og følgende dokumenter:

1. «Retningslinjer for sikkerhet»
2. «Hurtigstartveiledning»
3. «Bruksanvisning»

Det anbefales at du ser på alle opplæringsvideoer og leser gjennom «Retningslinjer for sikkerhet» før du bruker produktet for første gang. Sørg for å lese «Hurtigstartveiledning» før du bruker produktet for første gang, og se denne «Bruksanvisning» for mer informasjon.

## Opplæringsvideoer

Gå til adressen nedenfor eller skann QR-koden for å se opplæringsvideoene, som viser hvordan du bruker produktet på en trygg måte:



<https://www.dji.com/lito-x1/video>

## Lasst ned DJI Fly-appen

Sørg for å bruke DJI Fly under flyvningen. Skann QR-koden for å laste ned den nyeste versjonen.



- 
- Fjernkontrollen med skjerm har allerede DJI Fly-appen installert. Brukere må laste ned DJI Fly til mobilenhet når de bruker fjernkontrollen uten skjerm.
  - For å se hvilke versjoner av operativsystemene Android og iOS som støttes av DJI Fly, besøk <https://www.dji.com/downloads/djiapp/dji-fly>.
  - Grensesnittet og funksjonene til DJI Fly kan variere etter som programvareversjonen blir oppdatert. Den faktiske brukeropplevelsen er basert på programvareversjonen som benyttes.
  - For økt sikkerhet er flyvningen begrenset til en høyde på 30 meter og en rekkevidde på 50 meter når den ikke er tilkoblet eller logget inn i appen under flyvningen.
  - App-pålogging er gyldig i 90 dager. Koble til internett og logg inn på nytt når den utløper.
- 

## Nedlasting av DJI Assistant 2

Last ned DJI ASSISTANT™ 2 (Consumer Drones-serien) på:

<https://www.dji.com/downloads/softwares/dji-assistant-2-consumer-drones-series>

---

- ⚠ • Dette produktet fungerer fra -10 °C til 40 °C i drift. Det oppfyller ikke standard driftstemperatur for militær bruk (-55 °C til 125 °C), som er et krav for å tåle større variabler i miljøet. Bruk produktet på riktig måte og bare for bruksområder som oppfyller kravene til driftstemperaturområde i denne vurderingen.
-

# Innhold

<b>Hvordan bruke denne bruksanvisningen</b>	<b>3</b>
Tegnforklaring	3
Les før bruk	3
Opplæringsvideoer	3
Lasst ned DJI Fly-appen	3
Nedlasting av DJI Assistant 2	4
<b>1 Produktprofil</b>	<b>10</b>
1.1 Bruk for første gang	10
Klargjøre flyet	10
Klargjøre fjernkontrollen	12
DJI RC 2	12
DJI RC-N3	12
Aktivering	13
La dronen og fjernkontrollen kobles til hverandre	13
Fastvareoppdatering	14
1.2 Oversikt	14
Drone	14
DJI RC 2 Fjernkontroll	15
DJI RC-N3 Fjernkontroll	16
<b>2 Flysikkerhet</b>	<b>18</b>
2.1 Flyrestriksjoner	18
GEO-system (Geospatial Environment Online)	18
Flyvningsgrenser	18
Flyhøyde- og avstandsgrenser	18
GEO-soner	19
Låse opp GEO-soner	20
2.2 Krav til flymiljø	20
2.3 Ansvarlig bruk av dronen	21
2.4 Sjekkliste før flytur	22
<b>3 Grunnleggende flyvning</b>	<b>24</b>
3.1 Automatisk avgang/landing	24
Automatisk takeoff	24
Automatisk landing	24
3.2 Starte/stoppe motorene	24
Starte motorene	24
Stoppe motorene	25
Stoppe motorene midt i flyturen	25

3.3	Kontrollere dronen	25
3.4	Takeoff/landingsprosedyrer	26
3.5	Opptak av lyd gjennom app	27
3.6	Videoforslag og tips	27
<b>4</b>	<b>Intelligente flymodus</b>	<b>30</b>
4.1	FocusTrack	30
	Merknad	31
	Bruk av FocusTrack	32
4.2	MasterShots	33
	Merknad	33
	Bruke MasterShots	33
4.3	QuickShots	34
	Merknad	34
	Bruke QuickShots	34
4.4	Hyperlapse	35
	Bruk av Hyperlapse	35
4.5	Passeringspunkt-flyvning	35
	Bruke passeringspunktflyvning	36
4.6	Cruisekontroll	36
	Bruke cruisekontroll	36
<b>5</b>	<b>Drone</b>	<b>38</b>
5.1	Flymodus	38
5.2	Flystatusindikatorer	39
5.3	Retur til startpunkt (RTH)	40
	Merknad	41
	Avansert RTH	42
	Utløsermetode	42
	RTH-prosedyre	43
	RTH-innstillinger	45
	Landingsbeskyttelse	47
	Dynamisk hjempunkt	48
5.4	Infrarødt sensorsystem	49
	Merknad	50
5.5	Advanced Pilot Assistance Systems	51
	Merknad	52
	Landingsbeskyttelse	52
5.6	Synsassistent	53
5.7	Propeller	54
	Montere/demontere propellene	54
	Merknad	55

5.8	Smart flybatteri	55
	Merknad	55
	Sette inn/ta ut batteriet	56
	Bruke batteriet	57
	Lade batteriet	58
	Bruke en lader	58
	Bruk av ladestasjonen	59
	Batteriets beskyttelsesmekanismer	62
5.9	Gimbal og kamera	62
	Gimbalmerknad	62
	Gimbalvinkel	63
	Slingrebøylens driftsmoduser	64
	Kameramerknad	64
5.10	Lagring og eksport av bilder og videoer	65
	Lagring	65
	Eksportering	65
5.11	Hurtigoverføring	66
<b>6</b>	<b>Fjernkontroll</b>	<b>69</b>
6.1	DJI RC 2	69
	Drift	69
	Slå på/av	69
	Lade batteriet	69
	Kontrollere gimbal og kameraet	69
	Bryter for flymodus	70
	Pause/RTH-knapp	70
	Fjernkontroll-LED-er	70
	Statuslampe	71
	LED-lamper for batterinivå	71
	Varsel om fjernkontroll	71
	Optimal overføringssone	72
	Koble til fjernkontrollen	72
	Betjene berøringsskjermen	73
6.2	DJI RC-N3	74
	Drift	74
	Slå på/av	74
	Lade batteriet	74
	Kontrollere gimbal og kameraet	74
	Bryter for flymodus	75
	Flypause-/RTH-knapp	75
	LED-lamper for batterinivå	75
	Varsel om fjernkontroll	76

Optimal overføringszone	76
Koble til fjernkontrollen	77
<b>7 Tillegg</b>	<b>79</b>
7.1 Spesifikasjoner	79
7.2 Kompatibilitet	79
7.3 Fastvareoppdatering	79
7.4 Flyopptaker	80
7.5 Sjekkliste etter flyging	80
7.6 Vedlikeholdsinstruksjoner	80
7.7 Feilsøkningsprosedyrer	81
7.8 Risiko og advarsler	82
7.9 Avhending	82
7.10 C0 og C1-sertifisering	83
Direkte ekstern ID	84
Fjernkontrolladvarsler	85
GEO-bevissthet	85
GEO-soner	86
EASA-merknad	89
Originale instruksjoner	89
7.11 Informasjon om ettersalg	89

# Produktprofil

---

# 1 Produktprofil

## 1.1 Bruk for første gang

Klikk på koblingen eller skann QR-koden for å se opplæringsvideoer.



<https://www.dji.com/lito-x1/video>

### Klargjøre flyet

1. Fjern gimbalbeskytteren fra kameraet.

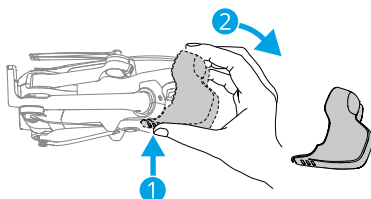

2. Trykk én gang på av/på-knappen for å aktivere batteriet.

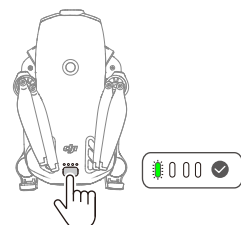

3. Brett ut dronens armer som vist.

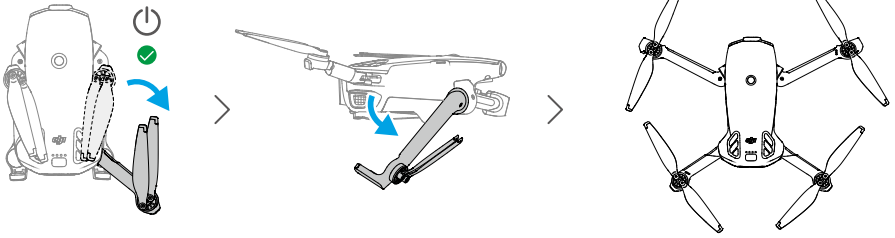

- **Automatisk strøm på:** Hvis høyre bakarm brettes ut, vil dronen automatisk slå på som standard.
- **Automatisk strøm av:** Hvis høyre bakarm brettes ut, vil det utløse en automatisk nedtelling til avslåing. Avslåingen under nedtellingen kan avbrytes ved å trykke én gang på av/på-knappen.



- Funksjonen Brett ut arm for å slå på er aktivert som standard. Funksjonen Brett inn arm for å slå av er deaktivert som standard. Du kan deaktivere funksjonen i DJI Fly når dronen er koblet til fjernkontrollen. Sørg for at dronens fastvare, batteriets fastvare og appen er oppdatert til nyeste versjon. Hvis ikke er kanskje ikke tilgjengelig.

- **Manuell påslåing/avslåing:** Trykk og trykk og hold deretter av-/på-knappen for å slå dronen av eller på.

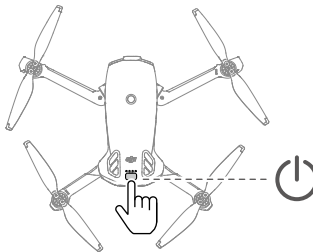

- Hvis dronen ikke tar av etter aktivering av batteriet, går batteriet inn i dvalemodus igjen etter at dronen har vært avslått en periode. I så fall trykker du på av/på-knappen eller lader batteriet for å aktivere det igjen før du bruker funksjonen Brett ut arm for å slå på.
- Når USB-C-porten på dronen er i bruk, vil ikke utbretting av armen slå på dronen. Koble fra USB-C-tilkoblingen, og vent noen sekunder før du bruker funksjonen Brett ut arm for å slå på.

- Hvis dronen har tilgang til albumet for øyeblikket, laster ned materialer eller oppdaterer firmware, vil ikke brettegning av armen skru av dronen.
- Hvis det oppstår en kollisjon under flyvning, vil ikke den automatiske avstengningsfunksjonen fungere. Funksjonen er tilgjengelig etter at dronen er startet på nytt.



- Det anbefales å bruke en DJI-lader for å lade det smarte flybatteriet. Besøk den offisielle nettsiden til DJI for mer informasjon.
  - Pass på at gimbalbeskytteren er fjernet og at alle armene folder seg ut før du slår på flyet. Ellers kan det påvirke flyets selvdagnostikk.
  - Det anbefales å installere gimbalbeskytteren når dronen ikke er i bruk.
- 

## Klargjøre fjernkontrollen

### DJI RC 2

1. Fjern kontrollspakene fra oppbevaringssporene og fest dem på fjernkontrollen.

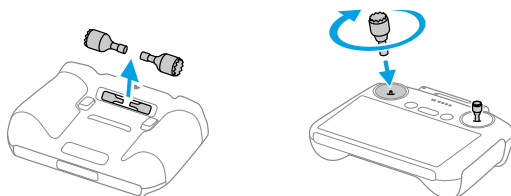

2. Brett ut antennene.

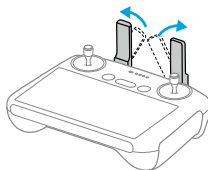

3. Fjernkontrollen må aktiveres før første gangs bruk, og internettilkobling kreves for aktivering. Trykk, trykk og hold for å slå på fjernkontrollen. Følg varslingsene som dukker opp skjermen for å aktivere fjernkontrollen.

### DJI RC-N3

1. Fjern kontrollpinnene fra oppbevaringssporene og fest dem på fjernkontrollen.

2. Trekk ut holderen for mobilenheten. Velg riktig fjernkontrollkabel basert på porttypen til mobilenheten din (kabel med en USB-C-kontakt er koblet til som standard). Plasser mobilenheten din i holderen, koble deretter enden av kabelen uten fjernkontrolllogoen til mobilenheten din. Sørg for at mobilenheten er sikkert på plass.

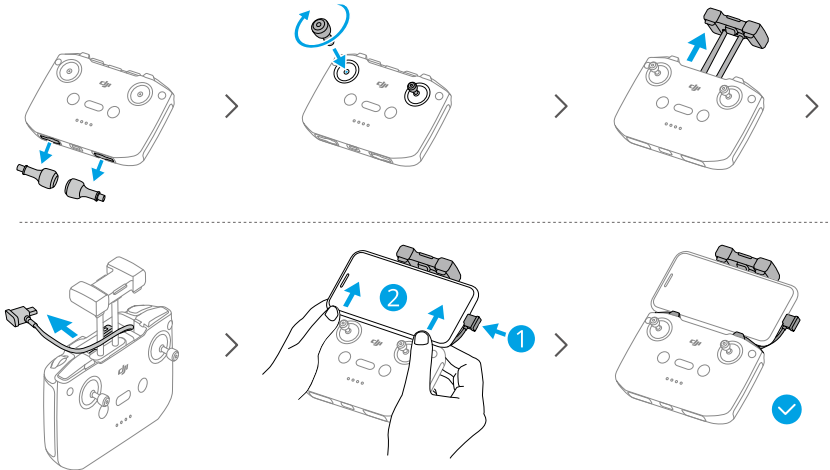

- ⚠ • Hvis det vises en forespørsel om USB-tilkobling når en Android-mobilenhet er i bruk, velger du kun alternativet for å lade. Andre alternativer kan føre til at forbindelsen svikter.
- Juster holderen for mobilenheten for å sikre at mobilenheten din er festet ordentlig.

## Aktivering

Dronen krever aktivering før første gangs bruk. Trykk og deretter trykk på og hold inne strømknappen for å slå på henholdsvis dronen og fjernkontrollen, og følg deretter meldingene på skjermen for å aktivere dronen ved hjelp av DJI Fly. Internettilkobling er nødvendig for aktivering.

## La dronen og fjernkontrollen kobles til hverandre

Etter aktivering blir dronen automatisk koblet til fjernkontrollen. Hvis automatisk kobling mislykkes, følg ledetekstene på skjermen på DJI Fly for å koble sammen dronen og fjernkontrollen for optimale garantitjenester.

## Fastvareoppdatering

Det vises en melding i DJI Fly når en fastvareoppdatering er tilgjengelig. Oppdater fastvaren når du blir bedt om det. Ellers vil kanskje noen funksjoner ikke være tilgjengelige.

### 1.2 Oversikt

#### Drone

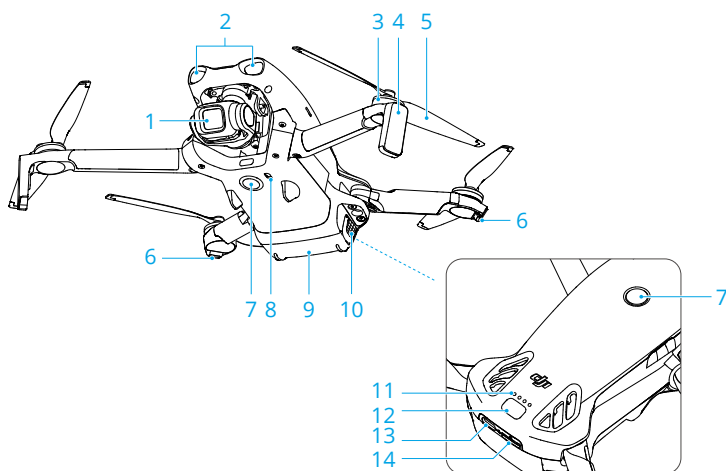

1. Gimbal og kamera
2. Fremoverrettet LiDAR <sup>[1]</sup>
3. Motorer
4. Landingsben (innebygde antenner)
5. Propeller
6. Flystatusindikatorer
7. Omnidireksjonalt monokulært synssystem <sup>[2]</sup>
8. Nedovervendt infrarødt sensorsystem
9. Smart flybatteri
10. Batterispenner
11. LED-lamper for batterinivå
12. Strømknapp
13. USB-C-port
14. microSD-kortspor

[1] Den fremoverrettede LiDAR-en oppfyller det menneskelige øyesikkerhetskravet for klasse 1-laserprodukter.

[2] Det omnidireksjonale monokulære synssystemet kan oppdage hindringer i horisontale retninger og vertikalt.

## DJI RC 2 Fjernkontroll

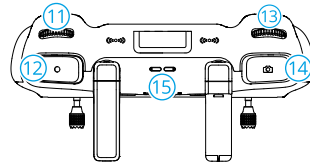
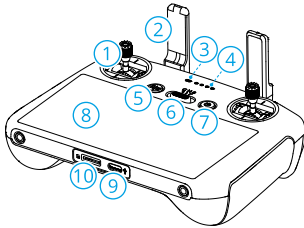

1. Kontrollspaker
2. Antenner
3. Statusdiode
4. Batterinivådioder
5. Knapp for å pause flyvingen eller retur av til startpunkt
6. Bryter for flymodus
7. Av/på-knappen
8. Berøringsskjerm
9. USB-C-port
10. microSD-kortspor
11. Gimbalhjul
12. Opptaksknapp
13. Kamerakontrollhjul <sup>[1]</sup>
14. Fokus-/utløserknapp
15. Høytaler
16. Oppbevaringsspor for kontrollspaker
17. C2-knapp som kan tilpasses <sup>[1]</sup>
18. C1-knapp som kan tilpasses <sup>[1]</sup>

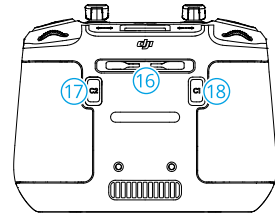

[1] For å se og stille inn knappfunksjonen går du til kameravisning i DJI Fly, og trykker på **•••** > **Kontroll** > **Knapptilpasning**.

## DJI RC-N3 Fjernkontroll

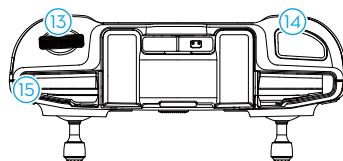
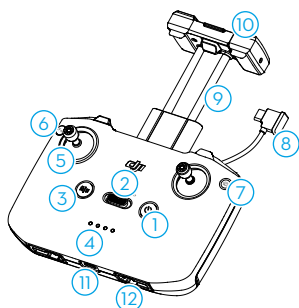

1. Strømknapp (av/på)
2. Bryter for flymodus
3. Pause/retur til startpunkt-knapp (RTH)
4. LED-lamper for batterinivå
5. Kontrollpinner
6. Knapp som kan tilpasses <sup>[1]</sup>
7. Bilde/Video-knapp
8. Fjernkontrollkabel
9. Holder for mobilenhet
10. Antenner
11. USB-C-port
12. Oppbevaringsspor for kontrollpinner
13. Gimbalhjul
14. Utløser-/opptaksknapp
15. Spor for mobilenhet

[1] For å se og stille inn knappefunksjonen går du til kameravisning i DJI Fly, og trykker på \*\*\* > Kontroll > Knapptilpasning.

# Flysikkerhet

---

## 2 Flysikkerhet

Etter fullførte forberedelser før flyturen, anbefales det å øve på flyferdighetene dine og øve på å fly trygt. Velg et egnet område å fly i henhold til følgende flykrav og restriksjoner. Følg strengt lokale lover og regler når du flyr. Les «Sikkerhetsretningslinjene» før flyvning for å sikre trygg bruk av produktet.

### 2.1 Flyrestriksjoner

#### GEO-system (Geospatial Environment Online)

DJIs Geospatial Environment Online (GEO)-system er et globalt informasjonssystem som gir sanntidsinformasjon om flysikkerhet og restriksjonsoppdateringer, og forhindrer UAV-er i å fly i begrenset luftrom. Under spesielle omstendigheter kan begrensede områder låses opp for å tillate flyvninger. Før dette må du sende inn en opplåsingsforespørsel basert på gjeldende restriksjonsnivå i det tiltenkte flyområdet. Det kan hende at GEO-systemet ikke kan overholde lokale lover og forskrifter fullt ut. Du er ansvarlig for din egen flysikkerhet og må rådføre deg med lokale myndigheter om relevante juridiske og regulatoriske krav før du ber om å åpne opp et begrenset område. For mer informasjon om GEO-systemet kan du besøke <https://fly-safe.dji.com>.

#### Flyvningsgrenser

Av sikkerhetsmessige årsaker er flyvningsgrenser aktivert som standard for å hjelpe deg med å betjene denne dronen trygt. Du kan angi flyvningsgrenser for høyde og avstand. Høydegrenser, avstandsgrenser og GEO-soner fungerer samtidig for å styre flysikkerheten når Global Navigation Satellite System (GNSS) er tilgjengelig. Kun høyde kan begrenses når GNSS er utilgjengelig.

#### Flyhøyde- og avstandsgrenser

Maks høyde begrenser dronens flyvningshøyde, mens maks avstand begrenser flyvningsradiusen rundt dronens Startpunkt. Disse grensene kan endres ved hjelp av DJI Fly-appen for bedre flysikkerhet.

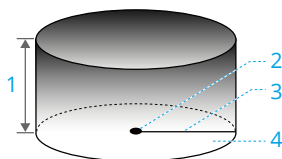

1. Maks høyde
2. Startpunkt (horisontal posisjon)
3. Maks avstand
4. Flyets høyde ved takeoff

*Sterkt GNSS-signal*

	Flyrestriksjoner	Beskjed i DJI Fly-appen
Maks høyde	Dronens høyde kan ikke overskride verdien angitt i DJI Fly.	Maks flyhøyde nådd.
Maks avstand	Luftlinjeavstanden fra dronen til Startpunktet kan ikke overskride den maksimale flyvningsavstanden angitt i DJI Fly.	Maks. flyavstand nådd.

*Svak GNSS-signal*

	Flyrestriksjoner	Beskjed i DJI Fly-appen
Maks høyde	<ul style="list-style-type: none"> <li>Høyden er begrenset til 30 m fra avgangspunktet hvis belysningen er tilstrekkelig.</li> <li>Høyden er begrenset til 2 m over bakken hvis belysningen ikke er tilstrekkelig og det nedoverrettede infrarøde sensorsystemet fungerer.</li> <li>Høyden er begrenset til 30 m fra avgangspunktet hvis belysningen ikke er tilstrekkelig og det nedoverrettede infrarøde sensorsystemet ikke fungerer.</li> </ul>	Maks flyhøyde nådd.
Maks avstand	Ingen grense	

-  • Hver gang dronen slås på, blir høydegrensen automatisk opphevet så lenge GNSS-signalet blir sterkt (GNSS-signalstyrke  $\geq 2$ ), og grensen trer ikke i kraft selv om GNSS-signalet blir svakt senere.
- Hvis dronen flyr utenfor det angitte flyvningsområdet som følge av treghet, kan du fortsatt kontrollere dronen, men du kan ikke fly det lenger unna.

**GEO-soner**

DJIs GEO-system utpeker trygge flylokasjoner, gir risikonivåer og sikkerhetsmerknader for individuelle flyvninger og tilbyr informasjon om begrenset luftrom. Alle begrensede flyområder kalles GEO-soner, som videre er delt inn i begrensede soner, autoriseringssoner, advarselssoner, forbedrede advarselssoner og høydesoner. Du kan se slik informasjon i sanntid i DJI Fly. GEO-soner er spesifikke flyområder, inkludert, men ikke

begrenset til flyplasser, store arrangementssteder, steder der offentlige nødssituasjoner har forekommet (som skogbranner), kjernekraftverk, fengsler, offentlige eiendommer og militære fasiliteter. Som standard begrenser GEO-systemet take-off og flyvninger i soner som kan forårsake sikkerhetsproblemer. Et GEO-sonekart som inneholder omfattende informasjon om GEO-soner rundt om i verden er tilgjengelig på den offisielle DJI-nettsiden: <https://fly-safe.dji.com/nfz/nfz-query>.

## Låse opp GEO-soner

**Selvopplåsing** er ment for opplåsing av autorisasjonssoner. For å fullføre selvopplåsing må du sende inn en opplåsingsforespørsel via DJI FlySafe-nettsiden på <https://fly-safe.dji.com>. Når opplåsingsforespørselen er godkjent, kan du synkronisere opplåsingslisensen gjennom DJI Fly-appen. For å låse opp sonen kan du alternativt starte eller fly dronen direkte inn i den godkjente autorisasjonssonen og følge ledeteksten i DJI Fly for å låse opp sonen.

**Tilpasset opplåsing** er skreddersydd for brukere med spesielle krav. Den utpeker brukerdefinerte tilpassede flyområder og gir flytillatelsesdokumenter spesifikke for behovene til forskjellige brukere. Dette opplåsingsalternativet er tilgjengelig i alle land og regioner, og det kan forespørres gjennom DJI FlySafe-nettsiden på <https://fly-safe.dji.com>.

- 
-  • For å sikre flysikkerhet vil dronen ikke kunne fly ut av den ulåste sonen etter å ha kommet inn i den. Hvis Startpunktet er utenfor den opplåste sonen, vil ikke dronen kunne returnere hjem.
- 

## 2.2 Krav til flymiljø

1. IKKE fly i dårlige værforhold som sterke vinder, snø, regn eller tåke.
2. Fly kun i åpne områder. Høye bygninger og store metallkonstruksjoner kan påvirke nøyaktigheten av det innebygde kompasset og GNSS-systemet. Etter takeoff må du forsikre deg om at stemmevarslingen har varslet om at startpunktet er oppdatert, før du fortsetter flyvningen. Hvis dronen har tatt av i nærheten av bygninger, kan presisjonen for Hjempunkt ikke garanteres. I slike tilfeller må du følge nøye med på dronens posisjon under auto RTH. Når dronen er i nærheten av Hjempunkt, anbefales det å avbryte auto RTH og styre dronen manuelt for å lande på et egnet sted.
3. Fly kun flyet innenfor din synslinje (VLOS). Unngå fjell og trær som blokkerer GNSS-signaler. Enhver flyging utenfor synslinjen (BVLOS) kan bare utføres når flyets ytelse, kunnskapen og ferdighetene til piloten og operasjonell sikkerhetsstyring er i samsvar med lokale forskrifter for BVLOS. Unngå hindringer, folkemengder, trær og vannforekomster. Av sikkerhetsmessige årsaker må du IKKE fly nær flyplasser,

motorveier, jernbanestasjoner, jernbanelinjer, bysentre eller andre sensitive områder, med mindre du har tillatelse eller godkjenning i henhold til lokale forskrifter.

4. Når GNSS-signalet er svakt, kan flyet flyet i miljøer med god belysning og synlighet. Synssystemet vil kanskje ikke fungere som de skal under dårlige lysforhold.
5. Minimer interferens ved å unngå områder med høye nivåer av elektromagnetisme som steder i nærheten av kraftledninger, basestasjoner, elektriske transformatorstasjoner og kringkastingstårn.
6. Ytelsen til flyet og batteriet er begrenset når du flyr i store høyder. Fly forsiktig. IKKE fly over den spesifiserte høyden.
7. Bremselengden på flyet påvirkes av flyhøyden. Jo høyere dronen flyr, desto lengre blir bremselengden. Når du flyr i store høyder, bør du ta høyde for tilstrekkelig bremselengde for å besørge flysikkerheten.
8. GNSS kan ikke brukes på dronen i polarområdene. Bruk synssystemet i stedet.
9. IKKE ta av fra bevegelige gjenstander som biler, skip og fly.
10. IKKE ta av fra ensfargede overflater eller overflater med sterk speileffekt, som for eksempel biltak.
11. Vær forsiktig når du tar av i ørkenen eller fra en strand for å unngå at sand kommer inn i flyet.
12. IKKE bruk flyet i et miljø som er i fare for brann eller eksplosjon.
13. Bruk dronen og tilhørende enheter i tørre omgivelser.
14. IKKE bruk dronen og tilhørende enheter i følgende miljøer: ulykkessteder, branner, eksplosjoner, flommer, tsunamier, snøskred, jordskred, jordskjelv, områder med støv eller sandstormer. Unngå eksponering for saltsprut og mugg under bruk.
15. IKKE bruk flyet i nærheten av fugleflokker.

## 2.3 Ansvarlig bruk av dronen

Følg følgende regler for å unngå alvorlig personskade og materielle skader:

1. Forsikre deg om at du IKKE er påvirket av anestesi, alkohol, medikamenter, eller lider av svimmelhet, tretthet, kvalme eller andre tilstander som kan svekke din evne til å betjene dronen.
2. Etter landing må du først slå av dronen, og deretter slå av fjernkontrollen.
3. IKKE slipp, skyt ut, avfyr eller projiser på annen måte noen farlig nyttelast på eller på bygninger, personer eller dyr som kan forårsake personskade eller skade på eiendom.
4. IKKE bruk en drone som har blitt skadet ved et uhell, krasjet eller som ikke er i god stand.

5. Sørg for å øve tilstrekkelig og ha beredskapsplaner for nødsituasjoner eller hvis en hendelse inntreffer.
6. Sørg for å ha en flyplan. IKKE fly dronen hensynsløst.
7. Respekter andres privatliv når du bruker kameraet. Sørg for å overholde lokale personvernlover, forskrifter og moralske standarder.
8. IKKE bruk dette produktet av andre grunner enn generell personlig bruk.
9. IKKE bruk det til ulovlige eller upassende formål som spionering, militære operasjoner eller uautoriserte undersøkelser.
10. IKKE bruk dette produktet til å ærekrenke, misbruke, trakassere, forfølge, true eller på annen måte krenke juridiske rettigheter som retten til personvern og publisitet for andre.
11. IKKE begå inntrenging på andres private eiendom.

## 2.4 Sjekkliste før flytur

1. Fjern gimbalbeskytteren fra kameraet.
2. Kontroller at det smarte flybatteriet og propellene er godt montert.
3. Kontroller at fjernkontrollen, mobilenheten og det smarte flybatteriet er fulladet.
4. Pass på at dronearmene og propellene er utbrettet.
5. Kontroller at gimbalen og kameraet fungerer som normalt.
6. Pass på at det ikke er noe som hindrer motorene og at de fungerer normalt.
7. Kontroller at DJI Fly er koblet til dronen.
8. Kontroller at alle kameraobjektiver og sensorer er rene.
9. IKKE monter usertifisert tilbehør eller eksterne enheter, da dette kan føre til produktskade eller sikkerhetsfarer.



- For å unngå redusert fremdrift når propelldekslet er installert må du ikke bruke DJI Lito-seriens smarte flybatteri Plus eller feste tredjeparts nyttelast.
- 

10. Sørg for at hindringsunngåelse er aktivert i DJI Fly, og at **maks høyde**, **maks avstand** og **auto RTH-høyde** er riktig innstilt i henhold til lokale lover og forskrifter.

# Grunnleggende flyvning

---



## 3 Grunnleggende flyvning

### 3.1 Automatisk avgang/landing

#### Automatisk takeoff

1. Start DJI Fly og gå inn i kameravisningen.
2. Fullfør alle trinnene i sjekklisten før flyturen.
3. Trykk på . Hvis forholdene er trygge for takeoff, trykker du på og holder nede knappen for å bekrefte.
4. Dronen vil ta av og sveve over bakken.

#### Automatisk landing

1. Hvis forholdene er trygge å lande i, trykker du på  og holder  for å bekrefte.
2. Automatisk landing kan avbrytes ved å trykke på .
3. Hvis det nedovervendte synssystemet fungerer som normalt, aktiveres landingsbeskyttelse.
4. Motorene stopper automatisk etter landing.

---

 • Velg et passende sted for landing.

---

### 3.2 Starte/stoppe motorene

#### Starte motorene

Utfør en av de kombinerte pinnekommandoene (CSC) som vist nedenfor for å starte motorene. Når motorene har begynt å spinne, slipper du begge pinnene samtidig.



## Stoppe motorene

Motorene kan stoppes på to måter:

**Metode 1:** Når dronen har landet, skyv og hold gass-styrepinnen nede til motorene stopper.

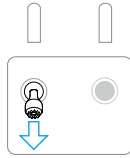

*Kontrollpinnemodus: Modus 2*

**Metode 2:** Når dronen har landet, utfør en av CSC-ene som vist nedenfor, til motorene stopper.



## Stoppe motorene midt i flyturen

⚠ • Å stoppe motorene midt i flyturen vil føre til at dronen krasjer.

Standardinnstillingen for **Stopp av nødpropell** i DJI Fly-appen er **Kun i nødtilfeller**, noe som betyr at motorene bare kan stoppes under flyvning når dronen oppdager at den er i en nødsituasjon, som for eksempel når dronen er involvert i en kollisjon, en motor har stoppet, dronen ruller i luften, eller når dronen er ute av kontroll og stiger eller stuper veldig raskt. For å stoppe motorene midt i flyturen, utfør samme CSC som ble brukt til å starte motorene. Merk at du må holde kontrollpinnene i to sekunder mens CSC utføres for å stoppe motorene. **Stopp av nødpropell** kan endres til **Når som helst** i appen. Bruk dette alternativet med forsiktighet.

### 3.3 Kontrollere dronen

Kontrollpinnene i fjernkontrollen kan brukes til å kontrollere dronens bevegelser. Kontrollpinnene kan betjenes i modus 1, modus 2 eller modus 3, som vist nedenfor.

Standard kontrollmodus for fjernkontrollen er Modus 2. I denne håndboken brukes Modus 2 som et eksempel for å illustrere hvordan kontrollpinnene skal brukes. Jo mer pinnen skyves bort fra midtposisjonen, desto raskere vil dronen bevege seg.

### Modus 1

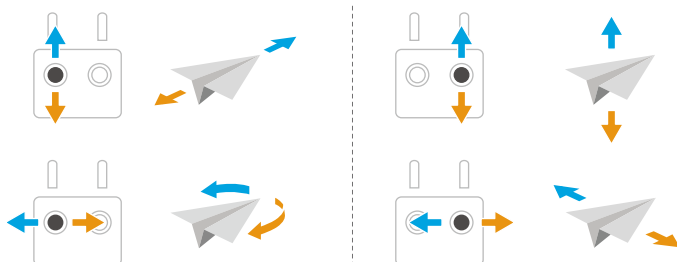

### Modus 2

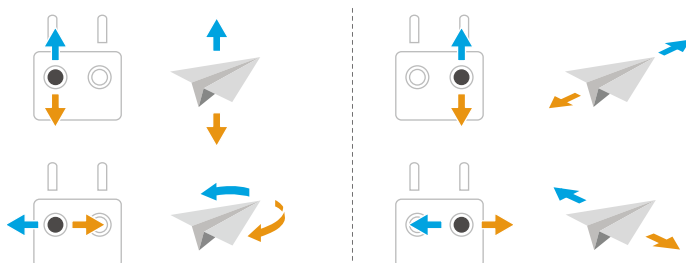

### Modus 3

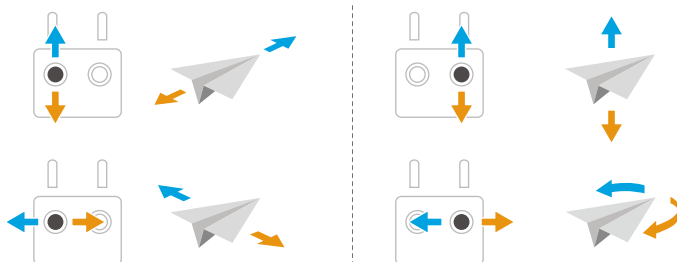

## 3.4 Takeoff/landingsprosedyrer

- ⚠ • IKKE gjør takeoff fra håndflaten eller mens du holder flyet med hånden.
- IKKE bruk dronen hvis lysforholdene er for lyse eller for mørke til å bruke fjernkontrollen. Du er ansvarlig for riktig justering av skjermens lysstyrke og

---

mengden direkte sollys på skjermen, for å unngå vanskeligheter med å se skjermen tydelig.

---

1. Sjekklisten før flyturen er designet for å hjelpe deg med å fly trygt. Gå gjennom hele sjekklisten før flyturen før hver flytur.
2. Plasser flyet i et åpent, flatt område med bakkdelen av flyet vendt mot deg.
3. Slå på fjernkontrollen og dronen.
4. Start DJI Fly og gå inn i kameravisningen.
5. Vent til flyets selvd Diagnose er fullført. Hvis DJI Fly ikke viser noen advarsel om uregelmessigheter, kan du starte motorene.
6. Skyv på gass-styrepinne for å sakte ta av.
7. Når du skal lande, svever du over et jevnt underlag og skyver gass-styrepinne ned for å lande.
8. Etter landing skyver du gasspinne ned og holder til motorene stopper.
9. Slå av flyet før fjernkontrollen.

## 3.5 Opptak av lyd gjennom app

Når dronen brukes med DJI RC-N3-fjernkontrollen, er det mulig å ta opp lyd via appen. I kameravisningen i appen trykker du på \*\*\* > Kamera for å aktivere appopptak. Lyd vil bli tatt opp av den korresponderende lydopptaksenheten mens dronen tar opp en video. Et mikrofonikon vises i direktevisningen.

- 
- ⚠ • IKKE slå av skjermen eller skift til andre apper under opptaket.
  - 💡 • Støttede lydopptaksenheter inkluderer den innebygde mikrofonen til smarttelefonen og Bluetooth-enheter. Kompatibilitetsproblemer ved lydopptak kan oppstå ved bruk av enkelte Bluetooth-enheter. Pass på å teste dem før opptak.
    - Lydopptak kan kun aktiveres eller deaktiveres før opptak.
    - Ved visning eller nedlasting av videoene i Album-visningen i DJI Fly vil den innspilte lyden som bruker lydopptaksfunksjonen automatisk bli lagt til videofilen.
- 

## 3.6 Videoforslag og tips

1. Velg ønsket gimbal-driftsmodus i DJI Fly.

2. Det anbefales å ta bilder eller spille inn videoer når du flyr i Normal- eller Cine-modus.
3. IKKE fly i dårlig vær, som på regnfulle eller vindfulle dager.
4. Velg kamerainnstillingene som passer best til dine behov.
5. Utfør flytester for å etablere flyruter og forhåndsviser scener.
6. Skyv kontrollspakene forsiktig for å sikre myk og stabil bevegelse på dronen.

# Intelligent flymodus

---

## 4 Intelligente flymodus



Det anbefales å klikke på koblingen nedenfor eller skanne QR-koden for å se opplæringsvideoen.



<https://www.dji.com/lito-x1/video>

### 4.1 FocusTrack

#### Spotlight

Gjør at gimalkameraet kan rettes forover mot objektet til enhver tid, mens du styrer flyvningen manuelt.

Når synssystemet fungerer normalt, vil dronen fly rundt eller bremse når det oppdages en hindring, i henhold til innstillingen for Unngå hindringer angitt i DJI Fly.

---

 Unngå hindringer er deaktivert i sportsmodus.

---

Støttede objekter:

- Stasjonære objekter
- Bevegelige objekter (kun kjøretøy, båter og personer)

#### Interessepunkt (POI)

Lar dronen fly rundt objektet.

Dronen vil omgå hindringer uavhengig av flymoduser eller innstillinger av tiltak for å unngå hindringer i DJI Fly når synssystemene fungerer normalt.

Støttede objekter:

- Stasjonære objekter
- Bevegelige objekter (kun kjøretøy, båter og personer)

#### ActiveTrack

Luftfartøyet følger motivet.

Trykk eller skyv sporingshjulet for å endre sporingsretning, så vil dronen automatisk fly fra sin nåværende posisjon 📍 langs den genererte banen til den valgte sporingsretningen 📍 og fortsette sporingen. Brukere kan også manuelt justere sporingsretningen, høyden og avstanden ved hjelp av kontrollspakene. Trykk på ikonet 📍 for FocusTrack-innstillinger for å angi sporingsparametere i appen.



Dronen vil omgå hindringer uavhengig av flymodus eller innstillinger av tiltak for å unngå hindringer i DJI Fly når synssystemene fungerer normalt.

Støttede objekter:

Bevegelige objekter (kun kjøretøy, båter og personer).

I ActiveTrack er de støttede avstands- og høydeområdene mellom dronen og motivet spesifisert nedenfor.

Objekt	Personer	Kjøretøy/båter
Horisontal avstand	4–20 m	6–100 m
Høyde	0,5–15 m	6–100 m

- ⚠️ • Dronen vil fly til støttet avstand og høyde hvis avstanden og høyden er utenfor rekkevidde når ActiveTrack begynner.
- Det anbefales at hastigheten til det bevegelige objektet ikke overskrider 12 m/s. Hvis ikke, vil ikke dronen kunne spore bra nok.

## Merknad



- ⚠️ • Dronen kan ikke unngå bevegelige objekter som mennesker, dyr eller kjøretøy. Når FocusTrack brukes, må du være oppmerksom på omgivelsene for å sikre trygg flyvning.

- IKKE bruk FocusTrack i områder med små eller tynne gjenstander (f.eks. tregrener eller kraftledninger) eller gjennomslittige gjenstander (f.eks. vann eller glass) eller monokrome overflater (f.eks. hvite vegger).
- Vær alltid forberedt på å trykke på flypauseknappen på fjernkontrollen eller trykk på  i DJI Fly for å betjene dronen manuelt i tilfelle en nødsituasjon skulle oppstå.
- Vær ekstra årvåken når du bruker FocusTrack i en av følgende situasjoner:
  - ♦ Det sporede subjektet beveger seg ikke på et jevnt plan.
  - ♦ Det sporede objektet endrer form drastisk mens det beveger seg.
  - ♦ Det sporede objektet er ute av syne i en lengre periode.
  - ♦ Det sporede objektet er i store monokrome områder som snødekte områder eller ørkener.
  - ♦ Det sporede objektet har lignende farge eller mønster som omgivelsene.
  - ♦ Belysningen er ekstremt mørk (<5 lux) eller lyst (>100 000 lux).
- Sørg for å følge lokale personvernlover og -forskrifter når du bruker FocusTrack.
- Det anbefales å bare spore kjøretøy, båter og mennesker (men ikke barn). Fly med forsiktighet når du sporer andre objekter.
- For støttede bevegelige objekter viser kjøretøy til biler og små til mellomstore båter. IKKE spor en fjernkontrollert bil eller båt.
- Det sporede objektet kan være utilsiktet byttet til et annet objekt hvis de passerer i nærheten av hverandre.

---

## Bruk av FocusTrack

Før du aktiverer FocusTrack, pass på at flyvemiljøet er åpent og uhindret med tilstrekkelig belysning.

Trykk på ikonet  for FocusTrack på venstre side av kameravisningen, eller velg motivet på skjermen for å aktivere FocusTrack. Etter aktivering trykker du på FocusTrack-ikonet  igjen for å gå ut.



Under bruk trykker du på Flypause-knappen på fjernkontrollen for å avslutte objektvalg.

---



## 4.2 MasterShots

Dronen vil velge en forhåndsinnstilt flyrute basert på objekttype og avstand, og automatisk ta en rekke klassiske flyfotobilder.

### Merknad

- ⚠ • Bruk MasterShots på steder som er fri for bygninger og andre hindringer. Pass på det ikke er noen personer, dyr eller andre hindringer i flybanen.
- Vær alltid oppmerksom på hindringer rundt dronen, og bruk fjernkontrollen for å unngå kollisjoner eller at dronen blir hindret.
- IKKE bruk MasterShots i noen av følgende situasjoner:
  - ◆ Når objektet er blokkert i en lengre periode eller utenfor synslinjen.
  - ◆ Når objektet er i store monokrome områder som snødekte områder eller ørkener.
  - ◆ Når objektet er lik i farge eller mønster med omgivelsene.
  - ◆ Når objektet er i luften.
  - ◆ Når objektet beveger seg raskt.
  - ◆ Belysningen er ekstremt mørk (<5 lux) eller lyst (>100 000 lux).
- IKKE bruk MasterShots på steder nær bygninger eller der GNSS-signalet er svakt. Ellers kan flybanen bli ustabil.
- Sørg for å følge lokale personvernlover og -regler når du bruker MasterShots.

### Bruke MasterShots

1. Trykk på opptaksmodusikonet på høyre side av kameravisningen og velg MasterShots .
2. Etter å ha dra-valgt objektet og justert opptaksområdet, trykker du på  for å starte opptaket og dronen vil begynne å fly og ta opp automatisk. Dronen vil fly tilbake til sin opprinnelige posisjon når opptaket er fullført.
3. Trykk på  eller trykk på flypauseknappen én gang på fjernkontrollen. Dronen vil avslutte MasterShots umiddelbart og sveve.

## 4.3 QuickShots



QuickShots inkluderer flere bildetakingsmodus. Dronen registrerer automatisk i henhold til den valgte opptaksmodusen og genererer en kort video.

### Merknad

---

- ⚠ • Kontroller at det er nok plass når du bruker Boomerang. La det være en radius på minst 30 m (99 fot) rundt dronen og en avstand på minst 10 m (33 fot) over dronen.
  - Kontroller at det er nok plass ved bruk av Asteroid. La det være minst 40 meter (131 fot) bak og 50 meter (164 fot) over dronen.
  - Bruk QuickShots på steder som er fri for bygninger og andre hindringer. Pass på det ikke er noen personer, dyr eller andre hindringer i flybanen.
  - Vær alltid oppmerksom på gjenstander rundt dronen, og bruk fjernkontrollen for å unngå kollisjoner eller at dronen blir hindret.
  - IKKE bruk QuickShots i noen av følgende situasjoner:
    - ♦ Når objektet er blokkert i en lengre periode eller utenfor synslinjen.
    - ♦ Når objektet er i store monokrome områder som snødekte områder eller ørkener.
    - ♦ Når objektet er lik i farge eller mønster med omgivelsene.
    - ♦ Når objektet er i luften.
    - ♦ Når objektet beveger seg raskt.
    - ♦ Belysningen er ekstremt mørk (<5 lux) eller lyst (>100 000 lux).
  - IKKE bruk QuickShots på steder nær bygninger eller der GNSS-signalet er svakt. Ellers vil flybanen bli ustabil.
  - Sørg for å følge lokale personvernlover og -forskrifter når du bruker QuickShots.
- 

### Bruke QuickShots

1. Trykk på opptaksmodusikonet på høyre side av kameravisningen og velg QuickShots .
2. Etter å ha valgt en undermodus, trykk på pluss-ikonet eller dra og velg subjektet på skjermen. Trykk deretter på  for å begynne opptak. Dronen vil spille inn opptak mens den utfører en forhåndsinnstilt flyvebevegelse i henhold til det



valgte alternativet, og den genererer en video etterpå. Dronen vil fly tilbake til sin opprinnelige posisjon når opptaket er fullført.

3. Trykk på  eller trykk på flypauseknappen én gang på fjernkontrollen. Dronen vil avslutte QuickShots umiddelbart og sveve.

## 4.4 Hyperlapse

Hyperlapse tar et visst antall bilder i henhold til tidsintervallet, og kompilerer deretter disse bildene til en video på noen sekunder. Den er spesielt egnet for opptak av scener med bevegelige elementer, som trafikkflyt, skyer i bevegelse og soloppdager og solnedganger.

### Bruk av Hyperlapse

1. Trykk på opptaksmodusikonet i kameravisningen og velg Hyperlapse .
2. Velg Hyperlapse-modus. Etter at relaterte parametre er angitt, trykker du på lukker-/opptaksknappen  for å begynne prosessen.
3. Trykk på  eller stopp-knappen på fjernkontrollen, så vil dronen gå ut av Hyperlapse og sveve.

## 4.5 Passeringspunkt-flyvning

Med passeringspunkt-flyvning kan du angi passeringspunkter for forskjellige opptakssteder på forhånd, og deretter generere en flyrute basert på de angitte passeringspunktene. Dronen vil deretter fly automatisk langs den forhåndsinnstilte ruten og fullføre de forhåndsinnstilte kamerahandlingene.



Flyrutene kan lagres og gjentas til forskjellige tider for å fange opp endringene over årstider og dag-til-natt-effekt.

- 
-  • Før du aktiverer Waypoint Flight-modus, trykker du på \*\*\* > **Sikkerhet** > **Manuell Hindringsunngåelse** for å sjekke handlingen for hindringsunngåelse. Etter å ha satt Unngå hindringer til **Omgå** eller **Brems**, vil dronen bremse hvis det oppdager hindringer under passeringspunktflyvingen. Hvis satt til **Av**, kan ikke dronen unngå hindringer.
  - Flyrutene vil svinge mellom passeringspunkter, slik at flyhøyden mellom passeringspunkter kan bli lavere enn høyden på passeringspunktene under

flyvningen. Sørg for å unngå hindringer nedenfor når du fester et passeringspunkt.

- Før avgang kan du bare bruke kartet for å legge til passeringspunkter.
- Koble fjernkontrollen til Internett og last ned kartet før du bruker kartet til å legge til et passeringspunkt.
- Hvis **Kamerahandling** er satt til **Ingen**, vil dronen bare fly automatisk. Du må manuelt kontrollere kameraet i løpet av flyvningen.
- Hvis du allerede har satt **Kurs** og **Gimbalvipp** til **Ansikts-POI**, vil POI automatisk bli knyttet til disse passeringspunktene.
- Når du bruker passeringspunktflygning i EU, kan ikke handlingen for **På tapt signal** settes til **Fortsett**.

## Bruke passeringspunktflyvning

1. Trykk på  på venstre side av kameravisningen for å starte passeringspunkt-flyvning.
2. Følg instruksjonene på skjermen for å fullføre innstillingene og fly flyruten.
3. Trykk på passeringspunkt-flyveikonet  igjen for å gå ut av passeringspunkt-flyvning, så vil flyruten automatisk lagres til biblioteket.

## 4.6 Cruisekontroll

Cruise Control gjør det mulig å låse flyhastigheten, noe som gjør kontroll enklere og kamerabevegelser jevnere. Mens du cruiser, kan du bruke ekstra inndata på styrespaken for å oppnå dynamiske kamerabevegelser, for eksempel å spiralisere oppover.

-  Hindringsunngåelsen i cruisekontroll følger gjeldende flymodus. Fly forsiktig.

## Bruke cruisekontroll

1. Angi en tilpassbar knapp på fjernkontrollen til cruisekontroll.
2. Mens du skyver kontrollspakene, trykker du på cruisekontrollknappen, så vil dronen fortsette flyvningen automatisk i nåværende hastighet.
3. Trykk på flypaseknappen på fjernkontrollen én gang, eller trykk på  for å gå ut av cruisekontroll.

# Drone

---

## 5 Drone

### 5.1 Flymodus

Dronen støtter følgende flymoduser, som kan byttes via flymodusbryteren på fjernkontrollen.

**Normal modus:** Normal modus er egnet for de fleste flyvescenarier. Dronen kan sveve presist, fly stabilt og bruke intelligente flyvemoduser.

**Sport-modus:** Den maksimale horisontale flyhastigheten til dronen vil være høyere sammenlignet med normal modus. Merk at hindringsunngåelse er deaktivert i Sportsmodus.

**Cine-modus:** Cine-modus er basert på Normal-modus med begrenset flyvehastighet, noe som gjør dronen mer stabil under opptak.

Dronen endres automatisk til stillingsmodus (ATTI, Attitude) når synssystemet er utilgjengelige eller deaktivert og GNSS-signalet er svakt eller kompasset opplever forstyrrelser. I ATTI-modus kan dronen lettere påvirkes av omgivelsene. Miljøfaktorer som vind kan føre til horisontal forskyvning av dronen, noe som kan utgjøre farer, spesielt når du flyr i trange rom. Dronen vil ikke kunne sveve eller bremse automatisk, derfor skal piloten lande dronen så snart som mulig for å unngå ulykker.



- Flymodusene er kun effektive for manuell flyging og cruisekontroll.



- Synssystemet er deaktivert i sportsmodus, noe som betyr at dronen ikke kan føle hindringer på ruten automatisk. Du må være oppmerksom på omgivelsene og kontrollere dronen for å unngå hindringer.
  - Den maksimale hastigheten og bremselengden til dronen øker betydelig i sportsmodus. Minimum bremselengde på 40 m er nødvendig under vindfrie forhold.
  - En minimum bremselengde på 15 m kreves under vindfrie forhold mens dronen stiger opp og ned i sportsmodus eller Normal modus.
  - Dronens respons øker betydelig i sportsmodus, noe som betyr at en liten kontrollspakbevegelse på fjernkontrollen gjør at dronen beveger seg i stor avstand. Pass på at du til enhver tid har nok plass manøvrering under flyturen.
  - Du kan oppleve skjelving i videoer som er tatt opp i Sport-modus.
-

## 5.2 Flystatusindikatorer

Flyet har to flystatusindikatorer.

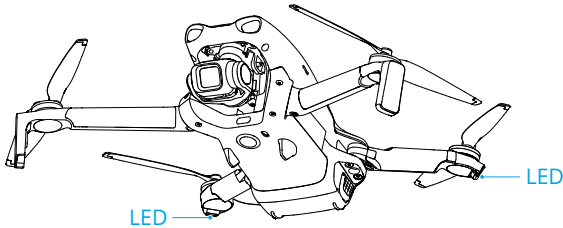



Når dronen er slått på, men motorene ikke går, vil dronens statusindikatorer vise hva som er nåværende status for dronen.

### Beskrivelse av flystatusindikatorer

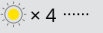
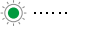
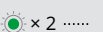
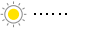
#### Normale tilstander

	Blinker rødt, gult og grønt om hverandre	Slår seg på og utfører selvdiagnostiske tester
	Blinker gult fire ganger	Oppvarming
	Blinker sakte grønt	GNSS-aktivert
	Blinker grønt gjentakende to ganger	Synssystemer er aktivert
	Blinker sakte gult	GNSS og synssystem deaktivert (ATTI-modus aktivert)

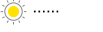
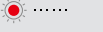
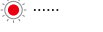
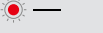
#### Advarselstilstander

	Blinker raskt gult	Fjernkontrollsignal tapt
	Blinker rødt sakte	Avgang er deaktivert (f.eks. lavt batterinivå) <sup>[1]</sup>
	Blinker raskt rødt	Kritisk lavt batterinivå
	Lyser rødt	Kritisk feil
	Blinker rødt og gult vekselvis	Kompasskalibrering kreves

[1] Hvis dronen ikke kan ta av mens statusindikatorene blinker rødt sakte, se advarselmeldingen i DJI Fly.

Etter at motorene har startet, vil flystatusindikatorene blinke grønt. Men på det kinesiske fastlandet vil statusindikatoren på venstre side av dronen blinke rødt, og statusindikatoren på høyre siden blinker grønt.

- 
- ⚠ • Belysningskrav varierer etter region. Følg de lokale lover og forskrifter.
- 

### 5.3 Retur til startpunkt (RTH)

Les innholdet i denne delen nøye for å sikre at du er kjent med oppførselen til dronen i Returner til hjem (RTH).

Returner til hjem (RTH)-funksjonen flyr automatisk dronen tilbake til det sist registrerte startpunktet. RTH kan utløses på tre måter: brukeren utløser RTH aktivt, dronen har lavt batterinivå, eller fjernkontrollsignalet er tapt (feilsikker RTH utløses). Hvis dronen har registrert startpunkt og posisjoneringssystemet fungerer som det skal, vil dronen automatisk fly tilbake og lande på startpunktet når RTH-funksjonen utløses.

- 
- 📖 • Startpunkt: Startpunktet blir registrert før avgang så lenge dronen har et sterkt GNSS-signal 📶<sup>26</sup> eller belysningen er tilstrekkelig. Etter at startpunktet er spilt inn, vil DJI Fly avgi en talemelding. Hvis det er nødvendig å oppdatere startpunktet under en flyvning (for eksempel hvis du har endret posisjon), kan startpunktet oppdateres manuelt på \*\*\* > Sikkerhet-siden i DJI Fly.

Når dronen brukes med fjernkontrollen til DJI RC 2, er [Dynamisk hjempunkt](#) tilgjengelig.

---

Under RTH vil AR RTH-ruten vises i kameravisningen for å vise returruten og sikre flysikkerheten. Kameravisningen viser også AR-Startpunktet. Når dronen kommer over området over startpunktet, vil gimballkameraet automatisk peke nedover. Ar-dronens skygge vil dukke opp i kameravisningen når dronen nærmer seg bakken, noe som gjør at du kan styre dronen til å lande mer nøyaktig på ditt foretrukne sted.

AR-Startpunktet, AR RTH-ruten og Ar-droneskyggen vil vises i kameravisningen som standard. Visningen kan endres i \*\*\* > Sikkerhet > AR-innstillinger.

---

- ⚠ • AR RTH-ruten brukes kun som referanse, og kan avvike fra den faktiske flyruten i forskjellige scenarioer. Følg alltid med på direktevisningen på skjermen under RTH. Fly forsiktig.
- Under RTH vil flyet automatisk justere gimbalvippingen for å peke kameraet mot RTH-ruten som standard. Dronens automatiske justering av gimbalvippingen kan stoppes hvis du bruker gimbalhjulet til å justere kameraretningen eller

trykker på de tilpassbare knappene på fjernkontrollen for å sentrere kameraet. Dette kan hindre at AR RTH-ruten vises.

## Merknad



- Dronen vil kanskje ikke kunne returnere til startpunkt på normalt vis dersom posisjoneringssystemet ikke fungerer som det skal. I løpet av feilsikker RTH kan dronen gå inn i ATTI-modus og lande automatisk dersom posisjoneringssystemet ikke fungerer som det skal.
- Når det ikke er GNSS, må du ikke fly over vannflater, bygninger med glassoverflate eller i scenarier der høyden over bakken er større enn 30 meter. Hvis posisjoneringssystemet fungerer unormalt, vil dronen gå inn i ATTI-modus.
- Det er viktig å sette en passende RTH høyde før hver flytur. Start DJI Fly, og angi RTH-høyde.
- Dronen kan ikke registrere hindringer under RTH dersom omgivelsesforholdene ikke er egnet for sensorsystemet.
- GEO-soner kan påvirke RTH. Unngå å fly i nærheten av GEO-soner.
- Dronen kan kanskje ikke dra tilbake til et startpunkt når vindhastigheten er for høy. Fly forsiktig.
- Vær ekstra oppmerksom på små eller fine gjenstander (som grener eller kraftledninger) eller gjennomsiktige gjenstander (som vann eller glass) under RTH. Avslutt RTH og sjekk dronen manuelt i en nødsituasjon.
- Angi avansert RTH som **Forhåndsinnstilling** hvis det er kraftledninger eller høyspenningsmaster som dronen ikke kan omgå på RTH-ruten og sørg for at RTH-høyden er satt høyere enn alle hindringer.
- Dronen vil bremse og gå tilbake til hjemmet i henhold til de nyeste innstillingene hvis **Avansert RTH**-innstillingene i DJI Fly endres under RTH.
- Hvis maks høyde er justert under gjeldende høyde under RTH, vil dronen gå ned til maks høyde først og deretter fortsette å returnere hjem.
- RTH-høyde kan ikke endres under RTH.
- Hvis det er stor forskjell mellom nåværende høyde og RTH-høyde, kan ikke mengden batteristrøm som brukes nøyaktig beregnes på grunn av vindhastighetsforskjell i ulike høyder. Vær ekstra oppmerksom på batteristrømmen og varselmeldingene i DJI Fly.
- Når fjernkontrollsignalet er normalt under Avansert RTH, kan pitch-pinnen brukes til å kontrollere flyhastigheten, men orienteringen og høyden kan ikke kontrolleres, og dronen kan ikke kontrolleres til å fly til venstre eller

høyre. Hvis du kontinuerlig skyver pitch-pinnen for å akselerere, vil batteriets strømforbrukshastighet øke. Dronen kan ikke unngå hindringer hvis dronens hastighet overskrider sensorens effektive hastighet. Dronen vil bremse og sveve på stedet og gå ut av RTH hvis pitch-pinnen skyves helt ned. Dronen kan kontrolleres etter at pitch-pinnen slippes.

- Hvis dronen når høydegrensen for dronens nåværende plassering eller startpunktet mens det stiger under Forhåndsinnstilt RTH, stopper dronen å stige opp og går tilbake til startpunktet ved gjeldende høyde. Vær oppmerksom på flysikkerhet under RTH.
- Hvis startpunktet er innenfor høydesonen, men dronen ikke er i høydesonen, vil dronen – når den når høydesonen – gå ned under høydegrensen, som kan være lavere enn den angitte RTH-høyden. Fly forsiktig.
- Dronen vil forlate RTH hvis omgivelsene er for komplekse til å fullføre RTH, selv om sensorsystemene fungerer som de skal.
- RTH kan ikke utløses under automatisk landing.

## Avansert RTH

Når avansert RTH utløses, vil dronen automatisk planlegge den beste RTH-ruten, som vises i DJI Fly og justeres etter miljøet. Under RTH vil dronen justere flyhastigheten automatisk i henhold til miljøfaktorer som vindhastighet, vindretning og hindringer.

Hvis kontrollsignalet mellom fjernkontrollen og dronen er godt, avslutter du RTH enten ved å trykke på  i DJI Fly eller ved å trykke på RTH-knappen på fjernkontrollen. Etter å ha gått ut av RTH, vil du få tilbake kontrollen over dronen.

## Utløsermetode

### Brukeren utløser RTH aktivt

Under flyvningen kan du utløse RTH ved å trykke på og holde RTH-knappen på fjernkontrollen, eller ved å trykke på  fra venstre side av kameravisningen og deretter ved å trykke på og holde RTH-ikonet.

Hvis signalet fra fjernkontrollen mistes under RTH, vil dronen fortsette RTH-prosedyren uavhengig av forhåndsinnstilt handling ved tapt signal.

### Lavt batterinivå i dronen

Under flyvning, hvis batterinivået er lavt og kun tilstrekkelig til å fly til startpunktet, vil det dukke opp en advarselmelding i DJI Fly. Hvis du trykker for å bekrefte RTH eller ikke

utfører noen handling før nedtellingen er ferdig, vil dronen automatisk starte RTH på grunn av lavt batterinivå.

Hvis du avbryter meldingen om RTH på grunn av lavt batterinivå og fortsetter å fly dronen, vil dronen lande automatisk når det nåværende batterinivået kun kan støtte dronen lenge nok til å fly ned fra sin nåværende høyde.

Automatisk landing kan ikke avbrytes, men du kan fortsatt fly dronen horisontalt ved å flytte pitch- og roll-spakene, og endre nedstigningshastigheten til dronen ved å flytte gassspaken. Fly dronen til et passende landingssted så raskt som mulig.

- 
- ⚠ • Når det smarte flybatteriet er tomt og det ikke er nok strøm til å komme hjem, lander du dronen så snart som mulig. Forsinket handling vil føre til gradvis reduksjon av motorkraft, noe som potensielt kan føre til ukontrollert nedstigning ved fullstendig utladning. Dette kan føre til ødeleggelse av dronen, skade på tredjeparts eiendom eller personskade.
  - IKKE fortsett med å dytte gasspinnen oppover under automatisk landing. Ellers vil dronen oppleve gradvis tap av fremoverrettet kraft og til slutt krasje når batteriet er helt utladet.
- 

### Tap av fjernkontrollsignal

Når fjernkontrollsignalet mistes i mer enn 6 sekunder, vil dronen automatisk starte feilsikker RTH hvis Mistet signal-handlingen er angitt til RTH. Handlingen kan også angis til Sveve eller Landing.

Når belysningen og miljøet egner seg for at synssystemet skal fungere normalt, vil DJI Fly vise RTH-ruten generert av dronen før signalet gikk tapt. Dronen vil starte RTH ved hjelp av avansert RTH i henhold til RTH-innstillingene. Dronen forblir i RTH selv om fjernkontrollens signal gjenopprettes. DJI Fly vil oppdatere RTH-banen i henhold.

Når belysningen og miljøforholdene ikke er egnet for synssystemet, vil dronen bremse og sveve på stedet, og så gå inn i opprinnelig rute-RTH.

- Hvis RTH-avstanden (den horisontale avstanden mellom dronen og startpunktet) er mer enn 50 m, justerer dronen sin orientering og går bakover i 50 m på den opprinnelige flyruten før det går inn i Forhåndsinnstilt RTH.
- Hvis RTH-avstanden er lengre enn fem meter, men mindre enn 50 m, justerer dronen retningen og flyr rett horisontalt tilbake til startpunktet i gjeldende høyde.
- Dronen lander umiddelbart hvis RTH-avstanden er mindre enn 5 m.

### RTH-prosedyre

Etter at avansert RTH er utløst vil dronen bremse og sveve på stedet.

- **Når miljøet eller lysforholdene er egnet for synssystemet:**

- Dronen vil justere retningen til startpunktet, planlegge den beste ruten i henhold til RTH-innstillingene og deretter gå tilbake til startpunktet hvis GNSS var tilgjengelig ved start.
- Hvis GNSS var utilgjengelig og bare synssystemet fungerte ved start, vil dronen justere orienteringen til hjemmepunktet, planlegge den beste ruten i henhold til RTH-innstillingene og deretter gå tilbake til posisjonen med sterkt GNSS-signal basert på RTH-innstillingene. Den vil omtrent følge den utgående banen tilbake til nærområdet til hjemmepunktet. På dette tidspunktet må du ta hensyn til appmeldingene og velge om du vil la dronen automatisk RTH og lande eller manuelt kontrollere RTH og landing.

### **Vær oppmerksom på hvis GNSS ikke var tilgjengelig ved start:**

- ◊ Påse at unngåelse av hindringer er aktivert.
- ◊ IKKE fly på trange steder, og vindhastigheten i omgivelsene bør være mindre enn 3 m/s.
- ◊ Fly til det åpne området og hold deg minst 10 meter unna eventuelle hindringer raskt etter start. Hvis ikke vil dronen kanskje ikke kunne returnere til hjem. Unngå å fly over vannflater under flyturen før du når et område med sterkt GNSS-signal. Høyden over bakken bør være mer enn 2 meter og mindre enn 30 m, Hvis ikke vil dronen kanskje ikke kunne returnere til startpunkt. Hvis dronen går inn i ATTI-modus før det når området med sterkt GNSS-signal, vil hjemmepunktet bli ugyldig.
- ◊ Hvis synsposisjoneringen ikke er tilgjengelig i løpet av flyvningen, kan ikke dronensretrnere til startpunktet. Vær oppmerksom på miljøet i henhold til appens talemeldinger for å forhindre kollisjoner.
- ◊ Når dronen returnerer til i nærheten av startpunktet og appen ber om når det nåværende miljøet er komplekst, vennligst bekreft om du vil fortsette å fly:
  - Du må bekrefte om flyruten er riktig og ta hensyn til flysikkerheten.
  - Du må bekrefte om lysforholdene er tilstrekkelige for synssystemet. Hvis ikke kan dronen gå ut av RTH. Å tvinge dronen til å fortsette RTH eller fly kan føre til at det går inn i ATTI-modus.
- ◊ Etter bekreftelse vil dronen fortsette å returnere til startpunktet med lav hastighet. Hvis det dukker opp en hindring på returbanen, vil dronen bremse og kan gå ut av RTH.
- ◊ Denne RTH-prosessen støtter ikke dynamisk hindringsdeteksjon (inkludert fotgjengere osv.) og støtter ikke hindringsdeteksjon i teksturløse scener som glass eller hvite vegger.
- ◊ Denne RTH-prosessen krever at bakken og nærliggende miljøer (som vegger) har rike teksturer og ingen dynamiske endringer.

- **Når miljøet eller lysforholdene ikke er egnet for synssystemet:**
  - ♦ Hvis RTH-avstanden er lengre enn 5 meter, vil dronen returnere hjem i henhold til **Forhåndsinnstilling**.
  - ♦ Dronen lander umiddelbart hvis RTH-avstanden er mindre enn 5 m.

## RTH-innstillinger

RTH-innstillinger er tilgjengelige for Avansert RTH. Gå til kameravisningen i DJI Fly, trykk på \*\*\* > Sikkerhet, og bla til **Returner til hjem (RTH)**.

- **Optimalt:**



- ♦ Hvis lysforholdene er gode nok og miljøet egner seg for synssystemet, vil dronen automatisk planlegge den optimale RTH-ruten og justere høyden i henhold til miljøfaktorer, som hindringer og overføringssignaler, uansett RTH-høydeinnstilling. Den optimale RTH-banen betyr at flyet vil kjøre den korteste avstanden som er mulig, for å redusere mengden batteristrøm som brukes og øke flytiden.
  - ♦ Hvis lysforholdene ikke er gode nok eller miljøet ikke egner seg for synssystemet, utfører dronen Forhåndsinnstilt RTH basert på RTH-høydeinnstillingen.
- **Forhåndsinnstilling:**

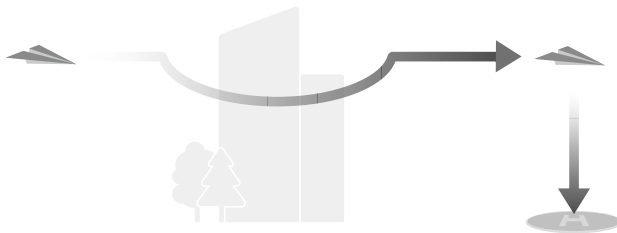

RTH-avstand/-høyde		Egnede lysforhold og omgivelser	Ikke egnede lysforhold og omgivelser
RTH-avstand > 50 m	Gjeldende høyde < RTH-høyde	Flyet vil planlegge RTH-banen, fly til et åpent område mens det unngår hindringer, gå opp til RTH-høyden og returnere til startpunktet via den beste banen.	Dronen vil gå opp til RTH-høyden og fly til Hjempunkt i en rett linje i RTH-høyden. <sup>[1]</sup>
	Gjeldende høyde ≥ RTH-høyde	Flyet vil returnere til startpunktet via den beste banen i gjeldende høyde.	Dronen vil gå til hjempunktet i en rett linje i gjeldende høyde. <sup>[1]</sup>
RTH-avstanden er innen 5–50 m			Dronen vil gå til hjempunktet i en rett linje i gjeldende høyde. <sup>[2]</sup>

[1] Hvis den forovervendte LiDAR oppdager en hindring foran, vil dronen stige opp for å unngå hindringen. Den vil slutte å klatre når stien foran er fri, og deretter fortsette til RTH. Hvis hinderhøyden overstiger høydegrensen, vil dronen bremse og sveve, og brukeren må ta kontroll.

[2] Hvis den fremovervendte LiDAR-en oppdager en hindring foran, vil dronen bremse og sveve, og brukeren må ta kontroll.

Når flyet nærmer seg Hjempunkt og gjeldende høyde er høyere enn RTH-høyden, vil flyet på smart vis bestemme om det skal synke mens det flyr fremover, i henhold til omgivelsene, lysforholdene, den innstilte RTH-høyden og den gjeldende høyden. Når dronen når området over startpunktet, vil ikke dronens gjeldende høyde være lavere enn den innstilte RTH-høyden.

RTH-planene for ulike miljøer, RTH-utløsermetodene og RTH-innstillingene er som følger:

RTH-utløsermetode	Egnede lysforhold og omgivelser (Dronen kan omgå hindringer og GEO-soner)	Ikke egnede lysforhold og omgivelser
Brukeren utløser RTH aktivt	Flyet utfører RTH basert på RTH-innstillingen: <ul style="list-style-type: none"> <li>• Optimalt</li> <li>• Forhåndsinnstilt</li> </ul>	Forhåndsinnstilling (Dronen kan stige for å omgå hindringer og GEO-soner)
Lavt batterinivå i dronen		
Tap av fjernkontroll-signal		Opprinnelig rute-RTH, Forhåndsinnstilt RTH vil bli utført når signalet er gjenopprettet (dronen kan omgå GEO-soner og vil bremse og sveve hvis det er en hindring)

## Landingsbeskyttelse

I løpet av RTH aktiveres landingsbeskyttelse når dronen går inn for landing.

Den spesifikke ytelsen til dronen er som følger:

- Hvis bakken vurderes som egnet for landing, vil dronen lande direkte.
- Hvis bakken bestemmes uegnet for landing, vil flyet sveve og vente på pilotbekreftelse.
- Hvis landingsbeskyttelse ikke er i drift, vil DJI Fly vise en landingsmelding når dronen går ned til 0,5m fra bakken. Trykk på **Bekreft** eller skyv gasspaken helt ned og hold i ett sekund, så lander dronen.



- Landingsbeskyttelse hjelper kun med å bestemme landingsmiljøet. Følg med på omgivelsene under landing for å sikre at det er trygt.
- I følgende situasjoner kan det hende at landingsbeskyttelse er utilgjengelig, og det kan hende at dronen kan lande direkte:
  - Flyvning over monokrome, reflekterende overflater eller overflater med lav belysning, et stort område med overflater uten tydelig tekstur, eller overflater med dynamisk tekstur, som glatte keramikkfliser, garasjegulv med utilstrekkelig belysning og gress som vaier i vinden.
  - Flyvning over hindringer uten tydelig tekstur, som store steiner eller reflekterende eller monokrome overflater, som forhøyede fliser.
  - Flyvning over små eller fine hindringer, som strømledninger og tregreiner.

- ♦ Flyvning over overflater som ligner flat bakke, som trimmede og flate busker, flate tretopper og halvkuleformet bakke.
- I følgende situasjoner kan landingsbeskyttelsen utløses ved en feil, og dronen er ikke i stand til å lande:
  - ♦ Flyvning over overflater som synssystemet kan forveksle med vann, som våt bakke og områder med vannpytter.
  - ♦ Flyvning over flate overflater, men det er overflater med tydelig tekstur (skrå overflater eller trapper) i nærheten.

- 
- ☀ • Når dronen når området over startpunkt, vil dronen lande presist på takeoffpunktet. Å utføre en presisjonslanding er underlagt følgende betingelser:
    - ♦ Startpunkt må registreres ved takeoff og må ikke endres under flyturen.
    - ♦ Under takeoff må dronen stige vertikalt til minst 7 m før det beveger seg horisontalt.
    - ♦ startpunkt-terregegenskapene må forbli stort sett uendret.
    - ♦ Hjempunkt-terregegenskapene må være tilstrekkelig karakteristiske. Terreng så som snødekte områder er ikke egnet.
    - ♦ Lysforholdene må ikke være for lyse eller for mørke.
  - I løpet av landing, vil bevegelse av en annen kontrollspak enn gasspaken anses som at du gir opp presisjonslanding, og dronen vil redusere høyden.
- 

## Dynamisk hjempunkt

Når dronen brukes med DJI RC 2 fjernkontrollen, er Dynamisk hjempunkt tilgjengelig.

Når GNSS-signalet til fjernkontrollen er sterkt, aktiverer du Dynamisk hjempunkt gjennom en av følgende metoder, og hjempunktet vil kontinuerlig oppdateres til fjernkontrollens plassering.

- I kameravisning trykker du på  > **Oppdater hjempunkt** > **Dynamisk hjempunkt** > **Oppdater**.
- I kameravisning trykker du på \*\*\* > **Sikkerhet** > **Oppdater hjempunkt** > **Dynamisk hjempunkt** > **Oppdater**.

Når dynamisk hjempunkt er aktivert, vil RTH-ikonet bli blått. Etter at RTH er utløst, vil dronen returnere nær hjempunktet, avslutte RTH og sveve. Brukere kan kontrollere dronen.

- 
- ⚠ • Etter å ha aktivert dynamisk hjempunkt for første gang, er det dynamiske hjempunktet kanskje ikke tilgjengelig hvis GNSS-signalet til fjernkontrollen er svakt.

- Bruk funksjonen dynamisk hjempunkt i et åpent miljø med et sterkt GNSS-signal. Ellers vil hjempunktet ha et stort avvik fra den faktiske fjernkontrollens plassering.
- Når det dynamiske hjempunktet er tilgjengelig, vil hjempunktet forbli på den sist vellykkede oppdaterte plasseringen hvis GNSS-signalet til fjernkontrollen er svakt. Når RTH er utløst, må det sjekkes om hjempunktets plassering er den nyeste fjernkontrollens plassering.

## 5.4 Infrarødt sensorsystem

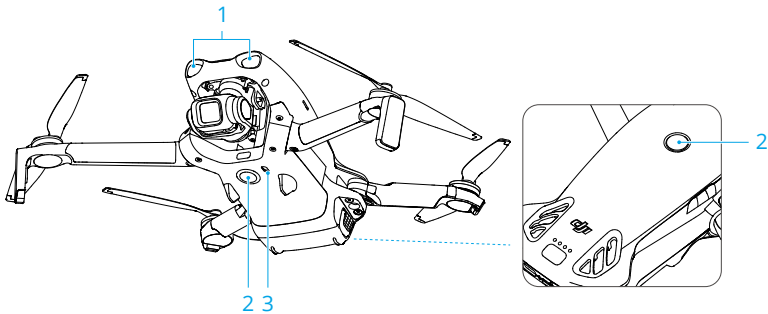

1. Fremoverrettet LiDAR
2. Rundstrålende monokulært synssystem
3. Nedovervendt infrarødt sensorsystem

Den fremoverrettede LiDAR-en kan oppdage hindringer foran. Det rundstrålende synssystemet fungerer best med tilstrekkelig belysning og tydelig markerte eller strukturerte hindringer. Synssystemet i alle retninger vil aktiveres automatisk når dronen er i Normal eller Cine-modus og Unngå hindringer er satt til **Omgå** eller **Bremse** i DJI Fly. Posisjoneringsfunksjonen gjelder når GNSS-signalene er utilgjengelige eller svake.

- Når synsposisjonering og hindringsunngåelse er deaktivert, er dronen bare avhengig av GNSS for å sveve, omnidireksjonell hindringsunngåelse er utilgjengelig, og dronen vil ikke automatisk avta under nedstigning nær bakken. Ekstra forsiktighet kreves når synsposisjonering og hindringsunngåelse er deaktivert.
- Synsposisjonering og hindringsregistrering kan kun deaktiveres når du flyr manuelt og er utilgjengelig i moduser som RTH, automatisk landing og intelligente flymoduser.

- Synsposisjonering og hindringsregistrering kan deaktiveres midlertidig i skyer og tåke eller når en hindring registreres under landing. Hold synsposisjonering og hindringsregistrering aktivert i vanlige flyscenarier. Synsposisjonering og hindringsregistrering er aktivert som standard etter omstart av dronen.
- 

## Merknad

---



- Vær oppmerksom på flymiljøet. Sensorsystemet fungerer bare i visse scenarier, og kan ikke erstatte menneskelig kontroll og dømmekraft. Under en flytur må du alltid være oppmerksom på omgivelsene og advarslene i DJI Fly og være ansvarlig for og opprettholde kontrollen med dronen til enhver tid.
- Hvis det ikke er tilgjengelig GNSS, vil det nedoverrettede synssystemet hjelpe med posisjonering av dronen, og fungerer best når dronen flyr i en høyde mellom 0,5 m og 30 m. Ekstra forsiktighet er nødvendig hvis flyets høyde er over 30 m, ettersom posisjoneringsytelsen kan bli påvirket.
- Det kan være at det nedovervendte synssystemet ikke fungerer riktig når flyet flyr i nærheten av vann. Derfor kan det hende at flyet ikke vil være i stand til aktivt å unngå vann nedenfor når det lander. Det anbefales å opprettholde flykontrollen til enhver tid, ta rimelige vurderinger basert på omgivelsene, og unngå å stole for mye på det nedadgående synssystemet.
- Synssystemet kan ikke nøyaktig identifisere store strukturer med rammer og kabler, som tårnkraner, høyspenningsmaster, høyspenningskabler, kabelstagede broer og hengebroer.
- Synssystemet kan ikke fungere riktig nær overflater uten tydelige mønstervariasjoner eller når lyset er for svakt eller for sterkt. Synssystemene kan ikke fungere i følgende situasjoner:
  - ♦ Ved flyving over ensfargede overflater (f.eks. rent svart, hvitt, rødt eller grønt).
  - ♦ Ved flyving over svært reflekterende overflater.
  - ♦ Ved flyving over vann eller gjennomsiktige overflater.
  - ♦ Ved flyving over bevegelige overflater eller gjenstander.
  - ♦ Ved flyving i et område med hyppige og drastiske lysendringer.
  - ♦ Ved flyving i nærheten av ekstremt mørke (<1 lux) eller lyse (>100 000 lux) overflater.
  - ♦ Ved flyving over overflater som sterkt reflekterer eller absorberer infrarøde bølger (f.eks. speil, asfalt).
  - ♦ Ved flyving over overflater uten tydelige mønstre eller tekstur.

- Ved flyving over overflater med gjentatte identiske mønstre eller teksturer (f.eks. fliser med samme design).
- Ved flyving nær hindringer med små overflatearealer (f.eks. grener og kraftledninger).
- Flyving nær små stolpelignende gjenstander (f.eks. lyktestolper, strømstolper).
- Fly nær bevegelige objekter (for eksempel gående personer eller kjøretøy).
- Hold sensorene rene til enhver tid. IKKE skrap eller tukle med sensorene. IKKE bruk flyet i støvete eller fuktige miljøer.
- Synssystemets kameraer må kanskje kalibreres etter at de har vært lagret i en lengre periode. En melding vises i DJI Fly, og kalibreringen utføres automatisk.
- IKKE fly når det regner, er tåkete eller sikten er under 100 m.
- IKKE hindre sensorsystemet.
- IKKE ta av raskt mot en hindring for å unngå at sensorsystemet ikke rekker å reagere i tide, da det kan føre til en kollisjon.
- Kontroller følgende hver gang før takeoff:
  - Kontroller at det ikke er klistremerker eller andre hindringer over glasset til sensorsystemet.
  - Bruk en myk klut hvis det er smuss, støv eller vann på glasset på sensorsystemet. IKKE bruk rengjøringsmiddel som inneholder alkohol.
  - Kontakt DJI Support hvis det oppstår skade på linsene til sensorsystemet.
- Flyet kan fly når som helst på dagen eller natten. Synssystemet blir imidlertid utilgjengelige når du flyr dronen om natten. Fly forsiktig.
- Den fremoverrettede LiDAR-en kan ikke oppdage hindringer med en refleksivitet på mindre enn 10 % eller reflekterende gjenstander som glass.
- Fremoverrettet LiDAR kan ikke fungere ordentlig i miljøer med for sterk belysning (>40 000 lux).

## 5.5 Advanced Pilot Assistance Systems

Advanced Pilot Assistance Systems (APAS)-funksjonen er tilgjengelig i Normal modus og Cine-modus. Når APAS er aktivert, vil dronen fortsette å reagere på kommandoer og planlegge banen sin i henhold til både kontrollstyring og flymiljø. APAS gjør det enklere å unngå hindringer, tar jevnere optak og gir en bedre flyopplevelse.

Når APAS er aktivert, kan dronen stoppes ved å trykke på flypauseknappen på fjernkontrollen. Dronen bremses og svever i tre sekunder og venter på ytterligere pilotkommandoer.

APAS aktiveres ved å åpne DJI Fly, gå til \*\*\* > Sikkerhet > Manuell unngåelse av hindringer, og velge **Omgå**. Angi **Omgangsalternativer** til **Normal** eller **Nifty**. I **Nifty**-modus kan flyet flye raskere, jevnere og nærmere hindringer, og oppnå bedre opptak mens de omgår hindringer. Imidlertid vil risikoen for å krasje inn i hindringer øke. Fly forsiktig.

**Nifty**-modus kan ikke fungere normalt i følgende situasjoner:

- Når dronens orientering endrer seg raskt, og flyr i nærheten av hindringer.
- Når du flyr gjennom trange hindringer som baldakiner eller busker i høy hastighet.
- Når du flyr nær hindringer som er for små til å oppdage.
- Når du flyr med propellvernet.

## Merknad

---

- ⚠ • Sørg for å bruke APAS når synssystemet er tilgjengelige. Pass på at det ikke er noen mennesker, dyr, gjenstander med små overflateområder (f.eks. tregrener) eller gjennomsiktede gjenstander (f.eks. glass eller vann) langs ønsket flybane.
  - Sørg for å bruke APAS når det nedovervendte synssystemet er tilgjengelig eller GNSS-signalet er sterkt. APAS fungerer kanskje ikke som det skal når dronen flyr over vann eller områder dekket av snø.
  - Vær ekstra forsiktig når du flyr i ekstremt mørke (<5 lux) eller lyse (>100 000 lux) miljøer.
  - Vær oppmerksom på DJI Fly og pass på at APAS fungerer som normalt.
  - APAS fungerer kanskje ikke som det skal når dronen er i luften nær flygrenser eller i en GEO-sone.
  - Når belysningen blir utilstrekkelig og synssystemet er delvis utilgjengelig, vil dronen bytte fra å omgå hindringer til å bremse og sveve. Du må sentrere kontrollspaken og deretter fortsette å kontrollere dronen.
- 

## Landingsbeskyttelse

Hvis Unngå hindringer er satt til **Omgå** eller **Brems**, vil landingsbeskyttelsen aktiveres når du skyver gasspaken ned for å lande dronen. Landingsbeskyttelse aktiveres når dronen går inn for landing.

- Hvis bakken vurderes som egnet for landing, vil dronen lande direkte.

- Dersom bakken blir vurdert til å være uegnet for landing, vil dronen sveve når dronen går under en viss høyde over bakken. Skyv gass-pinnen ned i minst fem sekunder, så vil flyet lande uten å registrere hindringer.

## 5.6 Synsassistent

For å hjelpe brukere med å navigere og observere hindringer under flyging bytter visningsassistenten automatisk til de tilsvarende bildestrømmene fra synssensorene basert på flygeretningen.

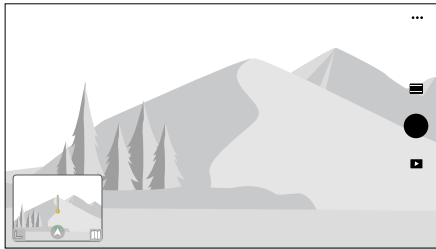

Sveip til venstre på innstillingsindikatoren, til høyre på minikartet, eller trykk på ikonet nederst til høyre på innstillingsindikatoren for å bytte til synhjelpvisningen. Trykk på midten av skjermen for å maksimere synsassistentvisningen.

- ⚠ • Ved bruk av synshjelp kan kvaliteten på videooverføringen være lavere på grunn av båndbreddegrensener for overføring, mobiltelefonytelse eller skjermens videooverføringsoppløsning på fjernkontrollen.
- Det er normalt at dronens komponenter vises i synsassistentvisningen.
- Synshjelp skal kun brukes som referanse. Glassvegger og små gjenstander som tregrener, elektriske ledninger og dragestrenger kan ikke vises nøyaktig.
- Synshjelp er ikke tilgjengelig når flyet ikke har tatt av eller når videooverføringssignalet er svakt.



1. Trykk på ikonet for visningsretning .
2. Trykk på pilen for å bytte mellom ulike retninger av synsassistentvisningen. Trykk på retningen igjen for å låse retningen.

Retningen på linjen indikerer dronens nåværende hastighetsretning, og lengden på linjen indikerer dronens hastighet.

- ⚠ • Når retningen ikke er låst i en bestemt retning, bytter synhjelpvisningen automatisk til gjeldende flyretning. Trykk på en hvilken som helst annen retningspil for å bytte retning på synsassistentvisningen en stund før du går tilbake til visningen av gjeldende flyretning.

### Advarsel om kollisjon

Når det registreres en hindring i gjeldende visningsretning, viser synhjelpvisningen en kollisjonsadvarsel. Fargen på advarselen bestemmes av avstanden mellom hindringen og flyet. Gule og røde farger indikerer den relative avstanden fra lang til nær.

- 💡 • Synsfeltet til synsassistenten i alle retninger er begrenset. Det er normalt å ikke se hindringer i synsfeltet under en kollisjonsadvarsel.
- Kollisjonsvarselet kontrolleres ikke av knappen **Vis radarkart** og forblir synlig selv når radarkartet er slått av.
- En kollisjonsadvarsel vises bare når synhjelpvisningen vises i det lille vinduet.

## 5.7 Propeller

### Montere/demontere propellene

Fest merkede propeller til motorene på merkede armer og de umerkede propellene til motorene på umerkede armer. Bruk skrutrekkeren fra flypakken til å montere og fjerne propellene. Pass på at skruene er skikkelig strammet når du monterer propellene.

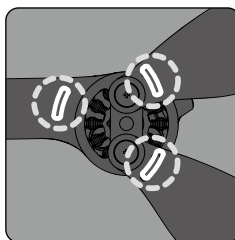
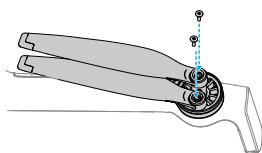

Markert

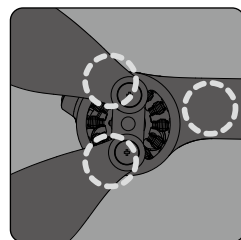

Umerket

## Merknad

- 
- ⚠ • Propellbladene er skarpe. Hånder dem forsiktig for å unngå personlig skade eller deformering av propellene.
  - Kontroller at propellene og motorene er installert riktig før hver flyvning.
  - Bruk kun offisielle DJI-propeller. IKKE bland propelltyper.
  - Propeller er forbrukskomponenter. Kjøp ekstra propeller om nødvendig.
  - Sørg for at alle propeller er i god stand før hver flyvning. IKKE bruk eldre, sprukne eller ødelagte propeller. Rengjør propellene med en myk, tørr klut hvis det er noen fremmedlegemer.
  - Hold deg unna de roterende propellene og motorene for å unngå skader.
  - For å unngå å skade propellene, plasser flyet riktig under transport eller lagring. IKKE klem eller bøy propellene. Hvis propellene er skadet, kan flyttelsen bli påvirket.
  - Kontroller at motorene er godt montert og roterer jevnt. Hvis motoren overbelastet eller stopper under flygingen, land umiddelbart.
  - IKKE forsøk å endre motorenes struktur.
  - IKKE berør eller la hendene eller noen kroppsdelene komme i kontakt med motorene etter flyturen, da de kan være varme.
  - IKKE blokker noen av ventilasjonshullene på motorene eller flyets kropp.
  - Kontroller at ESC-ene høres normale ut når de slås på.
- 

## 5.8 Smart flybatteri

### Merknad

- 
- ⚠ • Les og følg instruksene i denne bruksanvisningen, i «Retningslinjer for sikkerhet» og på batteriklistremerkene før du bruker batteriet. Du skal ta fullt ansvar for alle operasjoner og all bruk.
- 
1. IKKE lad et smart flybatteri umiddelbart etter flyturen, da temperaturen kan være for høy. Vent på at batteriet kjøles ned til den tillatte ladetemperaturen før du lader igjen.
  2. For å hindre skade vil batteriet kun lades når batteriets temperatur er mellom 5 °C og 40 °C (41 °F og 104 °F). Ideell temperatur for lading er fra 22 °C til 28 °C (71,6 °F til 82,4 °F). Lading ved det ideelle temperaturområdet kan forlenge batteriets levetid. Ladingen stopper automatisk hvis temperaturen på battericellene overskrider 55 °C (131 °F) under lading.

### 3. Varsel om lav temperatur:

- Batterier kan ikke brukes i ekstremt lave temperaturer, som er lavere enn  $-10^{\circ}\text{C}$  ( $14^{\circ}\text{F}$ ).
  - Batterikapasiteten reduseres betydelig ved flyvning i omgivelser med lave temperaturer fra  $-10^{\circ}\text{C}$  til  $5^{\circ}\text{C}$  ( $14^{\circ}\text{F}$  til  $41^{\circ}\text{F}$ ). Sørg for å lade batteriet helt opp før du tar av. Få dronen til å sveve på stedet en stund for å varme opp batteriet etter avgang.
  - Det anbefales å varme opp batteriet til minst  $10^{\circ}\text{C}$  ( $50^{\circ}\text{F}$ ) før avgang når du flyr i omgivelser med lave temperaturer. Idealtemperaturen for å varme opp batteriet er over  $20^{\circ}\text{C}$  ( $68^{\circ}\text{F}$ ).
  - Den reduserte batterikapasiteten i omgivelser med lav temperatur reduserer fysikkerhetens vindhastighetsbestandighet. Fly med forsiktighet.
  - Vær ekstra forsiktig når du flyr i høy høyde med lav temperatur.
4. Et fullt oppladet batteri vil automatisk lades ut når det står ubrukt i en periode. Merk at det er normalt at batteriet avgir varme under utladingsprosessen.
5. Lad batteriet helt opp minst én gang hver tredje måned for å opprettholde batteriets helse. Hvis batteriet ikke brukes i en forlenget periode, kan batteriets ytelse være påvirket, eller det kan til og med føre til permanent skade på batteriet. Hvis et batteri ikke har blitt ladet eller utladet på tre måneder eller mer, vil batteriet ikke lenger være dekket av garantien.
6. Av sikkerhetshensyn må batteriene holdes på et lavt strømnivå under transport. Før transport anbefales det å lade ut de smarte flybatteriene til 30 % eller lavere.

## Sette inn/ta ut batteriet

### Montering

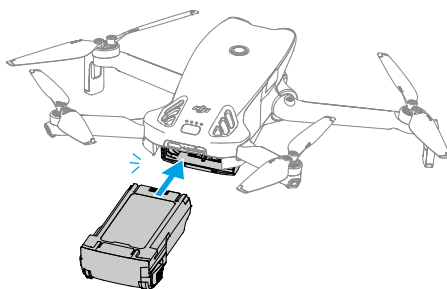

## Fjerning

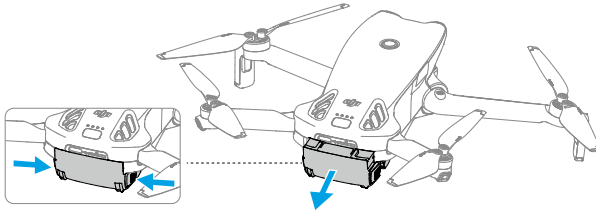

- ⚠ • IKKE sett inn eller fjern batteriet mens flyet er slått på.
- Påse at batteriet er satt inn riktig med en klikkelyd. IKKE start flyet når batteriet ikke er godt festet, da dette kan føre til dårlig kontakt mellom batteriet og flyet og utgjøre en fare.

## Bruke batteriet

### Kontrollere batterinivået

Trykk én gang på av/på-knappen for å kontrollere det gjeldende batterinivået.

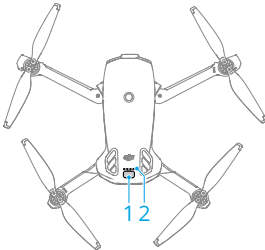

1. Strømknapp
2. LED-lamper for batterinivå

LED batterinivåindikatorene viser strømnivået til flybatteriet under lading og utlading. Statusene til lysdiødene er definert nedenfor:

- LED er på
- ◉ LED blinker
- LED er slått av

Blinkende mønster	Batterinivå
	88–100 %
	76–87 %
	63–75 %
	51–62 %
	38–50 %
	26–37 %
	13–25 %
	0-12%

## Slå på/av

Trykk, deretter trykk og hold av/på-knappen for å slå dronen av eller på. Lysdiodene på batterinivå viser batterinivået når flyet er slått på. Lysdiodene for batterinivå slås av når flyet slås av.

Hvis de to LED-lysene som er vist på bildet nedenfor blinker samtidig, indikerer det at batteriet svikter. Fjern batteriet fra flyet, sett inn batteriet igjen og sørg for at det er sikkert montert.

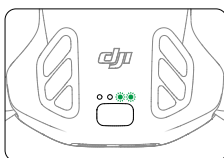

## Lade batteriet



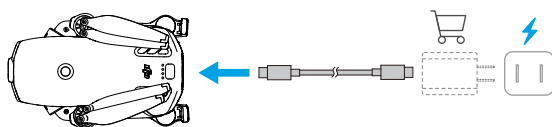

Lad batteriet helt opp før hver bruk. Det anbefales å bruke ladeenhetene levert av DJI eller andre ladere som støtter hurtigladeprotokollen USB PD.

## Bruke en lader



- ⚠ • Batteriet kan ikke lades hvis flyet er slått på.

Tabellen nedenfor viser batterinivået under lading.

Blinkende mønster	Batterinivå
	0–50 %
	51–75 %
	76–99 %
	100 %

- 💡 • Den blinkende frekvensen til LED-lampene for batterinivå varierer avhengig av hvilken USB-lader som brukes. Hvis ladehastigheten er rask, vil LED-lampene på batterinivået blinke raskt.
- Fire lysdioder som blinker samtidig, indikerer at batteriet er skadet.

## Bruk av ladestasjonen



Det anbefales å klikke på koblingen nedenfor eller skanne QR-koden for å se opplæringsvideoen.



<https://www.dji.com/lito-x1/video>

- ⚠ • Miljøtemperaturen påvirker ladehastigheten. Ladingen går raskere i et godt ventilert miljø ved 25 °C.
- Ladestasjonen er kun kompatibel med spesifikke modeller til det smarte flybatteriet. IKKE bruk ladestasjonen i kombinasjon med andre batterimodeller.
- Plasser ladestasjonen på et flatt og stabilt underlag når den er i bruk. Pass på at enheten er godt isolert for å unngå brannfare.
- UNNGÅ berøring av batteriportenes terminaler som er laget av metall.
- Rengjør terminalene som er laget av metall med en ren, tørr klut hvis den er synlig skitten.

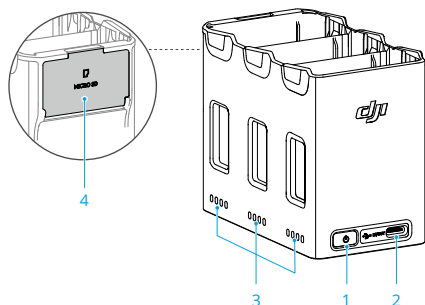

1. Funksjonsknapp
2. USB-C-kontakt
3. Status-LED
4. microSD-kortspor (med deksel)

## Slik lader du

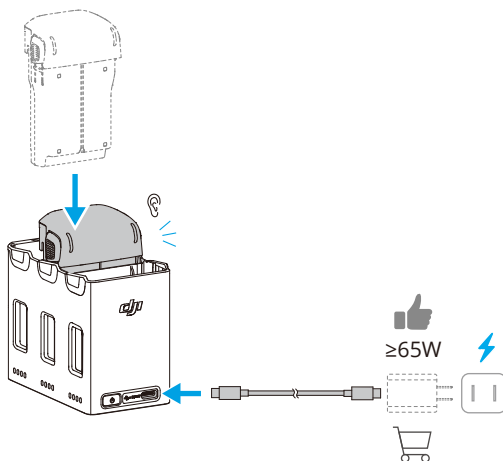

Ved bruk av ladere med ulik effekt vil ladesequensen variere.

Laderens effekt	Ladesequens
<45 W	Fra høyest til lavest batterinivå.
≥45 W	<b>Lader tre batterier samtidig <sup>[1]</sup>:</b> Lader først batteriet med lavest ladestatus til det nesten tilsvarer det nest høyeste, lader deretter begge til de nesten tilsvarer det høyeste, og til slutt lades alle tre batteriene samtidig.

[1] Betingelser for parallell lading:

- Alle batterier er av samme modell.
- Laderen støtter USB Power Delivery (PD).

## Akkumulering av strøm

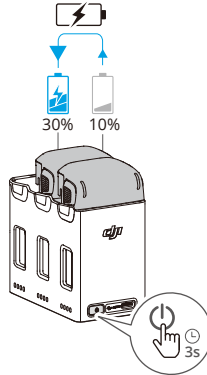

1. Sett inn de intelligente flybatteriene i ladehuben, trykk og hold nede funksjonsknappen for å overføre strømmen fra batteriene med et lavere strømnivå til batteriet med det høyeste strømnivået. Statuslysdiodene for batteriene med lavere strømnivå vil vise gjeldende strømnivå, mens statuslysdiodene for batteriet med høyt strømnivå vil blinke i rekkefølge.
2. For å slutte å samle strøm trykker og holder du inne funksjonsknappen igjen. Når du har stoppet akkumuleringen av strømmen, trykker du på funksjonsknappen for å kontrollere strømnivået til batteriene.



- Strømakкумуляtion stopper automatisk i følgende situasjoner:
  - ♦ Mottaksbatteriet er fulladet, eller strømmen til utgangsbatteriet er lavere enn 5 %.
  - ♦ En lader eller ekstern enhet er koblet til ladestasjonen under akkumulering av strøm.
  - ♦ Strømakкумуляtion avbrytes i mer enn 15 minutter på grunn av unormal batteritemperatur.
- Etter akkumulering av strøm, lad batteriet med lavest mulig effektivnivå så snart som mulig for å unngå utlading.

## Beskrivelser av status-LED







Hver batteriport på ladehuben har en samsvarende status-LED-matrise, som kan indikere ladestatus, batterinivå og unormal status. LED-statusen for batterinivå og batteriunormalitet er den samme som for dronen.

### Ladestatus

Blinkende mønster	Beskrivelser
Status-LED-er i en rekke blinker raskt suksessivt	Batteriet i den tilsvarende batteriporten lades med en USB PD-lader.
Status-LED-er i en rekke blinker langsomt suksessivt	Batteriet i den tilsvarende batteriporten lades med en normal lader.
Status-LED-er i en rekke konstante lys	Batteriet i den tilsvarende batteriporten er fulladet.
Alle status-LED-er blinker i sekvens	Ingen batterier er satt inn.

## Batteriets beskyttelsesmekanismer

Batteriets LED-indikator kan vise batteribeskyttelsesvarslinger utløst av unormale ladeforhold.

LED-er	Blinkende mønster	Status
	LED2 blinker to ganger per sekund	Overstrøm oppdaget
	LED2 blinker tre ganger per sekund	Kortslutning oppdaget
	LED3 blinker to ganger per sekund	Overlading oppdaget
	LED3 blinker tre ganger per sekund	Overspenning på lader oppdaget
	LED4 blinker to ganger per sekund	Ladetemperaturen er for lav
	LED4 blinker tre ganger per sekund	Ladetemperaturen er for høy

Hvis noen av batteribeskyttelsesmekanismene er aktivert, trekker du ut laderen og kobler den til igjen for å gjenoppta ladingen. Hvis ladetemperaturen er unormal, vent til den går tilbake til det normale. Batteriet vil automatisk gjenoppta ladingen uten å måtte koble fra og koble til laderen igjen.

## 5.9 Gimbal og kamera

### Gimbalmerknad

- ⚠ • Forsikre deg om at det ikke er klistremerker eller gjenstander på gimbalen før du tar av. IKKE trykk eller bank på gimbalen etter at dronen er slått på. Sett i gang dronen fra åpen og flat bakke for å beskytte gimbalen.
- Fjern gimbalbeskytteren før du slår på dronen. Fest gimbalbeskytteren når dronen ikke er i bruk.

- Presisjons-elementer i gimbalen kan bli skadet i en kollisjon eller støt, noe som kan føre til at gimbalen fungerer unormalt.
- Unngå å få støv eller sand på gimbalen, spesielt i slingrebøylemotorene.
- En gimbalmotor kan gå inn i beskyttelsesmodus hvis gimbalen blir hindret av andre gjenstander når dronen settes på ujevnt underlag eller på gress, eller hvis gimbalen opplever en overdreven ytre kraft, for eksempel under en kollisjon. Vent på at gimbalen skal gå tilbake til normal, eller start enheten på nytt.
- IKKE bruk ekstern kraft på gimbalen etter at dronen er slått på.
- IKKE legg til ekstra nyttelast annet enn offisielt tilbehør i gimbalen, da dette kan føre til at gimbalen fungerer unormalt eller til og med føre til permanent motorskade.
- Flyturer i kraftig tåke eller skyer kan gjøre gimbalen våt, noe som fører til midlertidig svikt. Gimbalen vil gjenopprette full funksjonalitet når den er tørr.
- Hvis det er sterk vind, kan gimbalen vibrere under opptak.
- Etter påslåing, hvis dronen ikke er plassert flatt over en lengre periode eller hvis den er betydelig rystet, kan gimbalen slutte å fungere og gå inn i beskyttelsesmodus. I så fall legges dronen flat, vent til den kommer seg.
- IKKE bruk dronen i regn- eller snøvær. Hvis du kommer over regn eller snø under flyvning, må du lande dronen umiddelbart. Rengjør så overflaten til gimbalen og gimbalmotoren raskt.
- Hvis gimbalens tiltvinkel er stor:
  - ♦ Når flyet vipper fremover på grunn av fremoverakselerasjon eller bremsing, vil gimbalen gå inn i grensebeskyttelsesmodus og automatisk justere vinkelen nedover.
  - ♦ Når flyet ruller sidelengs på grunn av sideveis akselerasjon eller bremsing, kan gimbalens yaw-akse nå bevegelsesgrensen.
  - ♦ Flyet vil begrense hastigheten for å opprettholde bildestabilisering. Under sterke vindforhold vil flyhastigheten bli ytterligere begrenset. Å redusere pitchvinkelen på en passende måte kan oppnå høyere flyhastighet.
  - ♦ Flykroppen kan vises i kanten av livevisningen.

---

## Gimbalvinkel

Bruk gimbal-hjulet på fjernkontrollen for å kontrollere tilten på gimbalen. Du kan også gjøre dette gjennom kameravisningen i DJI Fly. Trykk og hold skjermen til gimbaljusteringslinjen vises. Dra stolpen for å kontrollere vinkelen til gimbalen.

## Slingrebøylens driftsmoduser

Gimbalen har to driftsmoduser. Bytt mellom de forskjellige driftsmodusene i \*\*\*>

### Kontroll.

**Følg-modus:** Vinkelen på gimbalen forblir stabil i forhold til horisontalplanet. Denne modusen er egnet for å ta stabile bilder.

**FPV-modus:** Når dronen flyr forover, ruller gimbalen synkront med den rullende dronen for å gi en førstepersons flyopplevelse.

## Kameramerknad

---

- ⚠ • For å unngå skade på kamerasensoren må du IKKE utsette kameralinsen for et miljø med laserstråler, for eksempel et lasershow, eller rette kameraet mot sterke lyskilder, som solen på en skyfri dag, over lengre tid.
- Kontroller at temperaturen og fuktigheten er egnet for kameraet under bruk og oppbevaring.
- Bruk et linsereensemiddel til å rengjøre linsen for å unngå skade eller dårlig bildeklarhet.
- IKKE blokker ventilasjonshull på kameraet, siden varmen som genereres kan skade apparatet eller forårsake skade.
- Kameraene fokuserer kanskje ikke riktig i følgende situasjoner:
  - ♦ Ta bilder og videoer av mørke objekter langt unna.
  - ♦ Opptak og fotografering av objekter med gjentatte identiske mønstre og teksturer eller objekter uten tydelige mønstre eller teksturer.
  - ♦ Opptak og fotografering av skinnende eller reflekterende gjenstander (som gatebelysning og glass).
  - ♦ Ta bilder og videoer av blinkende objekter.
  - ♦ Ta bilder og videoer av objekter i rask bevegelse.
  - ♦ Når flyet/gimbalen beveger seg raskt.
  - ♦ Ta bilder og videoer av objekter med varierende avstander i fokusområdet.
- Dronen bruker SmartPhoto-modus som standard i enkeltbilde som integrerer funksjoner som motivgjenkjenning eller HDR for optimale resultater. SmartPhoto må ta flere bilder kontinuerlig for bildesyntese. Når flyet beveger seg eller bruker oppløsningen på 48 MP, støttes ikke SmartPhoto, og bildeklarheten vil variere.
- Bildene som tas i Enkeltopptak-modus, har ingen HDR-effekt i følgende situasjoner:

- Når dronen eller gimbalen beveger seg, eller ikke kan sveve jevnt pga. høye vindhastigheter.
- Kameraet er i automodus, og EV-innstillingen justeres manuelt.
- Kameraet er i automodus og AE-låsen er slått på.
- Kameraet er i Pro-modus.

## 5.10 Lagring og eksport av bilder og videoer

### Lagring

Dronen støtter bruken av et microSD-kort for å lagre bildene og videoene dine. Se Spesifikasjoner for mer informasjon om anbefalte microSD-kort.

Bilder og videoer kan også lagres i flyets interne lager når det ikke er noe microSD-kort tilgjengelig.

### Eksportering

- Bruk QuickTransfer til å eksportere opptakene til en mobilenhet.
- Koble flyet til en datamaskin ved hjelp av en datakabel, og eksporter opptakene i flyets interne lager eller i microSD-kortet montert på flyet. Flyet trenger ikke å slås på under eksportprosessen.
- Fjern microSD-kortet fra flyet og sett det inn i en kortleser, og eksporter opptakene i microSD-kortet gjennom kortleseren.



- Sørg for at microSD-kortsporet og microSD-kortet er rene og fri for fremmedlegemer under bruk.
- IKKE fjern microSD-kortet fra flyet når du tar bilder eller videoer. Ellers kan microSD-kortet bli skadet.
- Kontroller kamerainnstillingene før bruk for å sikre at de er konfigurert korrekt.
- Før du tar viktige bilder eller tar opp videoer, ta noen bilder for å teste at kameraet fungerer som det skal.
- Pass på at du slår av flyet riktig. Ellers vil kameraparametrene ikke bli lagret, og eventuelle tatte bilder og innspilte videoer kan bli påvirket. DJI er ikke ansvarlig for tap forårsaket av at et bilde eller en video ikke er blitt tatt opp på en måte som ikke kan leses på datamaskin.

## 5.11 Hurtigoverføring

Følg trinnene nedenfor for å raskt laste ned bilder og videoer fra dronen til din mobile enhet.

1. Slå på flyet og vent til de selvdiagnostiske testene på flyet er fullført.
2. Slå på Bluetooth og Wi-Fi på mobilenheten, og sørg for at posisjoneringsfunksjonen også er aktivert.
3. Gå inn i hurtigoverføringsmodus ved å bruke en av metodene nedenfor.
  - Åpne DJI Fly på mobilenheten og trykk på QuickTransfer-kortet på startskjermen.
  - Åpne DJI Fly på mobilenheten, gå til Album, og trykk  i øvre høyre hjørne.
4. Når de er koblet til, kan du få tilgang til og med høy hastighet laste ned filene på flyet. Merk at når du kobler mobilenheten til dronen for første gang, må du trykke på av/på-knappen på dronen for å bekrefte.

### Tillat hurtigoverføring i dvale

Som standard kan hurtigoverføring brukes når fartøyet er i dvalemodus.

Fartøyet går inn i dvalemodus etter at det er slått av. Metoden for å bruke QuickTransfer er den samme både i avslått og påslått tilstand.

Hvis mobilenheten og dronen ikke er koblet til via Wi-Fi eller hvis appen avsluttes (og det ikke er noen pågående nedlastingsoppgaver) i mer enn 1 minutt, vil hurtigoverføring automatisk avsluttes, og dronen går tilbake til hvilemodus. Hvilemodus slås automatisk av under følgende omstendigheter:

- Dronen er inaktiv i 12 timer.
- Batteriet byttes ut.
- Fartøyet er koblet til en annen enhet via en USB-C-kabel.

For å gjenopprette dvalemodus må du påse at det ikke er noen USB-C-tilkobling til dronen, trykk deretter på av/på-knappen én gang og vent i omtrent 15 sekunder.

Under prosessen med å gjenopprette dvalemodus og når du bruker Tillat QuickTransfer i dvalemodus for overføring, vil batterinivådiødene 1 og 2 samt diødene 3 og 4 blinke vekselvis. Hvis du bretter ut den høyre bakre dronearmen i denne perioden, vil ikke dronen slå seg på.



- Maksimal nedlastingshastighet kan bare oppnås i land og regioner der frekvensbåndet 5,8 GHz er tillatt i henhold til lover og regler, når du bruker enheter som støtter 5,8 GHz frekvensbånd og Wi-Fi-tilkobling, og i et miljø uten forstyrrelser eller hindringer. Hvis 5,8 GHz ikke er tillatt av lokale forskrifter

(for eksempel i Japan), eller brukerens mobilenhet ikke støtter frekvensbåndet 5,8 GHz, eller om miljøet har alvorlig forstyrrelse, vil hurtigoverføring bruke 2,4 GHz-frekvensbånd, og maksimal nedlastningshastighet vil reduseres til 8 MB/s.

- Når du bruker QuickTransfer, er det ikke nødvendig å angi Wi-Fi-passordet på innstillingssiden til mobilenheten for å koble til. Start DJI Fly, så vil en melding dukke opp for å koble til dronen.
- Bruk QuickTransfer i et uhindret miljø uten forstyrrelser og hold deg unna forstyrrelseskilder som trådløse rutere, Bluetooth-høytalere eller hodetelefoner.



- Etter at fartøyet og fjernkontrollen er koblet til, trykker du på \*\*\* > Kamera i DJI Fly kameravisningen for å aktivere eller deaktivere **Tillat hurtigoverføring i dvale**.
-

# Fjernkontroll

---

## 6 Fjernkontroll

### 6.1 DJI RC 2

#### Drift

#### Slå på/av

Trykk én gang på av/på-knappen for å kontrollere det gjeldende batterinivået.

Trykk, og deretter trykk og hold for å slå fjernkontrollen av eller på.

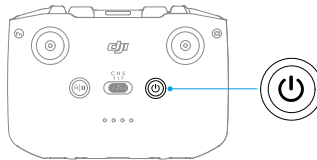

#### Lade batteriet

Koble laderen til USB-C-porten på fjernkontrollen.

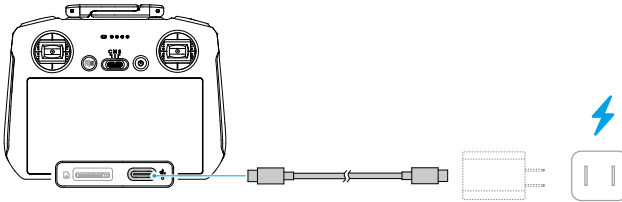

- ⚠ • Lad fjernkontrollen helt opp før hver flytur. Fjernkontrollen varsler når batterinivået er lavt.
- Lad batteriet helt opp minst én gang hver tredje måned for å opprettholde batteriets helse.

#### Kontrollere gimbal og kameraet

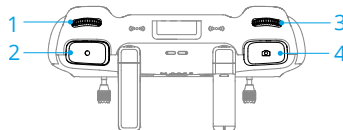

1. **Gimbal-hjul:** Styre gimbalens vertikal bevegelse.
2. **Opptaksknapp:** Trykk én gang for å starte eller stoppe opptaket.
3. **Dreieskive for kamerastyring:** Brukes til å justere zoomen som standard. Dreiefunksjonen kan stilles inn til å justere brennvidden, EV, lukkertid og ISO.
4. **Fokus-/utløserknapp:** Trykk halvveis ned til autofokus og trykk helt ned for å ta et bilde.

## Bryter for flymodus

Slå over bryteren for å velge ønsket flymodus.

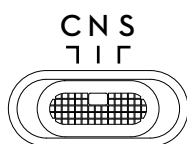

Posisjon	Flymodus
C	Cine-modus
N	Normal-modus
S	Sport-modus

## Pause/RTH-knapp

Trykk én gang for å få dronen til å bremse og sveve på stedet.

Trykk på og hold nede knappen til fjernkontrollen piper og starter RTH. Dronen vil dra tilbake til det sist registrerte Startpunktet. Trykk på knappen igjen for å avbryte RTH og gjenvinne kontrollen over dronen.

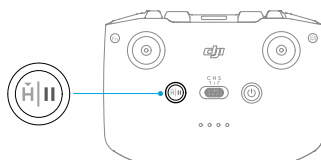



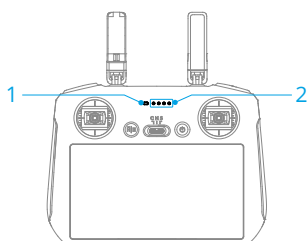





## Fjernkontroll-LED-er







1. Statusdiode
2. Batterinivådioder

## Statuslampe

Blinkende mønster	Beskrivelser
 — Lyser rødt	Koblet fra flyet.
 ..... Blinkende rødt	Flyets batterinivå er lavt.
 — Lyser grønt	Koblet til fly.
 ..... Blinkende blått	Fjernkontrollen kobler seg til et fly.
 — Lyser gult	Oppdatering av fastvare feilet.
 — Fast blått	Fastvareoppdatering vellykket.
 ..... Blinkende gult	Fjernkontrollens batterinivå er lavt.
 ..... Blinkende turkis	Kontrollpinner er ikke sentrert.

## LED-lamper for batterinivå

Blinkende mønster	Batterinivå
	76–100 %
	51–75 %
	26–50 %
	0–25 %

## Varsel om fjernkontroll

Fjernkontrollen piper for å angi en feil eller advarsel. Vær oppmerksom når varslinger dukker opp på berøringsskjermen eller i DJI Fly.

Sveip ned fra toppen av skjermen og velg Demp for å deaktivere alle varsler, eller skyv volumlinjen til 0 for å deaktivere noen varsler.

Fjernkontroller gir ut et varsel under RTH, som ikke kan avbrytes. Fjernkontrollen gir ut et varsel når batterinivået på fjernkontrollen er lavt. Varslingsnivået for lavt batterinivå kan avbrytes ved å trykke på av/på-knappen. Når batterinivået er kritisk lavt, kan ikke varselet avbrytes.

Det kommer et varsel hvis fjernkontrollen ikke brukes over en periode mens den er slått på, men ikke koblet til dronen. Den vil automatisk slå seg av etter at varselet stopper. Flytt kontrollspakene eller trykk på en knapp for å avbryte varselet.

## Optimal overføringszone

Signalet mellom dronen og fjernkontrollen er mest pålitelig når antennene er plassert i forhold til dronen som illustrert under. Hvis signalet er svakt, justerer du fjernkontrollens orientering eller flyr dronen nærmere fjernkontrollen.

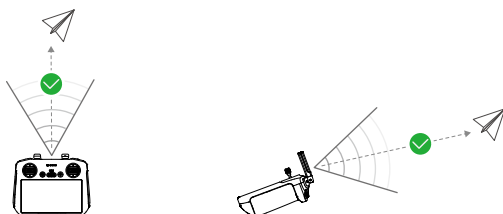

- 
- ⚠ • IKKE BRUK andre trådløse enheter som opererer på samme frekvens som fjernkontrollen. Hvis ikke, vil fjernkontrollen få feilsignaler.
- Et varsel vil vises i DJI Fly hvis overføringssignalet er svakt under flyvning. Juster fjernkontrollens orientering i forhold til høydeindikatorskjermen, for å passe på at dronen er i optimal overføringsrekkevidde.
- 

## Koble til fjernkontrollen

Fjernkontrollen er allerede koblet til flyet når den kjøpes sammen som en kombinasjon. Ellers følger du trinnene nedenfor for å koble til fjernkontrollen og flyet etter aktivering.

1. Slå på dronen og fjernkontrollen.
2. Start DJI Fly.
3. Trykk på **Koble til fartøy** på startskjermen, og velg deretter den tilhørende fartøymodellen.
4. I kameravisning trykker du på \*\*\* > **Kontroll** > **Koble til drone**. Under koblingen blinker status-LED-en på fjernkontrollen blått og fjernkontrollen piper.
5. Trykk på og hold inne av/på-knappen på flyet i mer enn fire sekunder. Dronen piper, og batterinivådiodelene blinker i rekkefølge for å indikere at den er klar til å kobles sammen. Fjernkontrollen piper to ganger, og status-LED-en lyser grønt for å indikere at koblingen er vellykket.

- 
- 💡 • Sørg for at fjernkontrollen er innenfor 0,5 m av flyet under kobling.
- Fjernkontrollen vil automatisk koble fra et fly hvis en ny fjernkontroll er koblet til samme fly.
-

## Betjene berøringsskjermen

⚠ • Merk at berøringsskjermen ikke er vannrett. Vær forsiktig ved bruk.

### Skjermbevegelser

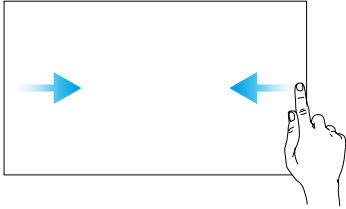

**Tilbake:** Sveip fra venstre eller høyre til midten av skjermen for å gå tilbake til forrige skjermbilde.

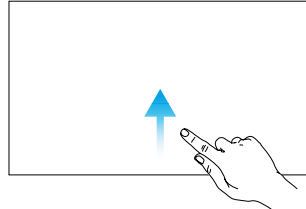

**Gå tilbake til DJI Fly:** Sveip opp fra bunnen av skjermen for å gå tilbake til DJI Fly.

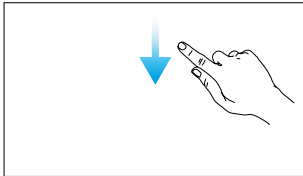

**Åpne statuslinjen:** Sveip ned fra toppen av skjermen for å åpne statuslinjen når du er i DJI Fly. Statuslinjen viser klokkeslettet, WiFi-signalet og fjernkontrollens batterinivå osv.

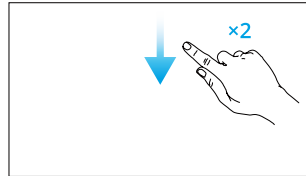

**Åpne hurtiginnstillinger:** Skyv ned to ganger fra toppen av skjermen for å åpne hurtiginnstillinger når du er i DJI Fly.

## 6.2 DJI RC-N3

### Drift

#### Slå på/av

Trykk én gang på av/på-knappen for å kontrollere det gjeldende batterinivået.

Trykk, og deretter trykk og hold for å slå fjernkontrollen av eller på.

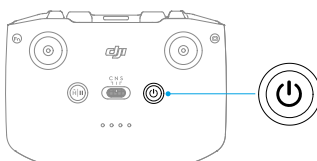

#### Lade batteriet

Koble laderen til USB-C-porten på fjernkontrollen.

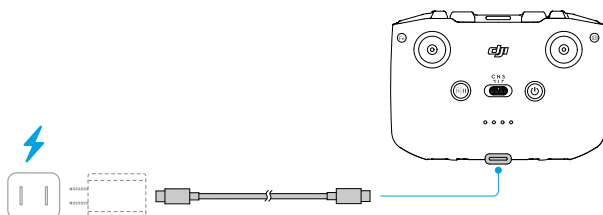

- ⚠ • Lad fjernkontrollen helt opp før hver flytur. Fjernkontrollen varsler når batterinivået er lavt.
- Lad batteriet helt opp minst én gang hver tredje måned for å opprettholde batteriets helse.

#### Kontrollere gimbal og kameraet

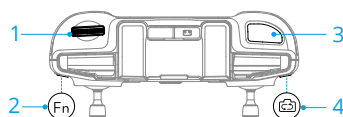

1. Gimbalhjul: Styre gimbalens vertikal bevegelse.

2. **Tilpassbare knapper:** Trykk og hold den tilpassbare knappen inne for å bruke gimbalhjulet til å justere zoomen i utforsk-modus.
3. **Utløser/opptaksknapp:** Trykk én gang for å ta et bilde eller for å starte eller stoppe opptaket.
4. **Bilde/video-knapp:** Trykk én gang for å bytte mellom bilde- og videomodus.

## Bryter for flymodus

Slå over bryteren for å velge ønsket flymodus.

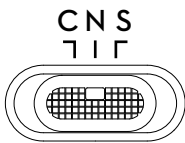

Posisjon	Flymodus
C	Cine-modus
N	Normal-modus
S	Sport-modus

## Flypause-/RTH-knapp

Trykk én gang for å få dronen til å bremse og sveve på stedet.

Trykk på og hold nede knappen til fjernkontrollen piper og starter RTH. Dronen vil dra tilbake til det sist registrerte Startpunktet. Trykk på knappen igjen for å avbryte RTH og gjenvinne kontrollen over dronen.

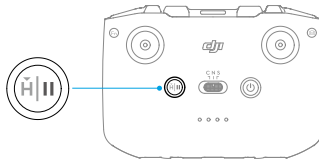

## LED-lamper for batterinivå

Blinkende mønster	Batterinivå
● ● ● ●	76–100 %
● ● ● ○	51–75 %
● ● ○ ○	26–50 %
● ○ ○ ○	0–25 %

## Varsel om fjernkontroll

Fjernkontroller gir ut et varsel under RTH, som ikke kan avbrytes. Fjernkontrollen gir ut et varsel når batterinivået på fjernkontrollen er lavt. Varslingsnivået for lavt batterinivå kan avbrytes ved å trykke på av/på-knappen. Når batterinivået er kritisk lavt, kan ikke varselet avbrytes.

Det kommer et varsel hvis fjernkontrollen ikke brukes over en periode mens den er slått på, men ikke koblet til dronen eller DJI Fly-appen på mobilenheten. Fjernkontrollen vil automatisk slå seg av etter at varselet stopper. Flytt kontrollpinnene eller trykk på en knapp for å avbryte varselet.

## Optimal overføringszone

Signalet mellom dronen og fjernkontrollen er mest pålitelig når antennene er plassert i forhold til dronen som illustrert under. Hvis signalet er svakt, justerer du fjernkontrollens orientering eller flyr dronen nærmere fjernkontrollen.

Optimal overføringszone

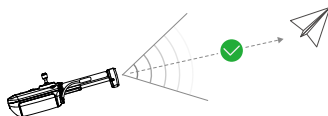

Svakt signal

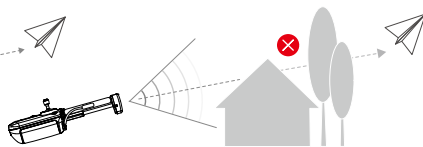
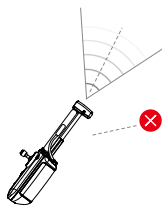

- 
- ⚠ • IKKE BRUK andre trådløse enheter som opererer på samme frekvens som fjernkontrollen. Hvis ikke, vil fjernkontrollen få feilsignaler.
  - Et varsel vil vises i DJI Fly hvis overføringssignalet er svakt under flyvning. Juster fjernkontrollens orientering i forhold til høydeindikatorskjermen, for å passe på at dronen er i optimal overføringsrekkevidde.
-

## Koble til fjernkontrollen

Fjernkontrollen er allerede koblet til flyet når den kjøpes sammen som en kombinasjon. Ellers, følg trinnene nedenfor for å sammenkoble enhetene.

1. Slå på dronen og fjernkontrollen.
2. Start DJI Fly.
3. Trykk på **Koble til fartøy** på startskjermen, og velg deretter den tilhørende fartøymodellen.
4. I kameravisning trykker du på \*\*\* > **Kontroll** > **Koble til drone**. Under sammenkobling piper fjernkontrollen.
5. Trykk på og hold inne av/på-knappen på flyet i mer enn fire sekunder. Dronen piper, og batterinivådiodene blinker i rekkefølge for å indikere at den er klar til å kobles sammen. Dronen piper to ganger, som indikerer at sammenkoblingen er vellykket.



- Sørg for at fjernkontrollen er innenfor 0,5 m av flyet under kobling.
  - Fjernkontrollen vil automatisk koble fra et fly hvis en ny fjernkontroll er koblet til samme fly.
-

# Tillegg

---

## 7 Tillegg

### 7.1 Spesifikasjoner

Besøk følgende nettside for spesifikasjoner.

<https://www.dji.com/lito-x1/specs>

### 7.2 Kompatibilitet

Besøk følgende nettside for å få informasjon om kompatible produkter.

<https://www.dji.com/lito-x1/faq>

### 7.3 Fastvareoppdatering

Bruk DJI Fly eller DJI Assistant 2 (Consumer Drones-serien) for å oppdatere dronens og fjernkontrollens firmware.

#### Bruk av DJI Fly

Når dronen er koblet til fjernkontrollen, kjører du DJI Fly, så vil du bli varslet hvis en ny fastvareoppdatering er tilgjengelig. Følg instruksjonene på skjermen for å oppdatere. Vær oppmerksom på at du ikke kan oppdatere fastvaren hvis fjernkontrollen ikke er koblet til flyet. Tilkobling til internett er nødvendig.

#### Bruke DJI Assistant 2 (Consumer Drones-serien)

Bruk DJI Assistant 2 (Consumer Drones-serien) for å oppdatere dronen og fjernkontrollen separat.

1. Slå på enheten. Koble enheten til en datamaskin med en USB-C-kabel.
2. Start DJI Assistant 2 (Consumer Drones-serien) og logg inn med DJI-kontoen din.
3. Velg enheten og klikk på **Fastvareoppdatering** på venstre side av skjermen.
4. Velg fastvareversjon.
5. Vent til fastvaren lastes ned. Fastvareoppdateringen starter automatisk. Vent til fastvareoppdateringen er fullført.



- Batteriets fastvare er inkludert i dronens fastvare. Sørg for å oppdatere alle batteriene.
- Pass på at alle trinnene blir fulgt for oppdatering av fastvaren, ellers kan oppdateringen mislykkes.

- Pass på at datamaskinen er koblet til internett under oppdateringen.
- IKKE koble fra USB-C-kabelen under en oppdatering.
- Fastvareoppdateringen tar omtrent 10 minutter. Under oppdateringsprosessen er det normalt at gimbalen blir treg, dronens statusindikatorer blinker, og dronen starter på nytt. Vent til oppdateringen er fullført.

Besøk lenken nedenfor og se «Publiseringsmerknader» for mer informasjon om fastvareoppdateringen:

<https://www.dji.com/downloads/products/lito-x1#doc>

## 7.4 Flyopptaker

Flydata, inkludert flytelemetri, flystatusinformasjon og andre parametere, lagres automatisk til flyregistreringen. Dataene er tilgjengelige med DJI Assistant 2 (forbrukerdrone-serien).

## 7.5 Sjekkliste etter flyging

- Sørg for å utføre en visuell inspeksjon slik at dronen, fjernkontrollen, gimballkameraet, smarte flybatterier og propeller er i god stand. Kontakt DJI-støtte hvis det oppdages skade.
- Kontroller at kameralinsen og siktsystem-sensorene er rene.
- Sørg for å oppbevare dronen riktig før du transporterer det.

## 7.6 Vedlikeholdsinstruksjoner

For å unngå alvorlig skade på barn og dyr må følgende regler overholdes:

1. Små deler som kabler og stropper er farlige ved svelging. Hold alle deler utilgjengelig for barn og dyr.
2. Oppbevar det smarte flybatteriet og fjernkontrollen på et kjølig, tørt sted borte fra direkte sollys for å sikre at det innebygde LiPo-batteriet IKKE overopphetes. Anbefalt oppbevaringstemperatur: mellom 22 °C og 28 °C (71 °F og 82 °F) i lagringsperioder på mer enn tre måneder. Oppbevar aldri i omgivelser utenfor temperaturområdet på -10 °C til 45 °C (14 °F til 113 °F).
3. IKKE la kameraet komme i kontakt med eller bli nedsenket i vann eller andre væsker. Hvis den blir våt, tørk av med en myk, absorberende klut. Hvis du slår på et fly som

har falt i vann, kan det føre til permanent skade på komponenter. IKKE bruk stoffer som inneholder alkohol, benzen, tynnere eller andre brennbare stoffer til å rengjøre eller vedlikeholde kameraet. IKKE oppbevar kameraet i fuktige eller støvete områder.

4. Sjekk hver flydel etter eventuell kollisjon eller alvorlig innvirkning. Kontakt en DJI- autorisert forhandler hvis det oppstår problemer eller spørsmål.
5. Kontroller regelmessig batterinivåindikatorene for å se gjeldende batterinivå og total batterilevetid. Batteriet er klassifisert for 200 sykluser. Det anbefales ikke å fortsette bruken etter dette.
6. Sørg for å transportere dronen med armene foldet sammen når strømmen er avslått.
7. Sørg for å transportere fjernkontrollen med antennene sammenfoldet når strømmen er avslått.
8. Batteriet går inn i dvalemodus under langtidslagring. Lad batteriet for å avslutte dvalemodus.
9. Oppbevar dronen, fjernkontrollen, batteriet og laderen i et tørt miljø.
10. Ta ut batteriet før du utfører service på dronen (f.eks. rengjør eller fester eller demonterer propellene). Sørg for at dronen og propellene er rene ved å fjerne smuss eller støv med en myk klut. Ikke rengjør dronen med en våt klut eller et rensmiddel som inneholder alkohol. Væsker kan trenge gjennom flyhuset, noe som kan føre til kortslutning og ødelegge elektronikken.

## 7.7 Feilsøkningsprosedyrer

1. **Hvordan løser man problemer med gimbaldriften under flygingen?**  
Kalibrer IMU og kompass i DJI Fly. Kontakt DJI Support hvis problemet vedvarer.
2. **Ingen funksjon**  
Kontroller om det smarte flybatteriet og fjernkontrollen aktiveres ved lading. Hvis problemene vedvarer, kontakt DJI-støtte.
3. **Problemer med oppstart**  
Kontroller om batteriet har strøm. Hvis ja, kontakt DJI-støtte hvis den ikke kan startes normalt.
4. **Problemer med programvareoppdatering**  
Følg instruksjonene i brukerhåndboken for å oppdatere fastvaren. Hvis fastvareoppdateringen mislykkes, starter du alle enhetene på nytt og prøver igjen. Kontakt DJI Support hvis problemet vedvarer.
5. **Prosedyrer for å tilbake stille til fabrikkinnstillinger eller siste kjente arbeidskonfigurasjon**

Bruk DJI Fly-appen til å tilbake stille til fabrikkinnstillinger.

### 6. Problemer med å slå av

Kontakt DJI-støtte.

### 7. Hvordan oppdage uforsiktig håndtering eller oppbevaring i usikre forhold

Kontakt DJI-støtte.

## 7.8 Risiko og advarsler

Når dronen oppdager en risiko etter at den er slått på, vil det vises en advarselmelding på DJI Fly. Vær oppmerksom på listen over situasjoner nedenfor.

- Hvis stedet ikke er egnet for takeoff.
- Hvis det oppdages en hindring under flygingen.
- Hvis stedet ikke er egnet for landing.
- Hvis kompasset og IMU opplever interferens og må kalibreres.
- Følg instruksjonene på skjermen når du blir bedt om det.

## 7.9 Avhending



Følg lokale forskrifter knyttet til elektroniske enheter når dronen og fjernkontrollen avhendes.

### Avhending av batteri

Kast batteriene i bestemte resirkuleringsbeholdere først etter fullstendig utlading. IKKE kast batteriene i vanlige søppelkasser. Følg de lokale forskriftene om avhending og resirkulering av batterier.

Kast et batteri umiddelbart hvis det ikke kan slås på etter overutlading.

Hvis strømknappen er deaktivert og batteriet ikke kan lades helt ut, må du ta kontakt med organer for avhending eller resirkulering av batterier for ytterligere hjelp.

## 7.10 C0 og C1-sertifisering

DJI Lito X1 samsvarer med kravene til C0- og C1-sertifisering. Det er noen krav og restriksjoner når man bruker DJI Lito X1 i EU-medlemsland og EFTA-medlemsland (EFTA er Norge, Island, Liechtenstein og Sveits) samt Georgia.

Modell	DGP14C
UAS-klasse	C0
Maksimal take-off-masse (MTOM)	249 g
Maksimal propellhastighet	12874 RPM

Modell	DGP14D
UAS-klasse	C1
Maksimal take-off-masse (MTOM)	340 g
Lydeffektnivå	81 dB
Maksimal propellhastighet	12874 RPM

### MTOM-erklæring

#### For C0

MTOM for DJI Lito X1 (modell: DGP14C) er 249 g for å samsvare med C0-kravene.

#### For C1

MTOM for DJI Lito X1 (modell: DGP14D) er 340 g for å samsvare med kravene til C1-sertifisering.

Du må følge instruksene nedenfor for å overholde MTOM kravene.

- IKKE legg til nyttelast i flyet, bortsett fra gjenstandene som er oppført i delen Liste over artikler, inkludert kvalifisert tilbehør.
- IKKE bruk ukvalifiserte reservedeler, som smarte flybatterier eller propeller, osv.
- IKKE ettermonter dronen.

### Liste over deler, inkludert kvalifisert tilbehør

#### For C0

Artikkel	Modellnummer	Mål	Vekt
Propeller	6030F	152,4 × 76,2 mm (diameter × gjengeavstand)	0,9 g (hver del)
Smart flybatteri	BWXGP1-2788-7.0	85,99 × 54,89 × 24,80 mm	Ca. 71,2 g

Artikkel	Modellnummer	Mål	Vekt
ND-filtersett <sup>[1]</sup> (ND 16/64/256)	Ikke relevant	19,6×14,2×4,6 mm	0,34 g (individuell)
microSD-kort <sup>[2]</sup>	Ikke relevant	15 × 11 × 1,0 mm	Ca. 0,3 g

### For C1

Artikkel	Modellnummer	Mål	Vekt
Propeller	6030F	152,4 × 76,2 mm (diameter × gjengeavstand)	0.9 g (hver del)
Smart flybatteri	BWXGP1-2788-7.0	85,99 × 54,89 × 24,80 mm	Ca. 71,2 g
Smart flybatteri Plus <sup>[3]</sup>	BWXGP1-4680-7.16	85,99 × 54,89 × 24,80 mm	Ca. 118,4 g
Propelldeksler <sup>[3]</sup>	DGP14D-PPG	350 × 162 × 59 mm (én side)	47 g (én side)
ND-filtersett <sup>[1]</sup> (ND 16/64/256)	Ikke relevant	19,6 × 14,2 × 4,6 mm	0,34 g (individuell)
microSD-kort <sup>[2]</sup>	Ikke relevant	15 × 11 × 1,0 mm	Ca. 0,3 g

[1] ND-filtersettet følger kanskje ikke med i originalemballasjen. Hvordan du installerer og bruker ND-filtersettet er beskrevet i produktinformasjonen for ND-filtersettet.

[2] Ikke inkludert i originalpakningen.

[3] Selges kun i enkelte land og regioner.

## Liste over reserve- og erstatningsdeler

### For C0

- Propeller (Modell: 6030F)
- DJI Lito X1 smart flybatteri (Modell: BWXGP1-2788-7.0)

### For C1

- Propeller (Modell: 6030F)
- DJI Lito X1 smart flybatteri (Modell: BWXGP1-2788-7.0)
- DJI Lito-seriens smarte flybatteri Plus (Modell: BWXGP1-4680-7.16)

## Direkte ekstern ID

- Transportmetode: Wi-Fi-signal.

- Metode for opplasting av UAS-operatørregistreringsnummer til dronen: Angi DJI Fly, trykk på \*\*\* > Sikkerhet > UAS-fjernidentifikasjon, og last deretter opp UAS-operatørregistreringsnummer.

## Fjernkontrolladvarsler

### DJI RC 2

Fjernkontrollindikatoren vil lyse rødt etter frakobling fra dronen. DJI Fly vil avgi en varselsmelding etter frakobling fra dronen. Fjernkontrollen piper og slås av automatisk etter frakobling fra dronen og uten drift i lang tid.

### DJI RC-N3

LED-lysene for batterinivå begynner å blinke sakte etter at dronen er koblet fra. DJI Fly vil avgi en varselsmelding etter frakobling fra dronen. Fjernkontrollen piper og slås av automatisk etter frakobling fra dronen og uten drift i lang tid.

- 
- ⚠ • Unngå forstyrrelser mellom fjernkontrollen og annet trådløst utstyr. Sørg for å slå av Wi-Fi på mobile enheter i nærheten. Land dronen så snart som mulig hvis det er interferens.
  - Slipp kontrollpinnene eller trykk på flypauseknappen hvis det oppstår en uventet operasjon.
- 

## GEO-bevissthet

GEO-bevissthet inneholder funksjonene som er oppført nedenfor.

Dataoppdatering for UGZ (Ubemannet geografisk sone): Du kan oppdatere FlySafe-dataene ved å bruke dataoppdateringsfunksjonen automatisk, eller ved å lagre dataene i dronen manuelt.

- Metode 1: Gå til Innstillinger i DJI Fly, og trykk på **Om > FlySafe-data > Se etter oppdateringer** for å oppdatere FlySafe-dataene automatisk.
- Metode 2: Sjekk nettsiden til din nasjonale luftfartsmyndighet regelmessig og oppnå de nyeste UGZ-dataene for å importere til dronen din. Gå til Innstillinger i DJI Fly, trykk på **Om > FlySafe-data > Importer fra Filer**, og følg deretter instruksene på skjermen for å lagre og importere UGZ-dataene manuelt.

- 
- 🔔 • En melding vil dukke opp i DJI Fly-appen når importeringen er fullført. Hvis importeringen mislykkes på grunn av upassende dataformat, følg meldingen på skjermen og prøv på nytt.

- 
- ⚠ • Før avgang må brukere laste ned de nyeste GEO-sonedataene fra nettsiden til de offisielle luftfartsmyndighetene til landet eller regionen der dronen

brukes. Det er brukerens ansvar å passe på at GEO-sonedataene er den nyeste versjonen, og at de tas i bruk ved hver flyvning.

---

Karttegning for GEO-bevissthet: Etter at de nyeste UGZ-dataene er oppdatert, vises et flykart med en begrenset sone i DJI Fly-appen. Navn, effektiv tid, høydegrense osv. kan vises ved å trykke på området.

### AGL-erklæring (over bakkenivå)

Den vertikale delen av «Geo-bevissthet» kan bruke AMSL-høyden eller AGL-høyden. Valget mellom disse to referansene spesifiseres individuelt for hver UGZ. Hverken AMSL-høyde eller AGL-høyde støttes av DJI Lito X1. Høyden H vises i -appens kameravisning, som er høyden fra dronens startpunkt til dronen. Høyden over takeoff-punktet kan anvendes som en tilnærming, men kan avvike mer eller mindre fra den gitte høyden for en spesifikk UGZ. Fjernkontrollen er fortsatt ansvarlig for ikke å bryte de vertikale grensene til UGZ.

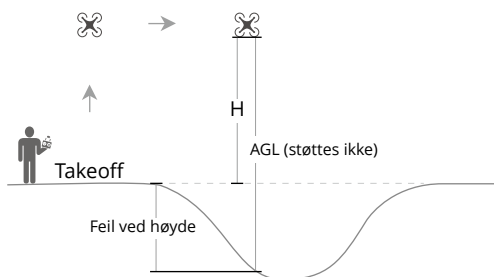

## GEO-soner

### Begrensede soner

Vises som rødt i DJI-appen. Du vil bli bedt med en advarsel, og flyvning forhindres. UA kan ikke fly eller ta av i disse sonene. Begrensede soner kan låses opp, for å låse opp kontakt [flysafe@dji.com](mailto:flysafe@dji.com) eller gå til Lås opp en sone på [dji.com/flysafe](https://dji.com/flysafe).

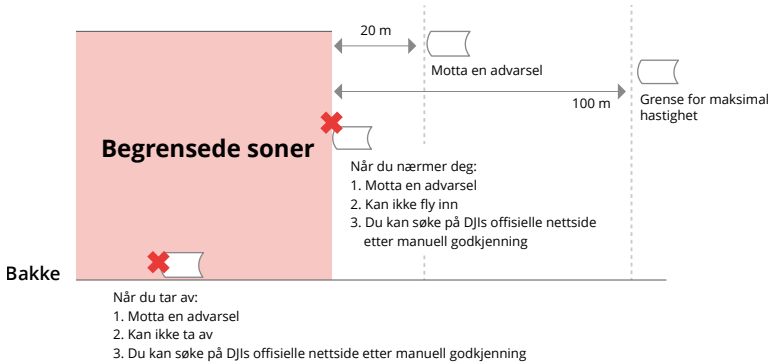

### Autoriseringssoner

Vises som blå i DJI-appen. Du vil bli bedt om en advarsel, og flyvningen er begrenset som standard. UA kan ikke fly eller ta av i disse sonene med mindre de er autorisert. Autorisasjonssoner kan låses opp av autoriserte brukere som bruker en DJI-verifisert konto.

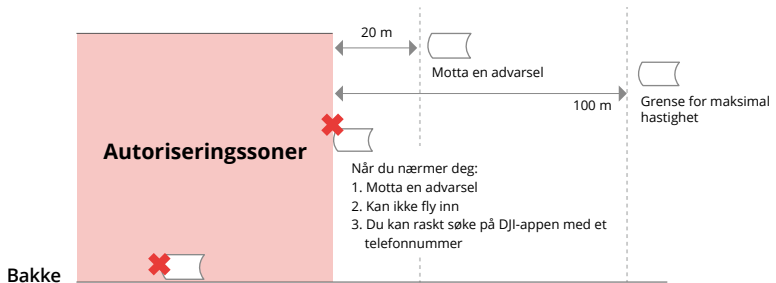

### Høydesoner

Høydesoner er soner med begrenset høyde og vises i grått på kartet. Når du nærmer deg, mottar du en advarsel i DJI-appen.

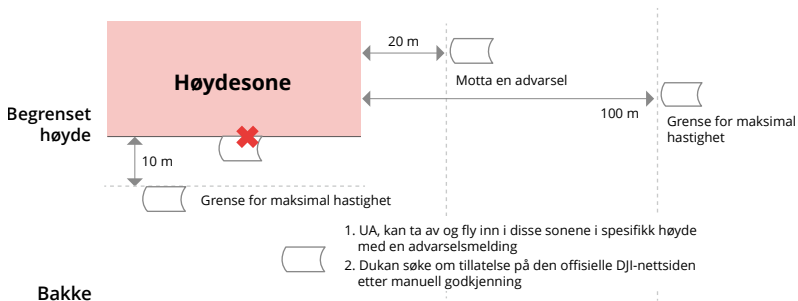

### Forbedrede advarselssoner

En advarsel vil dukke opp når dronen når kanten av sonen.

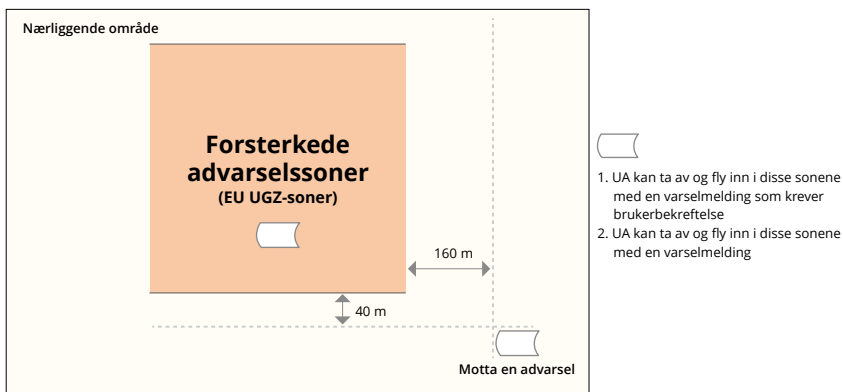

### Advarselssoner

En advarsel vil gi deg beskjed når dronen når kanten av sonen.



- ⚠ • Når dronen og -appen ikke oppnår et GPS-signal, vil GEO-bevissthetsfunksjonen være ute av drift. Interferens i droneantennen eller deaktivering av GPS-autorisasjonen i vil føre til at GPS-signalet ikke kan oppnås.
- 

## EASA-merknad

Sørg for å lese dokumentet med informasjonsmerknader om droner som er inkludert i pakken før bruk.

Gå til lenken nedenfor for mer EASA-merknad om sporbarhet.

<https://www.easa.europa.eu/en/document-library/general-publications/drones-information-notice>

## Originale instruksjoner

Denne håndboken leveres av SZ DJI Technology, Inc., og innholdet kan endres.

Adresse: Lobby T2, DJI Sky City, No. 53 Xianyuan Road, Xili Community, Xili Street, Nanshan District, Shenzhen, Kina, 518055.

## 7.11 Informasjon om ettersalg

Besøk <https://www.dji.com/support> for å finne ut mer om servicerefningslinjer for ettersalg, reparasjonstjenester og kundestøtte.



Kontakt  
DJI-STØTTE

Dette innholdet kan endres uten varsel.  
Last ned den nyeste versjonen fra



<https://www.dji.com/downloads/products/lito-x1#doc>

Hvis du har spørsmål om dette dokumentet, kan du kontakte DJI ved å sende en melding til [DocSupport@dji.com](mailto:DocSupport@dji.com).

DJI og DJI LITO er varemerker for DJI.

Opphavsrett © 2026 DJI Alle rettigheter forbeholdt.