

dji LITO X1

Manual Pengguna

v1.0 2026.04





Dokumen ini dilindungi hak cipta oleh DJI dengan semua hak cipta adalah terpelihara. Melainkan jika dibenarkan oleh DJI, anda tidak layak untuk menggunakan atau membenarkan orang lain menggunakan dokumen atau mana-mana bahagian dokumen dengan menerbitkan semula, memindahkan atau menjual dokumen tersebut. Hanya rujuk dokumen ini dan kandungan dokumen sebagai arahan untuk mengendalikan produk DJI. Dokumen itu tidak boleh digunakan untuk tujuan lain.

Sekiranya terdapat perbezaan antara versi yang berlainan, versi bahasa Inggeris akan diguna pakai.

Mencari Kata Kunci

Cari kata kunci seperti “bateri” dan “pasang” untuk mencari topik. Sekiranya anda menggunakan Adobe Acrobat Reader untuk membaca dokumen ini, tekan Ctrl+F pada Windows atau Command+F pada Mac untuk memulakan carian.

Menavigasi kepada suatu Topik

Lihat senarai topik yang lengkap dalam isi kandungan tersebut. Klik topik untuk menavigasi kepada bahagian tersebut.

Mencetak Dokumen ini

Dokumen ini menyokong pencetakan beresolusi tinggi.

Menggunakan Manual ini

Petunjuk

 Penting

 Pembayang dan Petua

 Rujukan

Baca Sebelum Guna

DJI™ menyediakan video tutorial dan dokumen yang berikut kepada anda:

1. *Garis Panduan Keselamatan*
2. *Panduan Permulaan Pantas*
3. *Manual Pengguna*

Anda disyorkan agar menonton semua video tutorial dan membaca *Panduan Keselamatan* sebelum penggunaan kali pertama. Pastikan anda membaca *Panduan Permulaan Pantas* sebelum menggunakan peranti ini buat kali pertama dan rujuk *Manual Pengguna* ini untuk mendapatkan maklumat lanjut.

Tutorial Video

Pergi ke alamat di bawah atau imbas kod QR untuk menonton video tutorial yang menunjukkan cara menggunakan produk dengan selamat:



<https://www.dji.com/lito-x1/video>

Muat turun Apl DJI Fly

Pastikan anda menggunakan DJI Fly semasa penerbangan. Imbas kod QR untuk memuat turun versi yang terkini.



-
-  Apl DJI Fly sudah dipasang pada alat kawalan jauh dengan skrin. Anda dikehendaki memuat turun DJI Fly pada peranti mudah alih anda semasa menggunakan alat kawalan jauh tanpa skrin.
 - Untuk menyemak versi sistem pengendalian Android dan iOS yang disokong oleh DJI Fly, lawati <https://www.dji.com/downloads/djiapp/dji-fly>.
 - Antara muka dan fungsi DJI Fly mungkin berbeza-beza apabila versi perisian dikemaskinikan. Pengalaman pengguna sebenar adalah berdasarkan versi perisian yang digunakan.
 - Untuk keselamatan yang dipertingkatkan, penerbangan dihadkan pada ketinggian 98.4 kaki (30 m) dan dengan jarak 164 kaki (50 m) apabila tidak disambungkan atau dilog masuk ke apl semasa penerbangan.
 - Log masuk aplikasi sah selama 90 hari. Sambung ke Internet dan log masuk semula apabila tamat tempoh.
-

Muat turun DJI Assistant 2

Muat turun DJI ASSISTANT 2™ (Siri Dron Pengguna) melalui:

<https://www.dji.com/downloads/software/dji-assistant-2-consumer-drones-series>

-  Suhu operasi produk ini ialah -10° hingga 40°C. Suhu ini tidak memenuhi suhu operasi standard untuk aplikasi gred ketenteraan (-55° hingga 125° C) yang diperlukan supaya dapat bertahan dalam kepelbagaian persekitaran yang lebih mencabar. Kendalikan produk dengan betul dan hanya untuk aplikasi yang memenuhi keperluan julat suhu operasi gred tersebut.
-

Kandungan

Menggunakan Manual ini	3
Petunjuk	3
Baca Sebelum Guna	3
Tutorial Video	3
Muat turun Apl DJI Fly	3
Muat turun DJI Assistant 2	4
1 Profil Produk	10
1.1 Penggunaan Kali Pertama	10
Menyediakan Pesawat	10
Menyediakan Alat Kawalan Jauh	12
DJI RC 2	12
DJI RC-N3	13
Pengaktifan	13
Penggandingan Pesawat dan Alat Kawalan Jauh	14
Kemas Kini Perisian Tegar	14
1.2 Gambaran Keseluruhan	14
Pesawat	14
DJI RC 2 Alat Kawalan Jauh	15
DJI RC-N3 Alat Kawalan Jauh	16
2 Keselamatan Penerbangan	18
2.1 Sekatan Penerbangan	18
Sistem GEO (Persekitaran Geospatial Dalam Talian)	18
Had Penerbangan	18
Had Ketinggian dan Jarak Penerbangan	18
Zon GEO	20
Membuka kunci Zon GEO	20
2.2 Keperluan Persekitaran Penerbangan	21
2.3 Senarai Semak Prapenerbangan	22
3 Penerbangan Asas	25
3.1 Perlepasan/Pendaratan Automatik	25
Perlepasan Automatik	25
Pendaratan Automatik	25
3.2 Memulakan/Menghentikan Motor	25
Memulakan Motor	25
Penghentian Motor	26
Menghentikan Motor Semasa Pertengahan Penerbangan	26
3.3 Pengawalan Pesawat	27

3.4	Prosedur Perlepasan/Pendaratan	28
3.5	Merakam Audio melalui Aplikasi	28
3.6	Cadangan Video dan Petua	29
4	Mod Penerbangan Pintar	31
4.1	FocusTrack	31
	Notis	33
	Penggunaan FocusTrack	33
4.2	MasterShots	34
	Notis	34
	Penggunaan MasterShots	35
4.3	QuickShots	35
	Notis	35
	Penggunaan QuickShots	36
4.4	Hiperselang	36
	Penggunaan Hiperselang	36
4.5	Penerbangan Titik Laluan	37
	Penggunaan Penerbangan Titik Laluan	37
4.6	Kawalan Luncur	38
	Menggunakan Kawalan Luncur	38
5	Pesawat	40
5.1	Mod Penerbangan	40
5.2	Penunjuk Status Pesawat	41
5.3	Kembali ke Tempat Mula	42
	Notis	43
	RTH Lanjutan	45
	Kaedah Pencetusan	45
	Prosedur RTH	46
	Tetapan RTH	48
	Perlindungan Pendaratan	50
	Titik Tempat Mula Dinamik	51
5.4	Sistem Pengesanan	52
	Notis	53
5.5	Sistem Bantuan Juruterbang Lanjutan	55
	Notis	56
	Perlindungan Pendaratan	56
5.6	Bantuan Penglihatan	57
5.7	Kipas	58
	Pemasangan/Penanggalan Kipas	58
	Notis	59
5.8	Bateri Penerbangan Pintar	60

Notis	60
Memasang/Menanggalkan Bateri	61
Menggunakan Bateri	61
Pengecasan Bateri	63
Menggunakan Pengecas	63
Menggunakan Hab Pengecasan	64
Mekanisme Perlindungan Bateri	67
5.9 Gimbal dan Kamera	68
Notis Gimbal	68
Sudut Gimbal	69
Mod Operasi Gimbal	69
Notis Kamera	69
5.10 Menyimpan dan Mengeksport Foto dan Video	70
Penyimpanan	70
Pengeksportan	70
5.11 QuickTransfer	71
6 Alat Kawalan Jauh	75
6.1 DJI RC 2	75
Operasi	75
Menghidupkan/Mematikan Kuasa	75
Pengecasan Bateri	75
Mengawal Gimbal dan Kamera	76
Suis Mod Penerbangan	76
Butang Jeda Penerbangan/RTH	76
LED Alat Kawalan Jauh	77
LED Status	77
LED Paras Bateri	77
Makluman Alat Kawalan Jauh	77
Zon Penghantaran Optimum	78
Memautkan Alat Kawalan Jauh	79
Pengendalian Skrin Sentuh	79
6.2 DJI RC-N3	81
Operasi	81
Menghidupkan/Mematikan Kuasa	81
Pengecasan Bateri	81
Pengawalan Gimbal dan Kamera	81
Suis Mod Penerbangan	82
Butang Jeda Penerbangan/RTH	82
LED Paras Bateri	82
Makluman Alat Kawalan Jauh	83
Zon Penghantaran Optimum	83

Memautkan Alat Kawalan Jauh	84
7 Lampiran	86
7.1 Spesifikasi	86
7.2 Keserasian	86
7.3 Pengemaskinian Perisian Tegar	86
7.4 Perakam Penerbangan	87
7.5 Maklumat Selepas Jualan	87

Profil Produk

1 Profil Produk

1.1 Penggunaan Kali Pertama

Klik pautan atau imbas kod QR untuk menonton video tutorial.



<https://www.dji.com/lito-x1/video>

Menyediakan Pesawat

1. Tanggalkan pelindung gimbal daripada kamera.

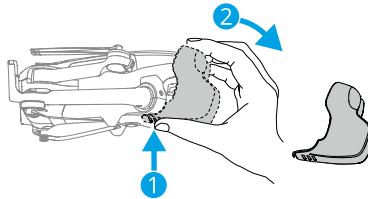

2. Tekan butang kuasa sekali untuk mengaktifkan bateri.

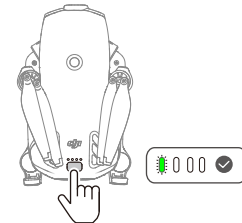

3. Buka lengan pesawat seperti yang ditunjukkan.

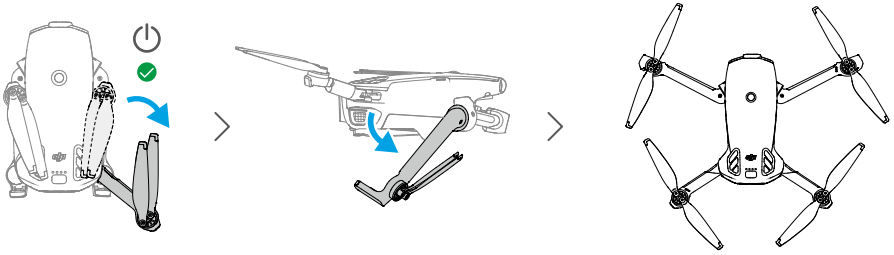

- **Hidupkan Kuasa Automatik:** Dengan membuka lengan belakang kanan akan menghidupkan pesawat secara lalai.
- **Mematikan Kuasa Automatik:** Melipat lengan belakang kanan akan memulakan kira detik automatik untuk mematikan kuasa. Untuk membatalkan kuasa dimatikan semasa pengiraan detik, tekan butang kuasa sekali.



- Ciri Membuka Lengan untuk Menghidupkan diaktifkan secara lalai. Ciri Melipat Lengan untuk Mematikan dinyahdayakan secara lalai. Aktifkan atau lumpuhkan ciri tersebut dalam DJI Fly semasa pesawat disambungkan ke alat kawalan jauh. Pastikan perisian tegar pesawat, perisian tegar bateri dan aplikasi telah dikemas kini kepada versi terkini. Jika tidak, ciri tersebut mungkin tidak tersedia.

- **Hidupkan/Matikan Kuasa Secara Manual:** Tekan, kemudian tekan dan tahan butang kuasa untuk menghidupkan atau mematikan pesawat.

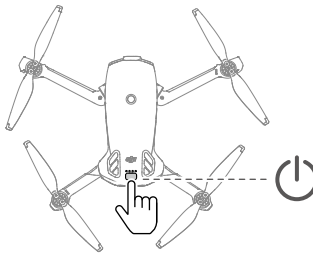

- Jika pesawat tidak berlepas selepas mengaktifkan bateri, bateri akan memasuki mod tidur semula selepas pesawat dimatikan untuk tempoh masa. Dalam hal ini, tekan butang kuasa atau cas bateri untuk mengaktifkannya semula sebelum menggunakan ciri Membuka Lengan untuk Menghidupkan.

- Apabila port USB-C pesawat sedang digunakan, membuka lengan tidak akan menghidupkan pesawat. Putuskan sambungan USB-C dan tunggu beberapa saat sebelum menggunakan ciri Membuka Lengan untuk Menghidupkan.
- Jika pesawat sedang mengakses album, memuat turun bahan atau mengemas kini perisian tegar, melipat lengan tidak akan mematikan pesawat.
- Jika berlaku pelanggaran semasa penerbangan, ciri matikan kuasa automatik tidak akan berfungsi. Ciri ini tersedia selepas pesawat dimulakan semula.

-
- ⚠
- Anda disyorkan untuk menggunakan pengecas DJI bagi mengecas Bateri Penerbangan Pintar. Layari laman web rasmi DJI untuk mendapatkan maklumat lanjut.
 - Pastikan pelindung gimbal ditanggalkan dan semua lipatan lengan dibuka sebelum menghidupkan pesawat. Jika tidak, ia boleh memberi kesan kepada diagnosis sendiri pesawat.
 - Anda disyorkan untuk memasang pelindung gimbal apabila pesawat tidak digunakan.
-

Menyediakan Alat Kawalan Jauh

DJI RC 2

1. Tanggalkan batang kawalan dari slot penyimpanan batang kawalan dan pasang kan batang kawalan pada alat kawalan jauh.

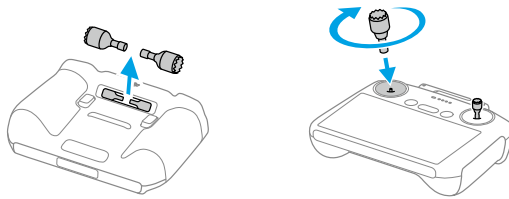

2. Buka lipatan antena.

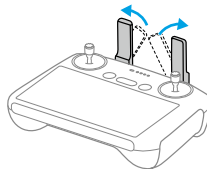

3. Alat kawalan jauh perlu diaktifkan sebelum penggunaan pertama kali dan sambungan Internet diperlukan untuk pengaktifan. Tekan, kemudian tekan dan tahan butang

kuasa untuk menghidupkan kuasa alat kawalan jauh. Ikuti arahan pada skrin untuk mengaktifkan alat kawalan jauh.

DJI RC-N3

1. Tanggalkan batang kawalan dari slot penyimpanan batang kawalan dan pasang batang kawalan pada alat kawalan jauh.
2. Tarik pemegang peranti mudah alih. Pilih kabel pengawal jarak jauh yang sesuai berdasarkan jenis port peranti mudah alih anda (kabel dengan penyambung USB-C disambungkan secara lalai). Letakkan peranti mudah alih anda dalam pemegang, kemudian sambungkan hujung kabel tanpa logo alat kawalan jauh kepada peranti mudah alih. Pastikan peranti mudah alih anda tidak bergerak-gerak.

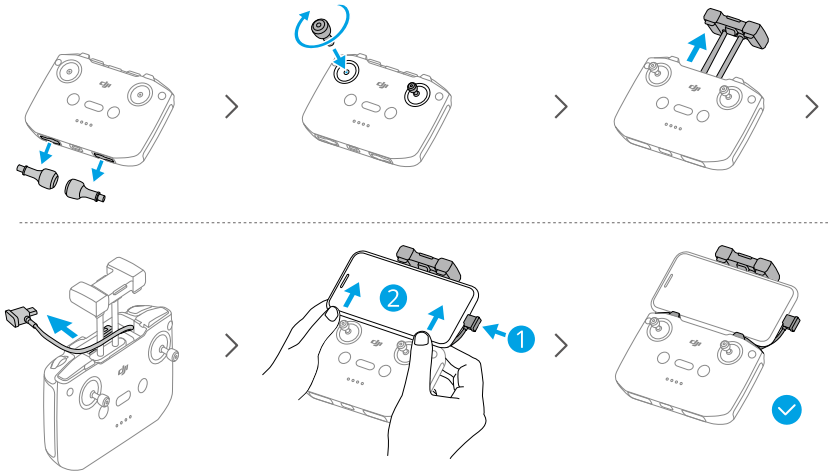

- ⚠ • Sekiranya gesaan sambungan USB dipaparkan ketika peranti mudah alih Android digunakan, pilih pilihan untuk mengecap sahaja. Pilihan lain boleh menyebabkan penyambungan gagal dilaksanakan.
- Laraskan pemegang peranti mudah alih untuk memastikan peranti mudah alih anda selamat.

Pengaktifan

Pesawat perlu diaktifkan sebelum digunakan untuk kali pertama. Tekan, kemudian tekan dan tahan butang kuasa untuk menghidupkan kuasa pesawat serta alat kawalan

jauh masing-masing, kemudian ikut gesaan pada skrin untuk mengaktifkan pesawat menggunakan DJI Fly. Sambungan Internet diperlukan untuk pengaktifan.

Pengandingan Pesawat dan Alat Kawalan Jauh

Selepas pengaktifan, pesawat digandingkan dengan alat kawalan jauh secara automatik. Jika pengandingan automatik gagal, ikuti gesaan pada skrin pada DJI Fly untuk mengandingkan pesawat dan alat kawalan jauh untuk mendapatkan pengalaman perkhidmatan jaminan yang optimum.

Kemas Kini Perisian Tegar

Gesaan akan dipaparkan dalam DJI Fly apabila perisian tegar baharu tersedia. Kemas kini perisian tegar apabila digesa. Jika tidak, sesetengah ciri mungkin tidak tersedia.

1.2 Gambaran Keseluruhan

Pesawat

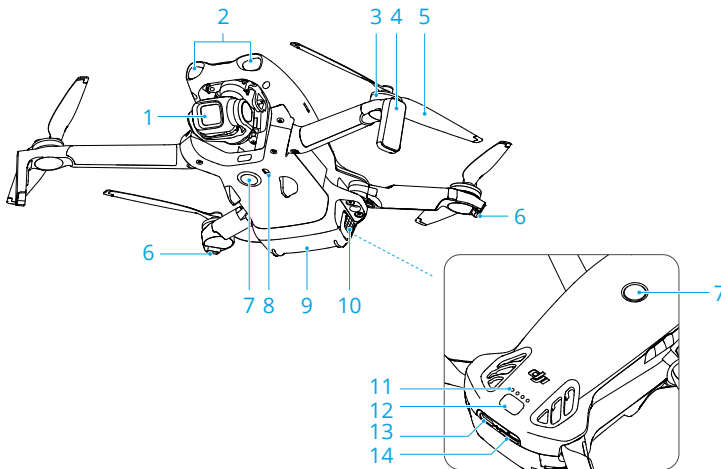

1. Gimbal dan Kamera
2. LiDAR Menghadap ke Depan ^[1]
3. Motor
4. Gear Pendaratan (Antena terbina dalam)
5. Kipas
6. Penunjuk Status Pesawat

- | | |
|---|----------------------|
| 7. Sistem Penglihatan Monokular Semua Hala ^[2] | 10. Kancing Bateri |
| 8. Sistem Pengesanan Inframerah Ke Bawah | 11. LED Tahap Bateri |
| 9. Bateri Penerbangan Pintar | 12. Butang Kuasa |
| | 13. Port USB-C |
| | 14. Slot Kad microSD |

- [1] LiDAR yang menghadap ke hadapan memenuhi keperluan keselamatan mata manusia untuk produk laser Kelas 1.
- [2] Sistem penglihatan monokular semua arah boleh mengesan halangan dalam arah mendarat dan ke atas.

DJI RC 2 Alat Kawalan Jauh

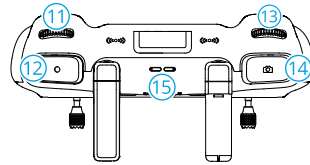
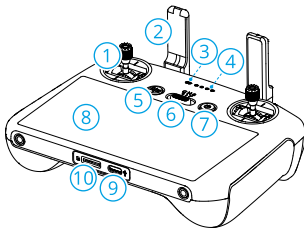

- | | |
|---|---|
| 1. Batang Kawalan | 13. Dail Kawalan Kamera ^[1] |
| 2. Antena | 14. Butang Fokus/Pengatup |
| 3. LED Status | 15. Pembesar Suara |
| 4. LED Paras Bateri | 16. Slot Penyimpanan Batang Kawalan |
| 5. Butang Jeda Penerbangan/Kembali ke Tempat Berlepas (RTH) | 17. Butang Boleh Suai C2 ^[1] |
| 6. Suis Mod Penerbangan | 18. Butang Boleh Suai C1 ^[1] |
| 7. Butang Kuasa | |
| 8. Skrin Sentuh | |
| 9. Port USB-C | |
| 10. Slot Kad microSD | |

11. Dail Gimbal
12. Butang Rakaman

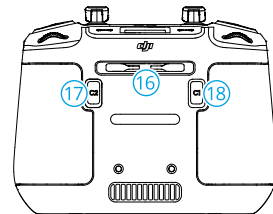

- [1] Untuk melihat dan menetapkan butang fungsi, pergi ke paparan kamera dalam DJI Fly, dan ketik *** > Kawalan > Butang Tersuai.

DJI RC-N3 Alat Kawalan Jauh

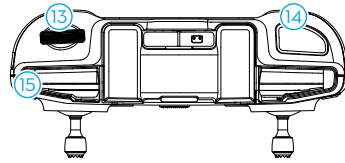
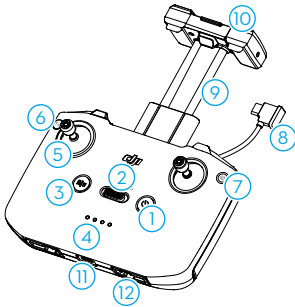

1. Butang Kuasa
2. Suis Mod Penerbangan
3. Butang Jeda Penerbangan/Kembali ke Tempat Berlepas (RTH)
4. LED Paras Bateri
5. Batang Kawalan
6. Butang Boleh Suai ^[1]
7. Butang Foto/Video
8. Kabel Alat Kawalan Jauh
9. Pemegang Peranti Mudah Alih
10. Antena
11. Port USB-C
12. Slot Penyimpanan Batang Kawalan
13. Dail Gimbal
14. Butang Pengatup/Rakam
15. Slot Peranti Mudah Alih

[1] Untuk melihat dan menetapkan butang fungsi, pergi ke paparan kamera dalam DJI Fly, dan ketik *** > Kawalan > Butang Tersuai.

Keselamatan Penerbangan

2 Keselamatan Penerbangan

Setelah melengkapkan persediaan prapenerbangan, anda disyorkan agar mengasah kemahiran penerbangan anda dan berlatih menerbangkan pesawat dengan selamat. Pilih kawasan yang sesuai untuk terbang mengikut keperluan dan sekatan penerbangan yang berikut. Patuhi undang-undang dan peraturan tempatan ketika menerbangkan pesawat. Baca *Garis Panduan Keselamatan* sebelum penerbangan untuk memastikan penggunaan produk yang selamat.

2.1 Sekatan Penerbangan

Sistem GEO (Persekitaran Geospatial Dalam Talian)

Sistem Persekitaran Geospatial Dalam Talian (GEO) DJI ialah sistem maklumat global yang menyediakan maklumat masa nyata tentang keselamatan dan kemaskinian sekatan penerbangan serta menghalang UAV daripada terbang di dalam ruang udara larangan. Dalam keadaan luar biasa, kawasan larangan boleh dibuka untuk membenarkan penerbangan masuk ke kawasan tersebut. Sebelum itu, anda mestilah menyerahkan permintaan pembukaan berdasarkan tahap sekatan semasa dalam kawasan penerbangan yang dimaksudkan. Sistem GEO mungkin tidak sejajar sepenuhnya dengan undang-undang dan peraturan tempatan. Anda bertanggungjawab terhadap keselamatan penerbangan anda sendiri dan mestilah merujuk pihak berkuasa tempatan tentang keperluan undang-undang dan peraturan yang berkaitan sebelum meminta untuk membuka penerbangan di kawasan larangan. Untuk mendapatkan maklumat lanjut tentang sistem GEO, lawati <https://fly-safe.dji.com>.

Had Penerbangan

Atas sebab keselamatan, had penerbangan diaktifkan secara lalai untuk membantu anda mengendalikan pesawat ini dengan selamat. Anda boleh menetapkan had penerbangan pada ketinggian dan jarak. Had ketinggian, had jarak dan zon GEO berfungsi secara serentak untuk mengurus keselamatan penerbangan apabila Global Navigation Satellite System (GNSS) tersedia. Hanya ketinggian yang boleh dihadkan apabila GNSS tidak tersedia.

Had Ketinggian dan Jarak Penerbangan

Ketinggian maksimum menghadkan ketinggian penerbangan pesawat, manakala jarak maksimum menghadkan radius penerbangan di sekitar Tempat Berlepas pesawat. Had ini boleh diubah dalam aplikasi DJI Fly untuk keselamatan penerbangan yang lebih baik.

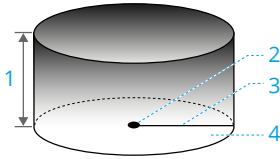

1. Ketinggian Maksimum
2. Tempat Berlepas (Kedudukan Mendatar)
3. Jarak Maksimum
4. Ketinggian pesawat sewaktu perlepasan

Isyarat GNSS yang kuat

	Sekatan Penerbangan	Gesaan pada Aplikasi DJI Fly
Ketinggian Maksimum	Ketinggian pesawat tidak boleh melebihi nilai yang ditetapkan dalam DJI Fly.	Ketinggian penerbangan maksimum dicapai.
Jarak Maksimum	Jarak garis lurus dari pesawat ke Tempat Berlepas tidak boleh melebihi jarak penerbangan maksimum yang ditetapkan dalam DJI Fly.	Jarak penerbangan maksimum dicapai.

Isyarat GNSS yang lemah

	Sekatan Penerbangan	Gesaan pada Aplikasi DJI Fly
Ketinggian Maksimum	<ul style="list-style-type: none"> • Ketinggian dihadkan kepada 30 m dari titik berlepas jika pencahayaan mencukupi. • Altitud dihadkan kepada 2 m dari tanah jika pencahayaan tidak mencukupi dan sistem penderiaan inframerah ke bawah berfungsi. • Altitud dihadkan kepada 30 m dari titik berlepas jika pencahayaan tidak mencukupi dan sistem penderiaan inframerah ke bawah tidak berfungsi. 	Ketinggian penerbangan maksimum dicapai.
Jarak Maksimum	Tiada had.	

⚠ • Setiap kali pesawat dihidupkan, had ketinggian akan dialih keluar secara automatik selagi isyarat GNSS menjadi kuat (kekuatan isyarat GNSS ≥ 2), dan

had tersebut tidak akan berkuat kuasa walaupun isyarat GNSS menjadi lemah selepas itu.

- Sekiranya pesawat terbang keluar dari julat penerbangan yang ditetapkan kerana inersia, anda masih boleh mengawal pesawat tetapi tidak dapat menerbangkan pesawat itu lebih jauh.
-

Zon GEO

Sistem GEO DJI menetapkan lokasi penerbangan yang selamat, menyediakan tahap risiko dan notis keselamatan untuk penerbangan individu dan memberikan maklumat tentang ruang udara larangan. Semua kawasan penerbangan terhad dirujuk sebagai Zon GEO, yang selanjutnya dibahagikan kepada Zon Terhad, Zon Kebenaran, Zon Amaran, Zon Amaran Dipertingkatkan dan Zon Ketinggian. Pengguna boleh melihat maklumat tersebut dalam masa nyata dalam DJI Fly. Zon GEO ialah kawasan penerbangan khusus, termasuk tetapi tidak terhad kepada lapangan terbang, tempat acara besar, lokasi kecemasan awam telah berlaku (seperti kebakaran hutan), loji kuasa nuklear, penjara, harta kerajaan dan kemudahan ketenteraan. Secara lalai, sistem GEO mengehadkan perlepasan dan penerbangan dalam zon yang boleh menyebabkan kebimbangan keselamatan atau perlindungan. Peta Zon GEO yang mengandungi maklumat komprehensif tentang Zon GEO di seluruh dunia tersedia pada laman web rasmi DJI: <https://fly-safe.dji.com/nfz/nfz-query>.

Membuka kunci Zon GEO

Buka Kunci Kendiri bertujuan untuk membuka kunci Zon Kebenaran. Untuk melengkapkan Buka Kunci Kendiri, anda mestilah menyerahkan permintaan buka kunci melalui laman web DJI FlySafe pada <https://fly-safe.dji.com>. Setelah permintaan buka kunci diluluskan, anda boleh menyegerakkan lesen membuka kunci melalui apl DJI Fly. Untuk membuka kunci zon, secara alternatif, anda boleh melancarkan atau menerbangkan pesawat terus ke Zon Kebenaran yang diluluskan dan mengikut gesaan dalam DJI Fly untuk membuka kunci zon.

Buka Kunci Tersuai disesuaikan untuk pengguna dengan keperluan khas. Mod tersebut menetapkan kawasan penerbangan tersuai yang ditentukan oleh pengguna dan menyediakan dokumen kebenaran penerbangan khusus untuk keperluan pengguna yang berbeza. Pilihan buka kunci ini tersedia di semua negara dan wilayah dan boleh diminta melalui laman web DJI FlySafe pada <https://fly-safe.dji.com>.



- Untuk memastikan keselamatan penerbangan, pesawat tidak akan dapat terbang keluar dari zon tidak berkunci selepas memasuki zon tersebut. Jika

Tempat Berlepas berada di luar zon tidak berkunci, pesawat tidak akan dapat kembali ke tempat berlepas.

2.2 Keperluan Persekitaran Penerbangan

1. JANGAN terbang dalam keadaan cuaca buruk seperti ketika angin kuat, bersalji, hujan atau berkabus.
2. Hanya terbang di kawasan terbuka. Bangunan tinggi dan struktur logam besar boleh mempengaruhi ketepatan kompas pesawat dan sistem GNSS. Selepas berlepas, pastikan anda dimaklumkan melalui gesaan suara bahawa Titik Tempat Mula dikemaskinikan sebelum meneruskan penerbangan. Jika pesawat telah berlepas berhampiran bangunan, ketepatan Tempat Berlepas tidak dapat dijamin. Dalam keadaan ini, perhatikan kedudukan semasa pesawat ketika RTH automatik. Apabila pesawat hampir dengan Tempat Berlepas, anda disyorkan untuk membatalkan RTH automatik dan mengawal pesawat secara manual untuk mendarat di lokasi yang sesuai.
3. Terbangkan pesawat hanya dalam garis penglihatan visual (VLOS). Elakkan bukit dan pokok yang menghalang isyarat GNSS. Sebarang penerbangan di luar garis penglihatan visual (BVLOS) boleh dijalankan hanya apabila prestasi pesawat, pengetahuan dan kemahiran juruterbang, serta pengurusan keselamatan operasi mematuhi peraturan tempatan untuk BVLOS. Elakkan halangan, orang ramai, pokok dan kawasan berair. Atas sebab keselamatan, JANGAN terbangkan pesawat berdekatan lapangan terbang, lebuh raya, stesen kereta api, landasan kereta api, pusat bandar atau kawasan sensitif yang lain, melainkan sebarang permit atau kelulusan diperolehi di bawah peraturan tempatan.
4. Apabila isyarat GNSS lemah, terbangkan pesawat di persekitaran dengan pencahayaan dan kebolehlihatan yang baik. Sistem penglihatan mungkin tidak berfungsi dengan baik dalam keadaan pencahayaan yang suram.
5. Minimumkan gangguan dengan mengelakkan kawasan dengan tahap elektromagnetisme yang tinggi seperti lokasi berhampiran saluran kuasa, stesen pangkalan, pencawang elektrik dan menara penyiaran.
6. Prestasi pesawat dan baterinya adalah terhad apabila terbang di altitud tinggi. Terbangkan pesawat dengan berhati-hati. JANGAN terbangkan pesawat melebihi ketinggian yang dibenarkan.
7. Jarak pembrekan pesawat dipengaruhi oleh altitud penerbangan. Semakin tinggi altitud, semakin jauh jarak pembrekan. Apabila terbang pada altitud tinggi, anda memerlukan jarak pembrekan yang mencukupi bagi memastikan keselamatan penerbangan.

8. GNSS tidak boleh digunakan pada pesawat di kawasan kutub. Sebaliknya, gunakan sistem penglihatan.
9. JANGAN lancarkan pesawat dari objek bergerak seperti kereta, kapal dan kapal terbang.
10. JANGAN berlepas dari permukaan yang berwarna padu atau permukaan dengan pantulan yang terang seperti bumbung kereta.
11. Berhati-hati apabila melancarkan pesawat di padang pasir atau dari pantai untuk mengelakkan pasir memasuki pesawat.
12. JANGAN gunakan pesawat dalam persekitaran yang berisiko untuk berlaku kebakaran atau letupan.
13. Gunakan pesawat dan peranti berkaitan dalam persekitaran yang kering.
14. JANGAN gunakan pesawat dan peranti berkaitan dalam persekitaran berikut: tempat kejadian kemalangan, kebakaran, letupan, banjir, tsunami, runtuh salji, tanah runtuh, gempa bumi, kawasan yang berdebu atau ribut pasir. Pastikan untuk mengelakkan pendedahan kepada semburan garam dan kulupuk semasa operasi.
15. JANGAN mengendalikan pesawat berhampiran dengan kumpulan burung.

2.3 Senarai Semak Prapenerbangan

1. Tanggalkan pelindung gimbal dari kamera.
2. Pastikan Bateri Penerbangan Pintar dan bebaling dipasang dengan selamat.
3. Pastikan alat kawalan jauh, peranti mudah alih dan Bateri Penerbangan Pintar dicas sepenuhnya.
4. Pastikan lengan pesawat dan kipas tidak dilipat.
5. Pastikan gimbal dan kamera berfungsi dengan normal.
6. Pastikan tiada apa-apa objek yang menghalang motor dan motor berfungsi secara normal.
7. Pastikan DJI Fly berjaya disambungkan kepada pesawat.
8. Pastikan semua kanta kamera dan penerima adalah bersih.
9. JANGAN pasang aksesori atau peranti luaran yang tidak diperakui, kerana ini boleh mengakibatkan kerosakan produk atau bahaya keselamatan.



- Untuk mengelakkan tolakan berkurangan apabila pelindung kipas dipasang, jangan gunakan Bateri Penerbangan Pintar Siri DJI Lito Plus atau memasang sebarang muatan pihak ketiga.
-

10. Pastikan tindakan pengelakan halangan ditetapkan dalam DJI Fly, dan **Ketinggian Maksimum, Jarak Maksimum** serta **Ketinggian RTH Auto** semuanya ditetapkan dengan betul mengikut undang-undang dan peraturan tempatan.

Penerbangan Asas



3 Penerbangan Asas

3.1 Perlepasan/Pendaratan Automatik

Perlepasan Automatik

1. Lancarkan DJI Fly dan masuk ke paparan kamera.
2. Selesaikan semua langkah dalam senarai semak pra-penerbangan.
3. Ketik . Sekiranya keadaan selamat untuk berlepas, tekan dan tahan butang untuk membuat pengesahan.
4. Pesawat akan berlepas dan terapung di atas daratan.

Pendaratan Automatik

1. Jika keadaan selamat untuk mendarat, ketik , kemudian sentuh dan tahan  mengesahkan.
2. Pendaratan automatik boleh dibatalkan dengan mengetik .
3. Sekiranya Sistem Penglihatan Ke Bawah berfungsi seperti biasa, Perlindungan Pendaratan akan diaktifkan.
4. Motor akan berhenti secara automatik selepas mendarat.

 • Pilih tempat yang sesuai untuk mendarat.

3.2 Memulakan/Menghentikan Motor

Memulakan Motor

Lakukan satu daripada Perintah Batang Kombinasi (CSC) seperti yang ditunjukkan di bawah untuk menghidupkan motor. Setelah motor mula berputar, lepaskan kedua-dua batang secara serentak.



Penghentian Motor

Motor boleh dihentikan dengan dua cara:

Kaedah 1: Apabila pesawat telah mendarat, tekan batang pendikit ke bawah dan tahan sehingga motor berhenti.

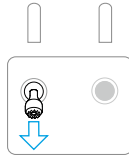

Mod Batang Kawalan: Mod 2

Kaedah 2: Apabila pesawat telah mendarat, lakukan satu daripada CSC seperti yang ditunjukkan di bawah sehingga motor berhenti.



Menghentikan Motor Semasa Pertengahan Penerbangan

- ⚠ • Menghentikan motor semasa pertengahan penerbangan akan menyebabkan pesawat terhempas.
-

Tetapan lalai untuk **Hentian Kipas Kecemasan** pada apl DJI Fly ialah **Kecemasan Sahaja**, yang bermaksud bahawa motor hanya boleh dihentikan pada pertengahan penerbangan apabila pesawat mengesan bahawa pesawat berada dalam situasi kecemasan seperti pesawat terlibat dalam perlanggaran, motor telah terhenti, pesawat bergolek di udara, atau pesawat tidak dapat dikawal dan naik atau turun dengan cepat. Untuk menghentikan motor pada pertengahan penerbangan, lakukan CSC sama yang digunakan untuk memulakan motor. Ambil perhatian bahawa anda perlu memegang batang kawalan selama dua saat semasa melakukan CSC untuk menghentikan motor. **Hentian Kipas Kecemasan** boleh diubah kepada **Bila-bila masa** pada apl. Gunakan pilihan ini dengan berhati-hati.

3.3 Pengawalan Pesawat

Batang kawalan alat kawalan jauh boleh digunakan untuk mengawal pergerakan pesawat. Batang kawalan boleh dikendalikan dalam Mod 1, Mod 2 atau Mod 3, seperti yang ditunjukkan di bawah.

Mod kawalan lalai alat kawalan jauh ialah Mod 2. Dalam manual ini, Mod 2 digunakan sebagai contoh untuk menggambarkan cara menggunakan batang kawalan. Semakin jauh batang tersebut ditolak dari kedudukan tengah, semakin pantas pesawat bergerak.

Mod 1

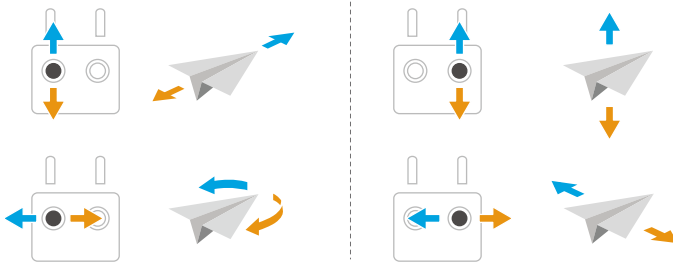

Mod 2

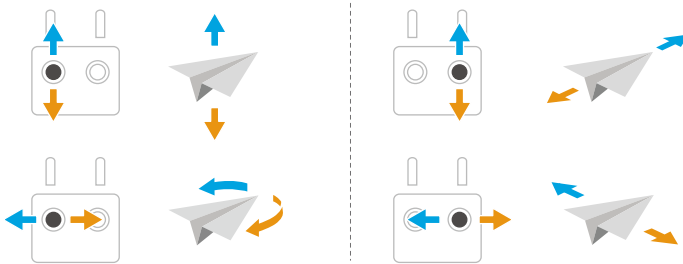

Mod 3

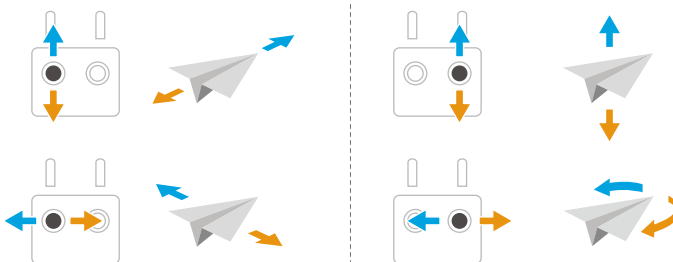

3.4 Prosedur Perlepasan/Pendaratan

- ⚠ • JANGAN lancarkan pesawat dari telapak tangan anda atau semasa memegangnya dengan tangan anda.
 - JANGAN kendalikan pesawat apabila pencahayaan terlalu terang atau terlalu gelap untuk menggunakan alat kawalan jauh. Anda bertanggungjawab untuk melaraskan dengan betul kecerahan paparan dan jumlah sinaran cahaya matahari langsung yang mengenai skrin, untuk mengelakkan kesukaran melihat skrin dengan jelas.
-
1. Senarai semak pra-penerbangan direka untuk membantu anda terbang dengan selamat. Lihat senarai semak prapenerbangan penuh sebelum setiap penerbangan.
 2. Letakkan pesawat di kawasan terbuka dan rata dengan bahagian belakang menghadap ke arah anda.
 3. Hidupkan alat kawalan jauh dan pesawat.
 4. Lancarkan DJI Fly dan masuk ke paparan kamera.
 5. Tunggu sehingga diagnosis sendiri pesawat selesai. Jika DJI Fly tidak menunjukkan sebarang amaran yang tidak diduga, anda boleh menghidupkan motor.
 6. Tolak batang pendikit secara perlahan untuk berlepas.
 7. Untuk mendarat, mengambang di atas permukaan yang rata dan tolak batang pendikit ke bawah untuk turun.
 8. Setelah mendarat, tekan pendikit ke bawah dan tahan sehingga motor berhenti.
 9. Matikan pesawat menggunakan alat kawalan jauh.

3.5 Merakam Audio melalui Aplikasi

Apabila pesawat digunakan dengan alat kawalan jauh DJI RC-N3, rakaman audio melalui aplikasi adalah tersedia. Dalam paparan kamera aplikasi, ketik *** > **Kamera** untuk membolehkan rakaman aplikasi. Audio akan dirakam oleh peranti rakaman audio yang sepadan semasa pesawat merakam video. Ikon mikrofon akan dipaparkan dalam liveview.

- ⚠ • JANGAN matikan skrin atau beralih ke aplikasi lain semasa rakaman.
- 💡 • Peranti rakaman audio yang disokong termasuk mikrofon terbina dalam telefon pintar dan peranti Bluetooth. Isu keserasian rakaman audio mungkin berlaku apabila menggunakan sesetengah peranti Bluetooth. Pastikan untuk menguji mereka sebelum merakam.

- Rakaman audio hanya boleh diaktifkan atau dinyahaktifkan sebelum merakam.
 - Apabila melihat atau memuat turun video dalam paparan Album di DJI Fly, audio yang dirakam menggunakan fungsi rakaman audio akan digabungkan secara automatik ke dalam fail video.
-

3.6 Cadangan Video dan Petua

1. Pilih mod operasi gimbal yang dikehendaki dalam DJI Fly.
2. Anda disyorkan supaya mengambil foto atau merakamkan video ketika terbang dalam mod Normal atau Cine.
3. JANGAN terbangkan pesawat dalam cuaca buruk seperti pada hari hujan atau berangin kencang.
4. Pilih tetapan kamera yang paling sesuai dengan keperluan anda.
5. Lakukan ujian penerbangan untuk menentukan laluan penerbangan dan pratonton penggambaran.
6. Tolak batang kawalan dengan lembut bagi memastikan pergerakan pesawat lancar dan stabil.

Mod Penerbangan Pintar

4 Mod Penerbangan Pintar



Anda disyorkan untuk mengklik pautan di bawah atau imbas kod QR untuk menonton video tutorial.



<https://www.dji.com/lito-x1/video>

4.1 FocusTrack

Lampu Sorot

Membolehkan kamera gimbal menghadap ke arah subjek sepanjang masa semasa anda mengawal penerbangan secara manual.

Apabila sistem penglihatan berfungsi seperti biasa, pesawat akan memintas atau membrek jika halangan dikesan, mengikut tindakan mengelakkan halangan yang ditetapkan dalam DJI Fly.

 Pengelakan halangan dinyahdayakan dalam mod Sukan.

Subjek yang Disokong:

- Subjek pegun
- Subjek bergerak (hanya kenderaan, bot dan orang)

Titik Tumpuan (POI)

Membolehkan pesawat terbang mengelilingi subjek.



Pesawat akan memintas halangan tanpa mengira tetapan mod penerbangan atau tindakan pengelakan halangan dalam DJI Fly apabila sistem penglihatan berfungsi seperti biasa.

Subjek yang Disokong:

- Subjek pegun
- Subjek bergerak (hanya kenderaan, bot dan orang)

ActiveTrack

Pesawat mengikuti subjek.

Ketik atau luncurkan roda jejak untuk menukar arah penjejakan, dan pesawat akan terbang secara automatik dari kedudukan semasanya  mengikut trajektori yang dijana ke arah penjejakan  yang dipilih dan terus menjejak. Pengguna juga boleh melaraskan secara manual arah penjejakan, ketinggian, dan jarak menggunakan batang kawalan. Ketik ikon Tetapan FocusTrack  untuk menetapkan parameter penjejakan dalam aplikasi.

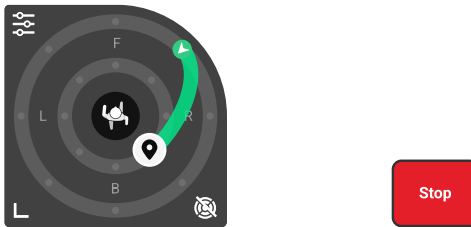

Pesawat akan memintas halangan tanpa mengira tetapan mod penerbangan atau tindakan pengelakan halangan dalam DJI Fly apabila sistem penglihatan berfungsi seperti biasa.

Subjek yang Disokong:

Subjek bergerak (hanya kenderaan, bot dan orang).

Dalam ActiveTrack, julat jarak dan ketinggian yang disokong antara pesawat dan subjek dinyatakan di bawah.

Subjek	Orang	Kenderaan/Bot
Jarak Mendatar	4-20 m	6-100 m
Ketinggian	0.5-15 m	6-100 m

-  Pesawat akan terbang ke jarak yang disokong dan julat ketinggian jika jarak dan ketinggian berada di luar julat apabila ActiveTrack dimulakan.
- Adalah disyorkan bahawa kelajuan subjek yang bergerak tidak melebihi 12 m/s; jika tidak, pesawat tidak akan dapat menjejak dengan betul.

Notis

- ⚠ • Pesawat tidak dapat mengelakkan halangan bergerak seperti orang, haiwan atau kenderaan. Apabila menggunakan FocusTrack, perhatikan persekitaran sekeliling untuk memastikan keselamatan penerbangan.
 - JANGAN gunakan FocusTrack di kawasan yang mengandungi objek kecil atau halus (mis., dahan pokok atau talian elektrik) atau objek lutsinar (mis., air atau kaca) atau permukaan monokrom (mis., dinding putih).
 - Sentiasa bersedia untuk menekan butang Jeda Penerbangan pada bila-bila masa pada alat kawalan jauh atau ketik **Stop** dalam DJI Fly untuk mengendalikan pesawat secara manual sekiranya sebarang situasi kecemasan berlaku.
 - Berhati-hati ketika menggunakan FocusTrack dalam mana-mana situasi yang berikut:
 - ♦ Subjek yang dijejaki tidak bergerak pada aras pesawat.
 - ♦ Subjek yang dijejaki berubah bentuk secara drastik semasa bergerak.
 - ♦ Subjek yang dijejaki tidak dapat dilihat untuk jangka masa yang panjang.
 - ♦ Subjek yang dijejak berada di kawasan monokrom besar seperti kawasan bersalji atau padang pasir.
 - ♦ Subjek yang dijejaki memiliki warna atau pola yang serupa dengan persekitaran subjek.
 - ♦ Pencahayaan sangat gelap (<5 luks) atau terang (>100,000 luks).
 - Pastikan anda mematuhi undang-undang dan peraturan privasi tempatan ketika menggunakan FocusTrack.
 - Anda disyorkan untuk menjejaki kenderaan, bot dan orang sahaja (tetapi bukan kanak-kanak). Terbangkan pesawat dengan berhati-hati ketika menjejaki subjek lain.
 - Untuk subjek bergerak yang disokong, kenderaan merujuk kereta dan bot bersaiz kecil sehingga sederhana. JANGAN jejak kereta atau bot yang menggunakan alat kawalan jauh
 - Subjek penjejakan mungkin bertukar kepada subjek lain secara tidak sengaja jika subjek tersebut melintasi satu sama lain pada jarak yang dekat.
-

Penggunaan FocusTrack

Sebelum mendayakan FocusTrack, pastikan persekitaran terbang adalah luas dan tidak terhalang serta disinari cahaya yang mencukupi.

Ketik butang ikon FocusTrack [⊕] di sebelah kiri paparan kamera, atau pilih subjek pada skrin untuk mengaktifkan FocusTrack. Selepas diaktifkan, ketik butang ikon FocusTrack [⊖] sekali lagi untuk keluar.

 Semasa penggunaan, tekan butang Flight Pause pada alat kawalan jauh untuk membatalkan pemilihan subjek.



4.2 MasterShots

Pesawat akan memilih laluan penerbangan yang telah dipratetap berdasarkan jenis subjek dan jarak, dan secara automatik mengambil pelbagai tangkapan fotografi udara klasik.

Notis

-  • Gunakan MasterShots di lokasi yang tiada bangunan dan halangan lain. Pastikan tiada orang, haiwan atau halangan lain di laluan penerbangan.
 - Sentiasa berikan perhatian kepada halangan di sekitar pesawat setiap masa dan gunakan alat kawalan jauh untuk mengelakkan pelanggaran atau pesawat terhalang.
 - JANGAN gunakan MasterShots dalam mana-mana situasi yang berikut:
 - ♦ Apabila subjek disekat untuk tempoh masa yang panjang atau di luar garis pandangan visual.
 - ♦ Apabila subjek berada di kawasan monokrom besar seperti kawasan bersalji atau padang pasir.
 - ♦ Apabila subjek berwarna atau berpola serupa dengan persekitaran subjek.
 - ♦ Apabila subjek berada di udara.
 - ♦ Apabila subjek bergerak pantas.
 - ♦ Pencahayaan sangat gelap (<5 luks) atau terang (>100,000 luks).
 - JANGAN gunakan MasterShots di tempat berdekatan bangunan atau tempat dengan isyarat GNSS yang lemah. Jika tidak, laluan penerbangan mungkin menjadi tidak stabil.
 - Pastikan anda mematuhi undang-undang dan peraturan privasi tempatan ketika menggunakan MasterShots.
-

Penggunaan MasterShots

1. Ketik ikon Mod Penangkapan pada bahagian sebelah kanan paparan kamera dan pilih MasterShots .
2. Setelah memilih subjek dengan menyeret dan melaraskan kawasan penangkapan, ketik  untuk mula merakam dan pesawat akan mula terbang serta merakam secara automatik. Pesawat akan terbang kembali kepada kedudukan asal setelah rakaman selesai.
3. Ketik  atau tekan butang Jeda Penerbangan pada alat kawalan jauh sekali. Pesawat akan keluar daripada MasterShots dengan serta-merta dan terapung.

4.3 QuickShots



QuickShots merangkumi pelbagai mod penggambaran. Pesawat secara automatik membuat rakaman mengikut mod rakaman yang dipilih dan menjana video pendek secara automatik.

Notis

- ⚠ • Pastikan terdapat ruang yang mencukupi tersedia semasa menggunakan Boomerang. Tetapkan radius sekurang-kurangnya 30 m (99 kaki) di sekitar pesawat dan ruang sekurang-kurangnya 10 m (33 kaki) di atas pesawat.
- Pastikan terdapat ruang yang mencukupi tersedia semasa menggunakan Asteroid. Sediakan ruang sekurang-kurangnya 40 m (131 kaki) di belakang dan 50 m (164 kaki) di atas pesawat.
- Gunakan QuickShots di lokasi yang bebas daripada bangunan dan halangan lain. Pastikan tiada orang, haiwan atau halangan lain di laluan penerbangan.
- Sentiasa berikan perhatian kepada objek di sekitar pesawat setiap masa dan gunakan alat kawalan jauh untuk mengelakkan perlanggaran atau pesawat terhalang.
- JANGAN gunakan MasterShots dalam mana-mana situasi yang berikut:
 - ♦ Apabila subjek disekat untuk tempoh masa yang panjang atau di luar garis pandangan visual.
 - ♦ Apabila subjek berada di kawasan monokrom besar seperti kawasan bersalji atau padang pasir.
 - ♦ Apabila subjek berwarna atau berpola serupa dengan persekitaran subjek.
 - ♦ Apabila subjek berada di udara.

- Apabila subjek bergerak pantas.
 - Pencahayaan sangat gelap (<5 luks) atau terang (>100,000 luks).
 - JANGAN gunakan QuickShots di tempat berdekatan bangunan atau tempat dengan isyarat GNSS yang lemah. Jika tidak, laluan penerbangan akan menjadi tidak stabil.
 - Pastikan anda mematuhi undang-undang dan peraturan privasi tempatan ketika menggunakan QuickShots.
-



Penggunaan QuickShots

1. Ketik ikon Mod Penangkapan pada bahagian sebelah kanan paparan kamera dan pilih QuickShots .
2. Selepas memilih satu sub-mod, ketik ikon tambah atau seret-pilih subjek pada skrin. Kemudian ketik  untuk memulakan tangkapan. Pesawat akan merakam rakaman semasa melakukan pergerakan penerbangan yang dipratetapkan mengikut pilihan yang dipilih dan menjana video selepas itu. Pesawat akan terbang kembali kepada kedudukan asal setelah rakaman selesai.
3. Ketik  atau tekan butang Jeda Penerbangan pada alat kawalan jauh sekali. Pesawat akan keluar daripada QuickShots dengan serta-merta dan terapung.

4.4 Hiperselang

Hiperselang mengambil bilangan foto tertentu mengikut selang masa, kemudian menyusun foto ini dalam video selama beberapa saat. Ciri ini sesuai digunakan khususnya untuk rakaman adegan dengan elemen bergerak, seperti aliran trafik, awan yang bergerak dan matahari terbit serta terbenam.

Penggunaan Hiperselang

1. Ketik ikon Mod Penangkapan daripada paparan kamera dan pilih Hiperselang .
2. Pilih mod Hiperselang. Selepas menetapkan parameter yang berkaitan, ketik butang pengatup/rakam  untuk memulakan proses.
3. Ketik  atau tekan butang Berhenti pada alat kawalan jauh, pesawat akan keluar dari Hiperselang dan terapung.

4.5 Penerbangan Titik Laluan

Dengan Penerbangan Titik Laluan, anda boleh menetapkan titik laluan untuk lokasi penangkapan yang berbeza terlebih dahulu, kemudian menjana laluan penerbangan berdasarkan titik laluan yang ditetapkan. Pesawat kemudian akan terbang secara automatik di sepanjang laluan yang dipratetapkan dan melengkapkan tindakan kamera yang dipratetapkan.

Laluan penerbangan boleh disimpan dan diulang pada masa yang berbeza untuk merekodkan perubahan sepanjang musim dan kesan siang ke malam.

-
- ⚠ • Sebelum mendayakan mod Penerbangan Titik Laluan, ketik ******* > **Keselamatan** > **Pengelakan Halangan Manual** untuk menyemak tindakan mengelak halangan. Selepas menetapkan tindakan mengelak halangan kepada **Memintas** atau **Membrek**, pesawat akan membrek jika pesawat mengesan halangan semasa penerbangan titik laluan. Jika ditetapkan kepada **Mati**, pesawat tidak boleh mengelak halangan.
 - Laluan penerbangan akan melengkung antara titik laluan, maka ketinggian pesawat antara titik laluan mungkin menjadi lebih rendah daripada ketinggian titik laluan semasa penerbangan. Pastikan anda mengelakkan sebarang halangan di bawah semasa menetapkan titik laluan.
-
- 💡 • Sebelum berlepas, anda hanya boleh menggunakan peta untuk menambahkan titik laluan.
 - Sambungkan alat kawalan jauh kepada Internet dan muat turun peta sebelum menggunakan peta untuk menambahkan titik laluan.
 - Jika **Tindakan Kamera** ditetapkan kepada **Tiada**, pesawat hanya akan terbang secara automatik. Anda perlu mengawal kamera secara manual semasa penerbangan.
 - Jika anda telah menetapkan **Hala** dan **Kecondongan Gimbal** kepada **Menghadap POI**, maka POI akan dipautkan secara automatik kepada titik laluan ini.
 - Apabila menggunakan Penerbangan Titik Laluan di EU, tindakan untuk **Ketika Isyarat Hilang** tidak boleh ditetapkan kepada **Teruskan**.
-

Penggunaan Penerbangan Titik Laluan

1. Ketik  pada bahagian sebelah kiri paparan kamera untuk mendayakan Penerbangan Titik Laluan.
2. Ikuti arahan pada skrin untuk melengkapkan tetapan dan melaksanakan laluan penerbangan.

3. Ketik ikon penerbangan titik laluan  sekali lagi untuk keluar dari penerbangan titik laluan dan laluan penerbangan akan disimpan secara automatik ke dalam Pustaka.

4.6 Kawalan Luncur

Kawalan Luncur membolehkan kelajuan penerbangan dikunci, menjadikan kawalan lebih mudah dan pergerakan kamera lebih lancar. Semasa penerbangan, anda boleh menggunakan input tambahan pada batang kawalan untuk menghasilkan pergerakan kamera yang dinamik, seperti berpusing naik.

-
-  • Pengelakan halangan dalam kawalan luncur adalah mengikut mod penerbangan semasa. Terbangkan pesawat dengan berhati-hati.
-

Menggunakan Kawalan Luncur

1. Tetapkan satu butang boleh suai pada alat kawalan jauh kepada Kawalan Luncur.
2. Apabila menolak batang kawalan, tekan butang kawalan luncur, dan pesawat akan terbang secara automatik pada kelajuan semasa.
3. Tekan butang Henti Penerbangan pada alat kawalan jauh sekali, atau ketik  untuk keluar daripada kawalan luncur.

Pesawat

5 Pesawat

5.1 Mod Penerbangan

Pesawat menyokong mod penerbangan yang berikut, yang boleh ditukarkan melalui suis Mod Penerbangan pada alat kawalan jauh.

Mod Normal: Mod normal sesuai untuk kebanyakan senario penerbangan. Pesawat boleh terapung di udara dengan tepat, terbang dengan stabil dan menggunakan Mod Penerbangan Pintar.

Mod Sukan: Kelajuan penerbangan mendarat maksimum pesawat akan lebih tinggi jika dibandingkan dengan mod Normal. Ambil perhatian bahawa pengelakan halangan dinyahaktifkan dalam mod Sukan.

Mod Cine: Mod Cine adalah berdasarkan mod Normal dengan kelajuan penerbangan yang terhad, menjadikan pesawat lebih stabil semasa rakaman.

Pesawat akan berubah kepada mod Gaya Terbang (ATTI) secara automatik apabila sistem penglihatan tidak tersedia atau dilumpuhkan dan isyarat GNSS lemah atau kompas mengalami gangguan. Dalam mod ATTI, pesawat mungkin lebih mudah terjejas oleh persekitaran pesawat. Faktor persekitaran seperti angin boleh mengakibatkan peralihan mendarat pesawat yang mungkin menimbulkan bahaya, terutamanya ketika terbang di ruang yang sempit. Pesawat tidak akan dapat terapung di udara atau membrek secara automatik, oleh itu juruterbang perlu mendaratkan pesawat secepat mungkin untuk mengelakkan kemalangan.



- Mod penerbangan hanya berkesan untuk penerbangan manual dan kawalan luncur.



- Sistem penglihatan dilumpuhkan dalam mod Sukan yang bermakna pesawat tidak dapat mengesan halangan di laluan pesawat secara automatik. Anda mestilah sentiasa berwaspada terhadap persekitaran sekeliling dan mengawal pesawat untuk mengelakkan halangan.
- Kelajuan maksimum dan jarak pembrekan pesawat meningkat dengan ketara dalam mod Sukan. Jarak pembrekan minimum 40 m diperlukan dalam keadaan tanpa angin.
- Jarak pembrekan minimum 15 m diperlukan dalam keadaan tanpa angin semasa pesawat naik dan turun dalam mod Sukan atau mod Normal.
- Kadar respons pesawat meningkat dengan ketara dalam mod Sukan, bermakna pergerakan batang kawalan yang kecil pada alat kawalan jauh diterjemahkan kepada pergerakan pesawat dengan jarak yang jauh. Pastikan ruang gerak yang mencukupi semasa penerbangan.

- Anda mungkin mengalami gegaran dalam video yang dirakam dalam mod Sukan.

5.2 Penunjuk Status Pesawat



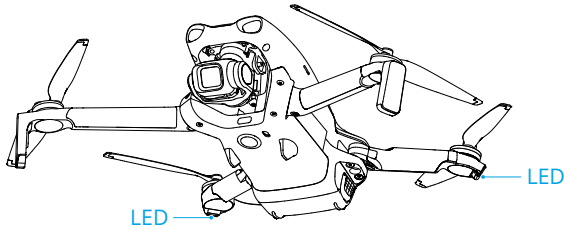

Pesawat memiliki dua penunjuk status pesawat.







Apabila pesawat dihidupkan tetapi motor tidak berfungsi, penunjuk status pesawat akan memaparkan status semasa pesawat.

Perihalan Penunjuk Status Pesawat

Keadaan Normal

	Berkelip merah, kuning dan hijau secara berse- lang-seli	Menghidupkan dan menjalankan ujian diag- nostik sendiri
	Berkelip kuning empat kali	Pemanasan
	Berkelip hijau secara perla- han	GNSS didayakan
	Berkelip hijau dua kali be- rulang kali	Sistem penglihatan didayakan
	Berkelip kuning perlahan	GNSS dan sistem penglihatan dinyahdayakan (mod ATTI didayakan)

Keadaan Amaran

	Berkelip kuning pantas	Isyarat alat kawalan jauh hilang
	Berkelip merah secara per- lahan	Berlepas dinyahdayakan (cth., bateri lemah) ^[1]
	Berkelip merah pantas	Bateri sangat lemah
	Merah padu	Ralat kritikal



Berkelip merah dan kuning
secara berselang-seli

Penentuan kompas diperlukan

[1] Jika pesawat tidak boleh berlepas semasa penunjuk status berkelip merah perlahan-lahan, lihat gesaan amaran dalam DJI Fly.

Selepas motor dihidupkan, penunjuk status pesawat akan berkelip hijau. Di Tanah Besar China, penunjuk status pada bahagian kiri pesawat berkelip merah dan penunjuk status pada bahagian kanan berkelip hijau.



- Keperluan pencahayaan berbeza-beza bergantung pada kawasan. Patuhi undang-undang dan peraturan tempatan.
-

5.3 Kembali ke Tempat Mula

Sila baca kandungan bahagian ini dengan teliti untuk memastikan anda biasa dengan tingkah laku pesawat dalam Kembali ke Tempat Mula (RTH).

Fungsi Kembali ke Tempat Berlepas (RTH) secara automatik akan membawa pesawat kembali ke Tempat Berlepas terakhir yang dirakam. RTH boleh dicituskan dengan tiga cara: pengguna mencetuskan RTH secara aktif, paras bateri pesawat rendah atau isyarat kawalan alat kawalan jauh hilang (RTH Pasti Selamat dicituskan). Jika pesawat telah berjaya merakamkan Tempat Berlepas dan sistem pendudukan berfungsi seperti biasa, apabila fungsi RTH dicituskan, pesawat akan terbang semula secara automatik dan mendarat di Tempat Berlepas.



- Tempat Berlepas: Tempat berlepas akan direkodkan semasa berlepas selagi pesawat mempunyai isyarat GNSS yang kuat  26 atau pencahayaan yang mencukupi. Selepas Tempat Berlepas dirakamkan, DJI Fly akan mengeluarkan gesaan suara. Jika anda perlu mengemaskini Tempat Berlepas semasa penerbangan (contohnya ketika kedudukan pengguna telah berubah), Tempat Berlepas boleh dikemaskini secara manual pada halaman *** > Keselamatan dalam DJI Fly.

Semasa pesawat digunakan dengan alat kawalan jauh DJI RC 2, [Titik Tempat Mula Dinamik](#) tersedia.

Semasa RTH, laluan AR RTH akan dipaparkan pada paparan kamera, membantu anda melihat laluan pulang dan memastikan keselamatan penerbangan. Paparan kamera juga memaparkan Tempat Berlepas AR. Apabila pesawat tiba di kawasan di atas Tempat Berlepas, kamera gimbal akan diterbalikkan secara automatik ke bawah. Bayangan pesawat AR akan dipaparkan dalam paparan kamera apabila pesawat menghampiri

tanah, membolehkan anda mengawal pesawat untuk mendarat dengan lebih tepat di lokasi pilihan anda.

Tempat Berlepas AR, laluan RTH AR dan bayang pesawat AR akan dipaparkan dalam paparan kamera secara lalai. Paparan boleh diubah dalam *** > Keselamatan > Tetapan AR.

-
- ⚠ • Laluan RTH AR hanya digunakan untuk rujukan, dan mungkin berbeza daripada laluan penerbangan sebenar dalam senario yang berbeza. Sentiasa beri perhatian paparan langsung pada skrin semasa RTH. Terbangkan pesawat dengan berhati-hati.
 - Semasa RTH, pesawat akan melaraskan kecondongan gimbal secara automatik untuk menghalakan kamera ke arah laluan RTH secara lalai. Penggunaan dail gimbal untuk melaraskan orientasi kamera atau tekan butang boleh suai pada alat kawalan jauh untuk beralih ke bahagian tengah kamera akan menghentikan pesawat daripada melaraskan kecondongan gimbal secara automatik, yang mungkin menghalang laluan RTH AR daripada dilihat.
-

Notis

-
- ⚠ • Pesawat mungkin tidak dapat kembali ke Tempat Berlepas seperti biasa jika sistem pendudukan tidak berfungsi secara normal. Semasa RTH Pasti Selamat, pesawat boleh memasuki mod ATTI dan mendarat secara automatik jika sistem pendudukan berfungsi secara tidak normal.
 - Apabila tiada GNSS, jangan terbang di atas permukaan air, bangunan dengan permukaan kaca, atau dalam situasi di mana ketinggian di atas permukaan tanah melebihi 30 meter. Jika sistem pendudukan berfungsi secara tidak normal, pesawat akan memasuki mod ATTI.
 - Anda perlu menetapkan ketinggian RTH yang sesuai sebelum setiap penerbangan. Lancarkan DJI Fly dan tetapkan ketinggian RTH.
 - Pesawat tidak dapat mengesan halangan semasa RTH jika keadaan persekitaran tidak sesuai untuk sistem pengesanan.
 - Zon GEO boleh menjejaskan RTH. Elakkan daripada terbang berdekatan zon GEO.
 - Pesawat mungkin tidak dapat kembali ke Tempat Berlepas apabila kelajuan angin terlalu tinggi. Terbangkan pesawat dengan berhati-hati.
 - Berhati-hati dengan objek kecil atau halus (seperti dahan pokok atau talian kuasa) atau objek lutsinar (seperti air atau kaca) semasa RTH. Keluar daripada RTH dan kawal pesawat secara manual semasa kecemasan.

- Tetapkan RTH Lanjutan sebagai **Praset** jika terdapat talian elektrik atau menara penghantaran kuasa elektrik yang tidak dapat dipintas oleh pesawat pada laluan RTH dan pastikan Ketinggian RTH ditetapkan lebih tinggi daripada semua halangan.
- Pesawat akan membrek dan pulang ke tempat berlepas mengikut tetapan terkini jika tetapan **RTH Lanjutan** dalam DJI Fly telah diubah semasa RTH.
- Jika ketinggian maksimum dilaraskan kurang daripada ketinggian semasa ketika RTH, pesawat akan turun ke ketinggian maksimum terlebih dahulu dan kembali ke tempat berlepas.
- Ketinggian RTH tidak boleh diubah semasa RTH.
- Jika terdapat perbezaan besar antara ketinggian semasa dengan ketinggian RTH, jumlah kuasa bateri yang digunakan tidak dapat dikira dengan tepat disebabkan oleh perbezaan kelajuan angin pada ketinggian yang berbeza. Berikan lebih perhatian kepada gesaan kuasa bateri dan gesaan amaran dalam DJI Fly.
- Apabila isyarat alat kawalan jauh adalah normal semasa RTH Lanjutan, batang anggul boleh digunakan untuk mengawal kelajuan penerbangan tetapi orientasi dan ketinggian tidak boleh dikawal dan pesawat tidak boleh dikawal untuk terbang ke kiri atau ke kanan. Tindakan sentiasa menolak batang anggul untuk memecut akan meningkatkan kelajuan penggunaan kuasa bateri. Pesawat tidak boleh memintas halangan jika kelajuan penerbangan melebihi kelajuan yang dikesan. Pesawat akan membrek, terapung setempat di udara dan keluar daripada RTH jika batang anggul ditolak sepenuhnya ke bawah. Pesawat boleh dikawal selepas batang anggul dilepaskan.
- Jika pesawat mencapai had ketinggian lokasi semasa pesawat atau Tempat Berlepas ketika pesawat menaik semasa RTH Pratetapan, pesawat tersebut akan berhenti menaik dan kembali ke Tempat Berlepas pada ketinggian semasa. Berikan perhatian kepada keselamatan penerbangan semasa RTH.
- Jika Tempat Berlepas berada di Zon Ketinggian tetapi pesawat tidak berada di Zon Ketinggian, apabila pesawat tiba di Zon Ketinggian, pesawat akan turun di bawah had ketinggian, yang mungkin lebih rendah daripada ketinggian RTH yang ditetapkan. Terbangkan pesawat dengan berhati-hati.
- Pesawat akan keluar daripada RTH jika persekitaran sekeliling terlalu kompleks untuk melengkapkan RTH, walaupun sistem penderiaan berfungsi dengan baik.
- RTH tidak boleh dicetuskan semasa pendaratan automatik.

RTH Lanjutan

Apabila RTH Lanjutan dicetuskan, pesawat akan merancang laluan RTH terbaik secara automatik, yang akan dipaparkan pada DJI Fly dan akan dilaraskan mengikut persekitaran. Semasa RTH Lanjutan, pesawat akan melaraskan kelajuan penerbangan secara automatik kepada faktor persekitaran seperti kelajuan angin, arah angin dan halangan.

Jika isyarat kawalan antara alat kawalan jauh dengan pesawat adalah baik, keluar daripada RTH dengan mengetik  pada DJI Fly atau dengan menekan butang RTH pada alat kawalan jauh. Selepas keluar daripada RTH, pengguna akan dapat mengawal semula pesawat.

Kaedah Pencetusan

Pengguna mencetuskan RTH secara aktif

Semasa penerbangan, anda boleh mencetuskan RTH dengan menekan dan menahan butang RTH pada alat kawalan jauh atau mengetik  daripada bahagian sebelah kiri paparan kamera, kemudian menekan dan menahan ikon RTH.

Jika isyarat alat kawalan jauh hilang semasa RTH, pesawat akan meneruskan prosedur RTH tanpa mengira Tindakan Hilang Isyarat yang telah ditetapkan.

Bateri pesawat lemah

Semasa penerbangan, jika paras bateri rendah dan hanya mencukupi untuk terbang ke Tempat Berlepas, gesaan amaran akan dipaparkan dalam DJI Fly. Jika anda mengetik untuk mengesahkan RTH atau tidak mengambil tindakan sebelum kira detik tamat, pesawat akan memulakan RTH paras bateri rendah secara automatik.

Jika anda membatalkan gesaan RTH paras bateri rendah dan terus menerbangkan pesawat, pesawat akan mendarat secara automatik apabila paras bateri semasa hanya dapat menyokong pesawat turun dari ketinggian semasa.

Pendaratan automatik tidak boleh dibatalkan tetapi anda masih boleh menerbangkan pesawat secara mendarat dengan menggerakkan batang anggul dan batang gulung serta mengubah kelajuan menurun pesawat dengan menggerakkan batang pendikit Terbang pesawat ke tempat yang sesuai untuk mendarat dengan secepat mungkin.



- Apabila tahap bateri Bateri Penerbangan Pintar terlalu rendah dan kuasa tidak mencukupi untuk pulang ke tempat berlepas, mendaratkan pesawat secepat mungkin. Tindakan yang tertangguh akan memulakan pereputan tujahan progresif, berpotensi meningkat kepada penurunan yang tidak terkawal apabila susut sepenuhnya. Ini boleh menyebabkan kemusnahan pesawat, kerosakan harta benda pihak ketiga atau kecederaan diri.

- JANGAN kerap menolak batang pendikit ke atas semasa pendaratan automatik. Jika tidak, pesawat akan mengalami pengurangan daya tujahan secara berperingkat dan mungkin terhempas selepas kuasa bateri habis sepenuhnya.

Kehilangan isyarat alat kawalan jauh

Apabila isyarat alat kawalan jauh hilang selama lebih daripada 6 saat, pesawat akan memulakan RTH Gagal-Selamat secara automatik jika Tindakan Isyarat Hilang ditetapkan kepada RTH. Tindakan itu juga boleh ditetapkan kepada Terapung atau Pendaratan.

Apabila pencahayaan mencukupi dan persekitaran sesuai untuk sistem penglihatan, DJI Fly akan memaparkan laluan RTH yang dijana oleh pesawat sebelum isyarat hilang. Pesawat akan memulakan RTH menggunakan RTH Lanjutan mengikut tetapan RTH. Pesawat akan kekal dalam RTH walaupun isyarat alat kawalan jauh dipulihkan. DJI Fly akan mengemaskinikan laluan RTH dengan sewajarnya.

Apabila keadaan pencahayaan dan persekitaran tidak sesuai untuk sistem penglihatan, pesawat akan membrek dan terapung di udara, kemudian memasuki Laluan Asal RTH.

- Jika jarak RTH (jarak mendarat antara pesawat dengan Tempat Berlepas) adalah lebih jauh daripada 50 m, pesawat melaraskan orientasi pesawat dan terbang ke belakang sejauh 50 m pada laluan penerbangan asal sebelum memasuki RTH Pratetapan.
- Jika jarak RTH lebih jauh daripada 5 m tetapi kurang daripada 50 m, pesawat akan melaraskan orientasi dan terbang ke tempat berlepas pada ketinggian semasa.
- Pesawat mendarat dengan segera jika jarak RTH kurang daripada 5 m.

Prosedur RTH

Selepas RTH Lanjutan dicetuskan, pesawat membrek dan terapung di udara di tempatnya.

- **Apabila keadaan persekitaran atau pencahayaan adalah sesuai untuk sistem penglihatan:**
 - Pesawat akan menyesuaikan orientasinya ke Titik Tempat Mula, merancang laluan terbaik mengikut tetapan RTH dan kemudian kembali ke Titik Tempat Mula jika GNSS tersedia semasa berlepas.
 - Jika GNSS tidak tersedia dan hanya sistem penglihatan yang berfungsi semasa berlepas, pesawat akan menyesuaikan orientasinya ke Titik Tempat Mula, merancang laluan terbaik mengikut tetapan RTH dan kemudian kembali ke posisi dengan isyarat GNSS yang kuat berdasarkan tetapan RTH. Ia akan cuba mengikuti trajektori luar untuk kembali ke sekitar titik tempat mula. Pada masa ini, berikan perhatian kepada gesaan apl dan pilih sama ada untuk membiarkan pesawat RTH secara automatik dan mendarat atau untuk mengawal RTH dan pendaratan secara manual.

Perhatikan sekiranya GNSS tidak tersedia semasa berlepas:

- ◊ Pastikan pengelakan halangan telah didayakan.
- ◊ JANGAN terbang di ruang sempit dan kelajuan angin persekitaran harus kurang daripada 3 m/s.
- ◊ Terbang ke kawasan terbuka dan terbang sekurang-kurangnya 10 meter dari sebarang halangan dengan cepat selepas berlepas, jika tidak, pesawat mungkin tidak dapat kembali ke titik tempat mula. Semasa penerbangan, elakkan terbang di atas permukaan air sehingga sampai ke kawasan dengan isyarat GNSS yang kuat. Ketinggian di atas tanah harus melebihi 2 meter dan kurang daripada 30 meter, jika tidak, pesawat mungkin tidak dapat kembali ke titik tempat mula. Jika pesawat memasuki mod ATTI sebelum sampai ke kawasan dengan isyarat GNSS yang kuat, titik tempat mula akan terbatal.
- ◊ Jika kedudukan penglihatan tidak tersedia semasa penerbangan, pesawat tidak dapat kembali ke titik tempat mula. Perhatikan persekitaran dengan mengikut gesaan suara Apl untuk mengelakkan perlanggaran.
- ◊ Apabila pesawat kembali ke kawasan berhampiran titik berlepas dan Apl memberi isyarat apabila persekitaran semasa adalah kompleks, sila sahkan sama ada untuk meneruskan penerbangan:
 - Anda perlu mengesahkan sama ada laluan penerbangan adalah betul dan memberi perhatian terhadap keselamatan penerbangan.
 - Anda perlu mengesahkan sama ada keadaan pencahayaan mencukupi untuk sistem penglihatan. Jika tidak, pesawat mungkin keluar dari RTH. Memaksa pesawat untuk meneruskan RTH atau penerbangan boleh menyebabkan ia memasuki mod ATTI.
- ◊ Setelah pengesahan, pesawat akan kembali ke titik tempat mula dengan kelajuan rendah. Sekiranya terdapat halangan pada laluan kembali, pesawat akan brek dan mungkin keluar dari RTH.
- ◊ Proses RTH ini tidak menyokong pengesanan halangan dinamik (termasuk pejalan kaki, dan lain-lain) dan tidak menyokong pengesanan halangan dalam pemandangan tanpa tekstur seperti kaca atau dinding putih.
- ◊ Proses RTH ini memerlukan kawasan dan persekitaran berdekatan (seperti dinding) mempunyai tekstur yang kaya dan tiada perubahan dinamik.
- **Apabila keadaan persekitaran atau pencahayaan tidak sesuai untuk sistem penglihatan:**
 - ♦ Jika jarak RTH lebih jauh daripada 5 meter, pesawat akan kembali ke tempat berlepas mengikut **Praset**.
 - ♦ Pesawat mendarat dengan segera jika jarak RTH kurang daripada 5 m.

Tetapan RTH

Tetapan RTH tersedia untuk RTH Lanjutan. Pergi ke paparan kamera dalam DJI Fly, ketik

*** > Keselamatan dan tatal ke Kembali ke Tempat Mula (RTH).

- **Optimum:**

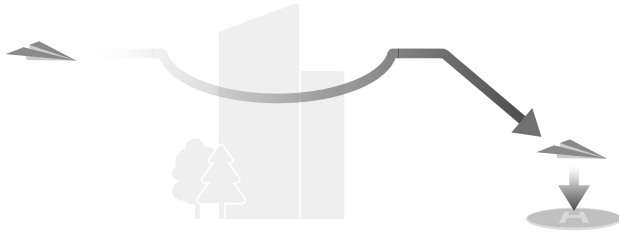

- Jika pencahayaan mencukupi dan persekitaran sesuai untuk sistem penglihatan, pesawat akan secara automatik merancang laluan RTH yang optimum dan melaraskan ketinggian mengikut faktor persekitaran, seperti halangan dan isyarat penghantaran, tanpa mengira tetapan Ketinggian RTH. Laluan RTH yang optimum bermakna pesawat akan menempuh jarak terpendek untuk mengurangkan jumlah kuasa bateri yang digunakan dan meningkatkan masa penerbangan.
- Jika pencahayaan tidak mencukupi atau persekitaran tidak sesuai untuk sistem penglihatan, pesawat akan melaksanakan RTH Pratetap berdasarkan tetapan Ketinggian RTH.

- **Pratetap:**



Jarak/Ketinggian RTH		Keadaan Pencahayaan dan Persekitaran yang Sesuai	Keadaan Pencahayaan dan Persekitaran yang Tidak Sesuai
Jarak RTH > 50 m	Ketinggian semasa < ketinggian RTH	Pesawat akan merancang laluan RTH, terbang ke kawasan lapang sambil mengelak halangan, naik ke Ketinggian RTH dan kembali ke tempat mula menggunakan laluan terbaik.	Pesawat akan naik ke ketinggian RTH dan terbang ke Tempat Berlepas dalam garis lurus pada ketinggian RTH. ^[1]
	Ketinggian semasa ≥ ketinggian RTH	Pesawat akan kembali ke tempat mula menggunakan laluan terbaik pada ketinggian semasa.	Pesawat akan terbang ke Tempat Berlepas dalam garis lurus pada ketinggian semasa. ^[1]
Jarak RTH adalah dalam lingkungan 5-50 m			Pesawat akan terbang ke Tempat Berlepas dalam garis lurus pada ketinggian semasa. ^[2]

[1] Jika LiDAR menghadap ke depan mengesan halangan di hadapan, pesawat akan naik untuk mengelakkan halangan itu. Ia akan berhenti menaik apabila laluan di hadapan jelas dan kemudian meneruskan ke RTH. Jika ketinggian halangan melebihi had altitud, pesawat akan membrek dan terapung, dan pengguna perlu mengambil kawalan.

[2] Jika LiDAR menghadap ke hadapan mengesan halangan di hadapan, pesawat akan membrek dan melayang-layang, dan pengguna perlu mengambil alih kawalan.

Apabila pesawat menghampiri Tempat Berlepas, jika ketinggian semasa lebih tinggi daripada ketinggian RTH, pesawat akan secara bijak memutuskan sama ada untuk turun semasa terbang ke hadapan mengikut persekitaran sekeliling, pencahayaan, ketinggian RTH yang ditetapkan dan ketinggian semasa. Apabila pesawat tiba di atas Tempat Berlepas, ketinggian semasa pesawat tidak boleh lebih rendah daripada ketinggian RTH yang ditetapkan.

Pelan RTH untuk persekitaran yang berbeza, kaedah pencetus RTH dan tetapan RTH adalah seperti yang berikut:

Kaedah Pencetusan RTH	Keadaan Pencahayaan dan Persekitaran yang Sesuai (Pesawat boleh memintas halangan dan zon GEO)	Keadaan Pencahayaan dan Persekitaran yang Tidak Sesuai
Pengguna mence- tuskan RTH secara aktif	Pesawat akan melaksanakan RTH berdasarkan tetapan RTH: <ul style="list-style-type: none"> • Optimum • Pratetap 	Pratetap (Pesawat boleh naik untuk memintas halangan dan zon GEO)
Bateri pesawat le- mah		RTH laluan asal, Pelaksanaan RTH pratetap akan dilakukan apabila isyarat dipu- lihkan (Pesawat boleh memintas zon GEO dan akan mem- brek serta terapung jika terda- pat halangan)
Isyarat alat kawalan jauh hilang		

Perlindungan Pendaratan

Semasa RTH, perlindungan pendaratan didayakan setelah pesawat mula mendarat.

Prestasi khusus pesawat adalah seperti yang berikut:

- Jika aras bumi ditentukan sesuai untuk mendarat, pesawat akan terus mendarat.
- Sekiranya daratan ditentukan tidak sesuai untuk mendarat, pesawat akan mengambang dan menunggu pengesahan juruterbang.
- Sekiranya perlindungan pendaratan tidak beroperasi, DJI Fly akan memaparkan petunjuk pendaratan apabila pesawat turun ke jarak 0.5 m dari aras bumi. Ketik **Sahkan** atau tolak batang pendikit ke bawah dan tahan selama satu saat dan pesawat akan mendarat.



- Perlindungan Pendaratan hanya membantu dalam menentukan persekitaran pendaratan. Perhatikan keadaan sekeliling semasa mendarat untuk menjamin keselamatan.
- Dalam situasi berikut, Perlindungan Pendaratan mungkin tidak tersedia dan pesawat mungkin mendarat secara langsung:
 - Terbang di atas permukaan monokrom, reflektif, atau cahaya rendah, kawasan luas permukaan tanpa tekstur yang jelas, atau permukaan dengan tekstur dinamik, seperti jubin seramik licin, lantai garaj dengan pencahayaan yang tidak mencukupi, dan rumput yang beralun ditiup angin.

- Terbang melepasi halangan tanpa tekstur yang jelas, seperti batu besar, atau permukaan yang berkilat atau monokrom, seperti jubin yang terangkat.
- Terbang melepasi halangan kecil atau halus, seperti talian elektrik dan dahan pokok.
- Terbang di atas permukaan yang menyerupai tanah rata, seperti semak yang dipangkas dan rata, puncak pokok yang rata, dan tanah berbentuk hemisfera.
- Dalam situasi berikut, Perlindungan Pendaratan mungkin dicetuskan secara tidak sengaja dan pesawat tidak dapat mendarat:
 - Terbang di atas permukaan yang mungkin dikelirukan oleh sistem penglihatan sebagai air, seperti tanah basah dan kawasan dengan lopak.
 - Terbang di atas permukaan rata, tetapi terdapat permukaan dengan tekstur yang jelas (permukaan serong atau tangga) di sekitarnya.



- Setelah tiba di kawasan di atas Tempat Berlepas, pesawat akan mendarat dengan tepat di titik berlepas. Pelaksanaan pendaratan tepat tertakluk pada keadaan yang berikut:
 - Titik Tempat Mula mestilah dirakamkan selepas berlepas dan tidak boleh diubah semasa penerbangan.
 - Semasa berlepas, pesawat mestilah naik secara menegak sekurang-kurangnya setinggi 7 m sebelum bergerak secara mendarat.
 - Ciri-ciri muka bumi Titik Tempat Mula mesti kekal tidak berubah.
 - Ciri muka bumi Tempat Berlepas mestilah cukup unik. Muka bumi seperti padang bersalji adalah tidak sesuai.
 - Keadaan pencahayaan mestilah tidak terlalu terang atau terlalu gelap.
- Semasa pendaratan, pengalihan mana-mana batang kawalan lain selain batang pendekit akan dianggap sebagai melepaskan pendaratan tepat dan pesawat akan turun secara menegak.

Titik Tempat Mula Dinamik

Apabila pesawat digunakan dengan alat kawalan jauh DJI RC 2, Titik Tempat Mula Dinamik tersedia.

Apabila isyarat GNSS alat kawalan jauh kuat, aktifkan Titik Tempat Mula Dinamik melalui mana-mana kaedah berikut, dan Titik Tempat Mula akan dikemas kini secara berterusan ke lokasi alat kawalan jauh.

- Dalam paparan kamera, ketik  > **Kemas Kini Titik Tempat Mula > Titik Tempat Mula Dinamik > Kemas Kini.**

- Dalam paparan kamera, ketik *** > Keselamatan > Kemas Kini Titik Tempat Mula > Titik Tempat Mula Dinamik > Kemas Kini.

Apabila Titik Tempat Mula Dinamik diaktifkan, ikon RTH akan bertukar biru. Selepas RTH dicetuskan, pesawat akan kembali berhampiran Titik Rumah, keluar dari RTH, dan terapung di udara. Pengguna boleh mengawal pesawat.

- ⚠ • Selepas mengaktifkan Titik Tempat Mula Dinamik buat kali pertama, jika isyarat GNSS alat kawalan jauh lemah, Titik Tempat Mula Dinamik mungkin tidak tersedia.
- Gunakan fungsi Titik Tempat Mula Dinamik dalam persekitaran terbuka dengan isyarat GNSS yang kuat. Jika tidak, Titik Tempat Mula akan mempunyai penyimpangan besar dari lokasi alat kawalan jauh sebenar.
- Setelah Titik Tempat Mula Dinamik tersedia, jika isyarat GNSS alat kawalan jauh lemah, Titik Tempat Mula akan kekal di lokasi terakhir yang berjaya dikemas kini. Apabila RTH dicetuskan, periksa jika lokasi Titik Tempat Mula adalah lokasi alat kawalan jauh terkini.

5.4 Sistem Pengesanan

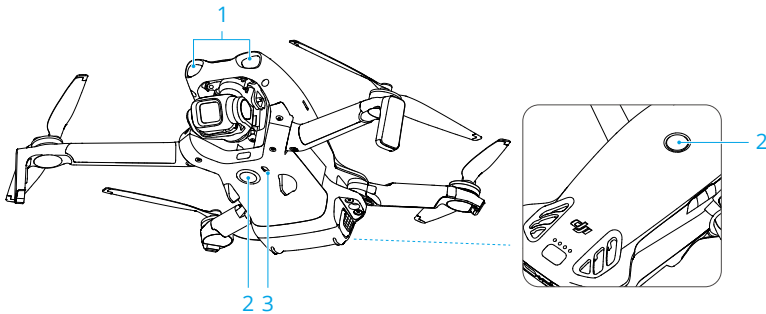

1. LiDAR Menghadap ke Depan
2. Sistem Penglihatan Monokular Semua Arah
3. Sistem Pengesanan Inframerah Ke Bawah

LiDAR yang menghadap ke hadapan boleh mengesan halangan di hadapan. Sistem penglihatan monokular semua arah berfungsi paling baik dengan pencahayaan yang mencukupi dan halangan yang ditanda atau bertekstur dengan jelas. Sistem penglihatan monokular semua arah akan diaktifkan secara automatik apabila pesawat berada dalam mod Normal atau Cine dan tindakan mengelakkan halangan ditetapkan kepada **Pintasan**

atau **Brek** dalam DJI Fly. Fungsi pendudukan boleh digunakan apabila isyarat GNSS tidak tersedia atau lemah.

-
- Apabila Penentududukan Penglihatan dan Pengelakan Halangan dinyahdayakan, pesawat hanya bergantung pada GNSS untuk terapung, pengelakan halangan semua arah tidak tersedia, dan pesawat tidak akan menyahpecut secara automatik semasa menghampiri tanah. Anda perlu lebih berhati-hati apabila Penentududukan Penglihatan dan Pengelakan Halangan dinyahdayakan.
 - Penyahdayaan Penentududukan Penglihatan dan Pengelakan Halangan hanya berkuat kuasa apabila terbang secara manual dan tidak akan berkuat kuasa apabila menggunakan RTH, pendaratan automatik atau menggunakan Mod Penerbangan Pintar.
 - Kedudukan Penglihatan dan Pengelakan Halangan boleh dinyahdayakan buat sementara waktu dalam awan dan kabus atau apabila halangan dikesan semasa mendarat. Pastikan Penentududukan Penglihatan dan Pengelakan Halangan didayakan dalam senario penerbangan biasa. Kedudukan Penglihatan dan Pengelakan Halangan didayakan secara lalai selepas memulakan semula pesawat.
-

Notis

-
- ⚠ • Perhatikan persekitaran penerbangan. Sistem penderiaan hanya berfungsi dalam senario tertentu dan tidak boleh menggantikan kawalan dan pertimbangan manusia. Semasa penerbangan, sentiasa perhatikan persekitaran sekeliling dan amaran dalam DJI Fly serta bertanggungjawab dan mengekalkan kawalan pesawat pada setiap masa.
 - Jika tiada GNSS yang tersedia, sistem penglihatan ke bawah akan membantu penentududukan pesawat dan berfungsi paling baik apabila pesawat berada pada altitud dari 0.5 m hingga 10 m. Langkah berhati-hati tambahan diperlukan sekiranya ketinggian pesawat melebihi 30 m kerana prestasi penentududukan penglihatan mungkin terjejas.
 - Sistem penglihatan ke bawah mungkin tidak berfungsi dengan baik apabila pesawat terbang berdekatan air. Oleh itu, pesawat mungkin tidak dapat mengelakkan air di bawahnya secara aktif semasa mendarat. Adalah disarankan untuk mengawal penerbangan pada setiap saat, membuat pertimbangan yang sewajarnya berdasarkan persekitaran sekitarnya dan menghindari kebergantungan yang berlebihan pada sistem penglihatan ke bawah.
 - Sistem penglihatan tidak dapat mengenal pasti dengan tepat struktur besar dengan kerangka dan kabel, seperti kren menara, menara penghantaran

voltan tinggi, talian penghantaran voltan tinggi, jambatan tambatan kabel dan jambatan gantung.

- Sistem penglihatan tidak dapat berfungsi dengan baik berdekatan dengan permukaan yang tidak mengandungi variasi pola yang jelas atau cahaya yang lemah atau terlalu kuat. Sistem penglihatan tidak dapat berfungsi dengan baik dalam situasi yang berikut:
 - ♦ Terbang berdekatan permukaan monokrom (mis. hitam, putih, merah, atau hijau tulen).
 - ♦ Terbang dekat dengan permukaan yang sangat memantul.
 - ♦ Terbang berdekatan permukaan air atau lut sinar.
 - ♦ Terbang dekat dengan permukaan atau objek yang bergerak.
 - ♦ Terbang di kawasan yang mempunyai perubahan pencahayaan yang kerap atau drastik.
 - ♦ Terbang berhampiran permukaan yang sangat gelap (<1 lux) atau terang (>100,000 lux).
 - ♦ Terbang berdekatan permukaan yang memantulkan atau menyerap gelombang inframerah (cth., cermin, kaca, papan tanda jalan, dan turapan asfalt).
 - ♦ Terbang dekat dengan permukaan tanpa pola atau tekstur yang jelas.
 - ♦ Terbang berdekatan permukaan dengan pola atau tekstur yang sama dan berulang (cth. jubin dengan reka bentuk yang sama).
 - ♦ Terbang berdekatan halangan dengan kawasan permukaan yang kecil (mis. dahan pokok dan talian elektrik).
 - ♦ Terbang berhampiran objek kecil seperti tiang (cth., tiang utiliti, tiang lampu jalan).
 - ♦ Terbang berhampiran subjek yang bergerak (cth., orang yang berjalan kaki atau kenderaan).
- Pastikan sensor sentiasa bersih. JANGAN calar atau ganggu sensor. JANGAN gunakan pesawat dalam persekitaran berdebu atau lembap.
- Kamera sistem penglihatan mungkin perlu ditentukur selepas disimpan untuk tempoh yang lama. Gesaan akan dipaparkan dalam DJI Fly dan penentukuran akan dilakukan secara automatik.
- JANGAN terbang ketika hujan, berjerebu atau jarak penglihatan kurang daripada 100 m.
- JANGAN halang sistem penderiaan.

- JANGAN berlepas dengan pantas ke arah halangan bagi mengelakkan risiko sistem pengesan gagal bertindak balas tepat pada masanya, yang boleh mengakibatkan pelanggaran.
- Semak perkara yang berikut sebelum setiap perlepasan:
 - ♦ Pastikan tiada pelekat atau sebarang halangan lain di atas kaca sistem penderiaan.
 - ♦ Gunakan kain lembut jika terdapat kotoran, debu, atau air pada kaca sistem penderiaan. JANGAN gunakan sebarang produk pembersihan yang mengandungi alkohol.
 - ♦ Hubungi Sokongan DJI jika terdapat sebarang kerosakan pada lensa sistem penderiaan.
- Pesawat boleh terbang pada bila-bila masa siang atau malam. Walau bagaimanapun, sistem penglihatan menjadi tidak tersedia apabila pesawat diterbangkan pada waktu malam. Terbangkan pesawat dengan berhati-hati.
- LiDAR yang menghadap ke hadapan tidak dapat mengesan halangan dengan kebolehpantulan kurang daripada 10% atau objek yang memantulkan cahaya seperti kaca.
- LiDAR Menghadap ke Depan tidak boleh berfungsi dengan betul dalam persekitaran dengan pencahayaan yang terlalu kuat (>40,000 lux).

5.5 Sistem Bantuan Juruterbang Lanjutan

Ciri Sistem Bantuan Juruterbang Lanjutan (APAS) tersedia dalam mod Normal dan Cine. Apabila APAS didayakan, pesawat akan terus bertindak balas terhadap perintah anda dan merancang laluan pesawat mengikut input batang kawalan serta persekitaran penerbangan. APAS memudahkan pengelakan halangan, mendapatkan rakaman yang lebih lancar dan memberikan pengalaman penerbangan yang lebih baik.

Apabila APAS didayakan, pesawat dapat dihentikan dengan menekan butang Jeda Penerbangan pada alat kawalan jauh. Pesawat akan membrek dan terapung di udara selama tiga saat dan menunggu arahan juruterbang selanjutnya.

Untuk mendayakan APAS, buka DJI Fly, pergi ke *** > Keselamatan > Pengelakan Halangan Manual, dan pilih Pintasan. Tetapkan Pilihan Pintasan kepada Normal atau Tangkas. Dalam mod Tangkas (Nifty), pesawat boleh terbang lebih pantas, lebih lancar dan lebih dekat dengan halangan untuk mendapatkan rakaman yang lebih baik sambil memintas halangan. Walau bagaimanapun, risiko merempuh halangan akan meningkat. Terbangkan pesawat dengan berhati-hati.

Mod Tangkas tidak boleh berfungsi secara normal dalam situasi yang berikut:

- Apabila orientasi pesawat berubah dengan pantas ketika terbang berhampiran halangan.
- Apabila terbang melalui halangan sempit seperti kanopi atau pokok-pokok pada kelajuan tinggi.
- Apabila terbang berhampiran halangan yang terlalu kecil untuk dikesan.
- Apabila terbang dengan pelindung bebaling.

Notis



- Pastikan anda menggunakan APAS apabila sistem penglihatan tersedia. Pastikan tidak ada manusia, haiwan, objek dengan kawasan permukaan yang kecil (cth., dahan pokok) atau objek lut sinar (cth., kaca atau air) di sepanjang laluan penerbangan yang diinginkan.
 - Pastikan anda menggunakan APAS apabila Sistem Penglihatan Ke Bawah tersedia atau isyarat GNSS kuat. APAS mungkin tidak berfungsi dengan baik apabila pesawat terbang di atas air atau kawasan yang dilitupi salji.
 - Berhati-hati ketika terbang di persekitaran yang sangat gelap (<5 luks) atau terang (>100,000 luks).
 - Berikan perhatian kepada DJI Fly dan pastikan APAS berfungsi secara normal.
 - APAS mungkin tidak berfungsi dengan baik ketika pesawat terbang berhampiran dengan had penerbangan atau di zon GEO.
 - Apabila pencahayaan menjadi tidak mencukupi dan sistem penglihatan sebahagian tidak berfungsi, pesawat akan bertukar dari memintas halangan kepada membrek dan terapung. Anda perlu meletakkan batang kawalan di tengah dan kemudian terus mengawal pesawat..
-

Perlindungan Pendaratan

Jika Tindakan Pengelakan Halangan ditetapkan kepada **Memintas** atau **Membrek**, Perlindungan Pendaratan akan diaktifkan apabila anda menolak batang pendikit ke bawah untuk mendaratkan pesawat. Perlindungan Pendaratan didayakan setelah pesawat mula mendarat.

- Jika aras bumi ditentukan sebagai sesuai untuk mendarat, pesawat akan terus mendarat.
- Jika aras bumi ditentukan sebagai tidak sesuai untuk mendarat, pesawat akan terapung di udara apabila pesawat turun kepada jarak tertentu atas aras bumi. Tolak

batang pendikit ke bawah untuk lebih kurang lima saat dan pesawat akan mendarat tanpa pengelakan halangan.

5.6 Bantuan Penglihatan

Untuk membantu pengguna menavigasi dan memerhati halangan semasa penerbangan, paparan bantuan penglihatan akan bertukar secara automatik kepada suapan pengesanan penglihatan yang sepadan berdasarkan arah penerbangan.

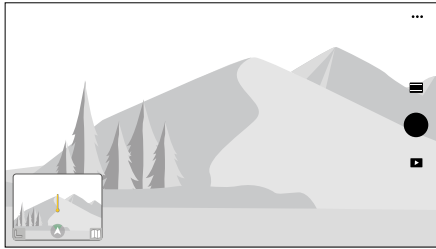

Leret ke kiri pada penunjuk gaya terbang, pada peta mini, atau ketik ikon pada penjuru kanan sebelah bawah penunjuk gaya terbang untuk beralih kepada paparan bantuan penglihatan. Ketik bahagian tengah skrin untuk memaksimumkan paparan bantuan penglihatan.

- ⚠ • Apabila menggunakan bantuan penglihatan, kualiti penghantaran video mungkin lebih rendah disebabkan oleh had lebar jalur penghantaran, prestasi telefon bimbit atau pelebaran penghantaran video skrin pada alat kawalan jauh.
- Adalah perkara biasa untuk komponen pesawat kelihatan dalam pandangan bantuan penglihatan.
- Bantuan penglihatan hendaklah digunakan sebagai rujukan sahaja. Dinding kaca dan objek kecil seperti dahan pokok, wayar elektrik dan tali layang-layang tidak dapat dipaparkan dengan tepat.
- Bantuan penglihatan tidak tersedia apabila pesawat belum berlepas atau apabila isyarat penghantaran video lemah.

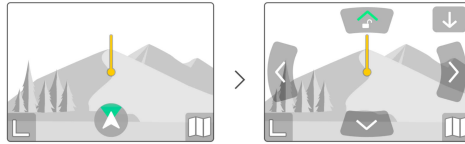

1. Ketik ikon arah paparan .
2. Ketik anak panah untuk menukar antara arah yang berbeza dalam paparan bantuan penglihatan. Ketik arah sekali lagi untuk mengunci arah.

Arah garis menunjukkan arah kelajuan semasa pesawat, dan panjang garis menunjukkan kelajuan penerbangan pesawat..

-  Apabila arah tidak dikunci dalam arah tertentu, paparan bantuan penglihatan secara automatik akan beralih kepada arah penerbangan semasa. Tekan sebarang anak panah arah yang lain untuk menukar arah pandangan bantuan penglihatan buat seketika sebelum kembali ke pandangan arah penerbangan semasa.
-

Peringatan Pelanggaran

Apabila halangan dalam arah paparan semasa dikesan, paparan bantuan penglihatan menunjukkan amaran pelanggaran. Warna amaran ditentukan oleh jarak antara halangan dengan pesawat. Warna kuning dan merah menunjukkan perbezaan jarak dari jauh hingga ke dekat.

-  FOV bantuan penglihatan dalam semua arah adalah terhad. Adalah normal untuk tidak dapat melihat halangan dalam medan pandangan semasa amaran pelanggaran.
 - Amaran pelanggaran tidak dikawal oleh suis **Paparkan Peta Radar** dan kekal kelihatan walaupun peta radar dimatikan.
 - Amaran pelanggaran muncul hanya apabila paparan bantuan penglihatan dipaparkan dalam tettingkap kecil.
-

5.7 Kipas

Pemasangan/Penanggalan Kipas

Pasangkan kipas bertanda pada motor lengan bertanda dan kipas tidak bertanda pada motor lengan tidak bertanda. Gunakan pemutar skru daripada bungkusan pesawat untuk

memasang dan menanggalkan kipas. Pastikan skru diketatkan dengan betul apabila memasang kipas.

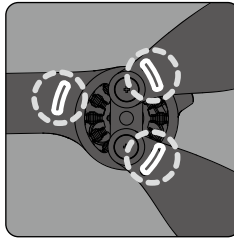
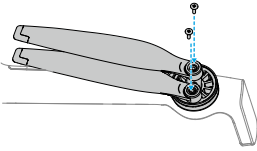

Bertanda

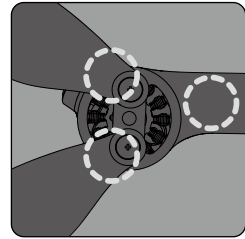

Tidak bertanda

Notis

- ⚠ • Bilah bebaling adalah tajam. Kendalikan dengan berhati-hati untuk mengelakkan kecederaan diri atau mengubah bentuk kipas.
- Pastikan kipas dan motor dipasang dengan ketat sebelum setiap penerbangan.
- Hanya gunakan bebaling DJI yang rasmi. JANGAN campurkan jenis kipas.
- Kipas adalah komponen yang boleh digunakan. Beli kipas tambahan jika perlu.
- Pastikan bahawa semua kipas berada dalam keadaan baik sebelum setiap penerbangan. JANGAN gunakan kipas yang sudah lama, pecah atau patah. Bersihkan kipas dengan kain lembut yang kering jika terdapat bahan asing yang melekat.
- Untuk mengelakkan kecederaan, jauhkan dari bebaling atau motor yang berputar.
- Untuk mengelak daripada merosakkan bebaling, letakkan pesawat dengan betul semasa pengangkutan atau penyimpanan. JANGAN picit atau bengkokkan kipas. Jika bebaling rosak, prestasi penerbangan mungkin terjejas.
- Pastikan motor dipasang dengan selamat dan berputar dengan lancar. Jika motor terlebih beban atau terhenti semasa penerbangan, mendarat dengan serta-merta.
- JANGAN cuba untuk mengubah struktur motor.
- JANGAN sentuh atau biarkan bahagian tangan atau badan bersentuhan dengan motor selepas penerbangan kerana motor mungkin panas.
- JANGAN sekat lubang pengudaraan pada motor atau badan pesawat.
- Pastikan ESC berbunyi normal semasa dihidupkan.

5.8 Bateri Penerbangan Pintar

Notis

-
-  • Baca dan ikut arahan dalam manual ini dengan ketat, dalam *Garis Panduan Keselamatan* dan pada pelekat bateri sebelum menggunakan bateri. Pengguna akan bertanggungjawab sepenuhnya terhadap semua operasi dan penggunaan.
-
1. JANGAN cas Bateri Penerbangan Pintar seurus selepas penerbangan kerana bateri mungkin terlalu panas. Tunggu sehingga bateri menyejuk kepada suhu pengecasan yang dibenarkan sebelum mengecas semula bateri.
 2. Untuk mengelakkan kerosakan, bateri hanya mengecas apabila suhu bateri berada antara 5° hingga 40° C (41° hingga 104° F). Suhu pengecasan yang ideal ialah dari 22° hingga 28° C (71.6° hingga 82.4° F). Pengecasan pada julat suhu yang ideal dapat memanjangkan hayat bateri. Pengecasan dihentikan secara automatik jika suhu sel bateri melebihi 55° C (131° F) semasa pengecasan.
 3. Notis Suhu Rendah:
 - Bateri tidak boleh digunakan dalam persekitaran suhu sangat rendah yang lebih rendah daripada -10° C (14° F).
 - Kapasiti bateri dikurangkan dengan ketara ketika terbang di suhu rendah daripada -10° hingga 5° C (14° hingga 41° F). Pastikan anda mengecas bateri sepenuhnya sebelum berlepas. Apungkan pesawat di udara secara setempat sebentar untuk memanaskan bateri selepas berlepas.
 - Anda disyorkan supaya memanaskan bateri kepada sekurang-kurangnya 10° C (50° F) sebelum berlepas apabila terbang dalam persekitaran suhu rendah. Suhu yang ideal untuk memanaskan bateri adalah di atas 20° C (68° F).
 - Kapasiti bateri yang dikurangkan di persekitaran suhu rendah mengurangkan prestasi rintangan kelajuan angin pesawat. Terbangkan dengan berhati-hati.
 - Berhati-hati apabila terbang pada ketinggian tinggi dengan suhu rendah.
 4. Bateri yang dicas sepenuhnya akan dinyahcas secara automatik apabila ia tidak digunakan untuk suatu tempoh masa. Harap maklum bahawa apabila adalah perkara biasa bagi bateri mengeluarkan haba semasa proses penyahcasan.
 5. Caskan bateri sepenuhnya sekurang-kurangnya sekali setiap tiga bulan untuk menjaga kesihatan bateri. Jika bateri tidak digunakan untuk tempoh yang lama, prestasi bateri mungkin terjejas, malahan akan menyebabkan kerosakan yang kekal kepada bateri. Jika bateri tidak dicas atau dinyahcaskan selama tiga bulan atau lebih, bateri tidak lagi dilindungi oleh waranti.

- Untuk tujuan keselamatan, pastikan kuasa bateri berada pada paras rendah semasa transit. Sebelum mengangkut bateri, anda disyorkan untuk menyahcaskan bateri hingga 30% atau lebih rendah.

Memasang/Menanggalkan Bateri

Pemasangan

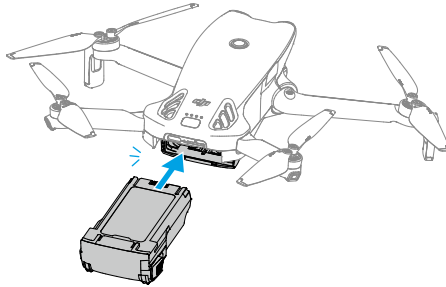

Pembongkaran

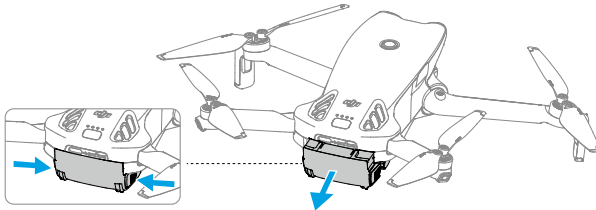

-
- ⚠ • JANGAN masukkan atau keluarkan bateri semasa pesawat dihidupkan.
- Pastikan bateri dipasang dengan betul sehingga berbunyi "klik". JANGAN lancarkan pesawat apabila bateri tidak dipasang dengan selamat, kerana ini boleh menyebabkan sentuhan yang lemah antara bateri dan pesawat. Ini menimbulkan keadaan yang merbahaya.
-

Menggunakan Bateri

Memeriksa Tahap Bateri

Tekan butang kuasa sekali untuk semak tahap kuasa bateri semasa.

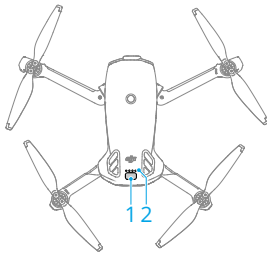









1. Butang Kuasa
2. LED Tahap Bateri

LED paras bateri menunjukkan paras kuasa bateri semasa pengecasan dan penyahcasan. Status LED dijelaskan seperti di bawah:

LED  menyala

LED  berkelip

LED  mati

Pola Kelipan	Paras Bateri
	88-100%
	76-87%
	63-75%
	51-62%
	38-50%
	26-37%
	13-25%
	0-12%

Menghidupkan/Mematikan

Tekan, kemudian tekan dan tahan butang kuasa untuk menghidupkan atau mematikan pesawat. LED tahap bateri menunjukkan tahap bateri apabila pesawat dihidupkan. LED paras bateri ditutup apabila pesawat dimatikan.

Jika dua LED yang ditunjukkan dalam gambar di bawah berkelip serentak, hal ini menunjukkan bateri gagal berfungsi dengan betul. Keluarkan bateri daripada pesawat, masukkan bateri sekali lagi dan pastikan bateri dipasang dengan ketat.

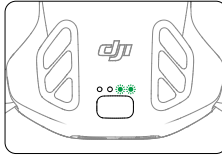

Pengecasan Bateri



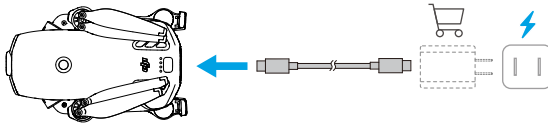

Cas bateri sehingga penuh sebelum setiap penggunaan. Anda disyorkan untuk menggunakan peranti pengecasan yang disediakan oleh DJI atau pengecas lain yang menyokong protokol pengecasan pantas USB PD.

Menggunakan Pengecas



-  • Bateri tidak boleh dicas jika pesawat dihidupkan.

Jadual di bawah menunjukkan tahap bateri semasa mengecap.

Pola Kelipan	Paras Bateri
	0-50%
	51-75%
	76-99%
	100%

-  • Kekerapan kerdipan LED paras bateri berbeza-beza bergantung pada pengecas USB yang digunakan. Sekiranya kelajuan pengecasan adalah pantas, LED tahap bateri akan berkelip dengan pantas.
- Empat LED yang berkelip secara serentak menunjukkan bateri rosak.

Menggunakan Hab Pengecasan



Anda disyorkan untuk mengklik pautan di bawah atau imbas kod QR untuk menonton video tutorial.



<https://www.dji.com/lito-x1/video>



- Suhu persekitaran mempengaruhi kelajuan pengecasan. Pengecasan lebih pantas dalam persekitaran pengudaraan yang baik pada suhu 25° C (77° F).
- Hab pengecasan hanya serasi dengan model khusus Bateri Penerbangan Pintar. JANGAN guna hab pengecasan dengan model bateri lain.
- Letakkan hab pengecasan pada permukaan yang rata dan stabil apabila digunakan. Pastikan peranti ditebat dengan betul untuk mengelakkan bahaya kebakaran.
- JANGAN sentuh terminal logam pada port bateri.
- Bersihkan terminal logam dengan kain bersih dan kering jika terdapat tokokan yang ketara.

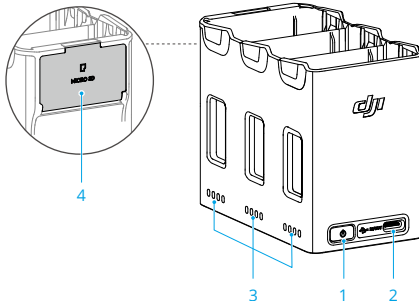

1. Butang Fungsi
2. Penyambung USB-C
3. LED Status
4. Slot Storan Kad microSD (dengan penutup)

Cara Mengecas

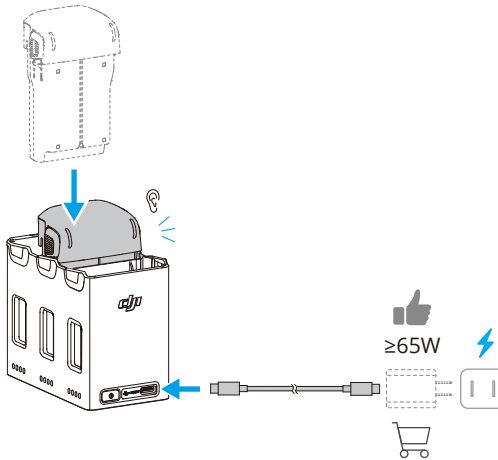

Apabila menggunakan pengecas dengan output kuasa yang berbeza, urutan pengecasan akan berbeza-beza.

Kuasa Pengecas	Urutan Pengecasan
<45 W	Daripada paras bateri tertinggi kepada terendah.
≥45 W	<p>Mengecas tiga bateri serentak ^[1]:</p> <p>Mengecas bateri dengan tahap pengecasan paling rendah sehingga hampir sepadan dengan bateri kedua tertinggi, kemudian mengecas kedua-duanya sehingga hampir sepadan dengan bateri tertinggi, dan akhirnya mengecas ketiga-tiga bateri tersebut secara serentak.</p>

[1] Syarat pengecasan selari:

- Semua bateri adalah daripada model yang sama.
- Pengecas ini menyokong Penghantaran Kuasa USB (PD).

Kuasa Terkumpul

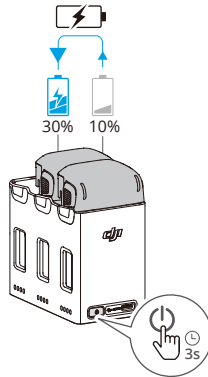

1. Masukkan Bateri Penerbangan Pintar ke dalam hab pengecasan, tekan dan tahan butang fungsi untuk memindahkan kuasa dari bateri dengan tahap kuasa yang lebih rendah ke bateri dengan tahap kuasa tertinggi. Lampu LED status untuk bateri dengan tahap kuasa rendah akan menunjukkan tahap kuasa semasa, manakala lampu LED status untuk bateri dengan tahap kuasa tinggi akan berkelip secara bersiri.
2. Untuk menghentikan pengumpulan kuasa, tekan dan tahan butang fungsi sekali lagi. Selepas menghentikan pengumpulan kuasa, tekan butang fungsi untuk memeriksa tahap kuasa bateri.

-
-  • Pengumpulan kuasa berhenti secara automatik dalam situasi berikut:
- ♦ Bateri penerima telah dicas sepenuhnya, atau kuasa output bateri lebih rendah daripada 5%.
 - ♦ Pengecas atau peranti luaran disambungkan ke hab pengecasan semasa pengumpulan kuasa.
 - ♦ Pengumpulan kuasa terganggu selama lebih daripada 15 minit disebabkan oleh suhu bateri yang tidak normal.
 - ♦ Selepas kuasa terkumpul, cas bateri dengan paras kuasa terendah secepat mungkin untuk mengelakkan nyahcas.
-

Perihal LED Status







Setiap port bateri hub pengecasan mempunyai susunan LED status yang sepadan, yang boleh menunjukkan status pengecasan, tahap bateri dan status tidak normal. Status LED untuk tahap bateri dan keabnormalan bateri adalah sama seperti pada pesawat.

Status Pengecasan

Pola Kelipan	Penerangan
LED status dalam tatasusunan berkelip berturut-turut dengan cepat	Bateri dalam port bateri yang sepadan sedang dicas menggunakan pengecas USB PD.
LED status dalam tatasusunan berkelip berturut-turut dengan perlahan	Bateri dalam port bateri yang sepadan sedang dicas menggunakan pengecas biasa.
LED status dalam tatasusunan adalah padu	Bateri dalam port bateri yang sepadan telah dicas penuh.
Semua LED status berkelip dalam urutan	Tiada bateri dimasukkan.

Mekanisme Perlindungan Bateri

LED paras bateri boleh memaparkan pemberitahuan perlindungan bateri yang dicituskan oleh keadaan pengecasan yang tidak normal.

LED	Corak Kelipan	Status
	LED2 berkelip dua kali sesaat	Arus berlebihan dikesan
	LED2 berkelip tiga kali sesaat	Litar pintas dikesan
	LED3 berkelip dua kali sesaat	Cas berlebihan dikesan
	LED3 berkelip tiga kali sesaat	Pengecas voltan berlebihan dikesan
	LED4 berkelip dua kali sesaat	Suhu pengecasan terlalu rendah
	LED4 berkelip tiga kali sesaat	Suhu pengecasan terlalu tinggi

Sekiranya mana-mana mekanisme perlindungan bateri diaktifkan, cabut palam pengecas dan palamkan pengecas semula untuk menyambung semula pengecasan. Jika suhu pengecasan tidak normal, tunggu sehingga suhu kembali normal. Bateri akan menyambung semula pengecasan secara automatik tanpa perlu mencabut palam dan memalamkan pengecas semula.

5.9 Gimbal dan Kamera

Notis Gimbal

- ⚠ • Pastikan tiada pelekat atau objek pada gimbal sebelum berlepas. JANGAN ketik atau ketuk gimbal selepas pesawat telah dihidupkan. Lancarkan pesawat dari aras bumi terbuka dan rata untuk melindungi gimbal.
- Tanggalkan pelindung gimbal sebelum menghidupkan pesawat. Pasang pelindung gimbal apabila pesawat tidak digunakan.
- Elemen ketepatan pada gimbal mungkin rosak akibat pelanggaran atau hentaman yang boleh menyebabkan gimbal berfungsi secara tidak normal.
- Elakkan habuk atau pasir mengenai gimbal, terutamanya pada motor gimbal.
- Ralat motor gimbal boleh memasuki mod perlindungan jika gimbal dihalang oleh objek lain apabila pesawat diletakkan pada daratan yang tidak rata atau pada rumput, atau jika gimbal mengalami tekanan dalaman berlebihan seperti semasa pelanggaran. Tunggu sehingga gimbal kembali pulih atau mulakan semula peranti.
- JANGAN kenakan daya luaran kepada pesawat setelah gimbal dihidupkan.
- JANGAN tambahkan muatan tambahan kepada gimbal selain aksesori rasmi kerana hal ini boleh menyebabkan gimbal berfungsi secara tidak normal, malahan mengakibatkan kerosakan motor yang kekal.
- Tindakan menerbangkan pesawat dalam kabus atau awan yang tebal boleh menyebabkan gimbal basah, mengakibatkan kegagalan sementara. Gimbal akan memulihkan fungsi sepenuhnya setelah kering.
- Sekiranya terdapat angin kencang, gimbal mungkin bergetar semasa rakaman dibuat.
- Selepas dihidupkan, jika pesawat tidak diletakkan rata untuk jangka masa yang panjang atau jika pesawat digoncang dengan kuat, gimbal mungkin berhenti berfungsi dan masuk ke mod perlindungan. Dalam kes ini, letakkan pesawat secara mendatar dan tunggu sehingga ia pulih.
- JANGAN gunakan pesawat dalam cuaca hujan atau bersalji. Jika menghadapi hujan atau salji semasa penerbangan, mendaratkan pesawat dengan segera dan bersihkan permukaan gimbal dan motor gimbal dengan segera.
- Jika sudut kecondongan gimbal besar:
 - ♦ Apabila pesawat condong ke hadapan disebabkan pecutan atau nyahpecutan ke hadapan, gimbal akan memasuki mod perlindungan had dan melaraskan sudut ke bawah secara automatik.

- Apabila pesawat berguling ke sisi disebabkan pecutan atau nyahpecutan sisi, paksi yaw gimbal mungkin mencapai had pergerakan.
 - Pesawat akan mengehadkan kelajuannya untuk mengekalkan penstabilan imej. Dalam keadaan angin kencang, kelajuan penerbangan akan dihadkan lagi. Mengurangkan sudut pic secara sewajarnya boleh mencapai kelajuan penerbangan yang lebih tinggi.
 - Badan pesawat mungkin muncul di tepi paparan langsung.
-

Sudut Gimbal

Gunakan dail gimbal pada alat kawalan jauh untuk mengawal kecondongan gimbal. Sebagai alternatif, lakukan perkara tersebut melalui paparan kamera dalam DJI Fly. Tekan dan tahan skrin sehingga bar pelarasan gimbal muncul. Seret bar untuk mengawal kecondongan gimbal.

Mod Operasi Gimbal

Terdapat dua mod operasi gimbal. Bertukar antara mod operasi yang berbeza dalam *** > **Kawalan**.

Mod Ikut: Sudut gimbal kekal stabil relatif kepada permukaan rata yang mendatar. Mod ini sesuai untuk menangkap imej pegun.

Mod FPV: Apabila pesawat terbang ke hadapan, gimbal berpusing untuk disegerakkan dengan pusingan pesawat untuk memberikan pengalaman penerbangan orang pertama.

Notis Kamera

- ⚠ • **JANGAN** dedahkan lensa kamera dalam persekitaran kepada pancaran laser, seperti pertunjukan laser atau menghalakan kamera kepada sumber cahaya yang terang untuk tempoh masa yang lama, seperti matahari pada hari yang cerah, untuk mengelakkan kerosakan pada sensor.
- Pastikan suhu dan kelembapan sesuai untuk kamera semasa penggunaan dan penyimpanan.
- Gunakan pembersih kanta untuk membersihkan kanta bagi mengelakkan kerosakan atau kualiti imej yang tidak baik.
- **JANGAN** sekat sebarang lubang pengudaraan pada kamera kerana haba yang dihasilkan boleh merosakkan peranti atau menyebabkan kecederaan.
- Kamera mungkin tidak memfokus dengan betul dalam situasi yang berikut:

- Menangkap foto dan video bagi objek gelap dari jarak jauh.
 - Menangkap foto dan video bagi objek sama yang berulang atau tanpa corak dan tekstur yang jelas.
 - Menangkap foto dan video bagi objek berkilat atau memantul (seperti lampu jalan dan kaca).
 - Menangkap foto dan video bagi objek berkelip.
 - Menangkap foto dan video bagi objek yang bergerak pantas.
 - Apabila pesawat/gimbal bergerak laju.
 - Menangkap foto dan video bagi objek dengan jarak yang berbeza-beza dalam julat fokus.
 - Pesawat menggunakan mod SmartPhoto secara lalai dalam Syot Tunggal, yang menyepadukan ciri seperti pengecaman adegan atau HDR untuk hasil yang optimum. SmartPhoto perlu mengambil berbilang syot secara berterusan untuk sintesis imej. Apabila pesawat bergerak atau menggunakan resolusi 48MP, SmartPhoto tidak akan disokong dan kualiti imej mungkin berbeza.
 - Foto yang diambil dalam mod Tangkapan Tunggal tidak mempunyai kesan HDR dalam situasi berikut:
 - Apabila pesawat atau gimbal bergerak, atau jika pesawat tidak dapat berlegar dengan stabil disebabkan oleh kelajuan angin yang tinggi.
 - Kamera dalam mod Auto dan tetapan EV dilaraskan secara manual.
 - Kamera dalam mod Auto dan kunci AE telah dihidupkan.
 - Kamera dalam mod Pro.
-

5.10 Menyimpan dan Mengeksport Foto dan Video

Penyimpanan

Pesawat menyokong penggunaan kad microSD untuk menyimpan foto dan video anda. Rujuk bahagian Spesifikasi untuk mendapatkan maklumat lebih lanjut tentang kad microSD yang disyorkan.

Foto dan video juga boleh disimpan dalam storan dalaman pesawat apabila tiada kad microSD tersedia.

Pengeksportan

- Gunakan QuickTransfer untuk mengeksport rakaman kepada peranti mudah alih.

- Sambungkan pesawat ke komputer menggunakan kabel data, eksport rakaman dalam storan dalaman pesawat atau dalam kad microSD yang dipasang pada pesawat. Pesawat tidak perlu dihidupkan semasa proses pengeksporan.
- Keluarkan kad microSD dari pesawat dan masukkan ke dalam pembaca kad, dan eksport rakaman dalam kad mikroSD melalui pembaca kad.



- Pastikan slot kad microSD dan kad microSD bersih dan bebas daripada objek asing semasa penggunaan.
- JANGAN keluarkan kad microSD daripada pesawat apabila mengambil foto atau video. Jika tidak, kad microSD mungkin akan rosak.
- Periksa tetapan kamera sebelum digunakan untuk memastikan ia dikonfigurasi dengan betul.
- Sebelum mengambil foto atau video penting, ambil gambar beberapa imej untuk menguji sama ada kamera beroperasi dengan betul.
- Pastikan anda mematikan pesawat dengan betul. Jika tidak, parameter kamera tidak akan disimpan dan gambar atau video yang dirakam mungkin terjejas. DJI tidak bertanggungjawab atas sebarang kehilangan imej atau video yang telah dirakam sekiranya tidak dapat dibaca oleh mesin.

5.11 QuickTransfer

Ikuti langkah-langkah di bawah untuk memuat turun foto dan video dari pesawat ke peranti mudah alih anda dengan cepat.

1. Hidupkan pesawat dan tunggu sehingga ujian diagnosis sendiri pesawat selesai.
2. Hidupkan Bluetooth dan Wi-Fi pada peranti mudah alih dan pastikan fungsi pendudukan turut didayakan.
3. Masuk ke mod QuickTransfer menggunakan salah satu kaedah di bawah.
 - Lancarkan DJI Fly pada peranti mudah alih dan ketik kad QuickTransfer pada skrin utama.
 - Lancarkan DJI Fly pada peranti mudah alih, pergi ke Album, dan ketik  di penjuru kanan atas.
4. Setelah berjaya disambungkan, fail-fail di dalam pesawat dapat diakses dan dimuat turun dengan kelajuan tinggi. Perhatikan bahawa apabila menyambungkan peranti mudah alih kepada pesawat untuk kali pertama, tekan butang kuasa pesawat untuk mengesahkan.

Benarkan QuickTransfer dalam Mod Tidur

Secara lalai, QuickTransfer boleh digunakan apabila pesawat berada dalam mod tidur.

Pesawat akan memasuki mod tidur selepas dimatikan. Kaedah penggunaan QuickTransfer adalah sama dalam kedua-dua keadaan kuasa dimatikan dan kuasa dihidupkan.

Jika peranti mudah alih dan pesawat tidak disambungkan melalui Wi-Fi atau jika aplikasi ditutup (dan tiada tugas muat turun sedang berjalan) selama lebih daripada 1 minit, QuickTransfer akan keluar secara automatik, dan pesawat akan kembali ke mod tidur. Mod tidur dimatikan secara automatik dalam keadaan berikut:

- Pesawat tidak aktif selama 12 jam.
- Bateri diganti.
- Pesawat disambungkan kepada peranti lain melalui kabel USB-C.

Untuk memulihkan mod tidur, pastikan tiada sambungan USB-C ke pesawat, kemudian tekan butang kuasa sekali dan tunggu selama kira-kira 15 saat.

Semasa proses memulihkan mod tidur dan semasa menggunakan Benarkan QuickTransfer semasa Tidur untuk penghantaran, tahap bateri LED 1&2 dan LED 3&4 akan berkelip silih berganti. Jika anda membuka lengan pesawat belakang kanan semasa tempoh ini, pesawat tidak akan dihidupkan.



-
- ⚠ • Kadar muat turun maksimum hanya boleh dicapai di negara dan rantau dengan frekuensi 5.8GHz diizinkan oleh undang-undang serta peraturan ketika menggunakan peranti yang menyokong jalur frekuensi 5.8GHz, sambungan Wi-Fi dan di persekitaran tanpa gangguan atau halangan. Sekiranya frekuensi 5.8 GHz tidak diizinkan oleh peraturan setempat (seperti di Jepun) atau peranti mudah alih anda tidak menyokong jalur frekuensi 5.8 GHz atau persekitaran mengalami gangguan yang teruk, QuickTransfer akan menggunakan jalur frekuensi 2.4 GHz dan kadar muat turun maksimum akan dikurangkan kepada 8 MB/s.
 - Semasa menggunakan QuickTransfer, anda tidak perlu memasukkan kata laluan Wi-Fi pada halaman tetapan peranti mudah alih untuk membuat sambungan. Lancarkan DJI Fly dan gesaan akan dipaparkan untuk bersambung kepada pesawat.

- Gunakan QuickTransfer dalam persekitaran yang tidak terhalang, tanpa gangguan dan jauhkan dari sumber gangguan seperti penghala wayarles, pembesar suara Bluetooth atau fon kepala.



- Selepas pesawat dan alat kawalan jauh disambungkan, dalam paparan kamera DJI Fly, ketik *** > **Kamera** untuk mendayakan atau menyahdayakan **Benarkan QuickTransfer dalam Tidur**.
-

Alat Kawalan Jauh

6 Alat Kawalan Jauh

6.1 DJI RC 2

Operasi

Menghidupkan/Mematikan Kuasa

Tekan butang kuasa sekali untuk memeriksa paras bateri semasa.

Tekan, kemudian tekan dan tahan untuk menghidupkan atau mematikan kuasa alat kawalan jauh.

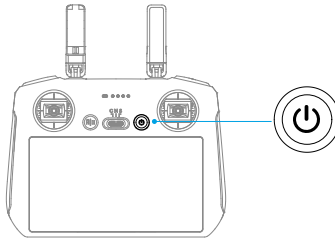

Pengecasan Bateri

Sambungkan pengecas ke port USB-C pada alat kawalan jauh.

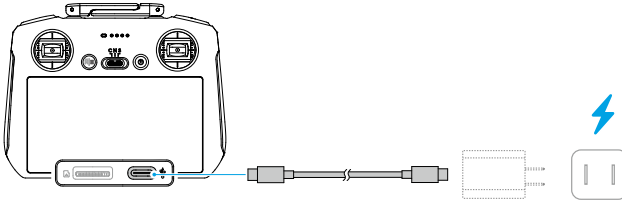

- ⚠ • Cas alat kawalan jauh sepenuhnya sebelum setiap penerbangan. Alat kawalan jauh membunyikan maklumat apabila paras bateri rendah.
- Cas bateri sepenuhnya sekurang-kurangnya sekali setiap tiga bulan untuk menjaga kesihatan bateri.

Mengawal Gimbal dan Kamera

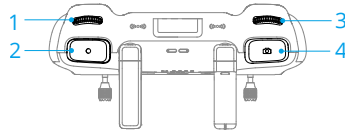

1. **Dail Gimbal:** Kawal kecondongan gimbal.
2. **Butang Rakam:** Tekan sekali untuk memulakan atau menghentikan rakaman.
3. **Dail Kawalan Kamera:** Gunakan untuk melaraskan zum secara lalai. Fungsi dail boleh ditetapkan untuk melaraskan panjang fokus, EV, kelajuan pengatup dan ISO.
4. **Butang Fokus/Pengatup:** Tekan separuh ke bawah untuk fokus secara automatik dan tekan sepenuhnya ke bawah untuk mengambil foto.

Suis Mod Penerbangan

Togol suis untuk memilih mod penerbangan yang diinginkan.

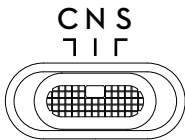

Kedudukan	Mod Penerbangan
C	Mod Cine
N	Mod Normal
S	Mod Sukan

Butang Jeda Penerbangan/RTH

Tekan sekali untuk membrek pesawat dan terapung setempat di udara.

Tekan dan tahan butang sehingga alat kawalan jauh mengeluarkan bunyi bip dan memulakan RTH. Pesawat akan kembali ke Titik Tempat Berlepas terakhir yang dirakam. Tekan butang ini sekali lagi untuk membatalkan RTH dan mendapatkan kembali kawalan pesawat.

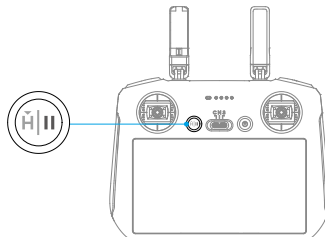

LED Alat Kawalan Jauh

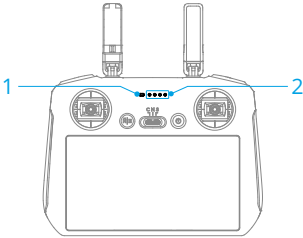

1. LED Status
2. LED Paras Bateri

LED Status

Pola Kelipan	Penerangan
— Merah padu	Terputus sambungan daripada pesawat.
— Merah berkelip	Paras bateri pesawat adalah rendah.
— Hijau padu	Bersambung dengan pesawat tersebut.
— Biru berkelip	Alat kawalan jauh memaut ke pesawat
— Kuning padu	Kemaskinian perisian tegar gagal dilaksanakan.
— Biru pekat	Kemas kini perisian tegar berjaya.
— Kuning berkelip	Tahap bateri alat kawalan jauh semasa adalah rendah.
— Berkelip sian	Batang kawalan tidak berada di tengah.

LED Paras Bateri

Corak Kelipan	Paras Bateri
	76-100%
	51-75%
	26-50%
	0-25%

Makluman Alat Kawalan Jauh

Alat kawalan jauh mengeluarkan bunyi bip untuk menunjukkan ralat atau amaran. Berikan perhatian apabila gesaan dipaparkan pada skrin sentuh atau dalam DJI Fly.

Luncur ke bawah daripada bahagian atas skrin dan pilih Bisukan untuk melumpuhkan semua makluman atau luncurkan bar kelantangan kepada 0 untuk melumpuhkan beberapa makluman.

Alat kawalan jauh membunyikan makluman semasa RTH, yang tidak boleh dibatalkan. Alat kawalan jauh membunyikan makluman apabila paras bateri dan alat kawalan jauh adalah rendah. Makluman paras bateri rendah boleh dibatalkan dengan menekan butang kuasa. Apabila paras bateri sangat rendah, makluman tidak boleh dibatalkan.

Makluman akan dipaparkan jika alat kawalan jauh tidak digunakan untuk suatu tempoh masa ketika alat kawalan jauh dihidupkan tetapi tidak disambungkan kepada pesawat. Alat kawalan jauh akan dimatikan secara automatik selepas makluman berhenti mengeluarkan bunyi. Gerakan batang kawalan atau tekan sebarang butang untuk membatalkan makluman tersebut.

Zon Penghantaran Optimum

Isyarat antara pesawat dan alat kawalan jauh adalah paling boleh dipercayai apabila antenna diletakkan mengikut kedudukan seperti yang digambarkan di bawah. Jika isyarat lemah, laraskan orientasi alat kawalan jauh, atau terbangkan pesawat lebih dekat dengan alat kawalan jauh.

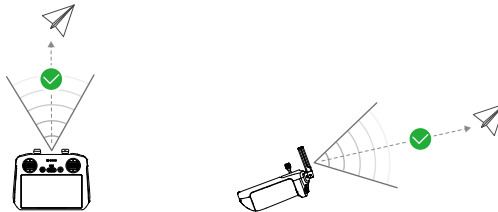

-
- ⚠ • JANGAN gunakan peranti wayarles lain yang beroperasi pada frekuensi yang sama seperti alat kawalan jauh. Jika tidak, alat kawalan jauh akan mengalami gangguan.
 - Gesaan akan dipaparkan dalam DJI Fly jika isyarat penghantaran lemah semasa penerbangan. Laraskan orientasi alat kawalan jauh mengikut penunjuk gaya terbang untuk memastikan pesawat berada dalam julat penghantaran yang optimum.
-

Memautkan Alat Kawalan Jauh

Alat kawalan jauh sudah dipautkan ke pesawat apabila dibeli bersama secara kombo. Jika tidak, ikut langkah di bawah untuk memautkan alat kawalan jauh dan pesawat selepas pengaktifan.

1. Hidupkan pesawat dan alat kawalan jauh.
2. Lancarkan DJI Fly.
3. Ketik **Sambung ke Pesawat** pada skrin utama, kemudian pilih model pesawat yang sepadan.
4. Dalam paparan kamera, ketik *** > **Kawalan** > **Sambung ke Pesawat**. Semasa pemautan, LED status alat kawalan jauh berkelip biru dan alat kawalan jauh mengeluarkan bunyi bip.
5. Tekan dan tahan butang kuasa pesawat selama lebih daripada empat saat. Pesawat mengeluarkan bunyi bip sekali dan LED paras bateri pesawat berkelip mengikut urutan untuk menunjukkan bahawa pesawat sedia untuk dipautkan. Alat kawalan jauh akan mengeluarkan bunyi bip dua kali dan LED status alat kawalan jauh akan bertukar hijau padu untuk menunjukkan bahawa pemautan berjaya dilaksanakan.



- Pastikan alat kawalan jauh berada dalam jarak 0.5 m dari pesawat semasa membuat pautan.
- Alat kawalan jauh akan memutuskan pautan secara automatik dari pesawat jika alat kawalan jauh baru dipautkan ke pesawat yang sama.

Pengendalian Skrin Sentuh



- Harap maklum bahawa skrin sentuh tidak kalis air. Kendalikan dengan berhati-hati.

Gerak Isyarat Skrin

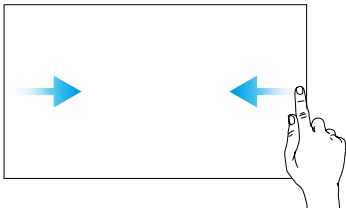

Kembali: Luncur dari kiri atau kanan ke tengah skrin untuk kembali ke skrin sebelumnya.

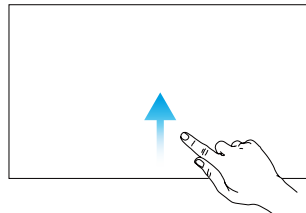

Kembali kepada DJI Fly: Luncur ke atas daripada bahagian bawah skrin untuk kembali kepada DJI Fly.

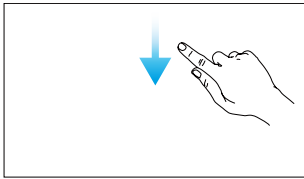

Buka bar status: Luncur ke bawah daripada bahagian atas skrin untuk membuka bar status semasa dalam DJI Fly.

Bar status memaparkan masa, isyarat Wi-Fi dan paras bateri alat kawalan jauh, dll.

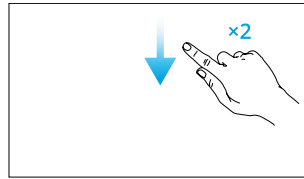

Buka Tetapan Pantas: Luncur ke bawah daripada bahagian atas skrin dua kali untuk membuka Tetapan Pantas apabila berada dalam DJI Fly.

6.2 DJI RC-N3

Operasi

Menghidupkan/Mematikan Kuasa

Tekan butang kuasa sekali untuk memeriksa paras bateri semasa.

Tekan, kemudian tekan dan tahan untuk menghidupkan atau mematikan kuasa alat kawalan jauh.

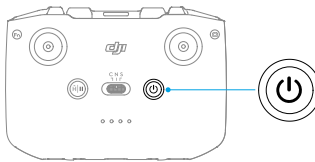

Pengecasan Bateri

Sambungkan pengecas kepada port USB-C pada alat kawalan jauh.

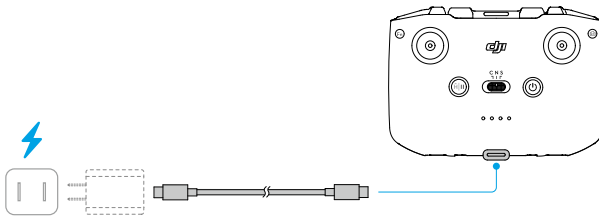

- ⚠ • Cas alat kawalan jauh sepenuhnya sebelum setiap penerbangan. Alat kawalan jauh membunyikan maklumat apabila paras bateri rendah.
- Cas bateri sepenuhnya sekurang-kurangnya sekali setiap tiga bulan untuk menjaga kesihatan bateri.

Pengawalan Gimbal dan Kamera

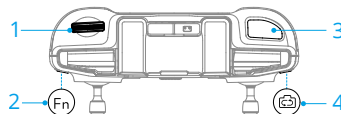

1. **Dail Gimbal:** Kawal kecondongan gimbal.

2. **Butang Boleh Suai:** Tekan dan tahan butang boleh suai, kemudian gunakan dail gimbal untuk megezum masuk atau keluar.
3. **Butang Pengatup/Rakam:** Tekan sekali untuk mengambil gambar atau memulakan atau menghentikan rakaman.
4. **Butang Foto/Video:** Tekan sekali untuk bertukar antara mod foto dengan video.

Suis Mod Penerbangan

Togol suis untuk memilih mod penerbangan yang diinginkan.

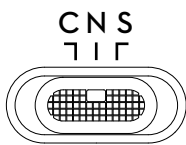

Kedudukan	Mod Penerbangan
C	Mod Cine
N	Mod Normal
S	Mod Sukan

Butang Jeda Penerbangan/RTH

Tekan sekali untuk membrek pesawat dan terapung setempat di udara.

Tekan dan tahan butang sehingga alat kawalan jauh mengeluarkan bunyi bip dan memulakan RTH. Pesawat akan kembali ke Titik Tempat Berlepas terakhir yang dirakam. Tekan butang ini sekali lagi untuk membatalkan RTH dan mendapatkan kembali kawalan pesawat.

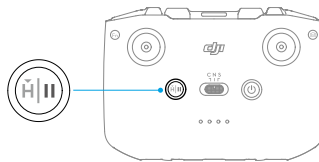

LED Paras Bateri

Corak Kelipan	Paras Bateri
● ● ● ●	76-100%
● ● ● ○	51-75%
● ● ○ ○	26-50%
● ○ ○ ○	0-25%

Makluman Alat Kawalan Jauh

Alat kawalan jauh membunyikan makluman semasa RTH, yang tidak boleh dibatalkan. Alat kawalan jauh membunyikan makluman apabila paras bateri dan alat kawalan jauh adalah rendah. Makluman paras bateri rendah boleh dibatalkan dengan menekan butang kuasa. Apabila paras bateri sangat rendah, makluman tidak boleh dibatalkan.

Makluman akan dipaparkan jika alat kawalan jauh tidak digunakan untuk suatu tempoh masa ketika alat kawalan jauh dihidupkan tetapi tidak disambungkan kepada pesawat atau apl DJI Fly pada peranti mudah alih. Alat kawalan jauh akan dimatikan secara automatik selepas makluman berhenti mengeluarkan bunyi. Gerakkan batang kawalan atau tekan sebarang butang untuk membatalkan makluman tersebut.

Zon Penghantaran Optimum

Isyarat antara pesawat dan alat kawalan jauh adalah paling boleh dipercayai apabila antenna diletakkan mengikut kedudukan seperti yang digambarkan di bawah. Jika isyarat lemah, laraskan orientasi alat kawalan jauh, atau terbangkan pesawat lebih dekat dengan alat kawalan jauh.

Zon Penghantaran Optimum

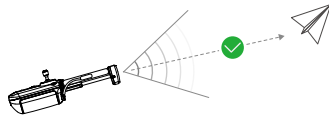

Isyarat Lemah

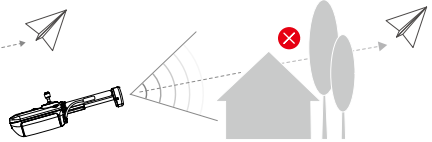
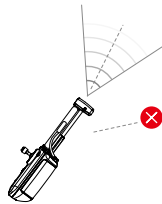

- ⚠ • JANGAN gunakan peranti wayarles lain yang beroperasi pada frekuensi yang sama seperti alat kawalan jauh. Jika tidak, alat kawalan jauh akan mengalami gangguan.
- Gesaan akan dipaparkan dalam DJI Fly jika isyarat penghantaran lemah semasa penerbangan. Laraskan orientasi alat kawalan jauh mengikut penunjuk gaya terbang untuk memastikan pesawat berada dalam julat penghantaran yang optimum.

Memautkan Alat Kawalan Jauh

Alat kawalan jauh sudah dipautkan ke pesawat apabila dibeli bersama secara kombo. Jika tidak, ikut langkah-langkah di bawah untuk menghubungkan peranti-peranti.

1. Hidupkan pesawat dan alat kawalan jauh.
2. Lancarkan DJI Fly.
3. Ketik **Sambung ke Pesawat** pada skrin utama, kemudian pilih model pesawat yang sepadan.
4. Dalam paparan kamera, ketik ***** > Kawalan > Sambung ke Pesawat**. Semasa penyambungan, pengawal jarak jauh berbunyi.
5. Tekan dan tahan butang kuasa pesawat selama lebih daripada empat saat. Pesawat mengeluarkan bunyi bip sekali dan LED paras bateri pesawat berkelip mengikut urutan untuk menunjukkan bahawa pesawat sedia untuk dipautkan. Pengawal jarak jauh akan berbunyi dua kali untuk menunjukkan pautan berjaya.

-
-  Pastikan alat kawalan jauh berada dalam jarak 0.5 m dari pesawat semasa membuat pautan.
 - Alat kawalan jauh akan memutuskan pautan secara automatik dari pesawat jika alat kawalan jauh baru dipautkan ke pesawat yang sama.
-

Lampiran

7 Lampiran

7.1 Spesifikasi

Sila lawati laman web berikut untuk spesifikasi.

<https://www.dji.com/lito-x1/specs>

7.2 Keserasian

Lawati laman web yang berikut untuk mendapatkan maklumat tentang produk yang serasi.

<https://www.dji.com/lito-x1/faq>

7.3 Pengemaskinian Perisian Tegar

Gunakan DJI Fly atau DJI Assistant 2 (Siri Dron Pengguna) untuk mengemaskinian perisian tegar pesawat dan alat kawalan jauh.

Penggunaan DJI Fly

Apabila pesawat disambungkan ke alat kawalan jauh, jalankan DJI Fly, dan anda akan diberitahu jika terdapat kemas kini perisian tegar yang baru. Ikut arahan pada skrin untuk kemas kini. Harap maklum bahawa anda tidak dapat mengemaskinian perisian tegar jika alat kawalan jauh tidak dipautkan kepada pesawat. Sambungan internet diperlukan.

Penggunaan DJI Assistant 2 (Siri Dron Pengguna)

Gunakan DJI Assistant 2 (Siri Dron Pengguna) untuk mengemaskinian perisian tegar pesawat dan alat kawalan jauh secara berasingan.

1. Hidupkan kuasa peranti. Sambungkan peranti kepada komputer dengan kabel USB-C.
2. Lancarkan DJI Assistant 2 (Siri Dron Pengguna) dan log masuk dengan akaun DJI anda.
3. Pilih peranti dan klik **Kemaskinian Perisian Tegar** pada bahagian sebelah kiri skrin.
4. Pilih versi perisian tegar.
5. Tunggu sehingga perisian tegar dimuat turun. Kemaskinian perisian tegar akan dimulakan secara automatik. Tunggu kemaskinian perisian tegar selesai.

 • Perisian tegar bateri disertakan dalam perisian tegar pesawat. Pastikan anda mengemaskinian semua bateri.

- Pastikan anda mengikut semua langkah pengemaskinian perisian tegar, jika tidak, kemaskinian mungkin gagal.
- Pastikan komputer disambungkan kepada Internet semasa pengemaskinian tersebut.
- JANGAN cabut kabel USB-C semasa pengemaskinian.
- Pengemaskinian perisian tegar akan mengambil masa lebih kurang 10 minit. Semasa proses pengemaskinian, sekiranya gimbal pincang, penunjuk status pesawat berkelip dan pesawat dibut semula, semua perkara ini adalah biasa. Tunggu pengemaskinian perisian tegar selesai dengan sabar.

Lawati pautan yang berikut dan rujuk *Nota Keluaran* untuk mendapatkan maklumat kemaskinian perisian tegar:

<https://www.dji.com/downloads/products/lito-x1#doc>

7.4 Perakam Penerbangan

Data penerbangan termasuk telemetri penerbangan, maklumat status pesawat dan parameter lain disimpan secara automatik pada perakam data dalaman pesawat. Data dapat diakses menggunakan DJI Assistant 2 (Siri Dron Pengguna).

7.5 Maklumat Selepas Jualan

Lawati <https://www.dji.com/support> untuk mengetahui lebih lanjut tentang dasar perkhidmatan selepas jualan, perkhidmatan pembaikan serta sokongan.



Hubungi
SOKONGAN DJI

Kandungan ini tertakluk pada perubahan tanpa notis.
Muat turun versi terkini daripada



<https://www.dji.com/downloads/products/lito-x1#doc>

Jika anda mahu mengemukakan sebarang pertanyaan tentang dokumen ini, sila hubungi DJI dengan menghantar mesej kepada **DocSupport@dji.com**.

DJI dan DJI LITO merupakan tanda dagangan DJI.
Hak Cipta © 2026 DJI Hak Cipta Terpelihara.