

# **dji** LITO X1

## Korisnički priručnik

v1.0 2026.04





Ovaj dokument zaštićen je autorskim pravima tvrtke DJI sa svim pridržanim pravima. Osim ako tvrtka DJI ne odobri drugačije, ne ispunjavate uvjete za upotrebu ili davanje dozvole drugima da upotrebljavaju dokument ili bilo koji dio dokumenta njegovom reprodukcijom, prijenosom ili prodajom dokumenta. Ovaj dokument i njegov sadržaj smatrajte samo uputama za upravljanje proizvodima tvrtke DJI. Dokument se ne smije upotrebljavati u druge svrhe.

U slučaju odstupanja između različitih verzija, engleska verzija ima prednost.

### Pretraživanje ključnih riječi

Pretražite ključne riječi, npr. „baterija“ i „instalirati“ da biste pronašli temu koja vas zanima. Ako za čitanje ovog dokumenta upotrebljavate Adobe Acrobat Reader, pritisnite Ctrl + F u sustavu Windows ili Command + F na računalu Mac za početak pretraživanja.

### Kretanje do teme

U sadržaju pogledajte cjelovit popis tema. Kliknite na temu za prelazak na taj odjeljak.

### Ispis ovog dokumenta

Ovaj dokument podržava ispis visoke razlučivosti.

# Upotreba ovog priručnika

## Legenda

 Važno

 Savjeti i upute

 Referenca

## Pročitajte prije upotrebe

DJI™ vam pruža videozapise s uputama i sljedeće dokumente:

1. „Sigurnosne smjernice“
2. „Vodič za brzi početak rada“
3. „Korisnički priručnik“

Prije prve uporabe preporučuje se pogledati sve videozapise s uputama i pročitati „Sigurnosne smjernice“. Obavezno prije prve upotrebe pogledajte „Vodič za brzi početak rada“ i potražite dodatne upute u ovom „Korisnički priručnik“.

## Video vodiči

Idite na adresu u nastavku ili skenirajte QR kôd kako biste pogledali vodiče u obliku videozapisa koji pokazuju kako sigurno upotrebljavati proizvod:



<https://www.dji.com/lito-x1/video>

## Preuzmite aplikaciju DJI Fly

Pobrnite se da koristite DJI Fly tijekom leta. Skenirajte gornji QR kod za preuzimanje najnovije verzije.



-  Na daljinski upravljač sa zaslonom već je instalirana aplikacija DJI Fly. Morate preuzeti aplikaciju DJI Fly na mobilni uređaj kad koristite daljinski upravljač bez zaslona.
  - Kako biste provjerili koje verzije operacijskog sustava Android i iOS podržava aplikacija DJI Fly, posjetite <https://www.dji.com/downloads/djiapp/dji-fly>.
  - Sučelje i funkcije aplikacije DJI Fly mogu se promijeniti ažuriranjem verzije softvera. Stvarno iskustvo upotrebe temelji se na verziji softvera koja se upotrebljava.
  - Radi veće sigurnosti let je ograničen na visine od 98,4 ft (30 m) i na udaljenosti od 164 ft (50 m) ako tijekom leta nije povezan ili prijavljen u aplikaciju.
  - Prijava u aplikaciju vrijedi 90 dana. Povežite se s internetom i ponovno se prijavite kada istekne.
- 

## Preuzmite aplikaciju DJI Assistant 2

Preuzmite DJI ASSISTANT™ 2 (serija potrošačkih dronova) na:

<https://www.dji.com/downloads/softwares/dji-assistant-2-consumer-drones-series>

---

-  Radna temperatura ovog proizvoda je -10 °C do 40° C. Ne zadovoljava standardnu radnu temperaturu za vojnu primjenu (-55 °C do 125 °C), koja je potrebna za podnošenje veće varijabilnosti okoliša. Rukujte proizvodom na odgovarajući način i samo za one primjene koje ispunjavaju raspon radne temperature tog razreda.
-

# Sadržaj

<b>Upotreba ovog priručnika</b>	<b>3</b>
Legenda	3
Pročitajte prije upotrebe	3
Video vodiči	3
Preuzmite aplikaciju DJI Fly	3
Preuzmite aplikaciju DJI Assistant 2	4
<b>1 Profil proizvođača</b>	<b>10</b>
1.1 Prva upotreba	10
Priprema letjelice	10
Priprema daljinskog upravljača	12
DJI RC 2	12
DJI RC-N3	13
Aktivacija	13
Povezivanje letjelice i daljinskog upravljača	14
Ažuriranje upravljačkog softvera	14
1.2 Pregled	14
Letjelica	14
DJI RC 2 Daljinski upravljač	15
DJI RC-N3 Daljinski upravljač	16
<b>2 Sigurnost leta</b>	<b>18</b>
2.1 Ograničenja leta	18
GEO (Geospatial Environment Online) sustav	18
Ograničenja leta	18
Visina leta i ograničenja udaljenosti	18
GEO zone	20
Otključavanje GEO zone	20
2.2 Okolišni uvjeti za let	21
2.3 Odgovorno upravljanje letjelicom	22
2.4 Kontrolna lista prije leta	23
<b>3 Osnovni let</b>	<b>25</b>
3.1 Automatsko uzlijetanje/slijetanje	25
Automatsko uzlijetanje	25
Automatsko slijetanje	25
3.2 Pokretanje/zaustavljanje motora	25
Pokretanje motora	25
Zaustavljanje motora	25
Zaustavljanje motora usred leta	26

3.3	Upravljanje letjelicom	26
3.4	Postupci uzlijetanja/slijetanja	27
3.5	Snimanje zvuka putem aplikacije	28
3.6	Prijedlozi i savjeti u obliku videozapisa	29
<b>4</b>	<b>Pametni načini leta</b>	<b>31</b>
4.1	FocusTrack	31
	Obavijest	32
	Upotreba načina FocusTrack	33
4.2	MasterShots	34
	Obavijest	34
	Upotreba načina MasterShots	34
4.3	QuickShots	35
	Obavijest	35
	Upotreba načina QuickShots	35
4.4	Hyperlapse	36
	Upotreba načina Hyperlapse	36
4.5	Waypoint Flight (Let po točkama rute)	36
	Upotreba načina Waypoint Flight	37
4.6	Tempomat	37
	Korištenje tempomata	37
<b>5</b>	<b>Letjelica</b>	<b>39</b>
5.1	Način leta	39
5.2	Pokazatelji statusa letjelice	40
5.3	Povratak na početnu točku	41
	Obavijest	42
	Napredni RTH	43
	Način aktivacije	44
	Postupak RTH-a	45
	Postavke RTH-a	46
	Zaštita za slijetanje	48
	Dinamična početna točka	49
5.4	Senzorski sustav	50
	Napomena	51
5.5	Sustavi napredne pomoći pilotu (Advanced Pilot Assistance)	53
	Obavijest	53
	Zaštita za slijetanje	54
5.6	Vizualna pomoć	54
5.7	Propeleri	55
	Pričvrščivanje/uklanjanje propelera	55
	Napomena	56

5.8	Pametna baterija za let	57
	Obavijest	57
	Umetanje/uklanjanje baterije	58
	Korištenje baterije	58
	Punjenje baterije	60
	Korištenje punjača	60
	Korištenje utičnice za punjenje	61
	Mehanizmi zaštite baterije	64
5.9	Gimbal i kamera	64
	Obavijest o gimbalu	64
	Gimbalni nagib	65
	Načini rada gimbala	66
	Obavijest o kameri	66
5.10	Pohrana i izvoz fotografija i videozapisa	67
	Skladištenje	67
	Izvoz	67
5.11	QuickTransfer	68
<b>6</b>	<b>Daljinski upravljač</b>	<b>71</b>
6.1	DJI RC 2	71
	Radnje	71
	Uključivanje/Isključivanje	71
	Punjenje baterije	71
	Upravljanje gimbalom i kamerom	72
	Prekidač načina leta	72
	Gumb za pauziranje leta / RTH gumb	72
	LED svjetla daljinskog upravljača	73
	LED svjetlo statusa	73
	LED indikatori razine baterije	73
	Upozorenja daljinskog upravljača	74
	Optimalna zona prijenosa	74
	Povezivanje daljinskog upravljača	75
	Rukovanje zaslonom osjetljivim na dodir	75
6.2	DJI RC-N3	77
	Radnje	77
	Uključivanje/isključivanje	77
	Punjenje baterije	77
	Upravljanje gimbalom i kamerom	77
	Prekidač načina leta	78
	Gumb za pauziranje leta / RTH gumb	78
	LED indikatori razine baterije	78
	Upozorenja daljinskog upravljača	79

Optimalna zona prijenosa	79
Povezivanje daljinskog upravljača	80
<b>7 Dodatak</b>	<b>82</b>
7.1 Specifikacije	82
7.2 Kompatibilnost	82
7.3 Ažuriranje upravljačkog softvera	82
7.4 Snimač leta	83
7.5 Kontrolni popis nakon leta	83
7.6 Upute za održavanje	83
7.7 Postupci za rješavanje problema	84
7.8 Rizici i upozorenja	85
7.9 Odlaganje u otpad	85
7.10 Certifikacija C0 i C1	86
Izravni daljinski ID	88
Upozorenja daljinskog upravljača	88
GEO svjesnost	88
GEO zone	89
EASA obavijest	92
Izvorne upute	92
7.11 Postprodajne informacije	92

# Profil proizvoda

---

# 1 Profil proizvoda

## 1.1 Prva upotreba

Kliknite na poveznicu ili skenirajte QR kod kako biste pogledali vodiče u obliku videozapisa.



<https://www.dji.com/lito-x1/video>

## Priprema letjelice

1. Uklonite zaštitu za gimbal s kamere.

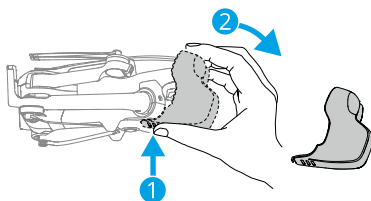

2. Pritisnite gumb napajanja jednom za aktivaciju baterije.

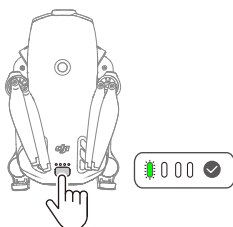

3. Rasklopite krakove letjelice sukladno slici.

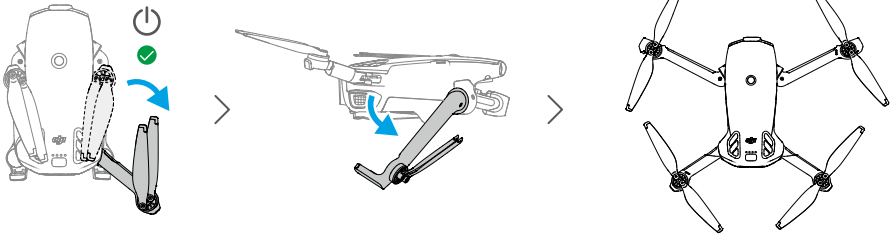

- **Automatsko uključivanje:** Rasklapanje desnog stražnjeg kraka uključit će letjelicu prema zadanom.
- **Automatsko isključivanje:** Sklapanje desnog stražnjeg kraka pokrenut će automatsko odbrojavanje radi isključivanja. Za otkazivanje isključivanja tijekom odbrojavanja jednom pritisnite gumb napajanja.



- Značajka Rasklopi krak za uključivanje omogućena je prema zadanom. Značajka Sklopi krak za isključivanje onemogućena je prema zadanom. Značajku možete omogućiti ili onemogućiti u aplikaciji DJI Fly kada je letjelica povezana s daljinskim upravljačem. Provjerite je su li firmver letjelice, firmver baterije i aplikacija ažurirani na najnoviju verziju. U suprotnom značajka možda neće biti dostupna.

- **Ručno uključivanje/isključivanje:** pritisnite, a zatim pritisnite i držite tipku za uključivanje da uključite ili isključite letjelicu.

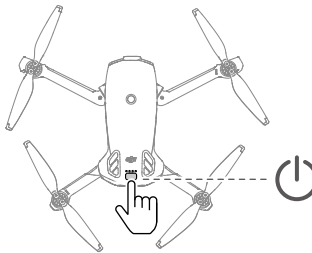

- Ako letjelica ne uzleti nakon aktivacije baterije, baterija će ponovno ući u način mirovanja nakon što se letjelica isključi na određeno vrijeme. U tom slučaju pritisnite gumb za napajanje ili napunite bateriju kako biste je ponovno aktivirali prije korištenja značajke Rasklopi krak za uključivanje.

- Kada se koristi USB-C priključak letjelice, rasklapanje kraka neće uključiti letjelicu. Prekinite USB-C vezu i pričekajte nekoliko sekundi prije korištenja značajke Rasklopi krak za uključivanje.
- Ako letjelica trenutačno pristupa albumu, preuzima materijale ili ažurira firmver, sklapanje oba stražnja kraka neće isključiti letjelicu.
- Ako dođe do sudara tijekom leta, automatska funkcija isključivanja neće funkcionirati. Značajka je dostupna nakon ponovnog pokretanja letjelice.

- 
-  • Za punjenje pametne baterije za let preporučuje se upotreba punjača tvrtke DJI. Posjetite službenu mrežnu stranicu tvrtke DJI za pojedinosti.
- Provjerite je li uklonjen štitnik gimbala i jesu li svi krakovi rašireni prije nego što uključite letjelicu. U suprotnome, to može utjecati na samodijagnostiku letjelice.
  - Preporučuje se pričvrstiti zaštitu za gimbal kad se letjelica ne upotrebljava.
- 

## Priprema daljinskog upravljača

### DJI RC 2

1. Izvadite upravljačke palice iz utora za pohranu i pričvrstite ih na daljinski upravljač.

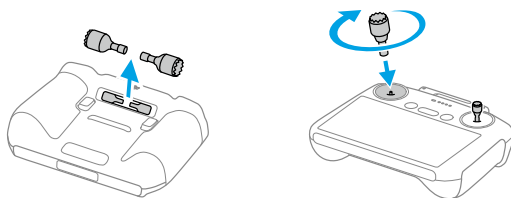

2. Rasklopite antene.

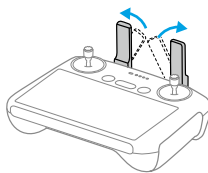

3. Daljinski upravljač potrebno je aktivirati prije prvog korištenja i za aktivaciju je potrebna internetska veza. Pritisnite **a** zatim pritisnite i držite gumb za uključivanje da uključite daljinski upravljač. Slijedite upute na zaslonu za aktiviranje daljinskog upravljača.

## DJI RC-N3

1. Izvadite upravljačke palice iz utora za pohranu i pričvrstite ih na daljinski upravljač.
2. Izvucite držač mobilnog uređaja. Odaberite odgovarajući kabel daljinskog upravljača ovisno o vrsti priključka na vašem mobilnom uređaju (kabel s priključkom USB-C povezan je prema zadanim postavkama). Postavite mobilni uređaj u držač, zatim povežite kraj kabela bez logotipa daljinskog upravljača sa svojim mobilnim uređajem. Provjerite je li vaš mobilni uređaj dobro pričvršćen na svojem mjestu.

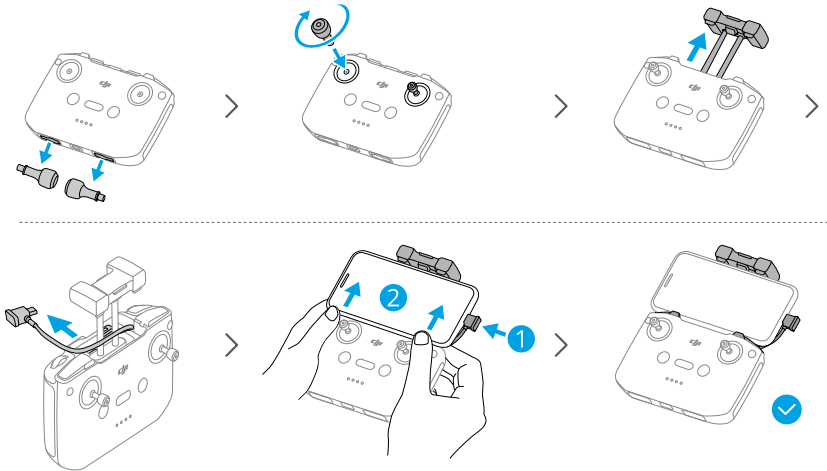

- ⚠ • Ako se pojavi upit za vezu s USB-om kada se koristi mobilni uređaj sa sustavom Android, odaberite opciju samo za punjenje. Druge opcije mogu dovesti do prekida veze.
- Prilagodite držač mobilnog uređaja kako biste bili sigurni da je vaš mobilni uređaj dobro pričvršćen.

## Aktivacija

Letjelica zahtijeva aktivaciju prije prve upotrebe. Pritisnite, a zatim ponovno pritisnite i držite gumb za uključivanje kako biste uključili letjelicu i daljinski upravljač, a zatim slijedite upute na zaslonu kako biste aktivirali letjelicu pomoću aplikacije DJI Fly. Za aktivaciju je potrebna internetska veza.

## Povezivanje letjelice i daljinskog upravljača

Nakon aktivacije letjelica se automatski povezuje s daljinskim upravljačem. Ako automatsko povezivanje ne uspije, slijedite upute na zaslonu u aplikaciji DJI Fly za povezivanje letjelice i daljinskog upravljača zbog optimalnih jamstvenih usluga.

## Ažuriranje upravljačkog softvera

Pojavit će se upit u aplikaciji DJI Fly kad je dostupan novi upravljački softver. Ažurirajte firmver kad god se to zatraži. U suprotnom, neke značajke možda neće biti dostupne.

## 1.2 Pregled

### Letjelica

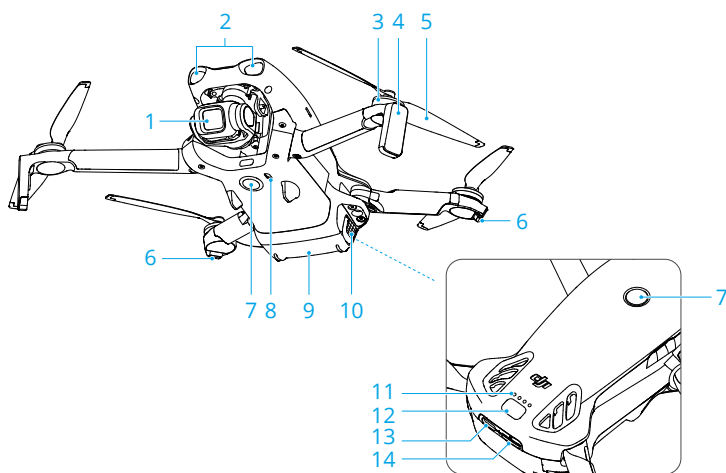

- |                                                           |                                                 |
|-----------------------------------------------------------|-------------------------------------------------|
| 1. Gimbal i kamera                                        | 8. Donji infracrveni senzorski sustav           |
| 2. Prednji LiDAR <sup>[1]</sup>                           | 9. Pametna baterija za let                      |
| 3. Motori                                                 | 10. Kopče za baterije                           |
| 4. Uređaj za slijetanje (ugrađen u antene)                | 11. LED indikatori razine napunjenosti baterije |
| 5. Propeleri                                              | 12. Tipka za uključivanje/isključivanje         |
| 6. Pokazatelji statusa letjelice                          | 13. USB-C priključak                            |
| 7. Višesmjerni monokularni vizualni sustav <sup>[2]</sup> | 14. Utor za microSD karticu                     |

- [1] Prednji LiDAR ispunjava sigurnosne zahtjeve za sigurnost ljudskog oka za laserske proizvode klase 1.
- [2] Višesmjerni monokularni vizualni sustav može osjetiti prepreke u horizontalnim smjerovima i iznad.

## DJI RC 2 Daljinski upravljač

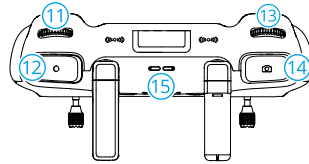
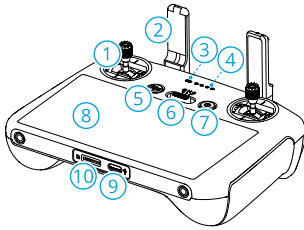

1. Upravljačke palice
2. Antene
3. LED svjetlo statusa
4. LED indikatori razine baterije
5. Gumb za zaustavljanje/povratak na početnu točku (RTH)
6. Prekidač načina leta
7. Gumb za uključivanje
8. Zaslon osjetljiv na dodir
9. Utor za USB-C
10. Utor za microSD karticu
11. Kotačić gimballa
12. Gumb za snimanje
13. Kontrolni kotačić kamere <sup>[1]</sup>
14. Gumb za fokusiranje/okidač
15. Zvučnik
16. Utor za pohranu upravljačkih palica
17. Prilagodljivi gumb C2 <sup>[1]</sup>
18. Prilagodljivi gumb C1 <sup>[1]</sup>

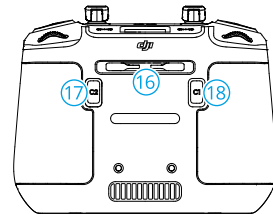

- [1] Kako biste postavili funkciju tipke, idite na prikaz kamere u aplikaciji DJI Fly i dodirnite \*\*\* > Control (Upravljanje) > Button Customization (Prilagodba tipke).

## DJI RC-N3 Daljinski upravljač

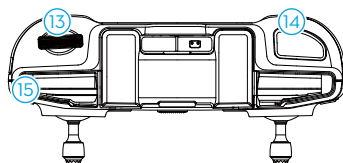
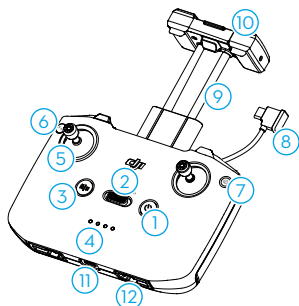

1. Gumb za uključivanje
2. Prekidač načina leta
3. Gumb za zaustavljanje/povratak na početnu točku (RTH)
4. LED indikatori razine baterije
5. Upravljačke palice
6. Prilagodljiva tipka <sup>[1]</sup>
7. Tipka za fotografiju/videozapis
8. Kabel daljinskog upravljača
9. Držač mobilnog uređaja
10. Antene
11. Utor za USB-C
12. Utor za pohranu upravljačkih palica
13. Kotačić gimbala
14. Gumb okidača/snimanja
15. Utor za mobilni uređaj

[1] Kako biste postavili funkciju tipke, idite na prikaz kamere u aplikaciji DJI Fly i dodirnite **•••** > Control (Upravljanje) > Button Customization (Prilagodba tipke).

# Sigurnost leta

---

## 2 Sigurnost leta

Nakon završetka priprema za let preporučuje se usvajanje letačkih vještina i prakticiranje sigurnog letenja. Odaberite pogodno područje za letenje u skladu sa sljedećim zahtjevima i ograničenjima leta. Prilikom letenja strogo se pridržavajte lokalnih zakona i propisa. Prije leta pročitajte „Sigurnosne smjernice“ kako biste zajamčili sigurnu upotrebu proizvoda.

### 2.1 Ograničenja leta

#### GEO (Geospatial Environment Online) sustav

Geospatial Environment Online (GEO) sustav tvrtke DJI globalni je informacijski sustav koji pruža informacije u stvarnom vremenu o sigurnosti letenja i ažuriranjima ograničenja te sprječava let UAV-ova u ograničenom području. U iznimnim okolnostima ograničena područja mogu se otključati kako bi se omogućili letovi. Prije toga, morate podnijeti zahtjev za otključavanje na temelju trenutne razine ograničenja u predviđenom području leta. GEO sustav možda nije u potpunosti sukladan s lokalnim zakonima i propisima. Odgovorni ste za sigurnost leta i morate se posavjetovati s lokalnim nadležnim tijelima o relevantnim zakonskim i regulatornim zahtjevima prije nego što zatražite otključavanje leta na ograničenom području. Za više informacija o GEO sustavu posjetite web-mjesto <https://fly-safe.dji.com>.

#### Ograničenja leta

Iz sigurnosnih razloga ograničenja leta omogućena su prema zadanim postavkama kako biste lakše sigurno upravljali letjelicom. Možete odrediti ograničenja leta prema visini i udaljenosti. Granice nadmorske visine, udaljenosti i GEO zona funkcioniraju istodobno za upravljanje sigurnošću leta kada je dostupan Globalni navigacijski satelitski sustav (GNSS). Može se ograničiti samo nadmorska visina kada nije dostupan GNSS sustav.

#### Visina leta i ograničenja udaljenosti

Maksimalna nadmorska visina ograničava visinu leta letjelice, dok maksimalna udaljenost leta ograničava radijus leta letjelice oko početne točke. Ova se ograničenja mogu promijeniti u aplikaciji DJI Fly radi poboljšanja sigurnosti leta.

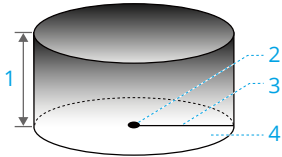

1. Maksimalna nadmorska visina
2. Početna točka (vodoravni položaj)
3. Maksimalna udaljenost
4. Visina letjelice prilikom uzlijetanja

### Jak GNSS signal

	Ograničenja leta	Upit u aplikaciji DJI Fly
Maksimalna nadmorska visina	Visina letjelice ne smije prelaziti vrijednost postavljenu u aplikaciji DJI Fly.	Dosegnuta je maksimalna nadmorska visina leta.
Maksimalna udaljenost	Pravocrtna udaljenost od letjelice do početne točke ne smije premašiti maksimalnu udaljenost leta postavljenu u aplikaciji DJI Fly.	Dosegnuta maksimalna udaljenost leta.

### Slab GNSS signal

	Ograničenja leta	Upit u aplikaciji DJI Fly
Maksimalna nadmorska visina	<ul style="list-style-type: none"> <li>• Nadmorska visina ograničena je na 30 m od točke uzlijetanja ako je osvjetljenje dostatno.</li> <li>• Nadmorska visina ograničena je na 2 m iznad tla ako osvjetljenje nije dostatno i ako funkcionira donji infracrveni senzorski sustav.</li> <li>• Nadmorska visina ograničena je na 30 m od točke uzlijetanja ako osvjetljenje nije dostatno i ako ne funkcionira donji infracrveni senzorski sustav.</li> </ul>	Dosegnuta je maksimalna nadmorska visina leta.
Maksimalna udaljenost	Bez ograničenja	

- ⚠ • Svaki put kada se letjelica uključi, ograničenje visine automatski će se ukloniti sve dok signal GNSS sustava ne postane snažan (jačina signala GNSS sustava  $\geq 2$ ), a ograničenje neće stupiti na snagu čak i ako signal GNSS sustava nakon toga oslabi.

- Ako letjelica odleti izvan postavljenog raspona leta zbog inercije, i dalje možete upravljati letjelicom, ali ona ne može letjeti dalje.
- 

## GEO zone

GEO sustav tvrtke DJI određuje sigurne lokacije za let, pruža razine rizika i sigurnosne obavijesti za pojedinačne letove te nudi informacije o ograničenom zračnom prostoru. Sva područja koja su ograničena za letove navedena su kao GEO zone, koje su nadalje podijeljene u zone pod ograničenjem, autorizacijske zone, zone upozorenja, poboljšane zone upozorenja i visinske zone. Te informacije možete pregledati u stvarnom vremenu u aplikaciji DJI Fly. GEO zone predstavljaju posebna područja za letove, koja uključuju između ostalog, zračne luke, mjesta za velika događanja, lokacije s izvanrednim situacijama na javnome mjestu (kao što su šumski požari), nuklearne elektrane, zatvore, državna dobra i vojne objekte. Prema zadanim postavkama, GEO sustav ograničava polijetanja i letove u zonama koje mogu uzrokovati zabrinutost u pogledu sigurnosti ili zaštite. Karta GEO zona koja sadrži sveobuhvatne informacije o GEO zonama diljem svijeta dostupna je na službenom web-mjestu tvrtke DJI: <https://fly-safe.dji.com/nfz/nfz-query>.

## Otključavanje GEO zona

**Samootključavanje** je namijenjeno za otključavanje autorizacijskih zona. Kako biste dovršili Samootključavanje, morate poslati zahtjev za otključavanje putem web-mjesta za DJI FlySafe na <https://fly-safe.dji.com>. Nakon odobrenja zahtjeva za otključavanje možete sinkronizirati licencu za otključavanje putem aplikacije DJI Fly. Kako biste otključali zonu, možete pokrenuti letjelicu ili letjeti izravno u odobrenu autorizacijsku zonu i slijediti upute u aplikaciji DJI Fly za otključavanje zone.

**Prilagođeno otključavanje** prilagođeno je korisnicima s posebnim zahtjevima. Označava korisnički definirana prilagođena područja leta i pruža dokumente o dopuštenju leta specifične za potrebe različitih korisnika. Ova opcija otključavanja dostupna je u svim državama i regijama i može se zatražiti putem web-mjesta za DJI FlySafe na <https://fly-safe.dji.com>.



- Kako bi se osigurala sigurnost leta, letjelica neće moći letjeti iz otključane zone nakon ulaska u nju. Ako je početna točka izvan otključane zone, letjelica se neće moći vratiti u početnu točku.
-

## 2.2 Okolišni uvjeti za let

1. NEMOJTE letjeti u lošim vremenskim uvjetima, primjerice kada je vjetrovito, maglovito, kada pada snijeg ili kiša.
2. Letite samo na otvorenim mjestima. Visoke zgrade i velike metalne konstrukcije mogu utjecati na točnost ugrađenog kompasa i GNSS sustava. Nakon polijetanja morate čuti glasovni upit „Početna točka je ažurirana“ da biste nastavili let. Ako je letjelica poletjela u blizini zgrada, nije moguće jamčiti točnost Početne točke. U tom slučaju pažljivo pratite trenutni položaj letjelice prilikom Automatskog povratka na početnu točku (RTH). Kada je letjelica u blizini Početne točke, preporučuje se otkazati Automatski povratak na početnu točku (RTH) i ručno upravljati letjelicom kako bi sletjela na prikladnu lokaciju.
3. Letite letjelicom samo uz održavanje vizualnog kontakta (VLOS). Izbjegavajte planine i drveće koji blokiraju signale GNSS sustava. Let pri kojem se ne održava vizualni kontakt (BVLOS) može se izvoditi samo kada su performanse letjelice, znanje i vještine pilota te upravljanje radnom sigurnošću u skladu s lokalnim propisima za BVLOS. Izbjegavajte prepreke, gužve, drveće i vodene površine. Iz sigurnosnih razloga NE letite letjelicom u blizini zračnih luka, autocesta, željezničkih kolodvora, željezničkih pruga, gradskih jezgri ili drugih osjetljivih područja, osim ako za to imate dozvolu ili odobrenje pod lokalnim propisima.
4. Kad je GNSS signal slab, letite letjelicom u okruženjima s dobrim osvjetljenjem i vidljivošću. Vizualni sustavi možda neće ispravno funkcionirati u uvjetima slabog osvjetljenja.
5. Minimizirajte smetnje izbjegavajući područja s visokom razinom elektromagnetizma, poput lokacija u blizini dalekovoda, baznih stanica, električnih podstanica i tornjeva za emitiranje.
6. Performanse letjelice i baterije ograničene su tijekom leta na velikim visinama. Letite oprezno. NEMOJTE letjeti letjelicom iznad navedene visine.
7. Na put zaustavljanja letjelice utječe visina leta. Što je veća visina, to je veći put zaustavljanja. Kada letite na velikim visinama, trebate sačuvati odgovarajući put zaustavljanja letjelice da biste osigurali sigurnost leta.
8. GNSS se ne može koristiti na letjelici u polarnim regijama. Umjesto toga upotrijebite vizualni sustav.
9. NEMOJTE uzlijetati s pokretnih objekata kao što su automobili, brodovi i avioni.
10. NEMOJTE polijetati s jednobojnih površina ili površina s jakim odsjajem kao što je krov automobila.
11. Budite oprezni pri polijetanju u pustinji ili s plaže kako biste izbjegli ulazak pijeska u letjelicu.

12. NEMOJTE rukovati letjelicom u okruženju u kojem postoji opasnost od pojave požara ili eksplozije.
13. Letjelicu i pripadajuće uređaje upotrebljavajte u suhim okruženjima.
14. NEMOJTE upotrebljavati letjelicu i povezane uređaje u sljedećim okruženjima: na mjestima nesreća, požara, eksplozija, poplava, tsunamija, lavina, odrona zemlje, potresa te na područjima s prašinom ili pješčanim olujama. Tijekom rada obavezno izbjegavajte izloženost prskanju soli i plijesni.
15. NEMOJTE rukovati letjelicom u blizini ptičjih jata.

## 2.3 Odgovorno upravljanje letjelicom

Kako biste izbjegli ozbiljne ozljede i materijalnu štetu, pridržavajte se sljedećih pravila:

1. pazite da NISTE pod utjecajem anestezije, alkohola, droga ili da nemate vrtoglavicu, umor, mučninu ili druga stanja koja bi mogla narušiti sposobnost sigurnog upravljanja letjelicom.
2. Nakon slijetanja, prvo isključite letjelicu, a zatim isključite daljinski upravljač.
3. NEMOJTE ispuštati, lansirati, ispaljivati ili na bilo koji drugi način izbacivati opasne terete na ili u bilo koje zgrade, osobe ili životinje, što bi moglo prouzročiti osobne ozljede ili oštećenje imovine.
4. NEMOJTE upotrebljavati letjelicu koja se slučajno oštetila, srušila ili koja nije u dobrom stanju.
5. Pobrinite se da se dovoljno obučite i imajte planove za nepredviđene izvanredne situacije ili one u kojima bi moglo doći do incidenta.
6. Svakako napravite plan leta. NEMOJTE nesmotreno upravljati letjelicom.
7. Pri upotrebi kamere poštujući privatnosti drugih osoba. Obavezno se pridržavajte lokalnih zakona, propisa i moralnih standarda o privatnosti.
8. NEMOJTE upotrebljavati ovaj proizvod u druge svrhe osim opće osobne uporabe.
9. NEMOJTE ga upotrebljavati u nezakonite ili neprikladne svrhe kao što su špijuniranje, vojne operacije ili neovlaštene istrage.
10. NEMOJTE upotrebljavati ovaj proizvod za klevetanje, zlostavljanje, uznemiravanje, uhođenje, prijetnje ili na način koji krši zakonska prava poput prava na privatnost i publicitet drugih.
11. NEMOJTE ulaziti u privatne posjede drugih osoba.

## 2.4 Kontrolna lista prije leta

1. Uklonite poklopac gimbala s kamere.
2. Pobrinite se da su pametna baterija za let i propeleri pravilno postavljeni.
3. Pobrinite se da daljinski upravljač, mobilni uređaj i pametna baterija za let budu napunjeni.
4. Provjerite jesu li krakovi letjelice i propelera rasklopljeni.
5. Pobrinite se da gimbal i kamera rade normalno.
6. Pobrinite se da ništa ne ometa motore i da rade normalno.
7. Pobrinite se da je aplikacija DJI Fly uspješno povezana sa letjelicom.
8. Pobrinite se da su sve leće kamere i senzori čisti.
9. NEMOJTE instalirati necertificirane dodatke ili vanjske uređaje, jer to može dovesti do oštećenja proizvoda ili sigurnosnih rizika.

---

  -  Kako bi se izbjeglo smanjenje potiska kada je štitnik propelera postavljen, nemojte koristiti DJI Lito Series pametna baterija za let Plus niti pričvršćivati terete trećih strana.

---
10. Pobrinite se da je Radnja za izbjegavanje prepreka postavljena u aplikaciji DJI Fly, te da su **Maksimalna visina**, **Maksimalna udaljenost** i **Automatski povratak na početnu točku** pravilno postavljeni u skladu s lokalnim zakonima i propisima.

# Osnovni let

---



## 3 Osnovni let

### 3.1 Automatsko uzlijetanje/slijetanje

#### Automatsko uzlijetanje

1. Pokrenite aplikaciju DJI Fly i uđite u prikaz kamere.
2. Dovršite sve korake u kontrolnom popisu prije leta.
3. Dodirnite . Ako su uvjeti sigurni za uzlijetanje, pritisnite i držite tipku za potvrdu.
4. Letjelica će uzletjeti i lebdjeti iznad tla.

#### Automatsko slijetanje

1. Ako su uvjeti sigurni za slijetanje, dodirnite , a zatim dodirnite i držite  za potvrdu.
2. Automatsko slijetanje može se otkazati dodiranjem na .
3. Ako donji vizualni sustav funkcionira normalno, omogućit će se Zaštita za slijetanje.
4. Motori će se automatski zaustaviti nakon slijetanja.

 • Odaberite odgovarajuće mjesto za slijetanje.

### 3.2 Pokretanje/zaustavljanje motora

#### Pokretanje motora

Za pokretanje motora izvršite kombinacijsku naredbu palice (CSC), kao što je prikazano u nastavku. Nakon što se motori počnu vrtjeti, istovremeno otpustite obje palice.



#### Zaustavljanje motora

Motori se mogu zaustaviti na dva načina:

**1. način:** Kad letjelica sleti, gurnite palicu gasa prema dolje i zadržite dok se motori ne zaustave.

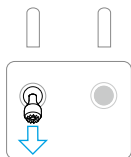

*Način rada upravljačke palice: Način rada 2*

**2. način:** Kad letjelica sleti, izvedite jedan od CSC-ova prikazan u nastavku dok se motori ne zaustave.



## Zaustavljanje motora usred leta

---

 • Zaustavljanje motora usred leta uzrokovat će pad letjelice.

---

Zadana postavka za **Zaustavljanje propelera u nuždi** u aplikaciji DJI Fly služi samo u **Hitnim slučajevima**, što znači da se motori mogu zaustaviti samo usred leta kada letjelica otkrije da je u hitnoj situaciji poput sudara letjelice, zaustavljanja motora, kotrljanja letjelice u zraku ili kada je letjelica izvan kontrole i vrlo brzo se uzdiže ili spušta.

Za zaustavljanje motora usred leta provedite iste CSC naredbe koje su korištene za pokretanje motora. Imajte na umu da morate zadržati upravljačke palice dvije sekunde tijekom izvođenja CSC-a radi zaustavljanja motora. **Zaustavljanje propelera u nuždi** može se promijeniti na **U bilo koje vrijeme** u aplikaciji. Oprezno koristite ovu opciju.

## 3.3 Upravljanje letjelicom

Upravljačke palice daljinskog upravljača mogu se koristiti za upravljanje kretanjem letjelice. Upravljačkim palicama može se upravljati u načinima rada 1, 2 ili 3, kao što je prikazano u nastavku.

Zadani je način upravljanja daljinskim upravljačem Način rada 2. U ovom se priručniku Način rada 2 koristi kao primjer za ilustriranje načina uporabe upravljačkih palica. Što se palica više gurne od središta, letjelica se brže kreće.

Način rada 1

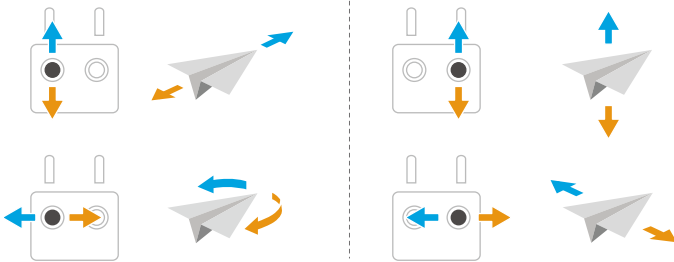

Način rada 2

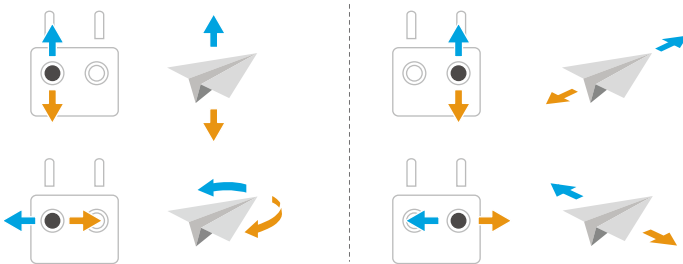

Način rada 3

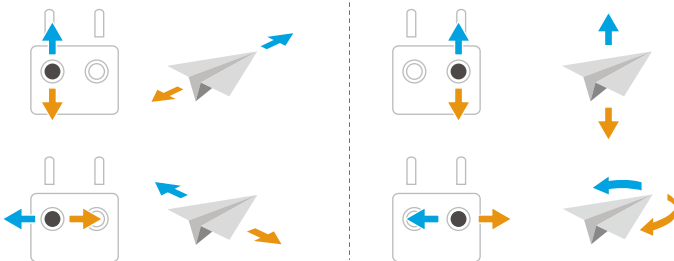

### 3.4 Postupci uzlijetanja/slijetanja

- ⚠ • NEMOJTE pokretati letjelicu s dlana ili dok je držite u ruci.
- NEMOJTE upravljati letjelicom kada je osvjetljenje previše jako ili premračno za korištenje daljinskog upravljača. Odgovorni ste za ispravnu prilagodbu svjetline

zaslona i količine izravne sunčeve svjetlosti na monitoru tijekom leta kako bi se izbjegle poteškoće s jasnim prikazom zaslona.

---

1. Kontrolni popis prije leta osmišljen je kako biste lakše sigurno letjeli. Prije svakog leta prođite kroz cijelu kontrolnu listu prije leta.
2. Postavite letjelicu na otvoreni, ravni prostor stražnjim dijelom letjelice okrenutim prema vama.
3. Uključite daljinski upravljač i letjelicu.
4. Pokrenite aplikaciju DJI Fly i uđite u prikaz kamere.
5. Pričekajte da se dovrši samodijagnostika letjelice. Ako DJI Fly ne pokazuje nikakvo nepravilno upozorenje, možete pokrenuti motore.
6. Polako gurnite palicu gasa prema gore kako biste uzletjeli.
7. Za slijetanje lebdite iznad ravne površine i gurnite palicu gasa prema dolje da se spustite.
8. Nakon slijetanja gurnite palicu gasa prema dolje i držite dok se motori ne zaustave.
9. Isključite letjelicu prije daljinskog upravljača.

### 3.5 Snimanje zvuka putem aplikacije

Kada se letjelica koristi s daljinskim upravljačem DJI RC-N3, dostupno je snimanje zvuka putem aplikacije. U prikazu aplikacije putem kamere dodirnite \*\*\* > **Kamera** kako biste omogućili snimanje aplikacije. Zvuk će snimiti odgovarajući uređaj za snimanje zvuka dok letjelica snima videozapis. U prikazu uživo, prikazat će se ikona mikrofona.



- **NEMOJTE** isključivati zaslon ili se prebacivati na druge aplikacije tijekom snimanja.



- Podržani uređaji za snimanje zvuka uključuju ugrađen mikrofون pametnog telefona i Bluetooth uređaje. Tijekom upotrebe određenih Bluetooth uređaja mogu se javiti problemi s kompatibilnošću snimanja zvuka. Obavezno ih testirajte prije snimanja.
  - Snimanje zvuka može se omogućiti ili onemogućiti samo prije snimanja.
  - Dok pregledavate ili preuzimate videozapise u prikazu albuma u aplikaciji DJI Fly, zvuk snimljen funkcijom snimanja zvuka automatski će se uključiti u datoteku videozapisa.
-

## 3.6 Prijedlozi i savjeti u obliku videozapisa

1. Odaberite željeni način rada gimbala u aplikaciji DJI Fly.
2. Preporučuje se fotografiranje ili snimanje videozapisa kad letite u Uobičajenom ili Cine načinu.
3. NE letite po lošem vremenu, kao što su kišni ili vjetroviti dani.
4. Odaberite postavke kamere koje najbolje odgovaraju vašim potrebama.
5. Izvršite probni let za uspostavljanje ruta leta i pregled scena.
6. Lagano gurnite upravljačke palice kako biste osigurali glatko i stabilno kretanje letjelice.

# Pametni način leta

---

## 4 Pametni načini leta



Preporučuje se kliknuti na poveznicu u nastavku ili skenirati QR kod kako biste pogledali vodiče u obliku videozapisa.



<https://www.dji.com/lito-x1/video>

### 4.1 FocusTrack

#### Spotlight (Rotacija tijekom snimanja objekta)

Omogućuje gimbalnoj kameri usmjeravanje prema predmetu tijekom ukupnog trajanja ručnog upravljanja letom.

Kada vizualni sustav funkcionira normalno, letjelica će zaobići prepreku ili zakočiti ako ju uoči, u skladu s radnjom za izbjegavanje prepreka koja je postavljena u aplikaciji DJI Fly.

 Izbjegavanje prepreka onemogućeno u načinu rada Sport.

Podržani subjekti:

- Nepomični subjekti
- Pomični subjekti (samo vozila, brodovi i ljudi)

#### Točka interesa (POI)

Omogućuje letjelici kruženje oko subjekta.



Letjelica će zaobići prepreke bez obzira na načine leta ili radnju za izbjegavanje prepreka u aplikaciji DJI Fly kad vizualni sustavi rade normalno.

Podržani subjekti:

- nepomični subjekti
- pomični subjekti (samo vozila, brodovi i ljudi)

#### Aktivno praćenje

Letjelica prati objekt.

dodirnite ili povucite kotačić za praćenje za promjenu smjera praćenja, i letjelica će automatski letjeti sa svoje trenutnog položaja  duž generirane putanje do odabranog smjera praćenja  i nastaviti pratiti. Korisnici također mogu ručno prilagoditi smjer praćenja, visinu i udaljenost koristeći upravljačke palice. Dodirnite ikonu Postavke za FocusTrack  za postavljanje parametara praćenja u aplikaciji.

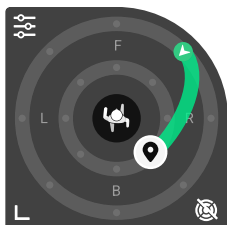

Letjelica će zaobići prepreke bez obzira na načine leta ili radnju za izbjegavanje prepreka u aplikaciji DJI Fly kad vizualni sustavi rade normalno.

Podržani subjekti:

Pomični subjekti (samo vozila, brodovi i ljudi).

U Aktivnom praćenju, podržani rasponi udaljenosti i visine između letjelice i subjekta navedeni su u nastavku.

Objekt	Ljudi	Vozila/čamci
Vodoravna udaljenost	4 – 20 m	6 – 100 m
Visina	0,5 – 15 m	6 – 100 m

-  Letjelica će letjeti do podržane udaljenosti i raspona visine ako su udaljenost i visina izvan dometa kad započne Aktivno praćenje.
- Preporučuje se da brzina pomičnog subjekta ne premašuje 12 m/s; u suprotnome, letjelicu neće biti moguće ispravno pratiti.

## Obavijest



-  Letjelica ne može izbjeći pomične predmete poput ljudi, životinja ili vozila. Dok upotrebljavate FocusTrack, obratite pažnju na okruženje kako biste osigurali sigurnost leta.

- NE upotrebljavajte način FocusTrack u područjima gdje ima malih ili tankih predmeta (npr. grana drveća ili električni vodovi), prozirnih predmeta (npr. voda ili staklo) ili jednobojnih površina (npr. bijeli zidovi).
- Uvijek budite spremni pritisnuti gumb za pauziranje leta na daljinskom upravljaču ili dodirnuti  u aplikaciji DJI Fly za ručno upravljanje letjelicom u slučaju javljanja hitne situacije.
- Budite dodatno oprezni kad koristite način FocusTrack u bilo kojoj od sljedećih situacija:
  - ♦ Subjekt praćenja ne kreće se na ravnom području.
  - ♦ Subjekt praćenja drastično mijenja oblik tijekom kretanja.
  - ♦ Subjekt praćenja nije vidljiv dulje vrijeme.
  - ♦ Praćeni subjekt nalazi se u velikim jednobojnim područjima kao što su snijegom prekrivena područja ili pustinje.
  - ♦ Subjekt praćenja ima sličnu boju ili uzorak kao i okruženje.
  - ♦ Osvjetljenje je izrazito tamno (< 5 luksa) ili svijetlo (> 100 000 luksa).
- Obavezno slijedite lokalne zakone i propise o privatnosti kad koristite način FocusTrack.
- Preporučuje se pratiti samo vozila, čamce i ljude (ali ne i djecu). Oprezno letite prilikom praćenja drugih subjekata.
- Kod podržanih pokretnih subjekata, vozila se odnose na automobile te male i srednje čamce. NE pratite automobil ili čamac kojim se upravlja daljinskim upravljačem.
- Subjekt praćenja može se slučajno zamijeniti s drugim subjektom ako prolaze blizu jedan drugog.

---

## Upotreba načina FocusTrack

Prije omogućavanja načina FocusTrack pobrinite se da je okolina leta otvorena i bez prepreka s dovoljno osvjetljenja.

Dodirnite ikonu za FocusTrack  s lijeve strane prikaza kamere ili odaberite subjekt na zaslону kako biste omogućili FocusTrack. Nakon omogućavanja ponovno dodirnite ikonu za FocusTrack  za izlaz.



Tijekom korištenja, pritisnite gumb za pauzu leta na daljinskom upravljaču kako biste otkazali odabir subjekta.

---

## 4.2 MasterShots



Letjelica će odabrati unaprijed postavljenu rutu leta na temelju vrste predmeta i udaljenosti te automatski snimiti različite snimke klasične zračne fotografije.

### Obavijest

---

- ⚠ • Upotrebjavajte način MasterShots na mjestima podalje od građevina i drugih prepreka. Pobrinite se da na putanji leta nema osoba, životinja ili drugih prepreka.
  - Uvijek obratite pažnju na prepreke oko letjelice i koristite daljinski upravljač kako biste izbjegli sudare ili zaklanjanje letjelice.
  - NE upotrebjavajte način MasterShots ni u jednoj od sljedećih situacija:
    - ♦ Kad je subjekt blokiran duže vrijeme ili izvan vizualnog vidnog polja.
    - ♦ Kada se subjekt nalazi u velikim jednobojnim područjima kao što su snijegom prekrivena područja ili pustinje.
    - ♦ Kad je subjekt slične boje ili uzorka kao okolina.
    - ♦ Kad je subjekt u zraku.
    - ♦ Kada se subjekt brzo kreće.
    - ♦ Osvjetljenje je izrazito tamno (< 5 luksa) ili svijetlo (> 100 000 luksa).
  - NE upotrebjavajte način MasterShots na mjestima u blizini građevina ili gdje je signal GNSS sustava slab. U suprotnom, putanja leta može postati nestabilna.
  - Obavezno slijedite lokalne zakone i propise o privatnosti kad koristite način MasterShots.
- 

### Upotreba načina MasterShots

1. Dodirnite ikonu za Način snimanja (Shooting Mode) s desne strane prikaza kamere i odaberite MasterShots .
2. Nakon odabira predmeta povlačenjem i prilagodbe područja snimanja dodirnite  da biste počeli snimati i letjelica će početi letjeti i automatski snimati. Letjelica će se vratiti u prvobitan položaj nakon završetka snimanja.
3. Dodirnite  ili jednom pritisnite tipku Flight Pause (pauziranje leta) na daljinskom upravljaču. Letjelica će odmah izaći iz načina MasterShots i lebdjeti.



## 4.3 QuickShots

QuickShots obuhvaća više načina snimanja. Letjelica automatski snima u skladu s odabranim načinom snimanja i izrađuje kratak videozapis.

### Obavijest

- ⚠ • Provjerite ima li dovoljno prostora kad koristite Bumerang. Osigurajte radijus od najmanje 30 m (99 stopa) oko letjelice i prostor od najmanje 10 m (33 stope) iznad letjelice.
- Provjerite ima li dovoljno prostora kad koristite način Asteroid. Omogućite najmanje 40 m (131 ft) iza i 50 m (164 ft) iznad letjelice.
- Upotrijebite način QuickShots na mjestima podalje od građevina i drugih prepreka. Pobrinite se da na putanji leta nema osoba, životinja ili drugih prepreka.
- Uvijek obratite pažnju na predmete oko letjelice i koristite daljinski upravljač kako biste izbjegli sudare ili zaklanjanje letjelice.
- NE upotrebljavajte način QuickShots ni u jednoj od sljedećih situacija:
  - ◆ Kad je subjekt blokiran duže vrijeme ili izvan vizualnog vidnog polja.
  - ◆ Kada se subjekt nalazi u velikim jednobojnim područjima kao što su snijegom prekrivena područja ili pustinje.
  - ◆ Kad je subjekt slične boje ili uzorka kao okolina.
  - ◆ Kad je subjekt u zraku.
  - ◆ Kada se subjekt brzo kreće.
  - ◆ Osvjetljenje je izrazito tamno (< 5 luksa) ili svijetlo (> 100 000 luksa).
- NE upotrebljavajte način QuickShots na mjestima u blizini građevina ili gdje je signal GNSS sustava slab. U suprotnom, putanja leta postat će nestabilna.
- Obavezno slijedite lokalne zakone i propise o privatnosti kad koristite način QuickShots.

### Upotreba načina QuickShots

1. Dodirnite ikonu za Način snimanja (Shooting Mode) s desne strane prikaza kamere i odaberite QuickShots .
2. Nakon odabira jednog podnačina, dodirnite ikonu plus ili povucite i odaberite subjekt na zaslonu. Zatim dodirnite  za početak snimanja. Letjelica će snimati tijekom



izvršavanja prethodno postavljenih pokreta za let sukladno odabranoj opciji i nakon toga generirati videozapis. Letjelica će se vratiti u prvobitan položaj nakon završetka snimanja.

3. Dodirnite  ili jednom pritisnite tipku Flight Pause (pauziranje leta) na daljinskom upravljaču. Letjelica će odmah izaći iz načina QuickShots i lebdjeti.

## 4.4 Hyperlapse

Hyperlapse snima određeni broj fotografija prema vremenskom intervalu, a zatim kompilira ove fotografije u videozapis od nekoliko sekundi. Posebno je pogodan za snimanje scena s pokretnim elementima, kao što su protok prometa, pomicanje oblaka i izlasci i zalasci.

### Upotreba načina Hyperlapse

1. Dodirnite ikonu za Način snimanja (Shooting Modes) iz prikaza kamere i odaberite Hyperlapse .
2. Odaberite način Hyperlapse. Nakon postavljanja povezanih parametara dodirnite tipku okidača/tipku za snimanje  da biste započeli s procesom.
3. Dodirnite  ili pritisnite tipku Stop (zaustavljanje) na daljinskom upravljaču i letjelica će izaći iz načina Hyperlapse i lebdjeti.

## 4.5 Waypoint Flight (Let po točkama rute)



Uz Waypoint Flight možete postavljati točke rute za različite lokacije snimanja unaprijed i zatim generirati rutu leta na temelju postavljenih točaka rute. Letjelica će zatim automatski letjeti duž prethodno postavljene rute i dovršiti prethodno postavljene radnje putem kamere.

Točka rute letenja može se spremiti i ponoviti u različitim vremenima radi snimanja promjena tijekom sezona i efekta dan-noć.

- 
-  • Prije omogućavanja načina Let po točkama rute dodirnite **\*\*\* > Sigurnost > Ručno izbjegavanje prepreka** kako biste provjerili radnju za izbjegavanje prepreka. Nakon postavljanja radnje za izbjegavanje prepreka na **Zaobilaženje** ili **Kočenje** letjelica će kočiti ako otkrije prepreke tijekom leta po točki rute. Letjelica ne može izbjeći prepreke ako je postavljeno na **Isključeno**.

- Ruta leta bit će zakrivljena između točaka rute, tako da visina letjelice između točaka rute može postati niža od nadmorskih visina točaka rute tijekom leta. Obavezno izbjegavajte sve prepreke ispod prilikom postavljanja točke rute.
- 
- ☀️ • Prije uzlijetanja za dodavanje točaka rute možete koristiti samo kartu.
  - Povežite daljinski upravljač s internetom i preuzmite kartu prije korištenja karte za dodavanje točke rute.
  - Ako je **Camera Action (Radnja kamere)** postavljena na **None (Ništa)**, letjelica će letjeti samo automatski. Tijekom leta ćete morati ručno upravljati kamerom.
  - Ako ste već postavili **Heading (Smjer)** i **Gimbal Tilt (Gimbalni nagib)** na **Face POI (Usmjerenje prema POI-ju)**, POI će se automatski povezati s tim točkama rute.
  - Kada upotrebljavate način **Waypoint Flight** u EU-u, radnja **On Signal Lost (Nakon gubitka signala)** ne može se postaviti na opciju **Continue (Nastavak)**.
- 

## Upotreba načina Waypoint Flight

1. Dodirnite  lijevo od prikaza kamere kako biste omogućili način Waypoint Flight.
2. Pridržavajte se uputa na zaslonu za dovršetak postavki i provedbu rute leta.
3. Ponovno dodirnite ikonu Waypoint Flight  da biste izašli iz leta po točkama rute i ruta leta automatski će se spremirati u Zbirku.

## 4.6 Tempomat

Tempomat omogućuje zaključavanje brzine leta, što olakšava upravljanje i čini pokrete kamere glatkijima. Tijekom krstarenja možete primijeniti dodatne pomake upravljačke palice kako biste postigli dinamične pokrete kamere, kao što je spiralno podizanje.

- 
- ⚠️ • Izbjegavanje prepreka u tempomatu slijedi trenutačni način leta. Letite oprezno.
- 

## Korištenje tempomata

1. Postavite jednu prilagodljivu tipku na daljinskom upravljaču za tempomat.
2. Pritisnite tipku tempomata dok gurate upravljačke palice i letjelica će automatski letjeti trenutačnom brzinom.
3. Jednom pritisnite tipku **Flight Pause** (pauziranje leta) na daljinskom upravljaču ili dodirnite  za izlaz iz tempomata.

# Letjelica

---

## 5 Letjelica

### 5.1 Način leta

Letjelica podržava sljedeće načine leta, koji se mogu prebaciti pomoću prekidača Način leta na daljinskom upravljaču.

**Uobičajeni način rada:** Uobičajeni način rada prikladan je za većinu scenarija leta. Letjelica može precizno lebdjeti, stabilno letjeti i koristiti Pametne načine leta.

**Sportski način rada:** Maksimalna horizontalna brzina leta letjelice bit će veća u usporedbi s Uobičajenim načinom rada. Imajte na umu da je izbjegavanje prepreka onemogućeno u Sportskom načinu rada.

**Način rada Cine:** Način rada Cine temelji se na Uobičajenom načinu rada s ograničenom brzinom leta, što letjelicu čini stabilnijom tijekom snimanja.

Letjelica se automatski prebacuje u Attitude način rada (ATTI) kada su vizualni sustavi nedostupni ili onemogućeni i kad je signal GNSS sustava slab ili kompas nailazi na smetnje. U ATTI načinu rada, okruženje lakše može utjecati na letjelicu. Čimbenici okoliša, poput vjetra, mogu rezultirati vodoravnim pomakom letjelice, što može predstavljati opasnost, posebno kad leti u zatvorenim prostorima. Letjelica neće moći automatski lebdjeti ili kočiti, stoga pilot treba spustiti letjelicu što prije kako bi se izbjegle nesreće.



- Načini leta učinkoviti su samo za ručno upravljanje letom i tempomat.



- Vizualni sustav onemogućen je u Sportskom načinu rada, što znači da letjelica ne može automatski uočiti prepreke na svojoj ruti. Morate paziti na okruženje i upravljati letjelicom kako biste izbjegli prepreke.
- Maksimalna brzina i put zaustavljanja letjelice značajno se povećavaju u Sportskom načinu rada. Minimalni put zaustavljanja od 40 m potreban je u uvjetima bez vjetra.
- U Sportskom ili Uobičajenom načinu rada potreban je minimalni put zaustavljanja od 15 m u uvjetima bez vjetra dok se letjelica penje i spušta.
- Odziv letjelice značajno se povećava u Sportskom načinu rada, što znači da mali pokret upravljačke palice na daljinskom upravljaču dovodi do kretanja letjelice na velike udaljenosti. Obavezno održavajte odgovarajući manevarski prostor tijekom leta.
- Možete uočiti manje podrhtavanje kod videozapisa snimljenih u Sportskom načinu rada.

## 5.2 Pokazatelji statusa letjelice



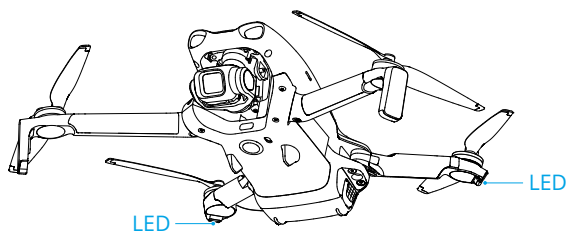

Letjelica ima dva pokazatelja statusa letjelice.







Kad je letjelica uključena, ali motori ne rade, pokazatelji statusa letjelice pokazat će trenutni status letjelice.

### Opisi pokazatelja statusa letjelice

#### Uobičajeni status

 .....	Treperi naizmjenično crveno, žuto i zeleno	Uključivanje i provođenje samodijagnostičkih testova
 × 4 .....	Treperi žuto četiri puta	Zagrijavanje
 .....	Polako treperi zeleno svjetlo	GNSS sustav omogućen
 × 2 .....	Treperi dvaput zeleno	Omoгуčeni vizualni sustavi
 .....	Polako treperi žuto	GNSS i vizualni sustavi su onemogućeni (omogućen način ATTI)

#### Statusi upozorenja

 .....	Treperi brzo žuto	Signal daljinskog upravljača je izgubljen
 .....	Polako treperi crveno	Uzljetanje je onemogućeno (npr. niska razina baterije) <sup>[1]</sup>
 .....	Treperi brzo crveno	Kritično niska razina baterije
 —	Neprekidno crveno svjetlo	Kritična pogreška
 .....	Treperi naizmjenično crveno i žuto	Potrebno je kalibriranje kompasa

[1] Ako letjelica ne može uzletjeti dok pokazatelji statusa sporo trepere crveno, pogledajte upozorenje u aplikaciji DJI Fly.

**Nakon pokretanja motora**, pokazatelji statusa letjelice treperit će zeleno. Kada je letjelica u Kontinentalnoj Kini, pokazatelj statusa na njenoj lijevoj strani treperi crveno, a pokazatelj statusa na desnoj strani treperi zeleno.



- Zahtjevi u pogledu rasvjete razlikuju se ovisno o regiji. Pridržavajte se lokalnih zakona i propisa.

## 5.3 Povratak na početnu točku

**Pažljivo pročitajte sadržaj ovog odjeljka da biste bili sigurni da ste upoznati s ponašanjem letjelice prilikom povratka na početnu točku (RTH).**

Funkcija Povratak u početnu točku (RTH) automatski vraća letjelicu u zadnju zabilježenu početnu točku. RTH se može aktivirati na tri načina: korisnik aktivno aktivira RTH, letjelica ima nisku razinu baterije ili je izgubljen signal daljinskog upravljača (aktiviran je Siguran RTH). Ako letjelica uspješno zabilježi početnu točku, a sustav pozicioniranja funkcionira normalno, kada se aktivira funkcija RTH, letjelica će automatski odletjeti natrag i sletjeti na Početnu točku.



- **Početna točka:** Početna točka zabilježit će se tijekom uzlijetanja sve dok letjelica ima snažan signal GNSS sustava  26 ili dok je osvijetljenje dovoljno. Nakon bilježenja početne točke, aplikacija DJI Fly izdat će glasovni upit. Ako je potrebno ažurirati početnu točku tijekom leta (na primjer, kada se promijeni vaš položaj), početna točka može se ručno ažurirati na stranici **\*\*\* > Sigurnost** u aplikaciji DJI Fly.

Kada se letjelica koristi s daljinskim upravljačem DJI RC 2, dostupna je [Dinamična početna točka](#).

Tijekom RTH na prikazu kamere prikazat će se funkcija Povratak u početnu točku u proširenoj stvarnosti koja vam pomaže pri prikazu povratnog puta i jamči sigurnost leta. Prikaz kamere prikazuje i Početnu točku u proširenoj stvarnosti. Kad letjelica dosegne područje iznad početne točke, kamera gimbal automatski će se okrenuti prema dolje. Sjena letjelice u proširenoj stvarnosti pojaviti će se u prikazu kamere kada se letjelica približava tlu, zbog čega vam se omogućava točnije slijetanje letjelice na željenu lokaciju.

Početna točka u proširenoj stvarnosti (AR), RTH ruta u proširenoj stvarnosti i Sjena letjelice u proširenoj stvarnosti prikazivat će se na prikazu kamere prema zadanim postavkama. Prikaz se može promijeniti u izborniku **\*\*\* > Sigurnost > Postavke proširene stvarnosti**.

- ⚠️ • AR RTH ruta koristi se samo kao referenca i u različitim scenarijima može odstupati od stvarne rute leta. Uvijek obratite pažnju na prikaz uživo na zaslonu tijekom RTH-a. Letite oprezno.
  - Tijekom RTH-a letjelica će automatski podesiti gimbalni nagib kako bi usmjerila kameru prema RTH ruti prema zadanim postavkama. Upotrijebite kotačić gumbala za podešavanje orijentacije kamere ili pritisnite prilagodljive tipke na daljinskom upravljaču kako biste ponovno centrirali kameru kako bi letjelica prekinula s automatskim podešavanjem gimbalnog nagiba, što može spriječiti prikazivanje RTH rute u proširenoj stvarnosti.
- 

## Obavijest

---

- ⚠️ • Letjelica se možda neće moći vratiti u početnu točku normalno ako sustav pozicioniranja ne funkcionira normalno. Tijekom načina Failsafe RTH (Siguran RTH) letjelica može ući u način ATTI i automatski sletjeti ako sustav pozicioniranja ne funkcionira ispravno.
- Kada nema GNSS-a, nemojte letjeti iznad vodenih površina, zgrada sa staklenom površinom ili u scenarijima kada je visina iznad tla veća od 30 metara. Ako sustav pozicioniranja ne funkcionira ispravno, letjelica će ući u način ATTI.
- Prije svakog leta važno je postaviti odgovarajuću visinu RTH-a. Pokrenite aplikaciju DJI Fly i postavite visinu RTH-a.
- Letjelica ne može otkriti prepreke tijekom RTH-a ako uvjeti u okruženju nisu prikladni za senzorski sustav.
- GEO zone mogu utjecati na RTH. Izbjegavajte letenje u blizini GEO zona.
- Letjelica se možda neće moći vratiti na početnu točku kada je brzina vjetra prevelika. Letite oprezno.
- Obratite posebnu pažnju na male ili sitne predmete (kao što su grane drveća ili dalekovoda) ili prozirne predmete (kao što su voda ili staklo) tijekom RTH-a. Izađite iz RTH-a i ručno upravljajte letjelicom u hitnim slučajevima.
- Postavite Napredan RTH kao **Preset (Unaprijed postavljen)** ako postoje električni vodovi ili signalni tornjevi koje letjelica ne može zaobići na putanji RTH-a i provjerite je li visina RTH-a postavljena na višu vrijednost od svih prepreka.
- Letjelica će kočiti i vratiti se u početnu točku u skladu s najnovijim postavkama ako se postavke za **Advanced RTH (Napredan RTH)** u aplikaciji DJI Fly promijene tijekom RTH-a.
- Ako se maksimalna visina podesi ispod trenutačne visine tijekom RTH-a, letjelica će se prvo spustiti do maksimalne visine i nastaviti se vraćati u početnu točku.

- Visina RTH-a ne može se promijeniti tijekom RTH-a.
  - Ako postoji velika razlika između trenutne visine i visine za RTH, količina upotrijebljene baterije ne može se točno izračunati zbog razlika u brzini vjetra na različitim visinama. Posebno obratite pozornost na upozorenja o snazi baterije u aplikaciji DJI Fly.
  - Kada je signal daljinskog upravljača dobar tijekom naprednog RTH-a, za upravljanje brzinom leta može se upotrijebiti palica za nagib, ali se smjer i visina ne mogu regulirati, a letjelicom se ne može upravljati za let lijevo ili desno. Stalno guranje palice za nagib radi ubrzavanja povećat će brzinu potrošnje energije baterije. Letjelica ne može zaobići prepreke ako brzina leta premaši efektivnu brzinu otkrivanja prepreka. Letjelica će kočiti i lebdjeti u mjestu te izaći iz RTH-a ako se palica za nagib gurne do kraja prema dolje. Letjelicom se može upravljati nakon što se palica za nagib otpusti.
  - Ako letjelica dosegne ograničenje visine za trenutnu lokaciju letjelice ili početnu točku dok se podiže tijekom unaprijed postavljenog RTH-a, letjelica prestaje s podizanjem i vraća u početnu točku na trenutnoj visini. Obratite pozornost na sigurnost leta tijekom RTH-a.
  - Ako je početna točka u visinskoj zoni, ali letjelica nije, kada letjelica dosegne visinsku zonu, spustit će se ispod ograničenja visine, što može biti niže od postavljene visine za RTH. Letite oprezno.
  - Letjelica će izaći iz RTH-a ako je okolno okruženje previše složeno da bi se dovršio RTH, čak i ako senzorski sustav funkcionira ispravno.
  - RTH se ne može aktivirati tijekom automatskog slijetanja.
- 

## Napredni RTH

Kada se aktivira napredan RTH, letjelica će automatski planirati najbolju RTH putanju koja će biti prikazana u aplikaciji DJI Fly i prilagodit će se okolišu. Tijekom naprednog RTH-a letjelica će automatski prilagoditi brzinu leta prema čimbenicima okoliša kao što su brzina vjetra, smjer vjetra i prepreke.

Ako je kontrolni signal između daljinskog upravljača i letjelice dobar, izađite iz RTH-a dodiranjem na  u aplikaciji DJI Fly ili pritiskom tipke RTH na daljinskom upravljaču. Nakon izlaska iz RTH-a, ponovno ćete uspostaviti kontrolu nad letjelicom.

## Način aktivacije

### Korisnik aktivno aktivira RTH

Tijekom leta možete aktivirati RTH pritiskom i držanjem tipke za RTH na daljinskom upravljaču ili dodiranjem na  s lijeve strane prikaza kamere, a zatim pritisnite i držite ikonu RTH.

Ako se signal daljinskog upravljača izgubi tijekom RTH-a, letjelica će nastaviti postupak povratka bez obzira na unaprijed postavljenu radnju za gubitak signala.

### Niska razina baterije letjelice

Kada je tijekom leta razina baterije niska i dovoljna samo za odlazak do Početne točke, u aplikaciji DJI Fly pojavit će se upozorenje. Ako dodirnete za potvrdu RTH-a ili ne poduzmete nikakvu radnju prije završetka odbrojavanja, letjelica će automatski započeti RTH uz nisku razinu baterije.

Ako otkazete poruku za nisku razinu baterije RTH-a i nastavite letjeti, letjelica će automatski sletjeti ako trenutačna razina baterije može samo podržati letjelicu dovoljno dugo da se spusti sa svoje trenutačne visine.

Automatsko slijetanje ne može se otkazati, ali i dalje možete letjelicom upravljati vodoravnim smjerom pomicanjem palica za nagib i okretanje i promijenite brzinu spuštanja letjelice pomicanjem palice gasa. Upravljajte letjelicom na prikladno mjesto radi slijetanja u što kraćem roku.



- Kad je razina baterije za opciju Baterije tijekom pametnog leta preniska i nema dovoljno snage za povratak na početnu točku, spustite letjelicu što je prije moguće. Odgađanje radnje pokrenut će postupno smanjenje potiska, što može dovesti do nekontroliranog spuštanja nakon potpunog pražnjenja. Ovo može uzrokovati uništenje letjelice, štetu na imovini trećih strana ili ozljede osoba.
- **NEMOJTE** nastaviti gurati palicu gasa prema gore tijekom automatskog slijetanja. U suprotnom, letjelica će postupno gubiti potisak i može se srušiti nakon što se baterija potpuno isprazni.

---

### Gubitak signala daljinskog upravljača

Kada se signal daljinskog upravljača izgubi dulje od 6 sekundi, letjelica će automatski pokrenuti Siguran RTH ako je Radnja nakon izgubljenog signala postavljena na RTH. Radnja se također može postaviti na Lebdenje ili Slijetanje.

Kad je osvjetljenje dovoljno i uvjeti okoline prikladni za normalan rad vizualnog sustava, DJI Fly će prikazati RTH putanju koju je letjelica generirala prije gubitka signala. Letjelica će pokrenuti RTH s pomoću naprednog RTH-a prema postavkama RTH-a. Letjelica će ostati u RTH-u čak i ako se signal daljinskog upravljača vrati. Sukladno tome, DJI Fly će ažurirati putanju RTH-a.

Kad osvjetljenje i uvjeti okoline nisu prikladni za vizualni sustav, letjelica će kočiti i lebdjeti, a zatim pokrenuti RTH izvorne rute.

- Ako je udaljenost RTH-a (vodoravna udaljenost između letjelice i Početne točke) veća od 50 m, letjelica podešava svoju orijentaciju i leti unatrag 50 m na izvornoj ruti leta prije ulaska u unaprijed postavljen RTH.
- Ako je udaljenost RTH-a veća od 5 m, ali manja od 50 m, letjelica podešava svoju orijentaciju i pravocrtno leti do Početne točke pri trenutačnoj visini.
- Letjelica slijeće odmah ako je udaljenost RTH-a manja od 5 m.

## Postupak RTH-a

Nakon aktivacije Naprednog RTH-a, letjelica koči i lebdi u mjestu.

- **Kada su okruženje ili uvjeti osvjetljenja prikladni za vizualni sustav:**
  - Letjelica će podesiti svoje usmjerenje prema početnoj točki, planirati najbolju putanju u skladu s postavkama RTH-a, a zatim se vratiti u početnu točku ako je GNSS bio dostupan tijekom uzlijetanja.
  - Ako GNSS nije bio dostupan i tijekom uzlijetanja funkcionirao je samo vizualni sustav, letjelica će podesiti svoje usmjerenje prema početnoj točki, planirati najbolju putanju u skladu s postavkama RTH-a, a zatim se vratiti na položaj uz snažan signal GNSS sustava koji se temelji na postavkama RTH-a. Približno će slijediti izlaznu putanju natrag u blizinu početne točke. Sada obratite pažnju na upite aplikacije i odlučite hoćete li pustiti da se letjelica automatski vrati u početnu točku i sleti ili ćete ručno upravljati povratkom u početnu točku i slijetanjem.

### Pripazite ako GNSS nije bio dostupan tijekom uzlijetanja:

- ◊ provjerite je li omogućeno izbjegavanje prepreka.
- ◊ NEMOJTE letjeti u uskim prostorima, a brzina vjetra treba biti manja od 3 m/s.
- ◊ Letite do otvorenog područja i ostanite najmanje 10 m udaljeni od prepreka brzo nakon uzlijetanja. U suprotnom, letjelica se možda neće moći vratiti u početnu točku. Tijekom leta izbjegavajte let iznad vodenih površina dok ne dosegnete područje sa snažnim signalom GNSS sustava. Visina iznad tla treba biti veća od 2 metra i manja od 30 metara. U suprotnom, letjelica se možda neće moći vratiti u početnu točku. Ako letjelica uđe u način ATTI prije nego što dosegne područje sa snažnim signalom GNSS sustava, poništiti će se početna točka.
- ◊ Ako vizualno pozicioniranje nije dostupno tijekom leta, letjelica se ne može vratiti u početnu točku. Obratite pažnju na okruženje u skladu s glasovnim upitima aplikacije kako biste spriječili sudare.

- ◊ Kada se letjelica vrati u blizinu točke uzlijetanja i aplikacija glasovnim upitom javi da je trenutno okruženje složeno, potvrdite želite li nastaviti letjeti:
  - trebate potvrditi je li putanja leta ispravna i obratiti pažnju na sigurnost leta.
  - Trebate potvrditi je li osvjetljenje dovoljno za vizualni sustav. Ako nije, letjelica može izaći iz RTH-a. Prisiljavanjem letjelice da nastavi s RTH-om ili letom možete izazvati njezin ulazak u način ATTI.
- ◊ Nakon potvrde letjelica će nastaviti s povratkom u početnu točku pri maloj brzini. Ako se na povratnoj putanji pojavi prepreka, letjelica će kočiti i može izaći iz RTH-a.
- ◊ Ovaj proces RTH-a ne podržava dinamičko otkrivanje prepreka (uključujući pješake itd.) i ne podržava otkrivanje prepreka na površinama bez tekstura kao što su staklo ili bijeli zidovi.
- ◊ Ovaj proces RTH-a zahtijeva od tla i obližnjeg okruženja (poput zidova) bogate teksture bez dinamičkih promjena.
- **Kada okruženje ili uvjeti osvjetljenja nisu prikladni za vizualni sustav:**
  - ♦ Ako je udaljenost RTH-as veća od 5 metara, letjelica će se vratiti u početnu točku u skladu s opcijom **Preset (Unaprijed postavljenim vrijednostima)**.
  - ♦ Letjelica odmah slijeće ako je udaljenost RTH-a manja od 5 m.

## Postavke RTH-a

Postavke RTH-a dostupne su za napredan RTH. Idite na prikaz kamere u odjeljku DJI Fly, dodirnite \*\*\* > **Sigurnost** i pomaknite se do opcije **Povratak na početnu točku (RTH)**.

- **Optimalno:**



- ♦ Ako je osvjetljenje dovoljno i okoliš je prikladan za vizualni sustav, letjelica će planirati optimalnu putanju za RTH i prilagoditi visinu prema čimbenicima okoliša kao što su prepreke i signali prijenosa, bez obzira na postavku RTH visine. Optimalna putanja za RTH znači da će letjelica putovati najkraćom mogućom udaljenošću da bi smanjila količinu potrošene baterije i povećala vrijeme leta.

- Ako nema dovoljno svjetla ili okruženje nije prikladno za vizualni sustav, letjelica će provesti unaprijed postavljenu RTH na temelju postavke visine RTH.
- Unaprijed postavljeno:

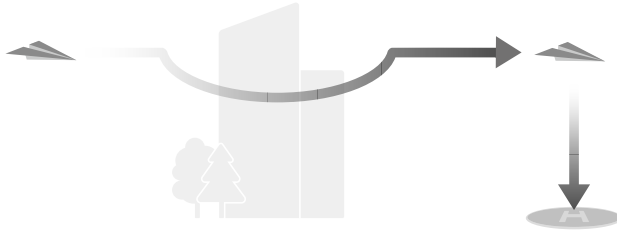

Udaljenost RTH-a/visina		Prikladni uvjeti osvjetljenja i okoline	Neprikladni uvjeti osvjetljenja i okoline
Udaljenost RTH-a > 50 m	Trenutačna visina < visina RTH-a	Letjelica će planirati RTH putanju, letjeti na otvoreno područje uz izbjegavanje prepreka, penjati se do RTH visine i vratiti se u početnu točku koristeći najbolju putanju.	Letjelica će se uspinjati do visine za RTH i pravocrtno odletjeti na početnu točku na nadmorskoj visini za RTH. <sup>[1]</sup>
	Trenutačna visina ≥ visina RTH-a	Letjelica će se vratiti u početnu točku koristeći najbolju putanju na trenutačnoj visini.	Letjelica će pravocrtno odletjeti na početnu točku na trenutačnoj nadmorskoj visini. <sup>[1]</sup>
Udaljenost RTH-a nalazi se unutar 5 do 50 m			Letjelica će pravocrtno odletjeti na početnu točku na trenutačnoj nadmorskoj visini. <sup>[2]</sup>

[1] Ako prednji LiDAR otkrije prepreku ispred letjelice, ona će se podići kako bi izbjegla prepreku. Prestat će se podizati kada putanja pred njom bude čista, a zatim će nastaviti s povratkom u početnu točku (RTH). Ako visina prepreke premašuje graničnu vrijednost visine, letjelica će zakočiti i lebdjeti na mjestu, a korisnik će trebati preuzeti kontrolu.

[2] Ako prednji LiDAR otkrije prepreku ispred letjelice, letjelica će zakočiti i lebdjeti na mjestu, a korisnik će morati preuzeti kontrolu.

Kad se letjelica približava početnoj točki, ako je trenutačna visina viša od visine RTH-a, letjelica će pametno odlučiti hoće li se spustiti dok leti prema naprijed u skladu s uvjetima okoline, osvjetljenja, postavljene visine RTH-a i trenutačne visine. Kad letjelica dosegne područje iznad početne točke, trenutačna visina letjelice neće biti niža od postavljene visine RTH-a.

Planovi RTH-a za različita okruženja, metode aktivacije RTH-a i postavke RTH-a navedeni su u nastavku:

Način aktivacije RTH	Prikladni uvjeti osvjetljenja i okoline (Letjelica može zaobilaziti prepreke i GEO zone)	Neprikladni uvjeti osvjetljenja i okoline
Korisnik aktivno aktivira RTH	Letjelica će provesti RTH na temelju postavke RTH-a: <ul style="list-style-type: none"> <li>• Optimalno</li> <li>• Unaprijed postavljeno</li> </ul>	Unaprijed postavljeno (Letjelica može zaobilaziti prepreke i GEO zone)
Niska razina baterije letjelice		RTH izvorne rute, Unaprijed postavljen RTH provest će se kada se vrati signal (letjelica može zaobilaziti GEO zone i zakočit će te lebdjeti na mjestu u slučaju prepreke)
Gubitak signala daljinskog upravljača		

## Zaštita za slijetanje

Zaštita za slijetanje je omogućena nakon što letjelica počne slijetati.

Specifični učinak letjelice je kako slijedi:

- Ako je tlo utvrđeno kao prikladno za slijetanje, letjelica će odmah sletjeti.
- Ako je tlo utvrđeno kao neprikladno za slijetanje, letjelica će lebdjeti i čekati potvrdu pilota.
- Ako zaštita za slijetanje nije u funkciji, DJI Fly prikazat će upozorenje za slijetanje kad se letjelica spusti na 0,5 m od tla. Dodirnite **Potvrdi** ili gurnite palicu gasa potpuno dolje i držite jednu sekundu i letjelica će sletjeti.



- Zaštita za slijetanje pomaže samo odrediti okruženje za slijetanje. Obratite pažnju na okolinu tijekom slijetanja da biste osigurali sigurnost.
- U sljedećim situacijama zaštita za slijetanje možda neće biti dostupna i letjelica može sletjeti izravno:
  - ♦ Letenje iznad jednobojnih, reflektirajućih ili slabo osvjetljenih površina, velikih površina bez jasne teksture ili površina s dinamičkom teksturom, kao što su glatke keramičke pločice, podovi garaža bez dovoljno svjetlosti i trava koja se njiše na vjetru.
  - ♦ Letenje iznad prepreka bez jasne teksture, kao što su velike stijene ili reflektivne ili jednobojne površine, kao što su uzdignute pločice.

- Letenje iznad malih ili sitnih prepreka, kao što su električni vodovi i grane drveća.
- Letenje iznad površina koje su slične ravnom tlu, kao što je podrezano i ravno grmlje, ravne krošnje drveća i zaobljeno tlo.
- U sljedećim situacijama zaštita za slijetanje može se pogreškom aktivirati i letjelica ne može sletjeti:
  - Letenje iznad površina koje vizualni sustav može zamijeniti vodom, poput mokrog tla i područja s lokvama.
  - Letenje iznad ravnih površina, no u blizini postoje površine jasne teksture (kose površine ili stepenice).



- Letjelica će sletjeti precizno na točku uzlijetanja nakon što stigne do područja iznad početne točke. Učinkovitost preciznog slijetanja podliježe sljedećim uvjetima:
  - Početna točka mora se zabilježiti pri uzlijetanju i ne smije se mijenjati tijekom leta.
  - Tijekom uzlijetanja letjelica se mora uspinjati najmanje 7 m prije nego krene vodoravno.
  - Značajke terena početne točke moraju ostati u velikoj mjeri nepromijenjene.
  - Značajke terena početne točke moraju biti dovoljno prepoznatljive. Tereni poput oblasti koje su prekrivene snijegom nisu prikladni.
  - Uvjeti osvjetljenja ne smiju biti previše svijetli ili mračni.
- Tijekom slijetanja pomicanje bilo koje druge upravljačke palice osim palice gasa smatrat će se odustajanjem od preciznog slijetanja i letjelica će se spustiti okomito.

## Dinamična početna točka

Kada se letjelica koristi s daljinskim upravljačem DJI RC 2, dostupna je Dinamična početna točka.

Kada je GNSS signal daljinskog upravljača jak, omogućite Dinamičnu početnu točku putem bilo koje od sljedećih metoda, i početna će se točka kontinuirano ažurirati na lokaciju daljinskog upravljača.

- U prikazu kamere, dodirnite > **Ažuriraj početnu točku** > **Ažuriraj Dinamičnu početnu** > **točku**.
- U prikazu kamere, dodirnite **\*\*\*** > **Sigurnost** > **Ažuriraj početnu točku** > **Ažuriraj Dinamičnu početnu** > **točku**.

Kada je omogućena Dinamička početna točka, ikona RTH postat će plava. Nakon što se aktivira RTH, letjelica će se vratiti blizu početne točke, izaći iz RTH-a i lebdjeti. Korisnici mogu upravljati letjelicom.

- ⚠ Nakon što prvi put omogućite Dinamičku početnu točku, ako je GNSS signal daljinskog upravljača slab, dinamička Početna točka možda neće biti dostupna.
- Koristite funkciju Dinamična početna točka u otvorenom okruženju s jakim GNSS signalom. Inače će Početna točka imati veliko odstupanje od stvarne lokacije daljinskog upravljača.
- Kada je dinamička Početna točka dostupna, ako je GNSS signal daljinskog upravljača slab, Početna točka ostat će na posljednjoj uspješno ažuriranoj lokaciji. Kada se aktivira RTH, provjerite je li lokacija Početne točke najnovija lokacija daljinskog upravljača.

## 5.4 Senzorski sustav

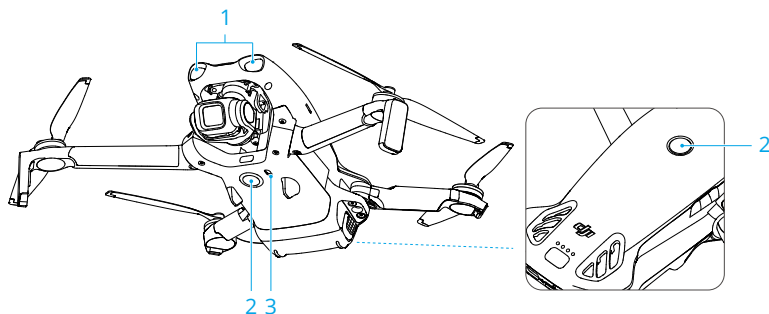

1. Prednji LiDAR
2. Višesmjerni monokularni vizualni sustav
3. Donji infracrveni senzorski sustav

Prednji LiDAR može detektirati prepreke ispred. Višesmjerni vizualni sustav najbolje funkcionira s odgovarajućim osvjetljenjem i jasno označenim ili teksturiranim preprekama. Višesmjerni vizualni sustav aktivirat će se automatski ako je letjelica u načinu rada Normalno ili Cine i radnja za izbjegavanje prepreka postavljena je na **Zaobilaženje** ili **Kočenje** u aplikaciji DJI Fly. Funkcija pozicioniranja primjenjiva je kada su signali GNSS sustava nedostupni ili slabi.

- 💡 Kada su funkcije Vizualno pozicioniranje i Otkrivanje prepreka onemogućene, letjelica se oslanja samo na GNSS sustav za lebđenje, višesmjerno otkrivanje

prepreka nije dostupno i letjelica neće automatski usporiti tijekom spuštanja blizu tla. Potreban je dodatni oprez kada su onemogućene funkcije Vizualno pozicioniranje i Otkrivanje prepreka.

- Onemogućavanje funkcija Vizualno pozicioniranje i Otkrivanje prepreka primjenjuje se samo tijekom ručnog leta i neće se primjenjivati kada se koriste RTH, automatsko slijetanje ili Načini za pametni let.
- Vizualno pozicioniranje i Izbjegavanje prepreka mogu se privremeno onemogućiti u oblacima i magli ili kada je otkrivena prepreka prilikom slijetanja. Vizualno pozicioniranje i Izbjegavanje prepreka ostavite omogućenim tijekom regularnih letova. Vizualno pozicioniranje i Izbjegavanje prepreka omogućuju se prema zadanom nakon ponovnog pokretanja letjelice.

---

## Napomena



- Obratite pozornost na okruženje za let. Vizualni sustav funkcionira samo u određenim scenarijima i ne može zamijeniti ljudsku kontrolu i prosudbu. Tijekom leta uvijek obratite pažnju na okolno okruženje i na upozorenja u aplikaciji DJI Fly te budite odgovorni i održavajte kontrolu nad letjelicom u svakom trenutku.
- Ako nema dostupnog signala GNSS sustava, donji vizualni sustav pomoći će pri pozicioniranju letjelice i najbolje funkcionira kada se letjelica nalazi na visini od 0,5 do 30 m. Potreban je dodatni oprez ako je visina letjelice veća od 30 m, jer to može utjecati na vizualnu izvedbu pozicioniranja.
- Donji vizualni sustav možda neće raditi pravilno kad letjelica leti blizu vode. Stoga letjelica možda neće moći aktivno izbjegavati vodu ispod sebe prilikom slijetanja. Preporučuje se stalno održavati kontrolu leta, donositi dobre prosudbe na temelju okolnog okruženja i izbjegavati prekomjerno oslanjanje na donji vizualni sustav.
- Vizualni sustav ne može točno identificirati velike strukture s okvirima i kabelima, kao što su dizalice, tornjevi visokog napona, visokonaponski vodovi, kabelski mostovi i ovjesni mostovi.
- Vizualni sustav ne može pravilno funkcionirati u blizini površina koje nemaju jasne varijacije uzoraka ili tamo gdje je osvjjetljenje preslabo ili prejako. Vizualni sustav ne može pravilno funkcionirati u sljedećim situacijama:
  - ♦ let blizu jednobojnih površina (npr. čisto crna, bijela, crvena ili zelena)
  - ♦ Let blizu vrlo reflektirajućih površina.
  - ♦ Let blizu vode ili prozirnih površina.
  - ♦ Let blizu pokretnih površina ili predmeta.

- ♦ Letite u području s čestim ili drastičnim promjenama osvjetljenja.
- ♦ Let u blizini iznimno tamnih (< 1 luks) ili svijetlih (> 100 000 luksa) površina.
- ♦ Let blizu površina koje snažno reflektiraju ili apsorbiraju infracrvene valove (npr. ogledala, staklo, prometni znakovi i asfaltni kolnici).
- ♦ Letite blizu površina bez jasnih uzoraka ili tekstura.
- ♦ Letite blizu površina s ponavljajućim identičnim uzorcima ili teksturama (npr. pločice istog dizajna).
- ♦ let blizu prepreka s malim površinama (npr. grane drveća i električni vodovi).
- ♦ Let blizu malih stupova (npr. stupovi za struju, stupovi ulične rasvjete).
- ♦ Let blizu pokretnih objekata (npr. ljudi u pokretu ili vozila).
- Neka senzori budu čisti u svakom trenutku. NEMOJTE grepsti i dirati senzore. NEMOJTE upotrebljavati letjelicu u prašnjavim ili vlažnim uvjetima.
- Možda će biti potrebno kalibrirati kamere vizualnog sustava nakon duljeg vremena pohrane. U aplikaciji DJI Fly prikazat će se upit i kalibracija će se izvršiti automatski.
- NEMOJTE letjeti po kiši, smogu ili ako je vidljivost manja od 100 m.
- NEMOJTE blokirati infracrveni senzorski sustav.
- NEMOJTE naglo poletjeti prema prepreci kako biste izbjegli rizik da sustav za prepoznavanje ne odgovori na vrijeme, što može dovesti do sudara.
- Svaki put prije uzlijetanja provjerite sljedeće:
  - ♦ Provjerite da nema naljepnica ili bilo kakvih drugih prepreka na staklima senzorskog sustava.
  - ♦ Ako na staklu senzorskog sustava ima nečistoće, prašine ili vode, očistite ih mekom krpom. NEMOJTE upotrebljavati bilo kakva sredstva za čišćenje koja sadrže alkohol.
  - ♦ Obratite se podršci tvrtke DJI ako dođe do oštećenja na lećama senzorskog sustava.
- Letjelicu može letjeti u bilo koje doba dana ili noći. Međutim, vizualni sustav postaje nedostupan noću. Letite oprezno.
- Prednji LiDAR ne može otkriti prepreke kada je refleksija manja od 10 % ili na reflektirajućim predmetima poput stakla.
- Prednji LiDAR ne može pravilno funkcionirati u okruženjima s prejakim osvjetljenjem (> 40 000 lux).

## 5.5 Sustavi napredne pomoći pilotu (Advanced Pilot Assistance)

Sustavi napredne pomoći pilotu (APAS) značajka je dostupna u Uobičajenom i načinu rada Cine. Kad je omogućen APAS, letjelica će i dalje reagirati na vaše naredbe i planirati svoju putanju prema unosu s upravljačke palice i okruženju leta. APAS olakšava izbjegavanje prepreka, dobivanje jasnijih snimaka i bolje iskustvo letenja.

Kad je omogućen način APAS, letjelica se može zaustaviti pritiskom gumba za pauziranje leta na daljinskom upravljaču. Letjelica koči i lebdi tri sekunde i čeka daljnje upute pilota.

Za omogućavanje sustava APAS otvorite DJI Fly, idite na **\*\*\* > Sigurnost > Ručno izbjegavanje prepreka** i odaberite **Zaobilaženje**. Postavite **Opcije zaobilaženja** na **Normalno** ili **Nifty**. U **Nifty** načinu rada letjelica može letjeti brže, ravnomjerno i bliže preprekama, praveći bolje snimke uz zaobilaženje prepreka. Međutim, povećava se rizik od sudara s preprekama. Letite oprezno.

Način rada **Nifty** ne može normalno raditi u sljedećim situacijama:

- Kad se usmjerenje letjelice brzo mijenja prilikom leta u blizini prepreka.
- Prilikom leta kroz uske prepreke kao što su krošnje ili grmlje velikom brzinom.
- Prilikom leta blizu prepreka koje su premale za otkrivanje.
- Prilikom leta sa štitnikom propelera.

### Obavijest

- ⚠ • Obavezno koristite način APAS kada je dostupan vizualni sustav. Provjerite da duž željene putanje leta nema ljudi, životinja, predmeta malih površina (npr. grane drveća) ili prozirnih predmeta (npr. stakla ili vode).
- Obavezno upotrijebite način APAS kada je donji vizualni sustav dostupan ili signal GNSS sustava jak. APAS način možda neće funkcionirati pravilno kad letjelica leti iznad vode ili snijegom pokrivenih područja.
- Budite posebno oprezni kada letite u iznimno mračnim okruženjima (< 5 luksa) ili svijetlim okruženjima (> 100 000 luksa).
- Obratite pažnju na aplikaciju DJI Fly i pobrinite se da APAS funkcionira normalno.
- APAS možda neće ispravno funkcionirati kad letjelica leti u blizini ograničenja leta ili u GEO zoni.
- Kada osvijetljenje postane nedovoljno i vizualni sustav djelomično je nedostupan, letjelica će se prebaciti sa zaobilaženja prepreka na kočenje i lebdenje na mjestu. Trebate centrirati upravljačku palicu te zatim nastaviti upravljati letjelicom.

## Zaštita za slijetanje

Ako je Manual Obstacle Avoidance (Radnja za izbjegavanje prepreka) postavljena na **Bypass (Zaobilaženje)** ili **Brake (Kočenje)**, zaštita za slijetanje aktivirat će se kada gurnete palicu gasa prema dolje da biste sletjeli letjelicom. Zaštita za slijetanje omogućena je nakon što letjelica počne slijetati.

- Ako se utvrdi da je tlo prikladno za slijetanje, letjelica će odmah sletjeti.
- Ako se utvrdi da je tlo neprikladno za slijetanje, letjelica će lebdjeti nakon što se spusti na određenu visinu iznad tla. Gurnite palicu gasa prema dolje na najmanje pet sekundi i letjelica će sletjeti bez izbjegavanja prepreka.

## 5.6 Vizualna pomoć

Kako bi se korisnicima olakšalo navigiranje i uočavanje prepreka tijekom leta, prikaz za pomoć pri vidu automatski se prebacuje na odgovarajuće prikaze senzora vida na temelju smjera leta.

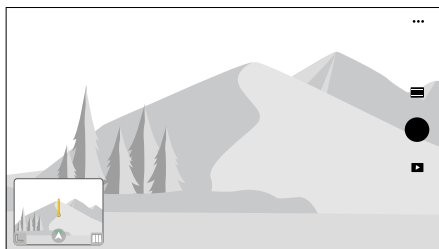

Prijeđite prstom ulijevo na pokazatelju položaja, desno na mini karti ili dodirnite ikonu u donjem desnom kutu pokazatelja položaja da biste se prebacili na prikaz pomoći za vid. Dodirnite sredinu zaslona da biste povećali prikaz vizualne pomoći.

- ⚠️ Prilikom uporabe pomoći za vid, kvaliteta prijenosa videozapisa može biti niža zbog ograničenja propusnosti prijenosa, performansi mobilnog telefona ili razlučivosti videoprijenosa zaslona na daljinskom upravljaču.
- Normalno je da se dijelovi letjelice pojavljuju u prikazu za pomoć pri gledanju.
- Vizualna pomoć služi samo kao referenca. Staklene stijene i mali predmeti kao što su grane drveća, električni vodovi i konopci zmaja ne mogu se točno prikazati.
- Vizualna pomoć nije dostupna kada letjelica nije uzletjela ili kada je slab signal videoprijenosa.

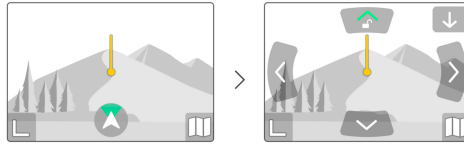

1. Dodirnite ikonu smjera pregleda .
2. Dodirnite strelicu za prebacivanje između različitih smjerova prikaza vizualne pomoći. Ponovno dodirnite smjer za zaključavanje smjera.

Smjer crte označava trenutni smjer brzine leta letjelice, a duljina crte označava brzinu leta letjelice.

- 
-  • Kada smjer nije zaključan u određenom smjeru, prikaz vizualne pomoći automatski se prebacuje na trenutni smjer leta. Dodirnite bilo koju drugu strelicu za smjer kako biste mijenjali smjer prikaza vizualne pomoći tijekom određenog vremena prije povratka na prikaz trenutnog smjera leta.
- 

### Upozorenje o sudaru

Kada se otkrije prepreka u trenutnom smjeru prikaza, prikaz pomoći za vid prikazuje upozorenje na sudar. Boja upozorenja određena je razmakom između prepreke i letjelice. Žute i crvene boje prikazuju relativnu udaljenost od veće prema manjoj.

- 
-  • Ograničen je FOV vizualne pomoći u svim smjerovima. Normalno je da se tijekom upozorenja na sudar u vidnom polju ne vide prepreke.
- Upozorenjem na sudar ne upravlja prekidač **Prikaz radarske karte** i ono ostaje vidljivo čak i kada je radarska karta isključena.
  - Upozorenje na sudar pojavljuje se samo kada je prikaz pomoći za vid prikazan u malom prozoru.
- 

## 5.7 Propeleri

### Pričvršćivanje/uklanjanje propelera

Pričvrstite označene propelere na motore označenih krakova, a neoznačene propelere na motore neoznačenih krakova. Upotrijebite odvijač iz pakiranja letjelice za ugradnju i uklanjanje propelera. Pobrinite se da su vijci dobro pritegnuti kada ugrađujete propelere.

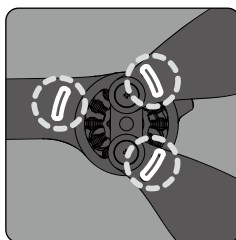
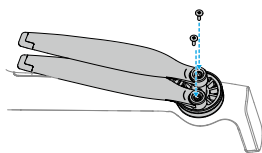

Označeno

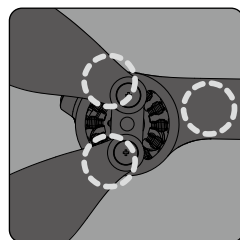

Neoznačeno

## Napomena

---

- ⚠ • Lopatice propelera su oštre. Pažljivo rukujte kako biste izbjegli ozljedu ili deformaciju propelera.
  - Provjerite jesu li propeleri i motori pravilno postavljeni prije svakog leta.
  - Koristite samo oficijelne DJI propelere. NEMOJTE miješati vrste propelera.
  - Propeleri su potrošni dijelovi. Po potrebi kupite dodatne propelere.
  - Provjerite jesu li svi propeleri u dobrom stanju prije svakog leta. NEMOJTE upotrebljavati stare, napuknute ili slomljene propelere. Propelere čistite mekanom, suhom krpom ako ima pričvršćenih stranih predmeta.
  - Kako biste izbjegli ozljede držite se podalje od rotirajućih propelera i motora.
  - Kako biste izbjegli oštećenje propelera, postavite letjelicu pravilno tijekom prijevoza ili skladištenja. NEMOJTE stiskati niti savijati propelere. Ako su propeleri oštećeni, to može utjecati na performanse leta.
  - Provjerite jesu li motori montirani pravilno i okreću li se lagano. Ako se motor preoptereti ili zaustavi tijekom leta, odmah sletite.
  - NEMOJTE pokušavati mijenjati strukturu motora.
  - NEMOJTE dodirivati i pazite da ruke ili dijelovi tijela ne dođu u kontakt s motorima nakon leta jer mogu biti vrući.
  - NEMOJTE blokirati ventilacijske otvore na motorima ili kućištu letjelice.
  - Provjerite zvuči li ESC uobičajeno kad je uključen.
-

## 5.8 Pametna baterija za let

### Obavijest

-  • Pročitajte i strogo se pridržavajte uputa u ovom priručniku, u „Sigurnosnim smjernicama“ i na naljepnicama na bateriji prije upotrebe baterije. Preuzimate svu odgovornost za sve radnje i upotrebu.

1. NEMOJTE puniti pametnu bateriju za let odmah nakon leta jer može biti prevruća. Prije ponovnog punjenja bateriju ostavite da se ohladi na temperaturu pri kojoj je dopušteno punjenje.
2. Kako bi se spriječilo oštećenje, baterija se puni samo kad je temperatura između 5 °C i 40 °C (41 °F i 104 °F). Idealna je temperatura punjenja od 22° do 28° C (71,6° do 82,4° F). Punjenje na idealnoj temperaturi može produljiti vijek trajanja baterije. Punjenje se automatski zaustavlja ako temperatura ćelija baterije premaši 55° C (131° F) tijekom punjenja.
3. Obavijest o niskoj temperaturi:
  - baterije se ne smiju upotrebljavati u okruženjima s ekstremno niskim temperaturama nižim od -10° C (14° F).
  - Kapacitet baterije značajno se smanjuje pri letenju na niskim temperaturama od -10° do 5° C (14° do 41° F). Provjerite je li baterija potpuno napunjena prije uzlijetanja. Neka letjelica lebdi na mjestu neko vrijeme kako bi se ugrijala baterija nakon uzlijetanja.
  - Tijekom leta u okruženjima s niskom temperaturom preporučuje se zagrijavanje baterije na najmanje 10° C (50° F) prije uzlijetanja. Idealna temperatura za zagrijavanje baterije iznosi više od 20° C (68° F).
  - Smanjeni kapacitet baterije u okruženjima s niskim temperaturama smanjuje učinkovitost otpora letjelice na brzinu vjetra. Letite oprezno.
  - Budite posebno oprezni kada letite na velikoj visini pri niskoj temperaturi.
4. Potpuno napunjena baterija automatski će se prazniti dok miruje određeno vrijeme. Imajte na umu daje normalno da se baterija zagrijava tijekom procesa pražnjenja.
5. Bateriju potpuno napunite najmanje jednom svaka tri mjeseca da biste zadržali zdravlje baterije. Ako se baterija dulje vrijeme ne koristi, to će utjecati na njezine performanse ili čak može uzrokovati trajno oštećenje baterije. Ako se baterija nije punila ili praznila tri mjeseca ili dulje, baterija više neće biti pokrivena jamstvom.
6. Iz sigurnosnih razloga tijekom prijevoza neka razina napunjenosti baterija bude niska. Prije prijevoza preporučuje se pražnjenje baterija na 30 % ili manje.

## Umetanje/uklanjanje baterije

### Instalacija

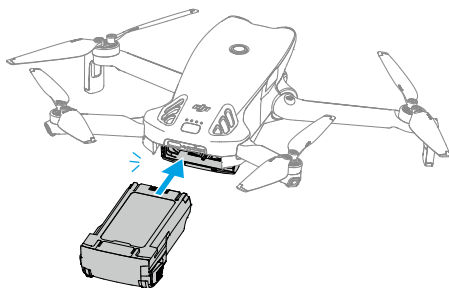

### Uklanjanje

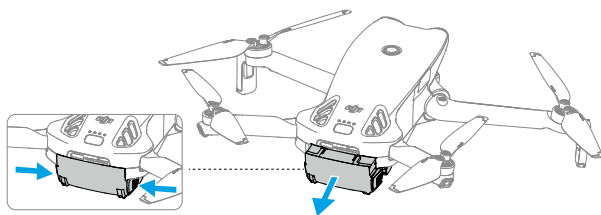

- 
- ⚠ • NE postavljajte i ne uklanjajte bateriju kad je letjelica uključena.
- Pobrinite se da se čuje škljocaj prilikom postavljanja baterije. NE pokrećite letjelicu ako baterija nije dobro postavljena, jer to može dovesti do slabog kontakta između baterije i letjelice te predstavljati opasnost.
- 

## Korištenje baterije

### Provjera razine napunjenosti baterije

Pritisnite jednom gumb za uključivanje za provjeru trenutne razine baterije.

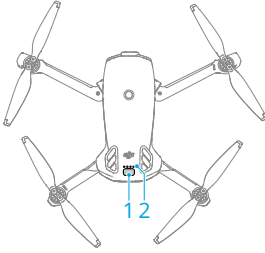

1. Tipka za uključivanje/isključivanje
2. LED indikatori razine napunjenosti baterije

LED indikatori razine baterije prikazuju razinu energije baterije tijekom punjenja i pražnjenja. Statusi LED indikatora definirani su u nastavku:

- LED uključen
- LED treperi
- LED isključen

Uzorak treperenja	Razina napunjenosti baterije
<input checked="" type="checkbox"/> <input checked="" type="checkbox"/> <input checked="" type="checkbox"/> <input checked="" type="checkbox"/>	88 % – 100 %
<input checked="" type="checkbox"/> <input checked="" type="checkbox"/> <input checked="" type="checkbox"/> <input checked="" type="checkbox"/>	76 % – 87 %
<input checked="" type="checkbox"/> <input checked="" type="checkbox"/> <input checked="" type="checkbox"/> <input type="checkbox"/>	63 % – 75 %
<input checked="" type="checkbox"/> <input checked="" type="checkbox"/> <input checked="" type="checkbox"/> <input type="checkbox"/>	51 % – 62 %
<input checked="" type="checkbox"/> <input checked="" type="checkbox"/> <input type="checkbox"/> <input type="checkbox"/>	38 % – 50 %
<input checked="" type="checkbox"/> <input checked="" type="checkbox"/> <input type="checkbox"/> <input type="checkbox"/>	26 % – 37 %
<input checked="" type="checkbox"/> <input type="checkbox"/> <input type="checkbox"/> <input type="checkbox"/>	13 % – 25 %
<input checked="" type="checkbox"/> <input type="checkbox"/> <input type="checkbox"/> <input type="checkbox"/>	0 % – 12 %

### Uključivanje/Isključivanje

Pritisnite, a zatim pritisnite i držite gumb napajanja za uključivanje ili isključivanje letjelice. LED indikatori za razinu baterije prikazuju razinu napunjenosti baterije kad je letjelica uključena. LED indikatori razine baterije isključuju se kada se letjelica isključi.

Ako dva LED indikatora prikazana na slici u nastavku istovremeno trepere, to ukazuje na kvar baterije. Izvadite bateriju iz letjelice, ponovno je umetnite i provjerite je li dobro postavljena.

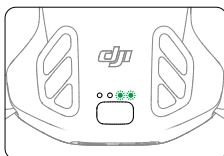

## Punjenje baterije

Potpuno napunite bateriju prije svake upotrebe. Preporučuje se upotrebljavati uređaje za punjenje koje osigurava tvrtka DJI ili druge punjače koji podržavaju protokol za brzo punjenje USB PD.

## Korištenje punjača

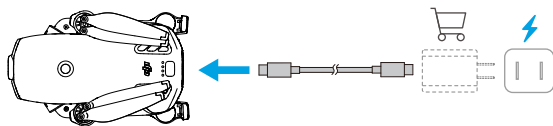

- ⚠ • Baterija se ne može puniti ako je letjelica uključena.

Donja tablica prikazuje razinu baterije tijekom punjenja.

Uzorak treperenja	Razina napunjenosti baterije
	0 % – 50 %
	51 % – 75 %
	76 % – 99 %
	100 %

- 💡 • Učestalost treperenja LED indikatora za razinu baterije razlikuje se ovisno o korištenom USB punjaču. Ako je brzina punjenja velika, LED indikatori razine baterije brzo će treptati.
- Četiri LED indikatora koji istovremeno trepere ukazuju na oštećenje baterije.

## Korištenje utičnice za punjenje



Preporučuje se kliknuti na poveznicu u nastavku ili skenirati QR kod kako biste pogledali vodiče u obliku videozapisa.



<https://www.dji.com/lito-x1/video>



- Temperatura okoliša utječe na brzinu punjenja. Punjenje je brže u dobro prozračenom prostoru na temperaturi od 25 °C (77 °F).
- Utičnica za punjenje baterija kompatibilna je samo s određenim modelom pametne baterije za let. NE upotrebljavajte utičnicu za punjenje s drugim modelima baterija.
- Kad se koristi, utičnicu za punjenje postavite na ravnu i stabilnu površinu. Provjerite je li uređaj pravilno izoliran kako biste spriječili opasnost od požara.
- NE dodirujte metalne kontakte na priključcima baterije.
- Metalne kontakte čistite čistom, suhom krpom ako ima primjetnih nakupina.

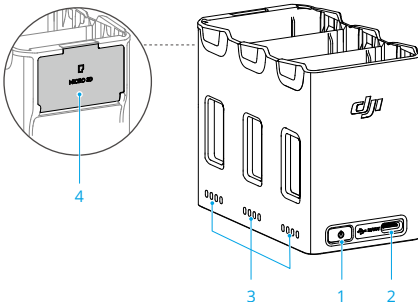

1. Funkcijska tipka
2. USB-C priključak
3. LED svjetla statusa
4. Utori za pohranu microSD kartice (s poklopcem)

## Kako puniti

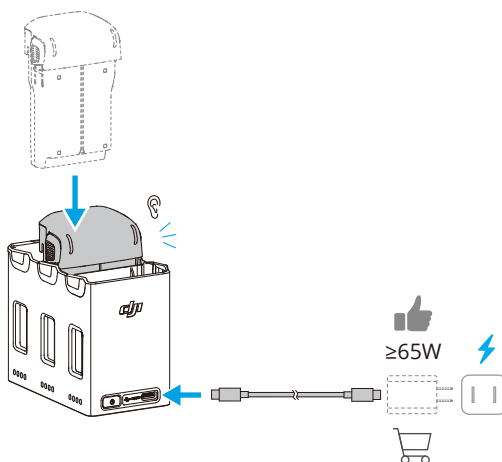

Kada koristite punjače različitih izlaznih snaga, redoslijed punjenja će se razlikovati.

Snaga punjača	Redoslijed punjenja
< 45 W	Od najviše do najniže razine napunjenosti baterije.
≥ 45 W	<b>Istovremeno puni tri baterije <sup>[1]</sup>:</b> Puni bateriju s najmanjim kapacitetom tako da se približi onoj s drugim najvećim kapacitetom, zatim ih puni tako da se približe bateriji s najvećim kapacitetom, a na kraju istovremeno puni sve tri baterije.

[1] Uvjeti za paralelno punjenje:

- Sve su baterije istog modela.
- Punjač podržava USB isporuku energije (PD).

## Akumuliranje energije

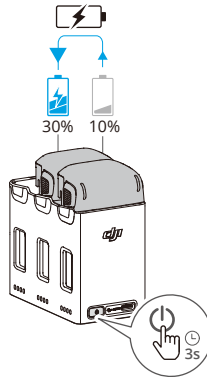

1. Umetnite pametne baterije za let u utičnicu za punjenje, zatim pritisnite i držite funkcijsku tipku radi prijenosa električne energije od baterija s nižom razinom energije do baterije s najvišom razinom energije. LED svjetla statusa baterija s nižom razinom energije prikazat će trenutnu razinu energije, dok će LED svjetla statusa baterije s visokom razinom energije treperiti u nizu.
2. Za prestanak akumuliranja energije ponovno pritisnite i držite funkciju tipku. Nakon zaustavljanja akumuliranja energije, pritisnite funkcijsku tipku kako biste provjerili razinu snage baterije.

- 
- ⚠** • Akumuliranja energije automatski se zaustavlja u sljedećim situacijama:
- Prijemna je baterija potpuno napunjena ili je energija izlazne baterije manja od 5 %.
  - Punjač ili vanjski uređaj povezan je s čvorištem za punjenje tijekom akumulacije energije.
  - Akumuliranje energije prekida se na više od 15 minuta uslijed abnormalne temperature baterije.
  - Nakon akumuliranja energije, što prije napunite bateriju s najnižom razinom energije kako biste izbjegli pražnjenje.
- 

## Opis statusnog LED svjetla







Svaki priključak za bateriju na utičnici za punjenje ima odgovarajući skup LED svjetala, koja mogu pokazivati status punjenja, razinu napunjenosti baterije i nepravilan status. LED svjetla statusa za razinu napunjenosti baterije i nepravilnost baterije isti je kao i onaj na letjelici.

## Status punjenja

Uzorak treperenja	Opisi
LED svjetla statusa u nizu brzo uzastopno trepere	Baterija u odgovarajućem priključku za bateriju puni se punjačem USB PD.
LED svjetla statusa u nizu sporo uzastopno trepere	Baterija u odgovarajućem priključku za bateriju puni se punjačem za normalno punjenje.
LED svjetla statusa u nizu svijetle neprekidno	Baterija u odgovarajućem priključku za bateriju potpuno je napunjena.
Sva LED svjetla statusa trepere u slijedu	Nije umetnuta baterija.

## Mehanizmi zaštite baterije

LED indikatori razine napunjenosti baterije mogu pokazivati obavijesti o zaštiti baterije potaknute neuobičajenim uvjetima punjenja.

LED svjetla	Uzorak treperenja	Status
	LED2 treperi dvaput u sekundi	Otkrivena prekomjerna struja
	LED2 treperi tri puta u sekundi	Otkriven je kratki spoj
	LED3 treperi dvaput u sekundi	Otkriveno prekomjerno punjenje
	LED3 treperi tri puta u sekundi	Otkriven prenaponski punjač
	LED4 treperi dvaput u sekundi	Preniska temperatura punjenja
	LED4 treperi tri puta u sekundi	Previsoka temperatura punjenja

Ako je aktiviran bilo koji zaštitni mehanizam baterije, iskopčajte punjač i ponovno ga ukopčajte za nastavak punjenja. Ako je temperatura punjenja neuobičajena, pričekajte da se vrati na normalnu. Baterija će automatski nastaviti s punjenjem bez potrebe za ponovnim iskopčavanjem i ukopčavanjem punjača.

## 5.9 Gimbal i kamera

### Obavijest o gimbalu

-  Prije uzlijetanja provjerite da na gimbalu nema naljepnica ili predmeta. NEMOJTE lupkati po gimbalu ili ga udarati nakon što se letjelica uključi. Pokrenite letjelicu s otvorenog i ravnog tla kako biste zaštitili gimbal.
- Prije uključivanja letjelice uklonite štitnik gimballa. Pričvrstite štitnik gimballa kad se letjelica ne koristi.

- Precizni elementi na gimbalu mogu se oštetiti prilikom sudara ili udarca, što može uzrokovati nepravilno funkcioniranje gimbala.
- Izbjegavajte nakupljanje prašine ili pijeska na gimbalu, posebno u motorima gimbala.
- Motor gimbala može ući u način zaštite ako je gimbal zaklonjen drugim predmetima kada je letjelica postavljena na neravno tlo ili na travu ili ako gimbal iskusi prekomjernu vanjsku silu, kao što je sudar. Pričekajte da se gimbal vrati u normalno stanje ili ponovno pokrenite uređaj.
- NEMOJTE primjenjivati vanjsku silu na gimbal nakon što se letjelica uključi.
- NEMOJTE dodavati nikakav dodatni teret na gimbal osim odobrene dodatne opreme jer to može dovesti do nepravilnog funkcioniranja ili čak do trajnih oštećenja motora.
- Letenje u gustoj magli ili oblacima može ovlažiti gimbal, što može dovesti do privremenog kvara. Gimbalu se vraća puna funkcionalnost nakon što se osuši.
- U slučaju snažnih vjetrova, gimbal može vibrirati tijekom snimanja.
- Nakon uključivanja, ako se letjelica ne postavi na ravnu površinu dulje vrijeme ili ako se jako protrese, gimbal može prestati funkcionirati i može ući u način zaštite. U tom slučaju, postavite letjelicu na ravno tlo i pričekajte da se oporavi.
- NE használja a drónt esős vagy havas időben. Ha repülés közben esővel vagy hóval találkozik, azonnal szálljon le a drónnal, és tisztítsa meg a stabilizátor és a stabilizátor motorjának felületét.
- Ha a stabilizátor dőlésszöge nagy:
  - ♦ Amikor a drón előre dől előre irányuló gyorsítás vagy lassítás miatt, a stabilizátor védelmi határérték módba lép, és automatikusan lefelé állítja a szöget.
  - ♦ Amikor a drón oldalra billen oldalirányú gyorsítás vagy lassítás miatt, a stabilizátor függőleges tengelye elérheti a mozgási határát.
  - ♦ A drón korlátozza a sebességét a képstabilizálás fenntartása érdekében. Erős szélviszonyok között a repülési sebesség még tovább van korlátozva. A dőlésszög megfelelő csökkentésével magasabb repülési sebesség érhető el.
  - ♦ A drón teste megjelenhet az élő kameranézet szélén.

---

## Gimbalni nagib

Upotrijebite gimbalni kotačić na daljinskom upravljaču za kontrolu nagiba gimbala. Alternativno, učinite to putem prikaza kamere u aplikaciji DJI Fly. Pritisnite i držite zaslon

dok se ne pojavi traka za podešavanje gimbala. Povucite traku za regulaciju nagiba gimbala.

## Načini rada gimbala

Dostupna su dva načina rada za gimbal. Prebacite između različitih načina rada u aplikaciji **\*\*\* > Upravljanje**.

**Način praćenja:** kut gimbala ostaje stabilan u odnosu na vodoravnu ravninu. Ovaj način prikladan je za snimanje stabilnih slika.

**FPV način:** Kada letjelica leti naprijed, gimbal se okreće sinkronizirano s okretanjem letjelice kako bi pružio iskustvo letenja iz prvog lica.

## Obavijest o kameri

---

-  • **NEMOJTE** izlagati objektiv kamere u okruženju s laserskim zrakama, kao što je laserski show ili usmjeravati kameru prema snažnim izvorima svjetlosti tijekom dužeg razdoblja, kao što je sunce na vedar dan, kako biste izbjegli oštećenje senzora.
- Provjerite da li su temperatura i vlaga prikladni za fotoaparat tijekom uporabe i skladištenja.
- Upotrijebite sredstvo za čišćenje leća kako biste izbjegli oštećenje ili lošu kvalitetu slike.
- **NE** blokirajte bilo kakve ventilacijske otvore na kameri jer proizvedena toplina može oštetiti uređaj ili uzrokovati ozljede.
- Kamere možda neće ispravno fokusirati u sljedećim situacijama:
  - ♦ Snimanje fotografija i videozapisa tamnih objekata na daljinu.
  - ♦ Snimanje fotografija i videozapisa objekata s ponavljajućim identičnim uzorcima ili teksturama ili objekata bez jasnih uzoraka ili tekstura.
  - ♦ Snimanje fotografija i videozapisa sjajnih ili reflektirajućih objekata (poput uličnog osvjetljenja i stakla).
  - ♦ Snimanje fotografija i videozapisa bliještećih objekata.
  - ♦ Snimanje fotografija i videozapisa objekata koji se brzo miču.
  - ♦ Kada se letjelica/gimbal brzo kreće.
  - ♦ Snimanje fotografija i videozapisa objekata na različitim udaljenostima u rasponu fokusa.

- Letjelica prema zadanim postavkama koristi SmartPhoto način rada u načinu snimanja Jedna snimka koji integrira značajke kao što su prepoznavanje scene ili HDR za optimalne rezultate. SmartPhoto mora kontinuirano snimiti više snimaka radi sintetiziranja slike. Kada se letjelica kreće ili upotrebljava razlučivost od 48 MP, način SmartPhoto neće biti podržan i razlikovat će se kvaliteta fotografija.
- Fotografije snimljene u načinu snimanja Jedna snimka nemaju HDR efekt u sljedećim situacijama:
  - ♦ Kada se letjelica ili gimbal pomiče ili ako letjelica ne može stabilno lebdjeti zbog velikih brzina vjetra.
  - ♦ Kamera je u automatskom načinu rada, a postavka EV-a ručno je namještena.
  - ♦ Kamera je u automatskom načinu rada i uključeno je zaključavanje automatske ekspozicije (AE).
  - ♦ Kamera je u načinu rada Pro.

## 5.10 Pohrana i izvoz fotografija i videozapisa

### Skladištenje

Letjelica podržava uporabu microSD kartice za pohranu fotografija i videozapisa. Pogledajte Specifikacije za više informacija o preporučenim microSD karticama.

Fotografije i videozapisi mogu se spremati i u unutarnju pohranu letjelice kada microSD kartica nije dostupna.

### Izvoz

- Upotrijebite QuickTransfer za izvoz snimke na mobilni uređaj.
- Povežite letjelicu s računalom pomoću podatkovnog kabela, izvezite snimke u unutarnju pohranu letjelice ili na microSD karticu ugrađenu u letjelicu. Letjelica se ne mora napajati tijekom postupka izvoza.
- Izvadite microSD karticu iz letjelice i umetnite ju u čitač kartica te izvezite snimku na microSD karticu putem čitača kartice.



- Provjerite je li utor za microSD karticu i microSD kartica čist i da nema stranih predmeta tijekom upotrebe.
- NEMOJTE vaditi microSD karticu iz letjelice prilikom snimanja fotografija ili videozapisa. U protivnom, microSD kartica se može oštetiti.

- Provjerite postavke kamere prije uporabe kako biste bili sigurni da su ispravno konfigurirane.
  - Prije snimanja važnih fotografija ili videozapisa, snimite nekoliko slika kako biste provjerili funkcionira li kamera pravilno.
  - Obavezno pravilno isključite letjelicu. U suprotnom, parametri kamere neće se spremi i to može utjecati na snimljene slike ili videozapise. DJI nije odgovoran za bilo koji gubitak slike ili videozapisa koji je zabilježen na način koji nije strojno čitljiv.
- 

## 5.11 QuickTransfer

Sljedite korake u nastavku da biste brzo preuzeli fotografije i videozapise iz letjelice na svoj mobilni telefon.

1. Uključite letjelicu i pričekajte dok se ne dovrše samodijagnostička ispitivanja letjelice.
2. Uključite Bluetooth i Wi-Fi na mobilnom uređaju i pobrinite se da je omogućena i funkcija pozicioniranja.
3. Otvorite način Brzi prijenos upotrebom jednog od načina u nastavku.
  - Pokrenite DJI Fly na mobilnom uređaju i dodirnite karticu QuickTransfer na početnom zaslonu.
  - Pokrenite DJI Fly na mobilnom uređaju, idite na Album i dodirnite  u gornjem desnom kutu.
4. Nakon uspješnog povezivanja, datotekama na letjelici može se pristupiti i preuzeti ih velikom brzinom. Prilikom prvog povezivanja mobilnog uređaja s letjelicom pritisnite tipku za uključivanje/isključivanje na letjelici za potvrdu.

### Omogući Brzi prijenos u značajci Mirovanje

Prema zadanim postavkama Brzi prijenos može se koristiti kada je letjelica u načinu mirovanja.

Letjelica će aktivirati način mirovanja nakon isključivanja napajanja. Način upotrebe značajke Brzi prijenos jednak je i u isključenom i u uključenom stanju.

Ako mobilni uređaj i letjelica nisu povezani putem Wi-Fi mreže ili ako izađete iz aplikacije (i nema aktualnih zadataka preuzimanja) dulje od 1 minute, automatski će se zatvoriti značajka Brzi prijenos i letjelica će se vratiti u način mirovanja. Način mirovanja automatski se isključuje u sljedećim okolnostima:

- Letjelica je neaktivna 12 sati.
- Baterija je zamijenjena.

- Letjelica je povezana s drugim uređajem putem USB-C kabela.

Da biste vratili način mirovanja, pobrinite se da USB-C nije povezan s letjelicom, a zatim pritisnite gumb za napajanje jednom i pričekajte oko 15 sekundi.

Tijekom postupka vraćanja načina mirovanja i kada koristite opciju Dopusti brzi prijenos u načinu Mirovanje za prijenos, LED indikatori baterije 1 i 2 i LED indikatori 3 i 4 treperit će naizmjenično. Ako tijekom tog razdoblja rasklopite desni stražnji krak letjelice, letjelica se neće uključiti.



- ⚠ • Maksimalna brzina preuzimanja može se postići samo u državama i regijama u kojima zakoni i propisi dopuštaju frekvenciju od 5,8 GHz kada se upotrebljavaju uređaji koji podržavaju frekvencijski pojas od 5,8 GHz i Wi-Fi vezu te u okruženju bez smetnji ili prepreka. Ako lokalni propisi (poput Japana) ne dopuštaju 5,8 GHz ili ako vaš mobilni uređaj ne podržava frekvencijski pojas od 5,8 GHz ili postoje ozbiljne smetnje u okolini, Brzi prijenos koristi frekvencijski pojas od 2,4 GHz, a njegova maksimalna brzina preuzimanja smanjit će se na 8 MB/s.
- Kada koristite opciju QuickTransfer, nije potrebno unijeti Wi-Fi lozinku na stranicu s postavkama mobilnog uređaja da biste se povezali. Pokrenite aplikaciju DJI Fly i pojavit će se upit za povezivanje s letjelicom.
- Koristite opciju QuickTransfer u nesmetanom okruženju bez smetnji i držite se podalje od izvora smetnji kao što su bežični usmjerivači, Bluetooth zvučnici ili slušalice.
- 💡 • Nakon što su letjelica i daljinski upravljač povezani, u DJI Fly prikazu kamere, dodirnite aplikaciju \* \* \* > **Kamera** kako biste omogućili ili onemogućili opciju **Dopusti Brzi prijenos tijekom mirovanja**.

# Daljinski upravljač

---

## 6 Daljinski upravljač

### 6.1 DJI RC 2

#### Radnje

#### Uključivanje/Isključivanje

Pritisnite jednom gumb za uključivanje za provjeru trenutne razine napunjenosti baterije.

Pritisnite, a zatim pritisnite i držite za uključivanje ili isključivanje daljinskog upravljača.

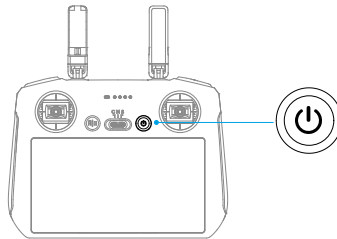

#### Punjenje baterije

Spojite punjač na utor za USB-C na daljinskom upravljaču.

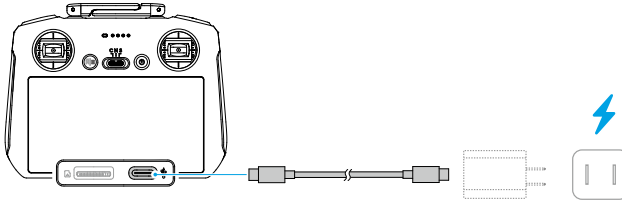

- ⚠ • Potpuno napunite daljinski upravljač prije svakog leta. Daljinski upravljač oglašava upozorenje kada je razina napunjenosti baterije niska.
- Bateriju potpuno napunite najmanje jednom u tri mjeseca radi održavanje zdravlja baterije.

## Upravljanje gimbalom i kamerom

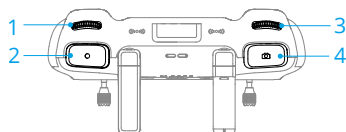

1. **Kotačić gimbala:** Kontrolira nagib gimbala.
2. **Gumb za snimanje:** Pritisnite jednom za pokretanje ili zaustavljanje snimanja.
3. **Kontrolni kotačić kamere:** Upotrijebite za podešavanje zumiranja prema zadanim postavkama. Funkcija kotačića može se postaviti kako bi se prilagodila žarišna duljina, EV, brzina zatvarača i ISO.
4. **Gumb Fokusiranje/okidač:** Pritisnite do pola za automatsko fokusiranje i pritisnite do kraja za snimanje fotografije.

## Prekidač načina leta

Prebacite prekidač za odabir željenog načina leta.

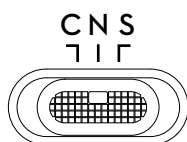

Položaj	Način leta
C	Način rada Cine
N	Uobičajeni način rada
S	Sportski način rada

## Gumb za pauziranje leta / RTH gumb

Pritisnite jednom za kočenje i lebdenje letjelice u mjestu.

Pritisnite i držite gumb dok daljinski upravljač ne reproducira zvuk i pokrene RTH. Letjelica će se vratiti u posljednju zabilježenu početnu točku. Ponovno pritisnite gumb kako biste otkazali RTH i ponovno uspostavili kontrolu nad letjelicom.

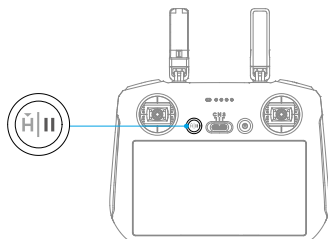

## LED svjetla daljinskog upravljača

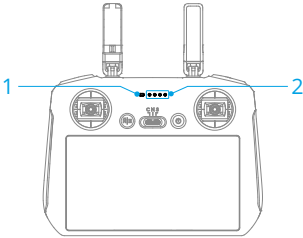

1. LED svjetlo statusa
2. LED indikatori razine baterije

### LED svjetlo statusa

Uzorak treperenja	Opisi
— Neprekidno crveno svjetlo	Nije povezano s letjelicom.
..... Treperi crveno	Razina baterije letjelice je niska.
— Neprekidno zeleno svjetlo	Uspostavljena je veza s letjelicom.
..... Treperi plavo	Daljinski upravljač povezuje se s letjelicom.
— Neprekidno žuto svjetlo	Ažuriranje upravljačkog softvera nije uspjelo.
— Neprekidno plavo svjetlo	Ažuriranje upravljačkog softvera uspjelo.
..... Treperi žuto	Razina baterije daljinskog upravljača je niska.
..... Treperi tirkizno	Upravljačke palice nisu centrirane.

### LED indikatori razine baterije

Uzorak treperenja	Razina napunjenosti baterije
	76 – 100 %
	51 – 75 %
	26 – 50 %
	0 – 25 %

## Upozorenja daljinskog upravljača

Daljinski upravljač reproducira zvuk kako bi označio pogrešku ili upozorenje. Obratite pažnju kada se upiti pojave na zaslonu osjetljivom na dodir ili u aplikaciji DJI Fly.

Kliznite prema dolje s vrha zaslona i odaberite opciju Isključi zvuk kako biste onemogućili sva upozorenja ili kliznite traku glasnoće na 0 kako biste onemogućili određena upozorenja.

Daljinski upravljač oglašava upozorenje tijekom RTH-a koje se ne može otkazati. Daljinski upravljač oglašava upozorenje kada je razina napunjenosti baterije daljinskog upravljača niska. Upozorenje o niskoj razini napunjenosti baterije može se otkazati pritiskom gumba za uključivanje. Upozorenje se ne može otkazati kada je razina napunjenosti baterije jako niska.

Pojavit će se upozorenje ako se daljinski upravljač ne koristi tijekom razdoblja kada je uključen, ali nije povezan s letjelicom. Automatski će se isključiti nakon prekida upozorenja. Pomaknite upravljačke palice ili pritisnite bilo koji gumb kako biste otkazali upozorenje.

## Optimalna zona prijenosa

Signal između letjelice i daljinskog upravljača najpouzdaniji je kada su antene postavljene u odnosu na letjelicu kao što je prikazano u nastavku. Ako je signal slab, prilagodite usmjerenje daljinskog upravljača ili upravljajte letjelicom bliže daljinskom upravljaču.

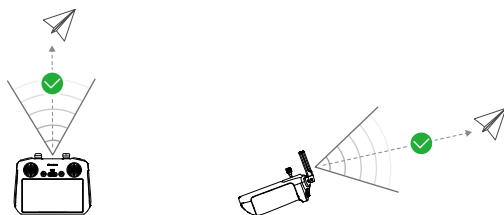

- 
- ⚠️ • NEMOJTE upotrebljavati druge bežične uređaje koji rade na istoj frekvenciji kao i daljinski upravljač. U suprotnom će se na daljinskom upravljaču pojaviti smetnje.
  - Ako je signal prijenosa slab tijekom leta, u aplikaciji DJI Fly pojavit će se upit. Prilagodite orijentaciju daljinskog upravljača sukladno pokazatelju položaja kako biste bili sigurni da je letjelica u optimalnom dometu prijenosa.
-

## Povezivanje daljinskog upravljača

Daljinski upravljač već je povezan s letjelicom ukoliko se kupuju zajedno. U suprotnom, slijedite korake u nastavku kako biste povezali daljinski upravljač i letjelicu nakon uključivanja.

1. Uključite letjelicu i daljinski upravljač.
2. Pokrenite aplikaciju DJI Fly.
3. Dodirnite **Povezivanje s letjelicom** na početnom zaslonu, a zatim odaberite odgovarajući model letjelice.
4. U prikazu kamere dodirnite **\*\*\* > Upravljanje > Povezivanje s letjelicom**. Tijekom povezivanja LED indikator statusa daljinskog upravljača treperi plavo, a daljinski upravljač oglašava se zvučnim signalom.
5. Pritisnite i držite tipku za uključivanje letjelice duže od četiri sekunde. Letjelica će se oglasiti zvučnim signalom, a LED svjetla razine napunjenosti baterije trepere u slijedu kako bi označila da je spremna za povezivanje. Daljinski upravljač dvaput će se oglasiti zvučnim signalom, a LED statusna lampica postat će zelena kako bi naznačila da je povezivanje uspješno.

- 
- Uvjerite se da je daljinski upravljač unutar 0,5 m od letjelice tijekom povezivanja.
  - Daljinski upravljač automatski će prekinuti vezu s letjelicom ako je novi daljinski upravljač povezan s istom letjelicom.
- 

## Rukovanje zaslonom osjetljivim na dodir

- Napominjemo da zaslon osjetljiv na dodir nije voodootporan. Pažljivo rukujte njime.
- 

### Pokreti na zaslonu

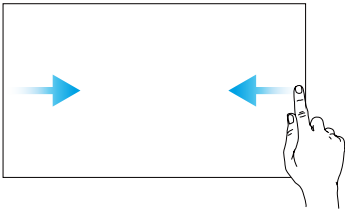

**Povratak:** kliznite s lijeve ili desne strane do središta zaslona za povratak na prethodni zaslon.

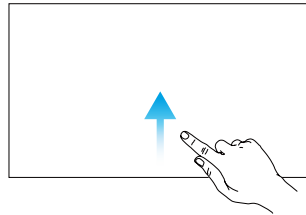

**Povratak u DJI Fly:** kliznite prema gore s dna zaslona za povratak u aplikaciju DJI Fly.

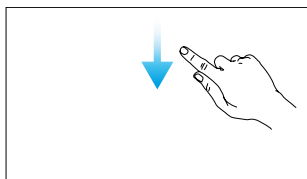

**Otvorite traku statusa:** kliznite prema dolje s vrha zaslona da biste otvorili statusnu traku kad ste u aplikaciji DJI Fly.

Statusna traka prikazuje vrijeme, Wi-Fi signal, razinu baterije daljinskog upravljača itd.

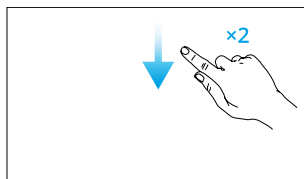

**Otvorite brze postavke:** dvaput kliznite dolje s vrha zaslona kako biste otvorili Brze postavke kad ste u aplikaciji DJI Fly.

## 6.2 DJI RC-N3

### Radnje

#### Uključivanje/isključivanje

Pritisnite jednom gumb za uključivanje za provjeru trenutne razine napunjenosti baterije.

Pritisnite, a zatim pritisnite i držite za uključivanje ili isključivanje daljinskog upravljača.

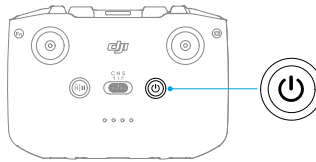

#### Punjenje baterije

Spojite punjač na utor za USB-C na daljinskom upravljaču.

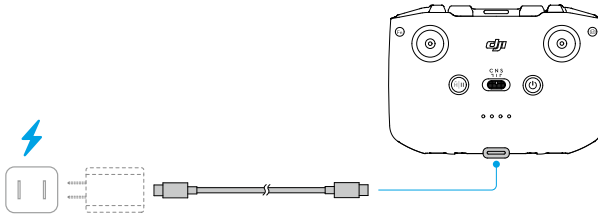

- ⚠ • Potpuno napunite daljinski upravljač prije svakog leta. Daljinski upravljač oglašava upozorenje kada je razina napunjenosti baterije niska.
- Bateriju potpuno napunite najmanje jednom u tri mjeseca radi održavanje zdravlja baterije.

#### Upravljanje gimbalom i kamerom

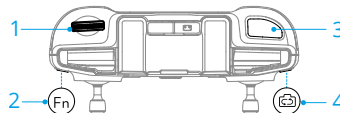

1. **Kotačić gimbal:** Kontrolira nagib gimbal.

2. **Prilagodljiva tipka:** Pritisnite i držite prilagodljivu tipku, a zatim upotrijebite kotačić gimbala za povećavanje ili smanjivanje.
3. **Gumb okidača/snimanja:** Pritisnite jednom za snimanje fotografije ili za početak ili zaustavljanje snimanja.
4. **Tipka za fotografiju/videozapis:** Pritisnite jednom za prebacivanje između načina za snimanje fotografija i videozapisa.

## Prekidač načina leta

Prebacite prekidač za odabir željenog načina leta.

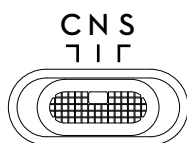

Položaj	Način leta
C	Način rada Cine
N	Uobičajeni način rada
S	Sportski način rada

## Gumb za pauziranje leta / RTH gumb

Pritisnite jednom za kočenje i lebdjenje letjelice u mjestu.

Pritisnite i držite gumb dok daljinski upravljač ne reproducira zvuk i pokrene RTH. Letjelica će se vratiti u posljednju zabilježenu početnu točku. Ponovno pritisnite gumb kako biste otkazali RTH i ponovno uspostavili kontrolu nad letjelicom.

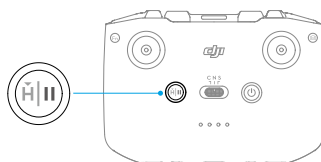

## LED indikatori razine baterije

Uzorak treperenja	Razina napunjenosti baterije
● ● ● ●	76 – 100 %
● ● ● ○	51 – 75 %
● ● ○ ○	26 – 50 %
● ○ ○ ○	0 – 25 %

## Upozorenja daljinskog upravljača

Daljinski upravljač oglašava upozorenje tijekom RTH-a koje se ne može otkazati. Daljinski upravljač oglašava upozorenje kada je razina napunjenosti baterije daljinskog upravljača niska. Upozorenje o niskoj razini napunjenosti baterije može se otkazati pritiskom gumba za uključivanje. Upozorenje se ne može otkazati kada je razina napunjenosti baterije jako niska.

Pojavit će se upozorenje ako se daljinski upravljač ne koristi tijekom razdoblja kada je uključen, ali nije povezan s letjelicom ili aplikacijom DJI Fly na mobilnom uređaju. Nakon prekida upozorenja daljinski će se upravljač automatski isključiti. Pomaknite upravljačke palice ili pritisnite bilo koji gumb kako biste otkazali upozorenje.

## Optimalna zona prijenos

Signal između letjelice i daljinskog upravljača najpouzdaniji je kada su antene postavljene u odnosu na letjelicu kao što je prikazano u nastavku. Ako je signal slab, prilagodite usmjerenje daljinskog upravljača ili upravljajte letjelicom bliže daljinskom upravljaču.

Optimalna zona prijenos

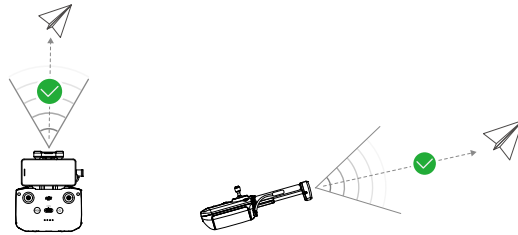

Slab signal

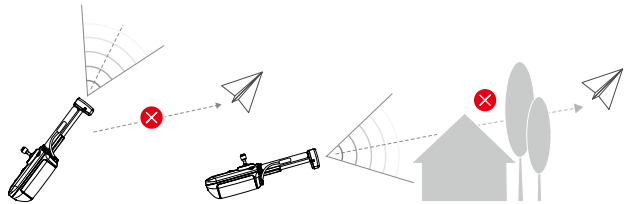

- ⚠ • **NEMOJTE** upotrebljavati druge bežične uređaje koji rade na istoj frekvenciji kao i daljinski upravljač. U suprotnom će se na daljinskom upravljaču pojaviti smetnje.
- Ako je signal prijenos slab tijekom leta, u aplikaciji DJI Fly pojavit će se upit. Prilagodite orijentaciju daljinskog upravljača sukladno pokazatelju položaja kako biste bili sigurni da je letjelica u optimalnom dometu prijenos.

## Povezivanje daljinskog upravljača

Daljinski upravljač već je povezan s letjelicom ukoliko se kupuju zajedno. U suprotnome, slijedite korake u nastavku da biste povezali uređaje.

1. Uključite letjelicu i daljinski upravljač.
2. Pokrenite aplikaciju DJI Fly.
3. Dodirnite **Povezivanje s letjelicom** na početnom zaslonu, a zatim odaberite odgovarajući model letjelice.
4. U prikazu kamere dodirnite \* \* \* > **Upravljanje** > **Povezivanje s letjelicom**. Tijekom povezivanja daljinski upravljač oglašava se zvučnim signalom.
5. Pritisnite i držite tipku za uključivanje letjelice duže od četiri sekunde. Letjelica će se oglasiti zvučnim signalom, a LED svjetla razine napunjenosti baterije trepere u slijedu kako bi označila da je spremna za povezivanje. Daljinski upravljač oglasit će se dvama zvučnim signalima kako bi označio da je povezivanje uspjealo.



- Uvjerite se da je daljinski upravljač unutar 0,5 m od letjelice tijekom povezivanja.
  - Daljinski upravljač automatski će prekinuti vezu s letjelicom ako je novi daljinski upravljač povezan s istom letjelicom.
-

# Dodatak

---

## 7 Dodatak

### 7.1 Specifikacije

Posjetite mrežnu stranicu u nastavku za specifikacije.

<https://www.dji.com/lito-x1/specs>

### 7.2 Kompatibilnost

Posjetite mrežnu stranicu u nastavku kako biste dobili informacije o kompatibilnim proizvodima.

<https://www.dji.com/lito-x1/faq>

### 7.3 Ažuriranje upravljačkog softvera

Upotrijebite DJI Fly ili DJI Assistant 2 (serija potrošačkih dronova) za ažuriranje letjelice i upravljačkog softvera daljinskog upravljača.

#### Upotreba aplikacije DJI Fly

Kad je letjelica povezana s daljinskim upravljačem, pokrenite DJI Fly i primit ćete obavijest ako bude dostupno novo ažuriranje upravljačkog softvera. Kada se to od vas zatraži, slijedite upute na zaslonu. Imajte na umu da ne možete ažurirati upravljački softver ako daljinski upravljač nije povezan s letjelicom. Potrebna je internetska veza.

#### Uporaba uređaja DJI Assistant 2 (serija potrošačkih dronova)

Upotrijebite DJI Assistant 2 (serija potrošačkih dronova) za zasebno ažuriranje upravljačkog softvera letjelice i daljinskog upravljača.

1. Uključite uređaj. Povežite uređaj s računalom pomoću kabela USB-C.
2. Pokrenite program DJI Assistant 2 (serija potrošačkih dronova) i prijavite se svojim DJI računom.
3. Odaberite uređaj i kliknite opciju **Ažuriranje upravljačkog softvera** s lijeve strane zaslona.
4. Odaberite verziju upravljačkog softvera.
5. Pričekajte preuzimanje upravljačkog softvera. Ažuriranje upravljačkog softvera započet će automatski. Pričekajte da se dovrši ažuriranje upravljačkog softvera.

- ⚠ • Upravljački softver baterije uključen je u upravljački softver letjelice. Obavezno ažurirajte sve baterije.
- Obavezno slijedite sve korake za ažuriranje upravljačkog softvera, inače ažuriranje možda neće uspjeti.
- Provjerite je li računalo povezano s internetom tijekom ažuriranja.
- NE isključujte kabel USB-C tijekom ažuriranja.
- Ažuriranje upravljačkog softvera traje otprilike 10 minuta. Tijekom procesa ažuriranja normalno je da se gimbal olabavi, pokazatelji statusa letjelice trepere i letjelica se ponovno pokreće. Strpljivo pričekajte da se ažuriranje završi.

Posjetite sljedeću poveznicu i pogledajte „Napomene o izdanju“ za više informacija o ažuriranju upravljačkog softvera:

<https://www.dji.com/downloads/products/lito-x1#doc>

## 7.4 Snimač leta

Podaci o letu, uključujući telemetriju leta, podatke o statusu letjelice i ostale parametre, automatski se spremaju u interni snimač podataka letjelice. Podacima se može pristupiti putem usluge DJI Assistant 2 (serija potrošačkih dronova).

## 7.5 Kontrolni popis nakon leta

- Obavezno izvršite vizualni pregled i uvjerite se da su letjelica, daljinski upravljač, gimbalna kamera, pametne baterije za let i propeleri u dobrom stanju. Ako primijetite bilo kakvo oštećenje, obratite se podršci tvrtke DJI.
- Pobrinite se da su objektiv kamere i senzori vizualnog sustava čisti.
- Prije prijevoza obavezno pravilno pohranite letjelicu.

## 7.6 Upute za održavanje

Kako bi se izbjegle ozbiljne ozljede djece i životinja, pridržavajte se sljedećih pravila:

1. Sitni dijelovi, poput kabela i remena, mogu predstavljati opasnost ako se progutaju. Sve dijelove čuvajte izvan dohvata djece i životinja.
2. Čuvajte pametnu bateriju za let i daljinski upravljač na hladnom, suhom mjestu podalje od izravne sunčeve svjetlosti kako biste bili sigurni da se ugrađena LiPo baterija NE neće pregrijati. Preporučena temperatura za pohranu: od 22 °C do 28

°C (od 71 °C do 82 °F) za razdoblja skladištenja dulja od tri mjeseca. Nikada nemojte skladištiti u okruženju izvan temperaturnog raspona od 14 °F do 113 °F (od -10 °C do 45 °C).

- NE dopustite da kamera dođe u dodir s vodom ili drugom tekućinom ili da se uroni u tekućinu. Ako se smoči, obrišite ju mekom, upijajućom krpom. Uključivanje letjelice koja je upala u vodu može prouzročiti trajno oštećenje komponente. NEMOJTE upotrebljavati tvari koje sadrže alkohol, benzen, razrjeđivače ili druge zapaljive tvari za čišćenje ili održavanje kamere. NE pohranjujte kameru na vlažnim ili prašnjavim mjestima.
- Provjerite svaki dio letjelice nakon pada ili bilo kakvog ozbiljnog udara. Ako imate bilo kakvih problema ili pitanja, obratite se ovlaštenom distributeru tvrtke DJI.
- Redovito provjeravajte pokazatelje razine napunjenosti baterije kako biste vidjeli trenutnu razinu napunjenosti baterije i cjelokupno trajanje baterije. Baterija je predviđena za 200 ciklusa. Ne preporučuje se nastavak uporabe nakon toga.
- Pobrinite se da letjelicu transportirate sa sklopljenim krakovima kada je isključena.
- Pobrinite se da daljinski upravljač transportirate sa sklopljenim antenama kada je isključen.
- Baterija će ući u stanje mirovanja nakon što je dugoročno pohranjena. Napunite bateriju za izlazak iz načina mirovanja.
- Letjelicu, bateriju, daljinski upravljače bateriju i punjač pohranite na suho mjesto.
- Prije servisiranja letjelice izvadite bateriju (npr. prilikom čišćenja ili pričvršćivanja i odvajanja propelera). Pobrinite se da letjelica i propeleri budu čisti tako što ćete ukloniti prljavštinu ili prašinu mekom krpom. Letjelicu nemojte čistiti vlažnom krpom niti upotrebljavati sredstvo za čišćenje koje sadrži alkohol. Tekućine mogu prodrijeti u kućište letjelice, što može uzrokovati kratki spoj i uništiti elektroniku.

## 7.7 Postupci za rješavanje problema

### 1. Kako riješiti problem zanošenja gimbala tijekom leta?

Kalibrirajte IMU i kompas u aplikaciji DJI Fly. Ako se problem ne otkloni, obratite se podršci tvrtke DJI.

### 2. Nema funkcije

Provjerite aktiviraju li se pametna baterija za let i daljinski upravljač punjenjem. Ako se problemi ne otklone, obratite se podršci tvrtke DJI.

### 3. Problemi s uključivanjem i pokretanjem

Provjerite ima li baterija napajanje. Ako ima, obratite se podršci tvrtke DJI ako se ne može normalno pokrenuti.

#### 4. Problemi s ažuriranjem softvera

Pridrđavajte se uputa u korisničkom priručniku za ažuriranje upravljačkog softvera. Ako ažuriranje upravljačkog softvera ne uspije, ponovno pokrenite sve uređaje i pokušajte ponovno. Ako se problem ne otkloni, obratite se podršci tvrtke DJI.

#### 5. Postupci za vraćanje na tvornički zadane postavke ili posljednju poznatu radnu konfiguraciju

Upotrijebite aplikaciju DJI Fly za vraćanje na tvornički zadane postavke.

#### 6. Problemi s gašenjem i isključivanjem

Obratite se podršci tvrtke DJI.

#### 7. Kako uočiti neoprezno rukovanje ili pohranu u nesigurnim uvjetima

Obratite se podršci tvrtke DJI.

## 7.8 Rizici i upozorenja

Kada letjelica nakon uključivanja otkrije rizik, pojavit će se upit upozorenja u aplikaciji DJI Fly. Obratite pozornost na popis situacija u nastavku.

- Ako lokacija nije prikladna za uzlijetanje.
- Ako se tijekom leta otkrije prepreka.
- Ako lokacija nije prikladna za slijetanje.
- Ako kompas i IMU imaju smetnje i treba ih kalibrirati.
- Kada se to od vas zatraži, slijedite upute na zaslonu.

## 7.9 Odlaganje u otpad



Prilikom odlaganja letjelice i daljinskog upravljača u otpad poštujujte lokalne propise koji se odnose na elektroničke uređaje.

### Odlaganje baterije u otpad

Bateriju odložite u posebne spremnike za recikliranje tek nakon potpunog pražnjenja. NEMOJTE odlagati baterije u standardne spremnike za otpad. Strogo slijedite lokalne propise o odlaganju i recikliranju baterija.

Bateriju odmah odložite u otpad ako se ne može uključiti nakon prekomjernog pražnjenja.

Ako je tipka za uključivanje/isključivanje onemogućena, a baterija se ne može potpuno isprazniti, za pomoć se obratite profesionalnoj agenciji za odlaganje ili recikliranje baterija.

### 7.10 Certifikacija C0 i C1

Letjelica DJI Lito X1 sukladna je sa zahtjevima certifikacije C0 i C1. Postoje određeni zahtjevi i ograničenja prilikom upotrebe uređaja DJI Lito X1 u državama članicama EU-a, državama članicama EFTA-e (EFTA, tj. Norveška, Island, Lihtenštajn, Švicarska) i Gruziji.

Model	DGP14C
UAS klasa	C0
Maksimalna dopuštena masa pri uzlijetanju (MTOM)	249 g
Maksimalna brzina propelera	12874 O/min

Model	DGP14D
UAS klasa	C1
Maksimalna dopuštena masa pri uzlijetanju (MTOM)	340 g
Razina zvučne snage	81 dB
Maksimalna brzina propelera	12874 O/min

#### Izjava MTOM

##### Za C0

MTOM letjelice DJI Lito X1 (model: DGP14C) iznosi 249 g kako bi bio u skladu sa zahtjevima C0.

##### Za C1

MTOM letjelice DJI Lito X1 (model: DGP14D) je 340 g kako bi bila sukladna sa zahtjevima C1.

Morate slijediti upute u nastavku kako biste bili usklađeni sa zahtjevima MTOM.

- NEMOJTE letjelici dodavati nikakav teret osim predmeta navedenih u odjeljku Popis predmeta, uključujući odobrenu dodatnu opremu.
- NEMOJTE upotrebljavati bilo koje neodobrene zamjenske dijelove, kao što su pametne baterije za let ili propeleri itd.
- NEMOJTE vršiti preinake na letjelici.

## Popis stavki, skupa s odobrenom dodatnom opremom

### Za C0

Stavka	Broj modela	Dimenzije	Težina
Propeleri	6030F	152,4 × 76,2 mm (promjer × udaljenost između navoja)	0,9 g (svaki dio)
Pametna baterija za let	BWXGP1-2788-7.0	85,99 × 54,89 × 24,80 mm	Približno 71,2 g
Set ND filtera <sup>[1]</sup> (ND 16/64/256)	Nema	19,6 × 14,2 × 4,6 mm	0,34 g (pojedinačno)
microSD kartica <sup>[2]</sup>	Nema	15 × 11 × 1,0 mm	Otpriblike 0,3 g

### Za C1

Stavka	Broj modela	Dimenzije	Težina
Propeleri	6030F	152,4 × 76,2 mm (promjer × udaljenost između navoja)	0,9 g (svaki dio)
Pametna baterija za let	BWXGP1-2788-7.0	85,99 × 54,89 × 24,80 mm	Približno 71,2 g
Pametna baterija za let Plus <sup>[3]</sup>	BWXGP1-4680-7.16	85,99 × 54,89 × 24,80 mm	Približno 118,4 g
Štitnici propelera <sup>[3]</sup>	DGP14D-PPG	350 × 162 × 59 mm (jedna strana)	47 g (jedna strana)
Set ND filtera <sup>[1]</sup> (ND 16/64/256)	Nema	19,6 × 14,2 × 4,6 mm	0,34 g (pojedinačno)
microSD kartica <sup>[2]</sup>	Nema	15 × 11 × 1,0 mm	Otpriblike 0,3 g

[1] Komplet ND filtera možda nije uključen u originalnom pakiranju. Za upute o ugradnji i korištenju seta ND filtera, pogledajte Informacije o proizvodu kompleta ND filtera.

[2] Nije uključeno u izvorno pakiranje.

[3] Dostupno samo u nekim zemljama i regijama.

## Popis rezervnih i zamjenskih dijelova

### Za C0

- Propeleri (model: 6030F)
- DJI Lito X1 pametna baterija za let (model: BWXGP1-2788-7.0)

### Za C1

- Propeleri (model: 6030F)

- DJI Lito X1 pametna baterija za let (model: BWXGP1-2788-7.0)
- DJI Lito Series pametna baterija za let Plus (model: BWXGP1-4680-7.16)

## Izravni daljinski ID

- Način prijetoza: Wi-Fi uređaj za praćenje.
- Način prijetoza registracijskog broja operatora UAS-a u letjelicu: Otvorite DJI Fly, dodirnite \*\*\* > **Sigurnost** > **UAS daljinska identifikacija** i zatim prenesite registracijski broj operatora UAS-a.

## Upozorenja daljinskog upravljača

### DJI RC 2

Pokazivač daljinskog upravljača svijetlit će crveno nakon prekida veze s letjelicom. Uređaj DJI Fly prikazat će upozorenje nakon prekida veze s letjelicom. Daljinski upravljač će automatski reproducirati zvuk i isključiti se nakon što je veza s letjelicom prekinuta i kada nema nikakvih radnji dulje vrijeme.

### DJI RC-N3

LED svjetla razine baterije počat će sporo treperiti nakon prekida veze s letjelicom. Uređaj DJI Fly prikazat će upozorenje nakon prekida veze s letjelicom. Daljinski upravljač automatski će reproducirati zvuk i isključiti se nakon prekida veze s letjelicom i kada nema nikakvih radnji dulje vrijeme.

- 
- ⚠ • Izbjegavajte smetnje između daljinskog upravljača i ostale bežične opreme. Obavezno isključite Wi-Fi na obližnjim mobilnim uređajima. Ako postoje smetnje, spustite letjelicu što je prije moguće.
  - Ako dođe do neočekivanog rada, otpustite upravljačke palice ili pritisnite gumb za pauziranje leta.
- 

## GEO svjesnost

GEO svjesnost sadrži značajke navedene u nastavku.

Ažuriranje podataka UGZ-a (zemljopisna zona za bespilotne letjelice): možete ažurirati FlySafe podatke pomoću značajke automatskog ažuriranja podataka ili ručne pohrane podataka u letjelici.

- 1. način: Idite u Postavke u aplikaciji DJI Fly i dodirnite **Informacije** > **FlySafe podaci** > **Provjera ažuriranja** kako biste automatski ažurirali FlySafe podatke.

- 2. način: Redovito provjeravajte web-mjesto svojeg nacionalnog zrakoplovnog tijela i preuzmite najnovije podatke UGZ-a kako biste ih uvezli u svoju letjelicu. Idite u Postavke u aplikaciji DJI Fly, dodirnite **Informacije > FlySafe podaci > Uvoz iz datoteka**, a zatim slijedite upute na zaslonu za pohranu i uvoz podataka UGZ-a ručno.

☀️ U aplikaciji DJI Fly pojavit će se upit kada se uvoz uspješno dovrši. Ako uvoz ne uspije zbog nepravilnog formata datuma, slijedite upit na zaslonu i pokušajte ponovno.

Crtanje karte za GEO svjesnost: nakon ažuriranja najnovijih podataka UGZ-a u aplikaciji DJI Fly prikazat će se karta leta s ograničenom zonom. Naziv, učinkovito vrijeme, ograničenje visine itd. mogu se vidjeti dodirnom na područje.

### Izjava o AGL-u (relativna visina)

Okomiti dio „Geoinformiranosti“ može upotrebljavati apsolutnu visinu (AMSL) ili relativnu visinu (AGL). Odabir između te dvije reference naveden je pojedinačno za svaki UGZ. DJI Lito X1 ne podržava ni AMSL ni AGL. Visina H pojavljuje se u prikazu kamere aplikacije DJI Fly, koja predstavlja visinu od točke uzlijetanja letjelice do letjelice. Visina iznad točke uzlijetanja može se upotrijebiti kao približna, no može se razlikovati od navedene nadmorske visine / visine za određenu UGZ vrijednost. Udaljeni pilot ostaje odgovoran za sprječavanje izlaska letjelice iz okomito ograničenog područja zračnog prostora UGZ-a.



## GEO zone

### Zone pod ograničenjem

Pojavljaju se kao crvene u aplikaciji DJI. Primit ćete upit s upozorenjem i let će biti spriječen. UA ne može letjeti niti uzlijetati u tim zonama. Zone pod ograničenjem mogu se otključati. Za otključavanje obratite se na [flysafe@dji.com](mailto:flysafe@dji.com) ili idite na opciju Otključaj A zonu na adresi [dji.com/flysafe](http://dji.com/flysafe).

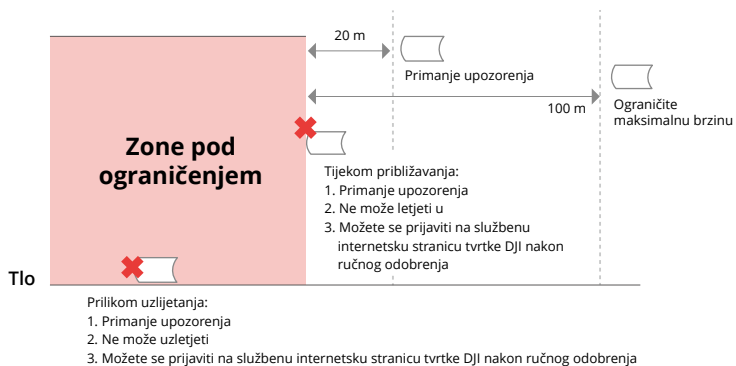

### Autorizacijske zone

Pojavljuje se kao plavo u aplikaciji DJI. Primit ćete upit s upozorenjem i let je ograničen prema zadanim postavkama. UA ne može letjeti niti uzlijetati u tim zonama bez odobrenja. Ovlašteni korisnici mogu otključati autorizacijske zone uporabom verificiranog računa DJI.

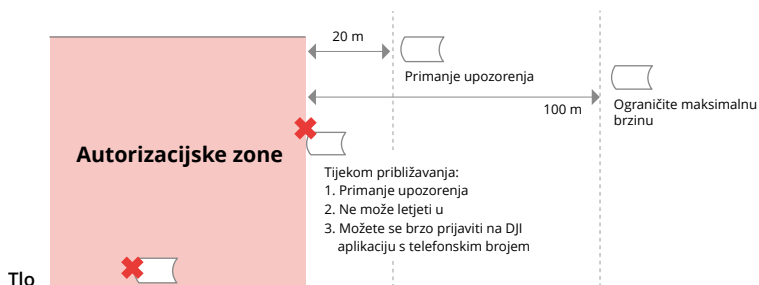

### Visinske zone

Visinske zone predstavljaju zone s ograničenom nadmorskom visinom i prikazane su sivom bojom na karti. Prilikom približavanja korisnici primaju upozorenja u aplikaciji DJI.

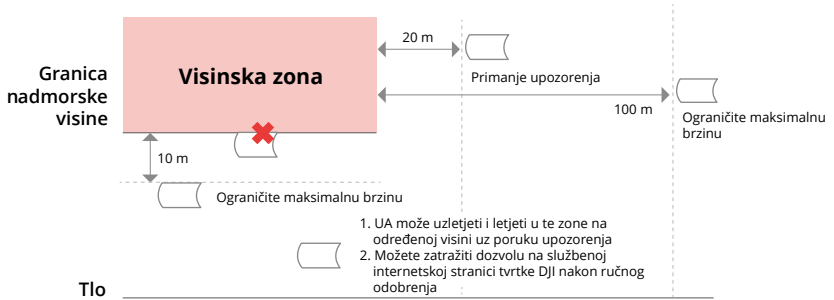

### Poboljšane zone upozorenja

Poruka upozorenja pojavit će se kada bespilotna letjelica dođe do ruba zone.

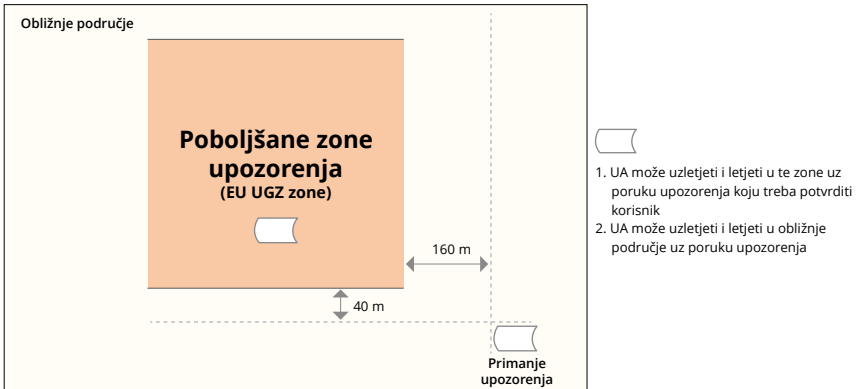

### Zone upozorenja

Poruka upozorenja upozorit će vas kada bespilotna letjelica dođe do ruba zone.

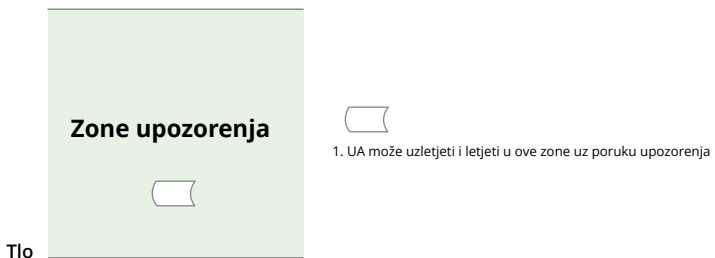

- ⚠ • Ako letjelica i aplikacija DJI Fly ne mogu dohvatiti GPS signal, funkcija GEO svjesnosti neće biti funkcionalna. Smetnje s antenom letjelice ili onemogućavanje GPS autorizacije u aplikaciji DJI Fly utjecat će na nemogućnost dobivanja GPS signala.
- 

## EASA obavijest

Prije uporabe obavezno pročitajte dokument Obavijesti o informacijama o bespilotnoj letjelici koji je priložen u paketu.

Posjetite poveznicu u nastavku za više informacija o EASA obavijesti o praćenju.

<https://www.easa.europa.eu/en/document-library/general-publications/drones-information-notice>

## Izvorne upute

Ovaj priručnik pruža tvrtka SZ DJI Technology, Inc. i njegov je sadržaj podložan promjenama.

Adresa: Lobby of T2, DJI Sky City, No. 53 Xianyuan Road, Xili Community, Xili Street, Nanshan District, Shenzhen, Kina, 518055.

## 7.11 Postprodajne informacije

Posjetite stranicu <https://www.dji.com/support> kako biste saznali više o pravilima postprodajnih usluga, uslugama popravka i podršci.



Kontakt  
DJI PODRŠKA

Ovaj je sadržaj podložan promjenama bez najave.  
Preuzmite najnoviju verziju na



<https://www.dji.com/downloads/products/lito-x1#doc>

Ako imate bilo kakvih pitanja u vezi s ovim dokumentom, obratite se tvrtki DJI slanjem poruke na **DocSupport@dji.com**.

DJI i DJI LITO zaštitni su znakovi tvrtke DJI.  
Autorska prava © 2026. DJI Sva prava pridržana.