

dji LITO X1

Εγχειρίδιο χρήστη

v1.0 2026.04

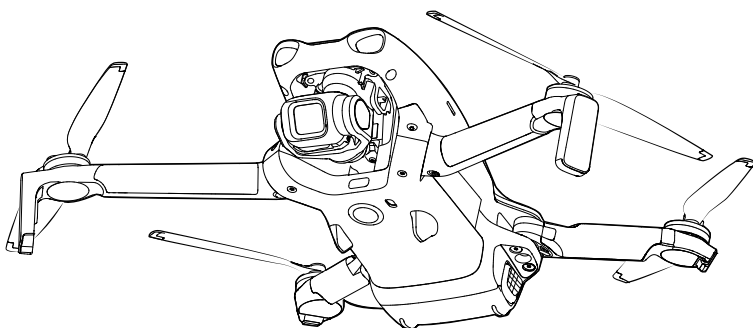



Το παρόν έγγραφο αποτελεί πνευματική ιδιοκτησία της DJI και όλα τα δικαιώματα είναι κατοχυρωμένα. Εκτός εάν υπάρχει διαφορετική εξουσιοδότηση από την DJI, δεν δικαιούστε να χρησιμοποιήσετε ή να επιτρέψετε σε άλλους να χρησιμοποιήσουν το έγγραφο ή οποιοδήποτε μέρος του εγγράφου αναπαράγοντας, μεταβιβάζοντας ή πωλώντας το. Ανατρέξτε μόνο στο παρόν έγγραφο και στο περιεχόμενό του ως οδηγίες για τη λειτουργία των προϊόντων DJI. Το έγγραφο δεν πρέπει να χρησιμοποιηθεί για άλλους σκοπούς.

Σε περίπτωση απόκλισης μεταξύ διαφορετικών εκδόσεων, υπερισχύει η αγγλική έκδοση.

Αναζήτηση λέξεων-κλειδιών

Αναζητήστε λέξεις-κλειδιά όπως «μπαταρία» και «εγκατάσταση» για να βρείτε ένα θέμα. Εάν χρησιμοποιείτε Adobe Acrobat Reader για να διαβάσετε αυτό το έγγραφο, πατήστε Ctrl+F στα Windows ή Command+F σε Mac για να ξεκινήσετε μια αναζήτηση.

Μετάβαση σε ένα θέμα

Δείτε μια πλήρη λίστα των θεμάτων στον πίνακα περιεχομένων. Κάντε κλικ σε ένα θέμα για να μεταβείτε στην εν λόγω ενότητα.

Εκτύπωση του παρόντος εγγράφου

Αυτό το έγγραφο υποστηρίζει εκτύπωση υψηλής ανάλυσης.

Χρήση του παρόντος εγχειριδίου

Υπόμνημα

⚠ Σημαντική σημείωση

☺ Συμβουλές και υποδείξεις

☒ Παραπομπή

Διαβάστε πριν από τη χρήση

Η DJI™ σας παρέχει εκπαιδευτικά βίντεο και τα ακόλουθα έγγραφα:

1. «Οδηγίες ασφάλειας»
2. «Οδηγός γρήγορης εκκίνησης»
3. «Εγχειρίδιο χρήσης»

Προτού χρησιμοποιήσετε για πρώτη φορά το προϊόν, συνιστάται να παρακολουθήσετε όλα τα εκπαιδευτικά βίντεο και να διαβάσετε τις «Οδηγίες ασφάλειας». Προτού χρησιμοποιήσετε για πρώτη φορά το προϊόν, φροντίστε να διαβάσετε τον «Οδηγό γρήγορης εκκίνησης» και ανατρέξετε στο παρόν «Εγχειρίδιο χρήσης» για περισσότερες πληροφορίες.

Εκπαιδευτικά βίντεο

Μεταβείτε στην παρακάτω διεύθυνση ή σαρώστε τον κωδικό QR για να παρακολουθήσετε τα εκπαιδευτικά βίντεο, τα οποία εξηγούν πώς να χρησιμοποιηθεί το προϊόν με ασφάλεια.



<https://www.dji.com/lito-x1/video>

Κατεβάστε την εφαρμογή DJI Fly

Βεβαιωθείτε ότι χρησιμοποιείτε την εφαρμογή DJI Fly κατά την πτήση. Σαρώστε τον κωδικό QR για να κατεβάσετε την πιο πρόσφατη έκδοση.



- ☀ • Το τηλεχειριστήριο με οθόνη έχει ήδη εγκατεστημένη την εφαρμογή DJI Fly. Πρέπει να κάνετε λήψη του DJI Fly στην κινητή συσκευή σας όταν χρησιμοποιείτε το τηλεχειριστήριο χωρίς οθόνη.
 - Για να ελέγξετε τις εκδόσεις των λειτουργικών συστημάτων Android και iOS που υποστηρίζονται από το DJI Fly, μεταβείτε στην ενότητα <https://www.dji.com/downloads/djiapp/dji-fly>.
 - Η διεπαφή και οι λειτουργίες του DJI Fly ενδέχεται να διαφέρουν καθώς ενημερώνεται η έκδοση του λογισμικού. Η πραγματική εμπειρία του χρήστη εξαρτάται από την έκδοση του λογισμικού που χρησιμοποιείται.
 - Για μεγαλύτερη ασφάλεια, η πτήση περιορίζεται σε ύψος 30 μέτρων (98,4 πόδια) και σε εμβέλεια 50 μέτρων (164 πόδια) όταν δεν είναι συνδεδεμένο ή δεν έχετε συνδεθεί στην εφαρμογή κατά τη διάρκεια της πτήσης.
 - Η σύνδεση στην εφαρμογή ισχύει για 90 ημέρες. Συνδεθείτε στο διαδίκτυο και συνδεθείτε ξανά όταν λήξει.
-

Λήψη DJI Assistant 2

Λήψη DJI ASSISTANT™ 2 (Σειρά drones καταναλωτών) στη διεύθυνση:

<https://www.dji.com/downloads/softwares/dji-assistant-2-consumer-drones-series>

- ⚠ • Η θερμοκρασία λειτουργίας του προϊόντος είναι -10° έως 40° C. Δεν πληροί την τυπική θερμοκρασία λειτουργίας για στρατιωτική χρήση (-55° έως 125° C), η οποία απαιτείται για μεγαλύτερη αντοχή στις περιβαλλοντικές διακυμάνσεις. Λειτουργήστε το προϊόν κατάλληλα και μόνο για εφαρμογές που πληρούν τις απαιτήσεις του εύρους θερμοκρασίας λειτουργίας της συγκεκριμένης κατηγορίας.
-

Περιεχόμενα

Χρήση του παρόντος εγχειριδίου	3
Υπόμνημα	3
Διαβάστε πριν από τη χρήση	3
Εκπαιδευτικά βίντεο	3
Κατεβάστε την εφαρμογή DJI Fly	3
Λήψη DJI Assistant 2	4
1 Προφίλ προϊόντος	10
1.1 Χρήση για πρώτη φορά	10
Προετοιμασία του αεροσκάφους	10
Προετοιμασία του τηλεχειριστηρίου	12
DJI RC 2	12
DJI RC-N3	13
Ενεργοποίηση	14
Σύνδεση του αεροσκάφους με το τηλεχειριστήριο	14
Ενημέρωση υλικολογισμικού	14
1.2 Επισκόπηση	15
Αεροσκάφος	15
DJI RC 2 Τηλεχειριστήριο	16
DJI RC-N3 Τηλεχειριστήριο	17
2 Ασφάλεια πτήσης	19
2.1 Περιορισμοί πτήσης	19
Σύστημα GEO (Geospatial Environment Online)	19
Όρια πτήσης	19
Όρια υψομέτρου και απόστασης πτήσης	19
Ζώνες GEO	21
Ξεκλείδωμα ζωνών GEO	22
2.2 Απαιτήσεις περιβάλλοντος πτήσης	22
2.3 Υπεύθυνη λειτουργία του αεροσκάφους	24
2.4 Λίστα ελέγχου πριν από την πτήση	25
3 Βασική πτήση	27
3.1 Αυτόματη απογείωση/προσγείωση	27
Αυτόματη απογείωση	27
Αυτόματη προσγείωση	27
3.2 Εκκίνηση/Διακοπή λειτουργίας των μοτέρ	27
Εκκίνηση των μοτέρ	27
Διακοπή λειτουργίας των μοτέρ	28
Διακοπή λειτουργίας των μοτέρ κατά τη διάρκεια της πτήσης	28

3.3	Έλεγχος του αεροσκάφους	29
3.4	Διαδικασίες απογείωσης/προσγείωσης	30
3.5	Εγγραφή ήχου μέσω εφαρμογής	30
3.6	Προτάσεις και συμβουλές για τη λήψη βίντεο	31
4	Τρόποι έξιπτυνης πτήσης	33
4.1	FocusTrack	33
	Ειδοποίηση	35
	Χρήση του FocusTrack	35
4.2	MasterShots	36
	Ειδοποίηση	36
	Χρήση των Mastershots	37
4.3	QuickShots	37
	Ειδοποίηση	37
	Χρήση QuickShots	38
4.4	Hyperlapse	38
	Χρήση Hyperlapse	38
4.5	Πτήση σημείων διαδρομής	39
	Χρήση λειτουργίας Πτήση σημείων διαδρομής	40
4.6	Σύστημα ελέγχου πορείας	40
	Χρήση του συστήματος ελέγχου πορείας	40
5	Αεροσκάφος	42
5.1	Λειτουργία πτήσης	42
5.2	Δείκτες κατάστασης αεροσκάφους	43
5.3	Επιστροφή στην αφετηρία	44
	Ειδοποίηση	45
	Προηγμένη RTH	47
	Μέθοδος ενεργοποίησης	48
	Διαδικασία RTH	49
	Ρυθμίσεις επιστροφής RTH	51
	Προστασία προσγείωσης	53
	Δυναμικό σημείο αρχικής θέσης	55
5.4	Σύστημα ανίχνευσης	56
	Σημείωση	57
5.5	Προηγμένα συστήματα υποβοήθησης πιλότου	59
	Ειδοποίηση	59
	Προστασία προσγείωσης	60
5.6	Σύστημα υποβοήθησης όρασης	60
5.7	Έλικες	62
	Τοποθέτηση/αποσύνδεση ελίκων	62
	Σημείωση	63

5.8	Έξυπνη μπαταρία πτήσης	64
	Ειδοποίηση	64
	Τοποθέτηση/Αφαίρεση της μπαταρίας	65
	Χρήση μπαταρίας	66
	Φόρτιση της μπαταρίας	67
	Χρήση φορτιστή	67
	Χρήση του κόμβου φόρτισης	68
	Μηχανισμοί προστασίας μπαταρίας	71
5.9	Αναρτήρας και κάμερα	72
	Ειδοποίηση για τον αναρτήρα	72
	Γωνία αναρτήρα	73
	Τρόποι λειτουργίας του αναρτήρα	73
	Ειδοποίηση για την κάμερα	74
5.10	Αποθήκευση και εξαγωγή φωτογραφιών και βίντεο	75
	Αποθήκευση	75
	Εξαγωγή	75
5.11	QuickTransfer (Γρήγορη μεταφορά)	76
6	Τηλεχειριστήριο	80
6.1	DJI RC 2	80
	Λειτουργίες	80
	Ενεργοποίηση/απενεργοποίηση	80
	Φόρτιση της μπαταρίας	80
	Έλεγχος του αναρτήρα και της κάμερας	81
	Διακόπτης λειτουργίας πτήσης	81
	Κουμπί παύσης πτήσης/RTH	81
	Λυχνίες LED τηλεχειριστηρίου	82
	Λυχνία LED κατάστασης	82
	LED στάθμης μπαταρίας	83
	Ειδοποίηση τηλεχειριστηρίου	83
	Ζώνη βέλτιστης μετάδοσης	83
	Σύνδεση του τηλεχειριστηρίου	84
	Χειρισμός της οθόνης αφής	85
6.2	DJI RC-N3	86
	Λειτουργίες	86
	Ενεργοποίηση/απενεργοποίηση	86
	Φόρτιση της μπαταρίας	86
	Έλεγχος του αναρτήρα και της κάμερας	86
	Διακόπτης λειτουργίας πτήσης	87
	Κουμπί παύσης πτήσης/RTH	87
	LED στάθμης μπαταρίας	87
	Ειδοποίηση τηλεχειριστηρίου	88

	Ζώνη βέλτιστης μετάδοσης	88
	Σύνδεση του τηλεχειριστηρίου	89
7	Παράρτημα	91
7.1	Προδιαγραφές	91
7.2	Συμβατότητα	91
7.3	Ενημέρωση υλικολογισμικού	91
7.4	Καταγραφέας πτήσης	92
7.5	Λίστα ελέγχου μετά την πτήση	92
7.6	Οδηγίες συντήρησης	93
7.7	Διαδικασίες αντιμετώπισης προβλημάτων	94
7.8	Κίνδυνοι και προειδοποιήσεις	94
7.9	Απόρριψη	95
7.10	Πιστοποίηση C0 και C1	95
	Άμεση εξ αποστάσεως ταυτοποίηση	97
	Ειδοποιήσεις τηλεχειριστηρίου	97
	Γεωνημερότητα	98
	Ζώνες GEO	99
	Ανακοίνωση EASA	102
	Πρωτότυπες οδηγίες	102
7.11	Πληροφορίες μετά την πώληση	102

Προφίλ προϊόντος

1 Προφίλ προϊόντος

1.1 Χρήση για πρώτη φορά

Κάντε κλικ στον σύνδεσμο ή σαρώστε τον κωδικό QR για να παρακολουθήσετε τα εκπαιδευτικά βίντεο.



<https://www.dji.com/lito-x1/video>

Προετοιμασία του αεροσκάφους

1. Αφαιρέστε το προστατευτικό του αναρτήρα από την κάμερα.

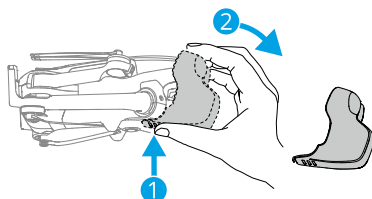

2. Πατήστε το κουμπί ενεργοποίησης μία φορά για να ενεργοποιήσετε την μπαταρία.

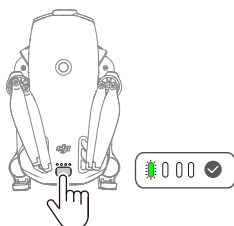

3. Ξεδιπλώστε τους βραχίονες του αεροσκάφους όπως φαίνεται.

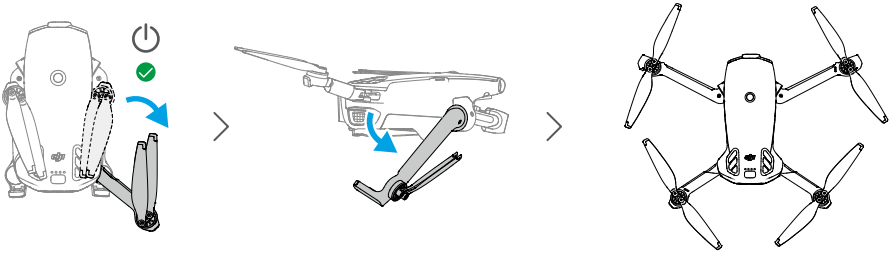

- **Αυτόματη ενεργοποίηση:** Αν ξεδιπλώσετε τον πίσω δεξιού βραχίονα, το αεροσκάφος θα ενεργοποιηθεί από προεπιλογή.
- **Αυτόματη απενεργοποίηση:** Η δίπλωση του πίσω δεξιού βραχίονα θα εκκινήσει μια αυτόματη αντίστροφη μέτρηση για την απενεργοποίηση. Για να ακυρώσετε την απενεργοποίηση κατά την αντίστροφη μέτρηση, πατήστε το κουμπί ενεργοποίησης μία φορά.



- Η λειτουργία **Unfold Arm to Power on** (Ξεδίπλωση βραχίονα για ενεργοποίηση) είναι ενεργοποιημένη από προεπιλογή. Η λειτουργία **Fold Arm to Power off** (Δίπλωση βραχίονα για απενεργοποίηση) είναι απενεργοποιημένη από προεπιλογή. Ενεργοποιήστε ή απενεργοποιήστε τη λειτουργία στο DJI Fly όταν το αεροσκάφος είναι συνδεδεμένο με το τηλεχειριστήριο. Βεβαιωθείτε ότι το υλικολογισμικό του αεροσκάφους, το υλικολογισμικό της μπαταρίας και η εφαρμογή έχουν ενημερωθεί στην πιο πρόσφατη έκδοση. Διαφορετικά, η λειτουργία ενδέχεται να μην είναι διαθέσιμη.

- **Χειροκίνητη ενεργοποίηση/απενεργοποίηση:** Πατήστε και, στη συνέχεια, πατήστε παρατεταμένα το κουμπί ενεργοποίησης για να ενεργοποιήσετε ή να απενεργοποιήσετε το αεροσκάφος.

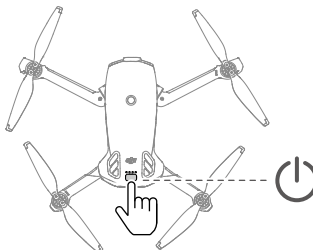

- Εάν το αεροσκάφος δεν απογειωθεί μετά την ενεργοποίηση της μπαταρίας, η μπαταρία θα εισέλθει ξανά σε κατάσταση αναστολής λειτουργίας μετά την απενεργοποίηση του αεροσκάφους για ένα ορισμένο χρονικό διάστημα. Σε αυτήν την περίπτωση, πατήστε το κουμπί ενεργοποίησης ή φορτίστε την μπαταρία για να την ενεργοποιήσετε ξανά πριν χρησιμοποιήσετε τη λειτουργία **Unfold Arm to Power on**.
 - Όταν η θύρα USB-C του αεροσκάφους είναι σε χρήση, η ξεδίπλωση του βραχίονα δεν θα ενεργοποιήσει το αεροσκάφος. Αποσυνδέστε τη σύνδεση USB-C και περιμένετε μερικά δευτερόλεπτα πριν χρησιμοποιήσετε τη λειτουργία **Unfold Arm to Power on**.
 - Εάν το αεροσκάφος έχει εκείνη τη στιγμή πρόσβαση στο άλμπουμ, κατεβάζει υλικό ή ενημερώνει το υλικολογισμικό, η δίπλωση του βραχίονα δεν θα απενεργοποιήσει το αεροσκάφος.
 - Εάν συμβεί σύγκρουση κατά τη διάρκεια της πτήσης, η λειτουργία αυτόματης απενεργοποίησης δεν θα λειτουργήσει. Η λειτουργία είναι διαθέσιμη μετά την επανεκκίνηση του αεροσκάφους.
-
- ⚠ • Συνιστάται η χρήση φορτιστή DJI για τη φόρτιση της έξυπνης μπαταρίας πτήσης. Για λεπτομέρειες μεταβείτε στον επίσημο ιστότοπο της DJI.
 - Βεβαιωθείτε ότι το προστατευτικό του αναρτήρα έχει αφαιρεθεί και ότι όλοι οι βραχίονες έχουν ξεδιπλωθεί πριν ενεργοποιήσετε το αεροσκάφος. Διαφορετικά, ενδέχεται να επηρεαστεί η ικανότητα αυτοδιάγνωσης του αεροσκάφους.
 - Συνιστάται να τοποθετείτε το προστατευτικό του αναρτήρα όταν το αεροσκάφος δεν χρησιμοποιείται.
-

Προετοιμασία του τηλεχειριστηρίου

DJI RC 2

1. Αφαιρέστε τους μοχλούς ελέγχου από τις υποδοχές αποθήκευσης και τοποθετήστε τους στο τηλεχειριστήριο.

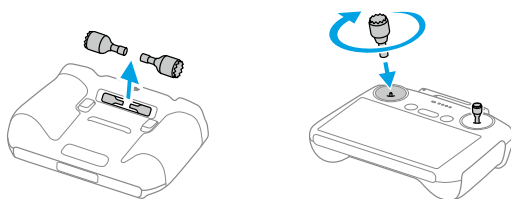

- Ξεδιπλώστε τις κεραίες.

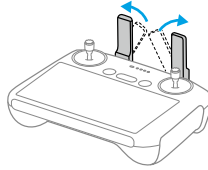

- Το τηλεχειριστήριο πρέπει να ενεργοποιηθεί πριν από την πρώτη χρήση και απαιτείται σύνδεση στο διαδίκτυο για την ενεργοποίηση. Πατήστε και, στη συνέχεια, πατήστε παρατεταμένα το κουμπί ενεργοποίησης για να ενεργοποιήσετε το τηλεχειριστήριο. Ακολουθήστε τις οδηγίες στην οθόνη για να ενεργοποιήσετε το τηλεχειριστήριο.

DJI RC-N3

- Αφαιρέστε τους μοχλούς ελέγχου από τις υποδοχές αποθήκευσης και τοποθετήστε τους στο τηλεχειριστήριο.
- Τραβήξτε προς τα έξω τη βάση της κινητής συσκευής. Επιλέξτε το κατάλληλο καλώδιο τηλεχειριστηρίου με βάση τον τύπο θύρας της κινητής συσκευής σας (το καλώδιο με υποδοχή USB-C είναι συνδεδεμένο από προεπιλογή). Τοποθετήστε την κινητή συσκευή σας στη βάση και, στη συνέχεια, συνδέστε το άκρο του καλωδίου χωρίς το λογότυπο του τηλεχειριστηρίου στη βάση κινητής συσκευής. Βεβαιωθείτε ότι η κινητή συσκευή σας είναι καλά τοποθετημένη στη θέση της.

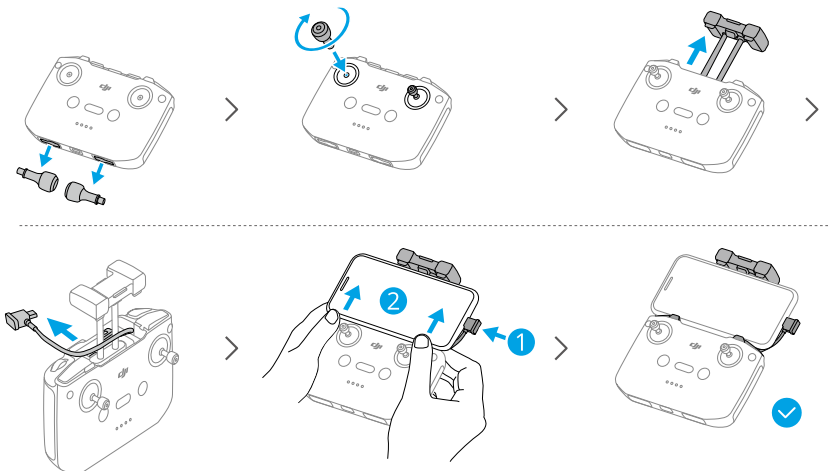

- ⚠ • Εάν εμφανιστεί ένα μήνυμα σύνδεσης USB όταν χρησιμοποιείται κινητή συσκευή Android, επιλέξτε την επιλογή μόνο για φόρτιση. Άλλες επιλογές ενδέχεται να προκαλέσουν αποτυχία της σύνδεσης.
 - Ρυθμίστε τη βάση κινητής συσκευής για να βεβαιωθείτε ότι η κινητή συσκευή έχει στερεωθεί καλά.
-

Ενεργοποίηση

Το αεροσκάφος πρέπει να ενεργοποιηθεί πριν από την πρώτη χρήση. Πατήστε και, στη συνέχεια, πατήστε και κρατήστε πατημένο το κουμπί ενεργοποίησης για να ενεργοποιήσετε το αεροσκάφος και το τηλεχειριστήριο αντίστοιχα και, ακολουθήστε τις οδηγίες στην οθόνη για να ενεργοποιήσετε το αεροσκάφος χρησιμοποιώντας το DJI Fly. Για την ενεργοποίηση απαιτείται σύνδεση στο διαδίκτυο.

Σύνδεση του αεροσκάφους με το τηλεχειριστήριο

Μετά την ενεργοποίηση, το αεροσκάφος συνδέεται αυτόματα με το τηλεχειριστήριο. Εάν η αυτόματη σύνδεση αποτύχει, ακολουθήστε τις οδηγίες στην οθόνη του DJI Fly για να συνδέσετε το αεροσκάφος και το τηλεχειριστήριο για να έχετε τη βέλτιστη εμπειρία εγγύησης.

Ενημέρωση υλικολογισμικού

Θα εμφανιστεί ένα μήνυμα στο DJI Fly όταν υπάρχει διαθέσιμη ενημέρωση υλικολογισμικού. Ενημερώστε το υλικολογισμικό όποτε σας ζητηθεί. Διαφορετικά, ορισμένες λειτουργίες ενδέχεται να μην είναι διαθέσιμες.

1.2 Επισκόπηση

Αεροσκάφος

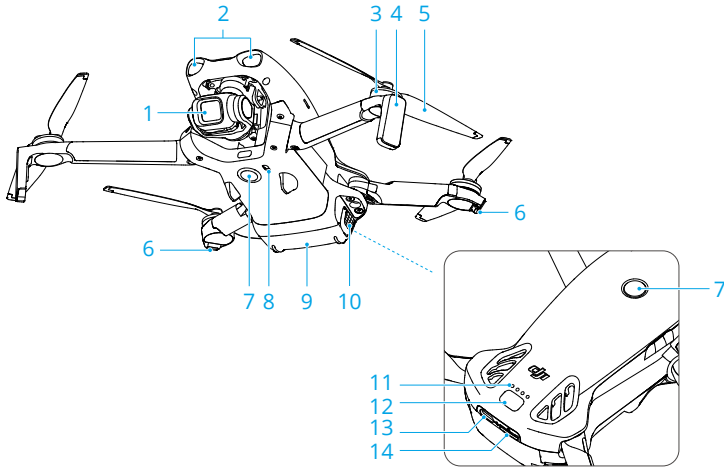

- | | |
|---|--|
| 1. Αναρτήρας και κάμερα | 8. Σύστημα ανίχνευσης υπερύθρων προς τα κάτω |
| 2. LiDAR με κατεύθυνση προς τα εμπρός ^[1] | 9. Έξυπνη μπαταρία πτήσης |
| 3. Μοτέρ | 10. Συνδετήρες μπαταρίας |
| 4. Συστήματα προσγείωσης (Ενσωματωμένες κεραίες) | 11. Λυχνίες LED στάθμης μπαταρίας |
| 5. Έλικες | 12. Κουμπί ενεργοποίησης |
| 6. Δείκτες κατάστασης αεροσκάφους | 13. Θύρα USB-C |
| 7. Σύστημα πανκατευθυντικής μονόφθαλμης όρασης ^[2] | 14. Υποδοχή κάρτας microSD |

[1] Το LiDAR με κατεύθυνση προς τα εμπρός πληροί τις απαιτήσεις ασφάλειας των ανθρώπινων ματιών για τα προϊόντα λέιζερ κατηγορίας 1.

[2] Το σύστημα πανκατευθυντικής μονόφθαλμης όρασης μπορεί να ανιχνεύει εμπόδια σε οριζόντιες κατευθύνσεις και προς τα πάνω.

DJI RC 2 Τηλεχειριστήριο

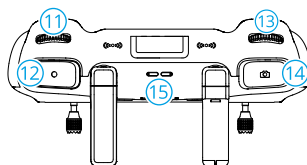
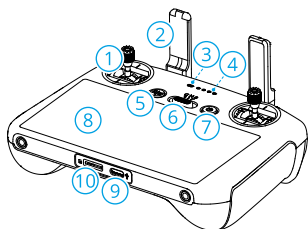

1. Μοχλοί ελέγχου
2. Κεραίες
3. LED κατάστασης
4. LED στάθμης μπαταρίας
5. Κουμπί παύσης πτήσης/επιστροφής στην αρχική θέση (RTH)
6. Διακόπτης λειτουργίας πτήσης
7. Κουμπί ενεργοποίησης
8. Οθόνη αφής
9. Θύρα USB-C
10. Υποδοχή κάρτας microSD
11. Περιστροφικός διακόπτης αναρτήρα
12. Κουμπί εγγραφής
13. Χειριστήριο ελέγχου κάμερας ^[1]
14. Κουμπί εστίασης/κλείστρου
15. Ηχείο
16. Υποδοχές αποθήκευσης μοχλών ελέγχου
17. Κουμπί εξατομίκευσης C2 ^[1]
18. Κουμπί εξατομίκευσης C1 ^[1]

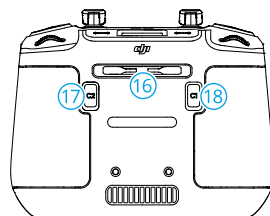

[1] Για να προβάλετε και να ρυθμίσετε τη λειτουργία του κουμπιού, μεταβείτε στην προβολή κάμερας στο DJI Fly, και πατήστε * * * > Έλεγχος > Εξατομίκευση κουμπιού.

DJI RC-N3 Τηλεχειριστήριο

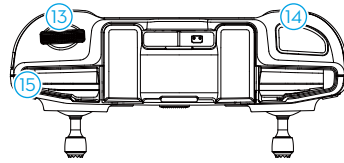
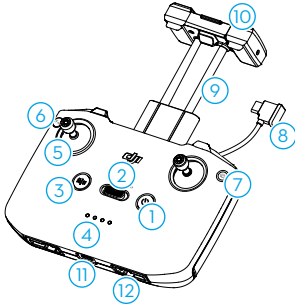

- | | |
|---|---|
| <ul style="list-style-type: none"> 1. Κουμπί ενεργοποίησης 2. Διακόπτης λειτουργίας πτήσης 3. Κουμπί παύσης πτήσης/επιστροφής στην αρχική θέση (RTH) 4. LED στάθμης μπαταρίας 5. Μοχλοί ελέγχου 6. Κουμπί εξατομίκευσης ^[1] 7. Κουμπί φωτογραφίας/βίντεο 8. Καλώδιο τηλεχειριστηρίου | <ul style="list-style-type: none"> 9. Βάση κινητής συσκευής 10. Κεραίες 11. Θύρα USB-C 12. Υποδοχές αποθήκευσης μοχλών ελέγχου 13. Περιστροφικός διακόπτης αναρτήρα 14. Κουμπί κλείστρου/εγγραφής 15. Βάση στήριξης κινητής συσκευής |
|---|---|

[1] Για να προβάλετε και να ρυθμίσετε τη λειτουργία του κουμπιού, μεταβείτε στην προβολή κάμερας στο DJI Fly, και πατήστε ****> Έλεγχος > Εξατομίκευση κουμπιού**.

Ασφάλεια πτήσης

2 Ασφάλεια πτήσης

Μόλις ολοκληρωθούν οι προετοιμασίες πριν από την πτήση, συνιστάται να βελτιώσετε τις δεξιότητές σας στις πτήσεις και να εξασκηθείτε με ασφάλεια. Επιλέξτε έναν κατάλληλο χώρο για να πετάξετε σύμφωνα με τις παρακάτω απαιτήσεις και τους περιορισμούς πτήσης. Τηρείτε αυστηρά την τοπική νομοθεσία και τους τοπικούς κανονισμούς κατά την πτήση. Διαβάστε τις «οδηγίες ασφαλείας» πριν από την πτήση για ασφαλή χρήση του προϊόντος.

2.1 Περιορισμοί πτήσης

Σύστημα GEO (Geospatial Environment Online)

Το σύστημα Geospatial Environment Online (GEO) της DJI είναι ένα παγκόσμιο σύστημα πληροφοριών που παρέχει πληροφορίες σε πραγματικό χρόνο σχετικά με την ασφάλεια των πτήσεων και τις ενημερώσεις των απαγορεύσεων και αποτρέπει την πτήση μη επανδρωμένων αεροσκαφών σε απαγορευμένο εναέριο χώρο. Σε εξαιρετικές περιπτώσεις, οι απαγορευμένες περιοχές μπορούν να ξεκλειδωθούν για να επιτραπούν οι πτήσεις. Πριν συμβεί αυτό, πρέπει να υποβάλετε αίτηση ξεκλειδώματος με βάση το τρέχον επίπεδο απαγόρευσης στην περιοχή που πρόκειται να πετάξετε. Το σύστημα GEO ενδέχεται να μην συμμορφώνεται πλήρως με τους τοπικούς νόμους και κανονισμούς. Είστε υπεύθυνοι για την ασφάλεια της πτήσης σας και πρέπει να συμβουλευέστε τις τοπικές αρχές σχετικά με τις σχετικές νομικές και κανονιστικές απαιτήσεις πριν ζητήσετε το ξεκλείδωμα μιας απαγορευμένης περιοχής. Για περισσότερες πληροφορίες σχετικά με το σύστημα GEO, μεταβείτε στη διεύθυνση <https://fly-safe.dji.com>.

Όρια πτήσης

Για λόγους ασφαλείας, τα όρια πτήσης είναι ενεργοποιημένα από προεπιλογή για να σας βοηθήσουν να χειρίζεστε το αεροσκάφος με ασφάλεια. Μπορείτε να ορίσετε όρια πτήσης για το ύψος και την απόσταση. Τα όρια ύψους, τα όρια απόστασης και οι ζώνες GEO λειτουργούν ταυτόχρονα για τη διαχείριση της ασφαλείας των πτήσεων όταν υπάρχει το Παγκόσμιο Δορυφορικό Σύστημα Πλοήγησης (GNSS). Μόνο το υψόμετρο μπορεί να περιοριστεί όταν GNSS δεν είναι διαθέσιμο.

Όρια υψόμετρου και απόστασης πτήσης

Το μέγιστο υψόμετρο περιορίζει το ύψος πτήσης του αεροσκάφους, ενώ η μέγιστη απόσταση περιορίζει την ακτίνα πτήσης γύρω από το σημείο αφετηρίας του

αεροσκάφους. Αυτά τα όρια μπορούν να τροποποιηθούν στην εφαρμογή DJI Fly για βελτιωμένη ασφάλεια πτήσης.

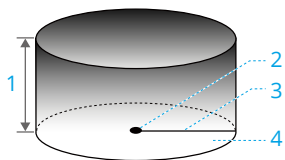

1. Μέγιστο υψόμετρο
2. Σημείο αφετηρίας (Οριζόντια θέση)
3. Μέγιστη απόσταση
4. Ύψος του αεροσκάφους κατά την απογείωση

Ισχυρό σήμα GNSS

	Περιορισμοί πτήσης	Μήνυμα προτροπής στην εφαρμογή DJI Fly
Μέγιστο υψόμετρο	Το υψόμετρο του αεροσκάφους δεν μπορεί να υπερβεί την τιμή που έχει οριστεί στο DJI Fly.	Έχει επιτευχθεί το μέγιστο υψόμετρο πτήσης.
Μέγιστη απόσταση	Η απόσταση σε ευθεία γραμμή από το αεροσκάφος στο σημείο αφετηρίας δεν μπορεί να υπερβαίνει τη μέγιστη απόσταση πτήσης που έχει οριστεί στο DJI Fly.	Έχει επιτευχθεί η μέγιστη απόσταση πτήσης.

Αδύναμο σήμα GNSS

	Περιορισμοί πτήσης	Μήνυμα προτροπής στην εφαρμογή DJI Fly
Μέγιστο υψόμετρο	<ul style="list-style-type: none"> • Το ύψος περιορίζεται στα 30 μ. από το σημείο απογείωσης, εάν ο φωτισμός είναι επαρκής. • Το υψόμετρο περιορίζεται στα 2 μ. πάνω από το έδαφος, εάν ο φωτισμός δεν είναι επαρκής και λειτουργεί το σύστημα ανίχνευσης υπερύθρων προς τα κάτω. • Το υψόμετρο περιορίζεται στα 30 μ. από το σημείο απογείωσης, εάν ο φωτισμός δεν είναι επαρκής και το σύστημα ανίχνευσης υπερύθρων προς τα κάτω δεν λειτουργεί. 	Έχει επιτευχθεί το μέγιστο υψόμετρο πτήσης.
Μέγιστη απόσταση	Δεν υπάρχει όριο	

-  • Κάθε φορά που το αεροσκάφος ενεργοποιείται, το όριο υψόμετρου θα αφαιρείται αυτόματα εφόσον το σήμα GNSS γίνει πιο δυνατό (ισχύς σήματος GNSS ≥ 2) μία φορά, και το όριο δεν θα τεθεί σε ισχύ ακόμη και αν το σήμα GNSS γίνει αδύναμο στη συνέχεια.
- Εάν το αεροσκάφος πετάξει εκτός του καθορισμένου εύρους πτήσης λόγω αδράνειας, θα μπορείτε να συνεχίσετε να ελέγχετε το αεροσκάφος, αλλά δεν θα μπορείτε να το πετάξετε πιο μακριά.

Ζώνες GEO

Το σύστημα GEO της DJI ορίζει τις ασφαλείς τοποθεσίες πτήσης, παρέχει επίπεδα κινδύνου και ειδοποιήσεις ασφαλείας για μεμονωμένες πτήσεις και παρέχει επίσης πληροφορίες σχετικά με τον απαγορευμένο εναέριο χώρο. Όλες οι περιοχές περιορισμένης πτήσης αναφέρονται ως ζώνες GEO, οι οποίες χωρίζονται περαιτέρω σε απαγορευμένες ζώνες, ζώνες εξουσιοδότησης, ζώνες προειδοποίησης, ζώνες ενισχυμένης προειδοποίησης και ζώνες υψόμετρου. Μπορείτε να δείτε αυτές τις πληροφορίες σε πραγματικό χρόνο στο DJI Fly. Οι ζώνες GEO είναι ειδικόί χώροι πτήσεων, συμπεριλαμβανομένων, ενδεικτικά, αεροδρομίων, μεγάλων χώρων

εκδηλώσεων, τοποθεσιών όπου έχουν λάβει χώρα δημόσιες καταστάσεις έκτακτης ανάγκης (όπως δασικές πυρκαγιές), πυρηνικών σταθμών παραγωγής ηλεκτρικής ενέργειας, φυλακών, κρατικών ακινήτων και στρατιωτικών εγκαταστάσεων. Από προεπιλογή, το σύστημα GEO περιορίζει τις απογειώσεις και τις πτήσεις σε ζώνες που μπορεί να προκαλέσουν ζητήματα ασφάλειας ή προστασίας. Ένας χάρτης ζωνών GEO που περιέχει περιεκτικές πληροφορίες για τις ζώνες GEO σε όλο τον κόσμο είναι διαθέσιμος στον επίσημο ιστότοπο της DJI: <https://fly-safe.dji.com/nfz/nfz-query>.

Ξεκλείδωμα ζωνών GEO

Το Αυτόματο ξεκλείδωμα προορίζεται για το ξεκλείδωμα των Ζωνών εξουσιοδότησης. Για να ολοκληρωθεί το Αυτόματο ξεκλείδωμα, ο χρήστης πρέπει να υποβάλει αίτημα ξεκλειδώματος μέσω του ιστότοπου DJI FlySafe στη διεύθυνση <https://fly-safe.dji.com>. Μόλις εγκριθεί η αίτηση ξεκλειδώματος, ο χρήστης μπορεί να συγχρονίσετε την άδεια ξεκλειδώματος μέσω της εφαρμογής DJI Fly. Για να ξεκλειδώσετε τη ζώνη, μπορείτε να ξεκινήσετε ή να πετάξετε το αεροσκάφος απευθείας στην εγκεκριμένη ζώνη εξουσιοδότησης και να ακολουθήσει τις οδηγίες στο DJI Fly για να ξεκλειδώσει η ζώνη.

Το προσαρμοσμένο ξεκλείδωμα είναι προσαρμοσμένο για χρήστες με ειδικές απαιτήσεις. Ορίζει προσαρμοσμένες περιοχές πτήσης που καθορίζονται από τον χρήστη και παρέχει έγγραφα αδειών πτήσης ειδικά για τις ανάγκες του εκάστοτε χρήστη. Αυτή η επιλογή ξεκλειδώματος είναι διαθέσιμη σε όλες τις χώρες και περιοχές και μπορεί να ζητηθεί μέσω του ιστότοπου DJI FlySafe στη διεύθυνση <https://fly-safe.dji.com>.

-
-  • Για να εξασφαλιστεί η ασφάλεια των πτήσεων, το αεροσκάφος δεν μπορεί να πετάξει έξω από την ξεκλειδωτή ζώνη μετά την είσοδό του σε αυτήν. Εάν το σημείο αρχικής θέσης βρίσκεται εκτός της ξεκλειδωμένης ζώνης, το αεροσκάφος δεν θα μπορέσει να επιστρέψει στην αρχική θέση.
-

2.2 Απαιτήσεις περιβάλλοντος πτήσης

1. ΜΗΝ πετάτε σε άσχημες καιρικές συνθήκες, όπως όταν φυσάει δυνατός άνεμος, χιονίζει, βρέχει ή έχει ομίχλη.
2. Πετάτε μόνο σε ανοιχτούς χώρους. Οι ψηλές κατασκευές και οι μεγάλες μεταλλικές κατασκευές ενδέχεται να επηρεάσουν την ακρίβεια της ενσωματωμένης πυξίδας και του συστήματος GNSS. Μετά την απογείωση, βεβαιωθείτε ότι έχει ακουστεί η φωνητική ειδοποίηση "Το σημείο αφετηρίας ενημερώθηκε" πριν συνεχίσετε την πτήση. Εάν το αεροσκάφος έχει απογειωθεί κοντά σε κτίρια, η ακρίβεια του σημείου αφετηρίας δεν μπορεί να εξασφαλιστεί. Σε αυτήν την περίπτωση, δώστε μεγάλη προσοχή στην τρέχουσα θέση του αεροσκάφους κατά τη διάρκεια της αυτόματης

επιστροφής στην αφετηρία. Όταν το αεροσκάφος βρίσκεται κοντά στο σημείο αφετηρίας, συνιστάται η ακύρωση της αυτόματης επιστροφής στην αφετηρία και ο χειροκίνητος έλεγχος του αεροσκάφους για προογείωση σε κατάλληλη θέση.

3. Πετάξτε το αεροσκάφος διατηρώντας οπτική επαφή (VLOS). Αποφύγετε βουνά και δέντρα που εμποδίζουν το σήμα GNSS. Οποιαδήποτε πτήση πέραν της οπτικής επαφής (BVLOS) μπορεί να πραγματοποιηθεί μόνο όταν οι επιδόσεις του αεροσκάφους, οι γνώσεις και οι δεξιότητες του χειριστή και η επιχειρησιακή διαχείριση της ασφάλειας συμμορφώνονται με τους τοπικούς κανονισμούς για πτήση πέραν της οπτικής επαφής (BVLOS). Αποφύγετε εμπόδια, πλήθη, δέντρα και μάζες νερού. Για λόγους ασφαλείας, ΜΗΝ πετάτε το αεροσκάφος κοντά σε αεροδρόμια, αυτοκινητόδρομους, σιδηροδρομικούς σταθμούς, σιδηροδρομικές γραμμές, κέντρα πόλεων ή άλλες ευαίσθητες περιοχές, εκτός εάν έχετε λάβει άδεια ή έγκριση σύμφωνα με τους τοπικούς κανονισμούς.
4. Όταν το σήμα GNSS είναι ασθενές, πετάτε το αεροσκάφος μόνο σε περιβάλλοντα με καλό φωτισμό και ορατότητα. Το σύστημα όρασης μπορεί να μην λειτουργεί σωστά σε κακές συνθήκες φωτισμού.
5. Ελαχιστοποιήστε τις παρεμβολές, αποφεύγοντας περιοχές με υψηλά επίπεδα ηλεκτρομαγνητισμού, όπως τοποθεσίες κοντά σε ηλεκτροφόρα καλώδια, σταθμούς βάσης, ηλεκτρικούς υποσταθμούς και πύργους αναμετάδοσης.
6. Η απόδοση του αεροσκάφους και της μπαταρίας του είναι περιορισμένη κατά την πτήση σε μεγάλα υψόμετρα. Πετάτε με προσοχή. ΜΗΝ πετάτε το αεροσκάφος πάνω από το καθορισμένο υψόμετρο.
7. Η απόσταση πέδησης του αεροσκάφους επηρεάζεται από το υψόμετρο πτήσης. Όσο μεγαλύτερο είναι το υψόμετρο, τόσο μεγαλύτερη είναι η απόσταση πέδησης. Όταν πετάτε σε μεγάλο υψόμετρο, θα πρέπει να υπολογίζετε επαρκή απόσταση πέδησης για να έχετε ασφαλή πτήση.
8. Το GNSS δεν μπορεί να χρησιμοποιηθεί στο αεροσκάφος στις πολικές περιοχές. Χρησιμοποιήστε αντ' αυτού το σύστημα όρασης.
9. ΜΗΝ απογειώνετε το αεροσκάφος από κινούμενα αντικείμενα όπως αυτοκίνητα, πλοία και αεροπλάνα.
10. ΜΗΝ απογειώνετε από μονόχρωμες επιφάνειες ή επιφάνειες με έντονη αντανάκλαση, όπως οροφές αυτοκινήτου.
11. Προσέχετε όταν κάνετε απογείωση από έρημο ή παραλία, ώστε να αποφύγετε την είσοδο άμμου στο αεροσκάφος.
12. ΜΗ χρησιμοποιείτε το αεροσκάφος σε περιβάλλον με κίνδυνο πυρκαγιάς ή έκρηξης.
13. Χρησιμοποιείτε το αεροσκάφος και τις σχετικές συσκευές σε ξηρά περιβάλλοντα.
14. ΜΗΝ χρησιμοποιείτε το αεροσκάφος και τις σχετικές συσκευές στα παρακάτω περιβάλλοντα: σε σκηνές ατυχημάτων, πυρκαγιές, εκρήξεις, πλημμύρες, τσουνάμι,

χιονοστιβάδες, κατολισθήσεις, σεισμούς, περιοχές με σκόνη ή αμμοθύελλες. Κατά τη διάρκεια της λειτουργίας, φροντίστε να αποφύγετε την έκθεση σε αλμυρό ψεκάσμο και μούχλα.

15. ΜΗΝ χρησιμοποιείτε το αεροσκάφος κοντά σε σμήνη πουλιών.

2.3 Υπεύθυνη λειτουργία του αεροσκάφους

Για να αποφύγετε σοβαρό τραυματισμό και ζημιές στην περιουσία, τηρείτε τους ακόλουθους κανόνες:

1. Βεβαιωθείτε ότι ΔΕΝ είστε υπό την επήρεια αναισθησίας, αλκοόλ ή ναρκωτικών και δεν νιώθετε ζάλη, κόπωση, ναυτία ή άλλα συμπτώματα που θα μπορούσαν να μειώσουν την ικανότητά σας να χειρίζεστε το αεροσκάφος με ασφάλεια.
2. Μετά την προσγείωση, απενεργοποιήστε πρώτα το αεροσκάφος και έπειτα απενεργοποιήστε το τηλεχειριστήριο.
3. ΜΗ ρίχνετε, πετάτε, εξαπολύετε ή με άλλο τρόπο εκτοξεύετε επικίνδυνα ωφέλιμα φορτία πάνω ή σε κτίρια, άτομα ή ζώα. Μπορεί να προκληθεί τραυματισμός ή υλικές ζημιές.
4. ΜΗ χρησιμοποιείτε αεροσκάφος που έχει συγκρουστεί ή υποστεί ακούσια ζημιά ή δεν είναι σε καλή κατάσταση.
5. Φροντίστε να εκπαιδευτείτε επαρκώς και να έχετε εναλλακτικά σχέδια για καταστάσεις έκτακτης ανάγκης ή στην περίπτωση κάποιου περιστατικού.
6. Βεβαιωθείτε ότι έχετε σχέδιο πτήσης. ΜΗN πετάτε απερίσκεπτα το αεροσκάφος.
7. Να σέβεστε την ιδιωτική ζωή των άλλων όταν χρησιμοποιείτε την κάμερα. Βεβαιωθείτε ότι συμμορφώνεστε με τους τοπικούς νόμους και κανονισμούς και τα ηθικά πρότυπα περί ιδιωτικού απορρήτου.
8. ΜΗ χρησιμοποιείτε αυτό το προϊόν για οποιονδήποτε άλλο λόγο εκτός από τη γενική προσωπική χρήση σας.
9. ΜΗN το χρησιμοποιείτε για παράνομους ή ακατάλληλους σκοπούς, όπως κατασκοπεία, στρατιωτικές επιχειρήσεις ή μη εξουσιοδοτημένες έρευνες.
10. ΜΗ χρησιμοποιείτε αυτό το προϊόν για δυσφήμιση, κατάχρηση, παρενόχληση, παρακολούθηση, απειλή ή άλλη παραβίαση νόμιμων δικαιωμάτων, όπως το δικαίωμα στην ιδιωτική ζωή και τα δικαιώματα της προσωπικότητας των άλλων.
11. ΜΗN παραβιάζετε την ιδιοκτησία άλλων.

2.4 Λίστα ελέγχου πριν από την πτήση

1. Αφαιρέστε το κάλυμμα του αναρτήρα από την κάμερα.
2. Βεβαιωθείτε ότι η έξυπνη μπαταρία πτήσης και οι έλικες έχουν τοποθετηθεί σωστά.
3. Βεβαιωθείτε ότι οι μπαταρίες του τηλεχειριστηρίου, της κινητής συσκευής και η έξυπνη μπαταρία πτήσης είναι πλήρως φορτισμένες.
4. Βεβαιωθείτε ότι οι βραχιόνες και οι έλικες του αεροσκάφους είναι ξεδιπλωμένοι.
5. Βεβαιωθείτε ότι ο αναρτήρας και η κάμερα λειτουργούν κανονικά.
6. Βεβαιωθείτε ότι δεν υπάρχει τίποτα που να εμποδίζει τα μοτέρ και ότι αυτά λειτουργούν κανονικά.
7. Βεβαιωθείτε ότι το DJI Fly έχει συνδεθεί με επιτυχία στο αεροσκάφος.
8. Βεβαιωθείτε ότι όλοι οι φακοί της κάμερας και οι αισθητήρες είναι καθαροί.
9. ΜΗΝ εγκαθιστάτε μη πιστοποιημένα αξεσουάρ ή εξωτερικές συσκευές, καθώς αυτό μπορεί να οδηγήσει σε ζημιά του προϊόντος ή σε κινδύνους ασφαλείας.

 - ☞ • Για να αποφευχθεί η μείωση της ικανότητας πρόωσης όταν υπάρχει τοποθετημένο το προστατευτικό έλικα, μην χρησιμοποιείτε την Έξυπνη μπαταρία πτήσης Plus σειράς DJI Lito και μην προσαρτάτε οποιαδήποτε ωφέλιμα φορτία τρίτων.

10. Βεβαιωθείτε ότι η ενέργεια αποφυγής εμποδίων έχει ρυθμιστεί στην εφαρμογή DJI Fly, και ότι το **μέγιστο υψόμετρο**, η **μέγιστη απόσταση** και το **υψόμετρο αυτόματης επιστροφής στην αφετηρία** έχουν όλα ρυθμιστεί σωστά σύμφωνα με τους τοπικούς νόμους και κανονισμούς.

Βασική πτήση



3 Βασική πτήση

3.1 Αυτόματη απογείωση/προσγείωση

Αυτόματη απογείωση

1. Ξεκινήστε το DJI Fly και μπίετε στην προβολή κάμερας.
2. Ολοκληρώστε όλα τα βήματα στη λίστα ελέγχου πριν από την πτήση.
3. Πατήστε . Εάν οι συνθήκες είναι ασφαλείς για απογείωση, πατήστε και κρατήστε πατημένο το κουμπί για επιβεβαίωση.
4. Το αεροσκάφος θα απογειωθεί και θα αιωρηθεί πάνω από το έδαφος.

Αυτόματη προσγείωση

1. Εάν οι συνθήκες είναι ασφαλείς για προσγείωση, πατήστε  και κρατήστε πατημένο το κουμπί  για επιβεβαίωση.
2. Η αυτόματη προσγείωση μπορεί να ακυρωθεί πατώντας .
3. Εάν το σύστημα προς τα κάτω όρασης λειτουργεί κανονικά, θα ενεργοποιηθεί η προστασία προσγείωσης.
4. Τα μοτέρ θα σταματήσουν αυτόματα μετά την προσγείωση.

 • Επιλέξτε ένα κατάλληλο μέρος για την προσγείωση.

3.2 Εκκίνηση/Διακοπή λειτουργίας των μοτέρ

Εκκίνηση των μοτέρ

Εκτελέστε μία από τις εντολές συνδυασμού μοχλών ελέγχου (CSC) όπως φαίνεται παρακάτω για να ξεκινήσετε τα μοτέρ. Μόλις τα μοτέρ αρχίσουν να περιστρέφονται, απελευθερώστε και τους δύο μοχλούς ταυτόχρονα.



Διακοπή λειτουργίας των μοτέρ

Τα μοτέρ μπορούν να σταματήσουν με δύο τρόπους:

1ος τρόπος: Όταν το αεροσκάφος έχει προσγειωθεί, σπρώξτε και κρατήστε τον μοχλό γκαζιού προς τα κάτω μέχρι να σταματήσουν τα μοτέρ.

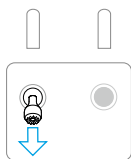

Λειτουργία των μοχλών ελέγχου: Λειτουργία 2

2ος τρόπος: Όταν το αεροσκάφος προσγειωθεί, εκτελέστε μία από τις CSC όπως φαίνεται παρακάτω μέχρι να σταματήσουν τα μοτέρ.



Διακοπή λειτουργίας των μοτέρ κατά τη διάρκεια της πτήσης

- ⚠ • Η διακοπή λειτουργίας των μοτέρ κατά τη διάρκεια της πτήσης θα προκαλέσει συντριβή του αεροσκάφους.
-

Η προεπιλεγμένη ρύθμιση για την **Επείγουσα διακοπή λειτουργίας ελίκων** στην εφαρμογή DJI Fly είναι **Μόνο σε περίπτωση έκτακτης ανάγκης**, πράγμα που σημαίνει ότι τα μοτέρ μπορούν να σταματήσουν μόνο κατά τη διάρκεια της πτήσης όταν το αεροσκάφος ανιχνεύσει ότι βρίσκεται σε κατάσταση έκτακτης ανάγκης, όπως εάν εμπλέκεται σε σύγκρουση, ένα μοτέρ έχει σταματήσει, το αεροσκάφος περιστρέφεται στον αέρα ή είναι εκτός ελέγχου και ανεβαίνει ή κατεβαίνει πολύ γρήγορα. Για να σταματήσετε τα μοτέρ στη μέση της πτήσης, εκτελέστε την ίδια διαδικασία CSC που χρησιμοποιήθηκε για την εκκίνηση των μοτέρ. Σημειώστε ότι πρέπει να κρατήτε τους μοχλούς ελέγχου πατημένους για δύο δευτερόλεπτα κατά την εκτέλεση του CSC για να σταματήσουν τα μοτέρ. Η **Επείγουσα διακοπή λειτουργίας ελίκων** μπορεί να αλλάξει σε **Οποιαδήποτε στιγμή** στην εφαρμογή. Χρησιμοποιήστε με προσοχή αυτή την επιλογή.

3.3 Έλεγχος του αεροσκάφους

Οι μοχλοί ελέγχου του τηλεχειριστηρίου μπορούν να χρησιμοποιηθούν για τον έλεγχο των κινήσεων του αεροσκάφους. Οι μοχλοί ελέγχου μπορούν να χρησιμοποιηθούν στη λειτουργία 1, τη λειτουργία 2 ή τη λειτουργία 3, όπως φαίνεται παρακάτω.

Η προεπιλεγμένη λειτουργία ελέγχου του τηλεχειριστηρίου είναι η λειτουργία 2. Σε αυτό το εγχειρίδιο, η λειτουργία 2 χρησιμοποιείται ως παράδειγμα για να απεικονιστεί ο τρόπος χρήσης των μοχλών ελέγχου. Όσο περισσότερο απομακρύνεται το χειριστήριο από το κέντρο, τόσο πιο γρήγορα κινείται το αεροσκάφος.

Λειτουργία 1

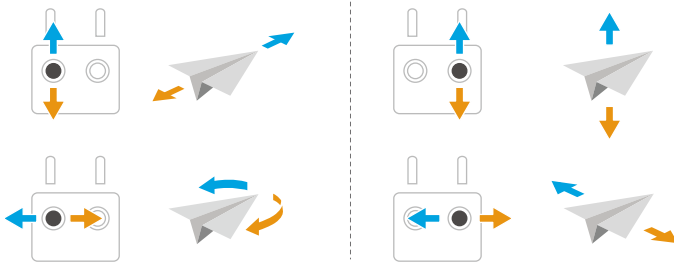

Λειτουργία 2

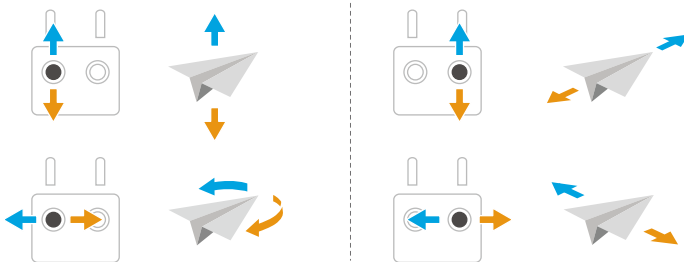

Λειτουργία 3

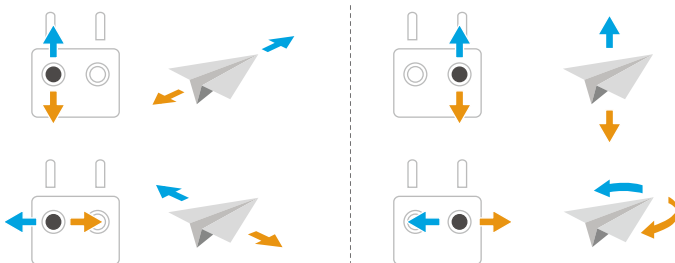

3.4 Διαδικασίες απογείωσης/προσγείωσης

- ⚠ • ΜΗΝ απογειώνετε το αεροσκάφος από την παλάμη σας ή ενώ το κρατάτε με το χέρι σας.
- ΜΗΝ χειρίζεστε το αεροσκάφος όταν ο φωτισμός είναι πολύ έντονος ή πολύ χαμηλός για τη χρήση του τηλεχειριστηρίου. Είστε υπεύθυνοι για τη σωστή ρύθμιση της φωτεινότητας της οθόνης και της ποσότητας του άμεσου ηλιακού φωτός στην οθόνη, ώστε να αποφύγετε δυσκολία στην ευκρινή προβολή στην οθόνη.

1. Η λίστα ελέγχου πριν από την πτήση έχει σχεδιαστεί για να σας βοηθάει να πετάτε με ασφάλεια. Πριν από κάθε πτήση, ολοκληρώστε τον πλήρη κατάλογο προπτητικών ελέγχων.
2. Τοποθετήστε το αεροσκάφος σε μια ανοιχτή, επίπεδη περιοχή με το πίσω μέρος του αεροσκάφους στραμμένο προς το μέρος σας.
3. Ενεργοποιήστε το τηλεχειριστήριο και το αεροσκάφος.
4. Εκκινήστε την εφαρμογή DJI Fly και μπειτέ στην προβολή κάμερας.
5. Περιμένετε να ολοκληρωθούν οι αυτοδιαγνωστικοί έλεγχοι του αεροσκάφους. Εάν η εφαρμογή DJI Fly δεν εμφανίσει κάποια μη φυσιολογική προειδοποίηση, μπορείτε να ξεκινήσετε τα μοτέρ.
6. Σπρώξτε αργά τον μοχλό γκαζιού προς τα πάνω για να απογειωθείτε.
7. Για να προσγειωθείτε, αιωρηθείτε πάνω από μια επίπεδη επιφάνεια και σπρώξτε τον μοχλό γκαζιού προς τα κάτω για να κατεβείτε.
8. Μετά την προσγείωση, σπρώξτε το γκάζι προς τα κάτω και κρατήστε το μέχρι να σταματήσουν τα μοτέρ.
9. Απενεργοποιήστε το αεροσκάφος πριν από το τηλεχειριστήριο.

3.5 Εγγραφή ήχου μέσω εφαρμογής

Όταν το αεροσκάφος χρησιμοποιείται με το τηλεχειριστήριο DJI RC-N3, είναι διαθέσιμη η εγγραφή ήχου μέσω της εφαρμογής. Στην προβολή κάμερας της εφαρμογής, πατήστε *** > **Κάμερα** για να ενεργοποιήσετε την εγγραφή εφαρμογής. Ο ήχος θα καταγράφεται από την αντίστοιχη συσκευή εγγραφής ήχου ενώ το αεροσκάφος καταγράφει βίντεο. Το εικονίδιο του μικροφώνου θα εμφανιστεί στη ζωντανή προβολή.

-
- ⚠ • ΜΗΝ απενεργοποιείτε την οθόνη και μην μεταβαίνετε σε άλλες εφαρμογές κατά τη διάρκεια της εγγραφής.
-
- 💡 • Οι υποστηριζόμενες συσκευές εγγραφής ήχου περιλαμβάνουν το ενσωματωμένο μικρόφωνο του smartphone και τις συσκευές Bluetooth. Κατά τη χρήση ορισμένων συσκευών Bluetooth, ενδέχεται να προκύψουν προβλήματα συμβατότητας εγγραφής ήχου. Βεβαιωθείτε ότι τα έχετε δοκιμάσει πριν από την εγγραφή.
 - Η εγγραφή ήχου μπορεί να ενεργοποιηθεί ή να απενεργοποιηθεί μόνο πριν από την εγγραφή.
 - Κατά την προβολή ή τη λήψη βίντεο στην προβολή άλμπουμ στο DJI Fly, ο ήχος που έχει εγγραφεί με τη λειτουργία εγγραφής ήχου θα ενσωματωθεί αυτόματα στο αρχείο βίντεο.
-

3.6 Προτάσεις και συμβουλές για τη λήψη βίντεο

1. Επιλέξτε τον επιθυμητό τρόπο λειτουργίας του αναρτήρα στο DJI Fly.
2. Συνιστάται η λήψη φωτογραφιών ή η εγγραφή βίντεο κατά την πτήση σε κανονική ή κινηματογραφική λειτουργία.
3. ΜΗΝ πετάτε σε άσχημες καιρικές συνθήκες, όπως κατά τις ημέρες με βροχή ή άνεμο.
4. Επιλέξτε τις ρυθμίσεις της κάμερας που ταιριάζουν καλύτερα στις ανάγκες σας.
5. Διεξάγετε δοκιμές πτήσης για να καθορίσετε τις διαδρομές πτήσης και για προεπισκόπηση των σκηνών.
6. Σπρώχνετε μαλακά τους μοχλούς ελέγχου για να διατηρήσετε την κίνηση του αεροσκάφους ομαλή και σταθερή.

Έξυπνη λειτουργία πτήσης

4 Τρόποι έξυπνης πτήσης



Σας συνιστούμε να κάνετε κλικ στον παρακάτω σύνδεσμο ή να σαρώσετε τον κωδικό QR για να παρακολουθήσετε το εκπαιδευτικό βίντεο.



<https://www.dji.com/lito-x1/video>

4.1 FocusTrack

Προβολέας (Spotlight)

Επιτρέπει στην κάμερα του αναρτήρα να κοιτάζει συνεχώς προς το θέμα, ενώ εσείς ελέγχετε χειροκίνητα την πτήση.

Όταν το σύστημα όρασης λειτουργεί κανονικά, το αεροσκάφος θα παρακάμψει ή θα φρενάρει εάν εντοπιστεί εμπόδιο, ανάλογα με την ενέργεια αποφυγής εμποδίων που έχει οριστεί στην εφαρμογή DJI Fly.

 Η αποφυγή εμποδίων είναι απενεργοποιημένη στη λειτουργία Σπορ.

Υποστηριζόμενα θέματα:

- Σταθερά θέματα
- Κινούμενα θέματα (μόνο οχήματα, σκάφη και άνθρωποι)

Σημείο ενδιαφέροντος (POI)

Επιτρέπει στο αεροσκάφος να πετάει γύρω από το θέμα.



Το αεροσκάφος θα παρακάμπτει τα εμπόδια ανεξάρτητα από τους τρόπους πτήσης ή τις ρυθμίσεις της ενέργειας αποφυγής εμποδίων στην εφαρμογή DJI Fly, όταν τα συστήματα όρασης λειτουργούν κανονικά.

Υποστηριζόμενα θέματα:

- Σταθερά θέματα
- Κινούμενα θέματα (μόνο οχήματα, σκάφη και άνθρωποι)

ActiveTrack

Το αεροσκάφος ακολουθεί το θέμα.

Πατήστε ή σύρετε τον τροχό ιχνηλάτησης για να αλλάξετε την κατεύθυνση παρακολούθησης, και το αεροσκάφος θα πετάξει αυτόματα από την τρέχουσα θέση του  κατά μήκος της παραγόμενης τροχιάς προς την επιλεγμένη κατεύθυνση παρακολούθησης  και θα συνεχίσει την παρακολούθηση. Οι χρήστες μπορούν επίσης να προσαρμόσουν χειροκίνητα την κατεύθυνση παρακολούθησης, το ύψος και την απόσταση χρησιμοποιώντας τους μοχλούς ελέγχου. Πατήστε το εικονίδιο των ρυθμίσεων του FocusTrack  για να ορίσετε παραμέτρους παρακολούθησης στην εφαρμογή.

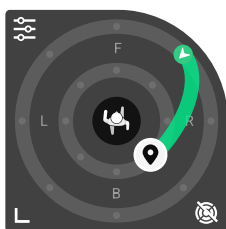

Το αεροσκάφος θα παρακάμπτει τα εμπόδια ανεξάρτητα από τους τρόπους πτήσης ή τις ρυθμίσεις της ενέργειας αποφυγής εμποδίων στην εφαρμογή DJI Fly, όταν τα συστήματα όρασης λειτουργούν κανονικά.

Υποστηριζόμενα θέματα:

Κινούμενα θέματα (μόνο οχήματα, σκάφη και άνθρωποι).

Στη λειτουργία ActiveTrack, τα υποστηριζόμενα εύρη απόστασης και ύψους μεταξύ του αεροσκάφους και του θέματος καθορίζονται παρακάτω.

Θέμα	Άνθρωποι	Οχήματα/Σκάφη
Οριζόντια απόσταση	4-20 μ.	6-100 μ.
Ύψος	0,5-15 μ.	6-100 μ.

-  Το αεροσκάφος θα πετάξει στο υποστηριζόμενο εύρος απόστασης και ύψους, εάν η απόσταση και το ύψος είναι εκτός του εύρους όταν ξεκινά η λειτουργία ActiveTrack.
- Η ταχύτητα του κινούμενου αντικειμένου συνιστάται να μην υπερβαίνει τα 12 m/s· διαφορετικά, το αεροσκάφος δεν θα είναι σε θέση να παρακολουθήσει σωστά.

Ειδοποίηση

- ⚠ • Το αεροσκάφος δεν μπορεί να αποφύγει κινούμενα αντικείμενα, όπως άνθρωπος, ζώα ή οχήματα. Όταν χρησιμοποιείτε το FocusTrack, δώστε προσοχή το περιβάλλον για να διασφαλίσετε την ασφάλεια της πτήσης.
- ΜΗΝ χρησιμοποιείτε το FocusTrack σε περιοχές με μικρά ή λεπτά αντικείμενα (π.χ. κλαδιά δέντρων ή καλώδια ρεύματος), διαφανή αντικείμενα (π.χ. νερό ή γυαλί) ή μονόχρωμες επιφάνειες (π.χ. λευκοί τοίχοι).
- Να είστε πάντα προετοιμασμένοι να πατήσετε το κουμπί παύσης πτήσης στο τηλεχειριστήριο ή να πατήσετε **Stop** στο DJI Fly για να χειριστείτε το αεροσκάφος χειροκίνητα σε περίπτωση που προκύψει κάποια κατάσταση έκτακτης ανάγκης.
- Να είστε ιδιαίτερα προσεκτικοί όταν χρησιμοποιείτε το FocusTrack σε οποιαδήποτε από τις ακόλουθες περιπτώσεις:
 - ♦ Το θέμα που παρακολουθείται δεν κινείται σε οριζόντιο επίπεδο.
 - ♦ Το αντικείμενο που παρακολουθείται αλλάζει δραστικά σχήμα κατά την κίνηση.
 - ♦ Το θέμα που παρακολουθείται είναι εκτός του οπτικού πεδίου για μεγάλο χρονικό διάστημα.
 - ♦ Το θέμα που παρακολουθείται βρίσκεται σε μεγάλες μονοχρωματικές περιοχές όπως χιονισμένες περιοχές ή ερήμους.
 - ♦ Το θέμα που παρακολουθείται έχει παρόμοιο χρώμα ή μοτίβο με το περιβάλλον του.
 - ♦ Ο φωτισμός είναι εξαιρετικά σκοτεινός (<5 lux) ή φωτεινός (>100.000 lux).
- Βεβαιωθείτε ότι ακολουθείτε τους τοπικούς νόμους και κανονισμούς περί απορρήτου όταν χρησιμοποιείτε το FocusTrack.
- Συνιστάται να παρακολουθείτε μόνο οχήματα, σκάφη και ανθρώπους (αλλά όχι παιδιά). Πετάτε με προσοχή κατά την παρακολούθηση άλλων θεμάτων.
- Για τα υποστηριζόμενα κινούμενα θέματα, τα οχήματα αναφέρονται σε αυτοκίνητα και μικρά έως μεσαίου μεγέθους σκάφη. ΜΗΝ παρακολουθείτε τηλεχειριζόμενα μοντέλα αυτοκινήτου ή σκάφους.
- Το θέμα παρακολούθησης μπορεί να αλλάξει αθέλητα σε άλλο θέμα εάν περάσει το ένα δίπλα στο άλλο.

Χρήση του FocusTrack

Πριν ενεργοποιήσετε το FocusTrack, βεβαιωθείτε ότι το περιβάλλον πτήσης είναι ανοιχτό και χωρίς εμπόδια με επαρκή φωτισμό.

Πατήστε το εικονίδιο FocusTrack [·] στην αριστερή πλευρά της προβολής κάμερας, ή επιλέξτε το θέμα στην οθόνη για να ενεργοποιήσετε το FocusTrack. Μετά την ενεργοποίηση, πατήστε ξανά το εικονίδιο FocusTrack [·] για έξοδο.

 Κατά τη χρήση, πατήστε το κουμπί Παύσης Πτήσης στο τηλεχειριστήριο για να ακυρώσετε την επιλογή θέματος.



4.2 MasterShots

Το αεροσκάφος θα επιλέξει μια προκαθορισμένη διαδρομή πτήσης με βάση τον τύπο του θέματος και την απόσταση, και θα τραβήξει αυτόματα μια ποικιλία από κλασικές λήψεις αεροφωτογραφίας.

Ειδοποίηση

-  Χρησιμοποιήστε τις MasterShots σε τοποθεσίες που δεν υπάρχουν κτίρια και άλλα εμπόδια. Βεβαιωθείτε ότι δεν υπάρχουν άνθρωποι, ζώα ή άλλα εμπόδια στη διαδρομή πτήσης.
- Να προσέχετε πάντα τα εμπόδια γύρω από το αεροσκάφος και να χρησιμοποιείτε το τηλεχειριστήριο για να αποφύγετε συγκρούσεις ή εμπόδια στο αεροσκάφος.
- ΜΗΝ χρησιμοποιείτε τις MasterShots σε οποιαδήποτε από τις ακόλουθες περιπτώσεις:
 - Όταν το θέμα είναι μπλοκαρισμένο για μεγάλο χρονικό διάστημα ή είναι εκτός της ευθείας οπτικής επαφής.
 - Όταν το θέμα βρίσκεται σε μεγάλες μονοχρωματικές περιοχές όπως χιονισμένες περιοχές ή ερήμους.
 - Όταν το θέμα έχει παρόμοιο χρώμα ή μοτίβο με το περιβάλλον.
 - Όταν το θέμα βρίσκεται στον αέρα.
 - Όταν το θέμα κινείται γρήγορα.
 - Ο φωτισμός είναι εξαιρετικά σκοτεινός (<5 lux) ή φωτεινός (>100.000 lux).
- ΜΗΝ χρησιμοποιείτε τις MasterShots σε μέρη κοντά σε κτίρια ή όπου το σήμα GNSS είναι αδύναμο. Διαφορετικά, η διαδρομή πτήσης μπορεί να γίνει ασταθής.
- Βεβαιωθείτε ότι ακολουθείτε τους τοπικούς νόμους και κανονισμούς περί απορρήτου όταν χρησιμοποιείτε τις MasterShots.

Χρήση των Mastershots

1. Πατήστε το εικονίδιο λειτουργία λήψης στη δεξιά πλευρά της προβολής κάμερας και επιλέξτε MasterShots .
2. Αφού επιλέξετε με σύρσιμο το θέμα και ρυθμίσετε την περιοχή λήψης, πατήστε  για να ξεκινήσετε την εγγραφή και το αεροσκάφος θα αρχίσει να πετάει και να κάνει εγγραφή αυτόματα. Το αεροσκάφος θα επιστρέψει στην αρχική θέση μόλις ολοκληρωθεί η εγγραφή.
3. Πατήστε  ή πατήστε μία φορά το κουμπί παύσης πτήσης στο τηλεχειριστήριο. Το αεροσκάφος θα βγει αμέσως από τη λειτουργία MasterShots και θα αιωρείται.

4.3 QuickShots



Τα QuickShots περιλαμβάνει πολλαπλές λειτουργίες λήψης. Το αεροσκάφος καταγράφει αυτόματα ανάλογα με την επιλεγμένη λειτουργία λήψης και δημιουργεί ένα σύντομο βίντεο.

Ειδοποίηση

- ⚠ • Βεβαιωθείτε ότι υπάρχει αρκετός χώρος όταν χρησιμοποιείτε τη λειτουργία λήψης Boomerang. Αφήστε μια ακτίνα τουλάχιστον 30 m (99 ft) γύρω από το αεροσκάφος και ένα διάστημα τουλάχιστον 10 m (33 ft) πάνω από το αεροσκάφος.
- Βεβαιωθείτε ότι υπάρχει αρκετός χώρος όταν χρησιμοποιείτε τη λειτουργία λήψης Asteroid. Αφήστε τουλάχιστον 40 m (131 ft) πίσω και 50 m (164 ft) πάνω από το αεροσκάφος.
- Χρησιμοποιήστε τις QuickShots σε τοποθεσίες που δεν υπάρχουν κτίρια και άλλα εμπόδια. Βεβαιωθείτε ότι δεν υπάρχουν άνθρωποι, ζώα ή άλλα εμπόδια στη διαδρομή πτήσης.
- Να προσέχετε πάντα τα εμπόδια γύρω από το αεροσκάφος και να χρησιμοποιείτε το τηλεχειριστήριο για να αποφύγετε συγκρούσεις ή εμπόδια στο αεροσκάφος.
- ΜΗΝ χρησιμοποιείτε τις QuickShots σε οποιαδήποτε από τις ακόλουθες περιπτώσεις:
 - Όταν το θέμα είναι μπλοκαρισμένο για μεγάλο χρονικό διάστημα ή είναι εκτός της ευθείας οπτικής επαφής.

- Όταν το θέμα βρίσκεται σε μεγάλες μονοχρωματικές περιοχές όπως χιονισμένες περιοχές ή ερήμους.
 - Όταν το θέμα έχει παρόμοιο χρώμα ή μοτίβο με το περιβάλλον.
 - Όταν το θέμα βρίσκεται στον αέρα.
 - Όταν το θέμα κινείται γρήγορα.
 - Ο φωτισμός είναι εξαιρετικά σκοτεινός (<5 lux) ή φωτεινός (>100.000 lux).
- ΜΗΝ χρησιμοποιείτε τις QuickShots σε μέρη κοντά σε κτίρια ή όπου το σήμα GNSS είναι αδύναμο. Διαφορετικά, η διαδρομή πτήσης θα είναι ασταθής.
 - Βεβαιωθείτε ότι ακολουθείτε τους τοπικούς νόμους και κανονισμούς περί απορρήτου όταν χρησιμοποιείτε τις QuickShots.
-

Χρήση QuickShots



1. Πατήστε το εικονίδιο Λειτουργία λήψης στη δεξιά πλευρά της προβολής κάμερας και επιλέξτε QuickShots .
2. Αφού επιλέξετε μια υπο-λειτουργία, πατήστε το εικονίδιο συν ή σύρετε το θέμα στην οθόνη. Στη συνέχεια, πατήστε  για να ξεκινήσετε τη λήψη. Το αεροσκάφος θα καταγράψει υλικό κατά την εκτέλεση μιας προκαθορισμένης κίνησης πτήσης ανάλογα με την ενεργοποιημένη επιλογή και θα δημιουργήσει στη συνέχεια ένα βίντεο. Το αεροσκάφος θα επιστρέψει στην αρχική θέση μόλις ολοκληρωθεί η εγγραφή.
3. Πατήστε  ή πατήστε μία φορά το κουμπί παύσης πτήσης στο τηλεχειριστήριο. Το αεροσκάφος θα βγει αμέσως από τη λειτουργία QuickShots και θα αιωρείται.

4.4 Hyperlapse

Η λειτουργία Hyperlapse λαμβάνει έναν ορισμένο αριθμό φωτογραφιών ανάλογα με το χρονικό διάστημα και στη συνέχεια συνθέτει αυτές τις φωτογραφίες σε ένα βίντεο λίγων δευτερολέπτων. Είναι ιδιαίτερα κατάλληλη για την καταγραφή σκηνών με κινούμενα θέματα, όπως κυκλοφορία οχημάτων, κίνηση σύννεφων, ανατολές και ηλιοβασιλέματα.

Χρήση Hyperlapse



1. Πατήστε το εικονίδιο «Λειτουργίες λήψης» από την προβολή της κάμερας και επιλέξτε Hyperlapse .

2. Επιλέξτε τη λειτουργία Hyperlapse. Αφού ρυθμίσετε τις σχετικές παραμέτρους, πατήστε το κουμπί κλείστρου/εγγραφής  για να ξεκινήσει η διαδικασία.
3. Πατήστε  ή πατήστε το κουμπί Διακοπή στο τηλεχειριστήριο. Το αεροσκάφος θα βγει από τη λειτουργία Hyperlapse και θα αιωρείται.



4.5 Πτήση σημείων διαδρομής

Με την Πτήση σημείων διαδρομής, μπορείτε να ορίσετε εκ των προτέρων σημεία διαδρομής για διαφορετικές τοποθεσίες λήψης και, στη συνέχεια, να δημιουργήσετε μια διαδρομή πτήσης με βάση τα καθορισμένα σημεία διαδρομής. Έπειτα, το αεροσκάφος θα πετάξει αυτόματα κατά μήκος της προκαθορισμένης διαδρομής και θα ολοκληρώσει τις προκαθορισμένες ενέργειες της κάμερας.

Οι διαδρομές πτήσης μπορούν να αποθηκευτούν και να επαναληφθούν σε διαφορετικές χρονικές στιγμές για να αποτυπωθούν οι αλλαγές των εποχών και η μετάβαση από μέρα σε νύχτα.

-  • Πριν ενεργοποιήσετε τη λειτουργία Πτήση σημείων διαδρομής, πατήστε ***** > Ασφάλεια > Χειροκίνητη αποφυγή εμποδίων** για να επιλέξετε την ενέργεια αποφυγής εμποδίων. Αφού ρυθμίσετε την ενέργεια αποφυγής εμποδίων σε **Παράκαμψη ή Φρενάρισμα**, το αεροσκάφος θα φρενάρει εάν εντοπίσει εμπόδια κατά τη διάρκεια της λειτουργίας Πτήση σημείων διαδρομής. Εάν είναι **απενεργοποιημένη**, το αεροσκάφος δεν μπορεί να αποφύγει εμπόδια.
- Η διαδρομή της πτήσης θα καμπυλωθεί μεταξύ των σημείων διαδρομής, ώστε το υψόμετρο του αεροσκάφους μεταξύ των σημείων διαδρομής να γίνει μικρότερο από τα υψόμετρα των σημείων διαδρομής κατά τη διάρκεια της πτήσης. Φροντίστε να αποφεύγετε τυχόν εμπόδια από κάτω κατά τον καθορισμό ενός σημείου διαδρομής.
-  • Πριν από την απογείωση, μπορείτε να χρησιμοποιήσετε μόνο τον χάρτη για να προσθέσετε σημεία διαδρομής.
- Συνδέστε το τηλεχειριστήριο στο διαδίκτυο και κατεβάστε τον χάρτη προτού χρησιμοποιήσετε τον χάρτη για να προσθέσετε ένα σημείο διαδρομής.
- Εάν η **Ενέργεια κάμερας** οριστεί σε **Καμία**, το αεροσκάφος θα πετάει μόνο αυτόματα. Πρέπει να ελέγχετε χειροκίνητα την κάμερα κατά τη διάρκεια της πτήσης.
- Εάν έχετε ήδη ορίσει την **Κατεύθυνση** και την **Κλίση αναρτήρα** στην επιλογή **Προς το POI**, το POI θα συνδεθεί αυτόματα σε αυτά τα σημεία διαδρομής.
- Κατά την εκτέλεση πτήσης με σημεία διαδρομής στην ΕΕ, η ενέργεια **Σε περίπτωση απώλειας σήματος** δε μπορεί να οριστεί σε **Συνέχεια**.

Χρήση λειτουργίας Πτήση σημείων διαδρομής

1. Πατήστε  στα αριστερά της προβολής της κάμερας για να ενεργοποιήσετε τη λειτουργία Πτήση σημείων διαδρομής.
2. Ακολουθήστε τις οδηγίες στην οθόνη για να ολοκληρώσετε τις ρυθμίσεις και να εκτελέσετε τη διαδρομή πτήσης.
3. Πατήστε ξανά το εικονίδιο πτήσης σημείων διαδρομής  για να τερματίσετε την πτήση σημείων διαδρομής και να αποθηκεύσετε αυτόματα τη διαδρομή πτήσης στη Βιβλιοθήκη.

4.6 Σύστημα ελέγχου πορείας

Ο έλεγχος ταχύτητας (Cruise Control) επιτρέπει το κλείδωμα της ταχύτητας πτήσης, καθιστώντας τον έλεγχο ευκολότερο και τις κινήσεις της κάμερας πιο ομαλές. Κατά την πτήση σε σταθερή πορεία, μπορείτε να εφαρμόσετε επιπλέον εντολές από τον μοχλό ελέγχου για να επιτύχετε δυναμικές κινήσεις της κάμερας, όπως σπειροειδή άνοδο.

-
-  • Η αποφυγή εμποδίων στο σύστημα ελέγχου πορείας ακολουθεί την τρέχουσα λειτουργία πτήσης. Πετάτε με προσοχή.
-

Χρήση του συστήματος ελέγχου πορείας

1. Ρυθμίστε ένα παραμετροποιήσιμο κουμπί του τηλεχειριστηρίου για το σύστημα ελέγχου πορείας.
2. Όταν πιέζετε τους μοχλούς ελέγχου, πατήστε το κουμπί του συστήματος ελέγχου πορείας και το αεροσκάφος θα πετάει αυτόματα με την τρέχουσα ταχύτητα.
3. Πατήστε το κουμπί Διακοπή πτήσης στο τηλεχειριστήριο μία φορά ή πατήστε το  για να βγείτε από το σύστημα ελέγχου πορείας.

Αεροσκάφος

5 Αεροσκάφος

5.1 Λειτουργία πτήσης

Το αεροσκάφος υποστηρίζει τους ακόλουθους τρόπους πτήσης, οι οποίοι μπορούν να αλλάξουν μέσω του διακόπτη λειτουργία πτήσης στο τηλεχειριστήριο.

Κανονική λειτουργία: Η κανονική λειτουργία είναι κατάλληλη για τις περισσότερες περιπτώσεις πτήσης. Το αεροσκάφος μπορεί να αιωρείται με ακρίβεια, να πετάει σταθερά και να χρησιμοποιεί έξυπνες λειτουργίες πτήσης.

Λειτουργία Σπορ: Η μέγιστη οριζόντια ταχύτητα πτήσης του αεροσκάφους θα είναι υψηλότερη σε σχέση με την Κανονική λειτουργία. Λάβετε υπόψη ότι η αποφυγή εμποδίων είναι απενεργοποιημένη στη Σπορ λειτουργία.

Κινηματογραφική λειτουργία: Η Κινηματογραφική λειτουργία βασίζεται στην Κανονική λειτουργία και η ταχύτητα πτήσης είναι περιορισμένη, καθιστώντας το αεροσκάφος πιο σταθερό στις εγγραφές.

Το αεροσκάφος αλλάζει αυτόματα σε λειτουργία Στάσης (ΑΤΤΙ) όταν το σύστημα όρασης δεν είναι διαθέσιμο ή είναι απενεργοποιημένο και όταν το σήμα GNSS είναι ασθενές ή η πιξίδα αντιμετωπίζει παρεμβολές. Στη λειτουργία ΑΤΤΙ, το αεροσκάφος μπορεί να επηρεαστεί πιο εύκολα από το περιβάλλον του. Περιβαλλοντικοί παράγοντες, όπως ο άνεμος, μπορεί να οδηγήσουν σε οριζόντια παρέκκλιση του αεροσκάφους, η οποία μπορεί να δημιουργήσει κινδύνους, ιδίως όταν πετάει σε περιορισμένους χώρους. Το αεροσκάφος δεν θα μπορεί να αιωρηθεί ή να φρενάρει αυτόματα, και ως εκ τούτου ο πιλότος θα πρέπει να προσγειώσει το αεροσκάφος το συντομότερο δυνατό για να αποφύγει ατυχήματα.



- Οι λειτουργίες πτήσης είναι ενεργές μόνο για τη χειροκίνητη πτήση και το σύστημα ελέγχου πορείας.



- Το σύστημα όρασης είναι απενεργοποιημένο στη λειτουργία Σπορ, πράγμα που σημαίνει ότι το αεροσκάφος δεν μπορεί να ανιχνεύσει εμπόδια στη διαδρομή του αυτόματα. Πρέπει να είστε σε εγρήγορση όσον αφορά το περιβάλλον γύρω σας και να ελέγχετε το αεροσκάφος για να αποφύγετε εμπόδια.
- Η μέγιστη ταχύτητα και η απόσταση πέδησης του αεροσκάφους αυξάνονται σημαντικά στη λειτουργία Σπορ. Απαιτείται ελάχιστη απόσταση πέδησης 40 μέτρων σε συνθήκες χωρίς άνεμο.
- Απαιτείται ελάχιστη απόσταση πέδησης 15 m σε συνθήκες χωρίς άνεμο ενώ το αεροσκάφος ανεβαίνει και κατεβαίνει στη λειτουργία Σπορ ή την Κανονική λειτουργία.

- Η απόκριση του αεροσκάφους αυξάνεται σημαντικά στη λειτουργία Σπορ, πράγμα που σημαίνει ότι μια μικρή κίνηση του μοχλού ελέγχου στο τηλεχειριστήριο μεταφράζεται σε κίνηση του αεροσκάφους για μεγάλη απόσταση. Βεβαιωθείτε ότι έχετε υπολογίσει επαρκή χώρο για ελιγμούς κατά την πτήση.
- Μπορεί να νιώσετε κραδασμούς στα βίντεο που έχουν εγγραφεί στη λειτουργία Σπορ.

5.2 Δείκτες κατάστασης αεροσκάφους



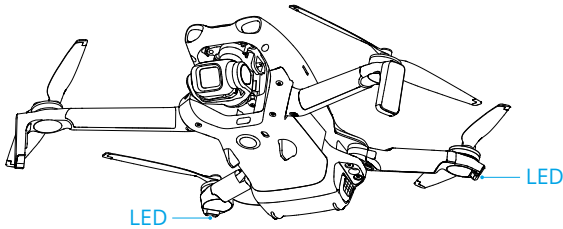

Το αεροσκάφος διαθέτει δύο δείκτες κατάστασης αεροσκάφους.







Όταν το αεροσκάφος είναι ενεργοποιημένο αλλά τα μοτέρ δεν λειτουργούν, οι δείκτες κατάστασης του αεροσκάφους δείχνουν την τρέχουσα κατάσταση του αεροσκάφους.

Περιγραφές δεικτών κατάστασης αεροσκάφους

Κανονικές φάσεις

	Αναβοσβήνει εκ περιτροπής με κόκκινο, κίτρινο και πράσινο χρώμα	Ενεργοποίηση και εκτέλεση αυτοδιαγνωστικών ελέγχων
	Αναβοσβήνει με κίτρινο χρώμα τέσσερις φορές	Προθέρμανση
	Αναβοσβήνει αργά με πράσινο	Ενεργοποιημένο GNSS
	Αναβοσβήνει δύο φορές επανειλημμένα με πράσινο χρώμα	Συστήματα όρασης ενεργοποιημένα
	Αναβοσβήνει αργά με κίτρινο χρώμα	GNSS και σύστημα όρασης απενεργοποιημένα (λειτουργία ATTI ενεργοποιημένη)

Φάσεις προειδοποίησης

	Αναβοσβήνει γρήγορα με κίτρινο χρώμα	Απώλεια σήματος τηλεχειριστηρίου
	Αναβοσβήνει με κόκκινο αργά	Η απογείωση είναι απενεργοποιημένη, (π.χ. χαμηλή μπαταρία) ^[1]
	Αναβοσβήνει γρήγορα με κόκκινο χρώμα	Εξαιρετικά χαμηλή στάθμη μπαταρίας
	Ανάβει σταθερά με κόκκινο χρώμα	Κρίσιμο σφάλμα
	Αναβοσβήνει εκ περιτροπής με κόκκινο και κίτρινο χρώμα	Απαιτείται βαθμονόμηση της πυξίδας

[1] Αν το αεροσκάφος δεν μπορεί να απογειωθεί ενώ οι ενδείξεις κατάστασης αναβοσβήνουν αργά με κόκκινο χρώμα, δείτε το προειδοποιητικό μήνυμα στο DJI Fly.



Μετά την εκκίνηση των μοτέρ, οι δείκτες κατάστασης του αεροσκάφους θα αναβοσβήσουν με πράσινο χρώμα. Εντός της ηπειρωτικής Κίνας, η ένδειξη κατάστασης στην αριστερή πλευρά του αεροσκάφους αναβοσβήνει με κόκκινο χρώμα και η ένδειξη κατάστασης στη δεξιά πλευρά αναβοσβήνει με πράσινο χρώμα.

-  • Οι απαιτήσεις φωτισμού ποικίλλουν ανάλογα με την περιοχή. Τηρείτε την τοπική νομοθεσία και τους κανονισμούς.

5.3 Επιστροφή στην αφετηρία

Διαβάστε προσεκτικά τα περιεχόμενα αυτής της ενότητας για να σιγουρευτείτε ότι είστε εξοικειωμένοι με τη συμπεριφορά του αεροσκάφους κατά την επιστροφή στην αφετηρία (RTH).

Η λειτουργία Επιστροφή στην αφετηρία (RTH) επαναφέρει το αεροσκάφος αυτόματα στο τελευταίο καταγεγραμμένο Σημείο αφετηρίας. Η RTH μπορεί να ενεργοποιηθεί με τρεις τρόπους: ο χρήστης ενεργοποιεί σκόπιμα τη λειτουργία RTH, το αεροσκάφος έχει χαμηλή μπαταρία ή το σήμα του τηλεχειριστηρίου έχει χαθεί (ενεργοποιείται η Ασφαλής λειτουργία RTH). Εάν το αεροσκάφος έχει καταγράψει επιτυχώς το σημείο αφετηρίας και το σύστημα εντοπισμού θέσης λειτουργεί κανονικά, όταν ενεργοποιηθεί η λειτουργία RTH, το αεροσκάφος θα πετάξει αυτόματα πίσω και θα προσγειωθεί στο σημείο αφετηρίας.

-  • **Σημείο αφετηρίας:** Το σημείο αφετηρίας θα καταγραφεί κατά την απογείωση εφόσον το αεροσκάφος έχει ισχυρό σήμα GNSS  26 ή ο φωτισμός είναι επαρκής. Μετά την καταγραφή του σημείου αφετηρίας, θα ακουστεί μια φωνητική προτροπή από την εφαρμογή DJI Fly. Εάν είναι απαραίτητο να

ενημερώστε το σημείο αφετηρίας κατά τη διάρκεια μιας πτήσης (π.χ. εάν έχετε αλλάξει τη θέση σας), το σημείο αφετηρίας μπορεί να ενημερωθεί χειροκίνητα στη σελίδα *** > **Safety (Ασφάλεια)** στην εφαρμογή DJI Fly.

Όταν το αεροσκάφος χρησιμοποιείται με το τηλεχειριστήριο DJI RC 2, το **Δυναμικό σημείο αρχικής θέσης** είναι διαθέσιμο.

Κατά τη διάρκεια της λειτουργίας RTH, η διαδρομή επιστροφής στην αφετηρία μέσω επαυξημένης πραγματικότητας θα εμφανιστεί στην προβολή της κάμερας, για να δείτε τη διαδρομή επιστροφής και να διασφαλίσετε την ασφάλεια της πτήσης. Η προβολή της κάμερας εμφανίζει επίσης το Σημείο αφετηρίας μέσω επαυξημένης πραγματικότητας. Όταν το αεροσκάφος φτάσει στην περιοχή πάνω από το σημείο αφετηρίας, η κάμερα του αναρτήρα θα γυρίσει αυτόματα προς τα κάτω. Η σκιά του αεροσκάφους μέσω επαυξημένης πραγματικότητας θα εμφανίζεται στην προβολή της κάμερας όταν το αεροσκάφος πλησιάζει το έδαφος, επιτρέποντάς σας να ελέγχετε το αεροσκάφος ώστε να προσγειωθεί με μεγαλύτερη ακρίβεια στην τοποθεσία που προτιμάτε.

Το σημείο αφετηρίας μέσω επαυξημένης πραγματικότητας (AR), η διαδρομή επιστροφής στην αφετηρία μέσω επαυξημένης πραγματικότητας (AR RTH) και η σκιά του αεροσκάφους μέσω επαυξημένης πραγματικότητας (AR) θα εμφανίζονται στην προβολή της κάμερας από προεπιλογή. Η οθόνη μπορεί να αλλάξει από το μενού *** > **Ασφάλεια** > **Ρυθμίσεις επαυξημένης πραγματικότητας**.

- ⚠ • Η διαδρομή επιστροφής AR RTH χρησιμοποιείται μόνο για λόγους αναφοράς και μπορεί να αποκλίνει από την πραγματική διαδρομή πτήσης σε διαφορετικά σενάρια. Να προσέχετε πάντα τη ζωντανή εικόνα στην οθόνη κατά τη διάρκεια της RTH. Πετάτε με προσοχή.
- Κατά τη διάρκεια της επιστροφής RTH, το αεροσκάφος θα προσαρμόσει αυτόματα την κλίση του αναρτήρα ώστε να κατευθύνει την κάμερα προς τη διαδρομή RTH από προεπιλογή. Χρησιμοποιήστε τον περιστροφικό διακόπτη αναρτήρα για να ρυθμίσετε τον προσανατολισμό της κάμερας ή πατήστε τα κουμπιά εξατομικεύσης στο τηλεχειριστήριο για να επαναποθετήσετε την κάμερα στο κέντρο. Αυτό θα σταματήσει το αεροσκάφος από την αυτόματη προσαρμογή της κλίσης του αναρτήρα, γεγονός που μπορεί να εμποδίσει την προβολή της διαδρομής επιστροφής στην αφετηρία μέσω επαυξημένης πραγματικότητας.

Ειδοποίηση

- ⚠ • Το αεροσκάφος ενδέχεται να μην είναι σε θέση να επιστρέψει κανονικά στο σημείο αρχικής θέσης ως συνήθως εάν το σύστημα εντοπισμού θέσης δεν λειτουργεί σωστά. Κατά τη διάρκεια της Ασφαλούς λειτουργίας RTH,

το αεροσκάφος μπορεί να μεταβεί σε κατάσταση ΑΤΤΙ και να προσγειωθεί αυτόματα εάν το σύστημα εντοπισμού θέσης δεν λειτουργεί σωστά.

- Όταν δεν υπάρχει GNSS, μην πετάτε πάνω από υδατινες επιφάνειες, κτίρια με γυάλινες επιφάνειες ή σε περιπτώσεις όπου το ύψος πάνω από το έδαφος είναι μεγαλύτερο από 30 m. Εάν το σύστημα εντοπισμού θέσης δεν λειτουργεί σωστά, το αεροσκάφος θα εισέλθει σε κατάσταση ΑΤΤΙ.
- Είναι σημαντικό να ορίσετε ένα κατάλληλο ύψος RTH πριν από κάθε πτήση. Ξεκινήστε την εφαρμογή DJI Fly και ορίστε το υψόμετρο RTH.
- Το αεροσκάφος δεν μπορεί να ανιχνεύσει εμπόδια κατά τη διάρκεια της RTH εάν οι συνθήκες περιβάλλοντος δεν είναι κατάλληλες για το σύστημα ανίχνευσης.
- Οι ζώνες GEO ενδέχεται να επηρεάσουν την RTH. Αποφύγετε τις πτήσεις κοντά σε ζώνες GEO.
- Το αεροσκάφος ενδέχεται να μην μπορεί να επιστρέψει στο σημείο αρχικής θέσης εάν η ταχύτητα του ανέμου είναι πολύ υψηλή. Πετάτε με προσοχή.
- Δίνετε ιδιαίτερη προσοχή στα μικρά/λεπτά αντικείμενα (όπως κλαδιά δέντρων ή ηλεκτροφόρα καλώδια) και στα διαφανή αντικείμενα (όπως νερό ή γυαλί) κατά την RTH. Βγείτε από την RTH και ελέγξτε το αεροσκάφος χειροκίνητα σε περίπτωση έκτακτης ανάγκης.
- Ορίστε την Προηγμένη RTH ως **προεπιλογή** αν υπάρχουν καλώδια ή πύργοι ηλεκτροδότησης που το αεροσκάφος δεν μπορεί να αποφύγει στη διαδρομή RTH και βεβαιωθείτε ότι το υψόμετρο RTH που έχει οριστεί είναι μεγαλύτερο από αυτό των εμποδίων.
- Το αεροσκάφος φρενάρει και επιστρέφει στην αρχική θέση σύμφωνα με τις τελευταίες ρυθμίσεις εάν αλλάξουν οι ρυθμίσεις **Προηγμένη RTH** στην εφαρμογή DJI Fly κατά τη διάρκεια της RTH.
- Εάν το μέγιστο υψόμετρο ρυθμιστεί κάτω από το τρέχον υψόμετρο κατά τη διάρκεια της RTH, το αεροσκάφος θα κατέβει πρώτα στο μέγιστο υψόμετρο και στη συνέχεια θα συνεχίσει την επιστροφή στην αρχική θέση.
- Το Υψόμετρο RTH δεν μπορεί να αλλάξει κατά τη διάρκεια της RTH.
- Αν υπάρχει μεγάλη διαφορά μεταξύ του τρέχοντος υψόμετρου και του υψόμετρου RTH, η ισχύς της μπαταρίας που χρησιμοποιείται δεν μπορεί να υπολογιστεί με ακρίβεια λόγω της διαφορετικής ταχύτητας του ανέμου σε κάθε υψόμετρο. Δίνετε ιδιαίτερη προσοχή στα μηνύματα ισχύος της μπαταρίας και προειδοποίησης του DJI Fly.
- Όταν το σήμα του τηλεχειριστηρίου είναι κανονικό κατά τη διάρκεια της Προηγμένης RTH, ο μοχλός βήματος μπορεί να χρησιμοποιηθεί για τον έλεγχο της ταχύτητας πτήσης, αλλά ο προσανατολισμός και το υψόμετρο δεν μπορούν

να ελεγχθούν και το αεροσκάφος δεν μπορεί να ελεγχθεί για να πετάξει προς τα αριστερά ή προς τα δεξιά. Το συνεχές σπρώξιμο του μοχλού βήματος για επιτάχυνση αυξάνει την ταχύτητα κατανάλωσης ισχύος της μπαταρίας. Το αεροσκάφος δεν μπορεί να αποφύγει εμπόδια αν η ταχύτητα πτήσης υπερβαίνει την ταχύτητα αποτελεσματικής ανίχνευσης. Το αεροσκάφος θα φρενάρει και θα αιωρείται στη θέση του και θα εξέλθει από την RTH αν ο μοχλός βήματος είναι πατημένος μέχρι τέρμα. Το αεροσκάφος μπορεί να ελεγχθεί μετά την απελευθέρωση του μοχλού βήματος.

- Εάν το αεροσκάφος φτάσει στο όριο υψομέτρου της τρέχουσας θέσης του αεροσκάφους ή του σημείου αρχικής θέσης ενώ ανεβαίνει κατά τη διάρκεια της Προεπιλογής RTH, το αεροσκάφος σταματά την άνοδο και επιστρέφει στο σημείο αρχικής θέσης στο τρέχον υψόμετρο. Δίνετε προσοχή στην ασφάλεια πτήσης κατά τη διάρκεια της RTH.
- Εάν το σημείο αρχικής θέσης βρίσκεται εντός της ζώνης υψομέτρου αλλά το αεροσκάφος δεν βρίσκεται εντός της ζώνης υψομέτρου, όταν το αεροσκάφος φτάσει στη ζώνη υψομέτρου θα κατέβει κάτω από το όριο υψομέτρου, το οποίο μπορεί να είναι χαμηλότερο από το καθορισμένο υψόμετρο RTH. Πετάτε με προσοχή.
- Το αεροσκάφος θα βγει από τη λειτουργία RTH αν το περιβάλλον είναι υπερβολικά περιπλοκο για ολοκλήρωση της RTH, ακόμη κι αν το σύστημα ανίχνευσης λειτουργεί σωστά.
- Η λειτουργία RTH δεν μπορεί να ενεργοποιηθεί κατά τη διάρκεια της αυτόματης προσγείωσης.

Προηγμένη RTH

Όταν ενεργοποιηθεί η λειτουργία Προηγμένη RTH, το αεροσκάφος θα σχεδιάσει αυτόματα την καλύτερη διαδρομή RTH, η οποία θα εμφανίζεται στο DJI Fly και θα προσαρμόζεται ανάλογα με το περιβάλλον. Κατά τη διάρκεια της RTH, το αεροσκάφος θα προσαρμόσει αυτόματα την ταχύτητα πτήσης ανάλογα με τους περιβαλλοντικούς παράγοντες, όπως η ταχύτητα και η κατεύθυνση του ανέμου και τα εμπόδια.

Εάν το σήμα ελέγχου μεταξύ του τηλεχειριστηρίου και του αεροσκάφους είναι καλό, βγείτε από τη λειτουργία RTH πατώντας  στο DJI Fly ή πατώντας το κουμπί RTH στο τηλεχειριστήριο. Μετά την έξοδο από την RTH οι χρήστες θα ανακτήσετε τον έλεγχο του αεροσκάφους.

Μέθοδος ενεργοποίησης

Ο χρήστης ενεργοποιεί την RTH

Κατά τη διάρκεια της πτήσης, μπορείτε να ενεργοποιήσετε το RTH πατώντας παρατεταμένα το κουμπί RTH στο τηλεχειριστήριο ή πατώντας  από την αριστερή πλευρά της προβολής της κάμερας και, στη συνέχεια, πατώντας παρατεταμένα το εικονίδιο RTH.

Εάν χαθεί το σήμα του τηλεχειριστηρίου κατά τη διάρκεια της επιστροφής στην αφετηρία (RTH), το αεροσκάφος θα συνεχίσει τη διαδικασία επιστροφής στην αφετηρία ανεξάρτητα από την προκαθορισμένη ενέργεια απώλειας σήματος.

Χαμηλή μπαταρία αεροσκάφους

Κατά τη διάρκεια της πτήσης, εάν η στάθμη της μπαταρίας είναι χαμηλή και επαρκεί μόνο για την πτήση μέχρι το σημείο αρχικής θέσης, θα εμφανιστεί μια προειδοποιητική ένδειξη στο DJI Fly. Εάν πατήσετε για να επιβεβαιώσετε την RTH ή εάν δεν προβείτε σε ενέργειες πριν από τη λήξη της αντίστροφης μέτρησης, το αεροσκάφος θα ξεκινήσει αυτόματα την RTH με χαμηλή μπαταρία.

Εάν ακυρώσετε την ένδειξη RTH με χαμηλή μπαταρία και συνεχίσετε την πτήση του αεροσκάφους, το αεροσκάφος θα προσγειωθεί αυτόματα όταν η τρέχουσα στάθμη της μπαταρίας μπορεί να υποστηρίξει το αεροσκάφος μόνο για αρκετό χρονικό διάστημα ώστε να κατέβει από το τρέχον υψόμετρό του.

Η αυτόματη προσγείωση δεν μπορεί να ακυρωθεί, αλλά μπορείτε να πετάξετε το αεροσκάφος οριζόντια μετακινώντας τον μοχλό βήματος και τον μοχλό κύλισης και να αλλάξετε την ταχύτητα καθόδου του αεροσκάφους μετακινώντας τον μοχλό γκαζιού. Πετάξτε το αεροσκάφος σε κατάλληλο μέρος για να το προσγειώσετε το συντομότερο δυνατό.



- Όταν η στάθμη φόρτισης της έξυπνης μπαταρίας πτήσης είναι πολύ χαμηλή και δεν υπάρχει αρκετή ισχύς για επιστροφή στην αφετηρία, προσγειώστε το αεροσκάφος το συντομότερο δυνατό. Η καθυστερημένη ενέργεια θα προκαλέσει προοδευτική μείωση της ώσης, κάτι που μπορεί να οδηγήσει σε ανεξέλεγκτη κάθοδο εφόσον επέλθει πλήρης εξάντληση. Αυτό μπορεί να προκαλέσει καταστροφή του αεροσκάφους, ζημιά σε περιουσία τρίτων ή προσωπικό τραυματισμό.
 - ΜΗΝ συνεχίζετε να πιέζετε τον μοχλό γκαζιού προς τα πάνω κατά τη διάρκεια της αυτόματης προσγείωσης. Διαφορετικά, το αεροσκάφος θα υποστεί προοδευτική μείωση ώσης και ενδέχεται ακόμα και να συντριβεί όταν εξαντληθεί εντελώς η ισχύς της μπαταρίας.
-

Απώλεια σήματος τηλεχειριστηρίου

Όταν χαθεί το σήμα του τηλεχειριστηρίου για περισσότερο από 6 δευτερόλεπτα, το αεροσκάφος θα ξεκινήσει αυτόματα τη λειτουργία επιστροφής RTH ασφαλούς κατάστασης, εάν η ενέργεια απώλειας σήματος έχει οριστεί σε RTH. Η ενέργεια μπορεί επίσης να οριστεί σε Αιώρηση ή Προσγείωση.

Όταν οι συνθήκες φωτισμού και περιβάλλοντος είναι κατάλληλες για το σύστημα όρασης, το DJI Fly θα εμφανίσει τη διαδρομή RTH που δημιουργήθηκε από το αεροσκάφος πριν χαθεί το σήμα. Το αεροσκάφος θα ξεκινήσει την RTH χρησιμοποιώντας την Προηγμένη RTH, σύμφωνα με τις ρυθμίσεις RTH. Το αεροσκάφος θα παραμείνει σε RTH ακόμη και αν αποκατασταθεί το σήμα του τηλεχειριστηρίου. Το DJI Fly θα ενημερώσει τη διαδρομή RTH αντίστοιχα.

Όταν οι συνθήκες φωτισμού και περιβάλλοντος είναι ακατάλληλες για το σύστημα όρασης, το αεροσκάφος θα φρενάρει και θα αιωρείται και στη συνέχεια θα περάσει στην αρχική διαδρομή RTH.

- Εάν η απόσταση RTH (η οριζόντια απόσταση μεταξύ του αεροσκάφους και του σημείου αρχικής θέσης) είναι μεγαλύτερη από 50 m, το αεροσκάφος προσαρμόζει τον προσανατολισμό του και πετάει προς τα πίσω για 50 m στην αρχική διαδρομή πτήσης του πριν εισέλθει σε στην Προεπιλογή RTH.
- Εάν η απόσταση RTH είναι μεγαλύτερη από 5 m αλλά μικρότερη από 50 m, το αεροσκάφος προσαρμόζει τον προσανατολισμό του και πετάει ευθεία οριζόντια πίσω στο σημείο αρχικής θέσης στο τρέχον υψόμετρο.
- Το αεροσκάφος προσγειώνεται αμέσως εάν η απόσταση RTH είναι μικρότερη από 5 m.

Διαδικασία RTH

Μετά την ενεργοποίηση της προηγμένης RTH, το αεροσκάφος φρενάρει και αιωρείται στη θέση του.

- Όταν το περιβάλλον ή οι συνθήκες φωτισμού είναι κατάλληλες για το σύστημα όρασης:
 - Το αεροσκάφος θα ρυθμίσει τον προσανατολισμό του στο σημείο αρχικής θέσης, θα σχεδιάσει την καλύτερη διαδρομή σύμφωνα με τις ρυθμίσεις RTH και στη συνέχεια θα επιστρέψει στο σημείο αρχικής θέσης, εάν το GNSS ήταν διαθέσιμο κατά την απογείωση.
 - Εάν το GNSS δεν ήταν διαθέσιμο και κατά την απογείωση λειτουργούσε μόνο το σύστημα όρασης, το αεροσκάφος θα ρυθμίσει τον προσανατολισμό του στο σημείο αρχικής θέσης, θα σχεδιάσει την καλύτερη διαδρομή σύμφωνα με τις ρυθμίσεις RTH και στη συνέχεια θα επιστρέψει στη θέση με το ισχυρό σήμα GNSS με βάση τις ρυθμίσεις RTH. Θα ακολουθήσει κατά προσέγγιση την

τροχιά αναχώρησης πίσω στην περιοχή του σημείου αρχικής θέσης. Σε αυτή τη φάση, δώστε προσοχή στις οδηγίες της εφαρμογής και επιλέξτε αν θα αφήσετε το αεροσκάφος να πραγματοποιήσει αυτόματα RTH και προσγείωση ή αν θα ελέγξετε χειροκίνητα την RTH και την προσγείωση.

Δώστε προσοχή εάν το GNSS δεν ήταν διαθέσιμο κατά την απογείωση:

- ◊ Βεβαιωθείτε ότι η λειτουργία αποφυγής εμποδίων είναι ενεργοποιημένη.
- ◊ ΜΗΝ πετάτε σε στενούς χώρους. Η ταχύτητα του ανέμου στο περιβάλλον πρέπει να είναι μικρότερη από 3 m/s.
- ◊ Πετάτε σε ανοιχτούς χώρους και μείνετε τουλάχιστον 10 μέτρα μακριά από τυχόν εμπόδια αμέσως μετά την απογείωση, διαφορετικά το αεροσκάφος μπορεί να μην είναι σε θέση να επιστρέψει στο σημείο της αρχικής θέσης του. Κατά τη διάρκεια της πτήσης, αποφύγετε να πετάτε πάνω από υδάτινες επιφάνειες μέχρι να φτάσετε σε περιοχή με ισχυρό σήμα GNSS. Το ύψος πάνω από το έδαφος πρέπει να είναι μεγαλύτερο από 2 και μικρότερο από 30 μέτρα, διαφορετικά το αεροσκάφος μπορεί να μην είναι σε θέση να επιστρέψει στο σημείο αρχικής θέσης. Εάν το αεροσκάφος μεταβεί σε κατάσταση ΑΤΤΙ πριν φτάσει σε περιοχή με ισχυρό σήμα GNSS, το σημείο αρχικής θέσης θα ακυρωθεί.
- ◊ Εάν ο οπτικός εντοπισμός θέσης δεν είναι διαθέσιμος κατά τη διάρκεια της πτήσης, το αεροσκάφος δεν μπορεί να επιστρέψει στο σημείο αρχικής θέσης. Δώστε προσοχή στο περιβάλλον με βάση τις φωνητικές υποδείξεις της εφαρμογής για να αποφύγετε συγκρούσεις.
- ◊ Όταν το αεροσκάφος επιστρέψει στην περιοχή του σημείου απογείωσης και η εφαρμογή σας ενημερώσει ότι το υφιστάμενο περιβάλλον είναι περίπλοκο, επιβεβαιώστε αν θέλετε να συνεχίσετε την πτήση:
 - Πρέπει να επιβεβαιώσετε αν η διαδρομή πτήσης είναι σωστή και να δώσετε προσοχή στην ασφάλεια της πτήσης.
 - Πρέπει να επιβεβαιώσετε αν οι συνθήκες φωτισμού είναι επαρκείς για το σύστημα όρασης. Εάν όχι, το αεροσκάφος μπορεί να βγει από την RTH. Αναγκάστε το αεροσκάφος να συνεχίσει την RTH ή την πτήση, μπορεί να μεταβεί σε κατάσταση ΑΤΤΙ.
- ◊ Μετά την επιβεβαίωση, το αεροσκάφος θα συνεχίσει να επιστρέφει στο σημείο αρχικής θέσης με χαμηλή ταχύτητα. Εάν εμφανιστεί εμπόδιο στη διαδρομή επιστροφής, το αεροσκάφος θα φρενάρει και μπορεί να βγει από την RTH.
- ◊ Αυτή η διαδικασία RTH δεν υποστηρίζει δυναμική ανίχνευση εμποδίων (συμπεριλαμβανομένων πεζών και ούτω καθεξής) και δεν υποστηρίζει ανίχνευση εμποδίων σε σκηνικά χωρίς ανάγλυφη υφή, όπως γυαλί ή λευκοί τοίχοι.

- ◊ Αυτή η διαδικασία RTH απαιτεί το έδαφος και το κοντινό περιβάλλον (όπως οι τοίχοι) να έχουν έντονη υφή και να μην εμφανίζουν δυναμικές αλλαγές.
- Όταν το περιβάλλον ή οι συνθήκες φωτισμού δεν είναι κατάλληλες για το σύστημα όρασης:
 - Εάν η απόσταση RTH είναι μεγαλύτερη από 5 m, το αεροσκάφος θα επιστρέψει στο σημείο αρχικής θέσης σύμφωνα με την Προεπιλογή.
 - Το αεροσκάφος προσγειώνεται αμέσως εάν η απόσταση RTH είναι μικρότερη από 5 m.

Ρυθμίσεις επιστροφής RTH

Οι ρυθμίσεις RTH είναι διαθέσιμες για την Προηγμένη RTH. Μεταβείτε στην προβολή κάμερας στην εφαρμογή DJI Fly, πατήστε *** > **Ασφάλεια** και μετακινηθείτε στην επιλογή **Επιστροφή στην αφετηρία (RTH)**.

- Βέλτιστη:



- Εάν ο φωτισμός είναι επαρκής και το περιβάλλον είναι κατάλληλο για σύστημα όρασης, το αεροσκάφος θα σχεδιάσει αυτόματα τη βέλτιστη διαδρομή RTH και θα προσαρμόσει το υψόμετρο ανάλογα με τους περιβαλλοντικούς παράγοντες, όπως τα εμπόδια και τα σήματα μετάδοσης, ανεξάρτητα από τη ρύθμιση υψόμετρου RTH. Η βέλτιστη διαδρομή RTH σημαίνει ότι το αεροσκάφος θα διανύσει τη μικρότερη δυνατή απόσταση, ώστε να μειωθεί η ισχύς της μπαταρίας που χρησιμοποιείται και να αυξηθεί ο χρόνος πτήσης.
- Εάν ο φωτισμός είναι ανεπαρκής ή το περιβάλλον δεν είναι κατάλληλο για σύστημα όρασης, το αεροσκάφος θα εκτελέσει την Προεπιλογή RTH με βάση τη ρύθμιση Υψόμετρου RTH.
- Προεπιλογή:



Απόσταση RTH/Υψόμετρο		Κατάλληλες συνθήκες φωτισμού και περιβάλλοντος	Ακατάλληλες συνθήκες φωτισμού και περιβάλλοντος
Απόσταση RTH > 50 m	Τρέχον υψόμετρο < Υψόμετρο RTH	Το αεροσκάφος θα σχεδιάσει τη διαδρομή RTH, θα πετάξει σε μια ανοικτή περιοχή παρακάμπτοντας τα εμπόδια, θα ανέβει στο Υψόμετρο RTH και θα επιστρέψει στην αφετηρία χρησιμοποιώντας την καλύτερη διαδρομή.	Το αεροσκάφος θα ανέβει στο υψόμετρο RTH και θα πετάξει προς το σημείο αφετηρίας σε ευθεία γραμμή στο υψόμετρο RTH. ^[1]
	Τρέχον υψόμετρο ≥ υψόμετρο RTH	Το αεροσκάφος θα επιστρέψει στην αφετηρία χρησιμοποιώντας την καλύτερη διαδρομή στο τρέχον ύψος.	Το αεροσκάφος θα πετάξει προς το σημείο αφετηρίας σε ευθεία γραμμή στο τρέχον υψόμετρο. ^[1]
Η απόσταση RTH είναι 5-50 m			Το αεροσκάφος θα πετάξει προς το σημείο αφετηρίας σε ευθεία γραμμή στο τρέχον υψόμετρο. ^[2]

[1] Εάν το LiDAR που είναι στραμμένο προς τα εμπρός ανιχνεύσει ένα εμπόδιο μπροστά, το αεροσκάφος θα ανέβει σε μεγαλύτερο ύψος για να αποφύγει το εμπόδιο. Θα σταματήσει την άνοδο μόλις ο χώρος μπροστά του είναι ελεύθερος και στη συνέχεια θα συνεχίσει την RTH. Εάν το ύψος του εμποδίου υπερβαίνει το όριο ύψους, το αεροσκάφος θα φρενάρει και θα αιωρείται και ο χρήστης θα πρέπει να αναλάβει τον έλεγχο.

[2] Εάν το LiDAR με κατεύθυνση προς τα εμπρός ανιχνεύσει εμπόδιο μπροστά, το αεροσκάφος θα φρενάρει και θα αιωρείται και ο χρήστης θα πρέπει να αναλάβει τον έλεγχο.

Όταν το αεροσκάφος πλησιάζει το σημείο αφετηρίας, εάν το τρέχον υψόμετρο είναι υψηλότερο από το υψόμετρο RTH, το αεροσκάφος θα αποφασίσει ξύπνια εάν θα κατέβει ενώ πετάει προς τα εμπρός ανάλογα με το περιβάλλον, τον φωτισμό, το ρυθμισμένο υψόμετρο RTH και το τρέχον υψόμετρο. Όταν το αεροσκάφος φτάσει

στην περιοχή πάνω από το σημείο αφετηρίας, το τρέχον υψόμετρο του αεροσκάφους δεν θα είναι χαμηλότερο από το ρυθμισμένο υψόμετρο RTH.

Τα σχέδια RTH για διαφορετικά περιβάλλοντα, οι μέθοδοι ενεργοποίησης RTH και οι ρυθμίσεις RTH έχουν ως εξής:

Μέθοδος ενεργοποίησης RTH	Κατάλληλες συνθήκες φωτισμού και περιβάλλοντος (Το αεροσκάφος μπορεί να παρακάμψει εμπόδια και ζώνες GEO)	Ακατάλληλες συνθήκες φωτισμού και περιβάλλοντος
Ο χρήστης ενεργοποιεί σκόπιμα τη λειτουργία RTH	Το αεροσκάφος θα εκτελέσει την επιστροφή RTH με βάση τη ρύθμιση RTH: <ul style="list-style-type: none"> • Βέλτιστη • Προεπιλογή 	Προεπιλογή (Το αεροσκάφος μπορεί να ανέβει για να παρακάμψει εμπόδια και ζώνες GEO)
Χαμηλή στάθμη μπαταρίας αεροσκάφους		
Απώλεια σήματος τηλεχειριστηρίου		
		Αρχική διαδρομή RTH, Η προκαθορισμένη RTH θα εκτελεστεί όταν αποκατασταθεί το σήμα (Το αεροσκάφος μπορεί να παρακάμψει τις ζώνες GEO και θα φρενάρει και θα αιωρείται αν υπάρχει εμπόδιο)

Προστασία προσγείωσης

Κατά τη διάρκεια της RTH, η προστασία προσγείωσης ενεργοποιείται μόλις το αεροσκάφος αρχίσει την προσγείωση.

Οι συγκεκριμένες επιδόσεις του αεροσκάφους έχουν ως εξής:

- Εάν το έδαφος κριθεί κατάλληλο για προσγείωση, το αεροσκάφος θα προσγειωθεί άμεσα.
- Εάν το έδαφος κριθεί ακατάλληλο για προσγείωση, το αεροσκάφος αιωρείται και περιμένει την επιβεβαίωση του χειριστή.
- Εάν η προστασία προσγείωσης δεν λειτουργεί, η εφαρμογή DJI Fly θα εμφανίσει μια προτροπή προσγείωσης όταν το αεροσκάφος κατέβει σε απόσταση 0,5 μ. από το έδαφος. Πατήστε **Επιβεβαίωση** ή σπρώξτε τον μοχλό γκαζιού μέχρι τέρμα κάτω και κρατήστε τον για ένα δευτερόλεπτο και το αεροσκάφος θα προσγειωθεί.

- ⚠ • Η προστασία προσγείωσης βοηθά μόνο στον καθορισμό του περιβάλλοντος προσγείωσης. Δώστε προσοχή στο περιβάλλον κατά την προσγείωση για να βεβαιωθείτε για την ασφάλεια.
 - Η προστασία προσγείωσης μπορεί να μην είναι διαθέσιμη και το αεροσκάφος μπορεί να προσγειωθεί απευθείας στις ακόλουθες περιπτώσεις:
 - ♦ Πτήση πάνω από μονόχρωμες, αντανακλαστικές ή επιφάνειες με χαμηλό φωτισμό, μια μεγάλη περιοχή επιφανειών χωρίς σαφή υφή ή επιφάνειες με δυναμική υφή, όπως λείες κεραμικές πλάκες, δάπεδα γκαράζ με ανεπαρκή φωτισμό και γρασίδι που φυσάει από τον άνεμο.
 - ♦ Πτήση πάνω από εμπόδια χωρίς καθαρή υφή, όπως μεγάλες πέτρες, ή ανακλαστικές ή μονόχρωμες επιφάνειες, όπως υπερυψωμένα κεραμίδια.
 - ♦ Πτήση πάνω από μικρά ή λεπτά εμπόδια, όπως καλώδια ρεύματος και κλαδιά δέντρων.
 - ♦ Πτήση πάνω από επιφάνειες που μοιάζουν με επίπεδο έδαφος, όπως κομμένοι και επίπεδοι θάμνοι, επίπεδες κορυφές δέντρων και ημισφαιρικό έδαφος.
 - Η προστασία προσγείωσης μπορεί να ενεργοποιηθεί κατά λάθος και το αεροσκάφος δεν μπορεί να προσγειωθεί στις ακόλουθες περιπτώσεις:
 - ♦ Πτήση πάνω από επιφάνειες που το σύστημα όρασης μπορεί να μπερδέψει με νερό, όπως υγρό έδαφος και περιοχές με λακκούβες.
 - ♦ Πτήση πάνω από επίπεδες επιφάνειες, ενώ σε κοντινή απόσταση υπάρχουν επιφάνειες με καθαρή υφή (λοξές επιφάνειες ή σκάλες).
-
- ☀ • Αφού φτάσει στην περιοχή πάνω από το σημείο αρχικής θέσης, το αεροσκάφος θα προσγειωθεί ακριβώς στο σημείο απογείωσης. Η απόδοση της προσγείωσης ακριβείας εξαρτάται από τις ακόλουθες συνθήκες:
 - ♦ Το σημείο αρχικής θέσης πρέπει να καταγράφεται κατά την απογείωση και δεν πρέπει να αλλάζει κατά την πτήση.
 - ♦ Κατά την απογείωση, το αεροσκάφος πρέπει να ανέβει κατακόρυφα στα 7 μέτρα τουλάχιστον πριν κινηθεί οριζόντια.
 - ♦ Τα χαρακτηριστικά του εδάφους στο σημείο αρχικής θέσης πρέπει να παραμείνουν σε μεγάλο βαθμό αμετάβλητα.
 - ♦ Τα χαρακτηριστικά του εδάφους του σημείου αρχικής θέσης πρέπει διακρίνονται επαρκώς. Εδάφη, όπως ένα χιονισμένο χωράφι, δεν είναι κατάλληλα.
 - ♦ Οι συνθήκες φωτισμού δεν πρέπει να είναι πολύ φωτεινές ή πολύ σκοτεινές.

- Κατά τη διάρκεια της προσγείωσης, η κίνηση οποιουδήποτε άλλου μοχλού ελέγχου εκτός από τον μοχλό γκαζιού θα θεωρηθεί ως εγκατάλειψη της προσγείωσης ακριβείας και το αεροσκάφος θα κατέβει κατακόρυφα.

Δυναμικό σημείο αρχικής θέσης

Όταν το αεροσκάφος χρησιμοποιείται με το τηλεχειριστήριο DJI RC 2, το Δυναμικό σημείο αφετηρίας είναι διαθέσιμο.

Όταν το σήμα GNSS του τηλεχειριστηρίου είναι ισχυρό, ενεργοποιήστε το Δυναμικό σημείο αρχικής θέσης μέσω οποιασδήποτε από τις ακόλουθες μεθόδους και το Σημείο αρχικής θέσης θα ενημερώνεται συνεχώς στην τοποθεσία του τηλεχειριστηρίου.

- Στην προβολή κάμερας, πατήστε  > **Ενημέρωση Σημείου αφετηρίας > Δυναμικό σημείο αφετηρίας > Ενημέρωση.**
- Στην προβολή κάμερας, πατήστε ***** > Ασφάλεια > Ενημέρωση Σημείου αφετηρίας > Δυναμικό σημείο αφετηρίας > Ενημέρωση.**

Όταν είναι ενεργοποιημένο το Δυναμικό σημείο αρχικής θέσης, το εικονίδιο RTH θα γίνει μπλε. Μετά την ενεργοποίηση του RTH, το αεροσκάφος θα επιστρέψει κοντά στο Δυναμικό σημείο αρχικής θέσης, θα βγει από τη λειτουργία RTH και θα αιωρείται. Οι χρήστες μπορούν να ελέγξουν το αεροσκάφος.



- Μετά την ενεργοποίηση του Δυναμικού σημείου αρχικής θέσης για πρώτη φορά, εάν το σήμα GNSS του τηλεχειριστηρίου είναι ασθενές, το Δυναμικό σημείο αρχικής θέσης μπορεί να μην είναι διαθέσιμο.
- Χρησιμοποιήστε τη λειτουργία Δυναμικού σημείου αρχικής θέσης σε ανοιχτό περιβάλλον με ισχυρό σήμα GNSS. Διαφορετικά, το Σημείο αρχικής θέσης θα έχει μεγάλη απόκλιση από την πραγματική τοποθεσία του τηλεχειριστηρίου.
- Μόλις το Δυναμικό σημείο αρχικής θέσης είναι διαθέσιμο, εάν το σήμα GNSS του τηλεχειριστηρίου είναι ασθενές, το Σημείο το σημείο αρχικής θέσης θα παραμείνει στην τελευταία επιτυχώς ενημερωμένη τοποθεσία. Όταν ενεργοποιηθεί το RTH, ελέγξτε αν η τοποθεσία του Σημείου αρχικής θέσης είναι η τελευταία τοποθεσία του τηλεχειριστηρίου.

5.4 Σύστημα ανίχνευσης

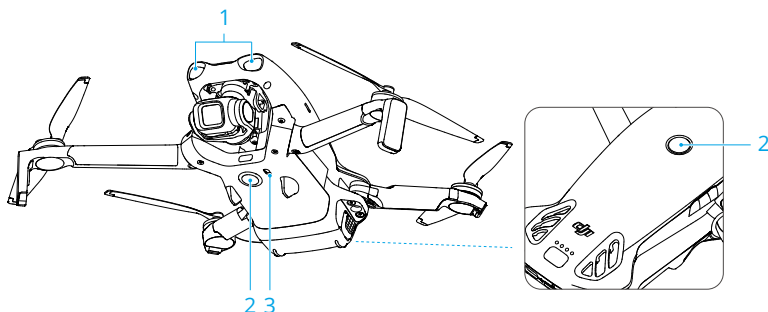

1. LiDAR με κατεύθυνση προς τα εμπρός
2. Σύστημα πανκατευθυντικής μονόφθαλμης όρασης
3. Σύστημα ανίχνευσης υπερύθρων προς τα κάτω

Το LiDAR με κατεύθυνση προς τα εμπρός μπορεί να ανιχνεύσει εμπόδια μπροστά. Το σύστημα πανκατευθυντικής μονόφθαλμης όρασης λειτουργεί καλύτερα με επαρκή φωτισμό και σαφώς επισημασμένα ή ανάγλυφα εμπόδια. Το σύστημα πανκατευθυντικής μονόφθαλμης όρασης ενεργοποιείται αυτόματα όταν το αεροσκάφος βρίσκεται στη λειτουργία Normal (Κανονική) ή Cine (Κινηματογραφική) και η ενέργεια αποφυγής εμποδίων έχει ρυθμιστεί σε **Bypass (Παράκαμψη)** ή **Brake (Πέδηση)** στην εφαρμογή DJI Fly. Η λειτουργία προσανατολισμού ισχύει όταν τα σήματα GNSS δεν είναι διαθέσιμα ή είναι ασθενή.

- ☀ • Όταν οι λειτουργίες Οπτικός εντοπισμός θέσης και Αποφυγή εμποδίων είναι απενεργοποιημένες, το αεροσκάφος βασίζεται μόνο στο GNSS για να αιωρείται, η πανκατευθυντική αποφυγή εμποδίων δεν είναι διαθέσιμη και το αεροσκάφος δεν θα επιβραδύνει αυτόματα κατά την κάθοδο στο έδαφος. Χρειάζεται ιδιαίτερη προσοχή όταν είναι απενεργοποιημένες οι λειτουργίες Οπτικός εντοπισμός θέσης και Αποφυγή εμποδίων.
- Η απενεργοποίηση των λειτουργιών Οπτικός εντοπισμός θέσης και Αποφυγή εμποδίων ισχύει μόνο κατά τη χειροκίνητη πτήση και δεν ισχύει κατά τη χρήση RTH, την αυτόματη προσγείωση ή τη χρήση των τρόπων έξυπνης πτήσης.
- Οι λειτουργίες Οπτικός εντοπισμός θέσης και Αποφυγή εμποδίων μπορούν να απενεργοποιηθούν προσωρινά όταν επικρατεί συννεφιά και ομίχλη ή όταν ανιχνεύεται εμπόδιο κατά την προσγείωση. Διατηρήστε ενεργοποιημένες τις λειτουργίες Οπτικός εντοπισμός θέσης και Αποφυγή εμποδίων σε κανονικές συνθήκες πτήσης. Οι λειτουργίες Οπτικός εντοπισμός θέσης και Αποφυγή

εμποδίων είναι ενεργοποιημένες από προεπιλογή μετά την επανεκκίνηση του αεροσκάφους.

Σημείωση

- ⚠ • Δώστε προσοχή στο περιβάλλον πτήσης. Το σύστημα ανίχνευσης λειτουργεί μόνο σε συγκεκριμένα σενάρια και δεν μπορεί να αντικαταστήσει τον έλεγχο και την κρίση του ανθρώπου. Κατά τη διάρκεια μιας πτήσης, δίνετε προσοχή στο περιβάλλον γύρω σας και στις προειδοποιήσεις στην εφαρμογή DJI Fly, επιδεικνύετε υπευθυνότητα και διατηρείτε τον έλεγχο του αεροσκάφους ανά πάσα στιγμή.
- Εάν δεν υπάρχει διαθέσιμο GNSS, το σύστημα όρασης προς τα κάτω βοηθά στον εντοπισμό του αεροσκάφους και λειτουργεί καλύτερα όταν το αεροσκάφος βρίσκεται σε ύψος από 0,5 m έως 30 m. Απαιτείται ιδιαίτερη προσοχή εάν το ύψος του αεροσκάφους είναι πάνω από 30 μέτρα καθώς μπορεί να επηρεαστεί η απόδοση προσανατολισμού των συστημάτων όρασης.
- Το σύστημα προς τα κάτω όρασης ενδέχεται να μη λειτουργεί σωστά όταν το αεροσκάφος πετά κοντά σε νερό. Επομένως, το αεροσκάφος ενδέχεται να μην είναι σε θέση να αποφύγει ενεργά το νερό από κάτω κατά την προσγείωση. Συνιστάται να διατηρείτε τον έλεγχο της πτήσης ανά πάσα στιγμή, να κάνετε λογικές κρίσεις με βάση το περιβάλλον γύρω σας και να αποφεύγετε να βασίζεστε υπερβολικά στο σύστημα προς τα κάτω όρασης.
- Το σύστημα όρασης δεν μπορεί να αναγνωρίσει με ακρίβεια μεγάλες κατασκευές με σκελετούς και καλώδια, όπως γερανογέφυρες, πύργους μεταφοράς υψηλής τάσης, γραμμές μεταφοράς υψηλής τάσης, καλωδιωτές γέφυρες και κρεμαστές γέφυρες.
- Το σύστημα όρασης δεν μπορεί να λειτουργήσει σωστά κοντά σε επιφάνειες χωρίς σαφείς παραλλαγές μοτίβου ή όπου υπάρχει υπερβολικά αδύναμο ή δυνατό φως. Το σύστημα όρασης δεν μπορεί να λειτουργήσει σωστά στις εξής περιπτώσεις:
 - ♦ Πτήση κοντά σε μονόχρωμες επιφάνειες (π.χ. καθαρό μαύρο, λευκό, κόκκινο ή πράσινο).
 - ♦ Πτήση κοντά σε ιδιαίτερα ανακλαστικές επιφάνειες.
 - ♦ Πτήση κοντά σε νερό ή διαφανείς επιφάνειες.
 - ♦ Πτήση κοντά σε κινούμενες επιφάνειες ή αντικείμενα.
 - ♦ Πτήση σε περιοχή με συχνές και δραστικές αλλαγές φωτισμού.
 - ♦ Πτήση κοντά σε εξαιρετικά σκοτεινές (<1 lux) ή φωτεινές (>100.000 lux) επιφάνειες.

- Πτήση κοντά σε επιφάνειες που αντανακλούν έντονα ή απορροφούν υπέρυθρα κύματα (π.χ. καθρέφτες, γυαλί, οδικές πινακίδες και ασφαλοστρωμένα πεζοδρόμια).
- Πτήση κοντά σε επιφάνειες χωρίς σαφή μοτίβα ή υφές.
- Πτήση κοντά σε επιφάνειες με επαναλαμβανόμενα πανομοιότυπα μοτίβα ή υφές (π.χ. πλακίδια με το ίδιο σχέδιο).
- Πτήση κοντά σε εμπόδια με μικρές επιφάνειες (π.χ. κλαδιά δέντρων και καλώδια ρεύματος).
- Πτήση κοντά σε μικρά αντικείμενα που μοιάζουν με στύλους (π.χ. στύλοι κοινής ωφελείας, στύλοι φωτισμού δρόμων).
- Πτήση κοντά σε κινούμενα αντικείμενα (π.χ. πεζούς ή οχήματα).
- Διατηρείτε πάντα καθαρούς τους αισθητήρες. ΜΗΝ γρατζουνίζετε και μην παραβιάζετε τους αισθητήρες. ΜΗΝ χρησιμοποιείτε το αεροσκάφος σε περιβάλλον με σκόνη ή υγρασία.
- Οι κάμερες του συστήματος όρασης μπορεί να χρειαστεί να βαθμονομηθούν μετά από την αποθήκευση για μεγάλο χρονικό διάστημα. Θα εμφανιστεί ένα μήνυμα προτροπής στην εφαρμογή DJI Fly και η βαθμονόμηση θα πραγματοποιηθεί αυτόματα.
- ΜΗΝ πετάτε όταν βρέχει, έχει αιθαλομίχλη ή εάν η ορατότητα είναι μικρότερη από 100 μ.
- ΜΗΝ παρεμποδίζετε το σύστημα ανίχνευσης.
- ΜΗΝ απογειώνετε γρήγορα προς ένα εμπόδιο, για να αποφύγετε τον κίνδυνο το σύστημα ανίχνευσης να μην ανταποκριθεί έγκαιρα, κάτι που θα μπορούσε να οδηγήσει σε σύγκρουση.
- Ελέγχετε τα ακόλουθα κάθε φορά πριν την απογείωση:
 - Βεβαιωθείτε ότι δεν υπάρχουν αυτοκόλλητα ή άλλα εμπόδια πάνω από το γυαλί του συστήματος ανίχνευσης.
 - Χρησιμοποιήστε ένα μαλακό πανί αν υπάρχει βρωμιά, σκόνη ή νερό στο γυαλί του συστήματος ανίχνευσης. ΜΗΝ χρησιμοποιείτε προϊόν καθαρισμού που περιέχει αλκοόλ.
 - Επικοινωνήστε με το Τμήμα υποστήριξης της DJI εάν υπάρχει ζημιά στους φακούς του συστήματος ανίχνευσης.
- Το αεροσκάφος μπορεί να πετάξει οποιαδήποτε στιγμή της ημέρας ή της νύχτας. Ωστόσο, το σύστημα όρασης δεν είναι διαθέσιμο όταν το αεροσκάφος πετάει τη νύχτα. Πετάτε με προσοχή.

- Το LiDAR με κατεύθυνση προς τα εμπρός δεν μπορεί να ανιχνεύσει εμπόδια με ανακλαστικότητα μικρότερη από 10 % ή ανακλαστικά αντικείμενα, όπως το γυαλί.
- Το LiDAR με κατεύθυνση προς τα εμπρός δεν μπορεί να λειτουργήσει σωστά σε περιβάλλοντα με πολύ έντονο φωτισμό (>40.000 lux).

5.5 Προηγμένα συστήματα υποβοήθησης πιλότου

Η λειτουργία «Προηγμένα συστήματα υποβοήθησης πιλότου» (APAS) είναι διαθέσιμη στην κανονική λειτουργία και στην κινηματογραφική λειτουργία. Όταν είναι ενεργοποιημένη η λειτουργία APAS, το αεροσκάφος θα συνεχίσει να ανταποκρίνεται στις εντολές σας και να σχεδιάζει τη διαδρομή του σύμφωνα με τις εισόδους του μοχλού ελέγχου και το περιβάλλον πτήσης. Η λειτουργία APAS διευκολύνει την αποφυγή εμποδίων, την ομαλότερη λήψη εικόνων και την καλύτερη εμπειρία πτήσης.

Όταν η λειτουργία APAS είναι ενεργοποιημένη, το αεροσκάφος μπορεί να σταματήσει πατώντας το κουμπί παύσης πτήσης στο τηλεχειριστήριο. Το αεροσκάφος φρενάρει και αιωρείται για τρία δευτερόλεπτα και περιμένει περαιτέρω εντολές από τον χειριστή.

Για να ενεργοποιήσετε τη λειτουργία APAS, ανοίξτε το DJI Fly, μεταβείτε στο * * * > **Ασφάλεια** > **Χειροκίνητη αποφυγή εμποδίων** και επιλέξτε **Παράκαμψη**. Ορίστε τις **Επιλογές παράκαμψης** σε **Κανονική** ή **Nifty**. Στη λειτουργία **Nifty**, το αεροσκάφος μπορεί να πετάξει πιο γρήγορα, πιο ομαλά και πιο κοντά στα εμπόδια, εξασφαλίζοντας καλύτερες λήψεις, ενώ παράλληλα παρακάμπτει τα εμπόδια. Ωστόσο, ο κίνδυνος σύγκρουσης με εμπόδια θα αυξηθεί. Πετάτε με προσοχή.

Η λειτουργία **Nifty** δεν μπορεί να λειτουργήσει κανονικά στις ακόλουθες περιπτώσεις:

- Όταν ο προσανατολισμός του αεροσκάφους αλλάζει γρήγορα πετώντας κοντά σε εμπόδια.
- Όταν πετάτε μέσα από στενά εμπόδια, όπως στέγαστρα ή θάμνους, με υψηλή ταχύτητα.
- Όταν πετάτε κοντά σε εμπόδια που είναι πολύ μικρά για να εντοπιστούν.
- Όταν πετάτε με το προστατευτικό έλικα.

Ειδοποίηση

- ⚠ • Βεβαιωθείτε ότι χρησιμοποιείτε το APAS όταν το σύστημα όρασης είναι διαθέσιμο. Βεβαιωθείτε ότι δεν υπάρχουν άνθρωποι, ζώα, αντικείμενα με μικρή επιφάνεια (π.χ. κλαδιά δέντρων) ή διαφανή αντικείμενα (π.χ. γυαλί ή νερό) κατά μήκος της επιθυμητής διαδρομής πτήσης.

- Βεβαιωθείτε ότι χρησιμοποιείτε το APAS όταν το σύστημα της προς τα κάτω όρασης είναι διαθέσιμο ή το σήμα GNSS είναι ισχυρό. Το APAS ενδέχεται να μην λειτουργεί σωστά όταν το αεροσκάφος πετάει πάνω από νερό ή χιονισμένες περιοχές.
- Να είστε ιδιαίτερα προσεκτικοί όταν πετάτε σε εξαιρετικά σκοτεινό (<5 lux) ή φωτεινό (>100.000 lux) περιβάλλον.
- Δώστε προσοχή στην εφαρμογή DJI Fly και βεβαιωθείτε ότι το APAS λειτουργεί κανονικά.
- Το APAS ενδέχεται να μην λειτουργεί σωστά όταν το αεροσκάφος πετάει κοντά στα όρια πτήσης ή σε ζώνη GEO.
- Όταν ο φωτισμός δεν είναι επαρκής και το σύστημα όρασης δεν είναι εν μέρει διαθέσιμο, το αεροσκάφος μεταβαίνει από τη λειτουργία παράκαμψης εμποδίων σε λειτουργία φρεναρίσματος και αιώρησης. Πρέπει να τοποθετήσετε τον μοχλό ελέγχου στο κέντρο και έπειτα να συνεχίσετε να ελέγχετε το αεροσκάφος.

Προστασία προσγείωσης

Εάν η Ενέργεια αποφυγής εμποδίων έχει οριστεί σε **Παράκαμψη** ή **Φρενάρισμα**, η προστασία προσγείωσης θα ενεργοποιηθεί όταν πιέσετε το μοχλό γκαζιού προς τα κάτω για να προσγειώσετε το αεροσκάφος. Η προστασία προσγείωσης ενεργοποιείται μόλις το αεροσκάφος αρχίσει την προσγείωση.

- Εάν το έδαφος κριθεί κατάλληλο για προσγείωση, το αεροσκάφος θα προσγειωθεί άμεσα.
- Εάν το έδαφος κριθεί ακατάλληλο για προσγείωση, το αεροσκάφος θα αιωρείται όταν κατέβει κάτω από ένα συγκεκριμένο ύψος πάνω από το έδαφος. Πιέστε προς τα κάτω τον μοχλό γκαζιού για τουλάχιστον πέντε δευτερόλεπτα· το αεροσκάφος θα προσγειωθεί χωρίς αποφυγή εμποδίων.

5.6 Σύστημα υποβοήθησης όρασης

Προς διευκόλυνση των χρηστών στην πλοήγηση και την παρατήρηση εμποδίων κατά την πτήση, η προβολή υποβοήθησης όρασης εναλλάσσεται αυτόματα στις αντίστοιχες ροές των αισθητήρων όρασης με βάση την κατεύθυνση πτήσης.

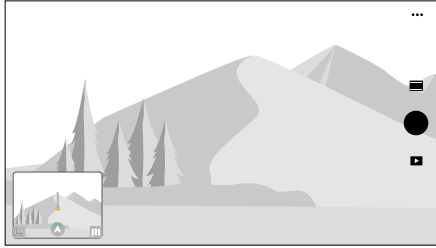

Σύρετε το δάχτυλό σας προς τα αριστερά στον δείκτη θέσης, προς τα δεξιά στον μίνι χάρτη ή πατήστε το εικονίδιο στην κάτω δεξιά γωνία του δείκτη θέσης για να μεταβείτε στην προβολή βοήθειας όρασης. Πατήστε το κέντρο της οθόνης για να μεγιστοποιήσετε την προβολή βοήθησης όρασης.

- ⚠ • Όταν χρησιμοποιείτε βοήθεια όρασης, η ποιότητα της μετάδοσης βίντεο ενδέχεται να είναι πιο χαμηλή λόγω των περιορισμών του εύρους ζώνης μετάδοσης, των επιδόσεων του κινητού τηλεφώνου ή της ανάλυσης μετάδοσης βίντεο της οθόνης στο τηλεχειριστήριο.
- Είναι φυσιολογικό να εμφανίζονται εξαρτήματα του αεροσκάφους στην προβολή βοήθειας όρασης.
- Η βοήθεια όρασης πρέπει να χρησιμοποιείται μόνο για αναφορά. Γυάλινοι τοίχοι και μικρά αντικείμενα όπως κλαδιά δέντρων, ηλεκτρικά καλώδια και σπάγκοι χαρταετού δεν μπορούν να εμφανιστούν με ακρίβεια.
- Το σύστημα υποβοήθησης όρασης δεν είναι διαθέσιμο όταν το αεροσκάφος δεν έχει απογειωθεί ή όταν το σήμα μετάδοσης βίντεο είναι ασθενές.

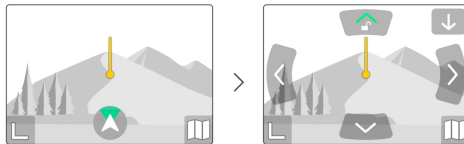

1. Πατήστε το εικονίδιο κατεύθυνσης προβολής .
2. Πατήστε το βέλος για εναλλαγή μεταξύ των διαφορετικών κατευθύνσεων της προβολής βοήθησης όρασης. Πατήστε ξανά την κατεύθυνση για να την κλειδώσετε.

Η κατεύθυνση της γραμμής υποδεικνύει την τρέχουσα κατεύθυνση ταχύτητας του αεροσκάφους και το μήκος της γραμμής υποδεικνύει την ταχύτητα του αεροσκάφους.

- ⚠ • Όταν η κατεύθυνση δεν είναι κλειδωμένη σε μια συγκεκριμένη κατεύθυνση, η προβολή βοήθειας όρασης αλλάζει αυτόματα στην τρέχουσα κατεύθυνση πτήσης. Πατήστε οποιοδήποτε άλλο βέλος κατεύθυνσης για να αλλάξετε την κατεύθυνση της προβολής βοήθειας πριν επιστρέψετε στην προβολή της τρέχουσας κατεύθυνσης πτήσης.

Προειδοποίηση σύγκρουσης

Όταν ανιχνευτεί εμπόδιο στην τρέχουσα κατεύθυνση προβολής, η προβολή του συστήματος υποβοήθησης όρασης εμφανίζει μια προειδοποίηση σύγκρουσης. Το χρώμα της προειδοποίησης καθορίζεται από την απόσταση μεταξύ του εμποδίου και του αεροσκάφους. Το κίτρινο και το κόκκινο χρώμα υποδεικνύουν τη σχετική απόσταση που κυμαίνεται από μακριά προς κοντά.

- 💡 • Το FOV της βοήθειας όρασης προς όλες τις κατευθύνσεις είναι περιορισμένο. Είναι φυσιολογικό να μη βλέπετε εμπόδια στο οπτικό πεδίο κατά τη διάρκεια μιας προειδοποίησης σύγκρουσης.
- Η προειδοποίηση σύγκρουσης δεν ελέγχεται από το διακόπτη **Εμφάνιση χάρτη ραντάρ** και παραμένει ορατή ακόμη και όταν ο χάρτης ραντάρ είναι απενεργοποιημένος.
- Η προειδοποίηση σύγκρουσης εμφανίζεται μόνο όταν η προβολή βοήθειας όρασης εμφανίζεται στο μικρό παράθυρο.

5.7 Έλικες

Τοποθέτηση/αποσύνδεση ελίκων

Τοποθετήστε τους έλικες με σήμανση στα μοτέρ του επισημασμένου βραχίονα και τους έλικες χωρίς σήμανση στα μοτέρ του βραχίονα χωρίς επισήμανση. Χρησιμοποιήστε το κατασβίδι από τη συσκευασία του αεροσκάφους για να τοποθετήσετε και να αφαιρέσετε τους έλικες. Βεβαιωθείτε ότι οι βίδες είναι καλά σφιγμένες κατά την τοποθέτηση των ελίκων.

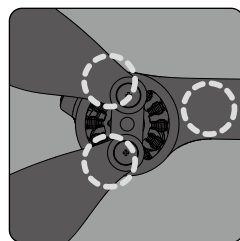
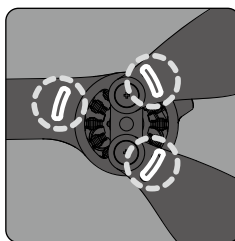
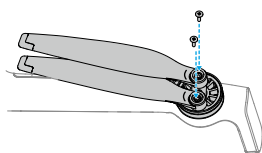

Με σήμανση

Χωρίς σήμανση

Σημείωση

- ⚠ • Τα πτερύγια έλικα είναι αιχμηρά. Χειριστείτε τους με προσοχή για να αποφύγετε τραυματισμούς ή παραμόρφωση των ελίκων.
 - Βεβαιωθείτε ότι οι έλικες και τα μοτέρ έχουν εγκατασταθεί με ασφάλεια πριν από κάθε πτήση.
 - Χρησιμοποιείτε μόνο γνήσιους έλικες της DJI. ΜΗΝ συνδυάζετε διαφορετικούς τύπους έλικα.
 - Οι έλικες είναι αναλώσιμα εξαρτήματα. Αγοράστε επιπλέον έλικες, εάν είναι απαραίτητο.
 - Βεβαιωθείτε ότι όλοι οι έλικες είναι σε καλή κατάσταση πριν από κάθε πτήση. ΜΗΝ χρησιμοποιείτε έλικες που είναι παλιοί, που έχουν ραγίσει ή σπάσει. Καθαρίστε τους έλικες με ένα μαλακό, στεγνό πανί, εάν έχουν συσσωρευτεί ακαθαρσίες.
 - Για την αποφυγή τραυματισμών, παραμείνετε μακριά από περιστρεφόμενους έλικες ή τα μοτέρ.
 - Για να αποφύγετε την καταστροφή των ελίκων, τοποθετήστε το αεροσκάφος σωστά κατά τη μεταφορά ή την αποθήκευση. ΜΗΝ πιέζετε και μην κάμπτετε τους έλικες. Εάν οι έλικες υποστούν ζημιά, ενδέχεται να επηρεαστεί η απόδοση της πτήσης.
 - Βεβαιωθείτε ότι τα μοτέρ έχουν στερεωθεί με ασφάλεια και περιστρέφονται ομαλά. Εάν το μοτέρ υπερφορτωθεί ή σβήσει κατά την πτήση, προσγειωθείτε άμεσα.
 - ΜΗΝ επιχειρήσετε να τροποποιήσετε τη δομή των μοτέρ.
 - ΜΗΝ αγγίζετε και μην αφήνετε τα χέρια ή μέρη του σώματός σας να έρθουν σε επαφή με τα μοτέρ μετά την πτήση, καθώς μπορεί να είναι καυτά.
 - ΜΗΝ μπλοκάρετε καμία από τις οπές εξαερισμού στα μοτέρ ή στο σώμα του αεροσκάφους.
 - Βεβαιωθείτε ότι οι ήχοι ESC ακούγονται κανονικά όταν ενεργοποιούνται.
-

5.8 Έξυπνη μπαταρία πτήσης

Ειδοποίηση

-  Διαβάστε και ακολουθήστε αυστηρά τις οδηγίες στο παρόν εγχειρίδιο, στις «Οδηγίες ασφαλείας» και στα αυτοκόλλητα της μπαταρίας πριν χρησιμοποιήσετε την μπαταρία. Αναλαμβάνετε την πλήρη ευθύνη για όλες τις λειτουργίες και τη χρήση.
- ΜΗΝ φορτίζετε μια Έξυπνη μπαταρία πτήσης αμέσως μετά την πτήση, καθώς μπορεί να είναι πολύ ζεστή. Περιμένετε να κρυώσει η μπαταρία στην κανονική θερμοκρασία λειτουργίας πριν την φορτίσετε ξανά.
 - Για αποφυγή πρόκλησης ζημιάς, η μπαταρία φορτίζεται μόνο όταν η θερμοκρασία της μπαταρίας είναι μεταξύ 5° και 40° C (41° έως 104° F). Η ιδανική θερμοκρασία φόρτισης είναι από 22° έως 28° C (71,6° έως 82,4° F). Η φόρτιση στο ιδανικό εύρος θερμοκρασιών μπορεί να παρατείνει τη διάρκεια ζωής της μπαταρίας. Η φόρτιση διακόπτεται αυτόματα εάν η θερμοκρασία των στοιχείων της μπαταρίας υπερβεί τους 55° C (131° F) κατά τη διάρκεια της φόρτισης.
 - Ειδοποίηση χαμηλής θερμοκρασίας:
 - Οι μπαταρίες δεν μπορούν να χρησιμοποιηθούν σε περιβάλλοντα με εξαιρετικά χαμηλή θερμοκρασία κάτω των -10° C (14° F).
 - Η χωρητικότητα της μπαταρίας μειώνεται σημαντικά κατά την πτήση σε χαμηλές θερμοκρασίες μεταξύ -10° έως 5° C (14° έως 41° F). Φροντίστε να φορτίσετε πλήρως την μπαταρία πριν από την απογείωση. Αιωρήστε το αεροσκάφος στη θέση του για λίγο για να ζεσταθεί η μπαταρία μετά την απογείωση.
 - Συνιστάται η προθέρμανση της μπαταρίας σε θερμοκρασία τουλάχιστον 10° C (50° F) πριν από την απογείωση όταν πετάτε σε περιβάλλον με χαμηλή θερμοκρασία. Η ιδανική θερμοκρασία για την προθέρμανση της μπαταρίας είναι πάνω από 20° C (68° F).
 - Η μειωμένη χωρητικότητα της μπαταρίας σε περιβάλλοντα με χαμηλή θερμοκρασία μειώνει την απόδοση αντίστασης του αεροσκάφους στην ταχύτητα του ανέμου. Πετάτε με προσοχή.
 - Δίνετε ιδιαίτερη προσοχή όταν πετάτε σε μεγάλο ύψος με χαμηλή θερμοκρασία.
 - Μια πλήρως φορτισμένη μπαταρία θα εκφορτιστεί αυτόματα όταν παραμείνει αδρανής για κάποιο χρονικό διάστημα. Σημειώστε ότι είναι φυσιολογικό η μπαταρία να εκπέμπει θερμότητα κατά τη διαδικασία εκφόρτισης.
 - Φορτίζετε πλήρως την μπαταρία τουλάχιστον μία φορά κάθε τρεις μήνες για να διατηρήσετε την καλή κατάσταση της μπαταρίας. Εάν η μπαταρία δεν χρησιμοποιηθεί για μεγάλο χρονικό διάστημα, ενδέχεται να επηρεαστεί η απόδοση

της μπαταρίας ή ακόμη και να προκληθεί μόνιμη βλάβη. Εάν η μπαταρία δεν έχει φορτιστεί ή εκφορτιστεί για τρεις μήνες ή περισσότερο, η μπαταρία δεν θα καλύπτεται πλέον από την εγγύηση.

6. Για λόγους ασφαλείας, διατηρείτε τις μπαταρίες σε χαμηλή στάθμη ισχύος κατά τη μεταφορά. Συνιστάται η εκφόρτιση των μπαταριών στο 30% ή χαμηλότερη τιμή πριν τη μεταφορά.

Τοποθέτηση/Αφαίρεση της μπαταρίας

Εγκατάσταση

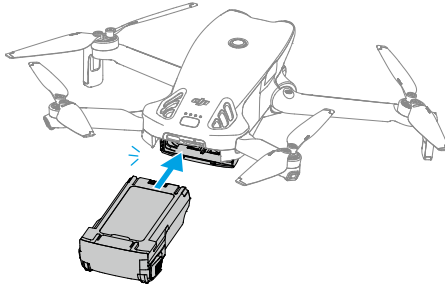

Αφαίρεση

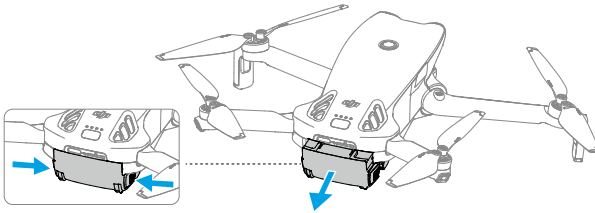

- ΜΗΝ εισάγετε και μην αφαιρείτε την μπαταρία ενώ το αεροσκάφος είναι ενεργοποιημένο.
- Βεβαιωθείτε ότι η μπαταρία έχει τοποθετηθεί καλά με το χαρακτηριστικό "κλικ". ΜΗΝ ενεργοποιείτε το αεροσκάφος όταν η μπαταρία δεν είναι καλά τοποθετημένη, καθώς αυτό μπορεί να προκαλέσει κακή επαφή μεταξύ της μπαταρίας και του αεροσκάφους και να προκαλέσει κινδύνους.

Χρήση μπαταρίας

Έλεγχος της στάθμης μπαταρίας

Πατήστε μία φορά το κουμπί για να ελέγξετε τη στάθμη της μπαταρίας.

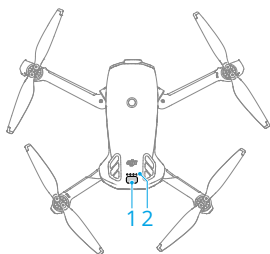

1. Κουμπί ενεργοποίησης
2. Λυχνίες LED στάθμης μπαταρίας

Οι λυχνίες LED στάθμης φόρτισης μπαταρίας εμφανίζουν το επίπεδο ισχύος της μπαταρίας κατά τη φόρτιση και την εκφόρτιση. Οι καταστάσεις των λυχνιών LED ορίζονται παρακάτω:

- Η λυχνία LED είναι αναμμένη
- ☀ Η λυχνία LED αναβοσβήνει
- Η λυχνία LED είναι σβηστή

Μοτίβα που αναβοσβήνουν	Στάθμη μπαταρίας
● ● ● ●	88 - 100%
● ● ● ☀	76 - 87%
● ● ● ○	63 - 75%
● ● ☀ ○	51 - 62%
● ● ○ ○	38 - 50%
● ☀ ○ ○	26 - 37%
● ○ ○ ○	13 - 25%
☀ ○ ○ ○	0 - 12%

Ενεργοποίηση/Απενεργοποίηση

Πατήστε, και έπειτα πατήστε παρατεταμένα το κουμπί ενεργοποίησης για να ενεργοποιήσετε ή να απενεργοποιήσετε το αεροσκάφος. Οι λυχνίες LED στάθμης φόρτισης της μπαταρίας εμφανίζουν την στάθμη της μπαταρίας όταν το αεροσκάφος

έχει ενεργοποιηθεί. Οι λυχνίες LED στάθμης μπαταρίας σβήνουν όταν το αεροσκάφος είναι απενεργοποιημένο.

Εάν οι δύο λυχνίες LED που φαίνονται στην παρακάτω εικόνα αναβοσβήνουν ταυτόχρονα, αυτό σημαίνει ότι η μπαταρία δεν λειτουργεί σωστά. Αφαιρέστε την μπαταρία από το αεροσκάφος, τοποθετήστε την ξανά και βεβαιωθείτε ότι έχει τοποθετηθεί με ασφάλεια.

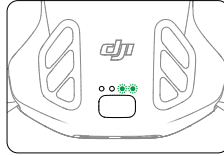

Φόρτιση της μπαταρίας

Φορτίστε πλήρως την μπαταρία πριν από κάθε χρήση. Συνιστάται να χρησιμοποιείτε τις συσκευές φόρτισης που παρέχονται από την DJI ή άλλους φορτιστές που υποστηρίζουν το πρωτόκολλο ταχείας φόρτισης USB PD.

Χρήση φορτιστή

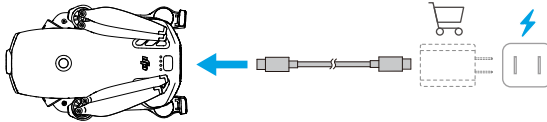

⚠ • Η μπαταρία δεν μπορεί να φορτιστεί εάν το αεροσκάφος είναι ενεργοποιημένο.

Ο παρακάτω πίνακας δείχνει την στάθμη της μπαταρίας κατά τη φόρτιση.

Μοτίβα που αναβοσβήνουν	Στάθμη μπαταρίας
	0-50%
	51-75%
	76-99%
	100%

💡 • Η συχνότητα αναβοσβήσιματος των λυχνιών LED στάθμης μπαταρίας διαφέρει ανάλογα με τον φορτιστή USB που χρησιμοποιείται. Εάν η ταχύτητα φόρτισης

είναι γρήγορη, οι λυχνίες LED της στάθμης μπαταρίας θα αναβοσβήνουν γρήγορα.

- Τέσσερις λυχνίες LED που αναβοσβήνουν ταυτόχρονα υποδεικνύουν ότι η μπαταρία έχει βλάβη.
-

Χρήση του κόμβου φόρτισης



Σας συνιστούμε να κάνετε κλικ στον παρακάτω σύνδεσμο ή να σαρώσετε τον κωδικό QR για να παρακολουθήσετε το εκπαιδευτικό βίντεο.



<https://www.dji.com/lito-x1/video>

-
- ⚠ • Η θερμοκρασία του περιβάλλοντος επηρεάζει την ταχύτητα φόρτισης. Η φόρτιση είναι ταχύτερη σε καλά αεριζόμενο περιβάλλον στους 25° C (77° F).
 - Ο κόμβος φόρτισης είναι συμβατός μόνο με συγκεκριμένο μοντέλο της έξυπνης μπαταρίας πτήσης. ΜΗΝ χρησιμοποιείτε τον κόμβο φόρτισης με άλλα μοντέλα μπαταριών.
 - Τοποθετήστε τον κόμβο φόρτισης σε επίπεδη και σταθερή επιφάνεια όταν χρησιμοποιείται. Βεβαιωθείτε ότι η συσκευή είναι σωστά μονωμένη για την αποφυγή κινδύνων πυρκαγιάς.
 - ΜΗΝ επιχειρείτε να αγγίξετε τους μεταλλικούς ακροδέκτες των θυρών της μπαταρίας.
 - Καθαρίστε τους μεταλλικούς ακροδέκτες με ένα καθαρό, στεγνό πανί εάν έχουν συσσωρευτεί ακαθαρσίες.
-

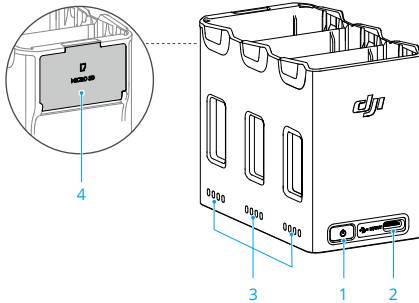

1. Κουμπί λειτουργίας
2. Σύνδεση USB-C
3. Λυχνίες LED κατάστασης
4. Υποδοχή αποθήκευσης κάρτας microSD (με κάλυμμα)

Πώς να φορτίσετε

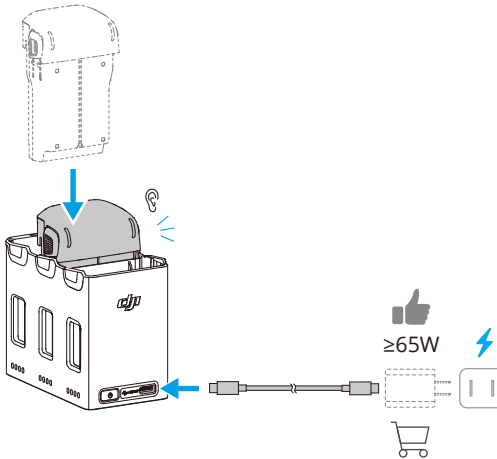

Όταν χρησιμοποιείτε φορτιστές διαφορετικών εξόδων ισχύος, η ακολουθία φόρτισης θα διαφέρει.

Ισχύς φορτιστή	Ακολουθία φόρτισης
<45 W	Από την υψηλότερη προς τη χαμηλότερη στάθμη μπαταρίας.
≥45 W	Φορτίζει τρεις μπαταρίες ταυτόχρονα ^[1]: Φορτίζει την μπαταρία με τη χαμηλότερη στάθμη φόρτισης ώστε να προσεγγίσει τη δεύτερη πιο φορτισμένη· στη συνέχεια τις φορτίζει ώστε να προσεγγίσουν την πιο φορτισμένη και, τέλος, φορτίζει και τις τρεις μπαταρίες ταυτόχρονα.

[1] Συνθήκες παράλληλης φόρτισης:

- Όλες οι μπαταρίες είναι του ίδιου μοντέλου.
- Ο φορτιστής υποστηρίζει το πρότυπο USB Power Delivery (PD).

Συσσώρευση ισχύος

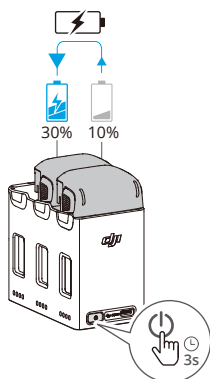

1. Τοποθετήστε τις έξυπνες μπαταρίες πτήσης στον κόμβο φόρτισης, πατήστε και κρατήστε πατημένο το κουμπί λειτουργίας για να μεταφέρετε την ισχύ από τις μπαταρίες με χαμηλότερη στάθμη στη μπαταρία με την υψηλότερη στάθμη. Οι λυχνίες LED κατάστασης για τις μπαταρίες με χαμηλότερη στάθμη θα εμφανίζουν την τρέχουσα στάθμη, και οι λυχνίες LED κατάστασης για την μπαταρία με την υψηλή στάθμη θα αναβοσβήνουν διαδοχικά.
2. Για να σταματήσετε τη συσσώρευση ενέργειας, πατήστε και κρατήστε πατημένο ξανά το κουμπί λειτουργίας. Αφού διακόψετε τη συσσώρευση ισχύος, πατήστε το κουμπί λειτουργίας, για να ελέγξετε τη στάθμη των μπαταριών.



- Η συσσώρευση ισχύος σταματά αυτόματα στις εξής περιπτώσεις:
 - Η μπαταρία υποδοχής είναι πλήρως φορτισμένη ή η ισχύς της μπαταρίας εξόδου είναι χαμηλότερη του 5%.
 - Ένας φορτιστής ή εξωτερική συσκευή είναι συνδεδεμένη στον κόμβο φόρτισης κατά τη διάρκεια της συσσώρευσης ενέργειας.
 - Η συσσώρευση ισχύος διακόπτεται για περισσότερο από 15 λεπτά λόγω μη φυσιολογικής θερμοκρασίας της μπαταρίας.
 - Μετά τη συσσώρευση ισχύος, φορτίστε την μπαταρία με τη χαμηλότερη στάθμη το συντομότερο δυνατό, για να αποφύγετε την εκφόρτιση.
-

Περιγραφές λυχνιών LED κατάστασης





Κάθε θύρα μπαταρίας του κόμβου φόρτισης διαθέτει την αντίστοιχη διάταξη LED κατάστασης, η οποία μπορεί να υποδεικνύει την κατάσταση φόρτισης, τη στάθμη της μπαταρίας και την ανώμαλη κατάσταση. Το LED κατάστασης για τη στάθμη της μπαταρίας και τη μη φυσιολογική κατάσταση της μπαταρίας είναι το ίδιο με αυτό του αεροσκάφους.

Κατάσταση φόρτισης

Μοτίβα που αναβοσβήνουν	Περιγραφές
Οι λυχνίες LED κατάστασης σε μια διάταξη αναβοσβήνουν γρήγορα διαδοχικά	Η μπαταρία στην αντίστοιχη θύρα μπαταρίας φορτίζεται με φορτιστή USB PD.
Οι λυχνίες LED κατάστασης σε μια διάταξη αναβοσβήνουν αργά διαδοχικά	Η μπαταρία στην αντίστοιχη θύρα μπαταρίας φορτίζεται με χρήση κανονικού φορτιστή.
Οι λυχνίες LED κατάστασης σε μια συστοιχία είναι σταθερές	Η μπαταρία στην αντίστοιχη θύρα μπαταρίας είναι πλήρως φορτισμένη.
Όλες οι λυχνίες LED κατάστασης αναβοσβήνουν διαδοχικά	Δεν έχει τοποθετηθεί μπαταρία.

Μηχανισμοί προστασίας μπαταρίας

Οι λυχνίες LED στάθμης μπαταρίας μπορούν να εμφανίζουν ειδοποιήσεις προστασίας της μπαταρίας που ενεργοποιούνται από μη φυσιολογικές συνθήκες φόρτισης.

Λυχνίες LED	Μοτίβο αναβοσβήσιματος	Κατάσταση
	Το LED2 αναβοσβήνει δύο φορές ανά δευτερόλεπτο	Ανιχνεύθηκε υπερβολική ένταση ρεύματος
	Το LED2 αναβοσβήνει τρεις φορές ανά δευτερόλεπτο	Ανιχνεύθηκε βραχυκύκλωμα
	Το LED3 αναβοσβήνει δύο φορές ανά δευτερόλεπτο	Ανιχνεύθηκε υπερφόρτιση
	Το LED3 αναβοσβήνει τρεις φορές ανά δευτερόλεπτο	Ανιχνεύθηκε φορτιστής υπέρτασης
	Το LED4 αναβοσβήνει δύο φορές ανά δευτερόλεπτο	Η θερμοκρασία φόρτισης είναι πολύ χαμηλή

Λυχνίες LED	Μοτίβο αναβοσβήματος	Κατάσταση
	Το LED4 αναβοσβήνει τρεις φορές ανά δευτερόλεπτο	Η θερμοκρασία φόρτισης είναι πολύ υψηλή

Εάν ενεργοποιηθεί οποιοσδήποτε από τους μηχανισμούς προστασίας της μπαταρίας, αποσυνδέστε το φορτιστή από την πρίζα και συνδέστε τον ξανά για να συνεχίσετε τη φόρτιση. Εάν η θερμοκρασία φόρτισης δεν είναι φυσιολογική, περιμένετε να επανέλθει σε κανονικό επίπεδο. Η μπαταρία θα συνεχίσει αυτόματα τη φόρτιση χωρίς να χρειάζεται να αποσυνδέσετε και να συνδέσετε ξανά τον φορτιστή.

5.9 Αναρτήρας και κάμερα

Ειδοποίηση για τον αναρτήρα

-  • Βεβαιωθείτε ότι δεν υπάρχουν αυτοκόλλητα ή αντικείμενα στον αναρτήρα πριν απογειωθείτε. ΜΗΝ πατάτε και μην χτυπάτε τον αναρτήρα μετά την ενεργοποίηση του αεροσκάφους. Ξεκινήστε το αεροσκάφος από ανοιχτό και επίπεδο έδαφος για να προστατεύσετε τον αναρτήρα.
- Αφαιρέστε το προστατευτικό αναρτήρα πριν ενεργοποιήσετε το αεροσκάφος. Τοποθετήστε το προστατευτικό αναρτήρα όταν το αεροσκάφος δεν χρησιμοποιείται.
- Τα στοιχεία ακριβείας του αναρτήρα μπορεί να υποστούν ζημιά από σύγκρουση ή πρόσκρουση, γεγονός που μπορεί να προκαλέσει μη φυσιολογική λειτουργία του αναρτήρα.
- Προσέξτε να μην μπει σκόνη ή άμμος στον αναρτήρα, ειδικά στα μοτέρ του αναρτήρα.
- Το μοτέρ του αναρτήρα μπορεί να μεταβεί σε λειτουργία προστασίας εάν ο αναρτήρας εμποδίζεται από άλλα αντικείμενα όταν το αεροσκάφος τοποθετείται σε ανώμαλο έδαφος ή σε γρασίδι ή εάν ο αναρτήρας δέχεται υπερβολική εξωτερική δύναμη, όπως κατά τη διάρκεια σύγκρουσης. Περιμένετε να επανέλθει ο αναρτήρας στην κανονική του λειτουργία ή κάντε επανεκκίνηση της συσκευής.
- ΜΗΝ ασκείτε εξωτερική δύναμη στον αναρτήρα μετά την ενεργοποίηση του αεροσκάφους.
- ΜΗΝ προσθέτετε επιπλέον ωφέλιμο φορτίο εκτός από τα επίσημα αξεσουάρ στον αναρτήρα, καθώς αυτό μπορεί να προκαλέσει μη φυσιολογική λειτουργία του αναρτήρα ή ακόμη και μόνιμη βλάβη του μοτέρ.

- Η πτήση σε πυκνή ομίχλη ή σύννεφα μπορεί να συγκεντρώσει υγρασία στον αναρτήρα, και να καταλήξει σε προσωρινή βλάβη. Ο αναρτήρας θα ανακτήσει την πλήρη λειτουργικότητά του μόλις στεγνώσει.
- Εάν πνέουν ισχυροί άνεμοι, ο αναρτήρας μπορεί να δονείται κατά την εγγραφή.
- Μετά την ενεργοποίηση, εάν το αεροσκάφος δεν παραμένει σε επίπεδη θέση για μεγάλο χρονικό διάστημα ή εάν κουνιέται σημαντικά, ο αναρτήρας μπορεί να σταματήσει να λειτουργεί και να εισέλθει σε λειτουργία προστασίας. Σε αυτή την περίπτωση, φέρτε το αεροσκάφος σε επίπεδη θέση και περιμένετε να επιστρέψει στην κανονική λειτουργία.
- ΜΗΝ χρησιμοποιείτε το αεροσκάφος σε βροχερό ή χιονισμένο καιρό. Εάν συναντήσετε βροχή ή χιόνι κατά την πτήση, προσγειώστε το αεροσκάφος αμέσως και καθαρίστε την επιφάνεια του αναρτήρα και το μοτέρ του αναρτήρα άμεσα.
- Εάν η γωνία κλίσης του αναρτήρα είναι μεγάλη:
 - ♦ Όταν το αεροσκάφος γέρνει προς τα εμπρός λόγω επιτάχυνσης ή επιβράδυνσης προς τα εμπρός, ο αναρτήρας θα εισέλθει σε λειτουργία προστασίας ορίων και θα ρυθμίσει αυτόματα τη γωνία προς τα κάτω.
 - ♦ Όταν το αεροσκάφος κυλάει πλάγια λόγω πλευρικής επιτάχυνσης ή επιβράδυνσης, ο άξονας εκτροπής του αναρτήρα ενδέχεται να φτάσει στο όριο κίνησης.
 - ♦ Το αεροσκάφος θα περιορίσει την ταχύτητά του για να διατηρήσει τη σταθεροποίηση εικόνας. Σε συνθήκες ισχυρού ανέμου, η ταχύτητα πτήσης θα περιοριστεί περαιτέρω. Με την κατάλληλη μείωση της γωνίας κλίσης μπορεί να επιτευχθεί υψηλότερη ταχύτητα πτήσης.
 - ♦ Το σώμα του αεροσκάφους ενδέχεται να εμφανιστεί στην άκρη της ζωντανής προβολής.

Γωνία αναρτήρα

Χρησιμοποιήστε το καντράν του αναρτήρα στο τηλεχειριστήριο, για να ελέγξετε την κλίση του αναρτήρα. Εναλλακτικά, μπορείτε να το κάνετε μέσω της προβολής κάμερας στο DJI Fly. Πατήστε παρατεταμένα την οθόνη μέχρι να εμφανιστεί η μπάρα ρύθμισης του αναρτήρα. Σύρετε τη μπάρα για να ελέγξετε τη γωνία του αναρτήρα.

Τρόποι λειτουργίας του αναρτήρα

Υπάρχουν δύο τρόποι λειτουργίας του αναρτήρα. Μπορείτε να κάνετε εναλλαγή μεταξύ των διαφορετικών τρόπων λειτουργίας στην ενότητα ***** > Έλεγχος**.

Λειτουργία ακολούθησης: Η γωνία του αναρτήρα παραμένει σταθερή σε σχέση με το οριζόντιο επίπεδο. Αυτή η λειτουργία είναι κατάλληλη για τη λήψη σταθερών εικόνων.

Λειτουργία FPV: Όταν το αεροσκάφος πετάει προς τα εμπρός, ο αναρτήρας περιστρέφεται σε συνδυασμό με την κίνηση του αεροσκάφους για να προσφέρει μια εμπειρία πρώτου προσώπου στην πτήση.

Ειδοποίηση για την κάμερα

- ⚠ • ΜΗΝ εκθέτετε το φακό της φωτογραφικής μηχανής σε περιβάλλον με ακτίνες λέιζερ, όπως σόου με λέιζερ, και μην στρέψετε την κάμερα σε πηγές έντονου φωτός για μεγάλο χρονικό διάστημα, όπως για παράδειγμα στον ήλιο σε μια ημέρα με καθαρό ουρανό, για να αποφύγετε την πρόκληση ζημιάς στον αισθητήρα.
- Βεβαιωθείτε ότι η θερμοκρασία και η υγρασία είναι κατάλληλες για την κάμερα κατά τη χρήση και την αποθήκευση.
- Χρησιμοποιήστε ένα καθαριστικό φακού για να καθαρίσετε το φακό για να αποφύγετε ζημιές ή κακή ποιότητα εικόνας.
- ΜΗΝ παρεμποδίζετε τις οπές εξαερισμού στην κάμερα, καθώς η θερμότητα που δημιουργείται μπορεί να προκαλέσει ζημιά στη συσκευή ή τραυματισμό.
- Οι κάμερες ενδέχεται να μην εστιάζουν σωστά στις παρακάτω περιπτώσεις:
 - ♦ Λήψη φωτογραφιών και βίντεο σκοτεινών αντικειμένων που βρίσκονται μακριά.
 - ♦ Η λήψη φωτογραφιών και βίντεο με επαναλαμβανόμενα πανομοιότυπα μοτίβα και υφές ή αντικειμένων χωρίς σαφή μοτίβα και υφές.
 - ♦ Η λήψη φωτογραφιών και βίντεο λαμπερών ή ανακλαστικών αντικειμένων (όπως φώτα δρόμου και τζάμια).
 - ♦ Λήψη φωτογραφιών και βίντεο από αντικείμενα που αναβοσβήνουν.
 - ♦ Λήψη φωτογραφιών και βίντεο από αντικείμενα που κινούνται γρήγορα.
 - ♦ Όταν το αεροσκάφος/ο αναρτήρας κινείται γρήγορα.
 - ♦ Λήψη φωτογραφιών και βίντεο αντικειμένων με διαφορετικές αποστάσεις στο εύρος εστίασης.
- Το αεροσκάφος χρησιμοποιεί τη λειτουργία SmartPhoto από προεπιλογή στη λειτουργία λήψης Single, η οποία ενσωματώνει χαρακτηριστικά όπως αναγνώριση σκηνής ή HDR για βέλτιστα αποτελέσματα. Η λειτουργία SmartPhoto απαιτεί τη συνεχή καταγραφή πολλαπλών λήψεων για τη σύνθεση εικόνας. Όταν το αεροσκάφος κινείται ή χρησιμοποιεί την ανάλυση 48MP,

η λειτουργία SmartPhoto δεν υποστηρίζεται και η ποιότητα της εικόνας θα διαφέρει.

- Οι φωτογραφίες που λαμβάνονται στη λειτουργία λήψης Single δεν εφαρμόζουν εφέ HDR στις ακόλουθες περιπτώσεις:
 - ♦ Όταν το αεροσκάφος ή ο αναρτήρας κινείται ή αν το αεροσκάφος αδυνατεί να αιωρηθεί σταθερά λόγω υψηλής ταχύτητας ανέμου.
 - ♦ Η κάμερα είναι σε λειτουργία auto και η ρύθμιση EV προσαρμόζεται χειροκίνητα.
 - ♦ Η κάμερα είναι σε λειτουργία auto και το κλείδωμα AE είναι ενεργοποιημένο.
 - ♦ Η κάμερα βρίσκεται σε λειτουργία Pro.

5.10 Αποθήκευση και εξαγωγή φωτογραφιών και βίντεο

Αποθήκευση

Το αεροσκάφος υποστηρίζει τη χρήση κάρτας microSD για την αποθήκευση των φωτογραφιών και των βίντεο σας. Ανατρέξτε στις προδιαγραφές για περισσότερες πληροφορίες σχετικά με τις συνιστώμενες κάρτες microSD.

Οι φωτογραφίες και τα βίντεο μπορούν επίσης να αποθηκευτούν στον εσωτερικό αποθηκευτικό χώρο του αεροσκάφους, όταν δεν υπάρχει διαθέσιμη κάρτα microSD.

Εξαγωγή

- Χρησιμοποιήστε το QuickTransfer για την εξαγωγή των πλάνων σε φορητή συσκευή.
- Συνδέστε το αεροσκάφος με έναν υπολογιστή χρησιμοποιώντας ένα καλώδιο δεδομένων, εξάγετε το υλικό στον εσωτερικό αποθηκευτικό χώρο του αεροσκάφους ή στην κάρτα microSD που είναι τοποθετημένη στο αεροσκάφος. Το αεροσκάφος δεν χρειάζεται να είναι ενεργοποιημένο κατά τη διαδικασία εξαγωγής.
- Αφαιρέστε την κάρτα microSD από το αεροσκάφος, τοποθετήστε τη σε μια συσκευή ανάγνωσης καρτών και εξάγετε τα πλάνα στην κάρτα microSD μέσω της συσκευής ανάγνωσης.



- Βεβαιωθείτε ότι η υποδοχή της κάρτας microSD και η κάρτα microSD είναι καθαρές, και δεν έχουν εισέλθει τυχόν ξένα αντικείμενα κατά τη χρήση.

- ΜΗΝ αφαιρείτε την κάρτα microSD από το αεροσκάφος κατά τη λήψη φωτογραφιών ή βίντεο. Διαφορετικά, η κάρτα microSD ενδέχεται να υποστεί ζημιά.
 - Ελέγξτε τις ρυθμίσεις της κάμερας πριν από τη χρήση για να βεβαιωθείτε ότι έχουν διαμορφωθεί σωστά.
 - Πριν από τη λήψη σημαντικών φωτογραφιών ή βίντεο, τραβήξτε μερικές εικόνες για να ελέγξετε αν η κάμερα λειτουργεί σωστά.
 - Βεβαιωθείτε ότι απενεργοποιείτε σωστά το αεροσκάφος. Διαφορετικά, οι παράμετροι της κάμερας δεν θα αποθηκευτούν και ενδέχεται να επηρεαστούν τυχόν εγγεγραμμένες εικόνες ή βίντεο. Η DJI δεν ευθύνεται για οποιαδήποτε απώλεια που προκαλείται από εικόνα ή βίντεο που έχει εγγραφεί με τρόπο που δεν είναι αναγνώσιμο από μηχανήματα.
-

5.11 QuickTransfer (Γρήγορη μεταφορά)

Ακολουθήστε τα παρακάτω βήματα για να κατεβάσετε γρήγορα φωτογραφίες και βίντεο από το αεροσκάφος στην κινητή σας συσκευή.

1. Ενεργοποιήστε το αεροσκάφος και περιμένετε έως ότου ολοκληρωθούν οι αυτοδιαγνωστικοί έλεγχοι του αεροσκάφους.
2. Ενεργοποιήστε το Bluetooth και το Wi-Fi στην κινητή συσκευή και βεβαιωθείτε ότι είναι ενεργοποιημένη και η λειτουργία εντοπισμού θέσης.
3. Μπείτε στη λειτουργία Γρήγορη Μεταφορά χρησιμοποιώντας μία από τις παρακάτω μεθόδους.
 - Εκκινήστε την εφαρμογή DJI Fly στην κινητή συσκευή και πατήστε την κάρτα QuickTransfer στην αρχική οθόνη.
 - Εκκινήστε την εφαρμογή DJI Fly στην κινητή συσκευή, μεταβείτε στο Άλμπουμ και πατήστε  στην επάνω δεξιά γωνία.
4. Μετά την επιτυχή σύνδεση, τα αρχεία στο αεροσκάφος θα είναι προσπελάσιμα και θα μπορούν να μεταφορτωθούν με υψηλή ταχύτητα. Σημειώστε ότι πρέπει να πατήσετε το κουμπί ενεργοποίησης του αεροσκάφους για επιβεβαίωση κατά τη σύνδεση της κινητής συσκευής για πρώτη φορά.

Να επιτρέπεται η λειτουργία QuickTransfer (Γρήγορη μεταφορά) σε κατάσταση αναστολής λειτουργίας

Από προεπιλογή, η λειτουργία QuickTransfer μπορεί να χρησιμοποιηθεί όταν το αεροσκάφος βρίσκεται σε κατάσταση αναστολής λειτουργίας.

Το αεροσκάφος θα εισέλθει σε κατάσταση αναστολής λειτουργίας μετά την απενεργοποίηση. Η μέθοδος χρήσης της Γρήγορης μεταφοράς είναι η ίδια τόσο σε κατάσταση απενεργοποίησης όσο και σε κατάσταση ενεργοποίησης.

Εάν η κινητή συσκευή και το αεροσκάφος δεν είναι συνδεδεμένα μέσω Wi-Fi ή εάν βγείτε από την εφαρμογή (και δεν υπάρχουν λήψεις σε εξέλιξη) για περισσότερο από 1 λεπτό, η Γρήγορη μεταφορά θα κλείσει αυτόματα και το αεροσκάφος θα επιστρέψει σε κατάσταση αναστολής λειτουργίας. Η κατάσταση αναστολής λειτουργίας απενεργοποιείται αυτόματα υπό τις ακόλουθες συνθήκες:

- Το αεροσκάφος είναι ανενεργό για 12 ώρες.
- Η μπαταρία αντικαταστάθηκε.
- Το αεροσκάφος είναι συνδεδεμένο με άλλη συσκευή μέσω καλωδίου USB-C.

Για να επαναφέρετε την κατάσταση αναστολής λειτουργίας, βεβαιωθείτε ότι δεν έχει συνδεθεί κάποιο καλώδιο USB-C στο αεροσκάφος και στη συνέχεια πατήστε το κουμπί ενεργοποίησης μία φορά και περιμένετε για περίπου 15 δευτερόλεπτα.

Κατά τη διαδικασία επαναφοράς της κατάστασης αναστολής λειτουργίας και κατά τη χρήση του Allow QuickTransfer σε λειτουργία Αναστολής λειτουργίας για μετάδοση, τα LED επιπέδου μπαταρίας 1&2 και τα LED 3&4 θα αναβοσβήνουν εναλλάξ. Αν ξεδιπλώσετε τον πίσω δεξιό βραχίονα του αεροσκάφους κατά τη διάρκεια αυτής της περιόδου, το αεροσκάφος δεν θα ενεργοποιηθεί.



- ⚠ • Η μέγιστη ταχύτητα λήψης μπορεί να επιτευχθεί μόνο σε χώρες και περιοχές όπου η συχνότητα 5,8 GHz επιτρέπεται από τη νομοθεσία και τους κανονισμούς, όταν χρησιμοποιείτε συσκευές που υποστηρίζουν ζώνη συχνοτήτων 5,8 GHz και σύνδεση Wi-Fi και σε περιβάλλον χωρίς παρεμβολές ή εμπόδια. Εάν η συχνότητα 5,8 GHz δεν επιτρέπεται από τους τοπικούς κανονισμούς (όπως στην Ιαπωνία) ή η κινητή συσκευή σας δεν υποστηρίζει τη ζώνη συχνοτήτων 5,8 GHz ή το περιβάλλον έχει σοβαρές παρεμβολές, τότε η λειτουργία QuickTransfer θα χρησιμοποιήσει τη ζώνη συχνοτήτων 2,4 GHz και ο μέγιστος ρυθμός λήψης θα μειωθεί στα 8 MB/s.
- Όταν χρησιμοποιείτε το QuickTransfer (Γρήγορη μεταφορά), δεν είναι απαραίτητο να εισάγετε τον κωδικό πρόσβασης Wi-Fi στη σελίδα ρυθμίσεων της κινητής συσκευής για να συνδεθείτε. Εκκινήστε την εφαρμογή DJI Fly και θα εμφανιστεί ένα μήνυμα για σύνδεση του αεροσκάφους.

- Χρησιμοποιείτε το QuickTransfer σε περιβάλλον χωρίς εμπόδια και παρεμβολές και μείνετε μακριά από πηγές παρεμβολών όπως ασύρματους δρομολογητές, ηχεία Bluetooth ή ακουστικά.

-
-  Αφού συνδεθούν το αεροσκάφος και το τηλεχειριστήριο, στην προβολή της κάμερας DJI Fly, πατήστε * * * > **Κάμερα** για να ενεργοποιήσετε ή να απενεργοποιήσετε την επιλογή **Allow QuickTransfer in Sleep** (Να επιτρέπεται η Γρήγορη Μεταφορά σε κατάσταση αναστολής λειτουργίας).
-

Τηλεχειριστήριο

6 Τηλεχειριστήριο

6.1 DJI RC 2

Λειτουργίες

Ενεργοποίηση/απενεργοποίηση

Πατήστε το κουμπί ενεργοποίησης μία φορά για να ελέγξετε την στάθμη της μπαταρίας.

Πατήστε και έπειτα πατήστε παρατεταμένα για να ενεργοποιήσετε ή να απενεργοποιήσετε το τηλεχειριστήριο.

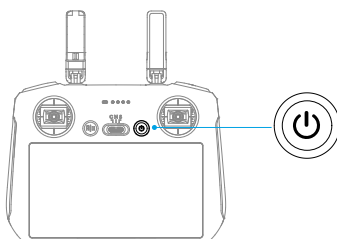

Φόρτιση της μπαταρίας

Συνδέστε το φορτιστή στη θύρα USB-C του τηλεχειριστηρίου.

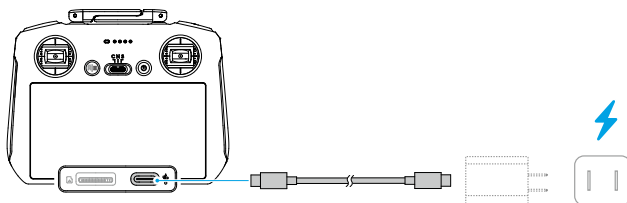

- ⚠ • Φορτίζετε πλήρως το τηλεχειριστήριο πριν από κάθε πτήση. Το τηλεχειριστήριο εκπέμπει μια ηχητική ειδοποίηση όταν η στάθμη της μπαταρίας είναι χαμηλή.
- Φορτίζετε πλήρως την μπαταρία τουλάχιστον μία φορά κάθε τρεις μήνες για να τη διατηρήσετε σε καλή κατάσταση.

Έλεγχος του αναρτήρα και της κάμερας

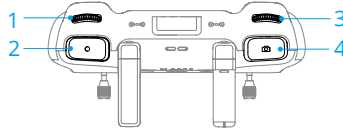

- Περιστροφικός διακόπτης αναρτήρα:** Ελέγξτε την κλίση του αναρτήρα.
- Κουμπί εγγραφής:** Πιέστε μία φορά για να ξεκινήσετε ή να σταματήσετε την εγγραφή.
- Διακόπτης ελέγχου κάμερας:** Χρησιμοποιήστε το για να ρυθμίσετε τη μεγέθυνση. Η λειτουργία του χειριστηρίου μπορεί να ρυθμιστεί για τη ρύθμιση της εστιακής απόστασης, του EV, της ταχύτητας κλείστρου και του ISO.
- Κουμπί εστίασης/κλείστρου:** Πατήστε το μέχρι τη μέση για αυτόματη εστίαση και πατήστε το μέχρι το τέρμα για να τραβήξετε μια φωτογραφία.

Διακόπτης λειτουργίας πτήσης

Γυρίστε τον διακόπτη για να επιλέξετε την επιθυμητή λειτουργία πτήσης.

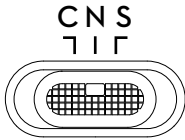

Θέση	Λειτουργία πτήσης
C	Κινηματογραφική λειτουργία
N	Κανονική λειτουργία
S	Λειτουργία Σπορ

Κουμπί παύσης πτήσης/RTH

Πατήστε μία φορά για να φρενάρει το αεροσκάφος και να αιωρείται στη θέση του.

Πατήστε και κρατήστε πατημένο το κουμπί μέχρι το τηλεχειριστήριο να εκπέμψει μια ηχητική ειδοποίηση και να ξεκινήσει η RTH. Το αεροσκάφος θα επιστρέψει στο τελευταίο καταγεγραμμένο σημείο αρχικής θέσης. Πιέστε ξανά το κουμπί για να ακυρώσετε την RTH και να ανακτήσετε τον έλεγχο του αεροσκάφους.

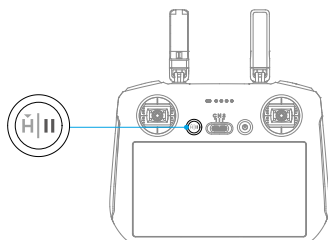

Λυχνίες LED τηλεχειριστηρίου

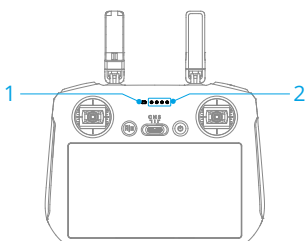

1. LED κατάστασης
2. LED στάθμης μπαταρίας

Λυχνία LED κατάσταση

Μοτίβα που αναβοσβήνουν	Περιγραφές
—	Ανάβει σταθερά με κόκκινο χρώμα Έχει αποσυνδεθεί από το αεροσκάφος.
.....	Αναβοσβήνει με κόκκινο χρώμα Η στάθμη της μπαταρίας του αεροσκάφους είναι χαμηλή.
—	Ανάβει σταθερά με πράσινο χρώμα Σύνδεση με το αεροσκάφος.
.....	Αναβοσβήνει με μπλε χρώμα Το τηλεχειριστήριο συνδέεται με ένα αεροσκάφος.
—	Ανάβει σταθερά με κίτρινο χρώμα Η ενημέρωση υλικολογισμικού απέτυχε.
—	Σταθερά μπλε χρώμα Επιτυχής ενημέρωση υλικολογισμικού.
.....	Αναβοσβήνει με κίτρινο χρώμα Η στάθμη μπαταρίας του τηλεχειριστηρίου είναι χαμηλή.
.....	Αναβοσβήνει με κυανό χρώμα Οι μοχλοί ελέγχου δεν είναι κεντραρισμένοι.

LED στάθμης μπαταρίας

Μοτίβο αναβοσβήσιματος	Στάθμη μπαταρίας
	76- 100%
	51-75%
	26- 50%
	0-25%

Ειδοποίηση τηλεχειριστηρίου

Το τηλεχειριστήριο εκπέμπει ηχητικό σήμα για να υποδείξει σφάλμα ή προειδοποίηση. Δώστε προσοχή όταν εμφανίζονται μηνύματα στην οθόνη αφής ή στο DJI Fly.

Σύρετε προς τα κάτω από το επάνω μέρος της οθόνης και επιλέξτε Σίγαση για να απενεργοποιήσετε όλες τις ειδοποιήσεις ή σύρετε τη γραμμή έντασης στην τιμή 0 για να απενεργοποιήσετε ορισμένες ειδοποιήσεις.

Το τηλεχειριστήριο εκπέμπει μια ηχητική ειδοποίηση κατά τη διάρκεια της RTH, η οποία δεν μπορεί να ακυρωθεί. Το τηλεχειριστήριο εκπέμπει μια ηχητική ειδοποίηση όταν η στάθμη της μπαταρίας του τηλεχειριστηρίου είναι χαμηλή. Η ειδοποίηση χαμηλής στάθμης μπαταρίας μπορεί να ακυρωθεί πατώντας το κουμπί ενεργοποίησης. Όταν η στάθμη της μπαταρίας είναι εξαιρετικά χαμηλή, η ειδοποίηση δεν μπορεί να ακυρωθεί.

Θα εμφανιστεί μια ειδοποίηση αν το τηλεχειριστήριο δεν χρησιμοποιηθεί για κάποιο χρονικό διάστημα, όσο είναι ενεργοποιημένο αλλά δεν είναι συνδεδεμένο με το αεροσκάφος. Θα απενεργοποιηθεί αυτόματα όταν σταματήσει η ειδοποίηση. Μετακινήστε τους μοχλούς ελέγχου ή πατήστε οποιοδήποτε κουμπί για να ακυρώσετε την ειδοποίηση.

Ζώνη βέλτιστης μετάδοσης

Το σήμα μεταξύ του αεροσκάφους και του τηλεχειριστηρίου είναι πιο αξιόπιστο όταν οι κεραίες είναι τοποθετημένες σε σχέση με το αεροσκάφος, όπως φαίνεται παρακάτω. Εάν το σήμα είναι αδύναμο, αλλάξτε τον προσανατολισμό του τηλεχειριστηρίου ή πετάξτε το αεροσκάφος πιο κοντά στο τηλεχειριστήριο.

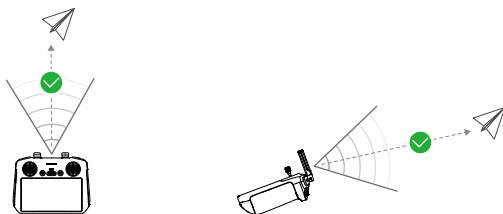

-
- ⚠ • ΜΗΝ χρησιμοποιείτε άλλες ασύρματες συσκευές που λειτουργούν στην ίδια συχνότητα με το τηλεχειριστήριο. Διαφορετικά, το τηλεχειριστήριο θα παρουσιάσει παρεμβολές.
 - Αν το σήμα μετάδοσης είναι αδύναμο κατά τη διάρκεια της πτήσης, θα εμφανιστεί ένα μήνυμα στην εφαρμογή DJI Fly. Ρυθμίστε τον προσανατολισμό του τηλεχειριστηρίου σύμφωνα με την οθόνη του δείκτη θέσης για να βεβαιωθείτε ότι το αεροσκάφος βρίσκεται στη βέλτιστη περιοχή μετάδοσης.
-

Σύνδεση του τηλεχειριστηρίου

Το τηλεχειριστήριο είναι ήδη συνδεδεμένο με το αεροσκάφος κατά την αγορά τους ως συνδυαστικό πακέτο. Διαφορετικά, ακολουθήστε τα παρακάτω βήματα για να συνδέσετε το τηλεχειριστήριο και το αεροσκάφος μετά την ενεργοποίηση.

1. Ενεργοποιήστε το αεροσκάφος και το τηλεχειριστήριο.
2. Εκκινήστε την εφαρμογή DJI Fly.
3. Πατήστε **Connect to Aircraft** (Σύνδεση με το αεροσκάφος) στην αρχική οθόνη και, στη συνέχεια, επιλέξτε το αντίστοιχο μοντέλο αεροσκάφους.
4. Στην προβολή κάμερας, πατήστε ***** > Control (Έλεγχος) > Connect to Aircraft** (Σύνδεση με το αεροσκάφος). Κατά τη διάρκεια της σύνδεσης, η λυχνία LED κατάστασης του τηλεχειριστηρίου αναβοσβήνει με μπλε χρώμα και το τηλεχειριστήριο εκπέμπει ένα ηχητικό σήμα.
5. Πατήστε και κρατήστε πατημένο το κουμπί ενεργοποίησης του αεροσκάφους για περισσότερα από τέσσερα δευτερόλεπτα. Το αεροσκάφος εκπέμπει ένα ηχητικό σήμα μία φορά, και οι λυχνίες LED στάθμης μπαταρίας του αναβοσβήνουν διαδοχικά για να υποδείξουν ότι είναι έτοιμο για σύνδεση. Το τηλεχειριστήριο θα εκπέμψει δύο ηχητικά σήματα και η λυχνία LED κατάστασης θα ανάψει σταθερά με πράσινο χρώμα για να υποδείξει ότι η σύνδεση είναι επιτυχής.

-
- ☀ • Βεβαιωθείτε ότι το τηλεχειριστήριο βρίσκεται σε απόσταση έως 0,5 μ. από το αεροσκάφος κατά τη σύνδεση.

- Το τηλεχειριστήριο θα αποσυνδεθεί αυτόματα από το αεροσκάφος εάν ένα νέο τηλεχειριστήριο συνδεθεί με το ίδιο αεροσκάφος.

Χειρισμός της οθόνης αφής

- ⚠ • Λάβετε υπόψη ότι η οθόνη αφής δεν είναι αδιάβροχη. Λειτουργήστε την με προσοχή.

Χειρονομίες οθόνης

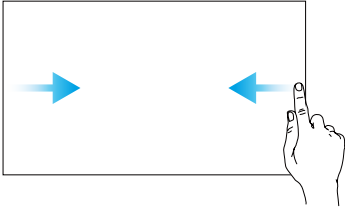

Πίσω: Σύρετε από αριστερά ή δεξιά προς το κέντρο της οθόνης για να επιστρέψετε στην προηγούμενη οθόνη.

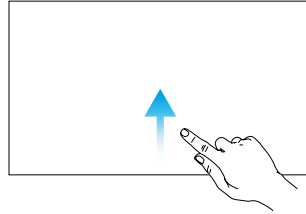

Επιστροφή σε DJI Fly: Σύρετε προς τα πάνω από το κάτω μέρος της οθόνης για να επιστρέψετε στην εφαρμογή DJI Fly.

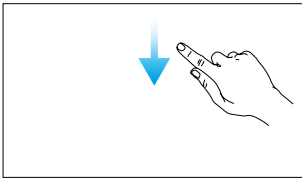

Ανοίξτε τη γραμμή κατάστασης: Σύρετε προς τα κάτω από το επάνω μέρος της οθόνης για να ανοίξετε τη γραμμή κατάστασης στην εφαρμογή DJI Fly.

Η γραμμή κατάστασης εμφανίζει την ώρα, το σήμα Wi-Fi, τη στάθμη της μπαταρίας του τηλεχειριστηρίου και ούτω καθεξής.

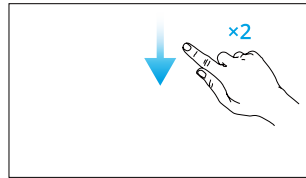

Ανοίξτε τις Γρήγορες ρυθμίσεις: Σύρετε δύο φορές προς τα κάτω από το επάνω μέρος της οθόνης για να ανοίξετε τις Γρήγορες ρυθμίσεις στην εφαρμογή DJI Fly.

6.2 DJI RC-N3

Λειτουργίες

Ενεργοποίηση/απενεργοποίηση

Πατήστε το κουμπί ενεργοποίησης μία φορά για να ελέγξετε την στάθμη της μπαταρίας. Πατήστε και έπειτα πατήστε παρατεταμένα για να ενεργοποιήσετε ή να απενεργοποιήσετε το τηλεχειριστήριο.

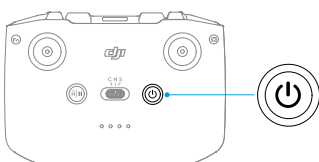

Φόρτιση της μπαταρίας

Συνδέστε το φορτιστή στη θύρα USB-C του τηλεχειριστηρίου.

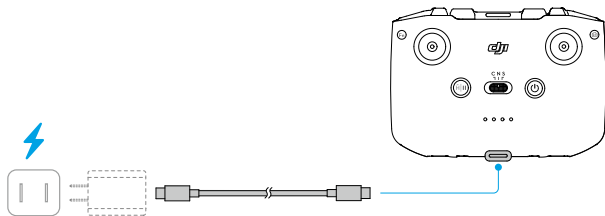

- ⚠ • Φορτίζετε πλήρως το τηλεχειριστήριο πριν από κάθε πτήση. Το τηλεχειριστήριο εκπέμπει μια ηχητική ειδοποίηση όταν η στάθμη της μπαταρίας είναι χαμηλή.
- Φορτίζετε πλήρως την μπαταρία τουλάχιστον μία φορά κάθε τρεις μήνες για να τη διατηρήσετε σε καλή κατάσταση.

Έλεγχος του αναρτήρα και της κάμερας

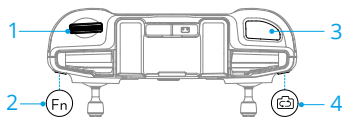

1. **Περιστροφικός διακόπτης αναρτήρα:** Ελέγξτε την κλίση του αναρτήρα.
2. **Κουμπί εξατομίκευσης:** Πατήστε παρατεταμένα το κουμπί εξατομίκευσης και, στη συνέχεια, χρησιμοποιήστε τον περιστροφικό διακόπτη αναρτήρα για μεγέθυνση ή σμίκρυνση.
3. **Κουμπί κλειστρου/εγγραφής:** Πατήστε μία φορά για να τραβήξετε μια φωτογραφία ή για να ξεκινήσετε ή να σταματήσετε την εγγραφή.
4. **Κουμπί φωτογραφίας/βίντεο:** Πατήστε μία φορά για εναλλαγή μεταξύ της λειτουργίας φωτογραφίας και βίντεο.

Διακόπτης λειτουργίας πτήσης

Γυρίστε τον διακόπτη για να επιλέξετε την επιθυμητή λειτουργία πτήσης.

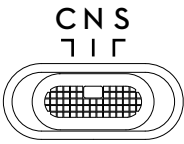

Θέση	Λειτουργία πτήσης
C	Κινηματογραφική λειτουργία
N	Κανονική λειτουργία
S	Λειτουργία Σπορ

Κουμπί παύσης πτήσης/RTH

Πατήστε μία φορά για να φρενάρι το αεροσκάφος και να αιωρείται στη θέση του.

Πατήστε και κρατήστε πατημένο το κουμπί μέχρι το τηλεχειριστήριο να εκπέμψει μια ηχητική ειδοποίηση και να ξεκινήσει η RTH. Το αεροσκάφος θα επιστρέψει στο τελευταίο καταγεγραμμένο σημείο αρχικής θέσης. Πιέστε ξανά το κουμπί για να ακυρώσετε την RTH και να ανακτήσετε τον έλεγχο του αεροσκάφους.

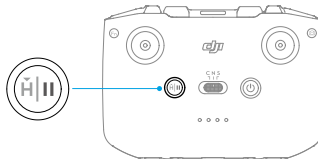

LED στάθμης μπαταρίας

Μοτίβο αναβοσβήσιματος	Στάθμη μπαταρίας
● ● ● ●	76- 100%
● ● ● ○	51-75%
● ● ○ ○	26- 50%

Μοτίβο αναβοσβησίματος	Στάθμη μπαταρίας
	0-25%

Ειδοποίηση τηλεχειριστήριου

Το τηλεχειριστήριο εκπέμπει μια ηχητική ειδοποίηση κατά τη διάρκεια της RTH, η οποία δεν μπορεί να ακυρωθεί. Το τηλεχειριστήριο εκπέμπει μια ηχητική ειδοποίηση όταν η στάθμη της μπαταρίας του τηλεχειριστηρίου είναι χαμηλή. Η ειδοποίηση χαμηλής στάθμης μπαταρίας μπορεί να ακυρωθεί πατώντας το κουμπί ενεργοποίησης. Όταν η στάθμη της μπαταρίας είναι εξαιρετικά χαμηλή, η ειδοποίηση δεν μπορεί να ακυρωθεί.

Θα εμφανιστεί μια ειδοποίηση εάν το τηλεχειριστήριο δεν χρησιμοποιηθεί για κάποιο χρονικό διάστημα όσο είναι ενεργοποιημένο αλλά δεν είναι συνδεδεμένο με το αεροσκάφος ή την εφαρμογή DJI Fly στην κινητή συσκευή. Το τηλεχειριστήριο θα απενεργοποιηθεί αυτόματα όταν σταματήσει η ειδοποίηση. Μετακινήστε τους μοχλούς ελέγχου ή πατήστε οποιοδήποτε κουμπί για να ακυρώσετε την ειδοποίηση.

Ζώνη βέλτιστης μετάδοσης

Το σήμα μεταξύ του αεροσκάφους και του τηλεχειριστηρίου είναι πιο αξιόπιστο όταν οι κεραιές είναι τοποθετημένες σε σχέση με το αεροσκάφος, όπως φαίνεται παρακάτω. Εάν το σήμα είναι αδύναμο, αλλάξτε τον προσανατολισμό του τηλεχειριστηρίου ή πετάξτε το αεροσκάφος πιο κοντά στο τηλεχειριστήριο.

Ζώνη βέλτιστης μετάδοσης

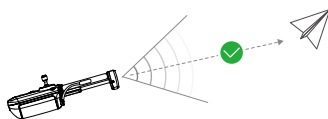

Αδύναμο σήμα

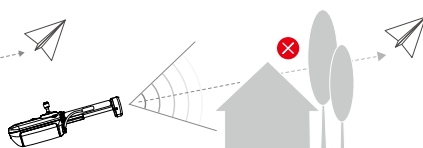
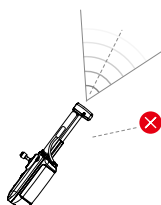

-
- ⚠ • ΜΗΝ χρησιμοποιείτε άλλες ασύρματες συσκευές που λειτουργούν στην ίδια συχνότητα με το τηλεχειριστήριο. Διαφορετικά, το τηλεχειριστήριο θα παρουσιάσει παρεμβολές.
 - Αν το σήμα μετάδοσης είναι αδύναμο κατά τη διάρκεια της πτήσης, θα εμφανιστεί ένα μήνυμα στην εφαρμογή DJI Fly. Ρυθμίστε τον προσανατολισμό του τηλεχειριστηρίου σύμφωνα με την οθόνη του δείκτη θέσης για να βεβαιωθείτε ότι το αεροσκάφος βρίσκεται στη βέλτιστη περιοχή μετάδοσης.
-

Σύνδεση του τηλεχειριστηρίου

Το τηλεχειριστήριο είναι ήδη συνδεδεμένο με το αεροσκάφος κατά την αγορά τους ως συνδυαστικό πακέτο. Διαφορετικά, ακολουθήστε τα παρακάτω βήματα για να συνδέσετε τις συσκευές.

1. Ενεργοποιήστε το αεροσκάφος και το τηλεχειριστήριο.
2. Εκκινήστε την εφαρμογή DJI Fly.
3. Πατήστε **Connect to Aircraft (Σύνδεση με το αεροσκάφος)** στην αρχική οθόνη και, στη συνέχεια, επιλέξτε το αντίστοιχο μοντέλο αεροσκάφους.
4. Στην προβολή κάμερας, πατήστε ***** > Control (Έλεγχος) > Connect to Aircraft (Σύνδεση με το αεροσκάφος)**. Κατά τη διάρκεια της σύνδεσης, το τηλεχειριστήριο εκπέμπει ένα ηχητικό σήμα.
5. Πατήστε και κρατήστε πατημένο το κουμπί ενεργοποίησης του αεροσκάφους για περισσότερα από τέσσερα δευτερόλεπτα. Το αεροσκάφος εκπέμπει ένα ηχητικό σήμα μία φορά, και οι λυχνίες LED στάθμης μπαταρίας του αναβοσβήνουν διαδοχικά για να υποδείξουν ότι είναι έτοιμο για σύνδεση. Το τηλεχειριστήριο θα ηχήσει δύο φορές για να υποδείξει ότι η σύνδεση είναι επιτυχή.

-
- ☀ • Βεβαιωθείτε ότι το τηλεχειριστήριο βρίσκεται σε απόσταση έως 0,5 μ. από το αεροσκάφος κατά τη σύνδεση.
 - Το τηλεχειριστήριο θα αποσυνδεθεί αυτόματα από το αεροσκάφος εάν ένα νέο τηλεχειριστήριο συνδεθεί με το ίδιο αεροσκάφος.
-

Παράρτημα

7 Παράρτημα

7.1 Προδιαγραφές

Επισκεφθείτε τον ακόλουθο ιστότοπο για τις προδιαγραφές.

<https://www.dji.com/lito-x1/specs>

7.2 Συμβατότητα

Μεταβείτε στον ακόλουθο ιστότοπο για να λάβετε πληροφορίες σχετικά με τα συμβατά προϊόντα.

<https://www.dji.com/lito-x1/faq>

7.3 Ενημέρωση υλικολογισμικού

Χρησιμοποιήστε το DJI Fly ή το DJI Assistant 2 (Σειρά drones καταναλωτών) για να ενημερώσετε το υλικολογισμικό του αεροσκάφους και του τηλεχειριστηρίου.

Χρησιμοποιώντας το DJI Fly

Κατά τη σύνδεση του αεροσκάφους με το τηλεχειριστήριο, εκτελέστε το DJI Fly, και θα ειδοποιηθείτε εάν υπάρχει νέα ενημέρωση για το υλικολογισμικό. Ακολουθήστε τις οδηγίες στην οθόνη για την ενημέρωση. Σημειώστε ότι δεν μπορείτε να ενημερώσετε το υλικολογισμικό εάν το τηλεχειριστήριο δεν είναι συνδεδεμένο με το αεροσκάφος. Απαιτείται σύνδεση στο διαδίκτυο.

Χρήση του DJI Assistant 2 (Σειρά drones καταναλωτών)

Χρησιμοποιήστε το DJI Assistant 2 (Σειρά drones καταναλωτών) για να ενημερώσετε το αεροσκάφος και το τηλεχειριστήριο ξεχωριστά.

1. Ενεργοποιήστε τη συσκευή. Συνδέστε τη συσκευή σε έναν υπολογιστή με καλώδιο USB-C.
2. Ξεκινήστε το DJI Assistant 2 (Σειρά drones καταναλωτών) και συνδεθείτε στον λογαριασμό σας DJI.
3. Επιλέξτε τη συσκευή και κάντε κλικ στην επιλογή **Ενημέρωση υλικολογισμικού** στην αριστερή πλευρά της οθόνης.
4. Επιλέξτε την έκδοση υλικολογισμικού.

5. Περιμένετε να γίνει λήψη του υλικολογισμικού. Η ενημέρωση του υλικολογισμικού θα ξεκινήσει αυτόματα. Περιμένετε να ολοκληρωθεί η ενημέρωση του υλικολογισμικού.



- Το υλικολογισμικό της μπαταρίας περιλαμβάνεται στο υλικολογισμικό του αεροσκάφους. Φροντίστε να ενημερώσετε όλες τις μπαταρίες.
- Βεβαιωθείτε ότι έχετε ακολουθήσει όλα τα βήματα για να ενημερώσετε το υλικολογισμικό, διαφορετικά η ενημέρωση ενδέχεται να αποτύχει.
- Βεβαιωθείτε ότι ο υπολογιστής είναι συνδεδεμένος στο διαδίκτυο κατά την ενημέρωση.
- ΜΗΝ αποσυνδέετε το καλώδιο USB-C κατά τη διάρκεια μιας ενημέρωσης.
- Η ενημέρωση του υλικολογισμικού θα διαρκέσει περίπου 10 λεπτά. Κατά τη διάρκεια της διαδικασίας ενημέρωσης, είναι φυσιολογικό ο αναρτήρας να χαλαρώσει, οι ενδείξεις κατάστασης του αεροσκάφους να αναβοσβήνουν και το αεροσκάφος να επανεκκινηθεί. Περιμένετε να ολοκληρωθεί η ενημέρωση.

Επισκεφθείτε τον ακόλουθο σύνδεσμο και ανατρέξτε στις «σημειώσεις έκδοσης» για πληροφορίες σχετικά με την ενημέρωση υλικολογισμικού:

<https://www.dji.com/downloads/products/lito-x1#doc>

7.4 Καταγραφές πτήσης

Τα δεδομένα πτήσης, συμπεριλαμβανομένης της τηλεμετρίας πτήσης, των πληροφοριών κατάστασης του αεροσκάφους και άλλων παραμέτρων, αποθηκεύονται αυτόματα στον εσωτερικό καταγραφέα δεδομένων του αεροσκάφους. Μπορείτε να αποκτήσετε πρόσβαση στα δεδομένα χρησιμοποιώντας το DJI Assistant 2 (Σειρά drones καταναλωτών).

7.5 Λίστα ελέγχου μετά την πτήση

- Βεβαιωθείτε ότι πραγματοποιείτε οπτικό έλεγχο για να βεβαιωθείτε ότι το αεροσκάφος, το τηλεχειριστήριο, η κάμερα του αναρτήρα, οι έξυπνες μπαταρίες πτήσης και οι έλικες είναι σε καλή κατάσταση. Επικοινωνήστε με την Υποστήριξη της DJI εάν παρατηρήσετε οποιαδήποτε ζημιά.
- Βεβαιωθείτε ότι ο φακός της κάμερας και οι αισθητήρες των συστημάτων όρασης είναι καθαροί.
- Βεβαιωθείτε ότι έχετε αποθηκεύσει σωστά το αεροσκάφος πριν το μεταφέρετε.

7.6 Οδηγίες συντήρησης

Για την αποφυγή σοβαρών τραυματισμών σε παιδιά και ζώα, τηρείτε τους ακόλουθους κανόνες:

1. Τα μικρά εξαρτήματα, όπως καλώδια και μάντες, είναι επικίνδυνα σε περίπτωση κατάποσης. Φυλάσσετε όλα τα εξαρτήματα μακριά από παιδιά και ζώα.
2. Να αποθηκεύετε την έξυπνη μπαταρία πτήσης και το τηλεχειριστήριο σε δροσερό, ξηρό μέρος μακριά από το άμεσο ηλιακό φως για να διασφαλίσετε ότι η ενσωματωμένη μπαταρία LiPo ΔΕΝ θα υπερθερμανθεί. Συνιστώμενη θερμοκρασία αποθήκευσης: μεταξύ 22° και 28° C (71° και 82° F) για διαστήματα αποθήκευσης άνω των τριών μηνών. Μην αποθηκεύετε ποτέ σε περιβάλλοντα εκτός του εύρους θερμοκρασιών 14° έως 113° F (-10° έως 45° C).
3. ΜΗΝ αφήνετε την κάμερα να έρθει σε επαφή ή να βυθιστεί σε νερό ή άλλα υγρά. Αν βραχεί, σκουπίστε το με ένα μαλακό, απορροφητικό πανί. Η ενεργοποίηση ενός αεροσκάφους που έχει πέσει σε νερό μπορεί να προκαλέσει μόνιμη ζημιά στα εξαρτήματα. ΜΗ χρησιμοποιείτε ουσίες που περιέχουν αλκοόλη, βενζόλιο, διαλυτικά ή άλλες εύφλεκτες ουσίες για τον καθαρισμό ή τη συντήρηση της κάμερας. ΜΗΝ αποθηκεύετε την κάμερα σε περιοχές με υγρασία ή σκόνη.
4. Ελέγχετε κάθε εξάρτημα του αεροσκάφους μετά από σύγκρουση ή σοβαρή πρόσκρουση. Εάν έχετε προβλήματα ή ερωτήσεις, επικοινωνήστε με έναν εξουσιοδοτημένο αντιπρόσωπο της DJI.
5. Ελέγχετε τακτικά τις ενδείξεις στάθμης της μπαταρίας για να δείτε την τρέχουσα στάθμη φόρτισης και τη συνολική διάρκεια ζωής της μπαταρίας. Η ονομαστική ικανότητα της μπαταρίας είναι 200 κύκλοι φόρτισης. Δεν συνιστάται η συνέχιση της χρήσης μετά.
6. Φροντίστε να μεταφέρετε το αεροσκάφος με τους βραχίονες διπλωμένους όταν είναι απενεργοποιημένο.
7. Φροντίστε να μεταφέρετε το τηλεχειριστήριο με τις κεραίες διπλωμένες όταν είναι απενεργοποιημένο.
8. Η μπαταρία θα εισέλθει σε κατάσταση αναστολής λειτουργίας κατά τη διάρκεια μακροχρόνιας αποθήκευσης. Φορτίστε την μπαταρία για να βγείτε από τη λειτουργία αναστολής λειτουργίας.
9. Να αποθηκεύετε το αεροσκάφος, το τηλεχειριστήριο, την μπαταρία και τον φορτιστή μπαταρίας σε ξηρό περιβάλλον.
10. Αφαιρείτε την μπαταρία πριν από τη συντήρηση του αεροσκάφους (π.χ. καθαρισμός ή προσάρτηση και αποσύνδεση των ελίκων). Βεβαιωθείτε ότι το αεροσκάφος και οι έλικες είναι καθαροί, αφαιρώντας τις ακαθαρσίες ή τη σκόνη με ένα μαλακό πανί. Μην καθαρίζετε το αεροσκάφος με βρεγμένο πανί και μη χρησιμοποιείτε καθαριστικό που περιέχει αλκοόλη. Τα υγρά μπορούν να διεισδύσουν στο περιβάλλον

του αεροσκάφους, προκαλώντας βραχυκύκλωμα και καταστροφή των ηλεκτρονικών εξαρτημάτων.

7.7 Διαδικασίες αντιμετώπισης προβλημάτων

- 1. Πώς να λύσετε το πρόβλημα της μετατόπισης του αναρτήρα κατά τη διάρκεια της πτήσης;**

Βαθμονομήστε τη μονάδα IMU και την πυξίδα στο DJI Fly. Εάν το πρόβλημα παραμένει, επικοινωνήστε με την υποστήριξη της DJI.
- 2. Χωρίς λειτουργία**

Ελέγξτε αν η έξυπνη μπαταρία πτήσης και το τηλεχειριστήριο έχουν ενεργοποιηθεί με φόρτιση. Εάν τα προβλήματα παραμένουν, επικοινωνήστε με την Υποστήριξη της DJI.
- 3. Προβλήματα ενεργοποίησης και εκκίνησης**

Ελέγξτε αν η μπαταρία έχει ισχύ. Εάν ναι, επικοινωνήστε με την υποστήριξη της DJI εάν δεν μπορεί να ξεκινήσει κανονικά.
- 4. Προβλήματα ενημέρωσης λογισμικού**

Ακολουθήστε τις οδηγίες στο εγχειρίδιο χρήσης για να ενημερώσετε το υλικολογισμικό. Εάν η ενημέρωση υλικολογισμικού αποτύχει, επανεκκινήστε όλες τις συσκευές και δοκιμάστε ξανά. Εάν το πρόβλημα παραμένει, επικοινωνήστε με την υποστήριξη της DJI.
- 5. Διαδικασίες επαναφοράς στην εργοστασιακή προεπιλεγμένη ή την τελευταία γνωστή διαμόρφωση λειτουργίας**

Χρησιμοποιήστε την εφαρμογή DJI Fly για επαναφορά στις εργοστασιακές ρυθμίσεις.
- 6. Προβλήματα τερματισμού λειτουργίας και απενεργοποίησης**

Επικοινωνήστε με την υποστήριξη της DJI.
- 7. Πώς να εντοπίσετε απρόσεκτο χειρισμό ή αποθήκευση σε μη ασφαλείς συνθήκες**

Επικοινωνήστε με την υποστήριξη της DJI.

7.8 Κίνδυνοι και προειδοποιήσεις

Όταν το αεροσκάφος ανιχνεύσει έναν κίνδυνο μετά την ενεργοποίηση, θα εμφανιστεί ένα προειδοποιητικό μήνυμα στο DJI Fly. Δώστε προσοχή στον παρακάτω κατάλογο καταστάσεων.

- Εάν η τοποθεσία δεν είναι κατάλληλη για απογείωση.

- Εάν ανιχνευτεί εμπόδιο κατά την πτήση.
- Εάν η τοποθεσία δεν είναι κατάλληλη για προσγείωση.
- Εάν η πυξίδα και η μονάδα IMU αντιμετωπίσουν παρεμβολές και πρέπει να βαθμονομηθούν.
- Ακολουθήστε τις οδηγίες στην οθόνη όταν σας ζητηθεί.

7.9 Απόρριψη



Θρείτε τους τοπικούς κανονισμούς που σχετίζονται με τις ηλεκτρονικές συσκευές κατά την απόρριψη του αεροσκάφους και του τηλεχειριστηρίου.

Απόρριψη μπαταρίας

Απορρίψτε τις μπαταρίες σε συγκεκριμένα δοχεία ανακύκλωσης μόνο αφού πρώτα τις έχετε αποφορτίσει πλήρως. ΜΗΝ απορρίψετε τις μπαταρίες σε κοινά δοχεία απορριμμάτων. Ακολουθείτε αυστηρά τους τοπικούς κανονισμούς σχετικά με την απόρριψη και την ανακύκλωση των μπαταριών.

Απορρίψτε αμέσως μια μπαταρία εάν δεν μπορεί να ενεργοποιηθεί μετά από υπερβολική εκφόρτιση.

Εάν το κουμπί ενεργοποίησης έχει απενεργοποιηθεί και η μπαταρία δεν μπορεί να εκφορτιστεί πλήρως, επικοινωνήστε με έναν επαγγελματικό φορέα απόρριψης ή ανακύκλωσης μπαταριών για περαιτέρω βοήθεια.

7.10 Πιστοποίηση C0 και C1

Το DJI Lito X1 συμμορφώνεται με τις απαιτήσεις πιστοποίησης C0 και C1. Υπάρχουν ορισμένες απαιτήσεις και περιορισμοί κατά τη χρήση του DJI Lito X1 σε κράτη μέλη της ΕΕ, κράτη μέλη της ΕΖΕΣ (ΕΖΕΣ, δηλαδή Νορβηγία, Ισλανδία, Λιχτενστάιν, Ελβετία) και τη Γεωργία.

Μοντέλο	DGP14C
Κατηγορία ΣμηΕΑ	C0
Μέγιστη μάζα απογείωσης (MTOM)	249 g
Μέγιστη ταχύτητα έλικα	12.874 ΣΑΛ
Μοντέλο	DGP14D
Κατηγορία ΣμηΕΑ	C1

Μέγιστη μάζα απογείωσης (MTOM)	340 g
Στάθμη ηχητικής ισχύος	81 dB
Μέγιστη ταχύτητα έλικα	12.874 ΣΑΛ

Δήλωση μέγιστης μάζας απογείωσης (MTOM)

Για C0

Η MTOM του DJI Lito X1 (Μοντέλο: DGP14C) είναι 249 g ώστε να συμμορφώνεται με τις απαιτήσεις της κατηγορίας C0.

Για C1

Η MTOM του DJI Lito X1 (Μοντέλο: DGP14D) είναι 340 g ώστε να συμμορφώνεται με τις απαιτήσεις της κατηγορίας C1.

Πρέπει να ακολουθείτε τις παρακάτω οδηγίες για να συμμορφώσετε με τις απαιτήσεις MTOM.

- ΜΗΝ προσθέτετε ωφέλιμο φορτίο στο αεροσκάφος, εκτός από τα αντικείμενα που αναφέρονται στη λίστα αντικειμένων, συμπεριλαμβανομένης της ενότητας κατάλληλων αξεσουάρ.
- ΜΗΝ χρησιμοποιείτε μη πιστοποιημένα ανταλλακτικά, όπως έξυπνες μπαταρίες πτήσης ή έλικες κ.λπ.
- ΜΗΝ τροποποιείτε εκ των υστέρων το αεροσκάφος.

Λίστα ειδών, περιλαμβανομένων των κατάλληλων αξεσουάρ

Για C0

Στοιχείο	Αριθμός μοντέλου	Διαστάσεις	Βάρος
Έλικες	6030F	152,4 × 76,2 mm (διάμετρος × βήμα σπειρώματος)	0,9 g (κάθε τεμάχιο)
Έξυπνη μπαταρία πτήσης	BWXGP1-2788-7.0	85,99 × 54,89 × 24,80 mm	Περίπου 71,2 g
Σετ φίλτρων ND ^[1] (ND 16/64/256)	Μη διαθέσιμο	19,6 × 14,2 × 4,6 mm	0,34 g (έκαστο)
Κάρτα microSD ^[2]	Μη διαθέσιμο	15×11×1,0 mm	Περίπου 0,3 g

Για C1

Στοιχείο	Αριθμός μοντέλου	Διαστάσεις	Βάρος
Έλικες	6030F	152,4 × 76,2 mm (διάμετρος × βήμα σπειρώματος)	0,9 g (κάθε τεμάχιο)

Στοιχείο	Αριθμός μοντέλου	Διαστάσεις	Βάρος
Έξυπνη μπαταρία πτήσης	BWXGP1-2788-7.0	85,99 × 54,89 × 24,80 mm	Περίπου 71,2 g
Έξυπνη μπαταρία πτήσης Plus ^[3]	BWXGP1-4680-7.16	85,99 × 54,89 × 24,80 mm	Περίπου 118,4 g
Προστατευτικά ελίκων ^[3]	DGP14D-PPG	350 × 162 × 59 mm (μία πλευρά)	47 g (μία πλευρά)
Σετ φίλτρων ND ^[1] (ND 16/64/256)	Μη διαθέσιμο	19,6 × 14,2 × 4,6 mm	0,34 g (έκαστο)
Κάρτα microSD ^[2]	Μη διαθέσιμο	15×11×1,0 mm	Περίπου 0,3 g

[1] Το σετ φίλτρων ND ενδέχεται να μην περιλαμβάνεται στην αρχική συσκευασία. Για τον τρόπο εγκατάστασης και χρήσης του σετ φίλτρων ND, ανατρέξτε στις πληροφορίες προϊόντος για το σετ φίλτρων ND.

[2] Δεν περιλαμβάνεται στην αρχική συσκευασία.

[3] Πωλείται μόνο σε ορισμένες χώρες και περιοχές.

Λίστα ανταλλακτικών και εξαρτημάτων

Για C0

- Έλικες (Μοντέλο: 6030F)
- Έξυπνη μπαταρία πτήσης DJI Lito X1 (Μοντέλο: BWXGP1-2788-7.0)

Για C1

- Έλικες (Μοντέλο: 6030F)
- Έξυπνη μπαταρία πτήσης DJI Lito X1 (Μοντέλο: BWXGP1-2788-7.0)
- Έξυπνη μπαταρία πτήσης Plus σειράς DJI Lito (Μοντέλο: BWXGP1-4680-7.16)

Άμεση εξ αποστάσεως ταυτοποίηση

- Μέθοδος μεταφοράς: Wi-Fi Beacon.
- Μέθοδος μεταφόρτωσης του αριθμού μητρώου χειριστή UAS στο αεροσκάφος: Μεταβείτε στο DJI Fly, πατήστε *** > **Ασφάλεια > Εξ αποστάσεως ταυτοποίηση UAS**, και στη συνέχεια μεταφορτώστε τον αριθμό μητρώου χειριστή UAS.

Ειδοποιήσεις τηλεχειριστηρίου

DJI RC 2

Η ένδειξη του τηλεχειριστηρίου θα ανάψει με κόκκινο χρώμα μετά την αποσύνδεση από το αεροσκάφος. Η εφαρμογή DJI Fly θα εμφανίσει ένα προειδοποιητικό μήνυμα μετά την

αποσύνδεση από το αεροσκάφος. Το τηλεχειριστήριο θα εκπέμψει έναν χαρακτηριστικό ήχο μπιπ και θα απενεργοποιηθεί αυτόματα μετά την αποσύνδεση από το αεροσκάφος και όταν δεν λειτουργεί για μεγάλο χρονικό διάστημα.

DJI RC-N3

Οι λυχνίες LED στάθμης μπαταρίας θα αρχίσουν να αναβοσβήνουν αργά μετά την αποσύνδεση από το αεροσκάφος. Η εφαρμογή DJI Fly θα εμφανίσει ένα προειδοποιητικό μήνυμα μετά την αποσύνδεση από το αεροσκάφος. Το τηλεχειριστήριο θα εκπέμψει έναν χαρακτηριστικό ήχο μπιπ και θα απενεργοποιηθεί αυτόματα μετά την αποσύνδεση από το αεροσκάφος και όταν δεν λειτουργεί για μεγάλο χρονικό διάστημα.

-
-  • Να αποφεύγετε τις παρεμβολές μεταξύ του τηλεχειριστηρίου και άλλου ασύρματου εξοπλισμού. Φροντίστε να απενεργοποιήσετε το Wi-Fi στις κοντινές κινητές συσκευές. Προσγειώστε το αεροσκάφος το συντομότερο δυνατό σε περίπτωση παρεμβολών.
- Απελευθερώστε τους μοχλούς ελέγχου ή πατήστε το κουμπί παύσης πτήσης σε περίπτωση μη αναμενόμενης λειτουργίας.
-

Γεωενημερότητα

Η γεωενημερότητα περιέχει τα χαρακτηριστικά που αναφέρονται παρακάτω.

Ενημέρωση δεδομένων UGZ (Γεωγραφική ζώνη μη επανδρωμένων αεροσκαφών): Μπορείτε να ενημερώσετε τα δεδομένα του FlySafe χρησιμοποιώντας τη λειτουργία αυτόματης ενημέρωσης δεδομένων ή αποθηκεύοντας τα δεδομένα στο αεροσκάφος χειροκίνητα.

- 1ος τρόπος: Μεταβείτε στις Ρυθμίσεις στο DJI Fly και πατήστε **Σχετικά > Δεδομένα FlySafe > Έλεγχος για ενημερώσεις** για να ενημερώσετε αυτόματα τα δεδομένα FlySafe.
- 2ος τρόπος: Ελέγχετε τακτικά τον ιστότοπο της εθνικής σας αεροπορικής αρχής και λάβετε τα τελευταία δεδομένα UGZ για να τα εισαγάγετε στο αεροσκάφος σας. Μεταβείτε στις Ρυθμίσεις στο DJI Fly, πατήστε **Σχετικά > Δεδομένα FlySafe > Εισαγωγή από αρχεία**, και ακολουθήστε τις οδηγίες στην οθόνη για να αποθηκεύσετε και να εισαγάγετε τα δεδομένα UGZ χειροκίνητα.

 Όταν η εισαγωγή ολοκληρωθεί με επιτυχία, θα εμφανιστεί ένα μήνυμα στην εφαρμογή DJI Fly. Εάν η εισαγωγή αποτύχει λόγω ακατάλληλης μορφής δεδομένων, ακολουθήστε το μήνυμα στην οθόνη και προσπαθήστε ξανά.

Σχεδίαση χάρτης γεωενημερότητας: Μετά την ενημέρωση των τελευταίων δεδομένων UGZ, στην εφαρμογή DJI Fly θα εμφανιστεί ένας χάρτης πτήσης με την απαγορευμένη

ζώνη. Μπορείτε να δείτε το όνομα, τον χρόνο ισχύος, το όριο ύψους κ.λπ., πατώντας στην περιοχή.

Δήλωση AGL (Πάνω από το επίπεδο του εδάφους)

Το κατακόρυφο τμήμα της «Γεωενημερότητας» μπορεί να χρησιμοποιεί το υψόμετρο AMSL (πάνω από το μέσο επίπεδο της θάλασσας) ή το ύψος AGL (πάνω από το επίπεδο του εδάφους). Η επιλογή μεταξύ αυτών των δύο αναφορών καθορίζεται μεμονωμένα για κάθε ζώνη UGZ. Ούτε το υψόμετρο AMSL (πάνω από το μέσο επίπεδο της θάλασσας) ούτε το ύψος AGL (πάνω από το επίπεδο του εδάφους) δεν υποστηρίζονται από το DJI Lito X1. Το ύψος H εμφανίζεται στην DJI Fly προβολή κάμερας της εφαρμογής, το οποίο είναι το ύψος από το σημείο απογείωσης του αεροσκάφους έως το αεροσκάφος. Το ύψος πάνω από το σημείο απογείωσης μπορεί να χρησιμοποιηθεί ως προσέγγιση, αλλά μπορεί να διαφέρει περισσότερο ή λιγότερο από το δεδομένο υψόμετρο/ύψος για μια συγκεκριμένη ζώνη UGZ. Ο απομακρυσμένος πιλότος παραμένει υπεύθυνος για τη μη παραβίαση των κατακόρυφων ορίων της ζώνης UGZ.

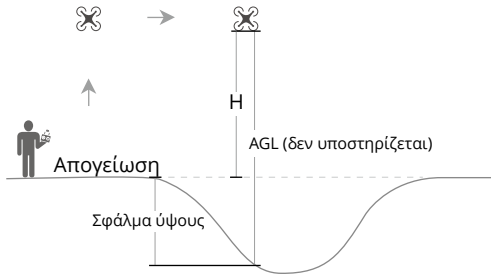

Ζώνες GEO

Απαγορευμένες ζώνες

Εμφανίζονται με κόκκινο χρώμα στην εφαρμογή DJI. Θα ενημερωθείτε με μια προειδοποίηση και η πτήση θα αποτραπεί. Το μη επανδρωμένο αεροσκάφος δεν μπορεί να πετάξει ή να απογειωθεί σε αυτές τις ζώνες. Οι απαγορευμένες ζώνες μπορούν να ξεκλειδωθούν. Για να γίνει αυτό, επικοινωνήστε με το flysafedji.com ή μεταβείτε στο Ξεκλειδωμά ζώνης A στο dji.com/flysafedji.com.

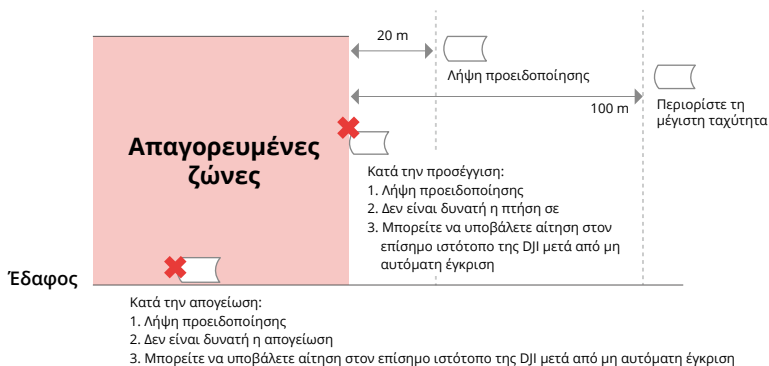

Ζώνες εξουσιοδότησης

Εμφανίζονται με μπλε χρώμα στην εφαρμογή DJI. Θα λάβετε μια προειδοποίηση από προεπιλογή και η πτήση θα περιοριστεί. Το μη επανδρωμένο αεροσκάφος δεν μπορεί να πετάξει ή να απογειωθεί σε αυτές τις ζώνες εκτός και αν έχει εξουσιοδότηση. Οι ζώνες εξουσιοδότησης μπορούν να ξεκλειδωθούν από εξουσιοδοτημένους χρήστες με χρήση επαληθευμένου λογαριασμού DJI.

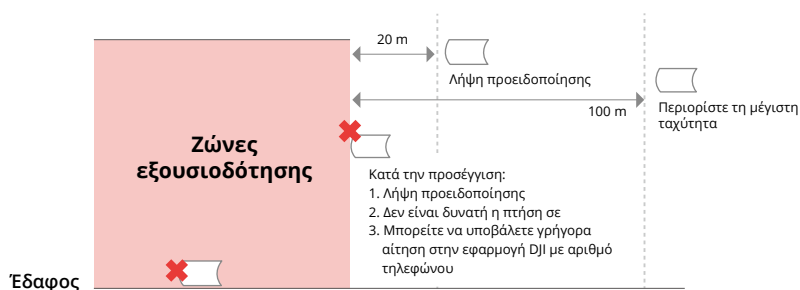

Ζώνες υψομέτρου

Οι ζώνες υψομέτρου είναι ζώνες με περιορισμένο υψόμετρο και εμφανίζονται με γκρι χρώμα στον χάρτη. Κατά την προσέγγιση, θα λάβετε μια προειδοποίηση στην εφαρμογή DJI.

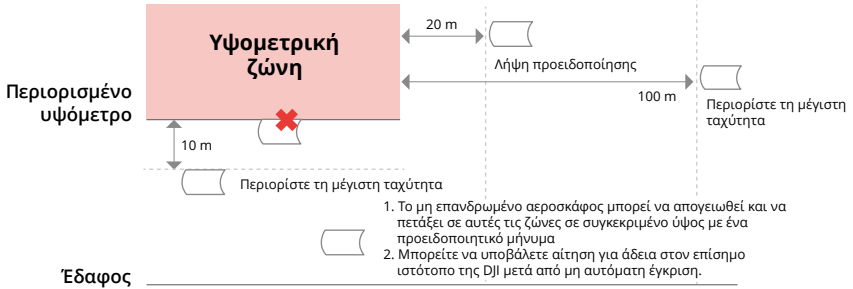

Ενισχυμένες ζώνες προειδοποίησης

Ένα προειδοποιητικό μήνυμα θα εμφανιστεί όταν το drone φτάσει στην άκρη της ζώνης.

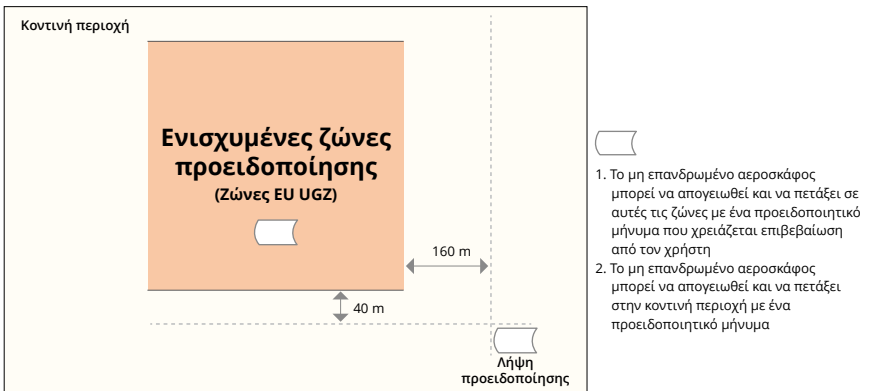

Ζώνες προειδοποίησης

Ένα προειδοποιητικό μήνυμα θα σας ειδοποιήσει όταν το drone φτάσει στην άκρη της ζώνης.

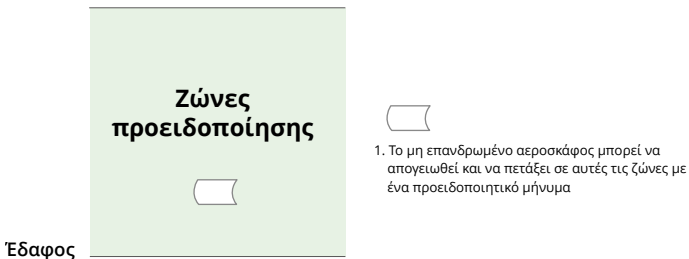

- ⚠ • Όταν το αεροσκάφος και η εφαρμογή DJI Fly δεν μπορούν να λάβουν σήμα GPS, η λειτουργία γεωενημερότητας θα είναι ανενεργή. Η παρεμβολή της κεραίας του αεροσκάφους ή η απενεργοποίηση της εξουσιοδότησης GPS στο DJI Fly θα προκαλέσει την απώλεια του σήματος GPS.
-

Ανακοίνωση EASA

Βεβαιωθείτε ότι έχετε διαβάσει το έγγραφο με τις Δηλώσεις Πληροφοριών για Drone που περιλαμβάνονται στη συσκευασία πριν από τη χρήση.

Επισκεφθείτε τον παρακάτω σύνδεσμο για περισσότερες πληροφορίες σχετικά με την ειδοποίηση EASA για την ανιχνευσιμότητα.

<https://www.easa.europa.eu/en/document-library/general-publications/drones-information-notice>

Πρωτότυπες οδηγίες

Το παρόν εγχειρίδιο παρέχεται από την SZ DJI Technology, Inc. και το περιεχόμενό του μπορεί να αλλάξει.

Διεύθυνση: Lobby of T2, DJI Sky City, No. 53 Xianyuan Road, Xili Community, Xili Street, Nanshan District, Shenzhen, China, 518055.

7.11 Πληροφορίες μετά την πώληση

Μεταβείτε στη διεύθυνση <https://www.dji.com/support> για να μάθετε περισσότερα σχετικά με τις πολιτικές εξυπηρέτησης μετά την πώληση, τις υπηρεσίες επισκευής και την υποστήριξη.



Επικοινωνία
ΥΠΟΣΤΗΡΙΞΗ DJI

Αυτό το περιεχόμενο μπορεί να αλλάξει χωρίς ειδοποίηση.
Κατεβάστε την τελευταία έκδοση από τη διεύθυνση



<https://www.dji.com/downloads/products/lito-x1#doc>

Εάν έχετε ερωτήσεις σχετικά με το παρόν έγγραφο, επικοινωνήστε με την DJI στέλνοντας μήνυμα στη διεύθυνση **DocSupport@dji.com**.

Οι ονομασίες DJI και DJI LITO είναι εμπορικά σήματα της DJI.
Copyright © 2026 DJI Με την επιφύλαξη παντός δικαιώματος.