

dji LITO X1

Brugervejledning

v1.0 2026.04





Dette dokument er ophavsretligt beskyttet af DJI med alle rettigheder forbeholdt. Medmindre andet er godkendt af DJI, er du ikke berettiget til at bruge eller tillade andre at bruge dokumentet eller nogen del af dokumentet ved at gengive, overføre eller sælge dokumentet. Du bør kun henvise til dette dokument og indholdet deraf som instruktioner til betjening af DJI-produkter. Dokumentet må ikke bruges til andre formål.

I tilfælde af at der er uoverensstemmelse mellem de forskellige versioner, er det den engelske version, der gælder.

Søgning efter nøgleord

Søg efter nøgleord såsom "batteri" og "installer" for at finde et emne. Hvis du bruger Adobe Acrobat Reader til at læse dette dokument, skal du trykke på Ctrl+F i Windows eller Command+F på Mac for at begynde søgningen.

Navigation til et emne

Se en komplet liste over emner i indholdsfortegnelsen. Klik på et emne for at navigere til det pågældende afsnit.

Udskrivning af dette dokument

Dette dokument understøtter udskrivning i høj opløsning.

Brug af denne vejledning

Symbolforklaring

 Vigtigt

 Hjælp og tips

 Henvisning

Læs før brug

DJI™ giver dig vejledningsvideoer og følgende dokumenter:

1. *Sikkerhedsvejledninger*
2. *Hurtigstartvejledning*
3. *Brugervejledning*

Det anbefales at se alle vejledningsvideoer og læse *Sikkerhedsvejledninger*, før du bruger den første gang. Sørg for at gennemgå *Hurtigstartvejledning*, før du bruger den første gang, og se denne *Brugervejledning* for at få flere oplysninger.

Vejledningsvideler

Gå til adressen nedenfor, eller scan QR-koden for at se vejledningsvideoerne, som demonstrerer, hvordan du bruger produktet sikkert:



<https://www.dji.com/lito-x1/video>

Download DJI Fly-appen

Sørg for at bruge DJI Fly under flyvninger. Scan QR-koden for at downloade den nyeste version.



- ☀ • Fjernbetjeningen med skærm har allerede DJI Fly-appen installeret. Du skal downloade DJI Fly til din mobile enhed, når de bruger fjernbetjeningen uden skærm.
 - For at tjekke versionerne af Android- og iOS-operativsystemet, der understøttes af DJI Fly, besøg <https://www.dji.com/downloads/djiapp/dji-fly>.
 - Grænseflade og funktioner for DJI Fly kan ændres, når softwareversionen opdateres. Den faktiske brugeroplevelse afhænger af den brugte softwareversion.
 - For øget sikkerhed er flyvning begrænset til en højde på 30 m og en rækkevidde på 50 m, når der ikke forbindes eller logges ind på appen under flyvning.
 - App-login er gyldigt i 90 dage. Opret forbindelse til internettet, og log ind igen, når det er udløbet.
-

Download DJI Assistant 2

Download DJI ASSISTANT™ 2 (forbrugerdroneserie) på:

<https://www.dji.com/downloads/software/dji-assistant-2-consumer-drones-series>

- ⚠ • Driftstemperaturen for dette produkt er -10 °C til 40 °C. Dette lever ikke op til standard driftstemperaturen for anvendelse i militærklasse (-55 °C til 125 °C), som kræves for at kunne klare større miljømæssig variation. Brug produktet hensigtsmæssigt og kun til anvendelser, som opfylder kravene til driftstemperaturområdet for den pågældende klasse.
-

Indhold

Brug af denne vejledning	3
Symbolforklaring	3
Læs før brug	3
Vejledningsvideler	3
Download DJI Fly-appen	3
Download DJI Assistant 2	4
1 Produktprofil	10
1.1 Sådan bruges den første gang	10
Forberedelse af dronen	10
Forberedelse af fjernbetjeningen	12
DJI RC 2	12
DJI RC-N3	13
Aktivering	13
Linking af dronen og fjernbetjeningen	14
Opdatering af firmware	14
1.2 Oversigt	14
Drone	14
DJI RC 2 Fjernbetjening	15
DJI RC-N3 Fjernbetjening	16
2 Flysikkerhed	18
2.1 Flyverestriktioner	18
GEO-system (Geospatiale miljø online)	18
Flyvegrænser	18
Begrænsninger af flyvehøjde og -afstand	18
GEO-zoner	19
Oplåsning af GEO-zoner	20
2.2 Krav til flyvemiljø	20
2.3 Ansvarlig betjening af dronen	21
2.4 Tjekliste før flyvning	22
3 Grundlæggende flyvning	25
3.1 Auto-takeoff/landing	25
Auto-takeoff	25
Auto-landing	25
3.2 Start/stop af motorer	25
Start af motorer	25
Standsning af motorer	25
Standsning af motorer under flyvning	26

3.3	Kontrol af dronen	26
3.4	Procedurer for takeoff/landing	27
3.5	Optagelse af lyd via appen	28
3.6	Videoforslag og tips	28
4	Intelligent Flight-modes	31
4.1	FocusTrack	31
	Meddelelse	33
	Brug af FocusTrack	33
4.2	MasterShots	34
	Meddelelse	34
	Sådan bruges MasterShots	34
4.3	QuickShots	35
	Meddelelse	35
	Brug af QuickShots	36
4.4	Hyperlapse	36
	Brug af Hyperlapse	36
4.5	Waypoint Flight	36
	Brug af Waypoint Flight	37
4.6	Fartpilot	37
	Brug af fartpilot	37
5	Drone	40
5.1	Flyve-mode	40
5.2	Dronestatusindikatorer	41
5.3	Returner til hjem	42
	Meddelelse	43
	Avanceret RTH	44
	Aktiveringsmetode	44
	RTH-procedure	45
	RTH-indstillinger	47
	Landingsbeskyttelse	49
	Dynamisk hjemmepunkt	50
5.4	Registreringssystem	51
	Bemærk	52
5.5	Advanced Pilot Assistance Systems	54
	Meddelelse	54
	Landingsbeskyttelse	55
5.6	Vision Assist	55
5.7	Propeller	57
	Montering/afmontering af propellerne	57
	Bemærk	57

5.8	Intelligent Flight-batteri	58
	Meddelelse	58
	Installerings/fjernelse af batteri	59
	Brug af batteriet	59
	Opladning af batteriet	61
	Brug af en oplader	61
	Brug af opladningsstation	62
	Batteribeskyttelsesmekanismer	65
5.9	Gimbal og kamera	66
	Gimbal meddelelse	66
	Gimbalvinkel	67
	Gimbal-driftstilstande	67
	Kamera meddelelse	67
5.10	Lagring og eksport af fotos og videoer	68
	Opbevaring	68
	Eksportering	68
5.11	QuickTransfer	69
6	Fjernbetjening	72
6.1	DJI RC 2	72
	Handlinger	72
	Tænd/sluk	72
	Opladning af batteriet	72
	Kontrol af gimbal og kamera	73
	Flyvemode-kontakt	73
	Flyvepause-/RTH-knap	73
	Fjernbetjeningens LED'er	74
	Status-LED	74
	Batteriniveau-LED'er	74
	Fjernbetjeningsadvarsel	74
	Optimal transmissionszone	75
	Linking til fjernbetjening	75
	Betjening af berøringsskærmen	76
6.2	DJI RC-N3	77
	Handlinger	77
	Tænd/sluk	77
	Opladning af batteriet	77
	Kontrol af gimbal og kamera	77
	Flyvemode-kontakt	78
	Flyvepause-/RTH-knap	78
	Batteriniveau-LED'er	78
	Fjernbetjeningsadvarsel	79

	Optimal transmissionszone	79
	Linking til fjernbetjening	80
7	Bilag	82
7.1	Specifikationer	82
7.2	Kompatibilitet	82
7.3	Firmware-opdatering	82
7.4	Flyveoptager	83
7.5	Tjekliste efter flyvning	83
7.6	Vedligeholdelsesvejledning	83
7.7	Fejlfindingsprocedurer	84
7.8	Risici og advarsler	85
7.9	Bortskaffelse	85
7.10	C0- og C1-certificering	86
	Direkte fjern-id	87
	Fjernbetjeningsadvarsler	88
	GEO-bevidsthed	88
	GEO-zoner	89
	EASA-meddelelse	92
	Originale instruktioner	92
7.11	Eftersalgsinformation	92

Produktprofil

1 Produktprofil

1.1 Sådan bruges den første gang

Klik på linket eller scan QR-koden for at se instruktionsvideoen.



<https://www.dji.com/lito-x1/video>

Forberedelse af dronen

1. Fjern gimbalbeskytteren fra kameraet.

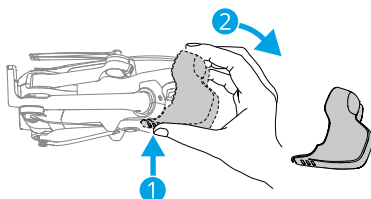

2. Tryk på tænd-/slukknappen én gang for at aktivere batteriet.

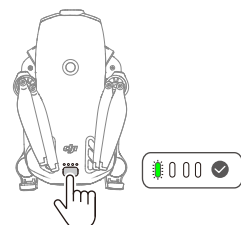

3. Udfold dronearmene som vist.

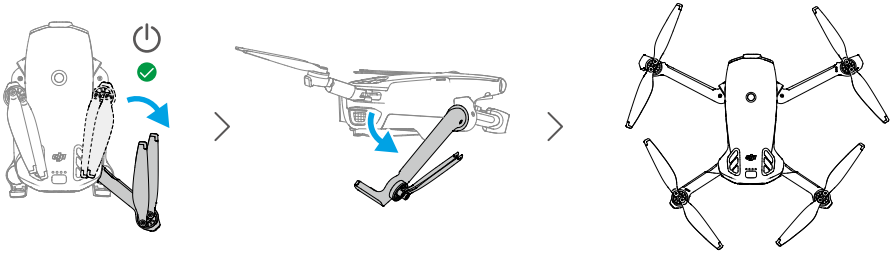

- **Automatisk tænd:** Udfoldning af den højre bageste arm vil som standard tænde for dronen.
- **Automatisk sluk:** Foldning af den højre bageste arm vil indlede en automatisk nedtælling til slukning. For at annullere slukningen under nedtællingen skal du trykke på tænd-/slukknappen én gang.



- Funktionen Udfold arm for at tænde er som standard aktiveret. Funktionen Fold arm for at slukke er som standard deaktiveret. Aktivér eller deaktivér funktionen i DJI Fly, når dronen er forbundet til fjernbetjeningen. Sørg for, at dronens firmware, batteriets firmware og appen er opdateret til den nyeste version. Ellers er funktionen muligvis ikke tilgængelig.

- **Manuel tænd/sluk:** Tryk, og tryk derefter igen, og hold tænd-/slukknappen nede for at tænde eller slukke for dronen.

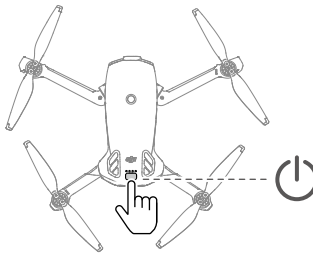

- Hvis dronen ikke letter efter aktivering af batteriet, vil batteriet gå i dvaletilstand igen, efter at dronen har været slukket i en periode. I dette tilfælde skal du trykke på tænd-/slukknappen eller oplade batteriet for at aktivere det igen, før du bruger funktionen Udfold arm for at tænde.

- Når USB-C-porten på dronen er i brug, vil udfoldning af armen ikke tænde dronen. Afbryd USB-C-forbindelsen, og vent et par sekunder, før du bruger funktionen Udfold arm for at tænde.
- Hvis dronen er i gang med at få adgang til albummet, downloade materialer eller opdatere firmware, vil foldning af armen ikke slukke for dronen.
- Hvis der opstår en kollision under flyvning, vil den automatiske slukkefunktion ikke fungere. Funktionen er tilgængelig, efter at dronen er genstartet.

-
-  • Det anbefales at bruge DJI-opladeren til opladning af Intelligent Flight-batteriet. Find nærmere oplysninger ved at besøge det officielle websted for DJI.
- Sørg for, at gimbalbeskytteren er fjernet, og alle arme er foldet ud, før dronen tændes. Ellers kan det påvirke dronens selvdiagnose.
 - Det anbefales at påsætte gimbalbeskytteren, når dronen ikke er i brug.
-

Forberedelse af fjernbetjeningen

DJI RC 2

1. Tag kontrolpindene ud af opbevaringspladserne og monter dem på fjernbetjeningen.

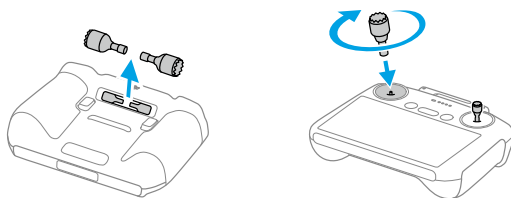

2. Fold antennerne ud.

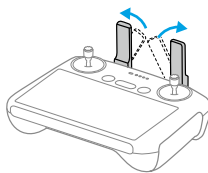

3. Fjernbetjeningen skal aktiveres, før den bruges første gang, og der kræves en internetforbindelse for at den kan aktiveres. Tryk, og tryk derefter igen, og hold knappen nede for at tænde fjernbetjeningen. Følg anvisningerne på skærmen for at aktivere fjernbetjeningen.

DJI RC-N3

1. Tag kontrolpindene ud af opbevaringspladserne og monter dem på fjernbetjeningen.
2. Træk holderen til mobilenheden ud. Vælg det korrekte kabel til fjernbetjening alt efter type afport på din mobilenhed (kablet med USB-C stik er tilsluttet som standard). Placer din mobilenhed i holderen, og tilslut derefter enden af kablet uden fjernbetjeningslogoet til din mobilenhed. Sørg for, at din mobilenhed er sikkert på plads.

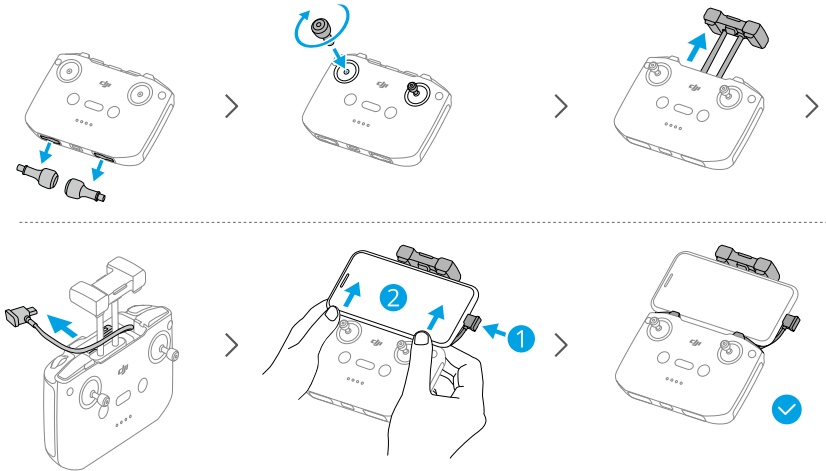

- Hvis en USB-forbindelsesprompt vises, når du bruger en Android-mobilenhed, vælg muligheden "kun opladning". Andre muligheder kan forårsage, at forbindelsen svigter.
- Juster mobilenhedens holder for at sikre, at mobilenheden sidder sikkert.

Aktivering

Dronen kræver aktivering, før den bruges første gang. Tryk, tryk derefter på tænd-/slukknappen igen for at tænde henholdsvis dronen og fjernbetjeningen, og følg derefter anvisningerne på skærmen for at aktivere dronen ved hjælp af DJI Fly. Der kræves internetforbindelse for aktivering.

Linking af dronen og fjernbetjeningen

Efter aktivering er dronen automatisk bundet til fjernbetjeningen. Hvis den automatiske binding mislykkes, skal du følge anvisningerne på skærmen på DJI Fly for at binde dronen og fjernbetjeningen for at opnå en optimal garantiserviceoplevelse.

Opdatering af firmware

En prompt vises i DJI Fly, når en firmware-opdatering er tilgængelig. Opdater firmwaren, når du bliver bedt om det. Ellers er nogle funktioner muligvis ikke tilgængelige.

1.2 Oversigt

Drone

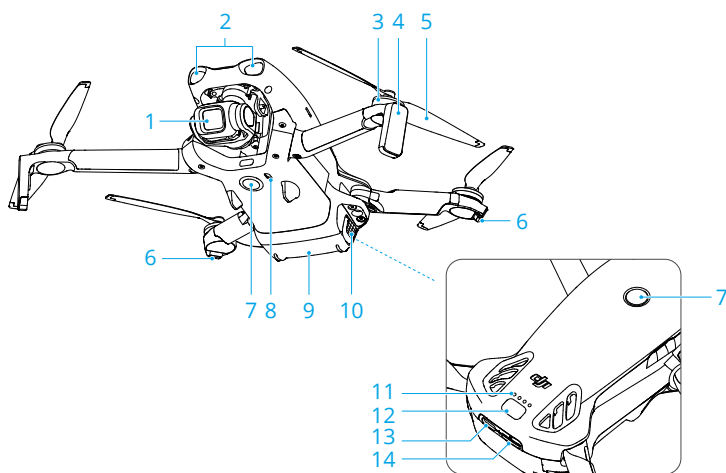

- | | |
|--|---|
| 1. Gimbal og kamera | 7. Omnidirektionelt monokulært visionssystem ^[2] |
| 2. Fremadvendt laserstråleradar (LiDAR) ^[1] | 8. Nedadvendt infrarødt sensorsystem |
| 3. Motorer | 9. Intelligent Flight-batteri |
| 4. Landingsudstyr (indbyggede antenner) | 10. Batterispænder |
| 5. Propeller | 11. Batteriniveau for LED'er |
| 6. Dronestatusindikatorer | 12. Tænd-/slukknop |
| | 13. USB-C-port |

14. microSD-kortplads

- [1] Den fremadvendte laserstråleradar (LiDAR) opfylder sikkerhedskravene for klasse 1 laserprodukter i forhold til det menneskelige øje.
- [2] Det omnidirektionale monokulære visionssystem kan registrere forhindringer i vandret retning og derover.

DJI RC 2 Fjernbetjening

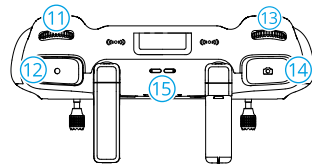
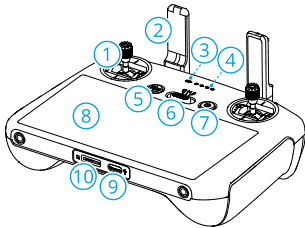

- | | |
|---|---------------------------------------|
| 1. Kontrolpinde | 13. Kamerakontrollhjul ^[1] |
| 2. Antenner | 14. Fokus-/lukkerknap |
| 3. Status-LED | 15. Højtaler |
| 4. Batteriniveau-LED'er | 16. Opbevaringsplads til kontrolpinde |
| 5. Flyvepause-/returner til hjem (Return To Home, RTH)-knap | 17. Justerbar C2-knap ^[1] |
| 6. Flyvemode-kontakt | 18. Justerbar C1-knap ^[1] |

- | |
|-----------------------|
| 7. Tænd-/slukknop |
| 8. Berøringsskærm |
| 9. USB-C-port |
| 10. microSD-kortplads |
| 11. Gimbalhjul |
| 12. Optageknap |

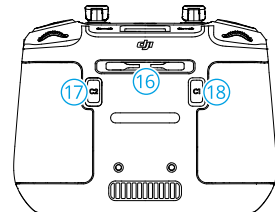

- [1] For at få vist og indstille funktionsknappen skal du gå til kameravisning i DJI Fly og trykke på ●●●> Kontrol > Tilpasning af knapper.

DJI RC-N3 Fjernbetjening

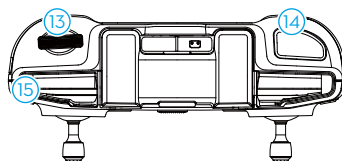
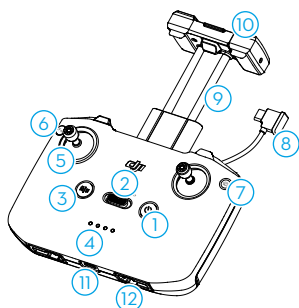

- | | |
|---|---------------------------------------|
| 1. Tænd-/slukknop | 8. Fjernbetjeningskabel |
| 2. Flyemode-kontakt | 9. Holder til mobilenhed |
| 3. Flyvepause-/returner til hjem (Return To Home, RTH)-knap | 10. Antenner |
| 4. Batteriniveau-LED'er | 11. USB-C-port |
| 5. Kontrolpinde | 12. Opbevaringsplads til kontrolpinde |
| 6. Justerbar knap ^[1] | 13. Gimbalhjul |
| 7. Foto-/videoknap | 14. Lukker-/optageknap |
| | 15. Plads til mobilenhed |

[1] For at få vist og indstille funktionsknappen skal du gå til kameravisning i DJI Fly og trykke på *** > Kontrol > Tilpasning af knapper.

Flysikkerhed

2 Flysikkerhed

Det anbefales, at du øver dine flyvefærdigheder og sikker flyvning, når du har gennemført forberedelserne, der går forud for flyvning. Vælg et passende område at flyve i i henhold til følgende flyvekrav og -restriktioner. Overhold strengt alle lokale love og regler, når der flyves. Læs *sikkerhedsretningslinjerne* før flyvning for at sikre sikker brug af produktet.

2.1 Flyverestriktioner

GEO-system (Geospatiale miljø online)

DJI's GEO-system er et globalt informationssystem, der giver informationer i realtid om flyvesikkerhed og opdateringer af begrænsninger og forhindrer UAV'er i at flyve i begrænset luftrum. Under særlige omstændigheder kan begrænsede områder låses op for at tillade flyvninger. Før det skal du indsende en oplåsningsanmodning baseret på det aktuelle begrænsningsniveau i det tilsigtede flyområde. GEO-systemet overholder muligvis ikke lokale love og bestemmelser fuldt ud. Du er ansvarlig for din egen flysikkerhed og skal rådføre sig med de lokale myndigheder om de relevante juridiske og lovmæssige krav, før du anmoder om at låse op for et begrænset område. Du kan finde flere oplysninger om GEO-systemet på <https://fly-safe.dji.com>.

Flyvegrænser

Af sikkerhedsmæssige årsager er flyvegrænser aktiveret som standard for at hjælpe dig med at flyve dronen sikkert og lovligt. Du kan indstille flyvegrænser som højde og afstand. Højdebegrænsninger, afstandsbegrænsninger og GEO-zoner fungerer sideløbende for at styre flyvesikkerhed, når det globale satellitnavigationssystem (GNSS) er tilgængeligt. Kun højden kan begrænses, når GNSS ikke er tilgængeligt.

Begrænsninger af flyvehøjde og -afstand

Den maksimale flyvehøjde begrænser dronens flyvehøjde, mens den maksimale flyveafstand begrænser dronens flyveradius omkring hjempunktet. Disse grænser kan ændres i DJI Fly-appen for forbedret flyvesikkerhed.

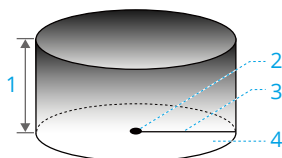

1. Maks. højde
2. Hjempunkt (vandret position)
3. Maks. afstand
4. Højde på drone ved takeoff

Stærkt GNSS-signal

	Flyverestriktioner	Prompt i DJI Fly-appen
Maks. højde	Dronens højde må ikke overstige værdien indstillet i DJI Fly.	Maks. flyvehøjde nået.
Maks. afstand	Den lige afstand fra dronen til hjemstedet må ikke overskride den maksimale flyveafstand, der er indstillet i DJI Fly.	Maks. flyveafstand nået.

Svagt GNSS-signal

	Flyverestriktioner	Prompt i DJI Fly-appen
Maks. højde	<ul style="list-style-type: none"> Højden er begrænset til 30 m fra takeoff-punktet, hvis belysningen er tilstrækkelig. Højden er begrænset til 2 m over jorden, hvis belysningen ikke er tilstrækkelig, og det nedadgående infrarøde sensorsystem fungerer. Højden er begrænset til 30 m fra takeoff-punktet, hvis belysningen ikke er tilstrækkelig, og det nedadgående infrarøde sensorsystem ikke fungerer. 	Maks. flyvehøjde nået.
Maks. afstand	Ingen grænse	

-  • Hver gang dronen tændes, vil højdegrænsen blive ophævet automatisk, så længe der er et stærkt GNSS-signal (GNSS signalstyrke ≥ 2), og grænsen træder ikke i kraft, selv hvis GNSS-signalet bliver svagt bagefter.
- Hvis dronen når en af grænserne på grund af inert, kan du stadig kontrollere dronen, men du kan ikke flyve længere væk.

GEO-zoner

DJI's GEO-system udpeger sikre flyplaceringer, giver risikoniveauer og sikkerhedsmeddelelser for individuelle flyvninger og giver information om begrænset luftrum. Alle begrænsede flyområder kaldes GEO-zoner, som yderligere er opdelt i begrænsede zoner, autorisationszoner, advarselszoner, forstærkede advarselszoner

og højdezoner. Du kan se sådanne oplysninger i realtid i DJI Fly. GEO-zoner er specifikke flyveområder, herunder, men ikke begrænset til lufthavne, steder for store begivenheder, steder, hvor offentlige nødsituationer har fundet sted (såsom skovbrande), atomkraftværker, fængsler, statslige ejendomme og militærfaciliteter. Som standard begrænser GEO-systemet takeoff og flyvninger ind i zoner, der kan give anledning til sikkerhedsbemyrninger. Et GEO-zonekort, der indeholder omfattende oplysninger om GEO-zoner over hele verden, er tilgængeligt på det officielle DJI-websted: <https://fly-safe.dji.com/nfz/nfz-query>

Oplåsning af GEO-zoner

Selvoplåsning er beregnet til oplåsning af autorisationszoner. For at fuldføre selvoplåsning skal du indsende en oplåsningssøgningsanmodning via DJI FlySafe-hjemmesiden på <https://fly-safe.dji.com>. Når oplåsningssøgningsanmodningen er godkendt, kan du synkronisere oplåsningssøgningslicensen via DJI Fly-appen. For at låse zonen op kan du alternativt starte eller flyve dronen direkte ind i den godkendte autorisationszone og følge anvisningerne i DJI Fly for at låse zonen op.

Brugerdefineret oplåsning er skræddersyet til brugere med særlige krav. Den udpeger brugerdefinerede flyveområder og leverer dokumenter med flytilladelse, der er specifikke for forskellige brugeres behov. Denne oplåsningssøgningsmulighed er tilgængelig i alle lande og regioner og kan rekvireres via DJI FlySafe-hjemmesiden på <https://fly-safe.dji.com>.

-
-  • For at sikre flyvesikkerheden kan dronen ikke flyve ud af den ulåste zone, når den er kommet ind i den. Hvis hjempunktet er uden for den ulåste zone, kan dronen ikke vende hjem.
-

2.2 Krav til flyvemiljø

1. Flyv IKKE under ekstreme vejrforhold såsom stærk vind, sne, regn og tåge.
2. Flyv kun i åbne områder. Høje bygninger og store metalkonstruktioner kan påvirke præcisionen af det indbyggede kompas og GNSS-systemet. Efter du letter, skal du sikre, at du har fået lydbeskeden om, at hjempunkt er opdateret, før du fortsætter flyvningen. Hvis dronen har lettet nær bygninger, kan præcision af Hjempunkt ikke garanteres. I så fald skal du være opmærksom på dronens aktuelle position under automatisk RTH. Når dronen er tæt på hjempunktet, anbefales det at annullere automatisk RTH og manuelt styre dronen til at lande på et passende sted.
3. Flyv kun dronen inden for synsfeltet (VLOS). Undgå bjerge og træer, der blokerer GNSS-signaler. Flyvning uden for synsfeltet (BVLOS) kan kun udføres, når dronens ydeevne, pilotens viden og færdigheder og styring af driftsikkerheden efterlever

de lokale forskrifter for BVLOS. Undgå forhindringer, folkemængder, træer og vandområder. Af sikkerhedsmæssige årsager må du IKKE flyve i nærheden af lufthavne, motorveje, togstationer, togbaner, bymidter eller andre sensitive områder, medmindre der er indhentet tilladelse eller godkendelse i henhold til lokale forskrifter.

4. Når GNSS-signalet er svagt, så begræns flyvningen af dronen til miljøer med gode lysforhold og sigtbarhed. Visionssystemet fungerer muligvis ikke korrekt under dårlige lysforhold.
5. Minimer interferens ved at undgå områder med høje niveauer af elektromagnetisme såsom områder nær højspændingsledninger, basisstationer, elektriske transformatorstationer og sendetårne.
6. Dronens og batteriets ydeevne er begrænset, når der flyves i store højder. Flyv forsigtigt. Flyv IKKE over den angivne højde.
7. Dronens bremseafstand afhænger af flyvehøjden. Jo højere oppe flyet er, jo højere er bremseafstanden. Når du flyver i store højder, skal du give passende bremseafstand for at sikre flysikkerhed.
8. GNSS kan ikke bruges på dronen i polarområderne. Brug i stedet visionssystemet.
9. Let IKKE fra bevægende genstande såsom biler, skibe og fly.
10. Let IKKE fra overflader med en fast farve eller reflekterende overflader som biltag.
11. Vær forsigtig, når du letter i ørkenen eller fra en strand for at undgå, at sand trænger ind i dronen.
12. Brug IKKE dronen i et miljø, der er i fare for brand eller eksplosion.
13. Brug dronen og tilhørende enheder i tørre miljøer.
14. Brug IKKE dronen og tilhørende enheder i følgende miljøer: ulykkessteder, brande, eksplosioner, oversvømmelser, tsunamier, laviner, jordskred, jordskælv samt områder med støv eller sandstorme. Undgå under brug at udsætte udstyret for saltsprøjt og skimmelsvamp.
15. Brug IKKE dronen i nærheden af fugleflokke.

2.3 Ansvarlig betjening af dronen

Overhold de følgende regler for at undgå alvorlig skade og beskadigelse af ejendom:

1. Sørg for, at du IKKE er påvirket af lægemidler, alkohol eller narko, lider af svimmelhed, træthed, kvalme eller andre lidelser, som kan nedsætte din evne til at flyve dronen sikkert.
2. Efter landing skal du først slukke for dronen og derefter slukke for fjernbetjeningen.

3. UNDLAD at tabe, starte, brande eller på anden måde projicere farlige nyttelaster på eller i bygninger, personer eller dyr, som kan forårsage personskade eller tingsskade.
4. Brug IKKE en drone, der har været beskadiget ved et uheld, styrtet ned eller ikke er i god stand.
5. Sørg for at træne tilstrækkeligt og have beredskabsplaner til nødsituationer, eller hvis der opstår en hændelse.
6. Sørg for at have en flyveplan. Flyv IKKE dronen uforsvarligt.
7. Respektér andres privatliv, når du bruger kameraet. Sørg for at overholde lokale databeskyttelseslove, forordninger og moralske standarder.
8. Produktet må IKKE anvendes til andet end generel, personlig brug.
9. Brug det IKKE til ulovlige eller upassende formål såsom spionage, militære operationer eller uautoriserede undersøgelser.
10. Brug IKKE dette produkt til at bagvaske, misbruge, chikanere, forfølge, true eller på anden måde overtræde juridiske rettigheder såsom andres ret til privatlivets fred og omtale.
11. Kom IKKE ind på andres private ejendom.

2.4 Tjekliste før flyvning

1. Fjern gimbalhætten fra kameraet.
2. Sørg for, at Intelligent Flight-batteriet og propellerne er sikkert monteret.
3. Sørg for, at fjernbetjeningen, mobilenheden og Intelligent Flight-batteriet er fuldt opladet.
4. Sørg for, at dronens arme og propeller er foldet ud.
5. Sørg for, at gimbale og kameraet fungerer normalt.
6. Sørg for, at der ikke er noget, der blokerer motorerne, og at de fungerer normalt.
7. Sørg for, at DJI Fly er forbundet korrekt til dronen.
8. Sørg for, at kameraets objektiver og visionssystemets sensorer er rene.
9. Installer IKKE ucertificeret tilbehør eller eksterne enheder, da dette kan resultere i produktskade eller sikkerhedsrisici.



- For at undgå reduceret fremdrift, når propelbeskytteren er monteret, må du ikke bruge DJI Lito-serie Intelligent Flight-batteri Plus eller montere nogen tredjeparts-last.
-

10. Sørg for, at Undgåelseshandling ved forhindringer er indstillet i DJI Fly, og at den **maksimal flyhøjde**, **maksimal flyafstand** og **auto-RTH-højde** er indstillet korrekt i henhold til de lokale love og bestemmelser.

Grundlæggende flyvning



3 Grundlæggende flyvning

3.1 Auto-takeoff/landing

Auto-takeoff

1. Start DJI Fly-appen, og gå ind i kameravisningen.
2. Udfør alle trinene på tjeklisten før flyvningen.
3. Tryk på . Hvis forholdene er sikre for takeoff, tryk og hold knappen nede for at bekræfte.
4. Dronen letter og svæver over jorden.

Auto-landing

1. Hvis forholdene for landing er sikre, tryk , tryk og hold  nede for at bekræfte.
2. Auto-landing kan annulleres ved at trykke på .
3. Landingsbeskyttelse aktiveres, hvis det nedadrettede visionssystem fungerer normalt.
4. Motorerne standser automatisk efter landing.

 • Vælg et passende sted at lande.

3.2 Start/stop af motorer

Start af motorer

Udfør en af kommandoerne Kombinationspind (CSC) som vist nedenfor for at starte motorerne. Slip begge pinde samtidigt, når motorerne begynder at dreje.



Standser af motorer

Motorerne kan standses på to måder:

Metode 1: Når dronen er landet, skubbes gaspinden ned og holdes, indtil motorerne stopper.

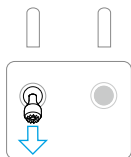

Kontrolpind-mode: Tilstand 2

Metode 2: Når dronen er landet, udfør så en af CSC, som vist herunder, indtil motorerne stopper.



Standsering af motorer under flyvning

 • Hvis motorerne standses midt under flyvningen, vil dronen styrte ned.

Standardindstillingen for **Nødstop til propel** i DJI Fly-appen er **kun nødhjælp**, hvilket betyder, at motorerne kun kan stoppes midt under flyvning, når dronen registrerer, at det er i en nødsituation, såsom at dronen er involveret i en kollision, en motor er gået i stå, dronen ruller i luften, eller dronen er ude af kontrol og stiger op eller ned meget hurtigt. For at stoppe motorerne midt under flyvningen skal du udføre den samme CSC, som blev brugt til at starte motorerne. Bemærk, at du skal holde kontrolpindene i 2 sek., mens CSC udføres, for at standse motorerne. **Nødstop til propel** kan ændres **når som helst** i appen. Brug denne mulighed med forsigtighed.

3.3 Kontrol af dronen

Fjernbetjeningens kontrolpinde kan bruges til at styre dronens bevægelser. Kontrolpindene kan betjenes i Mode 1, Mode 2 eller Mode 3, som vist nedenfor.

Fjernbetjeningens standardkontrol-mode er Mode 2. I denne vejledning bruges Mode 2 som eksempel til at illustrere, hvordan kontrolpindene skal bruges. Jo mere pinden skubbes væk fra midten, jo hurtigere bevæger dronen sig.

Mode 1

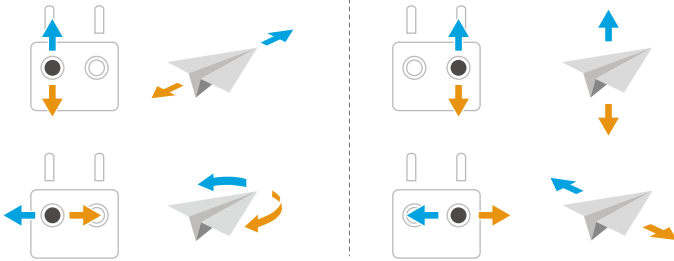

Mode 2

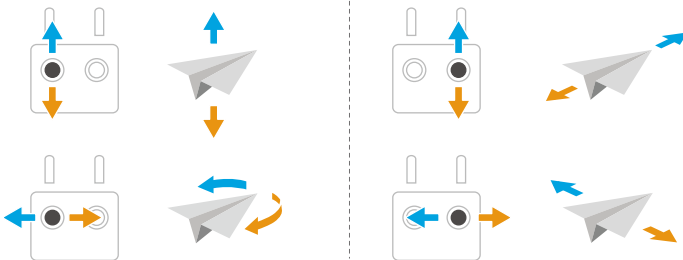

Mode 3

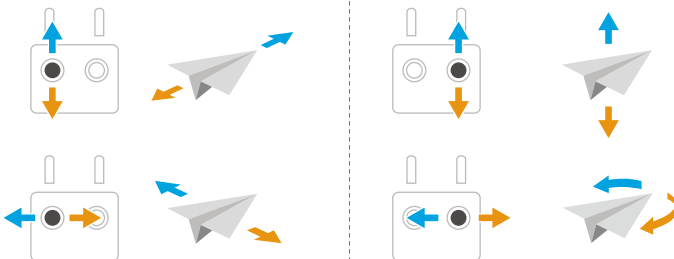

3.4 Procedurer for takeoff/landing

- ⚠ • Start IKKE dronen fra din håndflade eller mens du holder den med din hånd.
- Brug IKKE dronen, hvis lyset er for lyst eller for mørkt til at bruge fjernbetjeningen. Du er ansvarlig for korrekt justering af skærmens lysstyrke og mængde af direkte sollys på skærmen for at undgå besvær med at se skærmen tydeligt.

1. Tjeklisten før flyvning er designet til at hjælpe dig med at flyve sikkert. Gennemgå hele tjeklisten før hver flyvning.
2. Placer dronen på et åbent, fladt område, så dronens statusindikator vender mod dig.
3. Tænd for fjernbetjeningen og dronen.
4. Åbn DJI Fly, og start kameravisningen.
5. Vent på, at dronens selvdiagnose bliver gennemført. Hvis DJI Fly ikke viser nogen uregelmæssig advarsel, kan du starte motorerne.
6. Skub langsomt på gaspinden for takeoff.
7. For at lande skal du svæve over en jævn overflade og skubbe gaspinden ned for at sænke dig.
8. Efter landing, skub gaspinden ned og hold den nede, inden motoren stopper.
9. Sluk for dronen før fjernbetjeningen.

3.5 Optagelse af lyd via appen

Når dronen bruges med DJI RC-N3-fjernbetjeningen, er lydoptagelse via appen tilgængelig. Tryk på *** > **Kamera** i kameravisningen i appen for at aktivere optagelse via appen. Lyden optages af den tilhørende lydoptagelsesenhed, mens dronen optager en video. Mikrofonikonet vises i live-visning.

-
- ⚠ • Du må IKKE slukke for skærmen eller skifte til andre apps under optagelsen.
-
- 💡 • Understøttede enheder til lydoptagelse omfatter den indbyggede mikrofon i din smartphone og Bluetooth-enheder. Der kan opstå problemer med kompatibilitet ved lydoptagelse, når man bruger Bluetooth-enheder. Sørg for at teste dem, før du optager.
 - Lydoptagelse kan kun aktiveres eller deaktiveres før optagelse.
 - Når du ser eller downloader videoer i albumvisningen i DJI Fly, bliver lyden, der er optaget med lydoptagelse funktionen, automatisk flettet ind i videofilen.
-

3.6 Videoforslag og tips

1. Vælg den ønskede gimbal-driftsmode i DJI Fly.
2. Det anbefales at tage fotos eller optage videoer, når der flyves i Normal- eller Cine-mode.
3. Flyv IKKE i dårligt vejr, såsom regnvejr eller på blæsende dage.

4. Vælg de kameraindstillinger, der passer bedst til dine behov.
5. Udfør flyvetest for at etablere flyveruter og for at se steder på forhånd.
6. Skub forsigtigt på kontrolpinden for at holde dronens bevægelser jævne og stabile.

Intelligent Flight- mode

4 Intelligent Flight-modes



Det anbefales at klikke på linket nedenfor eller scanne QR-koden for at se vejledningsvideoen.



<https://www.dji.com/lito-x1/video>

4.1 FocusTrack

Spotlight

Gør det muligt for gimalkameraet at vende sig mod emnet hele tiden, mens du manuelt styrer flyvningen.

Når visionssystemet fungerer normalt, vil dronen omgå eller bremse ved registrering af en forhindring afhængigt af, om undgåelseshandlingen ved forhindringer er indstillet i DJI Fly.

 Undgåelse af forhindring er deaktiveret i Sport-tilstand.

Understøttede motiver:

- Stationære motiver
- Bevægelige emner (kun køretøjer, både og mennesker)

Interessepunkt (Point of Interest (POI))

Gør det muligt for dronen at flyve rundt om emnet.

Dronen vil omgå forhindringer i denne tilstand uanset flyveindstillingerne eller indstillinger for undgåelseshandling ved forhindringer i DJI Fly, når visionsystemerne fungerer normalt.

Understøttede motiver:

- Stationære motiver
- Bevægelige emner (kun køretøjer, både og mennesker)

ActiveTrack

Dronen følger motivet.

Tryk eller skub på sporingshjulet for at ændre sporingretning, og dronen vil så automatisk flyve fra sin nuværende position  langs den genererede bane til den valgte sporingretning  og fortsætte sporingen. Brugeren kan også manuelt justere sporingretningen, højden og afstanden ved hjælp af kontrolpindene. Tryk på FocusTrack-indstillingsikonet  for at indstille sporingparametre i appen.

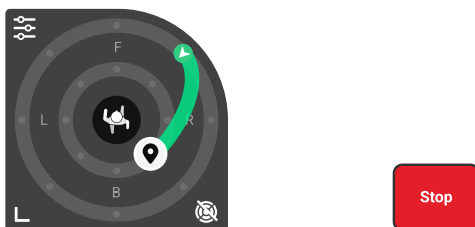

Dronen vil omgå forhindringer i denne tilstand uanset flyveindstillingerne eller indstillinger for undgåelseshandling ved forhindringer i DJI Fly, når visionssystemerne fungerer normalt.

Understøttede motiver:

Emner i bevægelse (kun køretøjer, både og mennesker).

I ActiveTrack er de understøttede afstands- og højdeintervaller mellem dronen og emnet som specificeret nedenfor.

Emne	Mennesker	Køretøjer/både
Vandret afstand	4-20 m	6-100 m
Højde	0,5-15 m	6-100 m



-  Dronen vil flyve til den understøttede afstand og højdeinterval, hvis afstanden og højden er uden for rækkevidde, når ActiveTrack begynder.
- Det anbefales, at hastigheden for emnet i bevægelse maks. skal være 12 m/s; ellers vil dronen ikke kunne spore korrekt.

Meddelelse

-
-  • Dronen kan ikke undvige bevægelige emner såsom mennesker, dyr eller køretøjer. Ved brug af FocusTrack skal du være opmærksom på omgivelserne for at sikre, at du flyver sikkert.
- Brug IKKE FocusTrack i områder med små eller fine genstande (f.eks. trægrene eller elledninger), gennemsigtige genstande (f.eks. vand eller glas) eller ensartede overflader (f.eks. hvide vægge).
 - Vær altid klar til at trykke på flyvepause-knappen på fjernbetjeningen eller trykke på **Stop** i DJI Fly for at betjene dronen manuelt i tilfælde af en nødsituation.
 - Vær ekstra opmærksom, når du bruger FocusTrack i enhver af følgende situationer:
 - ♦ Det sporede emne bevæger sig ikke på et fladt område.
 - ♦ Det sporede emne ændrer sin form drastisk, mens det bevæger sig.
 - ♦ Det sporede emne er ikke synligt i en længere periode.
 - ♦ Det sporede objekt befinder sig i store monokrome områder som snedækkede områder eller ørkener.
 - ♦ Det sporede emne har en farve eller et mønster, der ligner omgivelserne.
 - ♦ Belysningen er ekstremt mørk (<5 lux) eller lys (>100.000 lux).
 - Sørg for at følge de lokale love og reguleringer vedrørende beskyttelse af privatlivets fred, når du bruger FocusTrack.
 - Det anbefales kun at spore køretøjer, både og mennesker (men ikke børn). Flyv forsigtigt, når du sporer andre emner.
 - For understøttede bevægelige emner henviser køretøjer til biler og små til mellemstore både. Spor ikke en fjernbetjent modelbil eller -båd.
 - Springsemnet kan ved et uheld blive skiftet til et andet emne, hvis de passerer i nærheden af hinanden.
-

Brug af FocusTrack

Før du slår FocusTrack til, skal du sørge for, at flyvemiljøet er åbent og uhindret med tilstrækkeligt lys.

Tryk på ikonet FocusTrack  på venstre side af kameravisningen, eller vælg emnet på skærmen for at aktivere FocusTrack. Når det er aktiveret, skal du trykke igen på ikonet for FocusTrack  for at afslutte.



Under brug skal du trykke på flyvepauseknappen på fjernbetjeningen for at annullere objektvalget.

4.2 MasterShots



Dronen vil vælge en forudindstillet flyverute baseret på motivtype og -afstand og automatisk tage en række klassiske luftfotos.

Meddelelse



- Brug MasterShots på steder uden bygninger og andre forhindringer. Sørg for, at der ikke er mennesker, dyr eller andre forhindringer på flyveruten.
 - Vær altid opmærksom på forhindringer omkring dronen, og brug fjernbetjeningen til at undgå kollisioner eller at dronen bliver blokeret.
 - Brug IKKE MasterShots i enhver af følgende situationer:
 - ♦ Når emnet er blokeret i en længere periode eller uden for synsfeltet.
 - ♦ Når objektet befinder sig i store monokrome områder som snedækkede områder eller ørkener.
 - ♦ Når emnet har en farve eller et mønster, der ligner omgivelserne.
 - ♦ Når emnet er i luften.
 - ♦ Når emnet bevæger sig hurtigt.
 - ♦ Belysningen er ekstremt mørk (<5 lux) eller lys (>100.000 lux).
 - Brug IKKE MasterShots på steder, der er i nærheden af bygninger, eller hvor GNSS-signalet er svagt. Ellers kan flyveruten blive ustabil.
 - Sørg for at følge de lokale love og reguleringer vedrørende beskyttelse af personlige oplysninger, når du bruger MasterShots.
-

Sådan bruges MasterShots

1. Tryk på ikonet for Optagelsestilstand i højre side af kameravisningen, og vælg MasterShots .
2. Når du har valgt og trukket motivet og justeret optagelsesområdet, skal du trykke på  for at starte optagelsen, hvorefter dronen begynder automatisk at flyve og optage. Dronen flyver tilbage til sin oprindelige position, når optagelsen er afsluttet.

3. Tryk på , eller tryk én gang på knappen Flyvepause på fjernbetjeningen. Dronen vil straks gå ud af MasterShots og svæve.



4.3 QuickShots

QuickShots omfatter flere optagelses-modes. Dronen optager automatisk i henhold til det valgte optagelses-mode og genererer en kort video.

Meddelelse

-  • Sørg for, at der er god plads, når du bruger Boomerang. Sørg for, at der er en radius på mindst 30 m rundt om dronen, og sørg for, at der er mindst 10 m fri plads over dronen.
- Sørg for, at der er tilstrækkelig med plads, når du bruger Asteroid. Sørg for, at der er mindst 40 m fri plads bagved og 50 m fri plads over dronen.
- Brug QuickShots på steder uden bygninger og andre forhindringer. Sørg for, at der ikke er mennesker, dyr eller andre forhindringer på flyveruten.
- Vær altid opmærksom på genstande omkring dronen, og brug fjernbetjeningen til at undgå kollisioner eller at dronen bliver blokeret.
- Brug IKKE QuickShots i enhver af følgende situationer:
 - ♦ Når emnet er blokeret i en længere periode eller uden for synsfeltet.
 - ♦ Når objektet befinder sig i store monokrome områder som snedækkede områder eller ørkener.
 - ♦ Når emnet har en farve eller et mønster, der ligner omgivelserne.
 - ♦ Når emnet er i luften.
 - ♦ Når emnet bevæger sig hurtigt.
 - ♦ Belysningen er ekstremt mørk (<5 lux) eller lys (>100.000 lux).
- Brug IKKE QuickShots på steder, der er i nærheden af bygninger, eller hvor GNSS-signalet er svagt. Ellers kan flyveruten blive ustabil.
- Sørg for at følge de lokale love og reguleringer vedrørende beskyttelse af privatlivets fred, når du bruger QuickShots.



Brug af QuickShots

1. Tryk på ikonet for Optagelsestilstand i højre side af kameravisningen, og vælg QuickShots .
2. Når du har valgt en undertilstand, skal du trykke på plus-ikonet eller vælge og trække motivet på skærmen. Tryk derefter på  for at begynde at optage. Dronen optager, mens den udfører en forudindstillet flyvebevægelse i henhold til den valgte mulighed, og genererer en video bagefter. Dronen flyver tilbage til sin oprindelige position, når optagelsen er afsluttet.
3. Tryk på , eller tryk én gang på knappen Flyvepause på fjernbetjeningen. Dronen vil straks gå ud af QuickShots og svæve.

4.4 Hyperlapse

Hyperlapse tager et vist antal fotos i henhold til tidsintervallet, og kompilerer så disse fotos i en video på et par sekunder. Det er særligt velegnet til at optage scener med bevægelige elementer, såsom trafikstrøm, skyer, solopgange og solnedgange.

Brug af Hyperlapse

1. Tryk på ikonet for Optagelsestilstand i kameravisningen, og vælg Hyperlapse .
2. Vælg tilstanden Hyperlapse. Når du har indstillet de relaterede parametre, skal du trykke på lukker-/optageknappen  for at starte processen.
3. Tryk på , eller tryk på knappen Stop på fjernbetjeningen, så vil dronen gå ud af Hyperlapse og svæve.

4.5 Waypoint Flight

Med waypoint Flight kan du indstille waypoints for forskellige optagelseslokationer på forhånd, og derefter generere en flyverute baseret på de indstillede waypoints. Dronen vil derefter flyve automatisk langs den forudindstillede rute og fuldføre de forudindstillede kamerahandlinger.

Flyveruterne kan gemmes og gentages på forskellige tidspunkter for at optage ændringerne i løbet af årstiderne og for dag til nat-effekt.

 • Før du aktiverer tilstanden Waypoint Flight, skal du trykke på *** > **Sikkerhed** > **Manuel undgåelse ved forhindringer** for at kontrollere undgåelseshandlingen



ved forhindringer. Når du har indstillet forhindringsundgåelseshandlingen til **Omgå** eller **Bremse**, vil dronen bremse, hvis den registrerer forhindringer under Waypoint Flight. Hvis den indstilles til **Fra**, kan dronen ikke undgå forhindringer.

- Flyveruten vil svinge mellem waypoints, så dronens højde mellem waypoints kan blive lavere end højderne på waypoints under flyvningen. Sørg for at undgå forhindringer nedenfor, når du indstiller et waypoint.



- Før takeoff kan du kun bruge kortet til at tilføje waypoints.
- Tilslut fjernbetjeningen til internettet, og download kortet, før du bruger kortet til at tilføje et waypoint.
- Hvis **Kamerahandling** er indstillet til **Ingen**, vil dronen kun flyve automatisk. Du skal manuelt kontrollere kameraet under flyvningen.
- Hvis du allerede har indstillet **Kurs** og **Gimbalhældning** til **Vend mod POI**, vil POI automatisk blive knyttet til disse waypoints.
- Ved brug af Waypoint Flight i EU kan handlingen for **Ved signaltab** ikke indstilles til **Fortsæt**.

Brug af Waypoint Flight

1. Tryk på  til venstre for kameravisningen for at aktivere Waypoint Flight.
2. Følg vejledningen på skærmen for at gennemføre indstillingerne og udføre flyveruten.
3. Tryk igen på ikonet for waypoint flight  for at afslutte waypoint flight, hvorefter flyveruten gemmes i Bibliotek automatisk.

4.6 Fartpilot

Fartpilot gør det muligt at låse flyvehastigheden, hvilket gør styringen lettere og kamerabevægelserne jævner. Mens du cruiser, kan du anvende yderligere kontrolpindsinput for at opnå dynamiske kamerabevægelser, såsom spiraldannelse.



- Forhindringsundgåelsen i Fartpilot følger den aktuelle flyve-mode. Flyv forsigtigt.

Brug af fartpilot

1. Indstil én af tilpasningsknapperne på fjernbetjeningen til Fartpilot.
2. Når du bevæger kontrolpindene, skal du trykke på fartpilotknappen, hvorefter dronen automatisk flyver ved den aktuelle hastighed.

3. Tryk én gang på knappen Flyvepause på fjernbetjeningen, eller tryk på  for at afslutte fartpilot.

Drone

5 Drone

5.1 Flyve-mode

Dronen understøtter de følgende flyve-modes, som der kan skiftes mellem ved hjælp af flyvemode-kontakten på fjernbetjeningen.

Normal-mode: Normal-mode passer til de fleste flyvesituationer. Dronen kan svæve præcis, flyve stabil og anvende intelligent flight-modes.

Sport-mode: Den maksimale, vandrette flyvehastighed for dronen vil være højere sammenlignet med Normal-mode. Bemærk, at undgåelse af forhindring er deaktiveret i Sport-mode.

Cine-mode: Cine-mode er baseret på Normal-mode, med en begrænset flyvehastighed, hvilket gør dronen mere stabil under optagelse.

Dronen skifter automatisk til Attitude-mode (ATTI), når visionssystemet ikke er tilgængeligt eller deaktiveret, og når GNSS-signalet er svagt, eller kompasset udsættes for interferens. I ATTI-mode kan dronen nemt påvirkes af omgivelserne. Miljømæssige faktorer såsom vind kan resultere i horisontale skift for dronen, hvilket kan betyde risici, især når der flyves i afgrænsede områder. Dronen vil ikke være i stand til at svæve eller bremse automatisk, derfor skal piloten lande dronen så hurtigt som muligt for at undgå ulykker.



- Flyve-modes er kun effektive til manuel flyvning og fartpilot.



- Visionssystemet er deaktiveret i Sport-mode, hvilket betyder, at dronen ikke automatisk kan detektere forhindringer på dens rute. Du skal være opmærksom på det omgivende miljø og kontrollere dronen for at undgå forhindringer.
 - Den maksimale hastighed og bremseafstand for dronen øges markant i Sport-mode. Der kræves en minimal bremseafstand på 40 m under forhold uden vind.
 - Der kræves en minimal bremseafstand på 15 m målt uden vind, når dronen er på vej op og ned i Sport- eller Normal-mode.
 - Dronens evne til at reagere øges markant i Sport-mode, hvilket betyder, at en lille bevægelse af kontrolpinden på fjernbetjeningen resulterer i, at dronen bevæger sig en stor afstand. Sørg for at have tilstrækkelig manøvreringsplads under flyvningen.
 - Du kan opleve rystelser i videoer optaget i Sport-mode.
-

5.2 Dronestatusindikatorer

Dronen har to dronestatusindikatorer.

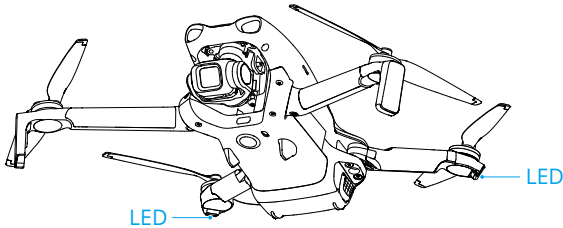

Når dronen er tændt, men motorerne ikke kører, viser dronestatusindikatorerne den aktuelle status for dronen.

Beskrivelser af dronestatusindikator

Normale tilstande

	Blinker skiftevis rødt, gult og grønt	Tændes og udfører selvdiagnostiske test
	Blinker gult fire gange	Varmer op
	Blinker grønt langsomt	GNSS aktiveret
	Blinker grønt to gange	Visionssystemer aktiveret
	Blinker gult langsomt	GNSS og visionssystemet deaktiveret (ATTI-mode aktiveret)

Advarselstilstand

	Blinker gult hurtigt	Fjernbetjeningssignal tabt
	Blinker langsomt rødt	Takeoff er deaktiveret (f.eks. lavt batteri) ^[1]
	Blinker rødt hurtigt	Kritisk lavt batteri
	Lyser rødt	Kritisk fejl
	Blinker skiftevis rødt og gult	Kalibrering af kompas påkrævet

[1] Hvis dronen ikke kan lette, mens statusindikatorerne blinker langsomt rødt, skal du se advarselsmeddelelsen i DJI Fly.

Når motorerne starter, vil dronestatusindikatorer blinke grønt. På det kinesiske fastland blinker statusindikatoren i venstre side af flyet rødt, og statusindikatoren i højre side blinker grønt.

- ⚠ • Belysningskrav varierer afhængigt af regionen. Overhold lokale love og reguleringer.
-

5.3 Returner til hjem

Læs indholdet i dette afsnit nøje for at sikre, at du bliver fortrolig med dronens adfærd i Returner til startpunkt Return-to-Home (RTH).

Returner til hjem (RTH)-funktionen vil automatisk flyve dronen tilbage til det sidste registrerede hjempunkt. RTH kan udløses på tre måder: brugeren udløser aktivt RTH, dronen har lavt batteri, eller fjernbetjeningssignalet er gået tabt (Failsafe RTH udløses). Hvis dronen har registreret hjempunktet korrekt og positioneringssystemet fungerer normalt, når RTH-funktionen aktiveres, vil dronen automatisk flyve tilbage og lande ved hjempunktet.

- 📖 • Hjempunkt: Startpunktet registreres ved takeoff, så længe dronen har et stærkt GNSS-signal 📶 26, eller belysningen er tilstrækkelig. Når hjemstedet er optaget, vil DJI Fly vise en stemmemeddelelse. Hvis det er nødvendigt at opdatere hjemstedet under en flyvning (f.eks. hvis du ændrer position), kan hjemstedet opdateres manuelt i *** > Sikkerhed side i DJI Fly.

Når dronen bruges med DJI RC 2-fjernbetjeningen, er [Dynamisk hjemmepunkt](#) tilgængelig.

Under RTH vises AR RTH-turen på kameravisningen, hvilket hjælper dig med at se returruten og sikre flyvesikkerheden. Kameravisningen viser også AR-hjempunkt. Når dronen når området over hjemstedet, vil gimalkameraet automatisk vende nedad. AR-flyskyggen vises i kameravisningen, når dronen nærmer sig jorden, så du kan få dronen til at lande mere præcist på din foretrukne lokation.

AR-hjempunkt, AR RTH-rute og AR-flyskygge vil som standard blive vist i kameravisningen. Visningen kan ændres i *** > Sikkerhed > AR-indstillinger.

- ⚠ • AR RTH-ruten bruges kun som reference og kan afvige fra den faktiske flyverute i forskellige scenarier. Vær altid opmærksom på live-visningen på skærmen under RTH. Flyv forsigtigt.
 - Under RTH justerer dronen automatisk gimbalhældningen, så kameraet som standard peger mod RTH-ruten. Hvis man bruger gimbalhjulet til at justere kameraretningen eller trykker på de justerbare knapper på fjernbetjeningen for at centrere kameraet igen, vil man forhindre dronen i automatisk at justere gimbalhældningen, hvilket kan forhindre visning af AR RTH-ruten.
-

Meddelelse

- ⚠ • Dronen kan muligvis ikke returnere til startpunktet som normalt, hvis positioneringssystemet ikke fungerer normalt. Under Sikker RTH går dronen eventuelt ind i tilstanden ATTI og lander automatisk, hvis positioneringssystemet ikke fungerer normalt.
- Når der ikke er GNSS, må du ikke flyve over vandområder, bygninger med glasoverflade eller i situationer, hvor højden over jorden er større end 30 meter. Hvis positioneringssystemet fungerer unormalt, vil dronen gå i tilstanden ATTI.
- Det er vigtigt at indstille en passende RTH-højde før hver flyvning. Start DJI Fly, og indstil RTH-højden.
- Dronen kan ikke registrere forhindringer under RTH, hvis miljøforholdene ikke er velegnede for registreringsystemet.
- GEO-zoner kan påvirke RTH. Undgå at flyve i nærheden af GEO-zoner.
- Dronen kan ikke returnere til et startpunkt, hvis vindhastigheden er for høj. Flyv forsigtigt.
- Vær opmærksom på små eller fine genstande (såsom trægrene eller elledninger) eller gennemsigtige genstande (såsom vand eller glas) under RTH. Gå ud af RTH, og kontrollér dronen manuelt i en nødsituation.
- Indstil Avanceret RTH som **forudindstilling**, hvis der er strømledninger eller transmissionstårne, som dronen ikke kan undgå på RTH-ruten, og sørg for, at RTH-højden er indstillet højere end alle forhindringer.
- Dronen bremser og vender tilbage til startpunktet i henhold til de seneste indstillinger, hvis indstillingerne for **Avanceret RTH** i DJI Fly ændres under RTH.
- Hvis den maksimale højde er indstillet under den aktuelle højde under RTH, vil dronen bevæge sig ned til den maksimale højde først og vende tilbage til startpunktet.
- RTH-højden kan ikke ændres under RTH.
- Hvis der er stor forskel på den aktuelle højde og RTH-højden, kan mængden af brugt batteristrøm ikke beregnes nøjagtigt på grund af vindhastigheder i forskellige højder. Vær ekstra opmærksom på batteristrømmen og advarselsmeddelelserne i DJI Fly.
- Når fjernbetjeningens signal er normalt under Avanceret RTH, kan hældningspinden bruges til at kontrollere flyvehastigheden, men retningen og højden kan ikke kontrolleres, og dronen kan ikke flyves til venstre eller højre. Et konstant tryk på hældningspinden for at accelerere vil øge batteriets strømforbrugshastighed. Dronen kan ikke undgå forhindringer, hvis flyvehastigheden overstiger den effektive registreringshastighed. Dronen

bremser og svæver på stedet og går ud af RTH, hvis hælningspinden trykkes helt ned. Dronen kan styres, når hælningspinden slippes.

- Hvis dronen når den maksimale højde for dronens aktuelle placering eller startpunktet, mens den stiger op under Forudindstillet RTH, stopper dronen med at stige og vender tilbage til startpunktet i den aktuelle højde. Vær opmærksom på flysikkerhed under RTH.
 - Hvis startpunktet er i højdezone, mens dronen er uden for højdezone, vil dronen, når den når højdezone, flyve ned under højdegrænsen, som kan være lavere end den indstillede RTH-højde. Flyv forsigtigt.
 - Dronen forlader RTH, hvis det omgivende miljø er for komplekst til at fuldføre RTH, selv hvis registreringssystemet fungerer korrekt.
 - RTH kan ikke udløses under automatisk landing.
-

Avanceret RTH

Når Avanceret RTH er aktiveret, planlægger dronen automatisk den bedste RTH-rute, som vises i DJI Fly og vil blive justeret i henhold til miljøet. Under RTH justerer dronen automatisk flyvehastigheden i overensstemmelse med miljøfaktorer, såsom vindhastighed, vindretning og forhindringer.

Hvis kontrolsignalet mellem fjernbetjeningen og dronen er godt, kan du gå ud af RTH ved at trykke på  i DJI Fly eller ved at trykke på RTH-knappen på fjernbetjeningen. Efter at have forladt RTH vil du få kontrollen over dronen igen.

Aktiveringsmetode

Brugeren aktiverer aktivt RTH

Under flyvning kan du udløse RTH ved at trykke på og holde RTH-knappen nede på fjernbetjeningen, eller trykke på  fra venstre side af kameraevisningen og derefter trykke på og holde RTH-ikonet nede.

Hvis fjernbetjeningssignalet mistes under RTH, vil dronen fortsætte RTH-proceduren uanset den forudindstillede handling ved signaltab.

Drone lavt batteri

Under flyvningen, hvis batteriniveauet er lavt og kun tilstrækkeligt til at flyve til hjempunktet, vises en advarselsprompt i DJI Fly. Hvis du trykker for at bekræfte RTH, eller ikke foretager dig noget, før nedtællingen slutter, vil dronen automatisk starte Lavt Batteri RTH.

Hvis du annullerer Lavt Batteri RTH-prompten og fortsætter med at flyve dronen, vil dronen lande automatisk, når det aktuelle batteriniveau kun kan holde i lang tid nok til, at dronen kan flyve ned fra dens aktuelle højde.

Automatisk landing kan ikke annulleres, men du kan stadig flyve dronen vandret ved at bevæge hældningspinden og rullepinden, og ændre dronens nedstigningshastighed ved at bevæge gaspinden. Flyv dronen til et passende sted for at lande den hurtigst muligt.

-
- ⚠ • Land dronen så hurtigt som muligt, når Intelligent Flight-batteriniveauet er for lavt, og der ikke er nok strøm til at flyve hjem. Forsinket handling vil medføre gradvist tab af fremdrift, hvilket potentielt kan føre til ukontrolleret nedstigning, når batteriet er fuldstændig opbrugt. Dette kan forårsage ødelæggelse af dronen, skade på tredjeparts ejendom eller personskade.
 - Bliv IKKE ved med at skubbe gaspinden opad under auto-landing. Ellers vil dronen opleve gradvist tab af fremdrift og kan endda styrte ned, når batteriet er fuldstændigt opbrugt.
-

Fjernbetjeningsignal tabt

Hvis fjernbetjeningssignalet mistes i mere end 6 sekunder, vil dronen automatisk starte Failsafe RTH, hvis handlingen ved tabt signal er indstillet til RTH. Handlingen kan også indstilles til Svæv eller Landing.

Når belysningen er tilstrækkelig, og miljøforholdene er egnet til visionssystemet, vil DJI Fly vise den RTH-sti, der blev genereret af dronen, før signalet gik tabt. Dronen starter RTH ved hjælp af avanceret RTH i henhold til RTH-indstillingerne. Dronen forbliver i RTH, selvom fjernbetjeningssignalet genoprettes. DJI Fly opdaterer RTH-stien i overensstemmelse hermed.

Når belysningen er tilstrækkelig, og miljøforholdene er egnet til visionssystemet, vil dronen bremse og svæve, og derefter gå ind i Original Route RTH.

- Hvis RTH-afstanden (den vandrette afstand mellem dronen og hjempunktet) er længere væk end 50 m, justerer dronen sin orientering og flyver baglæns 50 m på sin oprindelige rute, før den går ind i Forudindstillet RTH.
- Hvis RTH-afstanden er længere væk end 5 m, men mindre end 50 m, justerer dronen sin orientering og flyver direkte vandret tilbage til hjempunktet i en lige linje i den aktuelle højde.
- Dronen lander straks, hvis RTH-afstanden er mindre end 5 m.

RTH-procedure

Efter Advanced RTH er udløst, bremser dronen og svæver på stedet.

- **Når miljø- eller belysningsforholdene er velegnede til visionssystemet:**

- Dronen justerer retningen i forhold til startpunktet, planlægger den bedste rute i henhold til RTH-indstillingerne og derefter vender tilbage til startpunktet, hvis GNSS var tilgængeligt ved takeoff.
- Hvis GNSS var utilgængeligt, og visionssystemet var det eneste, der fungerede ved takeoff, vil dronen justere dens retningen i forhold til startpunktet, planlægge den bedste rute i henhold til RTH-indstillingerne og derefter vende tilbage til positionen med stærkt GNSS-signal baseret på RTH-indstillingerne. Den vil omtrentligt følge den udgående rute tilbage til et sted i nærheden af startpunktet. På dette tidspunkt skal du være opmærksom på appmeddelelserne og vælge, om du vil lade dronen automatisk følge RTH og lande eller manuelt styre RTH og landing.

Vær opmærksom, hvis GNSS var utilgængeligt ved takeoff:

- ◊ Kontrollér, at undgåelse af forhindring er aktiveret.
- ◊ Du må IKKE flyve, hvor det er meget snævert, og vindhastigheden i omgivelserne skal være maks. 3 m/s.
- ◊ Flyv til et åbent område, og hold dig mindst 10 meter væk fra eventuelle forhindringer hurtigt efter takeoff, ellers vil dronen ikke kunne vende tilbage til startpunktet. Under flyvningen skal du undgå at flyve over vandområder, indtil du når et område med stærkt GNSS-signal. Højden over jorden skal være større end 2 meter og mindre end 30 meter, ellers kan dronen muligvis ikke vende tilbage til startpunktet. Startpunktet ugyldiggøres, hvis dronen går i tilstanden ATTI, før den når området med stærkt GNSS-signal.
- ◊ Hvis visionspositioneringen ikke er tilgængelig under flyvningen, kan dronen ikke vende tilbage til startpunktet. Vær opmærksom på omgivelserne i henhold til appens talebeskeder for at forhindre kollision.
- ◊ Når dronen vender tilbage til et sted i nærheden af takeoff-punktet, og appen meddeler, når de aktuelle miljøforhold er komplekse, skal du bekræfte, om du vil fortsætte med at flyve:
 - Du skal bekræfte, om flyveruten er korrekt, og holde øje med flysikkerheden.
 - Du skal bekræfte, om belysningsforholdene er tilstrækkelige for visionssystemet. Hvis det ikke er tilfældet, går dronen muligvis ud af RTH. Hvis du tvinger dronen til at fortsætte med RTH eller flyve, kan det medføre, at den går i tilstanden ATTI.
- ◊ Efter bekræftelsen fortsætter dronen med at vende tilbage til startpunktet ved en lav hastighed. Hvis der opstår en forhindring i returneringsruten, vil dronen bremse og muligvis afslutte RTH.

- ◊ Denne RTH-proces understøtter ikke dynamisk registrering af forhindringer (herunder fodgængere osv.) og understøtter ikke registrering af forhindringer i scener uden tekstur såsom glas- eller hvide vægge.
- ◊ Denne RTH-proces kræver, at jorden og omgivelserne i nærheden (f.eks. vægge) har rige teksturer og ingen dynamiske ændringer.
- **Når miljø- eller belysningsforholdene ikke er velegnede til visionssystemet:**
 - Hvis RTH-afstanden er større end 5 meter, vil dronen vende tilbage til startpunktet i henhold til **forudindstillingen**.
 - Dronen lander straks, hvis RTH-afstanden er mindre end 5 m.

RTH-indstillinger

RTH-indstillinger er tilgængelige for Avanceret RTH. Gå til kameravisningen i DJI Fly, tryk på *** > Sikkerhed, og scroll til **Retur til hjem (RTH)**.

- **Optimal:**



- Hvis lyset er tilstrækkeligt og miljøet er passende til visionssystemet, vil dronen automatisk planlægge den optimale RTH-rute og justere højden i henhold til miljøfaktorer som f.eks. forhindringer og transmissionssignaler, uanset RTH-højdeindstillingen. Den optimale RTH-rute betyder, at dronen vil rejse den kortest mulige afstand, hvilket reducerer den mængde batteristrøm, der bruges, og øger flyvetiden.
- Hvis belysningen bliver utilstrækkelig, eller hvis miljøet ikke er egnet til visionssystemet, vil dronen udføre Forudindstillet RTH baseret på den indstillede RTH-højde.
- **Forudindstillet:**

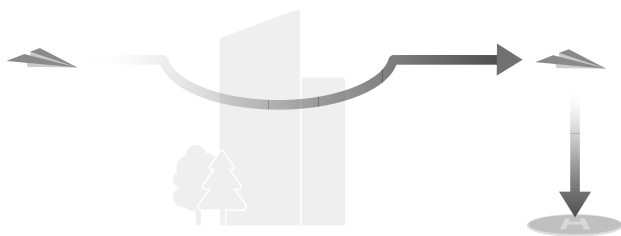

RTH-afstand/-højde		Velegnede lys- og miljøforhold	Uegnede lys- og miljøforhold
RTH-afstand > 50 m	Aktuel højde < RTH-højde	Dronen planlægger RTH-ruten, flyver til et åbent område, mens den undgår forhindringer, stiger op til RTH-højden, og vender tilbage til hjempunktet via den bedste rute.	Dronen vil stige til RTH-højden og flyve til hjempunktet i en lige linje i RTH-højden. ^[1]
	Aktuel højde ≥ RTH-højde	Dronen vender tilbage til hjempunktet via den bedste rute ved den aktuelle højde.	Dronen vil flyve til hjempunktet i en lige linje i den aktuelle højde. ^[1]
RTH-afstanden er mellem 5-50 m			Dronen vil flyve til hjempunktet i en lige linje i den aktuelle højde. ^[2]

[1] Hvis den fremadvendte laserstråleradar registrerer en forhindring foran, vil dronen stige for at undgå forhindringen. Den vil holde op med at stige, når ruten foran er klar, og derefter fortsætte til RTH. Hvis forhindringens højde overstiger højdegrænsen, vil dronen bremse og svæve, hvorefter brugeren skal tage kontrol.

[2] Hvis den fremadvendte LiDAR registrerer en forhindring foran, vil dronen bremse og svæve, hvorefter brugeren skal tage kontrol.

Når dronen er tæt på hjempunktet, vil dronen, hvis den aktuelle højde er højere end RTH-højden, intelligently beslutte, om den skal falde, imens den flyver fremad, i henhold til omgivelserne, lys, den indstillede RTH-højde og den aktuelle højde. Når dronen når området over hjempunktet, vil dronens aktuelle højde ikke være lavere end den indstillede RTH-højde.

RTH-planerne til forskellige miljøer, RTH-aktiveringsmetoder og RTH-indstillinger er som følger:

RTH-aktiveringsmetode	Velegnede lys- og miljøforhold (Dronen kan flyve uden om forhindringer og GEO-zoner)	Uegnede lys- og miljøforhold
Brugeren aktiverer aktivt RTH	Dronen udfører RTH baseret på RTH-indstillingen: <ul style="list-style-type: none"> • Optimal • Forudindstillet 	Forudindstillet (dronen kan stige for at undgå forhindringer og GEO-zoner)
Dronen har lavt batteriniveau		
Tab af fjernbetjeningssignal		Original route RTH-procedure, Forudindstillet RTH udføres, når signalet genoprettes (dronen kan omgå GEO-zoner og vil bremse og svæve, hvis der er en forhindring)

Landingsbeskyttelse

Under RTH aktiveres landingsbeskyttelse, når dronen begynder at lande.

Dronens specifikke ydeevne er som følger:

- Hvis jorden vurderes egnet til landing, vil dronen lande direkte.
- Hvis underlaget ikke anses for at være egnet, vil dronen svæve og vente på pilotens bekræftelse.
- Hvis landingsbeskyttelsen ikke fungerer, vil DJI Fly vise en landingsprompt, når dronen flyver ned til under 0,5 m fra jorden. Tryk på **Bekræft** eller skub gaspinden helt ned og hold den i et sekund, og så vil dronen lande.



- Landingsbeskyttelse hjælper kun med at bestemme landingsmiljøet. Vær opmærksom på omgivelserne for at lande sikkert.
- I følgende situationer kan landingsbeskyttelse være utilgængelig, og dronen kan lande direkte:
 - ♦ Flyvning over ensfarvede, reflekterende eller svagt belyste overflader, et stort areal af overflader uden tydelig tekstur eller overflader med dynamisk tekstur, som f.eks. glatte keramiske fliser, garagegrund med utilstrækkelig belysning og græs, der bevæger sig i vinden.
 - ♦ Flyvning over forhindringer uden tydelig tekstur, som f.eks. store sten, eller reflekterende eller ensfarvede overflader, som f.eks. hævede fliser.
 - ♦ Flyvning over små eller fine forhindringer som f.eks. elledninger og trægrene.

- Flyvning over overflader, der ligner flad jord, som f.eks. trimmede og flade buske, flade trætoppe og halvkugleformet jord.
 - I følgende situationer kan landingsbeskyttelsen blive udløst ved en fejl, og dronen er ude af stand til at lande:
 - Flyvning over overflader, som visionssystemet kan forveksle med vand, som f.eks. våd jord og områder med vandpytter.
 - Flyver over flade overflader, men der er overflader med tydelig tekstur (skrå flader eller trapper) i nærheden.
-



- Når dronen er nået over hjemmepunktet, vil den lande præcist på stedet, hvor den startede. Udførelse af en præcisionslandning er underlagt de følgende betingelser:
 - Hjemmepunktet skal registreres før takeoff og må ikke ændres under flyvningen.
 - Under takeoff skal dronen stige op vertikalt til mindst 7 m, før den bevæger sig horisontalt.
 - Hjemstedets terrænegenskaber skal stort set være uændrede.
 - Hjemmepunktets terrænegenskaber skal være tilstrækkeligt karakteristiske. Terræn såsom snedækkede områder er ikke egnede.
 - Lysforholdene må ikke være for lyse eller mørke.
 - Under landing vil bevægelse af enhver anden kontrolpind bortset fra gaspinden anses som at opgive præcisionslandning, og dronen vil flyve vertikalt ned.
-

Dynamisk hjemmepunkt

Når dronen bruges med DJI RC 2-fjernbetjeningen, er Dynamisk hjemmepunkt tilgængeligt.

Når GNSS-signalet fra fjernbetjeningen er stærkt, kan du aktivere Dynamisk hjemmepunkt gennem en af følgende metoder, og hjemmepunktet vil løbende blive opdateret til fjernbetjeningens placering.

- I kameravisning skal du trykke på  > **Opdater hjemmepunkt > Dynamisk hjemmepunkt > Opdater.**
- I kameravisning skal du trykke på *** > **Sikkerhed > Opdater hjemmepunkt > Dynamisk hjemmepunkt > Opdater.**

Når dynamisk hjemmepunkt er aktiveret, vil RTH-ikonet blive blå. Efter RTH er udløst, vil dronen vende tilbage nær hjemmepunktet, afslutte RTH og svæve. Brugere kan kontrollere dronen.

- ⚠ • Efter at have aktiveret Dynamisk hjemmepunkt for første gang er det dynamiske hjemmepunkt muligvis ikke tilgængeligt, hvis GNSS-signalet fra fjernbetjeningen er svagt.
- Brug funktionen dynamisk hjemmepunkt i et åbent miljø med et stærkt GNSS-signal. Ellers vil hjemmepunktet have en stor afvigelse fra den faktiske placering af fjernbetjeningen.
- Når det dynamiske hjemmepunkt er tilgængeligt, vil hjemmepunktet forblive på den sidst opdaterede placering, hvis GNSS-signalet fra fjernbetjeningen er svagt. Når RTH er udløst, skal du kontrollere, om hjemmepunktets placering er den nyeste placering af fjernbetjeningen.

5.4 Registreringssystem

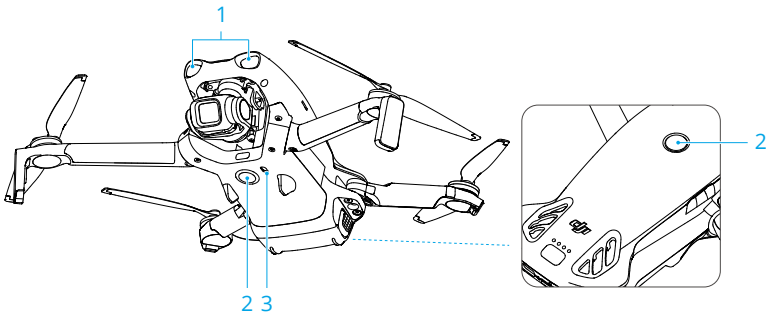

1. Fremadvendt laserstråleradar (LiDAR)
2. Omnidirektionelt monokulært visionssystem
3. Nedadvendt infrarødt sensorsystem

Den fremadvendte laserstråleradar (LiDAR) kan registrere forhindringer foran. Det omnidirektionelle monokulære visionssystem fungerer bedst med tilstrækkeligt lys og klart markerede eller teksturerede forhindringer. Det omnidirektionelle monokulære visionssystem aktiveres automatisk, når dronen er i Normal- eller Cine-mode, og undgåelse af forhindring er sat til **Undgå** eller **Brems** i DJI Fly. Positioneringsfunktionen gælder, når GNSS-signaler er utilgængelige eller svage.

- 💡 • Når Visuel positionering og Forhindringsundgåelse er deaktiveret, stoler dronen kun på GNSS for at svæve, undgåelse af forhindringer i alle retninger er ikke tilgængelig, og dronen vil ikke automatisk sænke hastigheden under

nedstigning tæt på jorden. Det er nødvendigt at være ekstra forsigtig, når Visuel positionering og Forhindringsundgåelse er deaktiveret.

- Deaktivering af Visuel positionering og Forhindringsundgåelse fungerer kun, når du flyver manuelt og vil ikke fungere, når du bruger RTH, auto-landing eller bruger Intelligent Flight-tilstande.
 - Visuel positionering og Forhindringsundgåelse kan midlertidigt deaktiveres i skyet og tåget vejr, eller når der registreres en forhindring ved landing. Hold Visuel positionering og Forhindringsundgåelse aktiveret i almindelige flyvescenarier. Visuel positionering og Forhindringsundgåelse aktiveres som standard efter genstart af dronen.
-

Bemærk

- ⚠ • Vær opmærksom på flyvemiljøet. Registreringssystemet fungerer kun under bestemte forhold og kan ikke erstatte menneskelig kontrol og dømmekraft. Under en flyvning skal du altid holde øje med det omgivende miljø og advarslerne på DJI Fly samt være ansvarlig for og have kontrol over dronen.
- Hvis der ikke er et GNSS tilgængeligt, vil det nedadrettede visionssystem assistere med at positionere dronen, og det fungerer bedst, når dronen er i en højde fra 0,5 til 30 m. Visionssystemet kan påvirkes, hvis dronen flyver højere end 30 m, så her er det nødvendigt at være ekstra forsigtig.
- Det nedadrettede visionssystem vil muligvis ikke fungere korrekt, når dronen flyver over vand. Derfor kan dronen ikke aktivt undgå vand nedenunder den, når den lander. Det anbefales at have flyvekontrol hele tiden, foretage rimelige vurderinger baseret på det omgivende miljø og undgå at stole for meget på det nedadrettede visionssystem.
- Visionssystemet kan ikke præcist identificere store konstruktioner med rammer og kabler, såsom tårnkraner, højspændingstransmissionstårne, højspændingstransmissionsledninger, kabelbårne broer og hængebroer.
- Det nedadrettede visionssystem kan ikke fungere korrekt nær overflader, som ikke har tydelige mønstervariationer, eller hvor lyset er for svagt eller for stærkt. Visionssystemet kan ikke fungere korrekt i de følgende situationer:
 - ♦ Flyvning over ensfarvede overflader (f.eks. helt sort, hvid, rød eller grøn).
 - ♦ Flyvning over meget reflekterende overflader.
 - ♦ Flyvning over vand eller gennemsigtige overflader.
 - ♦ Flyvning over overflader eller genstande i bevægelse.
 - ♦ Flyvning i et område, hvor lyset ændrer sig hyppigt eller drastisk.

- Flyvning nær ekstremt mørke (<1 lux) eller lyse (>100.000 lux) overflader.
 - Flyvning nær overflader, som i høj grad reflekterer eller absorberer infrarøde bølger (f.eks. spejle, glas, vejskilte og asfaltbelægninger).
 - Flyvning nær overflader uden tydelige mønstre eller teksturer.
 - Flyvning nær overflader med gentagne, ensartede mønstre eller teksturer (f.eks. fliser med samme mønster).
 - Flyvning nær forhindringer med små overfladeområder (f.eks. grene og elledninger).
 - Flyvning nær små stanglignende genstande (f.eks. elmaster, gadelygtepæle).
 - Flyvning nær bevægelige motiver (f.eks. gående personer eller køretøjer).
 - Hold altid sensorerne rene. Du må IKKE ridse eller pille ved sensorerne. Brug IKKE dronen i støvede eller fugtige omgivelser.
 - Det kan være nødvendigt at kalibrere visionssystemkameraerne efter opbevaring i længere tid. Der vises en prompt i DJI Fly, og kalibreringen udføres automatisk.
 - Flyv IKKE, når det er regner, der er smog, eller hvis sigtbarheden er lavere end 100 m.
 - Bloker IKKE registreringsystemet.
 - Start IKKE hurtigt op mod en forhindring for at undgå risikoen for, at sensorsystemet ikke reagerer i tide, hvilket kan føre til en kollision.
 - Tjek følgende før hver takeoff:
 - Sørg for, at der ikke er klistermærker eller andre forhindringer over glasset på registreringsystemet.
 - Brug en blød klud til at rengøre, hvis der er snavs, støv eller vand på registreringsystemet. Brug IKKE rengøringsprodukter, der indeholder alkohol.
 - Kontakt DJI-support, hvis der er nogen skade på objektiverne på registreringsystemet.
 - Dronen kan flyve på ethvert tidspunkt af dagen eller natten. Visionssystemet bliver dog ikke tilgængeligt, når dronen flyves om natten. Flyv forsigtigt.
 - Den fremadvendte laserstråleradar kan ikke registrere forhindringer med en refleksionsevne på mindre end 10 % eller reflekterende genstande såsom glas.
 - Den fremadrettede LiDAR kan ikke fungere korrekt i miljøer med for stærk belysning (> 40.000 lux).
-

5.5 Advanced Pilot Assistance Systems

Advanced Pilot Assistance Systems (APAS)-funktionen er tilgængelig i Normal- og Cine-mode. Når APAS er aktiveret, vil dronen fortsætte med at reagere på dine kommandoer og planlægge sin rute i henhold til input fra kontrolpinden og flyvemiljøet. APAS gør det nemmere at undgå forhindringer, optage skarpere optagelser og opnå en bedre flyveoplevelse.

Når APAS er aktiveret, kan dronen standses ved at trykke på flyvepause-knappen på fjernbetjeningen. Dronen bremser og svæver i tre sekunder og afventer yderligere pilotkommandoer.

For at aktivere APAS, åbn DJI Fly, gå til ***** > Sikkerhed > Manuel undgåelse ved forhindringer** og vælg **Undgå**. Indstil **Omgåelsesmuligheder** til **Normal** eller **Nifty**. I **Nifty**-mode flyver dronen hurtigere, jævner og tættene på forhindringer, hvilket giver bedre optagelser, mens forhindringer undgås. Risikoen for at støde ind i forhindringer vil dog stige. Flyv forsigtigt.

Nifty-mode kan ikke fungere normalt i følgende situationer:

- Når dronens retning skifter hurtigt, mens der flyves i nærheden af forhindringer.
- Når du flyver gennem smalle forhindringer, såsom markiser eller buske ved høj hastighed.
- Når der flyves i nærheden af forhindringer, der er for små til at kunne detekteres.
- Når der flyves med propelbeskytteren.

Meddelelse

- ⚠️ • Sørg for, at du bruger APAS, når visionssystemet er tilgængeligt. Sørg for, at der ikke er nogen mennesker, dyr, genstande med mange små overflader (f.eks. grene) eller gennemsigtige genstande (f.eks. glas eller vand) langs den ønskede flyverute.
- Sørg for at bruge APAS, når det nedadrettede visionssystem er tilgængeligt eller GNSS-signalet er stærkt. APAS fungerer måske ikke korrekt, når dronen flyver over vand eller snedækkede områder.
- Vær ekstra forsigtig, når du flyver i ekstremt mørke (< 5 lux) eller lyse (>100.000 lux) omgivelser.
- Vær opmærksom på DJI Fly, og sørg for, at APAS fungerer normalt.
- Det er ikke sikkert, at APAS fungerer korrekt, når dronen flyver tæt på flyvegrænser eller i en GEO-zone.

- Når belysningen bliver utilstrækkelig, og visionssystemet delvist er utilgængeligt, vil dronen skifte fra at omgå forhindringer til at bremse og svæve. Du skal centrere kontrolpinden og derefter fortsætte med at styre dronen.

Landingsbeskyttelse

Hvis Undgåelseshandling ved forhindringer er indstillet til **Omgå** eller **Brems**, vil Landingsbeskyttelse aktiveres, når du trykker gaspinden ned for at lande dronen. Når dronen begynder at lande, er landingsbeskyttelse aktiveret.

- Hvis jorden vurderes at være egnet til landing, vil dronen lande direkte.
- Hvis jorden vurderes at være uegnet til landing, vil dronen svæve, når dronen nedstiger til en bestemt højde over jorden. Tryk gaspinden ned i mindst fem sekunder, og dronen vil lande uden forhindringsundgåelse.

5.6 Vision Assist

For at hjælpe brugere med at navigere og observere forhindringer under flyvning skifter visningsassistenten automatisk til de tilsvarende visionssensor-feeds baseret på flyveretningen.

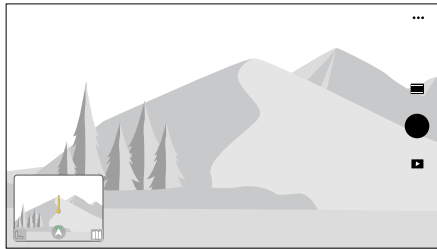

Swipe til venstre på attitude-indikatoren, til højre på minikortet eller tryk på ikonet i det nederste, højre hjørne af attitude-indikatoren for at skifte til Vision Assist-visning. Tryk i midten af skærmen for at maksimere Vision Assist-visningen.

- ⚠ • Når du bruger Vision Assist, kan kvaliteten af videotransmissionen være lavere på grund af begrænsninger i transmissionsbåndbredde, mobiltelefonens ydeevne eller videotransmissionens opløsning af skærmen eller fjernbetjeningen.
- Det er normalt, at dronens komponenter vises på Vision Assist-visningen.

- Vision Assist bør kun bruges som reference. Glasvægge og små genstande som grene, elledninger og dragesnor kan ikke vises nøjagtigt.
 - Vision Assist er ikke tilgængeligt, når dronen ikke er lettet, eller når videotransmissionssignalet er svagt.
-



1. Tryk på ikonet for visningsretning .
2. Tryk på pilen for at skifte mellem forskellige retninger af Vision Assist-visningen. Tryk på retningen igen for at låse retningen.

Linjens retning angiver dronens aktuelle flyvehastighedsretning, og linjens længde angiver dronens flyvehastighed.

-  • Når retningen ikke er låst i en bestemt retning, skifter vision assist-visningen automatisk til den aktuelle flyveretning. Tryk på enhver anden retningspil for at skifte retning af Vision Assist-visningen i et stykke tid, inden du vender tilbage til visningen af den aktuelle flyveretning.
-

Kollisionsadvarsel

Når der registreres en forhindring i den aktuelle visningsretning, viser vision assist-visningen en kollisionsadvarsel. Farven på advarslen bestemmes af afstanden mellem forhindringen og dronen. Gule og røde farver angiver den relative afstand fra fjern til nær.

-  • Synsfeltet (FOV) på Vision Assist i alle retninger er begrænset. Det er normalt ikke at se forhindringer i synsfeltet under en kollisionsadvarsel.
 - Kollisionsadvarslen styres ikke af kontakten **Vis radarkort** og forbliver synlig, selv når radarkortet er slukket.
 - En kollisionsadvarsel vises kun, når vision assist-visningen vises i det lille vindue.
-

5.7 Propeller

Montering/afmontering af propellerne

Fastgør de markerede propeller til motorerne på den markerede arm, og de umarkerede propeller til motorerne på den umarkerede arm. Brug skruetrækkeren fra dronepakken til at montere og fjerne propellerne. Sørg for, at skruerne er strammet ordentligt ved montering af propellerne.

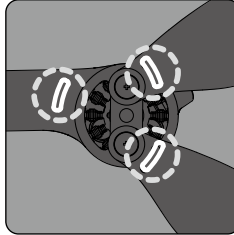
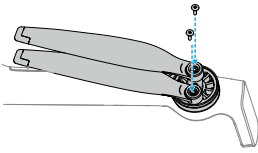

Markeret

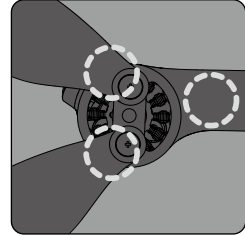

Ikke markeret

Bemærk

- ⚠ • Propellernes blade er skarpe. Håndter med forsigtighed for at undgå personskader eller deformation af propeller.
- Sørg for, at propellerne og motorerne er sikkert monteret før hver flyvning.
- Brug kun officielle DJI-propeller. Bland IKKE propeltyper.
- Propeller er forbrugsvarer. Køb om nødvendigt yderligere propeller.
- Sørg for, at alle propeller er i god stand før hver flyvning. Brug IKKE gamle, mangelfulde eller ødelagte propeller. Rengør propellerne med en blød, tør klud, hvis der sidder nogen fremmedlegemer på dem.
- Hold dig væk fra roterende propeller og motorer for at undgå personskader.
- For at undgå at beskadige propellerne skal du placere dronen korrekt under transport eller opbevaring. Klem eller bøj IKKE propellerne. Hvis propellerne er beskadigede, kan det påvirke flyveperformancen.
- Sørg for, at motorerne er sikkert monteret og roterer nemt. Hvis motoren overbelastes eller går i stå under flyvning, skal du straks lande dronen.
- FORSØG IKKE at ændre på konstruktionen af motorerne.
- UNDGÅ at berøre eller lade dine hænder og krop komme i kontakt med motorerne efter flyvning, da de kan være varme.

- BLOKER IKKE for nogen af ventilationshullerne på motorerne eller på dronens chassis.
 - Sørg for, at ESC'er lyder normalt, når der tændes.
-

5.8 Intelligent Flight-batteri

Meddelelse

-  • Læs og følg nøje instruktionerne i denne manual, i *-Guidelines for Sikkerhed og mærkaterne* på batteriet, inden du bruger batteriet. Du skal tage fuldt ansvar for al drift og brug.
-

1. Oplad IKKE et Intelligent Flight-batteri umiddelbart efter en flyvning, da det kan være for varmt. Vent til batteriet er kølet ned til den tilladte driftstemperatur, før du genoplader det.
2. For at undgå skader skal batteriet kun oplades, når batteriets temperatur er mellem 5°C og 40 °C. Den ideelle opladningstemperatur er fra 22°C til 2 °C. Opladning ved det ideelle temperaturinterval kan forlænge batteriets levetid. Opladning stopper automatisk, hvis batteritemperaturen overskrider 55 °C under opladningen.
3. Meddelelse om lav temperatur:
 - Batterierne må ikke bruges i et miljø med ekstremt lave temperaturer under -10 °C.
 - Batterikapacitet er markant reduceret, når du flyver i et miljø med lave temperaturer på -10 °C til 5 °C. Sørg for at oplade batteriet helt før takeoff. Lad dronen svæve på stedet i et stykke tid for at opvarme batteriet efter takeoff.
 - Det anbefales at opvarme batteriet til mindst 10 °C inden takeoff, når du flyver i et miljø med lav temperatur. Den ideelle temperatur til opvarmning af batteriet er over 20 °C.
 - Den reducerede batterikapacitet i miljøer med lav temperatur reducerer dronens ydeevne i forbindelse til vindhastighedsmodstand. Flyv forsigtigt.
 - Vær ekstra forsigtig, når du flyver i høj højde med lav temperatur.
4. Et fuldt opladet batteri aflades automatisk, når det er inaktivt i en periode. Bemærk, at det er normalt for batteriet at udsende varme under afladningsprocessen.
5. Oplad batteriet helt mindst en gang hver tredje måned for at vedligeholde batteriet optimalt. Hvis batteriet ikke bruges i længere tid, kan batteriets ydeevne blive påvirket eller endda forårsage permanent batteriskade. Hvis et batteri ikke er blevet opladet

eller afladet i tre måneder eller mere, vil batteriet ikke længere være dækket af garantien.

6. Af sikkerhedsmæssige årsager skal batterierne holdes på et lavt strømiveau under transport. Det anbefales at aflade batterierne til 30 % eller lavere ved transport.

Installation/fjernelse af batteri

Installation

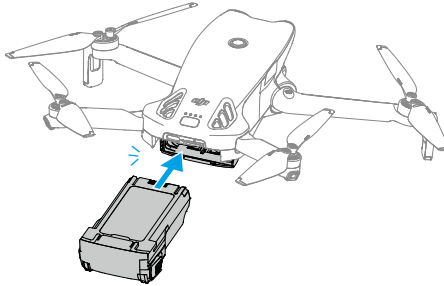

Fjernelse

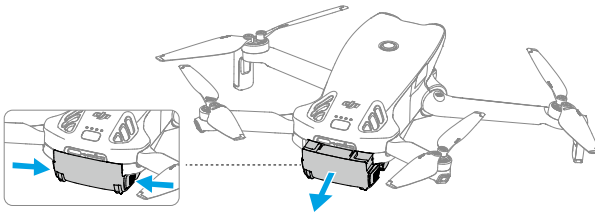

- ⚠ • Isæt eller fjern IKKE batteriet, mens dronen er tændt.
- Sørg for, at batteriet er sat sikkert i med en kliklyd. START IKKE dronen, når batteriet ikke er sikkert monteret, da dette kan forårsage dårlig kontakt mellem batteriet og dronen og udgøre en fare.

Brug af batteriet



Tjek af batteriniveauet

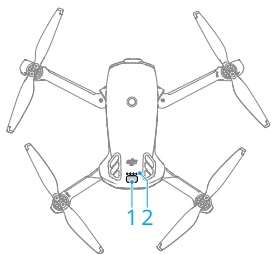







Tryk på tænd-/slukknappen én gang for at kontrollere det aktuelle batteriniveau.



1. Tænd-/slukknop
2. Batteriniveau for LED'er

Batteriniveau-LED'er viser strømiveauet på batteriet under opladning og afladning. Statusserne på LED'erne er defineret nedenfor:

-  LED er tændt
-  LED blinker
-  LED er slukket

Blinkende mønster	Batteriniveau
	88-100 %
	76-87 %
	63-75 %
	51-62 %
	38-50 %
	26-37 %
	13-25 %
	0-12 %

Tænd/sluk

Tryk, og tryk derefter igen og hold nede for at tænde eller slukke dronen. Batteriniveau-LED'erne viser batteriniveauet, når dronen er tændt. LED'erne for batteriniveau slukker, når dronen er slukket.

Hvis de to LED'er, der vises på billedet nedenfor, blinker samtidig, viser det, at batteriet ikke fungerer korrekt. Tag batteriet ud af dronen, sæt batteriet i igen og sørg for, at det er sikkert monteret.

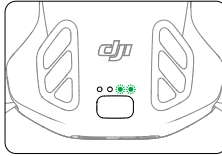

Opladning af batteriet

Oplad batteriet helt før hver brug. Det anbefales at bruge de opladningsenheder, der leveres af DJI, eller andre opladere, der understøtter USB PD-protokollen til hurtig opladning.

Brug af en oplader

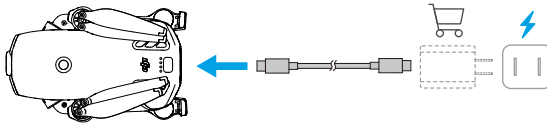

- ⚠ • Batteriet kan ikke oplades, hvis dronen er tændt.

Skemaet nedenfor viser batteriniveauet under opladning.

Blinkende mønster	Batteriniveau
	0-50 %
	51-75 %
	76-99 %
	100 %

- 💡 • Blinkfrekvensen for batteriniveau-LED'erne varierer afhængigt af den anvendte USB-oplader. LED'erne for batteriniveauet blinker hurtigt, hvis opladningshastigheden er for hurtig.
- De fire LED'er blinker samtidigt for at indikere, at batteriet er beskadiget.

Brug af opladningsstation



Det anbefales at klikke på linket nedenfor eller scanne QR-koden for at se vejledningsvideoen.



<https://www.dji.com/lito-x1/video>

-
- ⚠ • Omgivelsestemperaturen påvirker ladehastigheden. Opladning er hurtigere i et velventileret miljø ved 25 °C.
 - Opladningshubben er kun kompatibel med en bestemt model af Intelligent Flight-batteriet. Brug IKKE ladestationen med andre batterimodeller.
 - Anbring opladningshubben på en flad og stabil overflade, når den er i brug. Sørg for, at enheden er korrekt isoleret for at forhindre brandfarer.
 - Rør IKKE ved metalterminalerne på batteriportene.
 - Rengør metalterminalerne med en ren, tør klud, hvis der er nogen synlig ophobning.
-

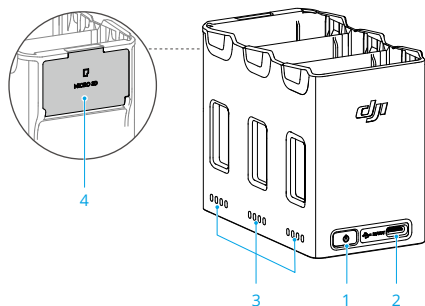

1. Funktionsknap
2. USB-C-connector
3. Status-LED'er
4. microSD-kortlager (med dæksel)

Sådan lader du op

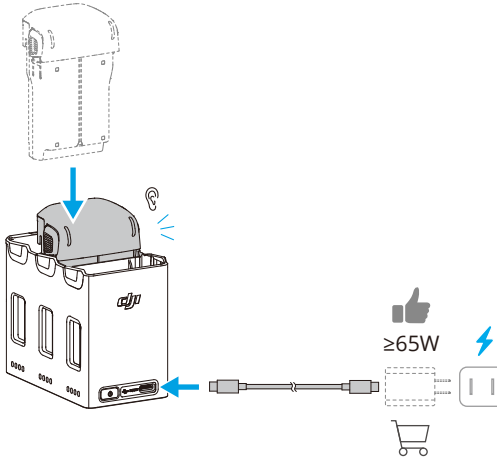

Ved brug af opladere med forskellig udgangseffekt vil opladningssekvensen variere.

Opladningseffekt	Opladningssekvens
<45 W	Fra højeste til laveste batteriniveau.
≥45 W	Oplader tre batterier samtidigt ^[1]: Oplader det batteri med lavest niveau, så det næsten matcher det næsthøjeste, oplader derefter begge, så de næsten matcher det højeste, og oplader til sidst alle tre batterier samtidigt.

[1] Betingelser for parallel opladning:

- Alle batterier er af samme model.
- Opladeren understøtter USB Power Delivery (PD).

Akkumulering af strøm

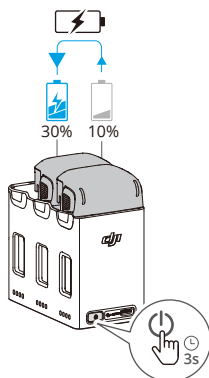

1. Isæt Intelligent Flight-batterierne i opladningshubben, tryk og hold funktionsknappen nede for at overføre strømmen fra batterierne med et lavere strømniveau til batteriet med det højeste strømniveau. Status-LED'erne for batterierne med et lavere strømniveau viser det aktuelle strømniveau, mens status-LED'erne for batteriet med et højt strømniveau blinker i rækkefølge.
2. For at stoppe med at akkumulere strøm skal du trykke på og holde funktionsknappen nede igen. Når strømfobningen er stoppet, skal du trykke på funktionsknappen for at kontrollere batteriernes strømniveau.

-
- ⚠** • Strømakкумуляtion stopper automatisk i følgende situationer:
- Det modtagende batteri er fuldt opladet, eller udgangsbatteriets effekt er lavere end 5 %.
 - En oplader eller ekstern enhed er forbundet til opladningshubben under strømfobning.
 - Strømfobning afbrydes i mere end 15 minutter på grund af unormal batteritemperatur.
 - Efter akkumulering af strøm skal batteriet oplades med det laveste strømniveau så hurtigt som muligt for at undgå afladning.
-

Status LED-beskrivelser







Hver batteriport på opladningshubben har sit tilsvarende status LED-række, som kan indikere opladningsstatus, batteriniveau og unormal status. LED-status for batteriniveau og -abnormitet er den samme som på dronen.

Ladestatus

Blinkende mønster	Beskrivelser
Status-LED'erne i en række blinker hurtigt efter hinanden	Batteriet i den tilsvarende batteriport oplades ved hjælp af en USB PD-oplader.
Status-LED'erne i en række blinker langsomt efter hinanden	Batteriet i den tilsvarende batteriport oplades ved hjælp af en normal oplader.
Status-LED'er i en række lyser konstant	Batteriet i den tilsvarende batteriport er fuldt opladet.
Alle status-LED'er blinker i rækkefølge	Intet batteri isat.

Batteribeskyttelsesmekanismer

Batteriniveau-LED'erne kan vise batteribeskyttelsesmeddelelser, der udløses ved unormale opladningsbetingelser.

LED-indikatorer	Blinkende mønster	Status
	LED2 blinker to gange i sekundet	Strømtød detekteret
	LED2 blinker tre gange i sekundet	Kortslutning detekteret
	LED3 blinker to gange i sekundet	Overopladning detekteret
	LED3 blinker tre gange i sekundet	Overspænding i oplader detekteret
	LED4 blinker to gange i sekundet	Opladningstemperatur er for lav
	LED4 blinker tre gange i sekundet	Opladningstemperatur er for høj

Hvis nogen af batteribeskyttelsesmekanismerne aktiveres, så tag batteriet ud af opladeren og sæt det i igen for at genoptage opladning. Hvis opladningstemperaturen er unormal, skal du vente på, at den vender tilbage til normal. Batteriet genoptager automatisk opladningen uden at skulle frakoble og tilslutte opladeren igen.

5.9 Gimbal og kamera

Gimbal meddelelse

- ⚠ • Sørg for, at der ikke er nogen mærkater eller genstande på gimbalen før takeoff. UNDLAD at trykke eller banke på gimbalen, efter at dronen er tændt. Start dronen fra et åbent og fladt område for at beskytte gimbalen.
- Sørg for at fjerne gimbalbeskytteren, før dronen tændes. Påsæt gimbalbeskytteren, når dronen ikke er i brug.
- Præcisionselementerne i gimbalen kan beskadiges ved en kollision eller sammenstød, hvilket kan få gimbalen til at fungere unormalt.
- Undgå støv eller sand på gimbalen, især på gimbalmotorerne.
- En gimbalmotor kan gå i beskyttelsestilstand, hvis gimbalen er blokeret af andre genstande, når dronen sættes på ujævnt underlag eller på græs, eller hvis gimbalen udsættes for en overdreven ekstern kraft, såsom under en kollision. Vent på, at gimbalen vender tilbage til normal, eller genstart enheden.
- Påfør IKKE ekstern kraft på gimbalen, når dronen er tændt.
- Læg IKKE ekstra vægt på gimbalen udover officielt tilbehør, da dette kan medføre unormal funktion af gimbalen eller endda permanent motorskade.
- Flyvning i tæt tåge eller skyer kan gøre gimbalen våd, hvilket kan føre til midlertidigt svigt. Gimbalen vil fungere igen, når den er tør.
- Hvis der er stærk vind, kan gimbalen vibrere, mens den optager.
- Hvis dronen efter tændingen ikke placeres flad i en længere periode, eller hvis den rystes betydeligt, vil gimbalen muligvis holde op med at virke og gå i beskyttelsestilstand. I dette tilstand skal du placere dronen fladt og vente på, at den genoprettes.
- Brug IKKE dronen i regnvejr eller snevejr. Hvis du støder på regn eller sne under flyvning, skal du straks lande dronen og hurtigt rengøre overfladen af gimbalen og gimbalmotoren.
- Hvis gimbalens hældningsvinkel er stor:
 - ♦ Når dronen vipper fremad på grund af fremadgående acceleration eller deceleration, vil gimbalen gå i grænsebeskyttelsestilstand og automatisk justere vinklen nedad.
 - ♦ Når dronen ruller sidelæns på grund af lateral acceleration eller deceleration, kan gimbalens giringsakse nå bevægelsesgrænsen.

- Dronen vil begrænse sin hastighed for at opretholde billedstabilisering. Under stærke vindforhold vil flyvehastigheden blive yderligere begrænset. En passende reduktion af hældningsvinklen kan give højere flyvehastighed.
- Dronens krop kan dukke op i kanten af livevisningen.

Gimbalvinkel

Brug gimbalhjulet på fjernbetjeningen til at kontrollere gimbalens hældning. Som alternativ kan du åbne kameravisning i DJI Fly. Tryk og hold nede på skærmen, indtil gimbaljusteringsbjælken vises. Træk stangen for at styre gimbalens vinkel.

Gimbal-driftstilstande

Der er to gimbal-driftsmodes tilgængelige. Skift mellem de to forskellige driftsmodes i *** > Kontrol.

Follow-mode: Hældningsvinklen på gimbalen forbliver stabil i forhold til det horisontale niveau. Dette mode er velegnet til at tage stabile billeder.

FPV-mode: Når dronen flyver fremad, ruller gimbalen synkroniseret med den rullende drone for at give en førstepersons flyveoplevelse.

Kamera meddelelse



- For at undgå at beskadige sensoren må du IKKE udsætte kameraets objektiv for laserstråler, som f.eks. i et lasershow, eller rette kameraet mod intense lyskilder i en længere tidsperiode, som f.eks. solen på en klar dag.
- Sørg for, at temperaturen og fugtigheden er passende for kameraet under brug og ved opbevaring.
- Brug objektivrens til at rengøre objektivet for at undgå beskadigelse eller dårlig billedkvalitet.
- Bloker IKKE nogen ventilationshuller på kameraet, da den dannede varme kan forårsage skade på enheden og forårsage personskade.
- Kameraerne fokuserer muligvis ikke korrekt i følgende situationer:
 - Når du optager fotos og videoer af mørke genstande langt væk.
 - Når du optager fotos og videoer af genstande med gentagne, identiske mønstre og teksturer eller uden klare mønstre og teksturer.
 - Når du optager fotos og videoer af skinnende eller reflekterende genstande (såsom gadebelysning og glas).

- Når du optager fotos og videoer af blinkende objekter.
- Når du optager fotos og videoer af emner i hurtig bevægelse.
- Når dronen/gimbalen bevæger sig hurtigt.
- Når du optager fotos og videoer af genstande med varierende afstande i fokusområdet.
- Dronen bruger som standard SmartPhoto-mode i Single Shot, der integrerer funktioner som emnegenkendelse eller HDR for de bedste resultater. SmartPhoto skal tage flere billeder kontinuerligt til billedsyntese. Når dronen bevæger sig eller bruger en opløsning på 48MP, understøttes SmartPhoto ikke, og billedkvaliteten vil variere.
- Der er ingen HDR-effekt på billeder taget med indstillingen Enkelt billede i følgende situationer:
 - Når dronen eller gimbalen bevæger sig, eller hvis dronen ikke kan svæve stabilt på grund af høje vindhastigheder.
 - Når kameraet er i Auto-mode, og EV-indstillingen er blevet justeret manuelt.
 - Når kameraet er i Auto-mode, og AE-låsen er slået til.
 - Når kameraet er i Pro-tilstand.

5.10 Lagring og eksport af fotos og videoer

Opbevaring

Dronen understøtter brugen af microSD-kort til lagring af dine fotos og videoer. Se specifikationer for yderligere oplysninger om de anbefalede microSD-kort.

Fotos og videoer kan også gemmes i dronens interne lager, når der ikke er et microSD-kort tilgængeligt.

Eksportering

- Brug QuickTransfer til at eksportere optagelserne til en mobilenhed.
- Tilslut dronen til en computer ved hjælp af et datakabel, eksporter optagelserne i dronens indbyggede lager eller i microSD-kortet, der er monteret på dronen. Dronen behøver ikke at være tændt under eksporteringsprocessen.
- Fjern microSD-kortet fra dronen, sæt det i en kortlæser og eksporter optagelserne i microSD-kortet gennem kortlæseren.

-
- ⚠ • Sørg for, at åbningen til microSD-kortet og microSD-kortet er rene og fri for fremmedlegemer under brug.
 - Tag IKKE microSD-kortet ud af dronen, når du tager billeder eller videoer. Ellers kan microSD-kortet blive beskadiget.
 - Tjek kameraindstillingerne før brug for at sikre, at de er konfigureret, som du ønsker.
 - Før optagelse af vigtige fotos eller videoer, optag nogle få billeder for at teste, at kameraet fungerer korrekt.
 - Sørg for at slukke dronen korrekt. Ellers vil kameraparametrene ikke blive gemt, og alle optagne billeder eller videoer kan blive påvirket. DJI er ikke ansvarlig for tab forårsaget af et billede eller en video optaget på en måde, der ikke kan maskinlæses.
-

5.11 QuickTransfer

Følg trinnene nedenfor for hurtigt at hente fotos og videoer fra dronen til din mobilenhed.

1. Tænd for dronen, og vent til de selvdiagnosticerende test af dronen er gennemført.
2. Slå Bluetooth og Wi-Fi til på mobilenheden, og sørg også for at positioneringsfunktionen er slået til.
3. Gå ind i QuickTransfer-mode ved hjælp af en af nedenstående metoder.
 - Start DJI Fly på mobilenheden, og tryk på QuickTransfer-kortet på startskærmen.
 - Start DJI Fly på mobilenheden, gå til Album, og tryk på  i øverste højre hjørne.
4. Når det er lykkedes at forbinde, kan filerne på dronen tilgås og downloades ved høj hastighed. Bemærk, at når mobilenheden forbindes til dronen første gang, skal du trykke på dronens tænd-/slukknop for at bekræfte.

Tillad QuickTransfer i dvaletilstand

Som standard kan QuickTransfer bruges, når dronen er i dvaletilstand.

Dronen går i dvaletilstand efter slukning. Metoden til at bruge QuickTransfer er den samme i både slukket og tændt tilstand.

Hvis mobilenheden og dronen ikke er forbundet via Wi-Fi, eller hvis appen afsluttes (og der ikke er igangværende downloadopgaver) i mere end 1 minut, afsluttes QuickTransfer automatisk, og dronen vender tilbage til dvaletilstand. Dvaletilstand slukker automatisk under følgende omstændigheder:

- Hvis dronen er inaktiv i 12 timer.

- Hvis batteriet udskiftes.
- Dronen er forbundet til en anden enhed via et USB-C-kabel.

For at gendanne dvaletilstand, skal du sikre, at der ikke er nogen USB-C-forbindelse til dronen, og derefter trykke på tænd-/slukknappen én gang og vente i cirka 15 sekunder.

Under processen med at gendanne dvaletilstand og ved brug af Tillad QuickTransfer i dvale til transmission, vil batteriniveau-LED'er 1&2 og LED'er 3&4 blinke skiftevis. Hvis du folder den højre bageste dronearm ud i denne periode, vil dronen ikke tænde.



-
- ⚠ • Den maksimale downloadhastighed kan kun opnås i lande og områder, hvor en 5,8 GHz-frekvens er tilladt ved love og bestemmelser, når du bruger enheder, der understøtter 5,8 GHz-frekvensbånd og Wi-Fi-forbindelse, og i omgivelser uden interferens eller forhindringer. Hvis 5,8 GHz ikke er tilladt ved lokal lov (såsom i Japan), eller din mobile enhed ikke understøtter 5,8 GHz-frekvensbåndet, eller miljøet har alvorlig interferens, vil QuickTransfer bruge 2,4 GHz-frekvensbåndet, og dets maksimale downloadhastighed reduceres til 8 MB/s.
 - Når QuickTransfer bruges, er det ikke nødvendigt at indtaste adgangskoden til Wi-Fi på mobilenhedens indstillingsside for at oprette forbindelse. Start DJI Fly, og en prompt vises for at forbinde dronen.
 - Brug QuickTransfer i et uhindret miljø uden nogen interferens, og hold dig væk fra interferensskilder såsom trådløse routere, Bluetooth-højtalere eller hovedtelefoner.
-
- 💡 • Når dronen og fjernbetjeningen er forbundet, skal du i DJI Fly kameravisningen trykke på *** > **Kamera** for at aktivere eller deaktivere **Tillad QuickTransfer i dvaletilstand**.
-

Fjernbetjening

6 Fjernbetjening

6.1 DJI RC 2

Handlinger

Tænd/sluk

Tryk på tænd-/slukknappen én gang for at kontrollere det aktuelle batteriniveau.

Tryk, tryk derefter igen og hold nede for at tænde eller slukke fjernbetjeningen.

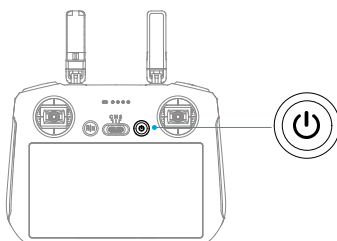

Opladning af batteriet

Tilslut en oplader til USB-C-porten på fjernbetjeningen.

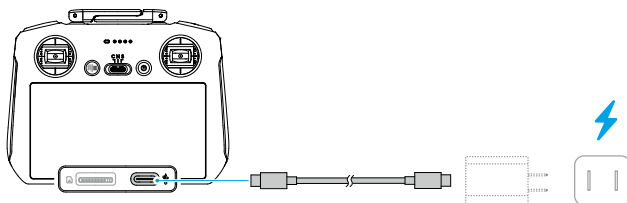

- ⚠ • Oplad fjernbetjeningen helt før hver flyvning. Fjernbetjeningen udsender en advarselslyd, når batteriniveauet er lavt.
- Oplad batteriet helt mindst en gang hver tredje måned for at vedligeholde batteriet optimalt.

Kontrol af gimbal og kamera

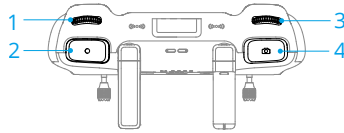

1. **Gimbalhjul:** Styr gimbalems hældning.
2. **Optageknap:** Tryk én gang for at starte eller standse optagelse.
3. **Kamerakontrolhjul:** Bruges til at justere zoom som standard. Hjulfunktionen kan indstilles til at justere brændvidden, EV, lukkerhastighed og ISO.
4. **Fokus-/lukkerknap:** Tryk halvt ned for at fokusere automatisk, og tryk helt ned for at tage et billede.

Flyvemode-kontakt

Slå kontakten til/fra for at vælge den ønskede flyve-mode.

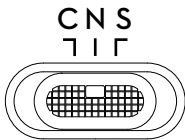

Position	Flyve-mode
C	Cine-mode
N	Normal-mode
S	Sport-mode

Flyvepause-/RTH-knap

Tryk én gang for at få dronen til at bremse og svæve på stedet.

Tryk og hold knappen nede, indtil fjernbetjeningen bipper, for at starte RTH. Dronen returnerer til det seneste registrerede hjempunkt. Tryk på knappen igen for at annullere RTH og genoprette kontrol over dronen igen.

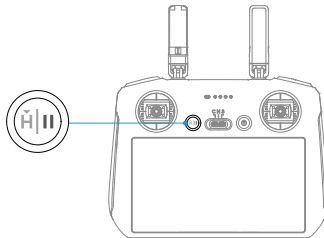

Fjernbetjeningens LED'er

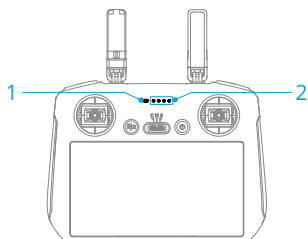

1. Status-LED
2. Batteriniveau-LED'er

Status-LED

Blinkende mønster	Beskrivelser
— Lyser rødt	Frakoblet fra dronen.
Blinker rødt	Dronens batteriniveau er lavt.
— Lyser grønt	Forbundet med dronen.
Blinker blå	Fjernbetjeningen er forbundet med en drone.
— Lyser gult	Firmwareopdatering mislykkedes.
— Lyser blå hele tiden	Firmwareopdatering lykkedes.
Blinker gult	Fjernbetjeningens batteriniveau er lavt.
Blinker cyan	Kontrolpinde ikke centreret.

Batteriniveau-LED'er

Blinkende mønster	Batteriniveau
	76-100 %
	51-75 %
	26-50 %
	0-25 %

Fjernbetjeningsadvarsel

Fjernbetjeningen bipper, når der er en fejl eller advarsel. Vær opmærksom, når meddelelser vises på berøringsskærmen eller i DJI Fly.

Skub ned fra toppen af skærmen og vælg Mute for at deaktivere alle advarsler, eller skub lydstyrkebjælken til 0 for at deaktivere nogle advarsler.

Fjernbetjeningen afgiver en advarselslyd under RTH, som ikke kan annulleres.

Fjernbetjeningen udsender en alarm, når batteriniveaulet i fjernbetjeningen er lavt.

Advarslen om et lavt batteriniveau kan annulleres ved at trykke på tænd-/slukknappen.

Når batteriniveaulet er kritisk lavt, kan denne advarsel ikke annulleres.

Der vil være en advarsel, hvis fjernbetjeningen ikke bruges i en periode, mens den er tændt, men ikke er forbundet til dronen. Når alarmen stopper slukker den automatisk.

Bevæg kontrolpindene, eller tryk på en af knapperne for at annullere advarselslyden.

Optimal transmissionszone

Signalet mellem dronen og fjernbetjeningen er mest pålideligt, når antennerne er placeret i forhold til dronen, som vist nedenfor. Hvis signalet er svagt, skal du justere fjernbetjeningens retning eller flyve dronen tættere på fjernbetjeningen.

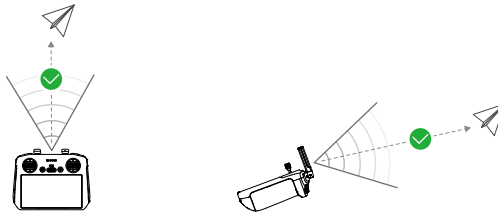

- Brug IKKE andre trådløse enheder, der fungerer med samme frekvens som fjernbetjeningen. Ellers vil fjernbetjeningen opleve interferens.
- En meddelelse vil blive vist i DJI Fly, hvis transmissionssignalet er svagt under flyvning. Juster fjernbetjeningens orientering i henhold til attitude-indikatorens skærm for at sikre, at dronen er i det optimale transmissionsområde.

Linking til fjernbetjening

Fjernbetjeningen er allerede linket med dronen, når de købes sammen som en kombination. Ellers skal du følge nedenstående trin for at forbinde fjernbetjeningen og dronen efter aktivering.

1. Tænd for dronen og fjernbetjeningen.
2. Åbn DJI Fly.
3. Tryk på **Opret forbindelse til drone** på startskærmen, og vælg derefter den tilsvarende dronemodell.

4. I kameravisning, tryk på *** > **Kontrol** > **Opret forbindelse til drone**. Under linking blinker fjernbetjeningens status-LED blå, og fjernbetjeningen bipper.
5. Tryk og hold tænd-/slukknappen på dronen nede i mere end fire sekunder. Dronen bipper, og dens LED'er for batteriniveau blinker i rækkefølge for at angive, at de er klar til linking. Fjernbetjeningen bipper to gange, og dets status-LED lyser konstant grønt for at angive, at forbindelsen er vellykket.

-
- Sørg for, at fjernbetjeningen er inden for 0,5 meters afstand af dronen under linking.
 - Fjernbetjeningen vil automatisk deaktivere forbindelsen til en drone, hvis en ny fjernbetjening forbindes til den samme drone.
-

Betjening af berøringskærmen

- Bemærk, at berøringskærmen ikke er vandtæt. Anvend med forsigtighed.
-

Skærmbevægelser

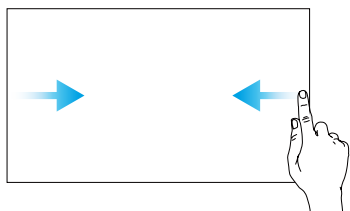

Tilbage: Skub fra venstre eller højre til midten af skærmen for at vende tilbage til den forrige skærm.

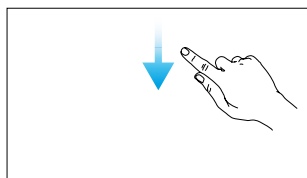

Åbn statusbjælken: Skub ned fra toppen af skærmen for at åbne statuslinjen, når du er i DJI Fly. Statuslinjen viser klokkeslæt, Wi-Fi-signal, batteriniveau på fjernbetjeningen osv.

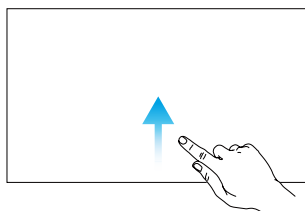

Returner til DJI Fly: Skub op fra bunden af skærmen for at vende tilbage til DJI Fly.

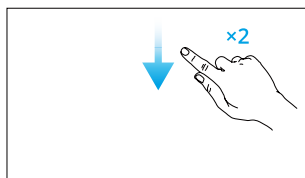

Åbn Hurtigindstillinger: Skub to gange ned fra toppen af skærmen for at åbne Hurtigindstillinger, når du er i DJI Fly.

6.2 DJI RC-N3

Handlinger

Tænd/sluk

Tryk på tænd-/slukknappen én gang for at kontrollere det aktuelle batteriniveau.

Tryk, tryk derefter igen og hold nede for at tænde eller slukke fjernbetjeningen.

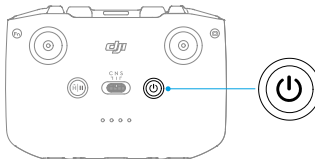

Opladning af batteriet

Tilslut en oplader til USB-C-porten på fjernbetjeningen.

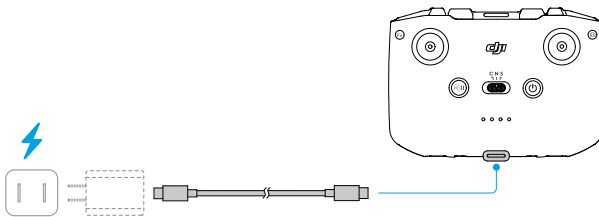

- ⚠ • Oplad fjernbetjeningen helt før hver flyvning. Fjernbetjeningen udsender en advarselslyd, når batteriniveauet er lavt.
- Oplad batteriet helt mindst en gang hver tredje måned for at vedligeholde batteriet optimalt.

Kontrol af gimbal og kamera

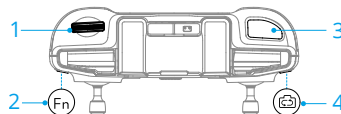

1. Gimbalhjul: Styr gimbals hældning.

2. **Justerbar knap:** Tryk og hold knappen, der kan indstilles, nede for at bruge gimbalhjulet til at zoome ind og ud.
3. **Lukker-/optageknap:** Tryk én gang for at tage et billede eller for at starte eller stoppe optagelsen.
4. **Foto-/videoknap:** Tryk én gang for at skifte mellem foto- og video-mode.

Flyvemode-kontakt

Slå kontakten til/fra for at vælge den ønskede flyve-mode.

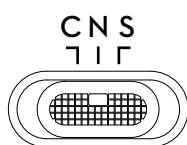

Position	Flyve-mode
C	Cine-mode
N	Normal-mode
S	Sport-mode

Flyvepause-/RTH-knap

Tryk én gang for at få dronen til at bremse og svæve på stedet.

Tryk og hold knappen nede, indtil fjernbetjeningen bipper, for at starte RTH. Dronen returnerer til det seneste registrerede hjempunkt. Tryk på knappen igen for at annullere RTH og genoprette kontrol over dronen igen.

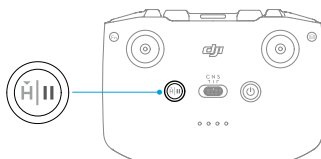

Batteriniveau-LED'er

Blinkende mønster	Batteriniveau
● ● ● ●	76-100 %
● ● ● ○	51-75 %
● ● ○ ○	26-50 %
● ○ ○ ○	0-25 %

Fjernbetjeningsadvarsel

Fjernbetjeningen afgiver en advarselslyd under RTH, som ikke kan annulleres. Fjernbetjeningen udsender en alarm, når batteriniveaue i fjernbetjeningen er lavt. Advarslen om et lavt batteriniveau kan annulleres ved at trykke på tænd-/slukknappen. Når batteriniveaue er kritisk lavt, kan denne advarsel ikke annulleres.

Der vil være en advarsel, hvis fjernbetjeningen ikke bruges i en periode, mens den er tændt, men ikke er forbundet til dronen eller DJI Fly-appen på den mobile enhed. Når alarmerne stopper slukker fjernbetjeningen automatisk. Bevæg kontrolpindene, eller tryk på en af knapperne for at annullere advarselslyden.

Optimal transmissionszone

Signalet mellem dronen og fjernbetjeningen er mest pålideligt, når antennerne er placeret i forhold til dronen, som vist nedenfor. Hvis signalet er svagt, skal du justere fjernbetjeningens retning eller flyve dronen tættere på fjernbetjeningen.

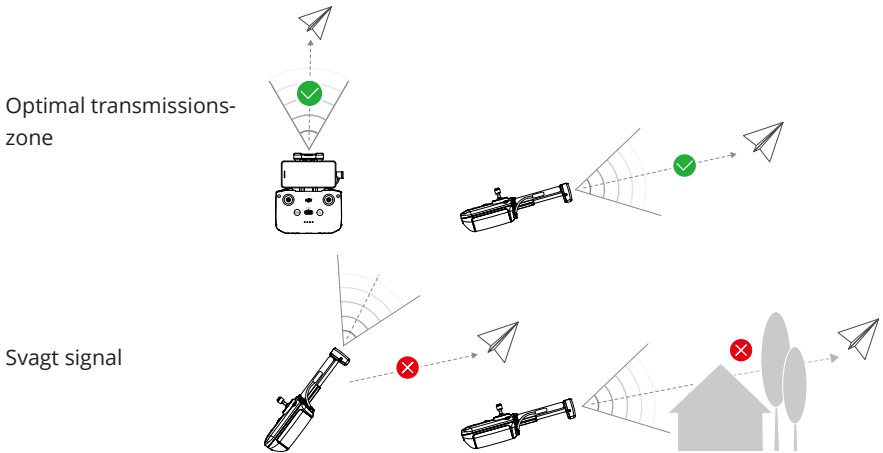

- ⚠ • Brug IKKE andre trådløse enheder, der fungerer med samme frekvens som fjernbetjeningen. Ellers vil fjernbetjeningen opleve interferens.
- En meddelelse vil blive vist i DJI Fly, hvis transmissionssignalet er svagt under flyvning. Juster fjernbetjeningens orientering i henhold til attitude-indikatorens skærm for at sikre, at dronen er i det optimale transmissionsområde.

Linking til fjernbetjening

Fjernbetjeningen er allerede linket med dronen, når de købes sammen som en kombination. Ellers skal du følge nedenstående trin for at forbinde enhederne.

1. Tænd for dronen og fjernbetjeningen.
2. Åbn DJI Fly.
3. Tryk på **Opret forbindelse til drone** på startskærmen, og vælg derefter den tilsvarende dronemodell.
4. I kameravisning, tryk på *** > **Kontrol** > **Opret forbindelse til drone**. Under linkinggen bipper fjernbetjeningen.
5. Tryk og hold tænd-/slukknappen på dronen nede i mere end fire sekunder. Dronen bipper, og dens LED'er for batteriniveau blinker i rækkefølge for at angive, at de er klar til linking. Fjernbetjeningen bipper to gange for at indikere, at parringen er vellykket.



- Sørg for, at fjernbetjeningen er inden for 0,5 meters afstand af dronen under linkinggen.
 - Fjernbetjeningen vil automatisk deaktivere forbindelsen til en drone, hvis en ny fjernbetjening forbindes til den samme drone.
-

Bilag

7 Bilag

7.1 Specifikationer

Besøg følgende hjemmeside for at se specifikationer.

<https://www.dji.com/lito-x1/specs>

7.2 Kompatibilitet

Besøg følgende hjemmeside for at få oplysninger om kompatible produkter.

<https://www.dji.com/lito-x1/faq>

7.3 Firmware-opdatering

Brug DJI Fly eller DJI Assistant 2 (forbrugerdroneserie) til at opdatere dronens og fjernbetjeningens firmware.

Ved hjælp af DJI Fly

Når dronen er forbundet til fjernkontrollen, skal du køre DJI Fly, og du vil få vist en meddelelse, hvis der er en ny firmwareopdatering tilgængelig. Følg instruktionerne på skærmen for opdatering. Bemærk, at du ikke kan opdatere firmwaren, hvis fjernbetjeningen ikke er forbundet til dronen. Der kræves internetforbindelse.

Brug af DJI Assistant 2 (forbrugerdroneserie)

Brug DJI Assistant 2 (forbrugerdroneserie) til at opdatere dronen og fjernbetjeningen separat.

1. Tænd for enheden. Forbind enheden til en computer med et USB-C-kabel.
2. Åbn DJI Assistant 2 (forbrugerdroneserie), og log ind med din DJI-konto.
3. Vælg enheden, og klik på **Firmwareopdatering** i venstre side af skærmen.
4. Vælg firmwareversionen.
5. Vent på, at firmwaren downloades. Firmware-opdateringen starter automatisk. Vent på, at firmware-opdateringen er fuldført.



- Batterifirmwaren er inkluderet i dronens firmware. Sørg for at opdatere alle batterier.
- Sørg for at følge alle trinene for at opdatere firmwaren, ellers kan opdateringen mislykkes.

- Sørg for, at computeren er forbundet til internettet under opdateringen.
- Tag IKKE USB-C-kablet ud under opdateringen.
- Firmware-opdateringen tager ca. 10 minutter. Det er normalt under opdateringsprocessen, at gimbaleen bliver slap, at dronestatusindikatorer blinker og at dronen genstarter. Vent tålmodigt på, at opdateringen er fuldført.

Besøg følgende link og se *produktbemærkningerne* for oplysninger om firmware-opdatering.

<https://www.dji.com/downloads/products/lito-x1#doc>

7.4 Flyveoptager

Flyvedata, herunder flyveteleometri, dronestatusinformation og andre parametre, gemmes automatisk i dronens interne datahukommelse. Dataene kan tilgås ved hjælp af DJI Assistant 2 (forbrugerdrone-serie).

7.5 Tjekliste efter flyvning

- Sørg for at udføre en visuel inspektion, så dronen, fjernbetjeningen, gimballkameraet, Intelligent Flight-batterier og propeller er i god stand. Kontakt DJI-support, hvis der bemærkes skader.
- Sørg for, at kameraets objektiver og visionssystemets sensorer er rene.
- Sørg for at opbevare dronen korrekt, før du transporterer den.

7.6 Vedligeholdelsesvejledning

Overhold følgende regler for at undgå alvorlig personskade på børn og dyr:

1. Små dele, såsom kabler og stropper, er farlige ved indtagelse. Opbevar utilgængeligt for børn og dyr.
2. Opbevar Intelligent Flight-batteriet og fjernbetjeningen på et køligt og tørt sted væk fra direkte sollys for at sikre, at det indbyggede LiPo-batteri IKKE overophedes. Anbefalet opbevaringstemperatur: mellem 22 °C og 28 °C i opbevaringsperioder på mere end tre måneder. Opbevar aldrig i omgivelser uden for et temperaturområde på -10 °C til 45 °C.
3. Kameraet må IKKE komme i kontakt med eller blive nedsænket i vand eller andre væsker. Hvis det bliver vådt, skal det tørres af med en blød, absorberende klud.

Hvis der tændes for en drone, der har været i vand, kan det forårsage permanent komponentskade. Brug IKKE stoffer, der indeholder alkohol, benzen, fortyndere eller andre brændbare stoffer til at rengøre eller vedligeholde kameraet. Opbevar IKKE kameraet i fugtige eller støvede områder.

4. Kontrollér alle dronedele efter et styrt eller et hårdt slag. Hvis der er problemer eller spørgsmål, skal du kontakte en DJI-autoriseret forhandler.
5. Kontrollér med jævne mellemrum batteriets niveauindikatorer for at se det aktuelle, overordnede batteriniveau. Batteriet er vurderet til at holde 200 cyklusser. Det anbefales ikke at fortsætte brug herefter.
6. Sørg for at transportere dronen med holderen, når den er slukket.
7. Sørg for at transportere fjernbetjeningen med antenner foldet, når den er slukket.
8. Batteriet går i dvale-mode under langvarig opbevaring. Oplad batteriet for at afslutte dvale-mode.
9. Opbevar dronen, fjernbetjeningen, batteriet og opladeren i et tørt miljø.
10. Fjern batteriet, før dronen serviceres (f.eks. rengøring eller fastgørelse og afmontering af propellerne). Sørg for, at dronen og propellerne er rene ved at fjerne snavs eller støv med en blød klud. Rengør ikke dronen med en våd klud, og brug ikke et rengøringsmiddel, der indeholder alkohol. Væsker kan trænge ind i dronehuset, hvilket kan forårsage en kortslutning og ødelægge elektronikken.

7.7 Fejlfindingsprocedurer

1. Hvordan løser man gimbaldrift-problemet under flyvning?

Kalibrer IMU og kompas i DJI Fly. Hvis problemet fortsætter, skal du kontakte DJI Support.

2. Ingen funktion

Kontrollér om Intelligent Flight-batteriet og fjernbetjeningen er aktiveret ved opladning. Hvis problemerne fortsætter, skal du kontakte DJI-support.

3. Problemer med tænding og opstart

Kontrollér om batteriet har strøm. Hvis ja, kontakt DJI-support, hvis det ikke kan startes normalt.

4. Problemer med opdatering af software

Følg instruktionerne i brugervejledningen for at opdatere firmwaren. Hvis firmwareopdateringen mislykkes, skal du genstarte alle enhederne og prøve igen. Hvis problemet fortsætter, skal du kontakte DJI Support.

5. Procedurer til nulstilling til fabriksstandard eller sidst kendte arbejdskonfiguration

Brug DJI Fly-appen til at nulstille til fabriksstandard.

6. Problemer med nedlukning og slukning

Kontakt DJI-support.

7. Sådan opdages uforsigtig håndtering eller opbevaring under usikre forhold

Kontakt DJI-support.

7.8 Risici og advarsler

Når dronen opdager en risiko efter opstart, vil der være en advarselsmeddelelse på DJI Fly. Vær opmærksom på listen over situationer nedenfor.

- Hvis stedet ikke er egnet til takeoff.
- Hvis der registreres en forhindring under flyvningen.
- Hvis stedet ikke er egnet til landing.
- Hvis kompasset og IMU oplever interferens og skal kalibreres.
- Følg instruktionerne på skærmen, når du bliver bedt om det.

7.9 Bortskaffelse



Overhold de lokale bestemmelser vedrørende elektronisk udstyr ved bortskaffelse af dronen og fjernbetjeningen.

Bortskaffelse af batteri

Bortskaf batterier i specielle genbrugscontainere, men først når de er helt afladet. Bortskaf IKKE batterier i almindelige affaldsspande. Følg omhyggeligt lokale love angående bortskaffelse og genbrug af batterier.

Bortskaf batteriet med det samme, hvis det ikke kan tændes efter, at det er overopladet.

Hvis tænd-/slukknappen er deaktiveret, og batteriet ikke kan aflades helt, så kontakt en professionel batteribortskaffelses-/genbrugsagentur for yderligere hjælp.

7.10 C0- og C1-certificering

DJI Lito X1 er i overensstemmelse med C0- og C1-certificeringskravene. Der er nogle krav og begrænsninger, når man bruger DJI Lito X1 i EU-medlemslande, EFTA-medlemslande (EFTA, dvs. Norge, Island, Liechtenstein, Schweiz) og Georgien.

Model	DGP14C
UAS-klasse	C0
MTOM (Maximum Take-Off Mass)	249 g
Maksimal propelhastighed	12874 OMDR./MIN.

Model	DGP14D
UAS-klasse	C1
MTOM (Maximum Take-Off Mass)	340 g
Lydeffektniveau	81 dB
Maksimal propelhastighed	12874 OMDR./MIN.

MTOM-erklæring

For C0

MTOM for DJI Lito X1 (Model: DGP14C) er 249 g for at overholde C0-kravene.

For C1

MTOM for DJI Lito X1 (Model: DGP14D) er 340 g for at overholde C1-kravene.

Du skal følge instruktionerne nedenfor for at overholde MTOM-kravene.

- Tilføj IKKE nogen nyttelast til dronen, undtagen de dele, der er anført på listen over artikler, herunder afsnittet om kvalificeret tilbehør.
- Brug IKKE ukvalificerede reservedele, som f.eks. intelligente flybatterier eller propeller osv.
- Dronen må IKKE eftermonteres.

Liste over artikler, herunder kvalificeret tilbehør

For C0

Vare	Modelnummer	Mål	Vægt
Propeller	6030F	152,4×76,2 mm (diameter × gevindhældning)	0,9 g (per stk.)
Intelligent Flight-batteri	BWXGP1-2788-7.0	85,99×54,89×24,80 mm	Ca. 71,2 g

Vare	Modelnummer	Mål	Vægt
ND-filtersæt ^[1] (ND 16/64/256)	Ikke relevant	19,6×14,2×4,6 mm	0,34 g (individuel)
microSD-kort ^[2]	Ikke relevant	15×11×1,0 mm	Ca. 0,3 g

For C1

Vare	Modelnummer	Mål	Vægt
Propeller	6030F	152,4×76,2 mm (diameter × gevind- hældning)	0,9 g (per stk.)
Intelligent Flight-batteri	BWXGP1-2788-7.0	85,99×54,89×24,80 mm	Ca. 71,2 g
Intelligent Flight-batteri Plus ^[3]	BWXGP1-4680-7.16	85,99×54,89×24,80 mm	Ca. 118,4 g
Propelbeskyttere ^[3]	DGP14D-PPG	350×162×59 mm (én side)	47 g (én side)
ND-filtersæt ^[1] (ND 16/64/256)	Ikke relevant	19,6×14,2×4,6 mm	0,34 g (individuel)
microSD-kort ^[2]	Ikke relevant	15×11×1,0 mm	Ca. 0,3 g

[1] ND-filtersættet medfølger muligvis ikke i den originale emballage. For information om montering og brug af ND-filtersættet skal du se produktinformationen om ND-filtersættet.

[2] Ikke inkluderet i den oprindelige pakke.

[3] Sælges kun i visse lande og regioner.

Liste over reservedele

For C0

- Propeller (Model: 6030F)
- DJI Lito X1 Intelligent Flight-batteri (Model: BWXGP1-2788-7.0)

For C1

- Propeller (model: 6030F)
- DJI Lito X1 Intelligent Flight-batteri (Model: BWXGP1-2788-7.0)
- DJI Lito-serie Intelligent Flight-batteri Plus (Model: BWXGP1-4680-7.16)

Direkte fjern-id

- Transportmetode: Wi-Fi-beacon.

- Metode til upload af UAS-operatørregistreringsnummeret til dronen: Indtast DJI Fly, tryk på *** > Sikkerhed > UAS-fjernidentifikation og upload derefter UAS-operatørregistreringsnummeret.

Fjernbetjeningsadvarsler

DJI RC 2

Indikatoren for fjernbetjeningen lyser rødt, når den er koblet fra dronen. DJI Fly sender en advarselsprompt, når forbindelsen til dronen er afbrudt. Fjernbetjeningen bipper og slukker automatisk efter frakobling fra dronen og uden brug i lang tid.

DJI RC-N3

Batteriniveauets LED-status vil begynde at blinke langsomt efter frakobling med dronen. DJI Fly sender en advarselsprompt, når forbindelsen til dronen er afbrudt. Fjernbetjeningen bipper og slukker automatisk efter frakobling fra dronen og uden brug i lang tid.

-
- ⚠ • Undgå interferens mellem fjernbetjeningen og andet trådløst udstyr. Sørg for at slå Wi-Fi fra på mobilenheder i nærheden. Land dronen så hurtigt som muligt, hvis der er interferens.
 - Slip kontrolpindene, eller tryk på flyvepauseknappen, hvis der sker en uventet handling.
-

GEO-bevidsthed

GEO-bevidsthed indeholder de funktioner, der er anført nedenfor.

UGZ-dataopdatering (Unmanned Geographical Zone): Du kan opdatere FlySafe-dataene automatisk ved hjælp af dataopdateringsfunktionen eller gemme dataene i dronen manuelt.

- Metode 1: Gå til Indstillinger i DJI Fly, tryk på Om > FlySafe-data > Søg efter opdateringer for at opdatere FlySafe-data automatisk.
- Metode 2: Besøg regelmæssigt webstedet for de nationale luftfartsmyndigheder for at få de seneste UGZ-data til import i din drone. Gå til Indstillinger i DJI Fly, tryk på Om > FlySafe-data > Importér fra filer, og følg så anvisningerne på skærmen for at gemme og importere UGZ-dataene manuelt.

☀: Der vises en prompt i DJI Fly-appen, når importen er fuldført. Hvis importen mislykkes på grund af forkert dataformat, skal du følge anvisningerne på skærmen og prøve igen.

GEO-bevidsthedskorttegning: Når de seneste UZG-data er opdateret, vises et flyvekort med en begrænset zone i DJI Fly-appen. Navn, ikrafttrædelsestid, højdegrænse osv. kan ses ved at trykke på området.

AGL-erklæring (over jordniveau)

Den lodrette del af "Geo-bevidsthed" kan bruge AMSL-højden eller AGL-højden. Valget mellem disse to referencer er angivet individuelt for hver UGZ. Hverken AMSL-højden eller AGL-højden understøttes af DJI Lito X1. Højden H vises i DJI Fly-appens kameravisning, som er højden fra dronens startpunkt til dronen. Højden over startpunktet kan bruges som en tilnærmelse, men kan afvige mere eller mindre fra den givne højde for en specifik UGZ. Fjernpilotten forbliver ansvarlig for ikke at bryde de lodrette grænser for UGZ.

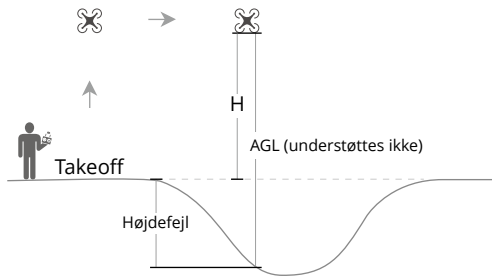

GEO-zoner

Begrænsede zoner

Vises rødt i DJI-appen. Du vil blive promptet med en advarsel, og flyvning er forhindret. UA kan ikke flyve eller lette i disse zoner. Begrænsede zoner kan låses op, for at låse op kontakt flysaf@dji.com eller gå til [Lås en zone op på dji.com/flysaf](https://dji.com/flysaf).

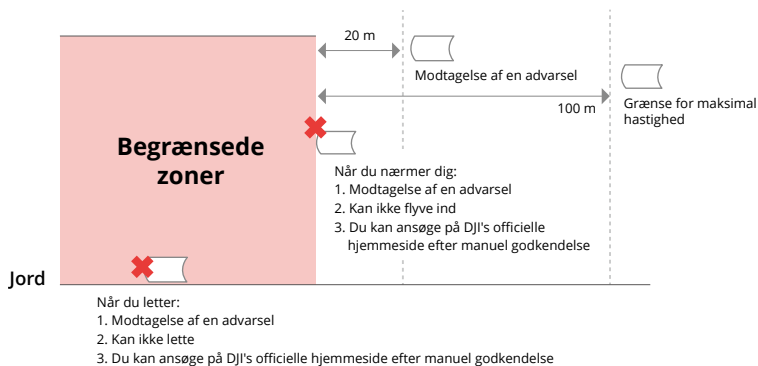

Godkendelseszoner

Vises blå i DJI-appen. Du vil blive anmodet med en advarsel, og flyvningen er som standard begrænset. UA kan ikke flyve eller lette i disse zoner, medmindre det er godkendt. Autorisationszoner kan låses op af autoriserede brugere ved hjælp af en DJI-godkendt konto.

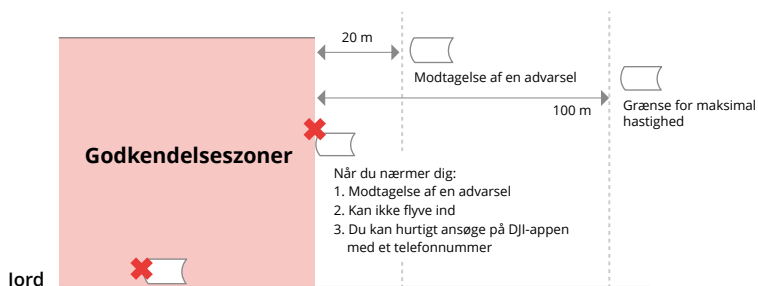

Højdezoner

Højdezoner er zoner med begrænset højde og vises med gråt på kortet. Når du nærmer dig, modtager du en advarsel i DJI-appen.

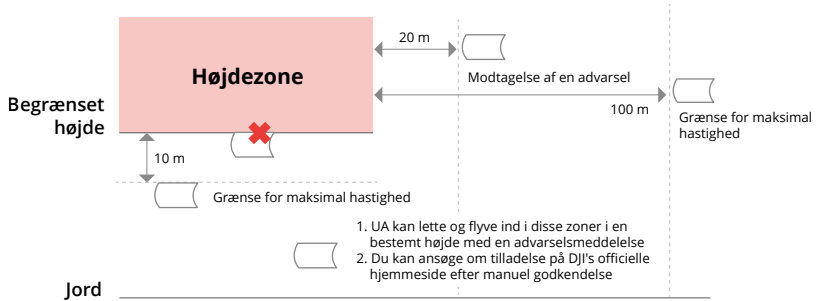

Forbedrede advarselszoner

Der vises en advarselsmeddelelse, når dronen når kanten af zonen.

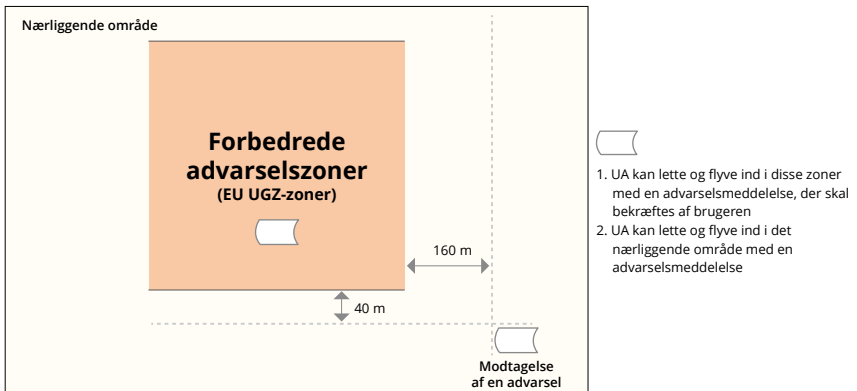

Advarselszoner

Der vises en advarselsmeddelelse, når dronen når kanten af zonen.



- ⚠ • Når dronen og DJI Fly-appen ikke kan få et GPS-signal, vil GEO-opmærksomhedsfunktionen ikke fungere. Interferens fra dronens antenne eller deaktivering af GPS-godkendelsen i DJI Fly vil medføre, at GPS-signalet ikke kan opnås.
-

EASA-meddelelse

Sørg for at læse dokumentet med informationsmeddelelser om droner, der er inkluderet i pakken, før brug.

Besøg linket nedenfor for at få flere oplysninger om sporbarhed i EASA.

<https://www.easa.europa.eu/en/document-library/general-publications/drones-information-notice>

Originale instruktioner

Denne vejledning leveres af SZ DJI Technology, Inc., og indholdet kan blive ændret.

Adresse: Lobby of T2, DJI Sky City, No. 53 Xianyuan Road, Xili Community, Xili Street, Nanshan District, Shenzhen, China, 518055.

7.11 Eftersalgsinformation

Besøg <https://www.dji.com/support> for at få mere at vide om eftersalgsservicepolitikker, reparation og support.



Kontakt

DJI SUPPORT

Dette indhold kan ændres uden forudgående varsel.

Download den nyeste version fra



<https://www.dji.com/downloads/products/lito-x1#doc>

Hvis du har spørgsmål angående dette dokument, bedes du kontakte DJI via e-mail til DocSupport@dji.com.

DJI og DJI LITO er varemærker tilhørende DJI.

Copyright © 2026 DJI - Alle rettigheder forbeholdes.