

dji LITO X1

Uživatelská příručka

v1.0 2026.04





Tento dokument je chráněn autorskými právy společnosti DJI a všechna práva jsou vyhrazena. Pokud společnost DJI neschválí jinak, nejste oprávněni používat nebo umožnit jiným osobám používat tento dokument nebo jakoukoli jeho část formou reprodukce, převodu nebo prodeje dokumentu. Na tento dokument a jeho obsah se odkazujte pouze jako na pokyny k používání produktů DJI. Tento dokument by neměl být používán k jiným účelům.

V případě neshod mezi různými verzemi je platná vždy anglická verze.

Vyhledávání klíčových slov

Pro nalezení určitého tématu vyhledejte klíčová slova, například „baterie“ či „instalace.“ Pokud ke čtení tohoto dokumentu používáte program Adobe Acrobat Reader, stiskněte v případě systému Windows klávesy Ctrl + F a v případě počítače Mac klávesy Command + F.

Přechod na téma

Úplný seznam témat si prohlédněte v obsahu. Kliknutím na téma přejdete do příslušného oddílu.

Tisk tohoto dokumentu

Tento dokument podporuje tisk ve vysokém rozlišení.

Použití této příručky

Vysvětlivky

 Důležité informace

 Tipy a triky

 Odkazy

Čtete před použitím

DJI™ poskytuje výuková videa a následující dokumenty:

1. *Bezpečnostní pokyny*
2. *Příručka rychlého zprovoznění*
3. *Uživatelská příručka*

Před prvním použitím doporučujeme podívat se na všechna výuková videa a přečíst si *Bezpečnostní pokyny*. Před prvním použitím si nezapomeňte přečíst *Příručka rychlého zprovoznění*; další informace pak naleznete v této *Uživatelská příručka*.

Výuková videa

Přejděte na níže uvedenou adresu nebo naskenujte QR kód a podívejte se na výuková videa, která ukazují bezpečné používání výrobku:



<https://www.dji.com/lito-x1/video>

Stáhněte si aplikaci DJI Fly

Během letu používejte aplikaci DJI Fly. Pro stažení nejnovější verze naskenujte QR kód.



-  Dálkový ovladač s obrazovkou má aplikaci DJI Fly již nainstalovanou. Pro použití dálkového ovladače bez obrazovky si uživatelé musí do svého mobilního zařízení stáhnout aplikaci DJI Fly.
 - Chcete-li zkontrolovat verze operačních systémů Android a iOS, které podporuje aplikace DJI Fly, navštivte <https://www.dji.com/downloads/djiapp/dji-fly>.
 - Rozhraní a funkce aplikace DJI Fly se mohou lišit s aktualizacemi verze softwaru. Skutečná uživatelská zkušenost závisí na používané verzi softwaru.
 - Pokud nejste během letu připojeni k aplikaci nebo do ní přihlášení, je pro větší bezpečnost let omezen na výšku 30 m (98,4 stop) a na dosah 50 m (164 stop).
 - Přihlášení do aplikace je platné 90 dní. Po vypršení platnosti se připojte k internetu a znovu se přihlaste.
-

Stažení programu DJI Assistant 2

Stáhněte si program DJI ASSISTANT™ 2 (řada spotřebitelských dronů) na adrese:

<https://www.dji.com/downloads/softwares/dji-assistant-2-consumer-drones-series>

-  Provozní teplota tohoto výrobku je -10 °C až 40 °C. Nesplňuje standardní provozní teplotu pro využití na vojenské úrovni (-55 °C až 125 °C), která se vyžaduje, aby výrobek snesl větší proměnlivost prostředí. Výrobek používejte náležitým způsobem a pouze v případech, které splňují požadavky na rozsah provozní teploty dané úrovně.
-

Obsah

Použití této příručky	3
Vysvětlivky	3
Čtete před použitím	3
Výuková videa	3
Stáhněte si aplikaci DJI Fly	3
Stažení programu DJI Assistant 2	4
1 Profil výrobku	10
1.1 První použití	10
Příprava dronu	10
Příprava dálkového ovladače	12
DJI RC 2	12
DJI RC-N3	13
Aktivace	13
Propojení dronu s dálkovým ovladačem	14
Aktualizace firmwaru	14
1.2 Přehled	14
Dron	14
Dálkový ovladač DJI RC 2	15
Dálkový ovladač DJI RC-N3	16
2 Bezpečnost letu	18
2.1 Omezení letu	18
Systém GEO (Geospatial Environment Online, online geoprostorové prostředí)	18
Letové limity	18
Limity výšky a vzdálenosti letu	18
GEO zóny	20
Odemknutí GEO zón	20
2.2 Požadavky na letové prostředí	21
2.3 Zodpovědné řízení dronu	22
2.4 Kontrolní seznam před letem	23
3 Základní let	25
3.1 Automatický vzlet a přistání	25
Automatický vzlet	25
Automatické přistání	25
3.2 Spouštění a vypínání motorů	25
Spuštění motorů	25
Vypnutí motorů	26

	Vypnutí motorů během letu	26
3.3	Ovládání dronu	26
3.4	Postup vzletu a přistání	27
3.5	Záznam zvuku prostřednictvím aplikace	28
3.6	Rady a tipy ohledně videa	28
4	Inteligentní letové režimy	31
4.1	FocusTrack	31
	Oznámení	32
	Použití funkce FocusTrack	33
4.2	MasterShots	34
	Oznámení	34
	Používání funkce MasterShots	34
4.3	QuickShots	35
	Oznámení	35
	Použití funkce QuickShots	35
4.4	Hyperlapse	36
	Používání režimu Hyperlapse	36
4.5	Let přes body na trase	36
	Použití Letu přes body na trase (Waypoint)	37
4.6	Tempomat	37
	Používání tempomatu	37
5	Dron	39
5.1	Režim letu	39
5.2	Stavové indikátory dronu	40
5.3	Návrat do výchozí polohy	41
	Upozornění	42
	Pokročilý návrat do výchozí polohy (RTH)	43
	Způsob spuštění	44
	Postup návratu do výchozí polohy	45
	Nastavení návratu do výchozí polohy	46
	Ochrana při přistávání	49
	Dynamický výchozí bod	50
5.4	Detekční systém	51
	Oznámení	52
5.5	Advanced Pilot Assistance Systems (pokročilé asistenční pilotní systémy)	54
	Upozornění	54
	Ochrana při přistávání	55
5.6	Asistence při pozorování	55
5.7	Vrtule	57

	Nasazení/sejmutí vrtulí	57
	Oznámení	57
5.8	Inteligentní letová baterie	58
	Upozornění	58
	Instalace a vyjmutí baterie	59
	Použití baterie	59
	Nabíjení baterie	61
	Použití nabíječky	61
	Použití nabíjecího rozbočovače	62
	Mechanismy pro ochranu baterie	65
5.9	Gimbal a kamera	66
	Upozornění ke gimbalu	66
	Úhel gimbalu	67
	Provozní režimy gimbalu	67
	Oznámení kamery	67
5.10	Ukládání a export fotografií a videí	68
	Skladování	68
	Export	68
5.11	Rychlý přenos	69
6	Dálkový ovladač	72
6.1	DJI RC 2	72
	Provoz	72
	Zapnutí nebo vypnutí	72
	Nabíjení baterie	72
	Ovládání gimbalu a kamery	73
	Přepínač režimů letu	73
	Tlačítko přerušení letu / návratu do výchozí polohy	73
	LED diody dálkového ovladače	74
	Stavová dioda LED	74
	LED ukazatel úrovně nabití baterie	74
	Výstražný zvukový signál dálkového ovladače	75
	Zóna optimálního přenosu	75
	Spárování dálkového ovladače	76
	Ovládání dotykového displeje	76
6.2	DJI RC-N3	78
	Operace	78
	Zapnutí nebo vypnutí	78
	Nabíjení baterie	78
	Ovládání gimbalu a kamery	78
	Přepínač režimů letu	79
	Tlačítko přerušení letu / návratu do výchozí polohy	79

LED ukazatel úrovně nabití baterie	79
Výstražný zvukový signál dálkového ovladače	80
Zóna optimálního přenosu	80
Spárování dálkového ovladače	81
7 Příloha	83
7.1 Specifikace	83
7.2 Kompatibilita	83
7.3 Aktualizace firmwaru	83
7.4 Záznam letu	84
7.5 Kontrolní seznam po letu	84
7.6 Pokyny k údržbě	84
7.7 Postupy při odstraňování problémů	85
7.8 Rizika a varování	86
7.9 Likvidace	86
7.10 Certifikace C0 a C1	87
Přímá identifikace na dálku	89
Varování dálkového ovladače	89
GEO Awareness	89
GEO zóny	90
Oznámení EASA	93
Původní pokyny	93
7.11 Informace o poprodejních službách	93

Profil výrobku

1 Profil výrobku

1.1 První použití

Klikněte na níže uvedený odkaz nebo naskenujte QR kód a podívejte se na výuková videa.



<https://www.dji.com/lito-x1/video>

Příprava dronu

1. Odstraňte z kamery chránič gimbalu.

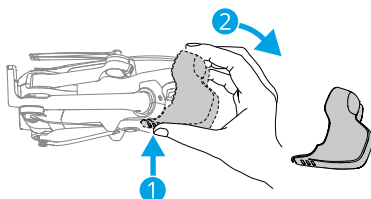

2. Pro aktivaci baterie stiskněte jednu tlačítko napájení.

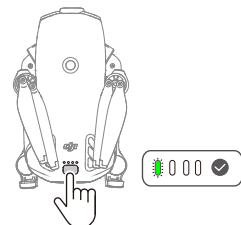

3. Rozložte ramena dronu podle návodu.

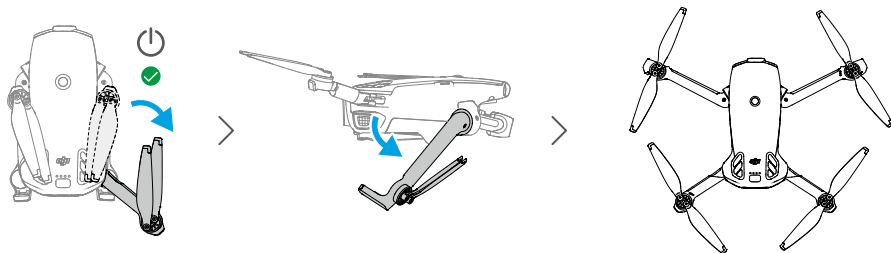

- **Automatické zapnutí:** Rozložením pravého zadního ramene se dron standardně zapne.
- **Automatické vypnutí:** Sklopením pravého zadního ramene se spustí automatický odpočet do vypnutí. Pro zrušení vypnutí během odpočtu stiskněte jednou tlačítko napájení.



- Funkce Rozložit rameno pro zapnutí je ve výchozím nastavení zapnuta. Funkce Sklopit rameno pro vypnutí je ve výchozím nastavení vypnuta. Funkci můžete zapnout nebo vypnout v DJI Fly, když je dron připojen k dálkovému ovladači. Ujistěte se, že firmware dronu, firmware baterie a aplikace jsou aktualizovány na nejnovější verzi. V opačném případě nemusí být funkce k dispozici.

- **Ruční zapnutí/vypnutí:** Stisknutím a následným stisknutím a podržením tlačítka napájení zapnete nebo vypnete dron.

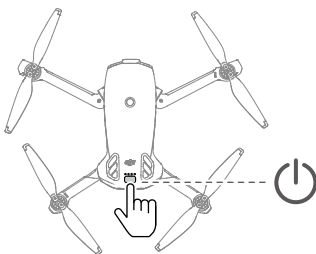

- Pokud dron po aktivaci baterie nevzlétne, baterie se po určité době, kdy je dron vypnutý, opět přepne do režimu spánku. V tomto případě stiskněte tlačítko napájení nebo nabijte baterii, abyste ji znovu aktivovali před použitím funkce Rozložit rameno pro zapnutí.

- Pokud je port USB-C dronu používán, rozložením ramene se dron nezapne. Odpojte připojení USB-C a počkejte několik sekund před použitím funkce Rozložit rameno pro zapnutí.
- Pokud dron právě přistupuje k albu, stahuje materiály nebo aktualizuje firmware, sklopením ramene se dron nevypne.
- Pokud dojde ke kolizi během letu, funkce automatického vypnutí nebude fungovat. Funkce bude dostupná po restartování dronu.

-
-  • K nabíjení inteligentní letové baterie se doporučuje používat nabíječku DJI. Podrobnosti najdete na oficiálních stránkách DJI.
- Před zapnutím dronu se ujistěte, že je chránič gimbalu odstraněn a všechna ramena jsou rozložena. Jinak může dojít k ovlivnění autodiagnostiky dronu.
 - Když dron nepoužíváte, doporučujeme připevnit chránič gimbalu.
-

Příprava dálkového ovladače

DJI RC 2

1. Vyjměte ovládací páčky z úložných otvorů a namontujte je na dálkový ovladač.

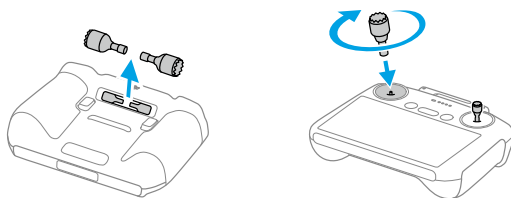

2. Rozložte antény.

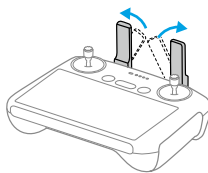

3. Dálkový ovladač je třeba před prvním použitím aktivovat a k aktivaci je nutné připojení k internetu. Stisknutím a opětovným stisknutím a podržením tlačítka zapnete dálkový ovladač. Podle pokynů na obrazovce aktivujte dálkový ovladač.

DJI RC-N3

1. Vyjměte ovládací páčky z úložných otvorů a namontujte je na dálkový ovladač.
2. Vytáhněte držák mobilního zařízení. Vyberte vhodný kabel dálkového ovladače podle typu portu mobilního zařízení (jako výchozí řešení je připojen kabel s konektorem USB-C). Umístěte mobilní zařízení do držáku a poté k mobilnímu zařízení připojte konec kabelu bez loga dálkového ovladače. Ujistěte se, že je mobilní zařízení bezpečně na svém místě.

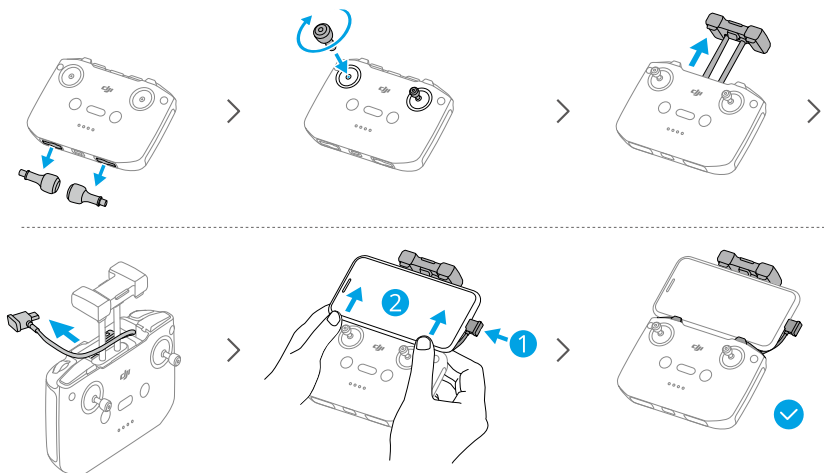

- ⚠ • Objeví-li se při používání mobilního zařízení se systémem Android výzva k připojení USB, zvolte možnost pouhého nabíjení. Jiné možnosti mohou způsobit selhání připojení.
- Držák mobilního zařízení přizpůsobte tak, aby bylo mobilní zařízení pevně zajištěno.

Aktivace

Dron je nutno před prvním použitím aktivovat. Stiskněte a poté stiskněte a podržte tlačítko napájení, abyste zapnuli dron a dálkový ovladač. Poté podle pokynů na obrazovce aktivujte dron pomocí aplikace DJI Fly. Pro aktivaci je nutné připojení k internetu.

Propojení dronu s dálkovým ovladačem

Po aktivaci se dron automaticky připojí k dálkovému ovladači. Pokud automatické připojení selže, postupujte podle pokynů na obrazovce v aplikaci DJI Fly a připojte dron k dálkovému ovladači pro zajištění optimální zkušenosti se záručními službami.

Aktualizace firmwaru

Jakmile je k dispozici nový firmware, zobrazí se v aplikaci DJI Fly výzva. Aktualizujte firmware vždy, když k tomu budete vyzváni. V opačném případě nemusí být některé funkce k dispozici.

1.2 Přehled

Dron

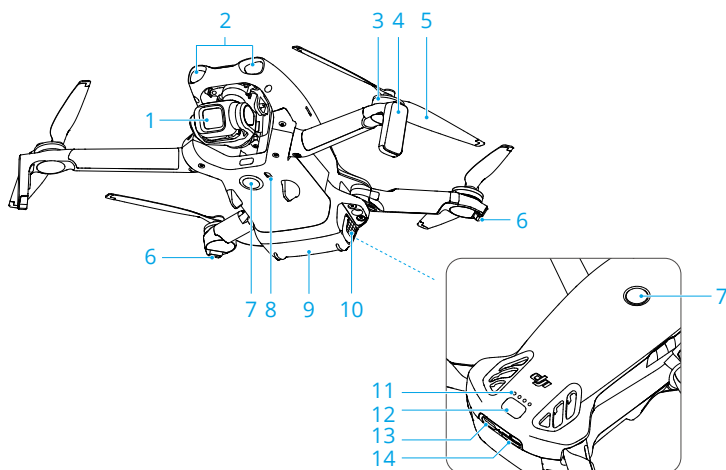

1. Gimbal a kamera
2. LiDAR směřující dopředu ^[1]
3. Motory
4. Podvozky (vestavěné antény)
5. Vrtule
6. Stavové indikátory dronu
7. Všesměrový monokulární pozorovací systém^[2]
8. Systém detekce infračerveného záření směrem dolů
9. Inteligentní letová baterie
10. Spony baterie
11. LED indikátory úrovně nabití baterie

12. Tlačítko napájení

13. Port USB-C

[1] LiDAR směřující dopředu splňuje bezpečnostní požadavky pro lidské oko pro laserové produkty třídy 1.

[2] Všesměrový monokulární pozorovací systém dokáže detekovat překážky v horizontálním směru a nad sebou.

14. Otvor pro kartu microSD

Dálkový ovladač DJI RC 2

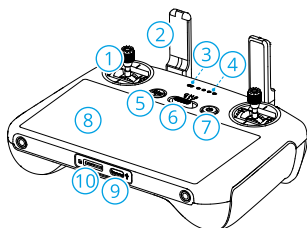

1. Ovládací páčky
2. Antény
3. LED ukazatel stavu
4. LED ukazatel úrovně nabití baterie
5. Tlačítko přerušení letu / návratu do výchozí polohy (RTH)
6. Přepínač režimů letu
7. Tlačítko napájení
8. Dotykový displej
9. Port USB-C
10. Otvor pro kartu microSD
11. Ovládací kolečko gimbalu
12. Tlačítko nahrávání

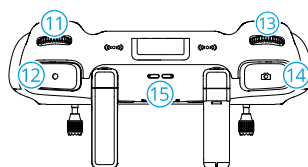

13. Ovládací kolečko kamery ^[1]
14. Tlačítko zaostření/závěrky
15. Reproduktor
16. Úložné otvory pro ovládací páčky
17. Přizpůsobitelné tlačítko C2 ^[1]
18. Přizpůsobitelné tlačítko C1 ^[1]

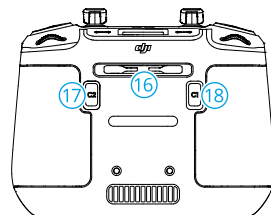

[1] Chcete-li zobrazit a nastavit funkci tlačítka, přejděte v aplikaci DJI Fly do zobrazení kamery a klepněte na *** > Controls (Ovládání) > Button Customization (Přizpůsobitelné tlačítko).

Dálkový ovladač DJI RC-N3

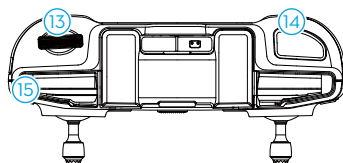
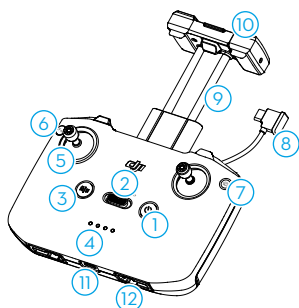

1. Tlačítko napájení
2. Přepínač režimů letu
3. Tlačítko přerušení letu / návratu do výchozí polohy (RTH)
4. LED ukazatel úrovně nabití baterie
5. Ovládací páčky
6. Přizpůsobitelné tlačítko ^[1]
7. Tlačítko fotografie/video
8. Kabel dálkového ovladače
9. Držák mobilního zařízení
10. Antény
11. Port USB-C
12. Úložné otvory pro ovládací páčky
13. Ovládací kolečko gimbalu
14. Tlačítko spouště/nahrávání
15. Otvor pro mobilní zařízení

[1] Chcete-li zobrazit a nastavit funkci tlačítka, přejděte v aplikaci DJI Fly do zobrazení kamery a klepněte na *** > Controls (Ovládání) > Button Customization (Přizpůsobitelné tlačítko).

Bezpečnost letu

2 Bezpečnost letu

Jakmile dokončíte přípravu před letem, doporučujeme vám si procvičit letové dovednosti a bezpečné létání. Vyberte si vhodnou oblast, do které poletíte, v souladu s následujícími letovými požadavky a omezeními. Při létání důsledně dodržujte místní právní předpisy. Před letem si přečtete *bezpečnostní pokyny*, aby bylo zajištěno bezpečné používání výrobku.

2.1 Omezení letu

System GEO (Geospatial Environment Online, online geoprostorové prostředí)

System Geospatial Environment Online (GEO) společnosti DJI je globální informační systém, který v reálném čase poskytuje informace o bezpečnosti letu a aktualizací omezení a zabraňuje bezpilotním letounům létat v omezeném vzdušném prostoru. Za výjimečných okolností lze omezené oblasti odemknout a lety do nich umožnit. Předtím musíte odeslat žádost o odemknutí na základě aktuální úrovně omezení v oblasti, do které máte v úmyslu létat. System GEO nemusí zcela splňovat místní zákony a předpisy. Nesete odpovědnost za vlastní bezpečnost letu a před odesláním žádosti o odemknutí letu v omezené oblasti se musíte poradit s místními úřady ohledně příslušných právních a regulačních podmínek. Další informace o systému GEO naleznete na adrese <https://fly-safe.dji.com>.

Letové limity

Z bezpečnostních důvodů jsou standardně aktivovány letové limity, což napomáhá létat s dronem bezpečným způsobem. Můžete si nastavit letové limity z hlediska výšky a vzdálenosti. Limity výšky a vzdálenosti a GEO zóny fungují při dostupnosti signálu GNSS současně za účelem zajištění bezpečnosti letu. Pokud není signál globálního satelitního navigačního systému (GNSS) dostupný, lze omezit pouze výšku.

Limity výšky a vzdálenosti letu

Maximální výška letu omezuje letovou výšku dronu, zatímco maximální vzdálenost letu omezuje poloměr letu kolem výchozího bodu dronu. Pro zvýšení bezpečnosti letu lze tyto limity změnit v aplikaci DJI Fly.

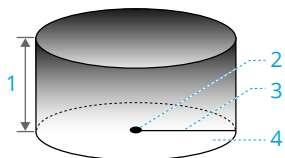

1. Maximální výška
2. Výchozí bod (horizontální poloha)
3. Maximální vzdálenost
4. Výška dronu při vzletu

Silný signál GNSS

	Omezení letu	Výzva v aplikaci DJI Fly
Maximální výška	Výška dronu nemůže překročit hodnotu nastavenou v aplikaci DJI Fly.	Byla dosažena maximální letová výška.
Maximální vzdálenost	Přímá vzdálenost od dronu k výchozímu místu nesmí překročit maximální vzdálenost letu nastavenou v DJI Fly.	Byla dosažena maximální vzdálenost letu.

Slabý signál GNSS

	Omezení letu	Výzva v aplikaci DJI Fly
Maximální výška	<ul style="list-style-type: none"> • Výška je omezena na 30 m od místa vzletu, pokud je dostatečné osvětlení. • Výška je omezena na 2 m nad zemí, pokud není dostatečné osvětlení a funguje systém snímání infračerveného záření směrem dolů. • Výška je omezena na 30 m od místa vzletu, pokud není dostatečné osvětlení a nefunguje systém infračerveného snímání směrem dolů. 	Byla dosažena maximální letová výška.
Maximální vzdálenost	Bez omezení	

- ⚠ • Pokud signál GNSS po zapnutí dronu jednou zesílí (síla signálu GNSS ≥ 2), omezení výšky se automaticky odstraní a už nebude platit, ani když poté signál zeslábně.

- Pokud dron z důvodu setrvačnosti vyletí ze stanoveného letového rozsahu, lze ho stále ovládat, ale nelze s ním už letět dál.
-

GEO zóny

Systém DJI GEO určuje bezpečná místa letů, poskytuje úroveň rizik a bezpečnostní upozornění pro jednotlivé lety a nabízí informace o omezeném vzdušném prostoru. Všechny omezené letové oblasti se označují jako GEO zóny, které jsou dále rozděleny na omezené zóny, autorizační zóny, výstražné zóny, rozšířené výstražné zóny a zóny nadmořské výšky. Můžete si tyto informace v reálném čase prohlížet v aplikaci DJI Fly. GEO zóny jsou specifické letové oblasti, které mimo jiné zahrnují letiště, velká dějiště událostí, místa, kde došlo k mimořádným veřejným událostem (např. lesní požáry), jaderné elektrárny, věznice, vládní pozemky a vojenská zařízení. Ve výchozím nastavení systém GEO omezuje vzlety a lety v zónách, které mohou způsobit bezpečnostní problémy. Mapa GEO zón, která obsahuje komplexní informace o GEO zónách po celém světě, je k dispozici na oficiálních webových stránkách společnosti DJI: <https://fly-safe.dji.com/nfz/nfz-query>.

Odemknutí GEO zón

Vlastní odemknutí je určeno k odemknutí autorizačních zón. Aby bylo možné provést vlastní odemknutí, musíte podat žádost o odemknutí prostřednictvím webové stránky DJI FlySafe na adrese <https://fly-safe.dji.com>. Jakmile je žádost o odemknutí schválena, můžete synchronizovat licenci pro odemknutí prostřednictvím aplikace DJI Fly. Pro odemknutí zóny můžete případně spustit dron přímo ve schválené autorizační zóně nebo s ním do ní letět a podle pokynů v aplikaci DJI Fly zónu odemknout.

Přizpůsobené odemknutí je přizpůsobeno uživatelům se speciálními požadavky. Určuje vlastní oblasti letu definované uživatelem a poskytuje dokumenty související s povolením k letu specifické pro potřeby různých uživatelů. Tato možnost odemknutí je k dispozici ve všech zemích a oblastech, přičemž o odemknutí lze požádat prostřednictvím webové stránky DJI FlySafe na adrese <https://fly-safe.dji.com>.



- Aby byla zajištěna bezpečnost letu, dron nebude moci po vstupu do odemčené zóny z této zóny vyletět. Pokud je výchozí místo mimo odemčenou zónu, dron se nebude moci vrátit domů.
-

2.2 Požadavky na letové prostředí

1. **NELÉTEJTE** za nepříznivých povětrnostních podmínek, jako je silný vítr, sníh, déšť a mlha.
2. Létejte pouze v otevřených oblastech. Přesnost palubního kompasu a systému GNSS mohou nepříznivě ovlivnit vysoké stavby a velké kovové konstrukce. Po vzletu se ujistěte, že jste byli před pokračováním letu upozorněni hlasovou zprávou, že byl výchozí bod aktualizován. Pokud dron vzlétl v blízkosti staveb, nelze zaručit přesnost identifikace výchozího bodu. V takovém případě věnujte během automatického návratu do výchozího bodu zvýšenou pozornost aktuální poloze dronu. Pokud se dron nachází v blízkosti výchozího bodu, doporučujeme zrušit automatický návrat do výchozího bodu a dron ovládat manuálně tak, aby přistál na vhodném místě.
3. S dronem létejte tak, abyste na něj neustále viděli (VLOS). Vyhýbejte se horám a stromům, které blokují signál GNSS. Jakýkoli let mimo vizuální dohled (BVLOS) lze s dronem provádět pouze tehdy, když výkon dronu, znalosti a dovednosti pilota a řízení bezpečnosti provozu splňují místní předpisy pro let BVLOS. Vyhýbejte se překážkám, davům lidí, stromům a vodním plochám a tokům. Za účelem zachování bezpečnosti **NELÉTEJTE** dronem v blízkosti letišť, dálnic, vlakových nádraží, železničních tratí, center měst nebo jiných citlivých oblastí, pokud k tomu nemáte povolení nebo schválení získané dle místních předpisů.
4. Pokud je signál GNSS slabý, létejte s dronem v prostředí s dobrou světelností a viditelností. Za špatných světelných podmínek nemusí pozorovací systém fungovat správně.
5. Minimalizujte rušení tím, že se vyhnete oblastem s vysokými úrovněmi elektromagnetismu, což jsou například místa v blízkosti elektrického vedení, vysílačů, elektrických rozvodů a vysílacích věží.
6. Výkon dronu a jeho baterie je omezen při letu ve vysokých výškách. Létejte opatrně. **NIKDY** nelétejte nad udanou výškou.
7. Brzdná dráha dronu je ovlivněna výškou letu. Čím větší je výška, tím delší je brzdná dráha. Při létání ve velkých výškách si vždy vyhradte dostatečnou brzdnou vzdálenost, abyste zajistili bezpečnost letu.
8. Systém GNSS nelze na dronu používat v polárních oblastech. Namísto něj použijte pozorovací systém.
9. **NIKDY** nevlétejte s dronem z pohybujících se předmětů, jako jsou auta, lodě a letadla.
10. **NEVZLÉTEJTE** z povrchů se sytou jednotnou barvou ani z povrchů se silnými odrazy, jako je například střecha automobilu.
11. Při vzletu v poušti nebo z pláže buďte opatrní, abyste se vyhnuli vniknutí písku do dronu.

12. NEPOUŽÍVEJTE dron v prostředí ohroženém požárem nebo výbuchem.
13. Používejte dron a související zařízení v suchém prostředí.
14. NEPOUŽÍVEJTE dron a související zařízení v následujících prostředích: na místech nehod, při požárech, explozích, záplavách, tsunami, lavinách, sesuvech půdy, zemětřeseních, v oblastech s prachem nebo písečnými bouřemi. Během provozu dbejte na to, abyste se vyhnuli kontaktu se slanou stříkající vodou a plísni.
15. NEPOUŽÍVEJTE dron poblíž hejn ptáků.

2.3 Zodpovědné řízení dronu

Abyste předešli vážnému zranění a poškození majetku, dodržujte následující pravidla:

1. Ujistěte se, že nejste pod vlivem anestetik, alkoholu nebo drog, netrpíte závratěmi, únavou, nevolností ani jinými stavy, které by mohly zhoršit vaši schopnost bezpečně řídit dron.
2. Při přistávání vypněte nejprve dron a následně dálkový ovladač.
3. NESMÍTE shazovat, odpalovat, vystřelovat ani jinak vrhat nebezpečná břemena na budovy, osoby nebo zvířata, která by mohla způsobit zranění osob nebo škody na majetku.
4. NEPOUŽÍVEJTE dron, který havaroval, byl náhodně poškozen, nebo není v dobrém stavu.
5. Ujistěte se, že jste dostatečně proškoleni a máte připraveny nouzové plány pro případ mimořádné situace nebo incidentu.
6. Ujistěte se, že máte letový plán. S dronem NELÉTEJTE lehkovážně.
7. Při používání kamery respektujte soukromí ostatních. Dbejte na dodržování místních zákonů o ochraně osobních údajů, předpisů a morálních norem.
8. NEPOUŽÍVEJTE tento výrobek pro jiné než běžné osobní použití.
9. NEPOUŽÍVEJTE jej k nezákonným nebo nevhodným účelům, jako je špionáž, vojenské operace nebo neoprávněné vyšetřování.
10. NEPOUŽÍVEJTE tento výrobek k tomu, abyste někoho mohli pomlouvat, zneužívat, obtěžovat, pronásledovat, vyhrožovat nebo jinak porušovat zákonná práva, jako je právo na soukromí a publicitu jiných osob.
11. NEVSTUPUJTE na cizí soukromý pozemek.

2.4 Kontrolní seznam před letem

1. Odstraňte z kamery kryt gimbalu.
2. Ujistěte se, že jsou inteligentní letová baterie a vrtule bezpečně upevněny.
3. Ujistěte se, že jsou dálkový ovladač, mobilní zařízení a inteligentní letová baterie plně nabitý.
4. Ujistěte se, že jsou ramena dronu a vrtule rozloženy.
5. Ujistěte se, že gimbal a kamera pracují správně.
6. Ujistěte se, že nic neblokuje motory a že motory pracují správně.
7. Ujistěte se, že je aplikace DJI Fly úspěšně připojena k dronu.
8. Ujistěte se, že jsou všechny objektivy kamery a senzory čisté.
9. **NEINSTALUJTE** necertifikované příslušenství nebo externí zařízení, protože to může vést k poškození produktu nebo bezpečnostním rizikům.

 - ☀️ • Aby nedošlo ke snížení výkonu při instalovaném chrániči vrtulí, nepoužívejte Inteligentní letová baterie Plus řady DJI Lito ani nepřipevňujte žádný třetí náklad.

10. Ujistěte se, že je v aplikaci DJI Fly nastaveno vyhýbání se překážkám a že jsou **Max Altitude (Maximální výška)**, **Max Distance (Maximální vzdálenost)** a **Auto RTH Altitude (Výška návratu do výchozí polohy)** nastaveny správně podle místních zákonů a předpisů.

Základní let

3 Základní let

3.1 Automatický vzlet a přistání

Automatický vzlet

1. Spusťte aplikaci DJI Fly a přejděte na zobrazení kamery.
2. Dokončete všechny kroky kontrolního seznamu před letem.
3. Klepněte na ikonu . Pokud jsou podmínky pro vzlet bezpečné, pro potvrzení stiskněte tlačítko a držte ho stisknuté.
4. Dron vzlétne a bude se vznášet nad zemí.

Automatické přistání

1. Pokud jsou podmínky pro přistání bezpečné, klepněte na a potvrďte klepnutím na a podržením.
2. Automatické přistání lze zrušit klepnutím na ikonu .
3. Pokud spodní pozorovací systém funguje správně, aktivuje se ochrana při přistávání.
4. Motory se po přistání automaticky zastaví.

• Pro přistání zvolte vhodné místo.

3.2 Spouštění a vypínání motorů

Spuštění motorů

Spusťte motory provedením jednoho z příkazů pomocí kombinace páček (Combination Stick Command, CSC), jak je znázorněno níže. Jakmile se motory začnou otáčet, uvolněte současně obě páčky.



Vypnutí motorů

Motory lze vypnout dvěma způsoby:

Způsob 1: Když dron přistane, zatlačte škrticí páčku směrem dolů a podržte ji dole, dokud se motory nezastaví.

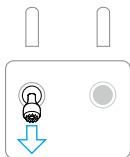

Režim ovládacích páček: Režim 2

Způsob 2: Když dron přistane, proveďte jeden z příkazů kombinací páček zobrazených níže, dokud motory nezastaví.



Vypnutí motorů během letu

⚠ • Vypnutí motorů během letu povede k havárii dronu.

Výchozí nastavení pro **nouzové zastavení vrtule** v aplikaci DJI Fly je pouze v **případě nouze**. To znamená, že motory lze zastavit za letu pouze v případě, že dron zaznamená nouzovou situaci, jako je například srážka dronu, selhání motoru, otáčení dronu ve vzduchu, nebo když je dron neovladatelný a velmi rychle stoupá nebo klesá. Chcete-li zastavit motory za letu, použijte tentýž příkaz prostřednictvím kombinace páček, který jste použili ke spuštění motorů. Upozorňujeme, že musíte při provádění příkazu kombinace páček držet ovládací páčky po dobu 2 s, aby motory zastavil. **Nouzové zastavení vrtule** lze v aplikaci změnit na **Anytime (Kdykoli)**. Tuto možnost používejte s rozvahou.

3.3 Ovládání dronu

Ovládacími páčkami dálkového ovladače se ovládá pohyb dronu. Ovládací páčky lze provozovat v režimu 1, 2 nebo 3, jak je znázorněno níže.

Výchozí režim ovládání dálkového ovladače je Režim 2. V této příručce se jako příklad pro ilustraci použití ovládacích páček používá Režim 2. Čím dále od středu je páčka stlačena, tím rychleji se bude dron pohybovat.

Režim 1

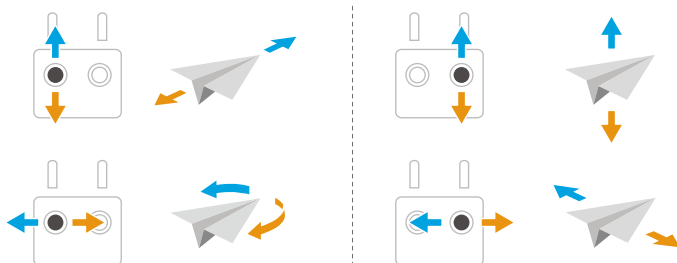

Režim 2

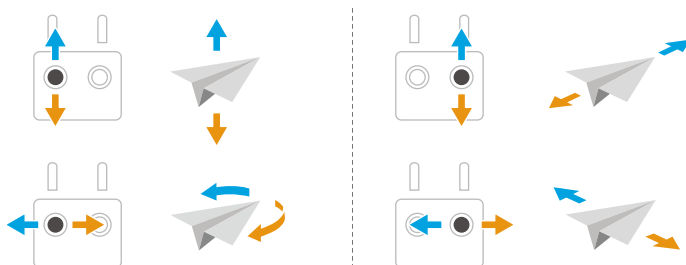

Režim 3

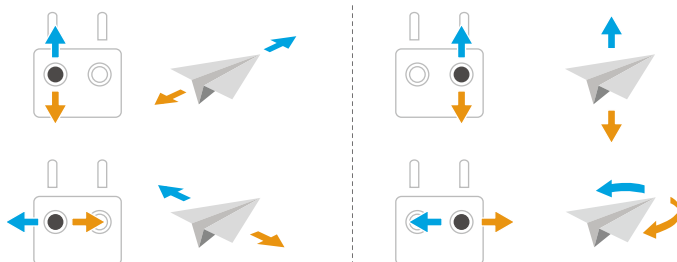

3.4 Postup vzletu a přistání

- ⚠ • NIKDY nespouštějte dron z dlaně, nebo když držíte dron rukou.
- Jestliže jsou světelné podmínky příliš jasné nebo tmavé, NESMÍTE dron ovládat, pokud ke sledování letu používáte dálkový ovladač. Jste zodpovědní za správné

nastavení jasu displeje a množství přímého slunečního světla na obrazovce, abyste se vyhnuli potížím se zřetelným zobrazením obrazovky.

1. Kontrolní seznam před letem je navržen tak, aby vám pomohl bezpečně létat. Před každým letem projděte kompletní předletový kontrolní seznam.
2. Umístěte dron na otevřené, rovné místo tak, aby zadní strana dronu směřovala k vám.
3. Zapněte dálkový ovladač a dron.
4. Spusťte aplikaci DJI Fly a přejděte na obrazovku kamery.
5. Vyčkejte na dokončení autodiagnostiky dronu. Pokud aplikace DJI Fly nezobrazuje žádnou nestandardní výstrahu, můžete spustit motory.
6. Vzlétněte jemným zatlačením na škrticí páčku směrem nahoru.
7. Chcete-li přistát, vnašejte se nad rovným povrchem a poté pro klesnutí zatlačte na škrticí páčku směrem dolů.
8. Po přistání stlačte škrticí páčku dolů a držte ji, dokud se motory nezastaví.
9. Vypněte dron a teprve potom dálkový ovladač.

3.5 Záznam zvuku prostřednictvím aplikace

Při použití dronu s dálkovým ovladačem DJI RC-N3 je v aplikaci k dispozici záznam zvuku.

Ve zobrazení kamery v aplikaci klepnutím na *** > **Camera (Kamera)** povolte aplikaci záznam. Když dron pořizuje videozáznam, bude se zvuk zaznamenávat příslušným zařízením pro záznam zvuku. V živém přenosu se zobrazí ikona mikrofonu.

 • Během záznamu **NEVYPÍNEJTE** obrazovku ani **NEPŘEPÍNEJTE** do jiných aplikací.

-  • Mezi podporovaná zařízení pro záznam zvuku patří vestavěný mikrofon chytrého telefonu a zařízení Bluetooth. Při používání některých zařízení Bluetooth se mohou vyskytnout potíže s kompatibilitou záznamu zvuku. Proto než záznam spustíte, nejprve sluchátka vyzkoušejte.
- Záznam zvuku lze povolit či zakázat pouze před spuštěním záznamu videa.
 - Při prohlížení nebo stahování videí v nabídce alba v DJI Fly se zvuk zachycený pomocí funkce záznamu zvuku bude automaticky sloučen s videosouborem..
-

3.6 Rady a tipy ohledně videa

1. V aplikaci DJI Fly zvolte požadovaný provozní režim gimbalu.

2. Pořizovat fotografie a videa se doporučuje při letu v normálním režimu nebo v režimu Kino.
3. NIKDY nelétejte ve špatném počasí, například za deštivých nebo větrných dnů.
4. Zvolte nastavení kamery, které nejlépe vyhovuje vašim potřebám.
5. Pro vytvoření letových tras a náhled scén proveďte testy letu.
6. Aby byl zajištěn hladký a stabilní pohyb dronu, s ovládacími páčkami zacházejte jemně.

Inteligentní letový režim

4 Inteligentní letové režimy



Doporučujeme kliknout na níže uvedený odkaz nebo naskenovat QR kód a zhlédnout výukové video.



<https://www.dji.com/lito-x1/video>

4.1 FocusTrack

Spotlight (Střed zájmu)

Umožňuje, aby kamera s gimbaelem neustále směřovala k objektu, zatímco vy ručně ovládáte let.

Pokud pozorovací systém pracuje normálně, dron při detekci překážky překážku obletí nebo zabrzdí, podle toho, jaká akce vyhýbání se překážkám je nastavena v aplikaci DJI Fly.

 Ve sportovním režimu je vyhýbání se překážkám deaktivováno.

Podporované objekty:

- Nehybné objekty
- Pohybující se objekty (pouze vozidla, lodě a osoby)

Bod zájmu (POI)

Umožňuje dronu létat kolem objektu.



Pokud pozorovací systém pracuje normálně, dron překážky obletí bez ohledu na režim letu nebo nastavení vyhýbání se překážkám v aplikaci DJI Fly.

Podporované objekty:

- Nehybné objekty
- Pohybující se objekty (pouze vozidla, lodě a osoby)

Aktivní sledování

Dron sleduje objekt.

Klepněte nebo posuňte sledovací kolečko pro změnu směru sledování a dron automaticky poleteí ze své aktuální pozice  po vygenerované trajektorii do zvoleného směru sledování  a bude pokračovat ve sledování. Uživatelé mohou také ručně upravit směr sledování, výšku a vzdálenost pomocí ovládacích páček. Klepněte na ikonu Nastavení FocusTrack  pro nastavení parametrů sledování v aplikaci.

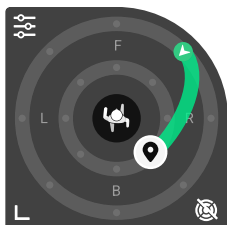

Pokud pozorovací systém pracuje normálně, dron překážky obletí bez ohledu na režim letu nebo nastavení vyhýbání se překážkám v aplikaci DJI Fly.

Podporované objekty:

Pohybující se objekty (pouze vozidla, lodě a osoby).

V režimu ActiveTrack jsou podporované rozsahy vzdálenosti a výšky mezi dronem a objektem uvedeny níže.

Předmět	Lidé	Vozidla/lodě
Horizontální vzdálenost	4–20 m	6–100 m
Výška	0,5–15 m	6–100 m

-  Je-li vzdálenost a výška při spuštění funkce ActiveTrack mimo podporovaný rozsah, dron přeletí do podporované vzdálenosti a výšky.
- Doporučuje se, aby rychlost pohybujícího se objektu nepřesáhla 12 m/s, jinak dron nebude schopen správně sledovat.



Oznámení

-  Dron se nemůže vyhýbat pohyblivým objektům, jako jsou lidé, zvířata nebo vozidla. Při použití funkce FocusTrack věnujte pro zajištění bezpečnosti letu pozornost okolnímu prostředí.

- Funkci FocusTrack NEPOUŽÍVEJTE v oblastech s malými nebo drobnými objekty (např. větve stromů nebo elektrické dráty), průhlednými objekty (např. voda nebo sklo) nebo jednobarevnými povrchy (např. bílé zdi).
- Vždy buďte připraveni stisknout tlačítko přerušení letu na dálkovém ovladači nebo klepnout na tlačítko  v aplikaci DJI Fly a v případě nouzové situace ovládat dron ručně.
- Při používání funkce FocusTrack v některé z následujících situací je třeba maximální opatrnosti:
 - ♦ Sledovaný předmět se nepohybuje po rovné ploše.
 - ♦ Sledovaný předmět při pohybu drasticky mění tvar.
 - ♦ Sledovaný předmět je po delší dobu mimo dohled.
 - ♦ Sledovaný předmět se nachází ve velkých jednobarevných oblastech, jako jsou zasněžené oblasti nebo pouště.
 - ♦ Sledovaný předmět má podobnou barvu nebo vzor jako jeho okolní prostředí.
 - ♦ Osvětlení je extrémně nízké (<5 lux) nebo vysoké (>100 000 lux).
- Při používání funkce FocusTrack dodržujte místní zákony a předpisy o ochraně soukromí.
- Doporučuje se sledovat pouze dopravní prostředky, lodě a lidi (ale ne děti). Při sledování jiných předmětů létejte opatrně.
- V případě podporovaných pohyblivých objektů se vozidly rozumějí auta a malé až středně velké lodě. NESLEDUJTE model vozidla nebo lodi na dálkové ovládání.
- Sledovaný objekt může být nedopatřením zaměněn za jiný objekt, pokud se tyto objekty minou ve vzájemné blízkosti.

Použití funkce FocusTrack

Před povolením funkce FocusTrack se ujistěte, že prostředí letu je otevřené, bez překážek a dostatečně osvětlené.

Klepnutím na ikonu  na levé v zobrazení kamery nebo výběrem objektu na obrazovce zapnete funkci FocusTrack. Po povolení znovu klepněte na ikonu FocusTrack  pro ukončení funkce.



Během používání stiskněte tlačítko přerušení letu na dálkovém ovladači, abyste zrušili výběr objektu.



4.2 MasterShots

Dron si podle typu objektu a vzdálenosti vybere přednastavenou letovou trasu a automaticky pořídí řadu klasických leteckých snímků.

Oznámení

- ⚠ • Funkci MasterShots používejte na místech, na kterých nejsou budovy ani jiné překážky. Ujistěte se, že na letové trase nejsou lidé, zvířata ani jiné překážky.
- Vždy dávejte pozor na překážky kolem dronu a pomocí dálkového ovladače zabraňte kolizi nebo zablokování dronu.
- Funkci MasterShots NEPOUŽÍVEJTE v žádné z následujících situací:
 - ♦ Pokud je předmět po delší dobu skrytý nebo mimo dohled.
 - ♦ Když se předmět nachází ve velkých jednobarevných oblastech, jako jsou zasněžené oblasti nebo pouště.
 - ♦ Pokud se barva či vzor předmětu podobá okolí.
 - ♦ Pokud je předmět ve vzduchu.
 - ♦ Pokud se předmět rychle pohybuje.
 - ♦ Osvětlení je extrémně nízké (<5 lux) nebo vysoké (>100 000 lux).
- Funkci MasterShots NEPOUŽÍVEJTE na místech, která jsou blízko budov nebo kde je slabý GNSS signál. V opačném případě se letová trasa může stát nestabilní.
- Při používání funkce MasterShots bezpodmínečně dodržujte místní zákony a předpisy o ochraně soukromí.

Používání funkce MasterShots

1. Klepněte na ikonu Režim snímání v pravé části zobrazení kamery a vyberte možnost MasterShots .
2. Po výběru objektu tažením a nastavení oblasti snímání klepněte na tlačítko  pro zahájení nahrávání a dron začne automaticky létat a nahrávat. Dron po dokončení nahrávání přeletí do své původní polohy.
3. Klepněte na  nebo stiskněte tlačítko přerušování letu na dálkovém ovladači. Dron ihned ukončí režim MasterShots a bude se vznášet.

4.3 QuickShots

Funkce QuickShots zahrnuje několik režimů snímání. Dron automaticky provede záznam v závislosti na zvoleném režimu snímání a automaticky vygeneruje krátké video.

Oznámení

- ⚠ • Při používání funkce Boomerang se ujistěte, že je na místě dostatek prostoru. Zajistěte poloměr alespoň 30 m (99 stop) okolo dronu a alespoň 10 m (33 stop) nad dronem.
- Při používání funkce Asteroid se ujistěte, že je na místě dostatek prostoru. Zajistěte alespoň 40 m (131 stop) za dronem a 50 m (164 stop) nad ním.
- Funkci QuickShots používejte na místech, na kterých nejsou budovy ani jiné překážky. Ujistěte se, že na letové trase nejsou lidé, zvířata ani jiné překážky.
- Vždy dávejte pozor na objekty kolem dronu a pomocí dálkového ovladače zabraňte kolizi nebo zablokování dronu.
- Funkci MasterShots NEPOUŽÍVEJTE v žádné z následujících situací:
 - ♦ Pokud je předmět po delší dobu skrytý nebo mimo dohled.
 - ♦ Když se předmět nachází ve velkých jednobarevných oblastech, jako jsou zasněžené oblasti nebo pouště.
 - ♦ Pokud se barva či vzor předmětu podobá okolí.
 - ♦ Pokud je předmět ve vzduchu.
 - ♦ Pokud se předmět rychle pohybuje.
 - ♦ Osvětlení je extrémně nízké (<5 lux) nebo vysoké (>100 000 lux).
- Funkci QuickShots NEPOUŽÍVEJTE na místech, která jsou blízko budov nebo kde je slabý GNSS signál. V opačném případě se letová trasa stane nestabilní.
- Při používání funkce QuickShots bezpodmínečně dodržujte místní zákony a předpisy o ochraně soukromí.

Použití funkce QuickShots

1. Klepněte na ikonu Režim snímání v pravé části zobrazení kamery a vyberte možnost QuickShots 📷.
2. Po vybrání podrežimu klepněte na ikonu plus nebo přetáhněte předmět na obrazovce. Pak klepněte na  pro zahájení snímání. Dron zaznamená snímky



při provádění předem nastaveného letového pohybu podle vybrané volby a poté vygeneruje video. Dron po dokončení nahrávání přeletí do své původní polohy.

3. Klepněte na  nebo stiskněte tlačítko přerušení letu na dálkovém ovladači. Dron ihned ukončí režim QuickShots a bude se vznášet.

4.4 Hyperlapse

Režim Hyperlapse pořídí určitý počet snímků v závislosti na časovém intervalu a poté tyto snímky zkompileje do několikvteřinového videa. Je vhodný zejména pro záznam scén s pohyblivými prvky, jako je dopravní proud, mraky plující na obloze nebo východ a západ slunce.

Používání režimu Hyperlapse

1. Klepněte na ikonu Režim snímání v pravé části zobrazení kamery a vyberte možnost Hyperlapse .
2. Vyberte režim Hyperlapse. Po nastavení příslušných parametrů klepněte na tlačítko závěrky/nahrávání  a spusťte proces.
3. Klepněte na  nebo stiskněte tlačítko Stop na dálkovém ovladači, dron opustí režim Hyperlapse a bude se vznášet.

4.5 Let přes body na trase



Pomocí funkce Let přes body na trase můžete předem nastavit body cesty pro různé místa natáčení a poté vytvořit letovou trasu na základě nastavených bodů na trase. Dron pak automaticky letí podél po předem nastavené trase a dokončí předem nastavené akce kamery.

Letové trasy lze uložit a opakovat v různých obdobích, aby bylo možné zachytit změny v průběhu ročních období a během dne a noci.

-
-  • Před povolením režimu Let přes body na trase klepněte na ***** > Bezpečnost > Ruční vyhýbání se překážkám** a zkontrolujte akci při vyhýbání se překážkám. Po nastavení akce vyhýbání se překážkám na **Obletění** nebo **Zabrzdnění** dron zabrzdí, pokud během letu k bodu na trase detekuje překážky. Pokud je nastaveno **Vyp**, dron se nemůže vyhýbat překážkám.

- Trasa letu se mezi body na trase zakříví, takže nadmořská výška dronu mezi body na trase může být během letu nižší než nadmořská výška bodů na trase. Při nastavování bodů na trase se vyhněte jakýmkoli překážkám níže.
-
- ☀️ • Před vzlétnutím můžete mapu používat pouze k přidávání bodů na trase.
 - Připojte dálkový ovladač k internetu a předtím, než použijete mapu k přidání bodu na trase, si stáhněte mapu.
 - Pokud je **Činnost kamery** nastavena na **Žádná**, dron bude pouze automaticky létat. Během letu musíte kameru ovládat ručně.
 - Pokud jste již nastavili **Směr** a **Náklon gimbalu** na **Směr k POI**, pak se POI automaticky propojí s těmito trasy na trase.
 - Při použití letu přes body na trase v EU nelze chování dronu při **Ztrátě signálu dálkového ovladače** nastavit na **Pokračovat**.
-

Použití Letu přes body na trase (Waypoint)

1. Let přes body na trase aktivujete poklepnutím na  v levé části zobrazení kamery.
2. Podle pokynů na obrazovce dokončete nastavení a provedte letovou trasu.
3. Opětovným klepnutím na ikonu letu přes body na trase  ukončíte let přes body na trase a letová trasa se automaticky uloží do knihovny.

4.6 Tempomat

Funkce Tempomat umožňuje uzamknout rychlost letu, což usnadňuje ovládání a zajišťuje plynulejší pohyby kamery. Během plavby můžete použít další pohyby ovládací páčky a dosáhnout tak dynamických pohybů kamery, například spirálového stoupání.

- ⚠️ • Vyhýbání se překážkám v tempomatu se řídí aktuálním letovým režimem. Létejte opatrně.
-

Používání tempomatu

1. Nastavte jedno přizpůsobitelné tlačítko dálkového ovladače na Tempomat.
2. Zatímco máte stisknutou ovládací páčku, stiskněte tlačítko tempomatu, a dron bude automaticky pokračovat v letu aktuální rychlostí.
3. Jednou stiskněte tlačítko přerušení letu na dálkovém ovladači nebo klepnutím na  ukončíte tempomat.

Dron

5 Dron

5.1 Režim letu

Dron podporuje následující režimy letu, které lze přepínat přepínačem režimů letu na dálkovém ovladači.

Normální režim: Normální režim je vhodný pro většinu situací letu. Dron se dokáže přesně vznášet na místě, letět stabilně a používat inteligentní letové režimy.

Sportovní režim: Maximální horizontální rychlost letu dronu bude ve srovnání s normálním režimem vyšší. Mějte na paměti, že ve sportovním režimu je vyhýbání se překážkám deaktivováno.

Režim Kino: Režim Kino vychází z normálního režimu, přičemž rychlost letu je omezena, aby byl dron stabilnější při pořizování záznamu.

Pokud je pozorovací systém nedostupný či deaktivovaný a pokud je GNSS signál slabý nebo u kompasu dochází k rušení, dron se automaticky přepne do režimu polohy (ATTI). V režimu ATTI může být dron snáze ovlivněn svým okolím. Faktory prostředí, například vítr, mohou vést k horizontálnímu posunu dronu, což může představovat nebezpečí, a to především při letu ve stísněných prostorách. Dron se nebude moci vznášet nebo automaticky brzdit, a pilot by proto měl co nejdříve přistát, aby se vyhnul nehodám.



- Letové režimy jsou aktivní pouze pro ruční let a tempomat.



- Ve sportovním režimu je pozorovací systém deaktivován, což znamená, že dron není schopen na své trase automaticky detekovat překážky. Musí být ostražiti ohledně okolního prostředí a ovládat dron, abyste se vyhnuli překážkám.
 - Ve sportovním režimu značně narůstá maximální rychlost a brzdná dráha dronu. V bezvětrných podmínkách je nezbytná minimální brzdná dráha 40 m.
 - V bezvětrných podmínkách, kdy dron stoupá a klesá ve sportovním či normálním režimu, je nezbytná minimální brzdná dráha 15 m.
 - Ve sportovním režimu značně narůstá schopnost reakce dronu, což znamená, že malý pohyb ovládací páčky na dálkovém ovládání se převede na velkou vzdálenost pohybu dronu. Při letu bezpodmínečně udržujte náležitý prostor pro manévrování.
 - Ve videích nahraných ve sportovním režimu můžete zaznamenat třes.
-

5.2 Stavové indikátory dronu



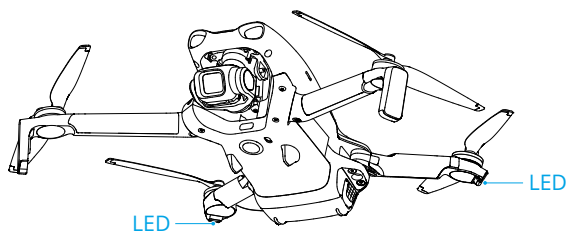

Dron má dva stavové indikátory dronu.







Je-li dron zapnutý, ale motory neběží, stavové indikátory dronu budou zobrazovat aktuální stav dronu.

Popisy stavových indikátorů dronu

Normální stavy

	Bliká střídavě červeně, žlutě a zeleně	Probíhá zapínání a provádí se autodiagnostické testy
 × 4	Čtyřikrát blikne žlutě	Zahřívání
	Bliká pomalu zeleně	GNSS aktivován
 × 2	Bliká zeleně vždy dvakrát po sobě	Pozorovací systémy aktivovány
	Bliká pomalu žlutě	GNSS a pozorovací systém jsou deaktivovány (režim ATTI je zapnutý)

Výstražné stavy

	Bliká rychle žlutě	Ztráta signálu dálkového ovladače
	Bliká pomalu červeně	Vzlet je deaktivován (např. vybitá baterie) ^[1]
	Bliká rychle červeně	Kriticky nízká úroveň nabití baterie
 —	Svítí nepřetržitě červeně	Kritická chyba
	Bliká střídavě červeně a žlutě	Je nezbytná kalibrace kompasu

[1] Pokud dron nemůže vzlétnout a stavové kontrolky pomalu blikají červeně, prohlédněte si varování v aplikaci DJI Fly.



Po spuštění motorů budou stavové kontrolky dronu blikat zeleně. Pokud jste na čínské pevnině, stavová kontrolka na levé straně dronu bliká červeně a stavová kontrolka na pravé straně bliká zeleně.

-
-  • Požadavky na osvětlení se liší v závislosti na regionu. Dodržujte místní zákony a předpisy.
-

5.3 Návrat do výchozí polohy

Pozorně si přečtěte obsah této části, abyste se důkladně seznámili s chováním dronu při návratu do výchozí polohy (RTH).

Funkce návratu do výchozí polohy zajistí automatický přelet dronu zpět na poslední zaznamenaný výchozí bod. Funkci návratu do výchozí polohy lze spustit třemi způsoby: uživatel aktivně spustí návrat do výchozí polohy, dron má slabou baterii nebo dojde ke ztrátě signálu ovládání (aktivuje se nouzový návrat do výchozí polohy). Pokud dron úspěšně zaznamená výchozí místo a polohovací systém po spuštění funkce návratu do výchozí polohy funguje normálně, dron automaticky poletí zpět a přistane ve výchozím místě.

-
-  • Výchozí bod: Pokud má dron silný signál GNSS ²⁶ nebo jsou světelné podmínky dostatečné, při vzletu se zaznamená výchozí bod. Po zaznamenání výchozího bodu vydá aplikace DJI Fly hlasovou výzvu. Je-li nutné aktualizovat výchozí bod během letu (například pokud změníte svou polohu), lze tak učinit ručně v části ***** > Safety (Bezpečnost)** v aplikaci DJI Fly.

Když se dron používá s dálkovým ovladačem DJI RC 2, je k dispozici [Dynamický výchozí bod](#).

Během RTH se ve zobrazení kamery zobrazí trasa AR RTH (trasa návratu AR do výchozího bodu), která vám pomůže zobrazit trasu návratu a zajistit bezpečnost letu. V zobrazení kamery se také zobrazí výchozí bod AR. Když dron dosáhne oblasti nad výchozím bodem, kamera gimbalu se automaticky natočí dolů. Když se dron blíží k zemi, ve zobrazení kamery se objeví stín dronu AR, což vám umožní přesněji ovládat dron, aby přistál na preferovaném místě.

Ve výchozím nastavení se na obrazovce kamery zobrazí výchozí místo AR, trasa AR návratu do výchozí polohy a stín dronu AR. Zobrazení lze změnit v nabídce ***** > Bezpečnost > Nastavení AR**.

-  • Trasa AR návratu do výchozí polohy se používá pouze jako reference a v různých scénářích se může lišit od skutečné trasy letu. Během návratu do výchozí polohy vždy věnujte pozornost živému náhledu na obrazovce. Létejte opatrně.

- Během návratu do výchozí polohy dron automaticky upraví náklon gimbalu tak, aby kamera automaticky mířila na trasu návratu do výchozí polohy. Pokud použijete ovládací kolečko gimbalu k nastavení orientace kamery nebo stisknete přizpůsobitelná tlačítka na dálkovém ovladači, abyste kameru znovu nastavili, dron přestane automaticky upravovat náklon gimbalu, což může znemožnit zobrazení trasy AR návratu do výchozí polohy.
-

Upozornění

- ⚠ • Jestliže polohovací systém nefunguje správně, dron nemusí být schopen vrátit se do výchozího místa normálním způsobem. Pokud polohovací systém funguje abnormálně, může dron během bezpečnostního návratu do výchozí polohy přejít do režimu ATTI a automaticky přistát.
- Pokud není k dispozici GNSS, nelétejte nad vodními plochami, budovami se skleněným povrchem nebo v situacích, kdy je výška nad zemí přesahuje 30 metrů. Pokud polohovací systém funguje abnormálně, dron přejde do režimu ATTI.
- Před každým letem je důležité nastavit vhodnou výšku pro návrat do výchozí polohy. Spusťte aplikaci DJI Fly a nastavte výšku pro návrat do výchozí polohy.
- Dron nemůže během bezpečného návratu do výchozí polohy detekovat překážky, pokud podmínky prostředí nejsou pro detekční systém vhodné.
- GEO zóny mohou ovlivnit návrat do výchozí polohy. Vyhněte se létání v blízkosti GEO zón.
- Dron nemusí být schopen se vrátit na výchozí místo, pokud je rychlost větru příliš velká. Létejte opatrně.
- Během návratu do výchozí polohy dávejte pozor na malé nebo jemné předměty (např. větve stromů nebo elektrické vedení) nebo průhledné předměty (např. voda nebo sklo). V případě nouzových situací opusťte návrat do výchozí polohy a ovládejte dron ručně.
- Pokud se na trase návratu do výchozí polohy vyskytuje elektrické vedení nebo vysílací věže, které dron nemůže obletět, vyberte jako **přednastavenou možnost** pokročilý návrat do výchozí polohy. Ujistěte se také, že výška návratu do výchozí polohy je vyšší než všechny překážky.
- Pokud během návratu do výchozí polohy dojde ke změně nastavení **Pokročilého návratu do výchozí polohy** v DJI Fly, dron zabrzdí a vrátí se do výchozí polohy podle nejnovějšího nastavení.

- Pokud je během návratu do výchozí polohy nastavená maximální výška nižší než aktuální výška, dron nejprve klesne do maximální výšky a poté bude pokračovat v návratu do výchozí polohy.
- Výška pro návrat do výchozí polohy nemůže být změněna během návratu do výchozí polohy.
- Je-li mezi aktuální výškou a výškou pro návrat do výchozí polohy velký rozdíl, nelze z důvodu různých rychlostí větru v různých výškách přesně vypočítat potřebné množství energie z baterie. V aplikaci DJI Fly věnujte zvýšenou pozornost výstrahám a oznámením o stavu nabití baterie.
- Když je signál dálkového ovladače během pokročilého návratu do výchozí polohy normální, lze k ovládání rychlosti letu použít páčku sklonu, ale nelze ovládat orientaci a nadmořskou výšku a s dronem nelze letět doleva ani doprava. Budete-li neustále tláčit na páčku sklonu, aby dron zrychlil, zvýší se rychlost spotřeby energie z baterie. Pokud rychlost letu překročí efektivní rychlost snímání, dron nemůže obléhat překážky. Stlačí-li se páčka sklonu zcela dolů, dron zabrzdí, bude se vznášet na místě a ukončí návrat do výchozí polohy. Dron lze ovládat po uvolnění páčky sklonu.
- Pokud dron při stoupání během přednastaveného návratu do výchozí polohy dosáhne limitu výšky pro aktuální polohu dronu nebo pro výchozí polohu, dron přestane stoupat a vrátí se do výchozí polohy v aktuální výšce. Během návratu do výchozí polohy dbejte na bezpečnost letu.
- Pokud je výchozí místo ve výškové zóně, ale dron není ve výškové zóně, dron při dosažení výškové zóny klesne pod limit výšky, který může být nižší než nastavená výška návratu do výchozí polohy. Létejte opatrně.
- Je-li okolní prostředí příliš komplikované na to, aby dron mohl dokončit návrat do výchozí polohy, ukončí návrat do výchozí polohy i když detekční systém funguje správně.
- Návrat do výchozí polohy nelze aktivovat během automatického přistávání.

Pokročilý návrat do výchozí polohy (RTH)

Při spuštění pokročilého návratu do výchozí polohy dron automaticky naplánuje nejlepší trasu návratu do výchozí polohy, která se zobrazí v aplikaci DJI Fly a přizpůsobí se okolnímu prostředí. Během RTH bude dron automaticky nastavovat rychlost letu podle faktorů prostředí, jako je rychlost větru, směr větru a překážky.

Je-li signál ovládání mezi dálkovým ovladačem a dronem dobrý, ukončete návrat do výchozí polohy poklepáním na ikonu  v aplikaci DJI Fly nebo stisknutím tlačítka pro

návrat do výchozí polohy na dálkovém ovladači. Po zrušení návratu do výchozí polohy můžete dron znovu ovládat.

Způsob spuštění

Uživatel aktivně spustí návrat do výchozí polohy

Během letu můžete spouštět funkci návrat do výchozí polohy stisknutím a podržením tlačítka RTH na dálkovém ovladači nebo klepnutím na  v levé straně zobrazení kamery a poté stisknete a podržte ikonu RTH.

Pokud je během návratu do výchozí polohy ztracen signál dálkového ovladače, dron bude pokračovat v postupu RTH bez ohledu na přednastavenou akci při ztrátě signálu.

Slabá baterie dronu

Když je úroveň nabití baterie během letu nízká a stačí pouze na dolet do výchozího bodu, v aplikaci DJI Fly se zobrazí výstražná výzva. Pokud klepnete na potvrzení návratu do výchozí polohy nebo nepodniknete kroky před ukončením odpočtu, dron automaticky spustí návrat do výchozí polohy z důvodu stavu slabé baterie.

Pokud zrušíte výzvu návratu do výchozí polohy s nízkým stavem baterie a budete pokračovat v letu, dron automaticky přistane, pokud aktuální stav baterie vydrží dronu pouze na to, aby sestoupil z aktuální výšky.

Automatické přistání nelze zrušit, ale můžete stále měnit směr letu vodorovně pohybováním stočky směrové páčky a páčkou zatáčení a změnit rychlost klesání dronu pohybem škrticí páčky. Lette dronem na vhodné místo pro přistání co nejdříve.

-
-  • Když je inteligentní letová baterie příliš vybitá a nezbývá dostatek energie na návrat do výchozí polohy, s dronem co nejdříve přistaňte. Opožděná akce způsobí postupný pokles tahu, který může eskalovat až k nekontrolovanému klesání po úplném vyčerpání. To může způsobit zničení dronu, škody na majetku třetích stran nebo zranění osob.
- Během automatického přistání NETLAČTE škrticí páčku směrem nahoru. V opačném případě dojde k postupnému poklesu tahu dronu a dokonce k jeho havárii po úplném vybití baterie.
-

Ztráta signálu dálkového ovladače

Je-li akce při ztrátě signálu nastavena na návrat do výchozí polohy a dojde ke ztrátě signálu dálkového ovladače na déle než 6 sekund, dron automaticky zahájí bezpečnostní návrat do výchozí polohy. Akci lze také nastavit na Vznášení nebo Přistání.

Pokud je osvětlení a podmínky okolí vhodné pro pozorovací systém, aplikace DJI Fly zobrazí dráhu návratu do výchozí polohy, kterou dron vytvořil před ztrátou signálu

dálkového ovladače. Dron zahájí návrat do výchozí polohy pomocí pokročilého návratu do výchozí polohy v souladu s nastavením návratu do výchozí polohy. Dron zůstane v návratu do výchozí polohy, i když bude signál dálkového ovladače obnoven. Aplikace DJI Fly patřičně aktualizuje trasu návratu do výchozí polohy.

Pokud jsou světelné a okolní podmínky nevhodné pro pozorovací systém, dron zabrzdí a bude se vznášet, poté přejde do režimu původní dráhy pro návrat do výchozí polohy.

- Pokud je vzdálenost návratu do výchozí polohy (horizontální vzdálenost mezi dronem a výchozím místem) větší než 50 m, dron upraví svou orientaci a před začátkem přednastaveného návratu do výchozí polohy poletí 50 m zpět po původní trase letu.
- Pokud je vzdálenost návratu do výchozí polohy větší než 5 m, ale menší než 50 m, upraví svou orientaci a poletí na výchozí místo přímočaře horizontálně v aktuální nadmořské výšce.
- Je-li vzdálenost návratu do výchozí polohy menší než 5 m, dron přistane okamžitě.

Postup návratu do výchozí polohy

Po zapnutí funkce návratu do výchozí polohy dron zabrzdí a vznáší se na místě.

- **Pokud jsou prostředí nebo světelné podmínky pro systém vidění vhodné:**
 - ♦ Dron změní svou orientaci na výchozí bod, naplánuje nejlepší dráhu podle nastavení návratu do výchozí polohy a poté se vrátí na výchozí místo, pokud bylo při vzletu k dispozici GNSS.
 - ♦ Pokud GNSS nebylo k dispozici a při vzletu fungoval pouze systém vidění, dron změní svou orientaci na výchozí místo, naplánuje nejlepší dráhu podle nastavení návratu do výchozí polohy a poté se vrátí do polohy se silným signálem GNSS na základě nastavení návratu do výchozí polohy. Bude přibližně kopírovat trajektorii odletu zpět do blízkosti výchozího místa. V této chvíli věnujte pozornost výzvám aplikace a zvolte, zda chcete nechat dron automaticky provést návrat do výchozí polohy a přistání, nebo zda chcete návrat do výchozí polohy a přistání řídit manuálně.

Dávejte pozor, pokud GNSS nebylo při vzletu k dispozici:

- ♦ Zkontrolujte, zda je zapnuté vyhýbání se překážkám.
- ♦ NELÉTEJTE ve stísněných prostorech a rychlost větru v okolí by měla být nižší než 3 m/s.
- ♦ Rychle po vzletu vyleťte na volné prostranství a držte se alespoň 10 m od jakýchkoli překážek, jinak se může stát, že se dron nebude moci vrátit do výchozí polohy. Během letu se vyhněte vodním plochám, dokud nedosáhnete oblasti se silným signálem GNSS. Výška nad zemí by měla být od 2 do 30 m, jinak by se dron nemusel vrátit do výchozí polohy. Pokud dron přejde do

režimu ATTI před dosažením oblasti se silným signálem GNSS, výchozí poloha se zruší.

- ◊ Pokud není během letu k dispozici určování polohy pomocí vidění, dron se nemůže vrátit do výchozí polohy. Abyste předešli kolizím, dávejte pozor na okolí podle hlasových pokynů v aplikaci.
 - ◊ Když se dron vrátí do blízkosti místa vzletu a aplikace zobrazí výzvu, že aktuální prostředí je složité, potvrďte, zda chcete pokračovat v letu:
 - Je třeba ověřit, zda je dráha letu správná, a dbát na bezpečnost letu.
 - Je nutné ověřit, zda jsou podmínky osvětlení pro systém vidění dostatečné. V opačném případě může dron ukončit návrat do výchozí polohy. Nucení dronu k pokračování v návratu do výchozí polohy nebo letu může způsobit přechod do režimu ATTI.
 - ◊ Po potvrzení bude dron pokračovat v návratu do výchozí polohy nízkou rychlostí. Pokud se na zpáteční trase objeví překážka, dron zabrzdí a může ukončit návrat do výchozí polohy.
 - ◊ Tento proces návratu do výchozí polohy nepodporuje dynamickou detekci překážek (včetně chodců atd.) a nepodporuje detekci překážek u objektů bez textury, jako je sklo nebo bílé stěny.
 - ◊ Tento proces návratu do výchozí polohy vyžaduje, aby země a okolní prostředí (například zdi) mělo různorodé textury a nevyskytovaly se v něm dynamické změny.
- **Pokud jsou prostředí nebo světelné podmínky pro pozorovací systém nevhodné:**
 - Pokud je vzdálenost návratu do výchozí polohy delší než 5 m, dron se vrátí do výchozí polohy podle **Přednastavení**.
 - Je-li vzdálenost návratu do výchozí polohy menší než 5 m, dron přistane okamžitě.

Nastavení návratu do výchozí polohy

Pokročilý návrat do výchozí polohy umožňuje upravit nastavení. V DJI Fly přejděte na zobrazení kamery, klepněte na *** > **Safety (Bezpečnost)** a rolujte na **Return to Home (RTH) (Návrat do výchozí polohy (RTH))**.

- **Optimální:**

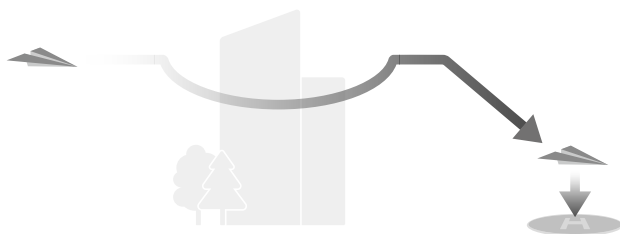

- Pokud je osvětlení dostatečné a prostředí je vhodné pro pozorovací systém, dron bez ohledu na nastavení výšky návratu do výchozí polohy automaticky naplánuje optimální trasu návratu do výchozí polohy a upraví výšku podle faktorů prostředí, jako jsou překážky a přenosové signály. Optimální dráha návratu do výchozí polohy znamená, že dron urazí co nejkratší možnou vzdálenost, aby se snížila spotřeba energie baterie a prodloužila doba letu.
 - Pokud je osvětlení nedostatečné nebo prostředí není vhodné pro pozorovací systém, dron provede přednastavený návrat do výchozí polohy na základě nastavení výšky návratu do výchozí polohy.
- **Přednastavený:**



Vzdálenost/výška návratu do výchozí polohy		Vhodné osvětlení a podmínky prostředí	Nevhodné osvětlení a podmínky prostředí
Vzdálenost návratu do výchozí polohy > 50 m	Aktuální výška < výška návratu do výchozí polohy	Dron naplánuje trasu návratu do výchozí polohy, bude se vyhýbat překážkám a poletí do otevřené oblasti, vystoupá do výšky návratu do výchozí polohy a vrátí se do výchozí polohy nejlepší trasou.	Dron vystoupá do výšky návratu do výchozí polohy a poletí přímočaře do výchozího místa ve výšce návratu do výchozí polohy. ^[1]
	Aktuální výška ≥ výška návratu do výchozí polohy	Dron se vrátí do výchozí polohy nejlepší trasou ve stávající výšce.	Dron poletí přímočaře do výchozího místa v aktuální výšce. ^[1]
Vzdálenost návratu do výchozí polohy je v rozmezí 5–50 m			Dron poletí přímočaře do výchozího místa v aktuální výšce. ^[2]

[1] Pokud LiDAR směřující dopředu detekuje překážku před dronem, dron začne stoupat, aby se překážce vyhnul. Jakmile je cesta před dronem volná, přestane stoupat a pokračuje v návratu do výchozí polohy. Pokud výška překážky překročí výškový limit, dron zabrzdí a začne se vznášet, a uživatel musí převzít ovládání.

[2] Pokud dopředu směřující LiDAR detekuje překážku, dron zabrzdí a začne se vznášet ve vzduchu a uživatel musí převzít ovládání.

Když se dron blíží k výchozímu místu a aktuální výška je vyšší než výška návratu do výchozí polohy, dron se inteligentně rozhodne, zda při letu vpřed klesne podle okolního prostředí, osvětlení, nastavené výšky návratu do výchozí polohy a aktuální výšky. Když dron doletí do oblasti nad výchozím místem, aktuální výška dronu nebude nižší než nastavená výška návratu do výchozí polohy.

Plány návratu do výchozí polohy pro různá prostředí, způsoby spuštění návratu do výchozí polohy a nastavení návratu do výchozí polohy jsou následující:

Způsob spuštění návratu do výchozí polohy	Vhodné osvětlení a podmínky prostředí (Dron se může vyhýbat překážkám a GEO zónám)	Nevhodné osvětlení a podmínky prostředí
Uživatel aktivně spustí návrat do výchozí polohy	Dron provede návrat do výchozí polohy na základě nastavení návratu do výchozí polohy: <ul style="list-style-type: none"> • Optimální • Přednastavený 	Přednastavený (Dron může stoupat, aby se vyhnul překážkám a GEO zónám)
Slabá baterie dronu		Původní trasa návratu do výchozí polohy Po obnovení signálu se provede přednastavený návrat do výchozí polohy (Dron se může vyhnout GEO zónám a v případě překážky zastaví a bude se vznášet)
Ztráta signálu dálkového ovladače		

Ochrana při přistávání

Když dron při návratu do výchozí polohy začne přistávat, aktivuje se ochrana při přistávání.

Specifický výkon dronu je následující:

- Je-li zem vyhodnocená jako vhodná pro přistání, dron rovnou přistane.
- Pokud je zem posouzená jako nevhodná pro přistání, dron se bude vznášet na místě a čekat na potvrzení pilota.
- Pokud není ochrana při přistávání funkční, aplikace DJI Fly zobrazí výzvu k přistání, když dron klesne na úroveň 0,5 m nad zemí. Aby dron přistál, klepněte na **Confirm (Potvrdit)** nebo zatlačte páčku škrticí klapky úplně dolů a podržte ji po dobu jedné sekundy.



- Ochrana při přistávání pouze napomáhá určit prostředí pro přistání. Při přistávání věnujte zvýšenou pozornost okolnímu prostředí, jen tak zajistíte bezpečné přistání.
- V následujících situacích nemusí být ochrana při přistávání dostupná a dron může přistát přímo:
 - Let nad jednobarevným či odrazivým povrchem nebo špatně osvětleným povrchem, let nad rozsáhlou oblastí bez zřejmé textury nebo povrchem s dynamickou texturou, jako jsou hladké keramické dlaždice, podlaha nedostatečně osvětlené garáže či tráva silným větrem.

- Let nad překážkami bez zřejmé textury, jako jsou velké skály, nebo odrazivé či jednobarevné povrchy, jako jsou vyvýšené dlaždice.
- Let nad malými či jemnými překážkami, jako jsou elektrická vedení nebo větve stromů.
- Let nad povrchy, které připomínají plochu zemi, jako jsou zastřižená či plochá křoví, ploché koruny stromů a půlkulové povrchy.
- V následujících situacích může být ochrana při přistávání spuštěna omylem a dron nebude schopen přistát:
 - Let nad povrchy, které mohou si pozorovací systém může splést s vodou, jako jsou například mokré povrchy nebo oblasti s kalužemi.
 - Let nad plochými povrchy, v jejichž blízkosti jsou povrchy s čistou texturou (šikmé povrchy nebo schody).



- Po dosažení oblasti nad výchozím místem dron přistane přesně na místě vzletu. Provedení přesného přistání podléhá následujícím podmínkám:
 - Po vzletu musí být zaznamenáno výchozího místo a během letu nesmí být změněno.
 - Během vzletu musí dron před zahájením horizontálního pohybu vystoupat vertikálně do výšky alespoň 7 m.
 - Rysy terénu výchozího místa se nesmí ve velké míře změnit.
 - Rysy terénu výchozího místa musí být dostatečně charakteristické. Terén, jako jsou plochy pokryté sněhem, není vhodný.
 - Světelné podmínky nesmí být příliš světlé ani příliš tmavé.
- Během přistání, pohyb jakékoli jiné ovládací páčky kromě škrticí páčky bude považován za upuštění od přesného přistání a dron bude klesat vertikálně.

Dynamický výchozí bod

Když se dron používá s dálkovým ovladačem DJI RC 2, je k dispozici Dynamický výchozí bod.

Když je signál GNSS dálkového ovladače silný, aktivujte Dynamický výchozí bod jednou z následujících metod a výchozí bod bude průběžně aktualizován podle polohy dálkového ovladače.

- V zobrazení kamery klepněte na  > **Update Home Point (Aktualizovat výchozí bod)** > **Dynamic Home Point (Dynamická aktualizace výchozího bodu)** > **Update (Aktualizovat)**.

- V zobrazení kamery klepněte na *** > **Safety (Bezpečnost) > Update Home Point (Aktualizovat výchozí bod) > Dynamic Home Point (Dynamická aktualizace výchozího bodu) > Update (Aktualizovat).**

Když je zapnutý dynamický výchozí bod, ikona výchozí polohy se změní na modrou. Po spuštění RTH se dron vrátí blízko výchozího bodu, ukončí výchozí polohu a bude se vznášet. Uživatelé mohou ovládat dron.

- ⚠ • Po prvním povolení dynamického výchozího bodu, pokud je signál GNSS dálkového ovladače slabý, dynamický výchozí bod nemusí být dostupný.
- Použijte funkci dynamického výchozího bodu v otevřeném prostředí se silným signálem GNSS. Jinak bude mít výchozí bod velkou odchylku od skutečné polohy dálkového ovladače.
- Jakmile je dynamický výchozí bod dostupný, pokud je signál GNSS dálkového ovladače slabý, výchozí bod zůstane na poslední úspěšně aktualizované poloze. Když je spuštěna výchozí poloha, zkontrolujte, zda je poloha výchozího bodu nejnovější poloha dálkového ovladače.

5.4 Detekční systém

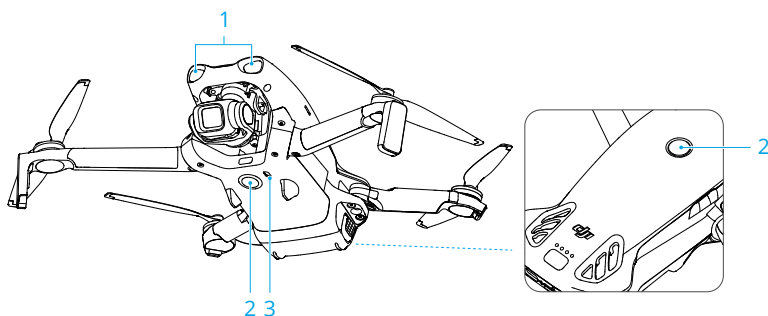

1. LiDAR směřující dopředu
2. Všesměrový monoskopický pozorovací systém
3. Systém detekce infračerveného záření směrem dolů

LiDAR směřující dopředu dokáže detekovat překážky před sebou. Všesměrový pozorovací systém pracuje nejlépe při dostatečném osvětlení a v případě jasně zřetelných nebo texturovaných překážek. Je-li dron v normálním režimu nebo v režimu Kino a Vyhybání se překážkám je v aplikaci DJI Fly nastaveno na **Bypass (Obletět)** nebo **Break (Zabrzdit)**,

všesměrový pozorovací systém se aktivuje automaticky. Funkce polohování se používá, pokud jsou signály GNSS nedostupné nebo slabé.

-  • Když je polohování pomocí pozorovacího systému a vyhýbání se překážkám zakázáno, dron se spoléhá pouze na GNSS, aby se vznášel, všesměrné vyhýbání se překážkám není k dispozici a dron se automaticky nezpomalí během klesání blízko k zemi. Když je polohování pomocí pozorování a vyhýbání se překážkám zakázáno, je třeba dbát zvláštní opatrnosti.
- Zakázání polohování pomocí pozorování a vyhýbání se překážkám platí pouze při manuálním letu a neplatí při použití návratu do výchozí polohy, automatického přistání nebo použití inteligentních letových režimů.
- Polohování pomocí pozorování a vyhýbání se překážkám může být dočasně deaktivováno v oblačnosti nebo mlze, nebo při detekci překážky během přistání. V běžných letových situacích ponechte polohování pomocí pozorování a vyhýbání se překážkám aktivní. Funkce polohování pomocí pozorování a vyhýbání se překážkám jsou ve výchozím nastavení po restartování dronu zapnuté.

Oznámení

-  • Věnujte pozornost prostředí letu. Systém detekce infračerveného záření funguje jen za určitých situací a nelze jimi nahradit lidské ovládnání a úsudek. Během letu vždy věnujte pozornost okolnímu prostředí a varováním, které zobrazuje aplikace DJI Fly. Budte zodpovědní a nikdy neztratíte kontrolu na dronem.
- Pokud není k dispozici GNSS, pomáhá s určením polohy dronu spodní pozorovací systém, který nejlépe funguje, když je dron ve výšce 0,5 až 30 m. Pokud výška letu dronu překračuje 30 m, může dojít k ovlivnění pozorovacích systémů, a je proto třeba zvláštní opatrnosti.
- Spodní pozorovací systém nemusí fungovat správně, pokud dron letí v blízkosti vody. Proto dron nemusí být při přistání schopný aktivně se vyhnout vodě pod ním. Doporučujeme neustále udržovat kontrolu nad letem, racionálně vyhodnocovat situaci na základě okolního prostředí a přílišně se nespoléhat na spodní pozorovací systém.
- Pozorovací systém nedokáže přesně identifikovat velké konstrukce s rámy a kabely, jako jsou věžové jeřáby, vysokonapěťové přenosové věže, vysokonapěťová přenosová vedení, lanové a visuté mosty.
- Pozorovací systémy nedokážou řádně fungovat v blízkosti povrchů, u kterých se jasně nemění vzor, nebo v případech příliš slabého či příliš silného světla. Pozorovací systémy nemohou řádně fungovat následujících situacích:

- Létání v blízkosti jednobarevných povrchů (např. čistě černý, bílý, červený či zelený).
- Létání v blízkosti vysoce reflexních povrchů.
- Létání v blízkosti vody nebo průhledných povrchů.
- Létání v blízkosti pohyblivých povrchů nebo objektů.
- Létání nad oblastí s častými nebo výraznými změnami osvětlení.
- Létání v blízkosti extrémně tmavých (< 1 lux) nebo světlých (> 100 000 lux) povrchů.
- Létání v blízkosti povrchů, které silně odráží nebo absorbují infračervené vlny (např. zrcadla, sklo, dopravní značení a asfaltové chodníky).
- Létání v blízkosti povrchů bez jasných vzorů nebo textury.
- Létání v blízkosti povrchů s opakujícími se identickými vzory nebo texturami (např. dlaždice s totožným designem).
- Létání v blízkosti překážek s malými plochami (např. větve stromů a elektrické vedení).
- Létání v blízkosti malých sloupkovitých objektů (např. elektrické sloupy, sloupy pouličního osvětlení).
- Létání v blízkosti pohybujících se objektů (např. chodící lidé nebo vozidla).
- Sensory neustále udržujte čisté. Sensory NEPOŠKRÁBEJTE ani je NEBLOKUJTE. Dron NEPOUŽÍVEJTE v prašném nebo vlhkém prostředí.
- Kamery pozorovacího systému může být nutné po delším skladování kalibrovat. V aplikaci DJI Fly se zobrazí výzva a kalibrace se provede automaticky.
- NELÉTEJTE v případě deště, smogu či v případě, kdy je viditelnost kratší než 100 m.
- NEBLOKUJTE detekční systém žádnými překážkami.
- NESTARTUJTE rychle směrem k překážce, abyste předešli riziku, že systém detekce nestihne včas zareagovat, což by mohlo vést ke kolizi.
- Před letem vždy zkontrolujte následující:
 - Ujistěte se, že na skle detekčního systému nejsou nálepky ani jiné překážky.
 - Pokud jsou na skle detekčního systému nečistoty, prach nebo voda, použijte jemný hadřík. NEPOUŽÍVEJTE čisticí prostředky obsahující alkohol.
 - Pokud je sklo detekčního systému poškozené, kontaktujte podporu společnosti DJI.
- Dron může létat kdykoli během dne nebo noci. Při nočním letu však není pozorovací systém k dispozici. Létejte opatrně.

- Systém LiDAR směřující dopředu nedokáže detekovat překážky s odrazivostí menší než 10 % nebo reflexní objekty, jako je sklo.
 - LiDAR směřující dopředu nemůže správně fungovat v prostředí s příliš silným osvětlením (>40 000 lux).
-

5.5 Advanced Pilot Assistance Systems (pokročilé asistenční pilotní systémy)

Funkce Advanced Pilot Assistance Systems (pokročilé asistenční pilotní systémy, APAS) je dostupná v normálním režimu a režimu Kino. Pokud je funkce APAS aktivována, dron bude nadále reagovat na vaše příkazy a naplánuje si trasu jak dle příkazů z ovládacích páček, tak dle letového prostředí. Díky funkci APAS se lze snáze vyhýbat překážkám, získávat plynulejší záznam a lépe létat.

Když je funkce APAS aktivována, dron lze zastavit stisknutím tlačítka přerušení letu na dálkovém ovladači. Dron brzdí a vznáší se po dobu tří sekund a čeká na další příkazy pilota.

Chcete-li povolit APAS, otevřete DJI Fly, přejděte na *** > **Bezpečnost** > **Ruční vyhýbání se překážkám** a zvolte **Oblétání**. Nastavte **Volba Bypass (Oblétět)** na **Normální** nebo **Nifty**. V režimu **Nifty** může dron letět rychleji, plynuleji a blíže k překážkám, čímž získá lepší záběry a zároveň překážky obletí. Riziko nárazu do překážek se však zvyšuje. Létejte opatrně.

Režim **Nifty** nemůže normálně fungovat v následujících situacích:

- Když se při letu v blízkosti překážek rychle mění orientace dronu.
- Při průletu vysokou rychlostí mezi úzkými překážkami, jako jsou stříšky nebo keře.
- Při letu v blízkosti překážek, které jsou příliš malé na to, aby je bylo možné detekovat.
- Při letu s ochranným krytem vrtule.

Upozornění

- ⚠ Při použití funkce APAS se ujistěte, že je pozorovací systém dostupný. Ujistěte se, že podél požadované letové trasy nejsou lidé, zvířata, objekty s malým plošným obsahem (např. větve stromů) ani průhledné objekty (např. sklo nebo voda).
- Při použití funkce APAS se ujistěte, že spodní pozorovací systém je dostupný nebo je GNSS signál silný. Funkce APAS nemusí fungovat správně, pokud dron letí nad vodou nebo nad zasněženými oblastmi.

- Maximální opatrnosti je třeba při letu v extrémně tmavých (< 5 lux) nebo světlých (> 100 000 lux) prostředích.
- Bedlivě sledujte aplikaci DJI Fly a ujistěte se, že režim APAS funguje normálně.
- Funkce APAS nemusí fungovat správně, pokud dron letí poblíž letových limitů nebo v GEO zóně.
- Při nedostatečném osvětlení a částečné nedostupnosti systému vidění změní dron režim z oblétní překážek na zabrzdění a vznášení se. Je třeba vycentrovat řídicí páku a poté pokračovat v ovládní dronu.

Ochrana při přistávání

Pokud je funkce Vyhýbání se překážkám nastavena na **Oblétání** nebo **Zabrzdění**, Ochrana při přistávání se aktivuje, když při přistání dronu stisknete škrticí páčku. Když dron začne přistávat, je aktivována ochrana při přistávání.

- Je-li zem vyhodnocená jako vhodná pro přistání, dron rovnou přistane.
- Je-li zem vyhodnocena jako nevhodná pro přistání, dron se bude vznášet, jakmile klesne na určitou výšku nad zemí. Stlačte škrticí páčku dolů alespoň na pět sekund a dron přistane bez vyhýbání se překážkám.

5.6 Asistence při pozorování

Aby měli uživatelé snazší navigaci a mohli během letu sledovat překážky, zobrazení asistovaného vidění se automaticky přepíná na příslušné obrazové signály z vizuálních senzorů podle směru letu.

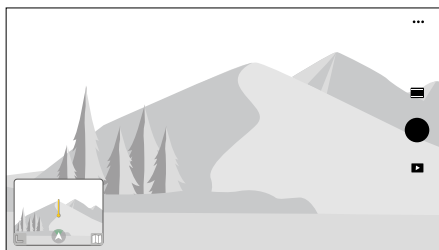

Přejetím vlevo na ukazateli polohy, vpravo na mini mapě nebo klepnutím na ikonu v pravém dolním rohu ukazatele polohy přepnete do zobrazení asistence při pozorování. Klepnutím na střed obrazovky maximalizujete zobrazení asistenta vidění.

- ⚠️ Při použití asistenta viditelnosti může být kvalita přenosu videa nižší z důvodu omezení šířky přenosového pásma, výkonu mobilního telefonu nebo rozlišení přenosu videa na obrazovce dálkového ovladače.
 - Je normální, že se komponenty dronu objeví v zobrazení asistenta viditelnosti.
 - Asistence při pozorování by měla být použita pouze pro referenci. Skleněné stěny a malé předměty, jako jsou větve stromů, elektrické dráty a provázky draků, nelze zobrazit přesně.
 - Pokud dron nevlétne nebo je signál přenosu videa slabý, asistent viditelnosti není k dispozici.
-



1. Klepněte na ikonu směru zobrazení .
2. Klepnutím na šipku můžete přepínat mezi různými směry zobrazení asistenta vidění. Klepnutím na směr znovu uzamknete směr.

Směr linie označuje aktuální směr letové rychlosti dronu a délka linie označuje letovou rychlost dronu.

- ⚠️ Pokud směr není uzamčen v určitém směru, zobrazení asistence při pozorování se automaticky přepne na aktuální směr letu. Klepnutím na jinou šipku směru přepnete směr vidění asistenta viditelnosti na okamžik, než se vrátíte k aktuálnímu směru letu.
-

Varování před kolizí

Pokud je v aktuálním směru pohledu detekována překážka, zobrazí se v zobrazení asistenta viditelnosti varování před kolizí. Barva varování je určena vzdáleností mezi překážkou a dronem. Žlutá a červená barva označují relativní vzdálenost od daleké vzdálenosti po blízkou.

- 💡 Zorné pole asistenta vidění ve všech směrech je omezené. Je normální, že během varování před kolizí v zorném poli nevidíte překážky.
 - Varování před kolizí není ovládáno přepínačem **Display Radar Map (Zobrazení mapy radaru)** a zůstává viditelné, i když je mapa radaru vypnutá.
 - Varování před kolizí se zobrazí pouze v případě, že je v malém okně zobrazeno zobrazení asistence při pozorování.
-

5.7 Vrtule

Nasazení/sejmutí vrtulí

Označené vrtule připevněte k motorům označeného ramena a neoznačené vrtule k motorům neoznačeného ramena. K montáži a demontáži vrtulí použijte šroubovák z balení dronu. Při montáži vrtulí se ujistěte, že jsou šrouby řádně dotaženy.

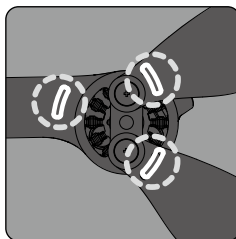
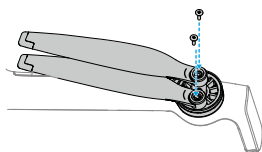

Označeno

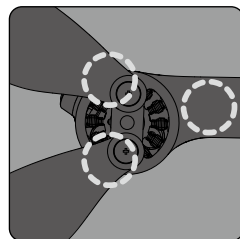

Neoznačeno

Oznámení

- ⚠ • Listy vrtulí jsou ostré. Zacházejte s ním opatrně, aby nedošlo ke zranění osob nebo deformaci vrtule.
- Před každým letem se ujistěte, že jsou vrtule a motory bezpečně nainstalované.
- Používejte pouze oficiální vrtule společnosti DJI. NEKOMBINUJTE typy vrtulí.
- Vrtule jsou spotřební součásti. V případě potřeby zakupte další vrtule.
- Před každým letem se ujistěte, že jsou všechny vrtule v dobrém stavu. NEPOUŽÍVEJTE opotřebované, otlučené nebo prasklé vrtule. Pokud jsou na vrtulích patrné nečistoty a cizí tělesa, očistěte je měkkým, suchým hadříkem.
- Nepřibližujte se k rotujícím vrtulím ani motorům, aby nedošlo ke zranění.
- Aby nedošlo k poškození vrtulí, umístěte dron během přepravy nebo skladování správným způsobem. Vrtule NESTLAČUJTE ani neohýbejte. Pokud jsou vrtule poškozené, může to mít vliv na letový výkon.
- Ujistěte se, že motory jsou bezpečně upevněny a že se hladce otáčejí. Pokud se motor během letu přetíží nebo zastaví, okamžitě přistaňte.
- NEPOKOUŠEJTE se upravovat konstrukci motorů.
- Motory mohou být po letu horké, a proto se jich NEDOTÝKEJTE a ZAMEZTE jejich kontaktu s rukama či jinými částmi těla.
- NEBLOKUJTE žádný z ventilačních otvorů na motoru ani na trupu dronu.

- Ujistěte se, že ESC zní při zapnutí normálně.
-

5.8 Inteligentní letová baterie

Upozornění

- ⚠ • Před použitím baterie si přečtěte a důsledně dodržujte pokyny uvedené v této příručce, v *bezpečnostních pokynech* a na nálepkách baterie. Přebíráte veškerou odpovědnost za všechny činnosti a veškeré používání.
-
1. Inteligentní letovou baterii NENABÍJTE ihned po letu, jelikož může být příliš horká. Před opětovným nabíjením vyčkejte, dokud baterie nevychladne na povolenou nabíjecí teplotu.
 2. Aby nedošlo k poškození, baterie se nabíjí pouze při teplotě baterie 5–40 °C (41–104 °F). Ideální teplota pro nabíjení je od 22 do 28 °C (71,6–82,4 °F). Nabíjení při ideální teplotě může prodloužit životnost baterie. Pokud teplota článků baterie stoupne během nabíjení nad 55 °C (131 °F), nabíjení se automaticky zastaví.
 3. Oznámení o nízké teplotě:
 - Baterie nelze používat v prostředí s extrémně nízkou teplotou, která je nižší než -10° C (14° F).
 - Kapacita baterie se značně snižuje při letu v prostředí s nízkými teplotami od -10–5 °C (14–41 °F). Před vzletem musí být baterie zcela nabitá. Po vzletu dron nechte vznášet se krátkou dobu na místě, aby se baterie zahřála.
 - Při letu v nízkoteplotním prostředí se doporučuje před vzletem zahřát baterii na nejméně 10° C (50° F). Ideální provozní teplota baterie je nad 20° C (68° F).
 - Snižená kapacita baterie v prostředí s nízkou teplotou snižuje schopnost dronu odolávat rychlosti větru. Létejte opatrně.
 - Při letu ve vysoké nadmořské výšce s nízkou teplotou dbejte zvýšené opatrnosti.
 4. Plně nabitá baterie se automaticky vybíjí, pokud zůstane delší dobu nepoužívaná. Mějte na paměti, že je normální, že během procesu vybíjení baterie vyzařuje mírné teplo.
 5. Pro zachování dobrého stavu baterie úplně nabijte baterii alespoň jedenkrát za tři měsíce. Pokud baterii delší dobu nepoužíváte, může to ovlivnit její výkon nebo dokonce způsobit trvalé poškození baterie. Pokud baterie nebyla nabíjena nebo vybíjena po dobu tří měsíců nebo déle, přestává se na ni vztahovat záruka.
 6. Z bezpečnostních důvodů udržujte baterie při přepravě na nízké úrovni energie. Před přepravou se doporučuje baterie vybit na 30 % nebo méně.

Instalace a vyjmutí baterie

Instalace

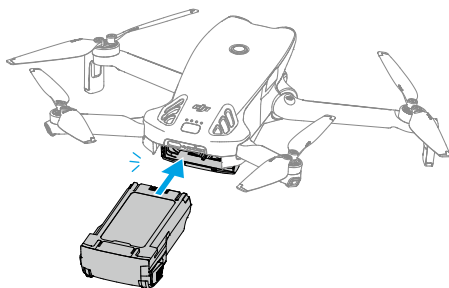

Vyjmutí

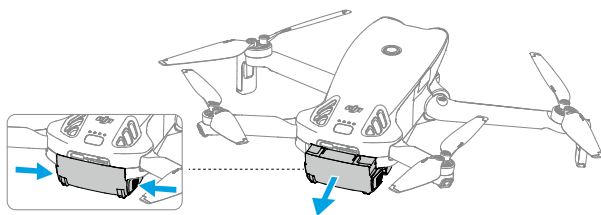

-
- ⚠ • NEVKLÁDEJTE ani nevyjímejte baterii, když je dron zapnutý.
- Ujistěte se, že je baterie vložena tak, že uslyšíte cvaknutí. NESPOUŠTĚJTE dron, pokud není baterie bezpečně upevněna, protože by to mohlo způsobit špatný kontakt mezi baterií a dronem, což by mohlo vést k nebezpečím.
-

Použití baterie

Kontrola úrovně nabití baterie

Pro kontrolu aktuální úrovně nabití baterie jedenkrát stiskněte tlačítko napájení.

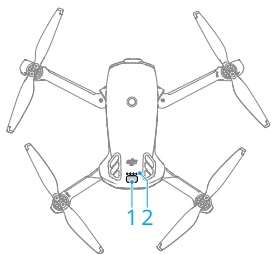

1. Tlačítko napájení
2. LED indikátory úrovně nabití baterie

LED indikátory úrovně nabití baterie zobrazují úroveň nabití baterie během nabíjení a vybíjení. Stav LED indikátorů jsou následující:

- LED indikátor svítí
- LED indikátor bliká
- LED indikátor je zhasnutý

Vzor blikání	Úroveň nabití baterie
<input checked="" type="radio"/> <input checked="" type="radio"/> <input checked="" type="radio"/> <input checked="" type="radio"/>	88–100 %
<input checked="" type="radio"/> <input checked="" type="radio"/> <input checked="" type="radio"/> <input checked="" type="radio"/>	76–87 %
<input checked="" type="radio"/> <input checked="" type="radio"/> <input checked="" type="radio"/> <input type="radio"/>	63–75 %
<input checked="" type="radio"/> <input checked="" type="radio"/> <input checked="" type="radio"/> <input type="radio"/>	51–62 %
<input checked="" type="radio"/> <input checked="" type="radio"/> <input type="radio"/> <input type="radio"/>	38–50 %
<input checked="" type="radio"/> <input checked="" type="radio"/> <input type="radio"/> <input type="radio"/>	26–37 %
<input checked="" type="radio"/> <input type="radio"/> <input type="radio"/> <input type="radio"/>	13–25 %
<input checked="" type="radio"/> <input type="radio"/> <input type="radio"/> <input type="radio"/>	0–12 %

Zapnutí nebo vypnutí

Pro zapnutí a vypnutí dronu stiskněte tlačítko napájení a poté ho stiskněte znovu a podržte stisknuté. Když je dron zapnutý, LED ukazatel úrovně nabití baterie zobrazuje úroveň nabití baterie. Když je dron vypnutý, LED ukazatel úrovně nabití baterie zhasne.

Pokud oba LED ukazatele zobrazené na obrázku níže blikají současně, znamená to poruchu baterie. Vyjměte baterii z dronu, znovu ji vložte a ujistěte se, že je bezpečně upevněna.

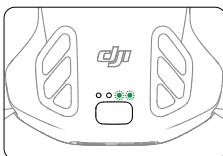

Nabíjení baterie

Před každým použitím baterii zcela nabijte. Doporučujeme používat nabíjecí zařízení dodaná společností DJI nebo jiné nabíječky, které podporují protokol rychlého nabíjení USB PD.

Použití nabíječky

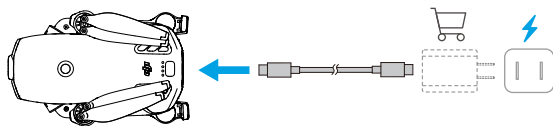

- ⚠ Baterii nelze nabíjet, pokud je dron zapnutý.

Níže uvedená tabulka popisuje úroveň nabití baterie během nabíjení.

Vzor blikání	Úroveň nabití baterie
	0-50 %
	51-75 %
	76-99 %
	100 %

- 💡 Frekvence blikání LED indikátorů úrovně nabití baterie se liší v závislosti na použité USB nabíječce. Pokud je nabíjení rychlé, LED indikátory úrovně nabití baterie budou blikat rychle.
- V případě, že je baterie poškozená, blikají čtyři LED indikátory současně.

Použití nabíjecího rozbočovače



Doporučujeme kliknout na níže uvedený odkaz nebo naskenovat QR kód a zhlédnout výukové video.



<https://www.dji.com/lito-x1/video>

- ⚠ • Teplota prostředí ovlivňuje rychlost nabíjení. Nabíjení je rychlejší v dobře větraném prostředí při teplotě 25 °C.
- Nabíjecí rozbočovač je kompatibilní pouze s určitým modelem inteligentní letové baterie. Nabíjecí rozbočovač **NEPOUŽÍVEJTE** s jinými modely baterií.
- Při používání umístěte nabíjecí rozbočovač na plochý a stabilní povrch. Ujistěte se, že je zařízení řádně izolováno, abyste zabránili nebezpečí požáru.
- **NEDOTÝKEJTE** se kovových svorek na portech baterie.
- Pokud jsou na kovových svorkách patrné nánosy, očistěte je čistým suchým hadříkem.

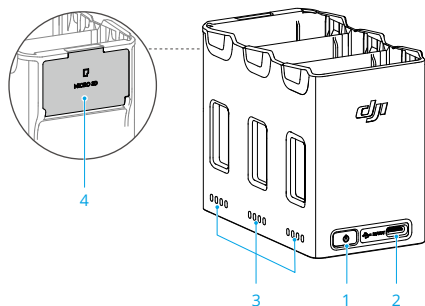

1. Funkční tlačítko
2. Konektor USB-C
3. Stavové diody LED
4. Slot pro úložiště karty microSD (s krytem)

Způsob nabíjení

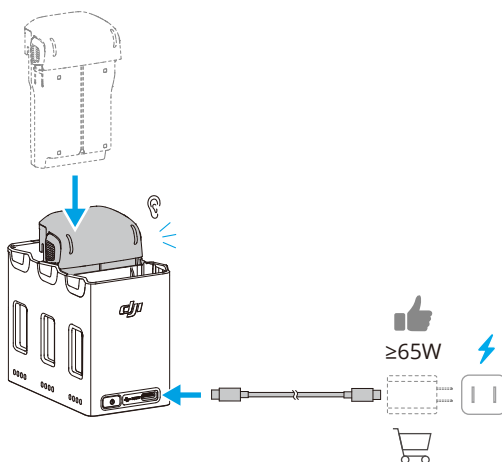

Při použití nabíječek s různými výkony se pořadí nabíjení bude lišit.

Výkon nabíječky	Pořadí nabíjení
<45 W	Od nejvyšší po nejnižší úroveň nabití baterie.
≥45 W	<p>Nabíjí tři baterie najednou ^[1]:</p> <p>Nabíje nejmeně nabitou baterii tak, aby se její úroveň nabití co nejvíce přiblížila druhé nejvíce nabité, poté je obě nabíje tak, aby se co nejvíce přiblížily nejvíce nabité baterii, a nakonec nabíjí všechny tři baterie současně.</p>

[1] Podmínky paralelního nabíjení:

- Všechny baterie jsou stejného modelu.
- Nabíječka podporuje USB Power Delivery (PD).

Akumulace energie

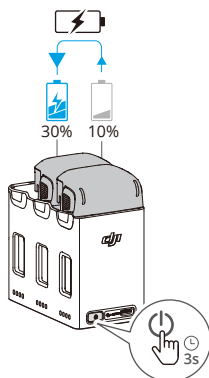

1. Vložte inteligentní letové baterie do nabíjecího rozbočovače, stiskněte a podržte funkční tlačítko pro přenos energie z baterií s nižší úrovní výkonu do baterie s nejvyšší úrovní výkonu. Stavové diody LED pro baterie s nižší úrovní napájení budou zobrazovat aktuální úroveň nabití, zatímco stavové diody LED pro baterie s vysokou úrovní napájení budou blikat v sekvenci.
2. Chcete-li zastavit akumulaci energie, znovu stiskněte a podržte funkční tlačítko. Po zastavení akumulace energie stiskněte funkční tlačítko a zkontrolujte úroveň nabití baterií.

-
- ⚠** • Akumulace energie se zastaví automaticky v následujících situacích:
- Přijímající baterie je plně nabitá nebo je úroveň nabití výstupní baterie nižší než 5 %.
 - Nabíječka nebo externí zařízení je během akumulace energie připojeno k nabíjecí stanici.
 - Akumulace energie je přerušena na déle než 15 minut z důvodu abnormální teploty baterie.
 - Po akumulaci energie co nejdříve nabijte baterii s nejnižší úrovní nabití, aby nedošlo k přílišnému vybití.
-

Popisy stavových kontrolky LED

Každý port baterie nabíjecího rozbočovače má odpovídající stavovou diodu LED, která může indikovat stav nabíjení, úroveň nabití baterie a abnormální stav. Stav diody LED úrovně nabití baterie a abnormální stav baterie je stejný jako na dronu.

Stav nabíjení

Vzor blikání	Popisy
Stavové LED indikátory v řadě postupně rychle blikají	Baterie v příslušném portu baterie se nabíjí pomocí nabíječky USB PD.
Stavové LED indikátory v řadě postupně pomalu blikají	Baterie v příslušném portu baterie se nabíjí pomocí normální nabíječky.
Stavové diody LED v řadě svítí	Baterie v odpovídajícím portu baterie je plně nabitá.
Všechny stavové diody LED postupně blikají	Není vložena baterie.

Mechanismy pro ochranu baterie

LED ukazatel úrovně nabití baterie může zobrazit oznámení ochrany baterie vyvolané neobvyklými podmínkami při nabíjení.

LED ukazatele	Způsob blikání	Stav
	Ukazatel LED 2 bliká dvakrát za sekundu	Detekován nadproud
	Ukazatel LED 2 bliká třikrát za sekundu	Detekován zkrat
	Ukazatel LED 3 bliká dvakrát za sekundu	Detekováno přebití
	Ukazatel LED 3 bliká třikrát za sekundu	Detekováno přepětí na nabíječce
	Ukazatel LED 4 bliká dvakrát za sekundu	Teplota při nabíjení je příliš nízká
	Ukazatel LED 4 bliká třikrát za sekundu	Teplota při nabíjení je příliš vysoká

Dojde-li k aktivaci jakéhokoli mechanismu pro ochranu baterie, je pro pokračování v nabíjení nezbytné nabíječku odpojit a znovu zapojit. Pokud je teplota nabíjení abnormální, počkejte, až se vrátí k normálu. Baterie se automaticky bude dále nabíjet, aniž by bylo nutné nabíječku odpojovat a znovu zapojovat.

5.9 Gimbal a kamera

Upozornění ke gimbalu

- ⚠ • Než s dronem vzlétnete, ujistěte se, že se na gimbalu nenachází žádné nálepky nebo předměty. Když je dron zapnutý, NIKDY do gimbalu neklepejte. Pro ochranu gimbalu provádějte vzlet z otevřeného a rovného plochy.
- Před zapnutím dronu odeberte chránič gimbalu. Pokud dron nepoužíváte, upevněte chránič gimbalu na své místo.
- Přesné součásti v gimbalu se mohou v případě kolize či nárazu poškodit, což může způsobit nesprávnou funkci gimbalu.
- Zamezte vniknutí prachu či písku do gimbalu, především do jeho motorů.
- Motor gimbalu může přejít do režimu ochrany, pokud je gimbal zablokovaný jinými předměty, když je dron umístěn na nerovném terénu nebo na trávě, nebo pokud na gimbal působí nadměrná vnější síla, například při nárazu. Vyčkejte, než se gimbal vrátí do normální polohy nebo se restartujte zařízení.
- Po zapnutí dronu na gimbal **NEPŮSOBTE** vnější silou.
- Gimbal ničím **NEZATĚŽUJTE** (kromě oficiálních doplňků), neboť to může způsobit jeho nesprávnou funkci, nebo dokonce vést k permanentnímu poškození motorů.
- Při létání v husté mlze nebo v mracích může gimbal zvlhnout, což může vést k jeho dočasnému selhání. Gimbal bude opět správně fungovat, až uschne.
- Za silného větru může gimbal během nahrávání vibrovat.
- Pokud dron po zapnutí delší dobu nepoložíte na rovnou plochu nebo s ním výrazně zatřesete, může gimbal přestat fungovat a přejít do ochranného režimu. V takovém případě položte dron na rovnou plochu a počkejte, až se zotaví.
- **NEPOUŽÍVEJTE** dron za deštivého nebo sněhového počasí. Pokud během letu začne pršet nebo sněžit, okamžitě přistaňte s dronem a rychle očistěte povrch gimbalu a motoru gimbalu.
- Pokud je úhel náklonu gimbalu velký:
 - ◆ Když se dron nakloní dopředu v důsledku zrychlení dopředu nebo zpomalení, gimbal přejde do režimu ochrany limitu a automaticky upraví úhel dolů.
 - ◆ Když se dron nakloní do strany v důsledku bočního zrychlení nebo zpomalení, osa otáčení gimbalu může dosáhnout limitu pohybu.

- Dron omezí svou rychlost pro udržení stabilizace obrazu. Za silného větru bude letová rychlost dále omezena. Vhodným snížením úhlu sklonu lze dosáhnout vyšší letové rychlosti.
- Tělo dronu se může objevit na okraji živého náhledu.

Úhel gimbalu

K ovládní náklonu gimbalu použijte ovládací kolečko gimbalu na dálkovém ovladači. Případně lze ovládní provést prostřednictvím obrazovky kamery v aplikaci DJI Fly. Klepněte a podržte prst na obrazovce, dokud se nezobrazí lišta pro nastavení gimbalu. Tažením lišty můžete ovládat úhel gimbalu.

Provozní režimy gimbalu

U gimbalu jsou k dispozici dva provozní režimy. Mezi různými provozními režimy přepínejte v *** > Ovládní.

Follow Mode (režim následování): Úhel gimbalu zůstává vzhledem k vodorovné rovině stabilní. Tento režim je vhodný pro pořizování stabilních snímků.

FPV Mode (režim FPV): Když dron letí směrem vpřed, gimbal se synchronizovaně pohybuje s pohybem dronu a umožňuje let z pohledu první osoby.

Oznámení kamery

- ⚠ Aby nedošlo k poškození senzoru kamery, NEVYSTAVUJTE objektiv kamery záření laserovým paprskům (například na laserové show), ani objektivem nemiřte delší dobu na zdroje intenzivního světla – například na slunce za jasného dne.
- Při používání a skladování se ujistěte, že teplota a vlhkost jsou pro kameru vhodné.
- K čištění objektivu používejte čistič objektivů, aby nedošlo k jeho poškození či ke zhoršení kvality snímků.
- NEBLOKUJTE ventilační otvory na kameře, jelikož vygenerované teplo může poškodit výrobek nebo způsobit zranění.
- Kamery nemusí být schopny správně zaostřit v následujících situacích:
 - Pořizování snímků a videí tmavých objektů na velkou vzdálenost.
 - Pořizování snímků a videí objektů s opakujícími se identickými vzory a texturami nebo objektů bez zřetelných vzorů či textur.

- ♦ Pořizování snímků a videí lesklých nebo reflexních objektů (jako je pouliční osvětlení a sklo).
 - ♦ Pořizování snímků a videí blikajících objektů.
 - ♦ Pořizování snímků a videí rychle se pohybujících objektů.
 - ♦ Při rychlém pohybu dronu/gimbalu.
 - ♦ Pořizování snímků a videí objektů s rozdílnými vzdálenostmi v rozsahu ostření.
 - Dron používá režim SmartPhoto ve výchozím nastavení v režimu Single Shot, který integruje funkce, jako je rozpoznání scény nebo HDR pro dosažení optimálních výsledků. Režim SmartPhoto potřebuje pro skládání snímků pořádkově více snímků za sebou. Pokud se dron pohybuje nebo používá rozlišení 48 Mpx, režim SmartPhoto nebude podporován a kvalita fotografií se bude lišit.
 - Snímky pořízené v režimu jednoho snímku nemají v následujících situacích žádný efekt HDR:
 - ♦ Pokud se dron nebo gimbal pohybuje, nebo pokud se dron nemůže stabilně vznášet kvůli silnému větru.
 - ♦ Kamera je v automatickém režimu a nastavení EV se upravuje ručně.
 - ♦ Kamera je v automatickém režimu a je aktivován zámek AE.
 - ♦ Kamera je v režimu Pro.
-

5.10 Ukládání a export fotografií a videí

Skladování

Dron umožňuje používat k ukládání fotografií a videí kartu microSD. Další informace o doporučených kartách microSD naleznete v oddílu Specifikace.

Pokud není karta microSD k dispozici, fotografie a videa lze také uložit do interního úložiště dronu.

Export

- K exportu záznamu do mobilního zařízení použijte režim Rychlý přenos.
- Připojte dron k počítači pomocí datového kabelu a exportujte záznam z interního úložiště dronu nebo z karty microSD umístěné v dronu. Dron nemusí být během exportu zapnutý.

- Kartu microSD vyjměte z dronu, vložte ji do čtečky karet a záznam z karty microSD exportujte prostřednictvím čtečky karet.



- Dbejte na to, aby byly slot pro kartu microSD a karta microSD během používání čisté a bez cizích předmětů.
- Při pořizování fotografií nebo videí z dronu NEVYJÍMEJTE kartu microSD. Mohlo by dojít k poškození karty microSD.
- Před použitím zkontrolujte nastavení kamery, abyste zajistili, že jsou nakonfigurována správně.
- Před pořizováním důležitých fotografií či videí poříďte několik záběrů, abyste otestovali, zda kamera funguje správně.
- Ujistěte se, že dron vypínáte správně. V opačném případě nebudou uloženy parametry kamery, což může ovlivnit všechny zaznamenané snímky nebo videa. Společnost DJI nezodpovídá za jakékoli ztráty způsobené pořízením fotografií či videí způsobem, který není strojově čitelný.

5.11 Rychlý přenos

Podle níže uvedených kroků můžete rychle stáhnout fotografie a videa z dronu do svého mobilního zařízení.

1. Zapněte dron a vyčkejte na dokončení autodiagnostických testů dronu.
2. Na mobilním zařízení zapněte Bluetooth a Wi-Fi a zkontrolujte, zda je povolena také funkce určování polohy.
3. Přejděte do režimu Rychlého přenosu jedním z níže uvedených způsobů.
 - Spusťte DJI Fly na mobilním zařízení a klepněte na kartu QuickTransfer na domovské obrazovce.
 - Spusťte DJI Fly na mobilním zařízení, přejděte do Alba a klepněte na  v pravém horním rohu.
4. Jakmile se úspěšně připojíte, získáte přístup k souborům v dronu, které budete vysokou rychlostí moci stáhnout. Upozorňujeme, že když připojujete mobilní zařízení ke dronu poprvé, je nutné pro potvrzení stisknout tlačítko napájení.

Povolit rychlý přenos v režimu spánku

QuickTransfer lze ve výchozím nastavení používat, když je dron v režimu spánku.

Dron po vypnutí přejde do režimu spánku. Způsob použití Rychlého přenosu je stejný ve vypnutém i zapnutém stavu.

Pokud mobilní zařízení a dron nejsou připojeny přes Wi-Fi nebo pokud je aplikace ukončena (a neprobíhá žádné stahování) po dobu delší než 1 minuta, Rychlý přenos se automaticky ukončí a dron se vrátí do režimu spánku. Režim spánku se automaticky vypne za následujících okolností:

- Dron je neaktivní po dobu 12 hodin.
- Baterie je vyměněna.
- Dron je připojen k jinému zařízení pomocí kabelu USB-C.

Chcete-li obnovit režim spánku, ujistěte se, že k dronu není připojen žádný USB-C kabel, a poté jednou stiskněte tlačítko napájení a počkejte asi 15 sekund.

Během procesu obnovování režimu spánku a při používání povolení rychlého přenosu v režimu spánku budou LED diody baterie 1 a 2 a LED diody 3 a 4 blikat střídavě. Pokud během této doby rozložíte pravé zadní rameno dronu, dron se nezapne.



-
- ⚠ • Maximální rychlosti stahování lze dosáhnout jen v zemích a regionech, kde zákony a předpisy povolují frekvenci 5,8GHz, když používáte zařízení, která podporují frekvenční pásmo 5,8GHz a Wi-Fi připojení, a to v prostředí bez rušení nebo překážek. Pokud místní předpisy nepovolují frekvenci 5,8 GHz (např. v Japonsku), mobilní zařízení nepodporuje frekvenční pásmo 5,8 GHz nebo v daném prostředí dochází k výraznému rušení, pak režim rychlého přenosu bude používat frekvenční pásmo 2,4 GHz a jeho maximální rychlost stahování se sníží na 8 MB/s.
 - Při používání režimu Rychlý přenos není pro připojení nutné v mobilním zařízení zadávat heslo Wi-Fi na stránce nastavení. Spusťte aplikaci DJI Fly, kde se zobrazí výzva k připojení k dronu.
 - Režim Rychlý přenos používejte v prostředí bez překážek a bez rušení. Vyhněte se zdrojům rušení, jako jsou bezdrátové routery, bezdrátové reproduktory s funkcí Bluetooth nebo sluchátka.
-
- 💡 • Po připojení dronu a dálkového ovladače v DJI Fly zobrazení kamery klepněte na *** > **Camera (Kamera)** pro povolení nebo zakázání funkce **Allow QuickTransfer in Sleep (Povolit QuickTransfer ve spánku)**.
-

Dálkový ovladač

6 Dálkový ovladač

6.1 DJI RC 2

Provoz

Zapnutí nebo vypnutí

Pro kontrolu aktuální úrovně nabití baterie jedenkrát stiskněte tlačítko napájení.

Pro zapnutí a vypnutí dálkového ovladače tlačítko stiskněte a poté ho stiskněte znovu a podržte.

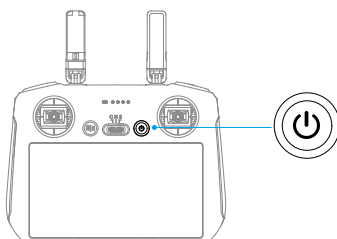

Nabíjení baterie

Připojte nabíječku k portu USB-C na dálkovém ovladači.

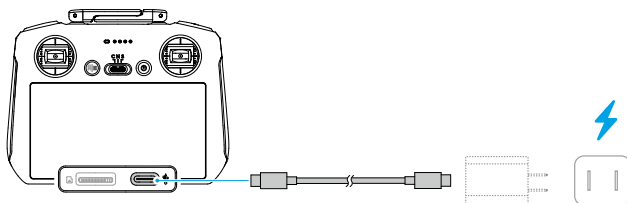

- ⚠ • Před každým letem dálkový ovladač úplně nabijte. Dálkový ovladač vydá při nízké úrovni nabití baterie výstražný zvukový signál.
- Pro zachování dobrého stavu baterie ji zcela nabijte alespoň jedenkrát za tři měsíce.

Ovládání gimbalu a kamery

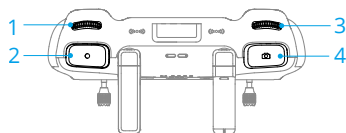

1. **Ovládací kolečko gimbalu:** Ovládejte náklon gimbalu.
2. **Tlačítko nahrávání:** Jedním stisknutím zahájíte či ukončíte nahrávání videa.
3. **Ovládací kolečko kamery:** Používá se k úpravě výchozího přiblížení. Funkci ovládacího kolečka lze nastavit pro nastavení ohniskové vzdálenosti, EV, rychlosti závěrky a citlivosti ISO.
4. **Tlačítko zaostření/závěrky:** Stisknutím do poloviny se automaticky zaostří a úplným stisknutím se pořídí fotografie.

Přepínač režimů letu

Přepnutím přepínače zvolíte požadovaný režim letu.

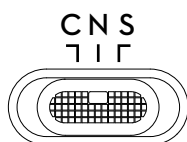

Poloha	Režim letu
C	Režim Kino
N	Normální režim
S	Sportovní režim (Sportovní režim)

Tlačítko přerušení letu / návratu do výchozí polohy

Stisknete-li tlačítko jedenkrát, dron zabrzdí a bude se vznášet na místě.

Stiskněte tlačítko a držte ho stisknuté, dokud dálkový ovladač nezapípá a nezahájí se návrat do výchozí polohy. Dron se vrátí na poslední zaznamenané výchozí místo. Opětovným stisknutím tohoto tlačítka zrušíte návrat do výchozí polohy a znovu získáte kontrolu nad dronem.

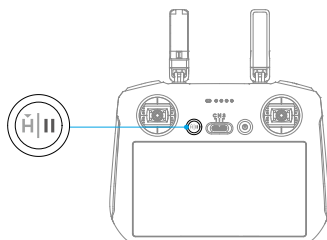

LED diody dálkového ovladače

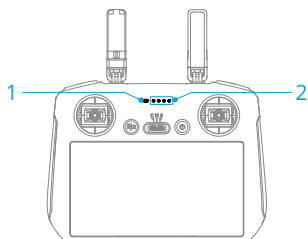

1. LED ukazatel stavu
2. LED ukazatel úrovně nabití baterie

Stavová dioda LED

Vzor blikání	Popisy
— Svítí nepřetržitě červeně	Odpojeno od dronu.
..... Bliká červeně	Úroveň nabití baterie dronu je nízká.
— Svítí zeleně	Připojeno k dronu.
..... Bliká modře	Dálkový ovladač se páruje s dronem.
— Svítí nepřetržitě žlutě	Aktualizace firmwaru se nezdařila.
— Svítí nepřetržitě modře	Aktualizace firmwaru byla úspěšná.
..... Bliká žlutě	Úroveň nabití baterie dálkového ovladače je nízká.
..... Bliká modrozeleně	Ovládací páčky nejsou vycentrovány.

LED ukazatel úrovně nabití baterie

Způsob blikání	Úroveň nabití baterie
	76–100 %
	51–75 %
	26–50 %
	0–25 %

Výstražný zvukový signál dálkového ovladače

Při chybě nebo varování dálkový ovladač zapípá. Dávejte pozor, když se na dotykovém displeji nebo v aplikaci DJI Fly objeví výzvy.

Posunutím shora dolů na obrazovce a výběrem možnosti Mute (Ztlumit) vypnete všechny výstrahy nebo posunutím lišty hlasitosti na 0 vypnete jen některé výstrahy.

Při návratu do výchozí polohy spustí dálkový ovladač zvukové upozornění, které nelze zrušit. Dálkový ovladač vydá při nízké úrovni nabití baterie dálkového ovladače výstražný zvukový signál. Výstražný zvukový signál v případě nízké úrovně nabití baterie lze zrušit stisknutím tlačítka napájení. Když je úroveň nabití baterie kriticky nízká, výstrahu nelze zrušit.

Pokud není dálkový ovladač po určitou dobu používán a je zapnutý, ale není připojen ke dronu, zobrazí se upozornění. Po ukončení upozornění se automaticky vypne. Pro zrušení výstražného zvukového signálu pohněte s ovládacími páčkami nebo stiskněte kterékoli tlačítko.

Zóna optimálního přenosu

Signál mezi dronem a dálkovým ovladačem je nejspolehlivější, pokud je poloha antén vůči dronu nastavena podle níže zobrazeného obrázku. Pokud je signál slabý, změňte orientaci dálkového ovladače nebo leťte s dronem blíže k dálkovému ovladači.

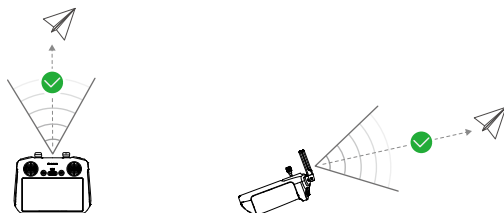

- ⚠ • **NEPOUŽÍVEJTE** jiná bezdrátová zařízení pracující se stejnou frekvencí jako dálkový ovladač. Jinak dojde k rušení dálkového ovladače.
- Pokud je signál přenosu během letu slabý, aplikace DJI Fly zobrazí výzvu. Upravte orientaci dálkového ovladače podle indikátoru polohy tak, aby dron byl v optimálním dosahu přenosu.

Spárování dálkového ovladače

Dálkový ovladač je již propojen s dronem, pokud je zakoupen v kombinaci společně. V opačném případě postupujte po aktivaci pro spárování dálkového ovladače a dronu podle následujících kroků.

1. Zapněte dron a dálkový ovladač.
2. Spusťte aplikaci DJI Fly.
3. Klepněte na **Connect to Aircraft (Připojit k dronu)** na úvodní obrazovce a poté vyberte odpovídající model dronu.
4. Na obrazovce kamery klepněte na *** > **Control (Ovládání)** > **Connect to Aircraft (Připojit k dronu)**. Během propojení bliká LED stavová dioda dálkového ovladače modře a dálkový ovladač pípne.
5. Stiskněte tlačítko napájení dronu a držte ho stisknuté po dobu delší než čtyři sekundy. Dron zapípá a postupně blikají LED stavové diody baterie, které signalizují, že je připraven k propojení. Dálkový ovladač dvakrát pípne a jeho stavová dioda LED se rozsvítí zeleně, což znamená, že propojení bylo úspěšné.

-
- 💡 • Při párování se ujistěte, že je dálkový ovladač ve vzdálenosti do 0,5 m od dronu.
- Dálkový ovladač se od dronu automaticky odpojí, pokud je s tímž dronem spárován nový dálkový ovladač.
-

Ovládání dotykového displeje

- ⚠️ • Upozorňujeme, že dotyková obrazovka není vodotěsná. Počítejte si opatrně.
-

Gesta obrazovky

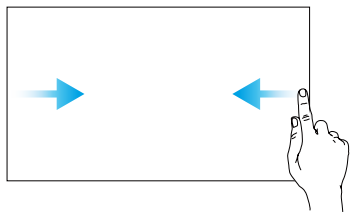

Zpět: Posunutím zleva nebo zprava do středu obrazovky se vrátíte na předchozí obrazovku.

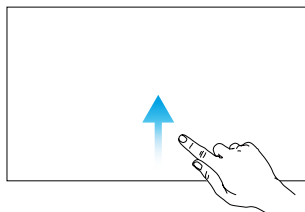

Návrat do aplikace DJI Fly: Posunutím nahoru ze spodní části obrazovky se vrátíte do aplikace DJI Fly.

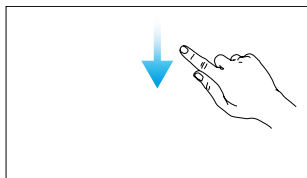

Otevření stavového řádku: V aplikaci DJI Fly otevřete stavový řádek přejetím z horní části obrazovky směrem dolů. Stavový řádek zobrazuje čas, signál Wi-Fi, úroveň nabití baterie dálkového ovladače atd.

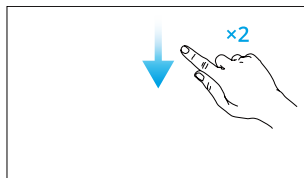

Otevření rychlého nastavení: V aplikaci DJI Fly otevřete sekci Rychlé nastavení dvojitým přejetím z horní části obrazovky směrem dolů.

6.2 DJI RC-N3

Operace

Zapnutí nebo vypnutí

Pro kontrolu aktuální úrovně nabití baterie jedenkrát stiskněte tlačítko napájení.

Pro zapnutí a vypnutí dálkového ovladače tlačítko stiskněte a poté ho stiskněte znovu a podržte.

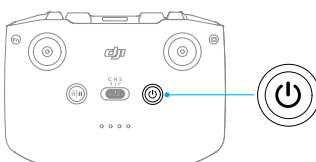

Nabíjení baterie

Připojte nabíječku k portu USB-C na dálkovém ovladači.

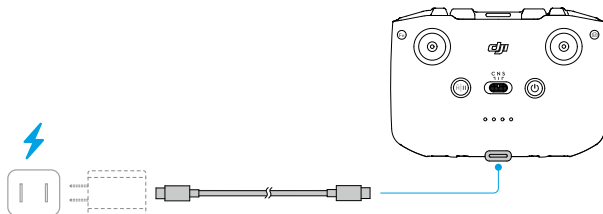

- ⚠ • Před každým letem dálkový ovladač úplně nabijte. Dálkový ovladač vydá při nízké úrovni nabití baterie výstražný zvukový signál.
- Pro zachování dobrého stavu baterie ji zcela nabijte alespoň jedenkrát za tři měsíce.

Ovládání gimbalu a kamery

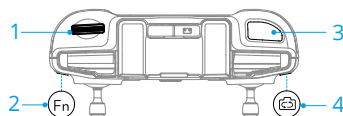

1. **Ovládací kolečko gimbalu:** Ovládejte náklon gimbalu.

2. **Přizpůsobitelné tlačítko:** Stiskněte a podržte přizpůsobitelné tlačítko a poté pomocí kolečka gimbalu upravte přiblížení.
3. **Tlačítko spouště/nahrávání:** Jedním stisknutím pořídíte fotografii nebo zahájíte či ukončíte nahrávání.
4. **Tlačítko fotografie/video:** Stiskněte tlačítko jedenkrát pro přepnutí mezi režimem fotografování a videa.

Přepínač režimů letu

Přepnutím přepínače zvolíte požadovaný režim letu.

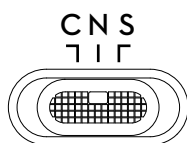

Poloha	Režim letu
C	Režim Kino
N	Normální režim
S	Sportovní režim (Sportovní režim)

Tlačítko přerušení letu / návratu do výchozí polohy

Stisknete-li tlačítko jedenkrát, dron zabrzdí a bude se vznášet na místě.

Stiskněte tlačítko a držte ho stisknuté, dokud dálkový ovladač nezapípá a nezahájí se návrat do výchozí polohy. Dron se vrátí na poslední zaznamenané výchozí místo. Opětovným stisknutím tohoto tlačítka zrušíte návrat do výchozí polohy a znovu získáte kontrolu nad dronem.

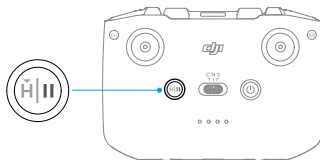

LED ukazatel úrovně nabití baterie

Způsob blikání	Úroveň nabití baterie
● ● ● ●	76–100 %
● ● ● ○	51–75 %
● ● ○ ○	26–50 %
● ○ ○ ○	0–25 %

Výstražný zvukový signál dálkového ovladače

Při návratu do výchozí polohy spustí dálkový ovladač zvukové upozornění, které nelze zrušit. Dálkový ovladač vydá při nízké úrovni nabití baterie dálkového ovladače výstražný zvukový signál. Výstražný zvukový signál v případě nízké úrovně nabití baterie lze zrušit stisknutím tlačítka napájení. Když je úroveň nabití baterie kriticky nízká, výstrahu nelze zrušit.

Pokud není dálkový ovladač po určitou dobu používán a je zapnutý, ale není připojen ke dronu nebo k aplikaci DJI Fly na mobilním zařízení, zobrazí se upozornění. Po ukončení upozornění se dálkový ovladač automaticky vypne. Pro zrušení výstražného zvukového signálu pohněte s ovládacími páčkami nebo stiskněte kterékoli tlačítko.

Zóna optimálního přenosu

Signál mezi dronem a dálkovým ovladačem je nejspolehlivější, pokud je poloha antén vůči dronu nastavena podle níže zobrazeného obrázku. Pokud je signál slabý, změňte orientaci dálkového ovladače nebo leťte s dronem blíže k dálkovému ovladači.

Zóna optimálního přenosu

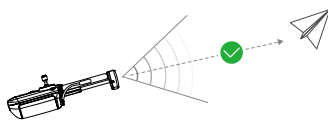

Slabý signál

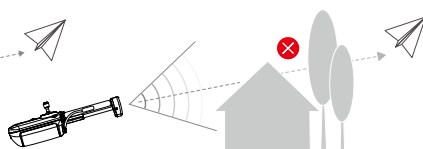
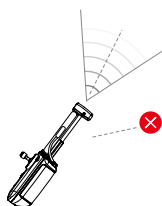

- ⚠️ • **NEPOUŽÍVEJTE** jiná bezdrátová zařízení pracující se stejnou frekvencí jako dálkový ovladač. Jinak dojde k rušení dálkového ovladače.
- Pokud je signál přenosu během letu slabý, aplikace DJI Fly zobrazí výzvu. Upravte orientaci dálkového ovladače podle indikátoru polohy tak, aby dron byl v optimálním dosahu přenosu.

Spárování dálkového ovladače

Dálkový ovladač je již propojen s dronem, pokud je zakoupen v kombinaci společně. V opačném případě zařízení spárujte podle následujících kroků.

1. Zapněte dron a dálkový ovladač.
2. Spusťte aplikaci DJI Fly.
3. Klepněte na **Connect to Aircraft (Připojit k dronu)** na úvodní obrazovce a poté vyberte odpovídající model dronu.
4. Na obrazovce kamery klepněte na ***** > Control (Ovládání) > Connect to Aircraft (Připojit k dronu)**. Během párování dálková ovladač pípá.
5. Stiskněte tlačítko napájení dronu a držte ho stisknuté po dobu delší než čtyři sekundy. Dron zapípá a postupně blikají LED stavové diody baterie, které signalizují, že je připraven k propojení. Dálkový ovladač dvakrát pípne, což znamená, že párování bylo úspěšné.

-
-  • Při párování se ujistěte, že je dálkový ovladač ve vzdálenosti do 0,5 m od dronu.
- Dálkový ovladač se od dronu automaticky odpojí, pokud je s tímž dronem spárován nový dálkový ovladač.
-

Příloha

7 Příloha

7.1 Specifikace

Technické údaje najdete na následujícím webu.

<https://www.dji.com/lito-x1/specs>

7.2 Kompatibilita

Informace o kompatibilních produktech najdete na následující webové stránce.

<https://www.dji.com/lito-x1/faq>

7.3 Aktualizace firmwaru

K aktualizaci firmwaru dronu a dálkového ovladače použijte aplikaci DJI Fly nebo program DJI Assistant 2 (řada spotřebitelských dronů).

Používání aplikace DJI Fly

Když je dron připojen k dálkovému ovladači, spusťte DJI Fly, a obdržíte oznámení, pokud je k dispozici nová aktualizace firmwaru. Postupujte podle pokynů na obrazovce pro aktualizaci. Mějte na paměti, že pokud dálkový ovladač není spárován s dronem, aktualizaci firmwaru nelze provést. Je zapotřebí připojení k internetu.

Použití programu DJI Assistant 2 (řada spotřebitelských dronů)

Aktualizaci dronu a dálkového ovladače proveďte samostatně pomocí programu DJI Assistant 2 (řada spotřebitelských dronů).

1. Zapněte zařízení. Připojte zařízení k počítači pomocí kabelu USB-C.
2. Spusťte program DJI Assistant 2 (řada spotřebitelských dronů) a přihlaste se pod svým účtem u společnosti DJI.
3. Vyberte zařízení a na levé straně klikněte na možnost **Aktualizace firmwaru**.
4. Vyberte verzi firmwaru.
5. Vyčkejte na stažení firmwaru. Aktualizace firmwaru se zahájí automaticky. Vyčkejte na dokončení aktualizace firmwaru.

-
-  • Firmware baterie je součástí firmwaru dronu. Nezapomeňte aktualizovat všechny baterie.

- Při aktualizaci firmwaru neopomeňte žádný z kroků, jinak se aktualizace nemusí zdařit.
- Při aktualizaci se ujistěte, že je počítač připojený k internetu.
- Během aktualizace NEODPOJUJTE kabel USB-C.
- Aktualizace firmwaru zabere přibližně 10 minut. Při aktualizaci gimbal obvykle poklesne a nepohybuje se, stavové indikátory dronu blikají a dron se restartuje. Trpělivě vyčkejte, než se aktualizace dokončí.

Další informace o aktualizaci firmwaru najdete v *poznámkách k verzi* na následující stránce:

<https://www.dji.com/downloads/products/lito-x1#doc>

7.4 Záznam letu

Údaje o letu, včetně letové telemetrie, informací o stavu dronu a dalších parametrů, se automaticky ukládají do interního úložiště dronu pro záznam dat. K datům lze získat přístup s pomocí programu DJI Assistant 2 (řada spotřebitelských dronů).

7.5 Kontrolní seznam po letu

- Nezapomeňte provést vizuální kontrolu, zda jsou dron, dálkový ovladač, kamera gimbalu, inteligentní letová baterie a vrtule v dobrém stavu. Pokud zjistíte jakékoli poškození, kontaktujte podporu společnosti DJI.
- Ujistěte se, že jsou objektiv kamery a senzory pozorovacích systémů čisté.
- Před přepravou se ujistěte, že je dron správně uložen.

7.6 Pokyny k údržbě

Chcete-li předejít vážným zraněním dětí a zvířat, dodržujte následující pravidla:

1. Pokud dojde ke spolknutí malých částí, jako jsou kabely a popruhy, může to být velmi nebezpečné. Uchovávejte všechny části mimo dosah dětí a zvířat.
2. Inteligentní letovou baterii a dálkový ovladač skladujte na chladném a suchém místě mimo dosah přímého slunečního světla, aby se vestavěná baterie LiPo NEPŘEHŘÍVALA. Pokud je skladování delší než tři měsíce, je doporučena skladovací teplota 22 až 28 °C. Vždy skladujte v prostředí s teplotou -10 až +45 °C.

3. NEDOVOLTE, aby kamera přišla do styku s vodou nebo jinými kapalinami nebo aby se do nich namočila. Pokud se namočí, otřete ji do sucha měkkým savým hadříkem. Zapnutí dronu, který spadl do vody, může způsobit trvalé poškození součástí. K čištění nebo údržbě kamery NEPOUŽÍVEJTE látky obsahující alkohol, benzen, ředidla ani jiné hořlavé látky. Kameru NEUKLÁDEJTE na vlhkých nebo prašných místech.
4. Po jakékoli havárii nebo vážném nárazu zkontrolujte každou část dronu. V případě jakýchkoli problémů nebo dotazů se obraťte na autorizovaného prodejce společnosti DJI.
5. Pravidelně kontrolujte Ukazatel stavu baterie, abyste viděli aktuální stav nabití a celkovou životnost baterie. Jmenovitá životnost baterie je 200 cyklů. Poté se nedoporučuje v používání pokračovat.
6. Ujistěte se, že dron přepravujete se složenými rameny, a že je vypnutý.
7. Dbejte na to, abyste dálkový ovladač přepravovali se složenými anténami, a aby byl vypnutý.
8. Pokud je baterie uložena delší dobu, přejde do režimu spánku. Pro ukončení režimu spánku baterii nabijte.
9. Dron, dálkový ovladač, baterii a nabíječku skladujte v suchém prostředí.
10. Než začnete provádět údržbu dronu (např. čištění nebo nasazování a sundávání vrtulí), baterii vyjměte. Ujistěte se, že jsou dron a vrtule čisté, a pokud ne, odstraňte z nich měkkým hadříkem případné nečistoty nebo prach. Dron nečistěte mokrým hadříkem ani nepoužívejte čisticí prostředky obsahující alkohol. Kapaliny mohou proniknout do krytu dronu, což může způsobit zkrat a zničit elektroniku.

7.7 Postupy při odstraňování problémů

1. Jak vyřešit problém s kolísáním gimbalu během letu?

Kalibrujte IMU a kompas v aplikaci DJI Fly. Pokud problém přetrvává, kontaktujte podporu společnosti DJI.

2. Nefunguje

Zkontrolujte, zda jsou baterie inteligentního letu a dálkový ovladač aktivovány nabíjením. Pokud problém přetrvává, kontaktujte podporu DJI.

3. Problémy se zapnutím a spuštěním

Zkontrolujte, zda je baterie nabitá. Pokud ano a pokud jej i přesto nelze spustit, kontaktujte podporu DJI.

4. Problémy s aktualizací softwaru

Při aktualizaci firmwaru postupujte podle pokynů v uživatelské příručce. Pokud se aktualizace firmwaru nezdaří, restartujte všechna zařízení a zkuste to znovu. Pokud problém přetrvává, kontaktujte podporu společnosti DJI.

5. Postupy pro obnovení továrního nastavení nebo poslední známé funkční konfigurace

K obnovení továrního nastavení použijte aplikaci DJI Fly.

6. Problémy s vypínáním a zapínáním

Kontaktujte podporu společnosti DJI.

7. Jak rozeznat neopatrné zacházení nebo skladování v nebezpečných podmínkách

Kontaktujte podporu společnosti DJI.

7.8 Rizika a varování

Když po zapnutí dron zjistí riziko, zobrazí se na displeji aplikace DJI Fly varovné hlášení. Věnujte pozornost níže uvedenému seznamu situací.

- Pokud místo není vhodné pro vzlet.
- Pokud je během letu zjištěna překážka.
- Pokud místo není vhodné pro přistání.
- Pokud dojde k rušení kompasu a IMU a je třeba je kalibrovat.
- Při zobrazení výzvy postupujte podle pokynů na obrazovce.

7.9 Likvidace



Při likvidaci dronu a dálkového ovladače dodržujte místní předpisy týkající se elektronických zařízení.

Likvidace baterie

Baterie likvidujte ve speciálních recyklačních kontejnerech, až když jsou úplně vybité. Baterie NEVHAZUJTE do běžných kontejnerů na odpad. Dodržujte místní nařízení týkající se likvidace a recyklace baterií.

Pokud baterii po nadměrném vybití nelze zapnout, okamžitě ji zlikvidujte.

Pokud je rukojeť zablokována a baterii nelze plně vybit, požádejte o pomoc firmu specializující se na likvidaci baterií nebo recyklační firmu.

7.10 Certifikace C0 a C1

DJI Lito X1 vyhovuje požadavkům certifikace C0 a C1. Na používání DJI Lito X1 v členských státech EU, členských státech EFTA (EFTA, např. Norsko, Island, Lichtenštejnsko, Švýcarsko) a Gruzii se vztahují určité požadavky a omezení.

Model	DGP14C
Třída bezpilotních systémů	C0
Maximální vzletová hmotnost (MTOM)	249 g
Maximální počet otáček vrtule	12 874 ot./min.

Model	DGP14D
Třída bezpilotních systémů	C1
Maximální vzletová hmotnost (MTOM)	340 g
Hladina akustického výkonu	81 dB
Maximální počet otáček vrtule	12 874 ot./min.

Prohlášení o maximální vzletové hmotnosti

Pro třídu C0

MTOM modelu DJI Lito X1 (Model: DGP14C) je 249 g, aby vyhověl požadavkům C0.

Pro třídu C1

MTOM modelu DJI Lito X1 (Model: DGP14D) je 340 g, aby vyhověl požadavkům certifikace C1.

Uživatelé musí dodržovat níže uvedené pokyny, aby vyhověli požadavkům na maximální vzletovou hmotnost třídy.

- **NEPŘIDÁVEJTE** na dron žádné zatížení s výjimkou položek uvedených v seznamu položek, včetně části odpovídajícího příslušenství.
- **POUŽÍVEJTE** pouze odpovídající náhradní díly, jako jsou inteligentní letové baterie nebo vrtule apod.
- Dron **NEMŮŽETE** dodatečně vybavovat.

Seznam položek, včetně odpovídajícího příslušenství

Pro třídu C0

Položka	Číslo modelu	Rozměry	Hmotnost
Vrtule	6030F	152,4 × 76,2 mm (průměr × rozteč závitů)	0,9 g (jednotlivě)

Položka	Číslo modelu	Rozměry	Hmotnost
Inteligentní letová baterie	BWXGP1-2788-7.0	85,99 × 54,89 × 24,80 mm	Přibližně 71,2 g
Sada ND filtrů ^[1] (ND 16/64/256)	Není k dispozici	19,6 × 14,2 × 4,6 mm	0,34 g (jednotlivě)
Karta microSD ^[2]	Není k dispozici	15×11×1,0 mm	Přibližně 0,3 g

Pro třídu C1

Položka	Číslo modelu	Rozměry	Hmotnost
Vrtule	6030F	152,4 × 76,2 mm (průměr × rozteč závitů)	0,9 g (jednotlivě)
Inteligentní letová baterie	BWXGP1-2788-7.0	85,99 × 54,89 × 24,80 mm	Přibližně 71,2 g
Inteligentní letová baterie Plus ^[3]	BWXGP1-4680-7.16	85,99 × 54,89 × 24,80 mm	Přibližně 118,4 g
Chrániče vrtule ^[3]	DGP14D-PPG	350 × 162 × 59 mm (jedna strana)	47 g (jedna strana)
Sada ND filtrů ^[1] (ND 16/64/256)	Není k dispozici	19,6 × 14,2 × 4,6 mm	0,34 g (jednotlivě)
Karta microSD ^[2]	Není k dispozici	15×11×1,0 mm	Přibližně 0,3 g

[1] Sada ND filtrů nemusí být součástí originálního balení. Informace o instalaci a použití sady ND filtrů naleznete v produktových informacích sady ND filtrů.

[2] Není součástí původního balení.

[3] Prodává se pouze v některých zemích a regionech.

Seznam náhradních dílů

Pro třídu C0

- Vrtule (Model: 6030F)
- Inteligentní letová baterie DJI Lito X1 (Model: BWXGP1-2788-7.0)

Pro třídu C1

- Vrtule (Model: 6030F)
- Inteligentní letová baterie DJI Lito X1 (Model: BWXGP1-2788-7.0)
- Inteligentní letová baterie Plus řady DJI Lito (Model: BWXGP1-4680-7.16)

Přímá identifikace na dálku

- Způsob přepravy: Maják Wi-Fi
- Způsob nahrání registračního čísla provozovatele bezpilotních systémů (UAS) do dronu: Vstupte do DJI Fly, klepněte na *** > **Safety (Bezpečnost)** > **UAS Remote Identification (Vzdálená identifikace bezpilotního systému)** a poté nahrajte registrační číslo provozovatele bezpilotního systému.

Varování dálkového ovladače

DJI RC 2

Po odpojení od dronu se indikátor dálkového ovladače rozsvítí červeně. DJI Fly po odpojení od dronu vydá varovnou výzvu. Po odpojení od dronu nebo po delší době bez provozu se dálkový ovladač automaticky vypne.

DJI RC-N3

Po odpojení od dronu začnou pomalu blikat LED kontrolky stavu baterie. DJI Fly po odpojení od dronu vydá varovnou výzvu. Po odpojení od dronu nebo po delší době bez provozu se dálkový ovladač automaticky vypne.

-
- ⚠ • Vyvarujte se rušení mezi dálkovým ovladačem a jiným bezdrátovým zařízením. Nezapomeňte vypnout Wi-Fi na blízkých mobilních zařízeních. Pokud dojde k rušení, co nejdříve s dronem přistaňte.
 - Pokud dojde k neočekávané situaci, uvolněte ovládací páčky nebo stiskněte tlačítko pro přerušování letu.
-

GEO Awareness

GEO Awareness obsahuje níže uvedené funkce.

Aktualizace dat bezpilotní geografické zóny UGZ (Unmanned Geographical Zone): Můžete aktualizovat data bezpečného letu (FlySafe) automaticky pomocí funkce aktualizace dat nebo je uložit do dronu uložit manuálně.

- Způsob 1: V aplikaci DJI Fly přejděte do Settings (Nastavení) a klepněte na **About (Základní údaje)** > **FlySafe Data** > **Check for Updates (Vyhledat aktualizace)** nechte data FlySafe automaticky aktualizovat.
- Způsob 2: Pravidelně navštěvujte web národního úřadu pro letectví ve vaší zemi, kde získáte nejnovější data UGZ, které je třeba nahrát do vašeho dronu. V aplikaci DJI Fly přejděte do Settings (Nastavení) a klepněte na **About (Základní údaje)** > **FlySafe Data** > **Import from Files (Importovat ze souboru)** a řiďte se pokyny na obrazovce, podle kterých data UGZ uložíte a manuálně importujete.

- ☀️ Po úspěšném dokončení importu se v aplikaci DJI Fly objeví oznámení. Pokud se importování dat nezdaří kvůli nesprávnému formátu, pokračujte podle pokynů na obrazovce a zkuste to znovu.

Kreslení mapy GEO Awareness: Po aktualizaci nejnovějších dat UGZ se v aplikaci DJI Fly zobrazí letová mapa s omezenou zónou. Název, čas účinnosti, výškový limit atd. lze zobrazit klepnutím na oblast.

Prohlášení o funkci AGL

Vertikální část Geo-awareness může používat nadmořskou výšku AMSL nebo výšku AGL. Volba mezi těmito dvěma referencemi je specifikována individuálně pro každou UGZ. Nadmořská výška AMSL ani výška AGL nejsou zařízením DJI Lito X1 podporovány. V zobrazení kamery aplikace DJI Fly se zobrazí výška H, což je výška od bodu vzletu k dronu. Výška nad bodem vzletu může být použita jako přibližná, ale může se více či méně lišit od uvedené nadmořské výšky / výšky pro konkrétní UGZ. Dálkově řídicí pilot zůstává odpovědný za neporušení vertikálních limitů UGZ.

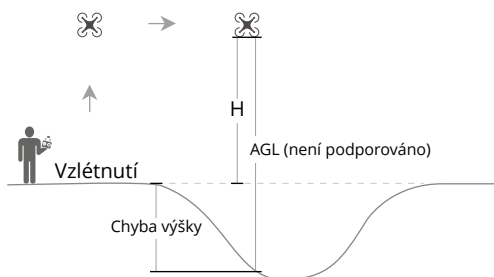

GEO zóny

Omezené zóny

V aplikaci DJI se zobrazí červeně. Zobrazí se varování a let je znemožněn. Bezpilotní letadlo nemůže v těchto zónách létat ani vzlétat. Omezené zóny lze odemknout. Chcete-li je odemknout, kontaktujte flysafedji.com nebo přejděte do části Odemknout zónu na dji.com/flysafedji.com.

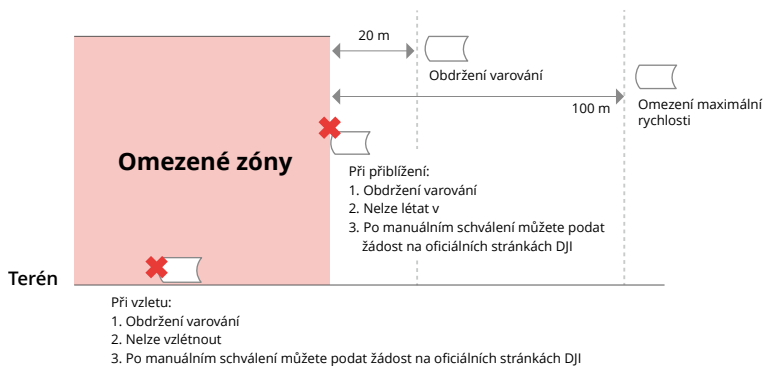

Autorizační zóny

V aplikaci DJI se zobrazí modře. Budete upozorněni a let je ve výchozím nastavení omezen. Bezpilotní letadlo nemůže v těchto zónách létat ani vzlétat, pokud k tomu nemáte povolení. Autorizační zóny mohou odemknout oprávnění uživatelé pomocí ověřeného účtu DJI.

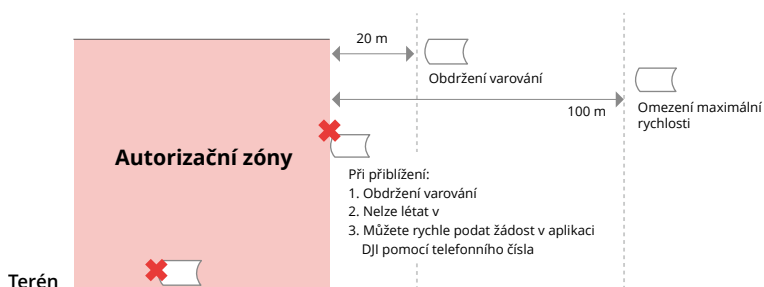

Výškové zóny

Výškové zóny jsou zóny s omezenou nadmořskou výškou a na mapě se zobrazují šedě. Při přiblížení se v aplikaci DJI zobrazí varování.

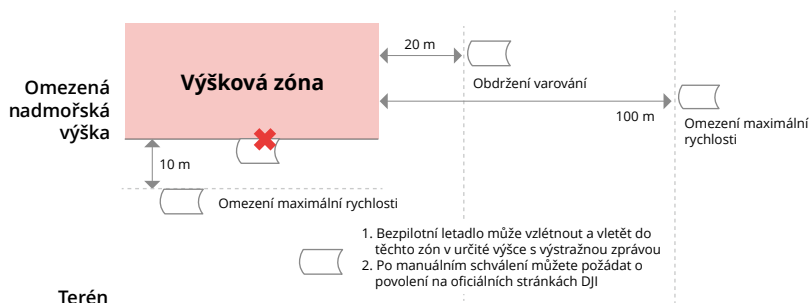

Rozšířené výstražné zóny

Když dron dosáhne okraje zóny, zobrazí se výstražná zpráva.

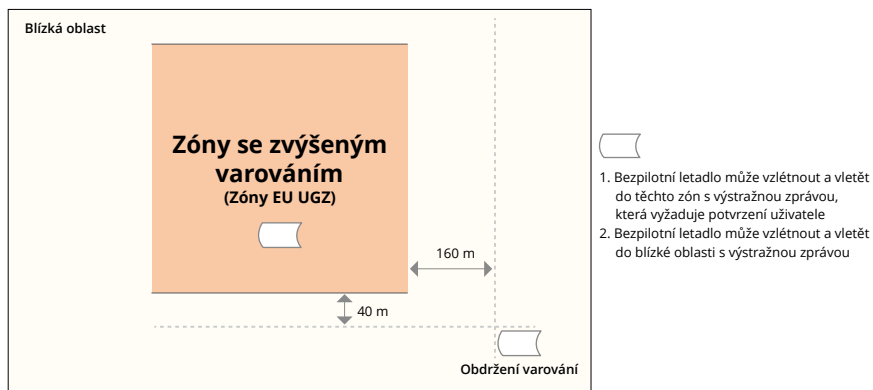

Výstražné zóny

Když dron dosáhne okraje zóny, zobrazí se výstražná zpráva.

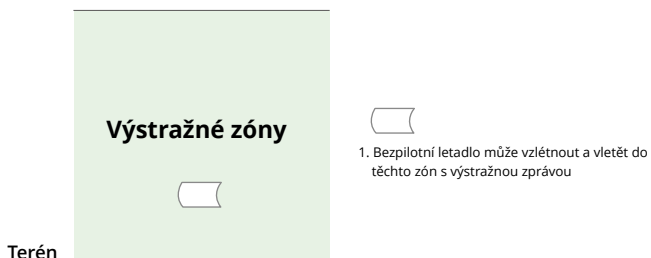

-
- ⚠ • Pokud dron a aplikace DJI Fly nemohou získat signál GPS, funkce GEO Awareness nebude funkční. Rušení antény dronu nebo zakázání autorizace GPS v aplikaci DJI Fly způsobí, že signál GPS nebude získán a nepodaří se jej získat.
-

Oznámení EASA

Před použitím si přečtěte dokument Oznámení o informacích o dronu, který je součástí balení.

Další informace o oznámení EASA pro dohledatelnost naleznete na níže uvedeném odkazu.

<https://www.easa.europa.eu/en/document-library/general-publications/drones-information-notice>

Původní pokyny

Tuto příručku poskytla společnost SZ DJI Technology, Inc. a její obsah se může změnit.

Adresa: Lobby T2, DJI Sky City, No. 53 Xianyuan Road, Xili Community, Xili Street, Nanshan District, Shenzhen, China, 518055.

7.11 Informace o poprodejních službách

Více informací o zásadách poprodejních služeb, opravách a podpoře naleznete na stránce <https://www.dji.com/support>.



Kontakt

ZÁKAZNICKÁ PODPORA DJI

Tento obsah se může změnit bez upozornění.

Stáhnout nejnovější verzi z



<https://www.dji.com/downloads/products/lito-x1#doc>

V případě jakýchkoli dotazů týkajících se tohoto dokumentu kontaktujte společnost DJI na e-mailové adrese **DocSupport@dji.com**.

DJI a DJI LITO jsou ochranné známky společnosti DJI.

Copyright © DJI, 2026. Všechna práva vyhrazena.