

dji LITO 1

Manual de utilizare

v1.0 2026.04

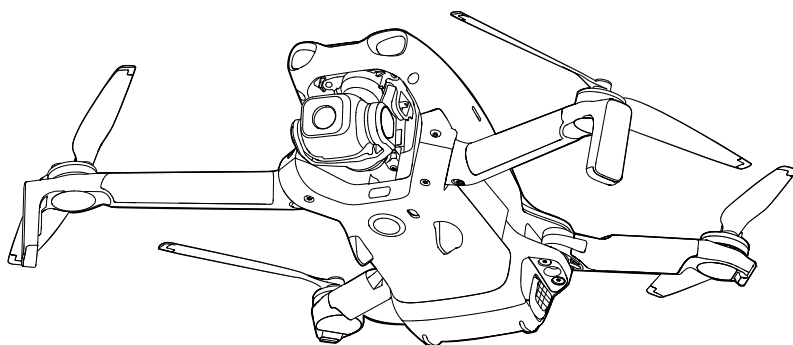



Acest document este protejat prin drepturi de autor aparținând DJI cu toate drepturile rezervate. Cu excepția cazului în care sunteți altfel autorizat(ă) de DJI, nu sunteți eligibil(ă) să utilizați sau să permiteți altor persoane să utilizeze documentul sau orice parte a documentului prin reproducerea, transferul sau vânzarea documentului. Consultați acest document și conținutul acestuia doar ca instrucțiuni pentru operarea produselor DJI. Documentul nu trebuie utilizat în alte scopuri.

În situația discrepanțelor între diferite versiuni, prevalează versiunea în limba engleză.

Căutarea cuvintelor-cheie

Căutați cuvinte-cheie precum „battery (baterie)” și „install (instalare)” pentru a găsi un subiect. Dacă utilizați Adobe Acrobat Reader pentru a citi acest document, apăsați Ctrl+F în Windows sau Command+F pe Mac pentru a începe o căutare.

Navigarea către un subiect

Vizualizați o listă de subiecte în cuprins. Faceți clic pe un subiect pentru a naviga la secțiunea respectivă.

Imprimarea acestui document

Acest document acceptă imprimarea de înaltă rezoluție.

Utilizarea acestui manual

Legendă

⚠ Important

💡 Sugestii și recomandări

📖 Referințe

Citiți înainte de utilizare

DJI™ pune la dispoziția dvs. tutoriale video și următoarele documente:

1. „Mențiuni privind siguranța”
2. „Ghid de inițiere rapidă ”
3. „Manual de utilizare”

Vă recomandăm să vizionați toate tutorialele video și să citiți „Normele privind siguranța” înainte de prima utilizare. Este important să consultați „Ghid de inițiere rapidă ” înainte de prima utilizare și să consultați acest „Manual de utilizare” pentru mai multe informații.

Tutoriale video

Accesați adresa de mai jos sau scanați codul QR pentru a viziona tutoriale video, care prezintă modul de utilizare în siguranță a produsului:



<https://www.dji.com/lito-1/video>

Descărcați aplicația DJI Fly

Asigurați-vă că utilizați DJI Fly în timpul zborului. Scanați codul QR de mai sus pentru a descărca cea mai recentă versiune.



-  Telecomanda cu ecran include aplicația DJI Fly deja instalată. Utilizatorii trebuie să descarce DJI Fly pe dispozitivul lor mobil atunci când utilizează telecomanda fără ecran.
 - Pentru a verifica versiunile de sistem de operare Android și iOS care au suport pentru DJI Fly, vizitați <https://www.dji.com/downloads/djiapp/dji-fly>.
 - Interfața și funcțiile DJI Fly pot varia pe măsură ce versiunea de software se actualizează. Experiența reală de utilizare depinde de versiunea software utilizată.
 - Pentru mai multă siguranță, zborul este limitat la o înălțime de 30 m (98,4 ft) și pe o rază de 50 m (164 ft) când nu sunteți conectat(ă) la aplicație în timpul zborului.
 - Autentificarea în aplicație este valabilă 90 de zile. Conectați-vă la internet și autentificați-vă din nou la expirare.
-

Descărcarea DJI Assistant 2

Descărcați DJI ASSISTANT™ 2 (serii drone clienți) la:

<https://www.dji.com/downloads/softwares/dji-assistant-2-consumer-drones-series>

-  Temperatura de funcționare a produsului este cuprinsă între 0 C și 40 °C. Nu respectă temperatura de funcționare standard pentru dispozitivele militare (între -55 C și 125 C), care este necesară pentru a rezista la schimbări climatice mai severe. Utilizați produsul în mod corespunzător și numai cu aplicații care îndeplinesc cerințele privind intervalul de temperatură de funcționare ale gradului respectiv.
-

Cuprins

Utilizarea acestui manual	3
Legendă	3
Citiți înainte de utilizare	3
Tutoriale video	3
Descărcați aplicația DJI Fly	3
Descărcarea DJI Assistant 2	4
1 Profilul produsului	9
1.1 Utilizarea pentru prima dată	9
Pregătirea dronei	9
Pregătirea telecomenzii	11
DJI RC-N3	11
Activarea	12
Actualizare firmware	12
1.2 Prezentare generală	12
Dronă	12
DJI RC-N3 Telecomandă	13
2 Siguranța zborului	15
2.1 Restricții de zbor	15
Sistemul GEO (Geospatial Environment Online)	15
Limitele de zbor	15
Alitudinea de zbor și limitele de distanță	15
Zone GEO	17
Deblocarea zonelor GEO	17
2.2 Cerințele de zbor privind mediul	18
2.3 Operarea responsabilă a dronei	19
2.4 Lista de verificare înainte de zbor	20
3 Zbor de bază	22
3.1 Decolarea / aterizarea automată	22
Decolarea automată	22
Aterizare automată	22
3.2 Pornirea / oprirea motoarelor	22
Pornirea motoarelor	22
Oprirea motoarelor	23
Oprirea motoarelor în timpul zborului	23
3.3 Controlul dronei	24
3.4 Procedurile de decolare / aterizare	25
3.5 Înregistrarea audio prin aplicație	25

3.6	Sugestii și sfaturi pentru înregistrările video	26
4	Moduri inteligente de zbor	28
4.1	FocusTrack	28
	Notificare	29
	Utilizarea FocusTrack	30
4.2	MasterShots	31
	Notificare	31
	Utilizarea MasterShots	31
4.3	QuickShots	32
	Notificare	32
	Utilizarea QuickShots	32
4.4	Hyperlapse	33
	Utilizarea Hyperlapse	33
4.5	Pilot automat	33
	Utilizarea Cruise Control	33
5	Dronă	36
5.1	Modul de zbor	36
5.2	Indicatorii de stare ai dronei	37
5.3	Revenire la Punctul de plecare	38
	Notificare	39
	Revenire avansată	40
	Metoda de declanșare	41
	Procedura RTH	42
	Setări RTH	43
	Protecția la aterizare	45
5.4	Sistemul de detectare	47
	Notificare	48
5.5	Sisteme avansate de asistență pentru pilot	49
	Notificare	50
	Protecția la aterizare	50
5.6	Asistență de vedere	51
5.7	Elice	52
	Atașarea/detașarea elicelor	52
	Notificare	53
5.8	Baterie inteligentă de zbor	54
	Notificare	54
	Introducerea/Eliminarea bateriei	55
	Utilizarea bateriei	55
	Încărcarea bateriei	57
	Utilizarea unui încărcător	57

	Utilizarea Hub-ului de încărcare	58
	Mecanisme de protecție a bateriei	61
5.9	Gimbalul și camera	62
	Notă despre gimbal	62
	Unghiul gimbalului	63
	Modurile de funcționare a gimbalului	63
	Notă despre cameră	63
5.10	Stocarea și exportarea fotografiilor și clipurilor video	64
	Depozitarea	64
	Exportare	64
5.11	QuickTransfer (TransferRapid)	65
6	DJI RC-N3	68
6.1	Operațiuni	68
	Pornirea/oprirea	68
	Încărcarea bateriei	68
	Controlarea gimbalului și a camerei	68
	Comutatorul pentru modul de zbor	69
	Butonul Flight Pause / RTH (Întrerupere zbor / Revenire)	69
6.2	LED-urile de indicare a nivelului bateriei	69
6.3	Alertă telecomandă	70
6.4	Zona optimă de transmisie	70
6.5	Conectarea telecomenzii	71
7	Anexă	73
7.1	Specificații	73
7.2	Compatibilitate	73
7.3	Actualizare firmware	73
7.4	Înregistratorul de zbor	74
7.5	Listă de verificare după zbor	74
7.6	Instrucțiuni de întreținere	74
7.7	Proceduri de depanare	75
7.8	Riscuri și avertismente	76
7.9	Eliminare	76
7.10	Certificare CO	77
	Număr de identificare direct la distanță	77
	Avertizări telecomandă	78
	Percepția GEO	78
	Zone GEO	79
	Notificarea EASA	81
	Instrucțiuni originale	82
7.11	Informații post-vânzare	82

Profilul produsului

1 Profilul produsului

1.1 Utilizarea pentru prima dată

Faceți clic pe link-ul de mai jos sau scanați codul QR pentru a viziona tutorialul video.



<https://www.dji.com/lito-1/video>

Pregătirea dronei

1. Îndepărtați protecția gimbalului din cameră.

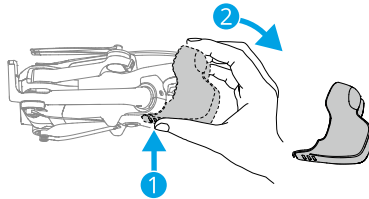

2. Apăsați o dată butonul de pornire pentru a activa bateria.

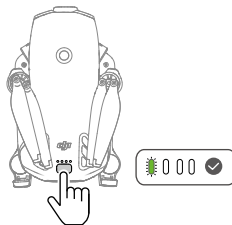

3. Desfaceți brațele dronei conform instrucțiunilor.

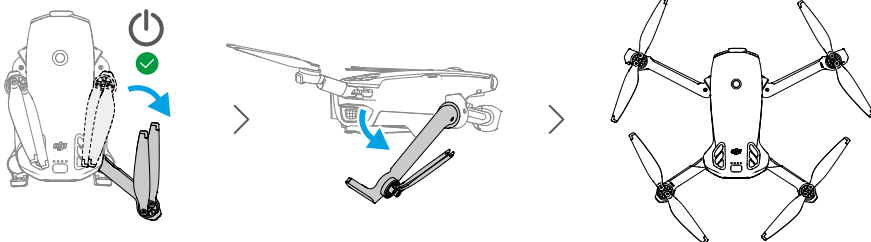

- **Pornire automată:** Desfacerea brațului din spate dreapta va porni drona implicit.
- **Oprire automată:** Plierea brațului din spate dreapta va iniția o numărătoare inversă automată pentru oprire. Pentru a anula oprirea în timpul numărătorii inverse, apăsați o dată butonul de pornire.



- Funcția Desfacere Braț pentru Pornire este activată implicit. Funcția Pliere Braț pentru Oprire este dezactivată implicit. Puteți activa sau dezactiva funcția din DJI Fly când drona este conectată la telecomandă. Asigurați-vă că firmware-ul dronei, firmware-ul bateriei și aplicația sunt actualizate la cea mai recentă versiune. În caz contrar, este posibil ca funcția să nu fie disponibilă.

- **Pornirea/oprirea manuală:** Apăsați, apoi apăsați lung butonul de pornire pentru a porni sau opri drona.

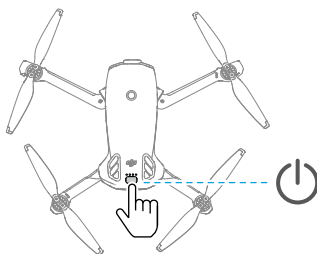

- Dacă drona nu decolează după activarea bateriei, bateria va intra din nou în modul de repaus după ce drona se oprește pentru o perioadă de timp. În acest caz, apăsați butonul de pornire sau încărcăți bateria pentru a o activa din nou înainte de a utiliza funcția Desfacere Braț pentru Pornire.
- Când este utilizat portul USB-C al dronei desfacerea brațului nu va porni drona. Deconectați conexiunea USB-C și așteptați câteva secunde înainte de a utiliza funcția Desfacere Braț pentru Pornire.

- Dacă drona accesează momentan albumul, descarcă materiale sau actualizează firmware-ul, plierea brațului nu va opri drona.
- Dacă apare o coliziune în timpul zborului, funcția de oprire automată nu va funcționa. Funcția este disponibilă după repornirea dronei.



- Se recomandă utilizarea unui încărcător DJI pentru a încărca bateria inteligentă de zbor. Pentru detalii, vizitați site-ul web oficial DJI.
- Asigurați-vă că protecția gimbalului este îndepărtată și că toate brațele sunt desfăcute înainte de a porni drona. În caz contrar, autodiagnosticarea dronei poate fi afectată.
- Se recomandă să atașați protecția pentru gimbal când drona nu este folosită.

Pregătirea telecomenzii

DJI RC-N3

1. Îndepărtați manetele de comandă de pe fantele de depozitare și fixați-le pe telecomandă.
2. Scoateți suportul pentru dispozitivul mobil. Alegeți cablul adecvat pentru telecomandă în funcție de tipul de port al dispozitivului dvs. mobil (cablu cu conector USB-C este conectat implicit). Puneți dispozitivul mobil în suport, apoi conectați capătul cablului fără sigla telecomenzii la dispozitivul dvs. mobil. Asigurați-vă că dispozitivul dvs. mobil este fixat în siguranță.

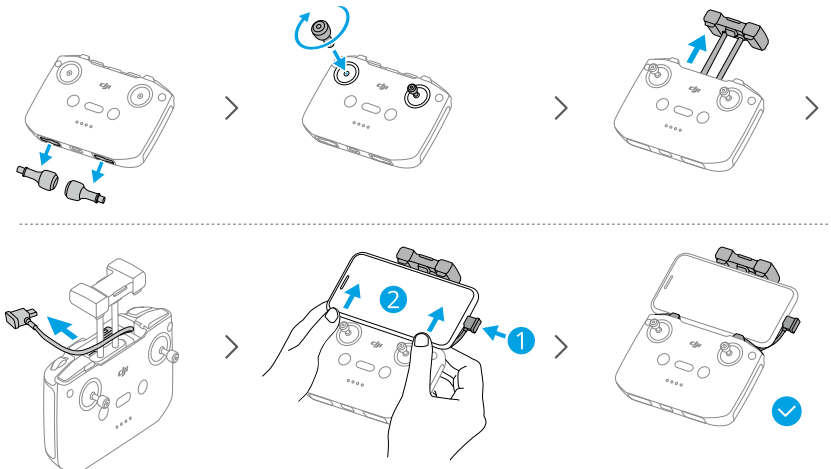

- ⚠ • Dacă apare o solicitare privind conexiunea USB când utilizați un dispozitiv mobil Android, selectați opțiunea numai pentru a încărca. Alte opțiuni pot cauza întreruperea conexiunii.
- Ajustați suportul pentru dispozitivul mobil pentru a vă asigura că dispozitivul dvs. mobil este bine fixat.

Activarea

Drona trebuie activată înainte de prima utilizare. Apăsați, apoi apăsați din nou și mențineți apăsat butonul de alimentare pentru a porni drona și, respectiv, telecomanda, apoi urmați instrucțiunile de pe ecran pentru a activa drona utilizând DJI Fly. Este necesară o conexiune la internet pentru activare.

Actualizare firmware

O solicitare va apărea în DJI Fly când noul firmware este disponibil. Actualizați firmware-ul ori de câte ori vi se solicită. În caz contrar, este posibil ca unele funcții să nu fie disponibile.

1.2 Prezentare generală

Dronă

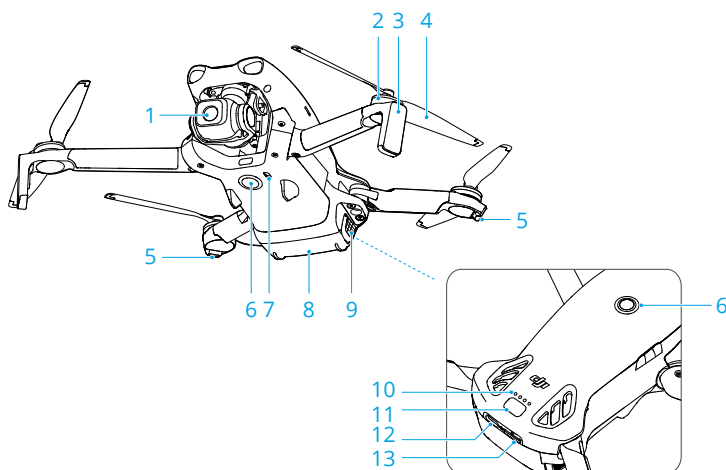

1. Gimbalul și camera
2. Motoare
3. Trenul de aterizare (antene încorporate)
4. Elice
5. Indicatorii de stare ai dronei
6. Sistemul vizual monocular omnidirecțional ^[1]
7. Sistemul de detectare în infraroșu descendent
8. Baterie inteligentă de zbor
9. Cataramele bateriei
10. LED-uri de indicare a nivelului bateriei
11. Butonul de pornire
12. Port USB-C
13. Fanta cardului microSD

[1] Sistemul vizual omnidirecțional poate detecta obstacolele în direcții orizontale și deasupra.

DJI RC-N3 Telecomandă

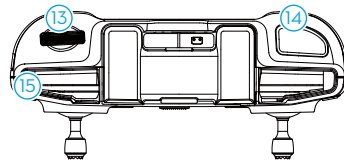
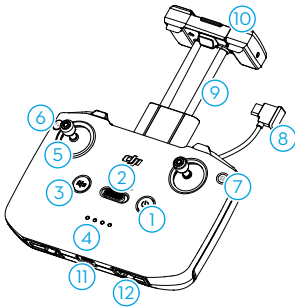

1. Butonul de pornire/oprire
2. Comutatorul pentru modul de zbor
3. Butonul Flight Pause / Return to Home (RTH) (Înterupere zbor / Revenire la punctul de plecare (RTH))
4. LED-urile de indicare a nivelului bateriei
5. Manetele de comandă
6. Butonul configurabil ^[1]
7. Comutarea între modurile Photo / Video
8. Cablul telecomenzii
9. Suportul dispozitivului mobil
10. Antenele
11. Portul USB-C
12. Fantele de stocare a manetelor de comandă
13. Rotița gimbalului
14. Obturator/Buton de înregistrare
15. Fanta dispozitivului mobil

[1] Pentru a vizualiza și seta funcția butonului, mergeți la vizualizarea camerei în DJI Fly și atingeți ●●● > Comandă > Personalizare buton.

Siguranța zborului

2 Siguranța zborului

După completarea pregătirii dinaintea zborului, este recomandat să vă perfecționați aptitudinile de zbor și să exersați modul de zbor în siguranță. Alegeți o zonă adecvată pentru a zbura în conformitate cu următoarele cerințe și restricții privind zborul. Respectați cu strictețe legile și reglementările locale legate de zbor. Citiți „Instrucțiunile de siguranță” înainte de zbor pentru a asigura utilizarea în siguranță a produsului.

2.1 Restricții de zbor

Sistemul GEO (Geospatial Environment Online)

Sistemul Geospatial Environment Online (GEO) al DJI este un sistem global de informații care oferă informații în timp real cu privire la actualizările privind siguranța zborului și la restricții, împiedicând UAV-urile să zboare în spațiul aerian restricționat. În circumstanțe excepționale, zonele restricționate pot fi deblocate pentru a permite zborurile în interior. Înainte de aceasta, utilizatorul trebuie să transmită o solicitare de deblocare pe baza nivelului actual de restricție din zona de zbor vizată. Este posibil ca sistemul GEO să nu respecte în totalitate legile și reglementările locale. Utilizatorii vor fi responsabili pentru propria siguranță a zborului și trebuie să se consulte cu autoritățile locale cu privire la cerințele legale și de reglementare relevante, înainte de a solicita permiterea unui zbor într-o zonă restricționată. Pentru mai multe informații despre sistemul GEO, vizitați <https://fly-safe.dji.com>.

Limitele de zbor

Din motive de siguranță, limitele de zbor sunt activate în mod implicit pentru a-i ajuta pe utilizatori să utilizeze această dronă în siguranță. Utilizatorii pot să seteze limite pentru înălțime și distanță. Limitele de altitudine, limitele de distanță și zonele GEO funcționează simultan, pentru a asigura siguranța zborului când Sistemul global de sateliți de navigație (GNSS) este disponibil. Doar altitudinea poate fi limitată când sistemul GNSS este indisponibil.

Altitudinea de zbor și limitele de distanță

Altitudinea maximă de zbor restricționează altitudinea de zbor a dronei, în timp ce distanța maximă de zbor restricționează raza de zbor a dronei în jurul punctului de plecare. Aceste limite pot fi modificate din DJI Fly aplicație pentru o siguranță sporită a zborului.

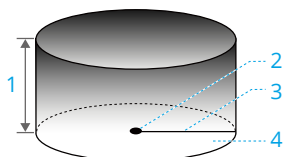

1. Altitudinea maximă
2. Punctul de plecare (poziție orizontală)
3. Distanța maximă
4. Înălțimea dronei la decolare

Semnal GNSS puternic

	Restricții de zbor	Notificare în DJI Fly aplicație
Altitudinea maximă	Altitudinea dronei nu poate să depășească valoarea specificată în DJI Fly.	Altitudinea maximă de zbor a fost atinsă.
Distanța maximă	Distanța în linie dreaptă de la dronă la punctul de plecare nu poate depăși distanța maximă de zbor setată în DJI Fly.	Distanța maximă de zbor a fost atinsă.

Semnal GNSS slab

	Restricții de zbor	Notificare în DJI Fly aplicație
Altitudinea maximă	<ul style="list-style-type: none"> • Altitudinea este restricționată la 30m de la punctul de decolare, dacă lumina este suficientă. • Altitudinea este restricționată la 2 m deasupra solului, dacă lumina nu este suficientă și sistemul de detectare infraroșu orientat în jos funcționează. • Altitudinea este restricționată la 30m de la punctul de decolare, dacă lumina nu este suficientă și sistemul de detectare infraroșu orientat în jos nu funcționează. 	Altitudinea maximă de zbor a fost atinsă.
Distanța maximă	Nicio limită	

⚠ • De fiecare dată când drona este pornită, limita de altitudine va fi eliminată automat atâta timp cât semnalul GNSS devine puternic (intensitatea semnalului

GNSS ≥ 2), iar limita nu va avea efect nici dacă semnalul GNSS devine slab ulterior.

- În cazul în care drona iese din raza de zbor stabilită din cauza inerției, puteți în continuare să controlați drona, dar nu puteți să continuați zborul acesteia.
-

Zone GEO

Sistemul GEO DJI desemnează locații de zbor sigure, furnizează niveluri de risc și notificări de siguranță pentru zboruri individuale și oferă informații despre spațiul aerian restricționat. Toate zonele de zbor restricționate sunt denumite zone GEO, care sunt împărțite mai departe în zone restricționate, zone de autorizare, zone de avertizare, zone de avertizare îmbunătățite și zone de altitudine. Utilizatorii pot vizualiza aceste informații în timp real în DJI Fly. Zonele GEO sunt zone de zbor specifice, inclusiv, dar fără a se limita la aeroporturi, locații pentru evenimente mari, locații în care au avut loc urgențe publice (cum ar fi incendii din păduri), centrale nucleare, închisori, proprietăți guvernamentale și unități militare. În mod implicit, sistemul GEO limitează decolările și zborurile în zone care pot cauza probleme de siguranță sau securitate. O hartă zonală GEO care conține informații cuprinzătoare despre zonele GEO din întreaga lume este disponibilă pe site-ul oficial DJI: <https://fly-safe.dji.com/nfz/nfz-query>.

Deblocarea zonelor GEO

Auto-deblocarea este destinată deblocării zonelor de autorizare. Pentru a finaliza auto-deblocarea, utilizatorul trebuie să trimită o cerere de deblocare prin intermediul site-ului web DJI FlySafe la <https://fly-safe.dji.com>. Odată ce cererea de deblocare este aprobată, utilizatorul poate sincroniza licența de deblocare prin intermediul aplicației DJI Fly. Pentru a debloca zona, alternativ, utilizatorul poate lansa sau zbura cu drona direct în zona de autorizare aprobată și poate urma instrucțiunile din DJI Fly pentru a debloca zona.

Deblocarea personalizată este adaptată pentru utilizatorii cu cerințe speciale. Aceasta desemnează zone de zbor personalizate definite de utilizator și furnizează documente de autorizare a zborurilor specifice nevoilor diferiților utilizatori. Această opțiune de deblocare este disponibilă în toate țările și regiunile și poate fi solicitată prin intermediul site-ului web DJI FlySafe la <https://fly-safe.dji.com>.



- Pentru a asigura siguranța zborului, drona nu va putea să zboare din zona deblocată după ce a intrat în ea. Dacă punctul de plecare se află în afara zonei deblocate, drona nu va putea reveni la punctul de plecare.
-

2.2 Cerințele de zbor privind mediul

1. NU zburați în condiții meteorologice nefavorabile, cum ar fi în vânt puternic, ninsoare, ploaie și ceață.
2. Drona poate zbura numai în zone deschise. Clădirile înalte și structurile metalice mari pot influența precizia busolei de la bord și sistemul GNSS. După decolare, asigurați-vă că sunteți notificat cu ajutorul mesajului vocal că punctul de plecare este actualizat înainte de a continua zborul. Dacă drona a decolat din apropierea clădirilor, precizia punctului de plecare nu poate fi garantată. În acest caz, fiți atenți la poziția curentă a dronei în timpul procedurii auto RTH. Atunci când drona se află în apropierea punctului de plecare, se recomandă anularea procedurii auto RTH și controlul manual al dronei, în vederea aterizării într-o locație corespunzătoare.
3. Efectuați zboruri ale dronei în câmpul dvs. vizual (VLOS). Evitați munții și copacii care blochează semnalele GNSS. Orice zbor dincolo de câmpul vizual (BVLOS) poate fi efectuat numai atunci când performanțele dronei, cunoștințele și abilitățile pilotului, precum și managementul siguranței operaționale sunt conforme cu reglementările locale pentru BVLOS. Evitați obstacolele, mulțimea, copacii și corpurile de apă. Din motive de siguranță, NU zburați lângă aeroporturi, autostrăzi, stații de cale ferată, linii de cale ferată, centrele orașelor sau alte zone sensibile, cu excepția cazului în care se obține un permis sau o aprobare în conformitate cu reglementările locale.
4. Operați drona numai în medii bine iluminate și cu vizibilitate bună atunci când semnalul GNSS este slab. Este posibil ca sistemul de vizualizare să nu funcționeze corespunzător în condiții de lumină slabă. Efectuați zboruri ale dronei doar în timpul zilei.
5. Minimizați interferența evitând zonele cu niveluri ridicate de electromagnetism, cum ar fi locațiile din apropierea cablurilor electrice, stațiilor de bază, substațiilor electrice și turnurilor de transmisie.
6. Performanța dronei și a bateriei acesteia este limitată atunci când se zboară la altitudini mari. Zburați cu precauție. NU pilotați peste altitudinea autorizată.
7. Distanța de frânare a dronei este afectată de altitudinea de zbor. Cu cât altitudinea este mai ridicată, cu atât distanța de frânare este mai mare. Când pilotați drona la altitudini mari, trebuie să rezervați o distanță de frânare adecvată pentru a asigura siguranța zborului.
8. GNSS nu poate fi utilizat pe dronă în regiuni polare. Utilizați în schimb sistemul de vizualizare.
9. NU lansați de pe obiecte aflate în mișcare, cum ar fi mașini, nave și avioane.
10. NU decolați de pe suprafețe în culori uniforme sau de pe suprafețe puternic reflectorizante, de exemplu, acoperișul unui autoturism.

11. Aveți grijă când decolați în deșert sau de pe o plajă, pentru a evita pătrunderea nisipului în dronă.
12. NU folosiți drona într-un mediu cu risc de incendiu sau explozie.
13. Utilizați drona și dispozitivele aferente în medii uscate.
14. NU utilizați drona și dispozitivele aferente în următoarele medii: la locul accidentelor, incendii, explozii, inundații, tsunami, avalanșe, alunecări de teren, cutremure, zone cu praf sau furtuni de nisip. În timpul operării, asigurați-vă că evitați expunerea la pulverizare cu sare și mușcături.
15. NU folosiți drona în apropierea stolurilor de păsări.

2.3 Operarea responsabilă a dronei

Pentru a evita vătămările grave și daunele materiale, respectați următoarele reguli:

1. Asigurați-vă că NU sunteți sub influența anestezicelor, alcoolului sau drogurilor și că NU suferiți de amețeli, oboseală, greață sau orice alte stări care vă pot afecta capacitatea de a opera drona în siguranță.
2. La aterizare, opriți mai întâi drona, apoi opriți telecomanda.
3. NU aruncați, lansați, incendiați sau proiectați în alt mod nicio încărcătură periculoasă pe sau asupra vreunei clădiri, unor persoane sau animale, ceea ce ar putea provoca vătămări corporale sau daune materiale.
4. NU utilizați drona dacă s-a prăbușit sau deteriorat accidental sau dacă nu este în stare bună.
5. Asigurați-vă că vă instruiți suficient și că aveți un plan pentru situații de urgență sau când are loc un incident.
6. Asigurați-vă că aveți un plan de zbor. NU pilotați drona cu neglijență.
7. Respectați viața privată a celorlalți atunci când utilizați camera. Asigurați-vă că respectați legislația locală cu privire la viața privată, precum și reglementările și standardele morale locale.
8. NU utilizați acest produs pentru niciun alt motiv decât uzul personal general.
9. NU îl utilizați în scopuri ilegale sau necorespunzătoare, cum ar fi spionajul, operațiunile militare sau investigațiile neautorizate.
10. NU utilizați acest produs pentru a defăima, abuza, hărțui, urmări, amenința sau încălca în orice alt mod drepturile legale, cum ar fi dreptul la viață privată și publicitate al altor persoane.
11. NU încălcați proprietatea privată a altor persoane.

2.4 Lista de verificare înainte de zbor

1. Îndepărtați capacul gimbalului de pe cameră.
2. Asigurați-vă că bateria inteligentă de zbor și elicele sunt montate în siguranță.
3. Asigurați-vă că telecomanda, dispozitivul mobil și bateriile inteligente de zbor sunt complet încărcate.
4. Asigurați-vă că brațele și elicele dronei sunt desfăcute.
5. Asigurați-vă că gimbalul și camera funcționează corespunzător.
6. Asigurați-vă că nu există obiecte care blochează motoarele și că acestea funcționează corespunzător.
7. Asigurați-vă că DJI Fly este conectată cu succes la dronă.
8. Asigurați-vă că obiectivul camerei și toți senzorii sunt curați.
9. NU instalați accesorii necertificate sau dispozitive externe, deoarece acest lucru poate duce la deteriorarea produsului sau la pericole de siguranță.



- Pentru a evita reducerea propulsiei atunci când este instalată protecția elicei, nu utilizați Baterie inteligentă de zbor Plus Seria DJI Lito și nu atașați niciun încărcător de la terți.
-

10. Asigurați-vă că Acțiunea de evitare a obstacolelor este în DJI Fly, iar **Altitudinea maximă de zbor**, **Distanța maximă de zbor** și **Altitudinea de revenire la punctul de plecare** sunt toate setate corespunzător, în conformitate cu legile și reglementările locale.

Zbor de bază



3 Zbor de bază

3.1 Decolarea / aterizarea automată

Decolarea automată

1. Deschideți DJI Fly și accesați ecranul de vizualizare al camerei.
2. Parcurgeți toți pașii din lista de verificare înainte de zbor.
3. Atingeți . În cazul în care condițiile de decolare sunt sigure, apăsați lung butonul pentru a confirma.
4. Drona va decola și va plana deasupra solului.

Aterizare automată

1. În cazul în care condițiile sunt sigure pentru aterizare, atingeți , apoi apăsați lung  pentru a confirma.
2. Puteți anula aterizarea automată atingând .
3. Dacă sistemul de vizualizare pentru pante descendente funcționează corespunzător, protecția la aterizare va fi activată.
4. Motoarele se vor opri automat după aterizare.

 • Alegeți un loc adecvat pentru aterizare.

3.2 Pornirea / oprirea motoarelor

Pornirea motoarelor

Efectuați Combi-nația de comenzi (CSC) după cum se arată mai jos, pentru a porni motoarele. După ce motoarele au început să se învârtă, eliberați simultan ambele manete.



Oprirea motoarelor

Motoarele pot fi oprite în două moduri:

Metoda 1: Atunci când drona a aterizat, împingeți maneta de accelerație în jos și țineți-o apăsată până când motoarele se opresc.

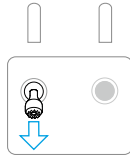

Modul manetei de comandă: Mod 2

Metoda 2: După ce drona aterizează, folosiți una din combinațiile de comenzi (CSC) de mai jos până când motoarele se opresc.



Oprirea motoarelor în timpul zborului

⚠ • Oprirea motoarelor în mijlocul zborului va duce la prăbușirea dranei.

Setarea implicită pentru **Emergency Propeller Stop (Oprirea de urgență a elicei)** în aplicația DJI Fly este **Emergency Only (Doar în caz de urgență)**, ceea ce înseamnă că motoarele pot fi oprite în timpul zborului doar atunci când drona detectează că se află într-o situație de urgență, cum ar fi cazul în care aceasta este implicată într-o coliziune, un motor s-a blocat, drona se rostogolește în aer sau este scăpată de sub control și urcă sau coboară foarte repede. Pentru a opri motoarele în timpul zborului, folosiți aceeași combinație de comenzi (CSC) utilizată pentru a porni motoarele. Rețineți că utilizatorul trebuie să mențină apăsată manetele de comandă timp de două secunde în timp ce efectuează CSC pentru a opri motoarele. **Emergency Propeller Stop (Oprirea de urgență a elicei)** poate fi schimbată **Anytime (în orice moment)** în aplicație. Utilizați această opțiune cu atenție.

3.3 Controlul dronei

Manetele de comandă ale telecomenzii pot fi folosite pentru a controla mișcările dronei. Manetele de comandă pot fi utilizate în Modul 1, Modul 2 sau Modul 3, după cum se arată mai jos.

Modul de control implicit al telecomenzii este Modul 2. În acest manual, Modul 2 este utilizat ca exemplu pentru a ilustra cum se utilizează manetele de comandă. Cu cât maneta este împinsă mai departe față de poziția centrală, cu atât mai repede se va deplasa drona.

Mod 1

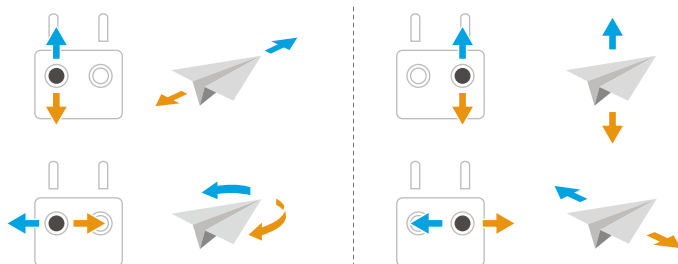

Mod 2

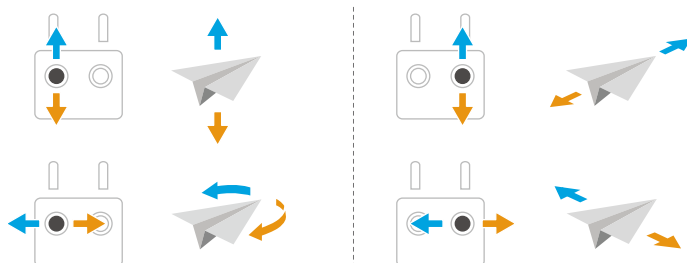

Mod 3

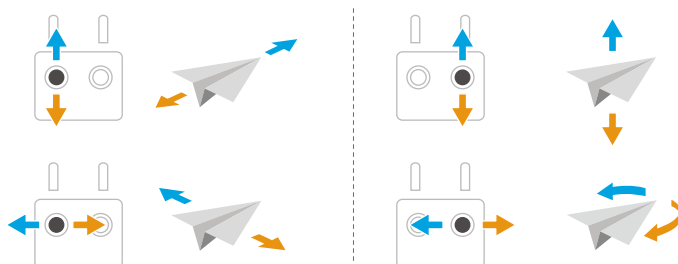

3.4 Procedurile de decolare / aterizare

- ⚠ • NU lansați din palmă sau în timp ce țineți drona în mână.
 - NU operați drona atunci când lumina este prea puternică sau prea slabă folosind telecomanda pentru a monitoriza zborul. Utilizatorul este responsabil pentru reglarea corectă a luminozității afișajului și lumina directă pe monitor, pentru a evita dificultăți la vizualizarea clară a monitorului.
-
1. Lista de verificare înainte de zbor este concepută să vă ajute să pilotați în siguranță. Parcurgeți întreaga listă de verificare înainte de fiecare zbor.
 2. Amplasați drona într-o zonă deschisă și plată, cu spatele dronei îndreptat către dvs.
 3. Porniți telecomanda și drona.
 4. Deschideți DJI Fly și accesați ecranul de vizualizare al camerei.
 5. Așteptați finalizarea auto-diagnosticării dronei. Dacă DJI Fly nu afișează niciun avertisment neobișnuit, puteți porni motoarele.
 6. Împingeți ușor în sus maneta de accelerație pentru a decola.
 7. Pentru a ateriza, planați pe o suprafață plană și împingeți maneta de accelerație în jos pentru a coborî.
 8. După aterizare, împingeți maneta de accelerație în jos și țineți-o apăsată până când motoarele se opresc.
 9. Opriți drona înaintea telecomenzii.

3.5 Înregistrarea audio prin aplicație

Când drona este utilizată cu DJI RC-N3 telecomanda, înregistrarea audio prin aplicație este disponibilă. În vizualizarea camerei din aplicație, atingeți *** > **Camăra** pentru a permite aplicației să înregistreze. Sunetul va fi înregistrat de dispozitivul de înregistrare audio corespunzător în timp ce drona înregistrează un videoclip. În vizualizarea live va fi afișată o pictogramă cu un microfon.

- ⚠ • NU opriți ecranul sau comutați la alte aplicații în timpul înregistrării.
-
- 🔊 • Dispozitivele de înregistrare audio acceptate includ microfonul încorporat al smartphone-ului și dispozitivele Bluetooth. Problemele de compatibilitate a înregistrării audio pot apărea când se utilizează unele dispozitive Bluetooth. Asigurați-vă că le testați înainte de înregistrare.
 - Înregistrarea audio poate fi activată sau dezactivată doar înainte de înregistrare.

- Când vizualizați sau descărcați videoclipuri în vizualizarea Album în DJI Fly, sunetul înregistrat folosind funcția de înregistrare audio va fi comasat automat cu fișierul video.
-

3.6 Sugestii și sfaturi pentru înregistrările video

1. Selectați modul dorit pentru folosirea gimbalului în DJI Fly.
2. Vă recomandăm să faceți fotografii sau să înregistrați videoclipuri când pilotați în modul Normal sau Cine.
3. NU pilotați în condiții meteorologice nefavorabile, cum ar fi în zilele ploioase sau cu vânt.
4. Selectați setările camerei care corespund cel mai bine nevoilor dvs.
5. Efectuați teste de zbor pentru a stabili traseele de zbor și pentru a previzualiza locațiile.
6. Împingeți ușor manetele de comandă pentru a păstra o mișcare uniformă și stabilă a dronei.

Modul inteligent de zbor

4 Moduri inteligente de zbor



Se recomandă să faceți clic pe link-ul de mai jos sau scanați codul QR pentru a viziona tutorialul video.



<https://www.dji.com/lito-1/video>

4.1 FocusTrack

Proiector

Activează camera gimbalului pentru a fi orientată spre subiect tot timpul în timp ce controlați manual zborul.

Când sistemele de vizualizare funcționează normal, drona va ocoli sau va frâna dacă este detectat un obstacol, conform modului în care este setată acțiunea de evitare în DJI Fly.

 Evitarea obstacolelor este dezactivată în modul Sport.

Subiecți acceptați:

- Subiecți staționari
- Subiecți în mișcare (doar vehicule, ambarcațiuni și oameni)

Punct de interes (POI)

Permite dronei să zboare în jurul subiectului.



Drona va ocoli obstacolele indiferent de modurile de zbor sau de setările acțiunii de evitare a obstacolelor în DJI Fly atunci când sistemele de vizualizare funcționează normal.

Subiecți acceptați:

- Subiecți staționari
- Subiecți în mișcare (doar vehicule, ambarcațiuni și oameni)

ActiveTrack

Drona urmărește subiectul.

Atingeți sau glisați roata de urmărire pentru a schimba direcția de urmărire, iar drona va zbura automat de la poziția sa actuală  de-a lungul traiectoriei generate către direcția de urmărire selectată  și va continua să urmărească. Utilizatorii pot ajusta, de asemenea, manual direcția de urmărire, înălțimea și distanța folosind stick-urile de control. Atingeți pictograma Setări FocusTrack  pentru a seta parametrii de urmărire în aplicație.

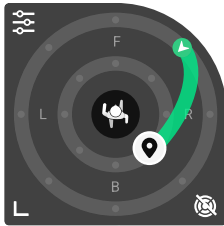

Drona va ocoli obstacolele indiferent de modurile de zbor sau de setările acțiunii de evitare a obstacolelor în DJI Fly atunci când sistemele de vizualizare funcționează normal.

Subiecți acceptați:

Subiecți în mișcare (doar vehicule, ambarcațiuni și oameni).

În ActiveTrack, intervalele de distanță și înălțime acceptate între dronă și subiect sunt specificate mai jos.

Subiect	Oameni	Vehicule / ambarcațiuni
Distanța orizontală	5 - 20 m	6 - 100 m
Înălțime	0,5 - 15 m	6 - 100 m

-  • Drona va zbura la intervalul de distanță și altitudine acceptat dacă distanța și altitudinea sunt în afara intervalului când pornește ActiveTrack.
- Se recomandă ca viteza subiectului în mișcare să nu depășească 12 m/s. În caz contrar, drona nu va putea urmări corespunzător.



Notificare

-  • Drona nu poate evita subiecții în mișcare, cum ar fi persoane, animale sau vehicule. Când utilizați FocusTrack, acordați atenție mediului înconjurător pentru a asigura siguranța zborului.

- NU utilizați FocusTrack în zone cu obiecte mici sau subțiri (de ex., ramuri de copaci sau cabluri electrice), obiecte transparente (de ex., apă sau sticlă) sau suprafețe monocrome (de ex., pereți albi).
- Fiți întotdeauna gata să apăsați butonul Pauză de zbor de pe telecomandă sau să atingeți  în DJI Fly pentru a opera manual drona în cazul în care apare o situație de urgență.
- Aveți foarte mare grijă când utilizați FocusTrack într-una dintre situațiile de mai jos:
 - ♦ Subiectul urmărit nu se deplasează pe un plan drept.
 - ♦ Subiectul urmărit își modifică drastic forma când se află în deplasare.
 - ♦ Subiectul urmărit nu se mai află în cadrul vizual pentru o perioadă lungă de timp.
 - ♦ Subiectul urmărit se află în zone mari monocrome, cum ar fi zonele acoperite de zăpadă sau deșerturile.
 - ♦ Subiectul urmărit are o culoare sau un model asemănător cu mediul înconjurător în care se află.
 - ♦ Lumina este extrem de scăzută (<5 lux) sau extrem de puternică (>100.000 lux).
- Asigurați-vă că respectați legile și reglementările locale privind confidențialitatea când utilizați FocusTrack.
- Vă recomandăm să urmăriți numai vehicule, bărci și oameni (dar nu copii). Pilotați cu atenție când urmăriți alți subiecți.
- În cazul subiecților în mișcare acceptați, vehiculele se referă la autoturisme și iahturi de dimensiuni mici și medii. NU urmăriți o mașină sau barcă teleghidată.
- Subiectul urmărit poate fi schimbat din greșeală cu alt subiect, dacă trec unul pe lângă celălalt.

Utilizarea FocusTrack

Înainte de activarea FocusTrack, asigurați-vă că mediul de zbor este deschis și fără obstrucții cu suficientă lumină.

Atingeți pictograma FocusTrack  din partea stângă vizualizării camerei sau selectați subiectul de pe ecran pentru a activa FocusTrack. După activare, atingeți pictograma FocusTrack  din nou pentru a ieși.



În timpul utilizării, apăsați butonul Flight Pause de pe telecomandă pentru a anula selecția subiectului.



4.2 MasterShots

Drona va selecta una dintre cele trei rute de zbor presetate pe baza tipului de subiect și a distanței, și va face automat o varietate de poze clasice aeriene.

Notificare

- ⚠ • Utilizați MasterShots în locuri unde nu există clădiri și alte obstacole. Asigurați-vă că pe traseul de zbor nu se află oameni, animale sau ale obstacole.
- Fiți întotdeauna atenți la obstacolele din jurul dronei și folosiți telecomanda pentru a evita coliziunile sau obstrucționarea dronei.
- NU utilizați QuickShots în niciuna dintre situațiile de mai jos:
 - ♦ Când subiectul este blocat pentru o perioadă lungă sau se află în afara câmpului vizual.
 - ♦ Când subiectul se află în zone mari monocrome, cum ar fi zonele acoperite de zăpadă sau deșeurile.
 - ♦ Când subiectul are o culoare sau un model asemănător cu împrejurimile.
 - ♦ Când subiectul se află în aer.
 - ♦ Când subiectul se mișcă rapid.
 - ♦ Lumina este extrem de scăzută (<5 lux) sau extrem de puternică (>100.000 lux).
- NU utilizați QuickShots în zone aflate în apropierea clădirilor sau în zone unde semnalul GNSS este slab. În caz contrar, traseul de zbor poate deveni instabil.
- Asigurați-vă că respectați legile și reglementările locale privind confidențialitatea când utilizați MasterShots.

Utilizarea MasterShots

1. Atingeți icoana Moduri fotografiere din partea dreaptă a vederii camerei și selectați MasterShots .
2. După selectarea prin tragere a subiectului și ajustarea zonei de capturare a imaginii, atingeți  pentru a începe înregistrarea și drona va începe să zboare și să înregistreze automat. Drona va zbura înapoi către punctul inițial după ce se termină înregistrarea.
3. Atingeți  sau apăsați o dată butonul Întrerupere zbor de pe telecomandă. Drona va ieși imediat din modul MasterShot și va plana.

4.3 QuickShots



QuickShots include mai multe locuri de fotografiere. Drona înregistrează în conformitate cu modul selectat de înregistrare și generează automat un videoclip scurt.

Notificare

- ⚠ • Asigurați-vă că există suficient spațiu când utilizați modul Boomerang. Asigurați o rază de cel puțin 30 m (99 ft) în jurul dronei și un spațiu de cel puțin 10 m (33 ft) deasupra dronei.
 - Asigurați-vă că există suficient spațiu când utilizați modul Asteroid. Asigurați cel puțin 40 m (131 ft) în spatele dronei și 50 m (164 ft) deasupra acesteia.
 - Utilizați QuickShots în locuri unde nu există clădiri și alte obstacole. Asigurați-vă că pe traseul de zbor nu se află oameni, animale sau ale obstacole.
 - Fiți întotdeauna atenți la obiectele din jurul dronei și folosiți telecomanda pentru a evita coliziunile sau obstrucționarea dronei.
 - NU utilizați QuickShots în niciuna dintre situațiile de mai jos:
 - ♦ Când subiectul este blocat pentru o perioadă lungă sau se află în afara câmpului vizual.
 - ♦ Când subiectul se află în zone mari monocrome, cum ar fi zonele acoperite de zăpadă sau deșeurile.
 - ♦ Când subiectul are o culoare sau un model asemănător cu împrejurimile.
 - ♦ Când subiectul se află în aer.
 - ♦ Când subiectul se mișcă rapid.
 - ♦ Lumina este extrem de scăzută (<5 lux) sau extrem de puternică (>100.000 lux).
 - NU utilizați QuickShots în zone aflate în apropierea clădirilor sau în zone unde semnalul GNSS este slab. În caz contrar, traseul de zbor va deveni instabil.
 - Asigurați-vă că respectați legile și reglementările locale privind confidențialitatea când utilizați QuickShots.
-

Utilizarea QuickShots



1. Atingeți pictograma Mod fotografiere din partea dreaptă a vederii camerei și selectați QuickShots .

- După selectarea unui mod sub, apăsați icoana plus și selectați și trageți subiectul pe ecran. Apoi atingeți  pentru a începe fotografierea. Drona va înregistra filmări în timp ce efectuează un zbor presetat conform opțiunii selectate, și va genera un video după. Drona va zbura înapoi către punctul inițial după ce se termină înregistrarea.
- Atingeți  sau apăsați o dată butonul Întrerupere zbor de pe telecomandă. Drona va ieși imediat din modul QuickShots și va plana.

4.4 Hyperlapse

Hyperlapse face un anumit număr de poze conform intervalului de timp, după care compilează aceste poze într-un video de mai multe secunde. Este în mod special potrivit pentru înregistrare scene cu elemente în mișcare, cum ar fi flux de trafic, nori care plutesc, și răsărituri și apusuri de soare.

Utilizarea Hyperlapse

- Atingeți pictograma Moduri fotografiere din vederea camerei și selectați Hyperlapse .
- Selectați modul Hyperlapse. După setarea parametrilor corespunzători, atingeți butonul de obturare/înregistrare  pentru a începe procesul.
- Atingeți  sau apăsați butonul Stop de pe telecomandă, drona va ieși din Hyperlapse și va plana.

4.5 Pilot automat

Pilot automat permite blocarea vitezei de zbor, făcând controlul mai ușor și mișcări mai fluide ale camerei. În timpul croazierei, poți aplica mișcări suplimentare ale joystick-ului de control pentru a obține mișcări dinamice ale camerei, cum ar fi urcarea în spirală.



- Evitarea obstacolelor în Cruise control urmează modul curent de zbor. Zburați cu precauție.

Utilizarea Cruise Control

- Setați un buton personalizabil al telecomenzii la Pilot automat.
- În timp ce apăsați manetele de comandă, apăsați butonul de pilot automat și drona va zbura automat la viteza actuală.

3. Apăsați butonul Pauză zbor de pe telecomandă o dată sau atingeți  pentru a ieși din modul pilot automat.

Dronă

5 Dronă

5.1 Modul de zbor



Drona acceptă următoarele moduri de zbor, care pot fi schimbate prin intermediul comutatorului pentru modurile de zbor de pe telecomandă.

Modul Normal: Modul normal este potrivit pentru majoritatea scenariilor. Drona poate plana cu precizie, zbura stabil și utiliza moduri inteligente de zbor.

Modul Sport: Viteza maximă de zbor orizontală a dronei va fi mai mare în comparație cu modul normal. Rețineți că funcția de evitare a obstacolelor este dezactivată în modul Sport.

Modul Cine: Modul Cine (Cinematic) se bazează pe modul Normal cu o viteză de zbor limitată, ceea ce face ca drona să fie mult mai stabilă în timpul capturării imaginilor.

Drona comută automat în modul Attitude (ATTI) când sistemele de vizualizare sunt indisponibile sau dezactivate și când semnalul GNSS este slab sau busola prezintă interferențe. În modul ATTI, drona poate fi afectată mai ușor de împrejurimile sale. Factorii de mediu, cum ar fi vântul, pot duce la deplasarea pe orizontală a dronei, ceea ce poate prezenta pericole, în special în cazul zborurilor în spații închise. Drona nu va putea plana sau frâna automat, prin urmare pilotul ar trebui să aterizeze drona cât mai curând posibil pentru a evita accidentele.

-
-  Modurile de zbor sunt eficiente doar pentru zborul manual și pentru control croazieră.
-
-  Sistemul de vizualizare este dezactivat în modul Sport, ceea ce înseamnă că drona nu poate depista în mod automat obstacolele de pe traseul său. Trebuie să fiți atent la mediul înconjurător și să controlați drona astfel încât să evitați obstacolele.
 - Viteza maximă și distanța de frânare ale dronei se măresc semnificativ în modul Sport. Este necesară o distanță minimă de frânare de 40 m în condiții meteo fără vânt.
 - Este necesară o distanță minimă de frânare de 15 m în condiții fără vânt în timp ce drona urcă și coboară și se află în modurile Sport sau Normal.
 - Capacitatea de reacție a dronei crește semnificativ în modul Sport, ceea ce înseamnă că o mișcare mică a manetei de comandă de pe telecomandă va duce la parcurgerea unei distanțe mari de către dronă. Asigurați-vă că mențineți un spațiu corespunzător pentru manevre în timpul zborului.
 - Utilizatorii pot observa o trepidație minoră în videoclipurile înregistrate în modul Sport.
-

5.2 Indicatorii de stare ai dronei



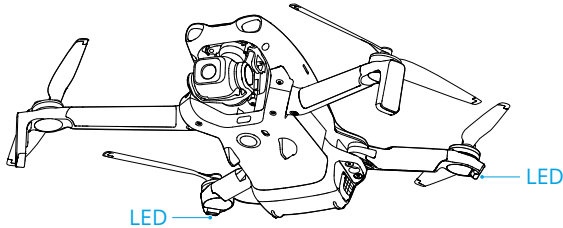

Drona are doi indicatori de stare pentru dronă.







Când drona este pornită, dar motoarele nu funcționează, indicatorii de stare a dronei vor afișa starea actuală a sistemului de control al zborului.

Descrierile indicatorilor de stare a dronei

Stări normale

	Clipsește alternativ roșu, galben și verde	Pornirea și efectuarea testelor de autodiagnosticare
 × 4	Clipsește galben de patru ori	Se încălzește
	Clipsește verde lent	GNSS activat
 × 2	Clipsește de două ori verde în mod repetat	Sisteme de vizualizare activate
	Clipsește încet galben	GNSS și sistemele de vizualizare dezactivate (modul ATTI activat)

Moduri de avertizare

	Clipsește rapid galben	Semnalul telecomenzii s-a pierdut
	Clipsește lent în roșu	Decolarea este dezactivată; de ex., baterie descărcată ^[1]
	Clipsește rapid roșu	Nivel extrem de scăzut al bateriei
 —	Roșu continuu	Eroare gravă
	Clipsește alternativ roșu și galben	Este necesară calibrarea busolei

[1] Dacă drona nu poate decola în timp ce indicatoarele de stare clipește încet roșu, vizualizați mesajul de avertizare în DJI Fly.



După pornirea motoarelor, indicatorii de stare ai dronei vor clipi în verde. Atunci când se află în China continentală, indicatorul de stare din partea stângă a dronei clipește în roșu, iar indicatorul de stare din partea dreaptă clipește în verde.

-
-  • Cerințele de iluminare variază în funcție de regiune. Respectați legislația și reglementările locale.
-

5.3 Revenire la Punctul de plecare

Citiți cu atenție conținutul acestei secțiuni pentru a vă asigura că sunteți familiarizat cu comportamentul dronei în modul Revenire la Punctul de plecare (RTH).

Funcția de revenire la punctul de plecare (RTH) aduce automat drona la ultimul punct de plecare înregistrat. RTH poate fi declanșat în trei moduri: utilizatorul declanșează în mod activ RTH, drona are bateria descărcată sau semnalul de control dintre telecomandă și dronă este pierdut (este declanșată revenirea cu mecanism de siguranță). Dacă drona înregistrează cu succes punctul de plecare și dacă sistemul de poziționare funcționează normal, atunci când este declanșată funcția RTH, drona va zbura automat înapoi și va ateriza la punctul de plecare.

-
-  • Punctul de plecare: Punctul de plecare va fi înregistrat la decolare atât timp cât drona primește un semnal GNSS puternic  26 sau lumina este suficientă. După înregistrarea punctului de plecare implicit, DJI Fly va emite un mesaj vocal. Dacă este necesară actualizarea punctului de plecare în timpul zborului (cum ar fi cazul în care utilizatorul își schimbă poziția), punctul de plecare poate fi actualizat manual în pagina de *** > **Siguranță** în DJI Fly.
-

În timpul RTH, ruta AR va fi afișată pe vizualizarea camerei, ajutând să vedeți drumul de întoarcere și să asigurați siguranța zborului. Vizualizarea camera afișează de asemenea punctul de plecare AR. După ce drona a ajuns în zona de deasupra punctului de plecare, gimbalul camerei se va întoarce automat în jos. Umbra AR a dronei va apărea în ecranul de vizualizare al camerei când drona se apropie de sol, permițând să controleze drona pentru a ateriza mai precis în locația preferată.

Punctul de plecare AR, traseul RTH AR și umbra dronei AR vor fi afișate în mod implicit în ecranul de vizualizare al camerei. Afișajul poate fi modificat în *** > **Siguranță** > **Setări AR**.

-
-  • Ruta de revenire AR este utilizată doar ca referință și se poate abate de la ruta reală a zborului în diferite scenarii. Fiți întotdeauna atent la vizualizarea live de pe ecran în timpul RTH. Zburați cu precauție.
- În timpul revenirii, drona va regla automat înclinarea gimbalului pentru a îndrepta aparatul foto spre ruta de revenire în mod implicit. Utilizarea

roțiței gimbalului pentru a regla orientarea camerei sau apăsarea butoanelor configurabile de pe telecomandă pentru a recentra camera va împiedica drona să regleze automat înclinarea gimbalului, ceea ce poate împiedica vizualizarea traseului RTH AR.

Notificare

- ⚠ • Este posibil ca drona să nu poată reveni normal la punctul de plecare dacă sistemul de poziționare funcționează anormal. În timpul revenirii cu mecanism de siguranță, este posibil ca drona să intre în modul ATTI și să aterizeze automat dacă sistemul de poziționare funcționează anormal.
- Când nu există semnal GNSS, nu zburati deasupra suprafețelor de apă, a clădirilor cu suprafață de sticlă sau în scenariile în care altitudinea deasupra solului este mai mare de 30 de metri. Dacă sistemul de poziționare funcționează anormal, drona va intra în modul ATTI.
- Este important să setați o altitudine corespunzătoare pentru revenire înainte de fiecare zbor. Lansați DJI Fly și setați altitudinea de revenire.
- Drona nu poate detecta obstacole în timpul revenirii dacă condițiile mediului nu sunt potrivite pentru sistemul de detectare.
- Zonele GEO pot afecta revenirea. Evitați ca drona să zboare în apropierea zonelor GEO.
- Este posibil ca drona să nu poată reveni la punctul de plecare când viteza vântului este prea mare. Pilotați cu atenție.
- Fiți foarte atenți la obiectele mici sau fine (cum ar fi ramurile copacilor sau liniile electrice) sau la obiectele transparente (cum ar fi apa sau sticla) în timpul revenirii. Leșiți din modul revenire și controlați manual drona în caz de urgență.
- Setați revenirea avansată ca **Presetare** dacă există linii electrice sau turnuri de transmisie pe care drona nu le poate ocoli pe traseul de revenire la punctul de plecare și asigurați-vă că altitudinea de revenire este setată mai sus decât toate obstacolele.
- Drona va frâna și va reveni la punctul de plecare conform celor mai recente setări dacă setările **RTH Avansat** din DJI Fly sunt modificate în timpul revenirii.
- Dacă altitudinea maximă este reglată sub altitudinea curentă în timpul revenirii, drona va coborî mai întâi la altitudinea maximă și apoi va continua revenirea la poziția inițială.
- Altitudinea RTH nu poate fi modificată în timpul revenirii.

- Dacă există o diferență mare între altitudinea curentă și altitudinea de revenire la punctul de plecare, cantitatea de energie utilizată a bateriei nu poate fi calculată cu precizie din cauza diferențelor dintre vitezele vântului la altitudini diferite. Acordați o atenție sporită mesajelor de alimentare a bateriei și mesajelor de avertizare din DJI Fly.
- Atunci când semnalul telecomenzii este normal în timpul revenirii avansate, maneta de înclinare poate fi utilizată pentru a controla viteza de zbor, dar orientarea și altitudinea nu pot fi controlate, iar drona nu poate fi controlată pentru a zbura spre stânga sau spre dreapta. Apăsarea constantă a manetei de înclinare pentru accelerare va crește viteza de descărcare a bateriei. Drona nu poate ocoli obstacole dacă viteza de zbor depășește viteza de detectare efectivă. Drona va frâna, va plana în poziție și va ieși din revenirea la punctul de plecare dacă maneta de înclinare este trasă în jos complet. Drona poate fi controlată după eliberarea manetei de înclinare.
- Dacă drona atinge limita de altitudine a locației curente a dronei sau a punctului de plecare în timp ce urcă în timpul RTH presetat, drona oprește ascensiunea și se întoarce la punctul de plecare la altitudinea curentă. Acordați atenție siguranței zborului în timpul revenirii.
- Dacă punctul de plecare se află în Zona de altitudine în timp ce drona este în exterior, când drona ajunge la zona de altitudine va coborî sub limita de altitudine, care poate fi mai mică decât altitudinea de revenire la punctul de plecare setată. Pilotați cu atenție.
- Drona va ieși din revenirea la punctul de plecare în cazul în care mediul înconjurător este prea complex pentru a finaliza revenirea, chiar dacă sistemul de detectare funcționează corect.
- RTH nu poate fi activat în timpul aterizării automate.

Revenire avansată

Când este declanșată Revenirea avansată, drona va planifica automat cea mai bună cale de revenire, care va fi afișată în DJI Fly și se va ajusta în funcție de mediu. În timpul revenirii avansate, drona va ajusta automat viteza de zbor la factorii din mediu, cum ar fi viteza vântului, direcția vântului și obstacolele.

Dacă semnalul de control dintre telecomandă și dronă este bun, ieșiți din RTH atingând  în DJI Fly sau apăsând butonul RTH de pe telecomandă. După ieșirea din modul RTH, veți recăpăta controlul dronei.

Metoda de declanșare

Utilizatorul declanșează în mod activ RTH

În timpul zborului, puteți declanșa prin apăsare și ținerea butonului de pe telecomandă, sau apăsând  din partea stângă a vizualizării camere și apoi apăsați și țineți apăsată pictograma RTH.

Dacă semnalul de la telecomandă se pierde în timpul procedurii RTH, drona va continua procedura RTH indiferent de acțiunea presetată pentru pierderea semnalului.

Baterie descărcată a dronei

În timpul zborului, un mesaj de avertizare va apărea în DJI Fly atunci când nivelul bateriei este scăzut și este suficient pentru a finaliza doar un zbor RTH. Dacă apăsați pentru a confirma RTH sau nu luați măsuri înainte de a se termina numărătoarea, drona va iniția automat RTH baterie scăzută.

Dacă anulați avertizarea RTH baterie scăzută și continuați zborul dronei, drona va ateriza automat dacă nivelul actual al bateriei poate oferi suficientă energie dronei pentru a coborî de la altitudinea sa actuală.

Aterizarea automată nu poate fi anulată dar puteți zbura drona orizontal prin mișcarea maneta de control și maneta de rotire, și schimbarea vitezei de coborâre a dronei prin mișcarea manetei de accelerație. Pilotati drona spre un loc adecvat pentru aterizare cât mai curând posibil.



- Când nivelul bateriei inteligente este prea scăzut și nu există suficientă energie pentru a reveni la punctul de plecare, aterizați drona cât mai repede. Acțiunea întârziată va duce la scăderea progresivă a tracțiunii, ceea ce poate duce la o coborâre necontrolată în cazul descărcării totale. Acest lucru poate duce la distrugerea dronei, deteriorarea proprietății terților sau vătămări corporale.
 - Nu continuați să împingeți maneta de accelerație în sus în timpul aterizării automate. În caz contrar, drona va experimenta o degradare progresivă a tracțiunii și chiar se poate prăbuși după ce energia bateriei este complet epuizată.
-

Pierderea semnalului telecomenzii

Când semnalul telecomenzii este pierdut pentru mai mult de 6 secunde, drona va iniția automat Revenirea cu mecanism de siguranță dacă Acțiunea de semnal pierdut este setată la RTH. Acțiunea poate fi setată și la Planare sau Aterizare.

Când luminozitatea și condițiile de mediu sunt corespunzătoare pentru sistemele vizuale, DJI Fly va afișa calea de revenire care a fost generată de dronă înainte de pierderea semnalului telecomenzii. Drona va începe revenirea utilizând revenirea avansată, conform

setărilor RTH. Drona va rămâne în modul revenire chiar dacă semnalul telecomenzii este restabilit. DJI Fly va actualiza corespunzător calea de revenire.

Atunci când lumina și condițiile de mediu nu sunt corespunzătoare pentru sistemul de vizualizare, drona va frâna și plana, după care va intra pe calea originală RTH.

- Dacă distanța de revenire (distanța orizontală dintre dronă și punctul de plecare) este mai mare de 50 m, drona își ajustează orientarea și zboară înapoi 50 m pe traseul de zbor inițial înainte de a intra în RTH presetat.
- Dacă distanța de revenire este mai mare de 5 m, dar mai mică de 50 m, aceasta își ajustează orientarea și zboară spre punctul de plecare în linie dreaptă înapoi la punctul de revenire la altitudinea curentă.
- Drona aterizează imediat dacă distanța de revenire este mai mică de 5 m.

Procedura RTH

După ce procedura RTH este declanșată, drona frânează și planează pe loc.

- **Când mediul sau condițiile de iluminat sunt adecvate pentru sistemul vizual:**
 - ♦ Drona își va ajusta orientarea la punctul de pornire, va planifica cel mai bun traseu conform setărilor de întoarcere la punctul de pornire și apoi va reveni la punctul de pornire dacă GNSS a fost disponibil în timpul decolării.
 - ♦ Dacă GNSS a fost indisponibil și doar sistemul de vedere funcționa la decolare, drona va ajusta orientarea la punctul inițial, va planifica cel mai bun traseu conform setărilor RTH și apoi va reveni în poziție cu semnal GNSS puternic bazat pe setările RTH. Aceasta va urma aproximativ traiectoria de ieșire înapoi în vecinătatea punctului inițial. În acest moment, acordați atenție mesajelor aplicației și alegeți dacă permiteți dronei să revină automat la punctul inițial sau controlați manual revenirea la punctul inițial și aterizarea.

Fiți atent dacă GNSS a fost indisponibil la decolare:

- ◊ Asigurați-vă că evitarea obstacolelor este activată.
- ◊ NU zburați în spații înguste, iar viteza vântului trebuie să fie sub 3 m/s.
- ◊ Zburați în zona deschisă și rămâneți la cel puțin 10 metri distanță de orice obstacole imediat după decolare, în caz contrar, este posibil ca drona să nu poată reveni în poziția inițială. În timpul zborului, evitați zborul deasupra suprafețelor de apă până când ajungeți într-o zonă cu semnal GNSS puternic. Altitudinea deasupra solului ar trebui să fie mai mare de 2 metri și mai mică de 30 de metri, în caz contrar, este posibil ca drona să nu poată reveni la punctul inițial. Dacă drona intră în modul ATTI înainte de a ajunge în zona cu semnal GNSS puternic, punctul inițial va fi invalidat.

- ◊ Dacă poziționarea prin vizualizare nu este disponibilă în timpul zborului, drona nu poate reveni la punctul inițial. Acordați atenție mediului în conformitate cu mesajele vocale ale aplicației pentru a preveni coliziunile.
- ◊ Când drona revine în vecinătatea punctului de decolare și aplicația semnalează când mediul curent este complex, confirmați dacă se continuă zborul:
 - Trebuie să confirmați dacă traseul de zbor este corect și să acordați atenție siguranței zborului.
 - Trebuie să confirmați dacă lumina este suficientă pentru sistemul de vizualizare. În caz contrar, drona poate ieși din RTH. Forțarea droniei să continue RTH sau zborul poate provoca intrarea în modul ATTI.
- ◊ După confirmare, drona va continua să revină la punctul inițial la viteză scăzută. Dacă apare un obstacol pe traseul de revenire, drona va frâna și poate ieși din RTH.
- ◊ Acest proces RTH nu acceptă detectarea dinamică a obstacolelor (inclusiv pietoni etc.) și nu acceptă detectarea obstacolelor în scene fără textură cum ar fi sticla sau pereții albi.
- ◊ Acest proces RTH necesită ca solul și mediile în apropiere (cum ar fi pereții) să aibă texturi bogate și să nu prezinte schimbări dinamice.
- Când mediul sau condițiile de lumină nu sunt adecvate pentru sistemul de vedere:
 - Dacă distanța RTH este mai mare de 5 de metri, drona va reveni în poziția inițială conform **Presetării**.
 - Drona aterizează imediat dacă distanța de revenire este mai mică de 5 m.

Setări RTH

Setările RTH sunt disponibile pentru RTH avansată. Mergeți la ecranul de vizualizare al camerei în DJI Fly, tasteți ***** > Siguranță**, și mergeți la **Accesați pagina principală(RTH)**.

- **Optim:**



- Dacă iluminarea este suficientă și dacă mediul este corespunzător pentru sistemul de vizualizare, drona va planifica automat calea RTH optimă și va ajusta altitudinea conform factorilor de mediu, cum ar fi obstacolele și semnalele de transmisie, indiferent de setările altitudinii RTH. Traseul optim RTH înseamnă că drona va parcurge cea mai scurtă distanță posibilă, reducând cantitatea de energie a bateriei utilizată și crescând durata zborului.
- Dacă lumina este insuficientă sau dacă mediul nu este adecvat pentru sistemele de vizibilitate, drona va executa RTH prestabilit pe baza setării Altitudinii RTH.
- **Presetare:**



Distanță / Altitudine RTH		Condiții corespunzătoare de luminozitate și de mediu	Condiții necorespunzătoare de luminozitate și de mediu
Distanța RTH > 50 m	Altitudinea actuală < Altitudinea RTH	Drona va planifica traseul RTH, va zbura către o zonă deschisă evitând obstacolele, va urca la altitudinea RTH și va reveni la punctul de plecare utilizând cea mai bună cale.	Drona va urca la altitudinea RTH și va zbura către punctul de plecare în linie dreaptă la altitudinea RTH.
	Altitudinea curentă ≥ altitudinea RTH	Drona se va întoarce la punctul de plecare folosind cea mai bună cale la altitudinea actuală.	Drona va zbura către punctul de plecare în linie dreaptă la altitudinea actuală.
Distanța RTH este între 5 - 50 m			Drona va zbura către punctul de plecare în linie dreaptă la altitudinea actuală.

Când drona se apropie de punctul de plecare, dacă altitudinea actuală este mai mare decât altitudinea RTH, drona va decide în mod inteligent dacă să coboare în timp ce zboară mai departe în funcție de mediul înconjurător, luminozitate, altitudinea RTH setată și altitudinea actuală. Când drona ajunge deasupra zonei punctului de plecare, altitudinea curentă a dronei nu va fi mai mică decât altitudinea RTH setată.

Planurile RTH pentru diferite medii, metodele de declanșare RTH și setările RTH sunt următoarele:

Metoda de declanșare RTH	Condiții corespunzătoare de luminozitate și de mediu (Drona poate ocoli obstacolele și zonele GEO)	Condiții necorespunzătoare de luminozitate și de mediu
Utilizatorul declanșează în mod activ RTH	Drona va executa RTH în funcție de setarea RTH: <ul style="list-style-type: none"> • Optim • Presetat 	Preset (drona poate ocoli zonele GEO)
Baterie descărcată a dronei		
Pierderea semnalului telecomenzii		Traseu original RTH, Preset RTH va fi executat atunci când semnalul este restabilit (drona poate ocoli zonele GEO)

Protecția la aterizare

Când drona începe aterizarea, este activată protecția la aterizare.

Performanța specifică a aeronavei este după cum urmează:

- Dacă terenul este considerat a fi adecvat pentru aterizare, drona va ateriza direct.
- Dacă solul se dovedește a fi neadecvat pentru aterizare, drona va plana și va aștepta confirmarea pilotului.
- Dacă protecția la aterizare nu funcționează, DJI Fly va afișa o solicitare de aterizare când drona coboară sub 0,5 m de la nivelul solului. Tastați **Confirmare** sau împingeți în jos maneta de accelerație până la capăt și mențineți-o apăsată timp de o secundă, iar drona va ateriza.



- Protecția la aterizare asistă doar la stabilirea mediului de aterizare. Acordați atenție mediului înconjurător în timpul aterizării pentru a asigura securitatea.
- În următoarele situații, Protecția la aterizare poate fi indisponibilă și drona poate ateriza direct:
 - Zborul deasupra unor suprafețe monocrome, reflexive sau cu lumină scăzută, o zonă mare de suprafețe fără textură clară sau suprafețe cu textură dinamică, cum ar fi plăci ceramice netede, pardoseli de garaj cu lumină insuficientă și iarba suflată de vânt.
 - Zborul peste obstacole fără textură clară, cum ar fi pietre mari sau suprafețe reflexive sau monocrome, cum ar fi plăcile ceramice ridicate.

- ♦ Zborul peste obstacole mici sau subțiri, cum ar fi linii electrice sau ramuri de copaci.
 - ♦ Zborul deasupra unor suprafețe care seamănă cu terenul plat, cum ar fi tufișuri tunse și plate, coroane de copaci drepte și teren semisferic.
 - În următoarele situații, Protecția la aterizare poate fi declanșată din greșeală și aeronava nu poate ateriza:
 - ♦ Zborul deasupra suprafețelor pe care sistemele vizuale le pot confunda cu apa, cum ar fi solul umed sau zonele cu bălți.
 - ♦ Zborul deasupra suprafețelor plate, dar când sunt suprafețe cu textură clară (suprafețe oblice sau scări) în apropiere.
-



- După ce a ajuns în zona de deasupra punctului de plecare, drona va ateriza exact pe punctul de decolare. Executarea aterizării cu precizie este supusă următoarelor condiții:
 - ♦ Punctul de plecare trebuie să fie înregistrat la decolare și nu trebuie să se modifice pe parcursul zborului.
 - ♦ În timpul decolării, drona trebuie să urce la cel puțin 7 m înainte de a zbura pe orizontală.
 - ♦ Caracteristicile terenului punctului de plecare trebuie să rămână, în mare parte, neschimbate.
 - ♦ Caracteristicile terenului punctului de plecare trebuie să fie suficient de distinctiv. De ex., un teren acoperit cu zăpadă nu este adecvat.
 - ♦ Lumina nu trebuie să fie prea intensă sau prea slabă.
 - În timpul aterizării, mișcarea oricărei alte manete de comandă în afară de maneta de accelerație va fi considerată ca o renunțare la aterizarea de precizie, și drona va coborî pe verticală.
-

5.4 Sistemul de detectare

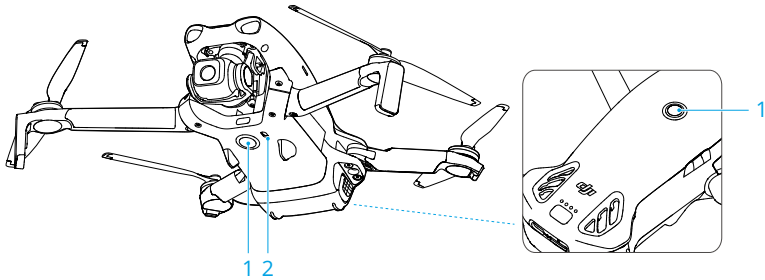

1. Sistem de vizualizare omnidirecțional monocular
2. Sistemul de detectare în infraroșu descendent

Sistemul de vizualizare omnidirecțional funcționează cel mai bine în medii în care există lumină adecvată și obstacolele sunt marcate sau nuanțate în mod clar. Sistemul de vizualizare omnidirecțional se va activa automat dacă drona este în modul Normal sau Cine, iar opțiunea Evitarea obstacolelor este setată la **Ocolire** sau **Frânare** în DJI Fly. Funcția de poziționare este aplicabilă atunci când semnalele GNSS nu sunt disponibile sau sunt slabe.

- 💡 • Când Poziționarea vizuală și Evitarea obstacolelor sunt dezactivate, drona se bazează doar pe GNSS pentru a plana, evitarea omnidirecțională a obstacolelor nu este disponibilă și drona nu va decelera automat în timpul coborârii aproape de sol. Este necesară o atenție deosebită când Poziționarea vizuală și Evitarea obstacolelor sunt dezactivate.
- Dezactivarea Poziționării vizuale și a Evitării obstacolelor intră în vigoare numai atunci când zboară manual și nu va intra în vigoare atunci când utilizează RTH, aterizarea automată sau utilizează Moduri inteligente de zbor.
- Poziționarea vizuală și Evitarea obstacolelor pot fi dezactivate temporar în nori și ceață sau atunci când este detectat un obstacol la aterizare. Păstrați poziționarea vizuală și evitarea obstacolelor activate în scenariile de zbor obișnuite. Poziționarea vizuală și Evitarea obstacolelor sunt activate în mod implicit după repornirea dronei.

Notificare

- ⚠ • Observați cu atenție mediul de zbor. Sistemul de detectare funcționează numai în anumite scenarii și nu poate înlocui comenzile și discernământul uman. În timpul unui zbor, acordați întotdeauna atenție mediului înconjurător și avertismentelor din DJI Fly și fiți responsabil și păstrați controlul dronei în permanență.
- Sistemul de vizualizare pentru pante descendente funcționează cel mai bine când drona se află la o altitudine cuprinsă între 0,5 și 30 m dacă nu există niciun semnal GNSS disponibil. Este necesară o atenție deosebită dacă altitudinea dronei este mai mare de 30 m, deoarece performanța de poziționare a vederii poate fi afectată.
- Este posibil ca sistemul de vizualizare pentru pante descendente să nu funcționeze corespunzător când drona zboară în apropierea unei zone cu apă. Prin urmare, este posibil ca drona să nu poată evita în mod activ zona cu apă aflată sub aceasta la aterizare. Vă recomandăm să păstrați în permanență controlul asupra zborului, să luați hotărâri raționale în funcție de mediul înconjurător și să evitați să vă bazați excesiv pe sistemul de vizualizare pentru pante descendente.
- Sistemele de vizualizare nu pot identifica cu exactitate structurile mari cu cadre și cabluri, cum ar fi macaralele turn, turnurile de transmisie de înaltă tensiune, liniile de transmisie de înaltă tensiune, podurile cu cabluri și podurile suspendate.
- Sistemele de vizualizare nu pot funcționa corespunzător în apropierea suprafețelor fără variații clare de profil sau unde lumina este prea slabă sau prea puternică. Sistemul de vizualizare nu poate funcționa corespunzător în următoarele situații:
 - ♦ Zborul în apropierea suprafețelor monocrome (de ex., complet negru, alb, roșu sau verde).
 - ♦ Zborul în apropierea suprafețelor foarte reflectorizante.
 - ♦ Zborul în apropierea apei sau suprafețelor transparente.
 - ♦ Zborul în apropierea suprafețelor sau obiectelor aflate în mișcare.
 - ♦ Zborul într-o zonă cu modificări frecvente și drastice ale luminii.
 - ♦ Zborul în apropierea suprafețelor extrem de întunecate (<1 lux) sau extrem de strălucitoare (>100.000 lux).
 - ♦ Zborul în apropierea suprafețelor care reflectă puternic sau absorb unele infraroșii (de exemplu, oglinzi, sticlă, indicatoare rutiere și pavaje asfaltice).
 - ♦ Zborul în apropierea suprafețelor fără profil sau structură clară.

- ♦ Zborul în apropierea suprafețelor cu profil sau textură identică repetitivă (de ex., plăci cu același design).
- ♦ Zborul în apropierea obstacolelor cu suprafețe mici (de ex., ramuri de copaci și linii electrice).
- ♦ Zburând în apropierea unor obiecte mici asemănătoare unor stâlpi (de exemplu, stâlpi de electricitate, stâlpi de iluminat stradal).
- ♦ Zborul în apropierea subiecților în mișcare (de exemplu, persoane care merg pe jos sau vehicule).
- Mențineți în permanență senzorii curați. NU zgâriați sau interveniți asupra senzorilor. NU utilizați drona în medii umede sau cu praf.
- Camerele sistemului de vizualizare ar putea să necesite calibrare după ce sunt depozitate pentru o perioadă lungă de timp. În DJI Fly va apărea un mesaj, iar calibrarea va fi efectuată automat.
- NU zburati când este ploios, încețoșat sau când vizibilitatea este sub 100 m.
- NU obstrucționați sistemul de detectare.
- NU decolați rapid către un obstacol pentru a evita riscul ca sistemul de detectare să nu reacționeze la timp, ceea ce poate duce la o coliziune.
- Înainte de fiecare decolare, verificați următoarele:
 - ♦ Asigurați-vă că nu există etichete sau orice alte obstrucții deasupra sticlei sistemului de detectare.
 - ♦ Dacă există murdărie, praf sau apă pe sticla sistemelor de detectare, curățați cu o cârpă moale. NU utilizați niciun produs de curățat care conține alcool.
 - ♦ Contactați serviciul de asistență DJI dacă există vreo deteriorare a obiectivelor sistemului de detectare.

5.5 Sisteme avansate de asistență pentru pilot

Funcția Sisteme avansate de asistență pentru pilot (APAS) este disponibilă în modurile Normal și Cine. Când funcția APAS este activată, drona va continua să răspundă la comenzile utilizatorului și va planifica un traseu în conformitate cu valorile de pe maneta de comandă și cu mediul de zbor. Cu APAS, este mai ușor să evitați obstacole, să obțineți o înregistrare mai clară și să aveți o experiență îmbunătățită de zbor.

Când funcția APAS este activată, drona poate fi oprită prin apăsarea butonului Flight Pause (Întrerupere zbor) de pe telecomandă. Drona frânează și planează timp de trei secunde și așteaptă comenzile pilotului.

Pentru a activa APAS, deschideți DJI Fly, accesați *** > **Manual de siguranță** > **Evitarea obstacolelor** și selectați **Ocolire**. Setați **ByPassing Options (Opțiunile de ocolire)** pentru **Normal (Normală)** sau **Nifty (Ingenios)**. În modul **Nifty**, drona poate zbura mai rapid, mai cursiv și mai aproape de obstacole, obținând cadre mai bune și ocolind în același timp obstacolele. Cu toate acestea, riscul de ciocnire cu obstacolele va crește. Zburați cu atenție.

Modul **Nifty (Ingenios)** nu va funcționa normal în următoarele situații:

- Când orientarea dronei se schimbă rapid când zboară în apropierea obstacolelor.
- Când zboară cu viteză prin obstacole înguste, cum ar fi ramuri de copaci sau arbuști.
- Când zboară pe lângă obstacole care sunt prea mici pentru a fi detectate.
- Când zboară cu protecția pentru elice.

Notificare

- ⚠️ • Asigurați-vă că utilizați APAS atunci când sunt disponibile sistemele de vizualizare. Asigurați-vă că nu există oameni, animale, obiecte cu suprafață mică (de ex., ramuri de copaci) sau obiecte transparente (de ex., sticlă sau apă) pe traseul de zbor dorit.
 - Asigurați-vă că utilizați APAS când este disponibil sistemul vizual pentru pante descendente sau când semnalul GNSS este puternic. Este posibil ca APAS să nu funcționeze corespunzător când drona zboară deasupra unor zone cu apă sau acoperite de zăpadă.
 - Aveți foarte mare grijă când pilotați drona în medii extrem de întunecate (<5 lux) sau extrem de luminoase (>100.000 lux).
 - Urmăriți DJI Fly și asigurați-vă că APAS funcționează normal.
 - Este posibil ca APAS să nu funcționeze corespunzător atunci când drona zboară în apropierea limitelor de zbor sau într-o zonă GEO.
 - Când lumina devine insuficientă și sistemul de vizualizare este parțial indisponibil, drona va comuta de la ocolirea obstacolelor la frânare și planare. Trebuie să centrați maneta de comandă și apoi să continuați controlarea dronei.
-

Protecția la aterizare

Dacă Acțiunea de evitare a obstacolului este setată la **Ocolire** sau **Frânare** protecția la aterizare va fi activată atunci când trageți maneta de accelerație în jos pentru a ateriza drona. Când drona începe aterizarea, este activată protecția la aterizare.

- Dacă terenul este considerat a fi adecvat pentru aterizare, drona va ateriza direct.

- Dacă terenul nu este considerat a fi adecvat pentru aterizare, drona va plana atunci după ce coboară la o anumită înălțime deasupra solului. Apăsăți maneta de accelerație timp de cel puțin cinci secunde și drona va ateriza fără a evita obstacolele.

5.6 Asistență de vedere

Pentru a ajuta utilizatorii să navigheze și să observe obstacolele în timpul zborului, vizualizarea de asistență vizuală comută automat la fluxurile corespunzătoare ale senzorilor de vizibilitate în funcție de direcția de zbor.

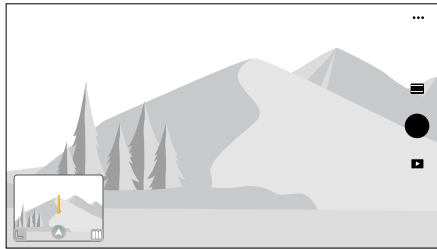

Glisați spre stânga pe indicatorul de altitudine, în dreapta pe mini-hartă sau apăsați pictogramă din colțul inferior dreapta al indicatorului de altitudine pentru a trece la vizualizarea asistență a vizualizării. Tastați centrul ecranului pentru a maximiza vederea asistenței de vizualizare.

- ⚠ • Atunci când utilizați funcția de asistență vedere, calitatea transmisiei video poate fi mai scăzută din cauza limitelor de lățime de bandă ale transmisiei, a performanței telefonului mobil sau a rezoluției transmisiei video a ecranului de pe telecomandă.
- Este normal ca componentele dronei să apară în vizualizarea de asistență vizuală.
- Asistența de vedere trebuie utilizată numai ca referință. Pereții de sticlă și obiectele mici precum ramurile copacilor, firele electrice și sforile zmeielor nu pot fi afișate corect.
- Asistența de vedere nu este disponibilă atunci când drona nu a decolat sau când semnalul de transmisie video este slab.



1. Tastați pictograma direcției de vizualizare  .
2. Tastați săgeata pentru a comuta între diferite direcții ale sistemului de asistență de vizualizare. Tastați din nou direcția pentru a bloca direcția.

Direcția liniei indică direcția actuală a vitezei de zbor a dronei, iar lungimea liniei indică viteza de zbor a aeronavei.

-
-  • Atunci când direcția nu este blocată într-o anumită direcție, vizualizarea asistenței de vedere trece automat pe direcția curentă de zbor. Atingeți orice altă săgeată direcțională pentru a schimba direcția vederii asistenței de vizualizare înainte de a reveni la vederea direcției orizontale actuală a zborului.
-

Avertisment coliziune

Atunci când un obstacol în direcția vizualizării curente este detectat, vederea asistenței de vizualizare arată un avertisment de coliziune. Culoarea de atenționare este determinată de distanța dintre obstacol și dronă. Culoarele galbene și roșii indică distanța relativă variind de la departe la aproape.

-
-  • FOV al asistenței de vizualizare în toate direcțiile este limitat. Este normal să nu aveți obstacolele în câmpul vizual în timpul unui avertisment de coliziune.
- Avertismentul coliziunii nu este controlat de comutatorul **Harta radar afișată** și rămâne vizibil chiar dacă hartă radar este închisă.
 - Un avertisment de coliziune apare numai atunci când vizualizarea asistenței de vedere este afișată în fereastra mică.
-

5.7 Elice

Atașarea/detașarea elicelor

Atașați elicele marcate la motoarele brațului marcat, iar elicele nemarcate la motoarele brațului fără marcaje. Folosiți șurubelnița din pachetul dronei pentru a monta și îndepărta elicele. Asigurați-vă că șuruburile sunt strânse corespunzător atunci când montați elicele.

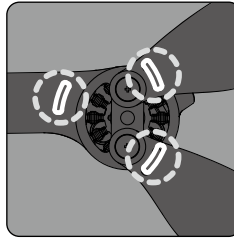
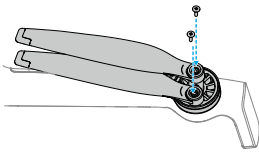

Marcat

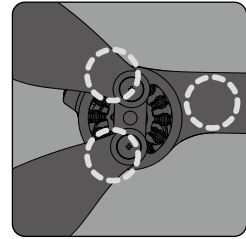

Nemarcant

Notificare



- Palele elicei sunt ascuțite. Aceasta este o precauție pentru a evita rănirea personală sau deformarea elicei.
- Asigurați-vă că elicele și motoarele sunt montate în siguranță înainte de fiecare zbor.
- Utilizați numai elicele DJI originale. NU amestecați tipurile de elice.
- Elicele sunt componente consumabile. Dacă este necesar, achiziționați elice suplimentare.
- Asigurați-vă că toate elicele sunt în stare bună înainte de fiecare zbor. NU utilizați elice vechi, ciobite sau defecte. Curățați elicele cu o lavetă moale și uscată dacă sunt atașate corpuri străine.
- Pentru a evita accidentarea, mențineți distanța față de elicele sau motoarele care se rotesc.
- Pentru a evita deteriorarea elicelor, poziționați drona corect în timpul transportului sau depozitării. NU strângeți sau îndoiți elicele. Dacă elicele sunt deteriorate, performanța zborului poate fi afectată.
- Asigurați-vă că motoarele sunt montate în siguranță și se rotesc fără probleme. Dacă motorul se supraîncarcă sau se oprește în timpul zborului, ațerizați imediat.
- NU încercați să modificați structura motoarelor.
- NU atingeți sau permiteți ca mâinile sau părți ale corpului să intre în contact cu motoarele după zbor, întrucât acestea pot fi fierbinți.
- NU blocați orificiile de ventilație ale motoarelor sau componentele droni.
- Asigurați-vă că, la pornire, controlerul de viteză electronic (ESC) emite un sunet normal.

5.8 Baterie inteligentă de zbor

Notificare

-
-  • Citiți și urmați cu strictețe instrucțiunile din acest manual, din „Ghidul de siguranță” și de pe autocolantul bateriei înainte de a folosi bateria. Utilizatorii își asumă întreaga responsabilitate pentru toate operațiunile și utilizările.
-
1. NU încărcați o baterie inteligentă de zbor imediat după zbor, întrucât este posibil ca aceasta să fie prea fierbinte. Așteptați ca bateria să se răcească la temperatura de funcționare înainte de a încărca din nou.
 2. Pentru a preveni deteriorarea, bateria se încarcă numai când temperatura este cuprinsă între 5° și 40° C (41° și 104° F). Temperatura ideală de încărcare este cuprinsă între 22° și 28° C (71,6° și 82,4° F). Încărcarea la temperatura ideală poate prelungi durata de viață a bateriei. Încărcarea se oprește automat dacă temperatura bateriei depășește 55° C (131° F) în timpul încărcării.
 3. Notificare privind temperatura scăzută:
 - Bateriile nu pot fi utilizate în medii cu temperaturi extrem de scăzute, mai mici de 0° C (14° F).
 - Capacitatea bateriei este redusă semnificativ atunci când se zboară la temperatură scăzută cuprinsă între 0° C și 5° C (14° F și 41° F). Asigurați-vă că încărcați complet bateria înainte de decolare. Vă recomandăm să planați drona în poziție pentru o perioadă pentru a încălzi bateria.
 - Se recomandă încălzirea bateriei la cel puțin 10° C (50° F) înainte de decolare atunci când zboară în medii cu temperaturi scăzute. Temperatura ideală pentru a încălzi bateria este peste 20° C (68° F).
 - Capacitatea redusă a bateriei în medii cu temperatură joasă scade performanța de rezistență a dronei la viteza vântului. Pilotați cu atenție.
 - Fiți foarte atenți atunci când pilotați la o altitudine mare și la o temperatură scăzută.
 4. O baterie complet încărcată se va descărca automat când este în repaus pentru o perioadă. Rețineți că este normal ca bateria să emită căldură în timpul procesului de descărcare.
 5. Încărcați complet bateria cel puțin o dată la trei luni pentru a menține bateria în stare bună. Dacă bateria nu este folosită o perioadă lungă de timp, performanța bateriei poate fi afectată sau se poate chiar și cauza deteriorarea permanentă a bateriei. Dacă o baterie nu a fost încărcată sau descărcată timp de trei luni sau mai mult, aceasta nu va mai fi acoperită prin garanție.

6. Din motive de siguranță, păstrați bateriile la un nivel scăzut de energie atunci când sunteți în tranzit. Vă recomandăm să descărcați bateriile inteligente de zbor până la 30% sau un procent mai mic înainte de transportare.

Introducerea/Eliminarea bateriei

Montare

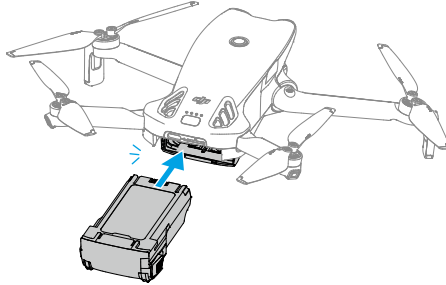

Eliminarea

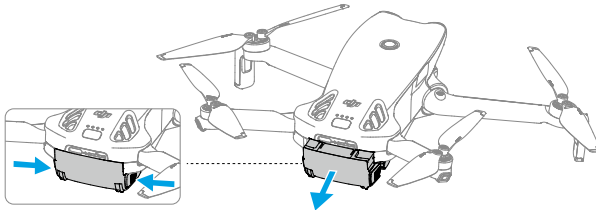

-
- ⚠ • NU introduceți sau NU scoateți bateria în timp ce drona este pornită.
 - Asigurați-vă că bateria este montată bine cu un sunet de „clic”. NU lansați drona atunci când bateria nu este montată în siguranță, deoarece acest lucru poate cauza un contact slab între baterie și dronă și prezintă pericole.
-

Utilizarea bateriei

Verificarea nivelului bateriei

Apăsăți o dată butonul de alimentare pentru a verifica nivelul bateriei.

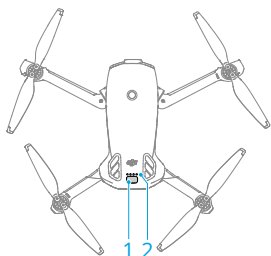

1. Butonul de pornire
2. LED-uri de indicare a nivelului bateriei

LED-urile pentru nivelul bateriei afișează nivelul de energie al bateriei în timpul încărcării și descărcării. Stările LED-urilor sunt definite după cum urmează:

- LED-ul este aprins
- LED-ul clipește
- LED-ul este stins

Tipar de clipire	Nivelul bateriei
<input checked="" type="radio"/> <input checked="" type="radio"/> <input checked="" type="radio"/> <input checked="" type="radio"/>	88 - 100%
<input checked="" type="radio"/> <input checked="" type="radio"/> <input checked="" type="radio"/> <input checked="" type="radio"/>	76 - 87%
<input checked="" type="radio"/> <input checked="" type="radio"/> <input checked="" type="radio"/> <input type="radio"/>	63 - 75%
<input checked="" type="radio"/> <input checked="" type="radio"/> <input checked="" type="radio"/> <input type="radio"/>	51 - 62%
<input checked="" type="radio"/> <input checked="" type="radio"/> <input type="radio"/> <input type="radio"/>	38 - 50%
<input checked="" type="radio"/> <input checked="" type="radio"/> <input type="radio"/> <input type="radio"/>	26 - 37%
<input checked="" type="radio"/> <input type="radio"/> <input type="radio"/> <input type="radio"/>	13 - 25%
<input checked="" type="radio"/> <input type="radio"/> <input type="radio"/> <input type="radio"/>	0 - 12%

Pornirea/oprirea

Apăsați, apoi apăsați lung butonul de pornire pentru a porni sau a opri drona. LED-urile pentru indicarea nivelului bateriei afișează nivelul bateriei când drona este pornită. LED-urile pentru indicarea nivelului bateriei se sting atunci când drona este oprită.

Dacă cele două LED-uri prezentate în imaginea de mai jos clipeșc simultan, aceasta indică că bateria este defectă. Scoateți bateria din dronă, introduceți bateria din nou și asigurați-vă că este montată în siguranță.

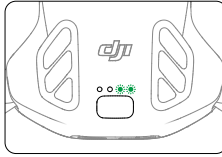

Încărcarea bateriei



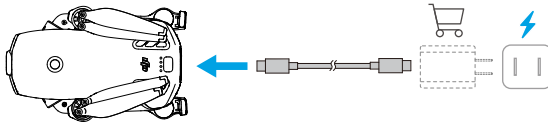

Încărcați complet bateria înainte de fiecare utilizare. Se recomandă utilizarea dispozitivelor de încărcare furnizate de DJI sau alte încărcătoare care acceptă protocolul de încărcare rapidă USB PD.

Utilizarea unui încărcător



-  • Bateria nu poate fi încărcată dacă drona este pornită.

Tabelul de mai jos afișează nivelul bateriei în timpul încărcării.

Tipar de clipire	Nivelul bateriei
	0-50%
	51-75%
	76 - 99%
	100%

-  • Frecvența de clipire a LED-urilor pentru nivelul bateriei diferă în funcție de încărcătorul USB utilizat. Dacă viteza de încărcare este rapidă, LED-urile indicatoare ale nivelului bateriei vor clipi rapid.
- Patru LED-uri care clipește simultan indică faptul că bateria este deteriorată.

Utilizarea Hub-ului de încărcare



Se recomandă să faceți clic pe link-ul de mai jos sau scanați codul QR pentru a viziona tutorialul video.



<https://www.dji.com/lito-1/video>

- ⚠ Temperatura mediului exterior afectează viteza de încărcare. Încărcarea este mai rapidă într-un mediu bine ventilat la 25°C (77° F).
- Stația de încărcare este compatibilă doar cu un anumit model de baterie de zbor inteligentă. NU utilizați hub-ul de încărcare cu alte modele de baterii.
- Așezați hub-ul de încărcare pe o suprafață plană și stabilă atunci când îl utilizați. Asigurați-vă că dispozitivul este izolat corespunzător pentru a preveni pericolul unui incendiu.
- NU atingeți bornele metalice de pe porturile bateriei.
- Curățați bornele metalice cu o cârpă curată și uscată dacă există depuneri vizibile.

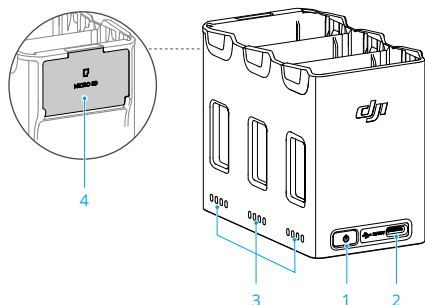

1. Buton de funcție
2. Conector USB-C
3. LED-uri de stare
4. Slot de stocare pentru card microSD (cu capac)

Cum se încarcă

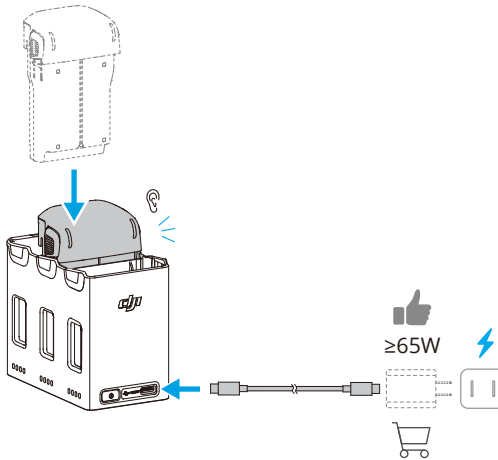

Când se utilizează încărcătoare cu puteri de ieșire diferite, secvența de încărcare va varia.

Putere încărcător	Secvență de încărcare
<45 W	De la cel mai înalt la cel mai scăzut nivel al bateriei.
≥45 W	<p>Încarcă trei baterii simultan ^[1]:</p> <p>Încarcă bateria cu cel mai scăzut nivel până când se apropie de cea cu al doilea nivel cel mai ridicat, apoi le încarcă pe acestea două până când se apropie de cea cu cel mai ridicat nivel, iar în final încarcă simultan toate cele trei baterii.</p>

[1] Condiții pentru încărcare paralelă:

- Toate bateriile sunt de același model.
- Încărcătorul este compatibil cu USB Power Delivery (PD).

Acumularea de energie

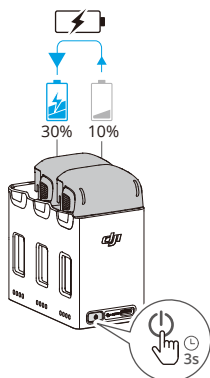

1. Introduceți bateriile inteligente de zbor în stația de încărcare, apăsați lung butonul de funcționare pentru a transfera puterea de la bateriile cu un nivel mai scăzut la bateria cu cel mai ridicat nivel de putere. LED-urile de stare pentru baterii cu un nivel mai scăzut de putere vor afișa nivelul curent de putere, în timp ce LED-urile de stare pentru baterie cu un nivel ridicat de putere vor clipi succesiv.
2. Pentru a opri acumularea puterii, apăsați lung butonul de funcționare din nou. După oprirea acumulării de energie, apăsați butonul de funcție pentru a verifica nivelul de energie al bateriilor.

-
- ⚠** • Acumularea de energie se oprește automat în următoarele situații:
- ♦ Bateria care primește este complet încărcată sau puterea bateriei de ieșire este mai mică de 5%.
 - ♦ Un încărcător sau un dispozitiv extern este conectat la stația de încărcare în timpul acumulării de energie.
 - ♦ Acumularea de energie este întreruptă pentru mai mult de 15 minute din cauza unei temperaturi anormale a bateriei.
 - ♦ După acumularea de energie, încărcăți bateria cu cel mai mic nivel de energie cât mai curând posibil pentru a evita descărcarea.
-

Descriere LED de stare





Fiecare port de baterie al stației de încărcare are seria sa de LED-uri de stare corespunzătoare, care pot indica starea de încărcare, nivelul bateriei și starea anormală. Starea LED-ului pentru nivelul bateriei și anormalitatea bateriei este aceeași cu a celui de pe dronă.

Stare încărcare

Tipar de clipire	Descrieri
LED-urile de stare dintr-o serie clipește succesiv rapid	Bateria din portul corespunzător pentru baterie este încărcată utilizând un încărcător USB PD.
LED-urile de stare dintr-o serie clipește succesiv lent	Bateria din portul corespunzător pentru baterie este încărcată utilizând un încărcător normal.
LED-urile de stare în serie sunt aprinse continuu	Bateria din portul corespunzător pentru baterie este complet încărcată.
Toate LED-urile de stare clipește în secvență	Nu a fost introdusă nicio baterie.

Mecanisme de protecție a bateriei

LED-urile pentru nivelul bateriei pot afișa notificări privind protecția bateriei, declanșate de condiții neobișnuite de încărcare.

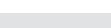
LED-uri	Tipar de clipire	Stare
	LED2 clipește de două ori pe secundă	Supracurent detectat
	LED2 clipește de trei ori pe secundă	Scurtcircuit detectat
	LED3 clipește de două ori pe secundă	Supraîncărcare detectată
	LED3 clipește de trei ori pe secundă	Încărcător cu supratensiune detectat
	LED4 clipește de două ori pe secundă	Temperatura de încărcare este prea scăzută
	LED4 clipește de trei ori pe secundă	Temperatura de încărcare este prea ridicată

Dacă oricare dintre mecanismele de protecție a bateriei sunt activate, deconectați încărcătorul și apoi conectați-l din nou pentru a relua încărcarea. Dacă temperatura de încărcare este anormală, așteptați să revină la normal. Bateria va relua automat încărcarea fără a fi nevoie să deconectați și să conectați din nou încărcătorul.

5.9 Gimbalul și camera

Notă despre gimbal

- ⚠ • Asigurați-vă că nu există etichete sau obiecte pe gimbal înainte de decolare. NU atingeți sau loviți gimbalul după ce drona este pornită. Pentru a proteja gimbalul, lansați drona de pe o suprafață deschisă și plată.
- Asigurați-vă că îndepărtați protecția gimbalului înainte de a porni drona. Atașați protecția gimbalului când nu utilizați drona.
- Elementele de precizie ale gimbalului se pot deteriora în urma unei coliziuni sau impact, ceea ce ar putea duce la funcționarea anormală a gimbalului.
- Evitați depunerea de praf sau nisip pe gimbal, în special în motoarele acestuia.
- Un motor al gimbalului poate intra în modul de protecție dacă gimbalul este obstrucționat de alte obiecte atunci când drona este așezată pe un teren neuniform sau pe iarbă, sau dacă gimbalul este supus unei forțe externe excesive, cum ar fi în timpul unei coliziuni. Așteptați ca gimbalul să revină la normal sau reporniți dispozitivul.
- NU aplicați o forță exterioară asupra gimbalului după pornirea dronei.
- NU adăugați încărcături suplimentare pe gimbal în afară de un accesoriu oficial la acesta, deoarece acest lucru poate cauza funcționarea anormală a gimbalului sau poate duce la deteriorarea permanentă a motorului.
- Zborul prin ceață deasă sau printre nori poate uda gimbalul, ceea ce ar putea duce la defecțiuni temporare. Gimbalul își va recăpăta complet funcționalitatea după ce este uscat.
- Dacă sunt vânturi puternice gimbalul poate vibra în timpul înregistrării.
- După pornire, dacă drona nu este așezată dreaptă o perioadă lungă sau dacă este mișcată semnificativ, gimbalul se poate opri și intra în modul de protecție. În acest caz, așezați drona dreaptă și așteptați ca aceasta să se recupereze.
- NU utilizați drona în condiții de ploaie sau ninsoare. Dacă întâlniți ploaie sau ninsoare în timpul zborului, ațerizați imediat drona și curățați prompt suprafața cardanului și motorul cardanului.
- Dacă unghiul de înclinare al gimbalului este mare:
 - ◆ Când drona se înclină înainte din cauza accelerării sau decelerării înainte, gimbalul va intra în modul de protecție la limită și va ajusta automat unghiul în jos.
 - ◆ Când drona se înclină lateral din cauza accelerării sau decelerării laterale, axa de rotație a gimbalului poate atinge limita de mișcare.

- Drona își va restricționa viteza pentru a menține stabilizarea imaginii. În condiții de vânt puternic, viteza de zbor va fi limitată suplimentar. Reducerea corespunzătoare a unghiului de tangaj poate permite atingerea unei viteze de zbor mai mari.
- Corpul dronei poate apărea la marginea vizualizării în timp real.

Unghiul gimbalului

Utilizați roțița gimbalului de pe telecomandă pentru a controla gradul de înclinare a gimbalului. Alternativ, faceți acest lucru prin ecranul de vizualizare al DJI Fly. Apăsăți lung pe ecran până când apare bara de reglare a gimbalului. Trageți bara pentru a controla unghiul gimbalului.

Modurile de funcționare a gimbalului

Sunt disponibile două moduri de funcționare a gimbalului. Comutați între modurile de funcționare în *** > Control.

Modul Urmărire: Unghiul gimbalului rămâne stabil în raport cu planul orizontal. Acest mod este potrivit pentru captarea imaginilor statice.

Modul FPV: Atunci când drona zboară înainte, gimbalul se sincronizează cu mișcarea dronei pentru a oferi o experiență de zbor din perspectivă personală.

Notă despre cameră



- NU expuneți obiectivul camerei într-un mediu cu raze laser, cum ar fi un spectacol cu laser și nu îndreptați camera înspre surse de lumină intensă pentru perioade prelungite, de exemplu, înspre soare într-o zi senină, pentru a evita deteriorarea senzorului.
- Asigurați-vă că temperatura și gradul de umiditate sunt adecvate pentru cameră în timpul utilizării și depozitării.
- Pentru a curăța obiectivul folosiți o soluție de curățare a obiectivelor, pentru a evita deteriorarea sau calitatea slabă a imaginilor.
- NU blocați orificiile de ventilație ale camerei, întrucât căldura generată ar putea duce la deteriorarea dispozitivului sau la rănirea utilizatorului.
- Drona utilizează modul Fotografie inteligentă implicit în O singură fotografie, care integrează funcții precum recunoașterea scenei pentru rezultate optime. Modul Fotografie inteligentă trebuie să realizeze continuu mai multe fotografii pentru sinteza imaginilor. Când drona se deplasează sau utilizează rezoluția de

48MP, modul Fotografie inteligentă nu va fi acceptat, iar calitatea imaginii va fi diferită.

5.10 Stocarea și exportarea fotografiilor și clipurilor video

Depozitarea

Drona acceptă utilizarea unui card microSD pentru a stoca fotografiile și videoclipurile. Consultați secțiunea Specificații pentru mai multe informații despre cardurile microSD recomandate.

Exportare

- Utilizați QuickTransfer pentru a exporta înregistrările pe un dispozitiv mobil.
- Conectați drona la un computer cu ajutorul unui cablu de date, exportați imaginile din memoria încorporată a acesteia sau de pe cardul microSD montat pe dronă. Nu este necesar ca drona să fie pornită în timpul procesului de export.
- Scoateți cardul microSD din dronă și introduceți-l într-un cititor de carduri, apoi exportați imaginile de pe cardul microSD prin intermediul cititorului de carduri.

-
-  • Asigurați-vă că slotul cardului microSD și cardul microSD sunt curate și nu conțin obiecte străine în timpul utilizării.
- NU scoateți cartela microSD din dronă atunci când faceți fotografii sau videoclipuri. În caz contrar, cardul microSD poate fi deteriorat.
 - Verificați setările camerei înainte de utilizare pentru a vă asigura că sunt configurate corect.
 - Înainte de a realiza fotografii sau videoclipuri importante, realizați câteva fotografii de test pentru a verifica funcționarea corectă a camerei.
 - Asigurați-vă că opriți drona în mod corect. În caz contrar, parametrii camerei nu vor fi salvați și toate imaginile sau videoclipurile înregistrate pot fi afectate. DJI nu este responsabilă pentru nicio pierdere provocată de înregistrarea unei imagini sau a unui videoclip într-un mod în care nu poate fi citit de dispozitive.
-

5.11 QuickTransfer (TransferRapid)

Urmați pașii de mai jos pentru a descărca rapid fotografiile și videoclipuri din dronă pe dispozitivul mobil.

1. Porniți drona și așteptați până când testele de autodiagnosticare ale dronei sunt finalizate.
2. Asigurați-vă că ați activat conexiunile Bluetooth și Wi-Fi pe dispozitivul mobil, și asigurați-vă că funcția de poziționare este activată de asemenea.
3. Intrați în modul QuickTransfer (Transfer rapid) folosind una dintre metodele de mai jos.
 - Lansați DJI Fly pe dispozitivul mobil și atingeți cardul QuickTransfer pe ecranul principal.
 - Lansați DJI Fly pe dispozitivul mobil, accesați Album și tastați  în colțul din dreapta sus.
4. După conectare, fișierele din dronă pot fi accesate și descărcate la viteză mare. Rețineți că la prima conectare a dispozitivului mobil la dronă, apăsați butonul de pornire al dronei pentru a confirma.

Permitere QuickTransfer în repaus

În mod implicit, QuickTransfer poate fi utilizat atunci când drona se află în modul repaus.

Drona intră în modul repaus după oprire. Metoda de utilizare a QuickTransfer este aceeași atât în starea oprită, cât și în starea pornită.

Dacă dispozitivul mobil și drona nu sunt conectate prin Wi-Fi sau dacă aplicația este oprită (și nu există sarcini de descărcare în curs) mai mult de 1 minut, QuickTransfer va ieși automat și drona va reveni în modul repaus. Modul repaus se dezactivează automat în următoarele circumstanțe:

- Drona este inactivă timp de 12 ore.
- Bateria este înlocuită.
- Aeronava este conectată la un alt dispozitiv printr-un cablu USB-C.

Pentru a restabili modul repaus, asigurați-vă că nu există nicio conexiune USB-C la dronă, apoi apăsați o dată butonul de pornire și așteptați aproximativ 15 secunde.

În timpul procesului de restabilire a modului repaus și când utilizați Allow QuickTransfer în modul repaus pentru transmisie, LED-urile de nivel ale bateriei 1&2 și LED-urile 3&4 vor clipi alternativ. Dacă desfaceți brațul din spate dreapta al dronei în timpul acestei perioade, drona nu va porni.



- ⚠ • Rata maximă de descărcare poate fi atinsă doar în țările și regiunile în care frecvența de 5,8 GHz este permisă de legislația și reglementările locale, când sunt utilizate dispozitive care acceptă o bandă de frecvențe de 5,8 GHz și o conexiune Wi-Fi, precum și într-un mediu fără interferențe sau obstrucționări. Dacă frecvența de 5,8 GHz nu este permisă de reglementările locale (cum ar fi în Japonia), sau dispozitivul mobil nu acceptă banda de frecvență de 5,8 GHz, sau mediul prezintă interferențe severe, atunci QuickTransfer va utiliza banda de frecvență de 2,4 GHz, iar rata maximă de descărcare va fi redusă la 8 MB/s.
 - Când utilizați QuickTransfer, nu este necesar să introduceți parola Wi-Fi pe pagina de setări a dispozitivului mobil pentru conectare. Lansați DJI Fly și va apărea un mesaj de conectare a dronei.
 - Folosiți QuickTransfer într-un mediu neobstrucționat fără interferențe și nu vă apropiați de surse care ar putea crea interferențe, cum ar fi routere wireless, difuzoare sau căști Bluetooth.
-
- 💡 • După ce drona și telecomanda sunt conectate, în DJI Fly vizualizarea camerei, tastați *** > **Camera** pentru a activa sau dezactiva **Permite QuickTransfer în repaus**.
-

DJI RC-N3

6 DJI RC-N3

6.1 Operațiuni

Pornirea/oprirea

Apăsați o dată butonul de pornire pentru a verifica nivelul actual al bateriei.

Apăsați și apoi apăsați lung pentru a porni sau opri telecomanda.

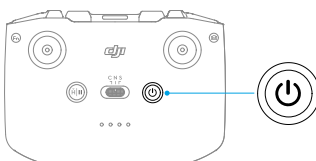

Încărcarea bateriei

Conectați încărcătorul la portul USB-C de pe telecomandă.

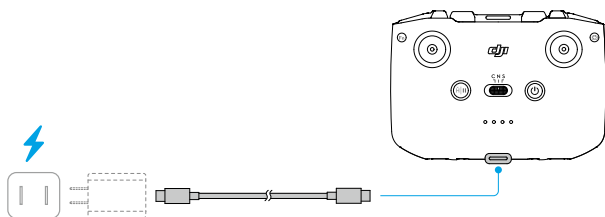

- ⚠ • Încărcați complet telecomanda înainte de fiecare zbor. Telecomanda emite un sunet de alarmă când nivelul bateriei este redus.
- Încărcați complet bateria cel puțin o dată la trei luni, pentru a menține starea de sănătate a acesteia.

Controlarea gimbalului și a camerei

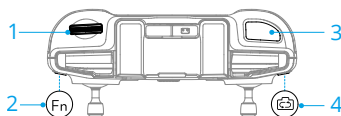

1. **Rotița gimbalului:** Controlați gradul de înclinare al gimbalului.

2. **Butonul configurabil:** Apăsăți lung butonul configurabil și apoi utilizați roțița gimbalului ca să ajustați zoom-ul.
3. **Shutter/Record Button (Obturator/Buton de înregistrare):** Apăsăți o dată pentru a face o fotografie sau pentru a porni sau a opri înregistrarea.
4. **Photo/Video Button (Comutarea între modurile Photo/Video):** Apăsăți o dată pentru a comuta între modul foto și video.

Comutatorul pentru modul de zbor

Mutați comutatorul pentru a selecta modul dorit de zbor.

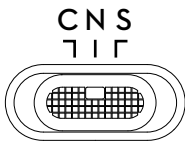

Poziție	Modul de zbor
C	Modul Cine
N	Modul Normal
S	Modul Sport

Butonul Flight Pause / RTH (Înterupere zbor / Revenire)

Apăsăți o dată pentru ca drona să frâneze și să planeze în poziție.

Apăsăți și mențineți apăsat butonul până când telecomanda emite un semnal sonor și începe RTH. Drona va reveni la ultimul punct de plecare înregistrat. Apăsăți din nou butonul pentru a anula RTH și a redobândi controlul asupra dronei.

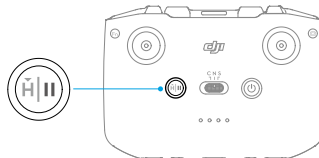

6.2 LED-urile de indicare a nivelului bateriei

Tipar de clipire	Nivelul bateriei
● ● ● ●	76-100%
● ● ● ○	51-75%
● ● ○ ○	26-50%
● ○ ○ ○	0-25%

6.3 Alertă telecomandă

Telecomanda emite un sunet de alarmă în timpul revenirii (RTH), care nu poate fi anulat. Telecomanda emite un sunet de alarmă atunci când nivelul bateriei este redus. O alertă pentru nivelul redus al bateriei poate fi anulată atingând butonul de alimentare. Atunci când nivelul bateriei este extrem de scăzut, sunetul de alarmă nu poate fi anulat.

Va fi o alertă dacă telecomanda nu este utilizată pentru o perioadă de timp în timp ce este pornită dar nu este conectată la dronă sau la aplicația DJI Fly de pe dispozitivul mobil. Telecomanda se va opri automat după ce se opresc alarmele. Mișcați manetele de comandă sau apăsați orice buton pentru a anula alarma.

6.4 Zona optimă de transmisie

Cel mai fiabil semnal dintre dronă și telecomandă se obține atunci când poziția antenelor în raport cu drona este conform ilustrației de mai jos. Dacă semnalul este slab, ajustați orientarea telecomenzii sau zburăți drona mai aproape de telecomandă.

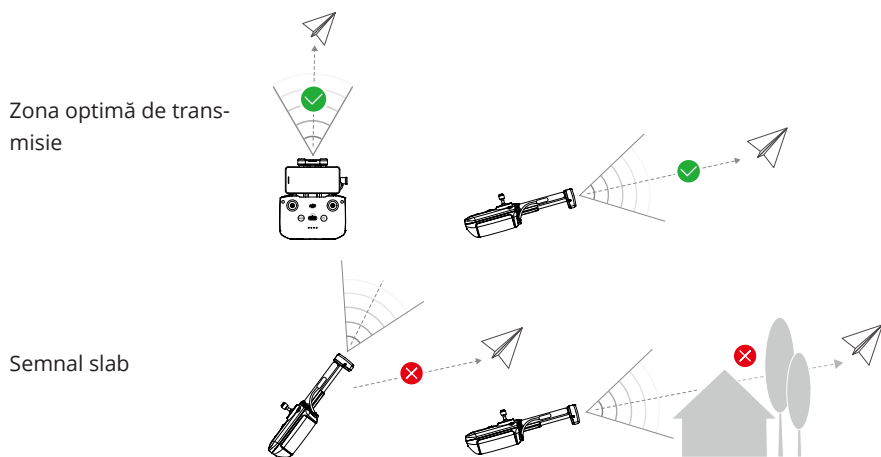

- ⚠ • NU utilizați alte dispozitive wireless care funcționează la aceeași frecvență ca telecomanda. În caz contrar, telecomanda va prezenta interferențe.
- Dacă semnalul de transmisie este slab în timpul zborului, va fi afișat un mesaj în aplicația DJI Fly. Ajustați orientarea telecomenzii conform afișajului indicatorului atitudinii pentru a vă asigura că drona se află în intervalul optim de transmisie.

6.5 Conectarea telecomenzii

Telecomanda este deja conectată la dronă atunci când acestea sunt achiziționate împreună. Altfel, pentru a conecta dispozitivele, urmați pașii de mai jos.

1. Porniți drona și telecomanda.
2. Deschideți DJI Fly.
3. Tastați **Conectați la dronă** pe ecranul de pornire, apoi selectați modelul de dronă corespunzător.
4. În ecranul de vizualizare al camerei, tastați ***** > Control > Conectați-vă la dronă**. În timpul conectării, telecomanda emite semnale sonore.
5. Apăsăți lung butonul de alimentare al dronei timp de cel puțin patru secunde. Drona emite un semnal sonor, iar LED-urile de nivel al bateriei clipește succesiv pentru a indica faptul că este gata de conectare. Telecomanda va emite două semnale sonore pentru a indica finalizarea procesului de conectare.

-
-  Asigurați-vă că telecomanda se află la o distanță de 0,5 m de dronă în timpul procesului de conectare.
 - Telecomanda se va deconecta în mod automat de la dronă dacă o nouă telecomandă este conectată la aceeași dronă.
-

Anexă

7 Anexă

7.1 Specificații

Pentru specificații, vizitați următorul site web.

<https://www.dji.com/lito-1/specs>

7.2 Compatibilitate

Vizitați următorul site web pentru a obține informații despre produsele compatibile.

<https://www.dji.com/lito-1/faq>

7.3 Actualizare firmware

Utilizați DJI Fly sau DJI Assistant 2 (seria de drone pentru clienți) pentru a actualiza firmware-ul pentru dronă și telecomandă.

Utilizarea DJI Fly

Atunci când drona este conectată la telecomandă, rulați DJI Fly, și veți fi notificat dacă este disponibilă o nouă actualizare firmware. Urmați instrucțiunile de pe ecran pentru actualizare. Rețineți că nu puteți actualiza firmware-ul dacă telecomanda nu este conectată la dronă. Este necesară o conexiune la internet.

Utilizarea DJI Assistant 2 (seria de drone pentru clienți)

Utilizați DJI Assistant 2 (seria de drone pentru clienți) pentru a actualiza separat drona și telecomanda.

1. Porniți dispozitivul. Conectați dispozitivul la un computer cu un cablu USB-C.
2. Deschideți aplicația DJI Assistant 2 (seria de drone pentru clienți) și conectați-vă la contul dvs. DJI.
3. Selectați dispozitivul și faceți clic pe **Firmware Update (Actualizare firmware)** din partea stângă a ecranului.
4. Selectați versiunea firmware necesară.
5. Așteptați ca versiunea firmware să se descarce. Actualizarea firmware va începe imediat. Așteptați ca procesul de actualizare firmware să se finalizeze.

 • Firmware-ul bateriei este inclus în firmware-ul dronei. Asigurați-vă că actualizați toate bateriile.

- Asigurați-vă că urmați toți pașii pentru a actualiza firmware-ul; în caz contrar, actualizarea ar putea să nu se realizeze.
- Asigurați-vă că computerul este conectat la internet în timpul actualizării.
- NU deconectați cablul USB-C în timpul unei actualizări.
- Actualizarea firmware va dura aproximativ 10 minute. În timpul procesului de actualizare, este normal ca gimbalul să devină instabil, indicatorii de stare ai dronei să clipească și drona să repornească. Aveți răbdare ca actualizarea firmware-ului să fie finalizată.

Accesați următorul link și consultați „Notele” privind versiunea pentru informații despre actualizarea firmware-ului:

<https://www.dji.com/downloads/products/lito-1#doc>

7.4 Înregistratorul de zbor

Datele de zbor, inclusiv telemetria zborului, informațiile despre starea dronei și alți parametri, sunt salvate automat pe înregistratorul intern de date al dronei. Datele pot fi accesate folosind DJI Assistant 2 (Consumer Drones Series).

7.5 Listă de verificare după zbor

- Asigurați-vă că efectuați o inspecție vizuală, astfel încât drona, telecomanda, camera gimbalului, bateriile inteligente de zbor și elicele să fie în stare bună. Contactați serviciul de asistență DJI dacă observați orice defecțiune.
- Asigurați-vă că obiectivul camerei și senzorii sistemului de vizualizare sunt curați.
- Asigurați-vă că depozitați corect drona înainte de a o transporta.

7.6 Instrucțiuni de întreținere

Pentru a evita rănirea gravă a copiilor și animalelor, respectați următoarea regulă:

1. Componentele mici, cum ar fi cablurile și curelușele, sunt periculoase dacă sunt înghițite. Nu lăsați nicio componentă la îndemâna copiilor și a animalelor.
2. Depozitați bateria inteligentă de zbor și telecomanda într-un loc răcoros și uscat, ferit de lumina directă a soarelui, pentru a vă asigura că bateria LiPo încorporată NU se supraîncălzește. Temperatura de depozitare recomandată: între 22° și 28° C (71° și

82° F) pentru perioade de depozitare mai mari de trei luni. Nu depozitați niciodată în medii aflate în afara intervalului de temperatură între -10° și 45° C (14° - 113° F).

3. NU permiteți camerei să intre în contact sau să se cufunde în apă sau alte lichide. Dacă se udă, ștergeți-o cu o lavetă moale, absorbantă. Pornirea unei drone care a căzut în apă poate cauza deteriorarea permanentă a componentelor. NU utilizați substanțe care conțin alcool, benzen, diluanți sau alte substanțe inflamabile pentru a curăța sau întreține camera. NU depozitați camera în zone umede sau cu praf.
4. Verificați fiecare componentă a dronei după orice accident sau impact grav. Dacă există probleme sau dacă aveți întrebări, contactați un dealer autorizat DJI.
5. Verificați regulat indicatorul de nivel al bateriei pentru a observa nivelul actual al bateriei și durata de viață a bateriei. Bateria are putere nominală pentru 200 de cicluri. Nu se recomandă continuarea utilizării după epuizarea acestor cicluri.
6. Asigurați-vă că transportați drona cu brațele pliate atunci când este oprită.
7. Asigurați-vă că transportați telecomanda cu antenele pliate atunci când este oprită.
8. Bateria va intra în modul de repaus după depozitarea pe termen lung. Încărcați bateria pentru a ieși din modul de repaus.
9. Depozitați drona, telecomanda, bateria și încărcătorul într-un mediu uscat.
10. Scoateți bateria înainte de a efectua lucrări de service la dronă (de ex., curățarea sau atașarea și detașarea elicelor). Asigurați-vă că drona și elicele sunt curate îndepărtând murdăria sau praful cu o lavetă moale. Nu curățați drona cu o lavetă umedă și nu utilizați produse de curățare care conțin alcool. Lichidele pot penetra carcasa dronei, ceea ce poate cauza un scurtcircuit și poate distruge componentele electronice.

7.7 Proceduri de depanare

1. Cum să rezolvați problema deviației gimbalului în timpul zborului?

Calibrați IMU și busola în DJI Fly. Dacă problema persistă, contactați serviciul de asistență DJI.

2. Nicio funcție

Verificați dacă bateria inteligentă de zbor și telecomanda sunt activate prin încărcare. Dacă problemele persistă, contactați serviciul de asistență DJI.

3. Probleme la pornire și la punerea în funcțiune

Verificați dacă bateria este încărcată. Dacă da, contactați serviciul de asistență DJI dacă nu poate fi pornită normal.

4. Probleme de actualizare SW

Urmați instrucțiunile din manualul de utilizare pentru a actualiza firmware-ul. Dacă actualizarea firmware-ului eșuează, reporniți toate dispozitivele și încercați din nou. Dacă problema persistă, contactați serviciul de asistență DJI.

5. Proceduri de resetare la setările implicite din fabrică sau la ultima configurație de lucru cunoscută

Utilizați aplicația DJI Fly pentru a reseta la valorile implicite din fabrică.

6. Probleme la oprire și la deconectare

Contactați serviciul de asistență DJI.

7. Cum să detectați manipularea neglijentă sau depozitarea în condiții nesigure

Contactați serviciul de asistență DJI.

7.8 Riscuri și avertismente

Atunci când drona detectează un risc după pornire, va exista un mesaj de avertizare în aplicația DJI Fly. Acordați atenție listei de situații de mai jos.

- Dacă locația nu este potrivită pentru decolare.
- Dacă este detectat un obstacol în timpul zborului.
- Dacă locația nu este potrivită pentru aterizare.
- Dacă busola și IMU prezintă interferențe și trebuie calibrate.
- Urmați instrucțiunile de pe ecran atunci când sunteți atenționați.

7.9 Eliminare



Respectați reglementările locale referitoare la dispozitivele electronice atunci când eliminați drona și telecomanda.

Eliminarea bateriei

Eliminați bateria în cutii de reciclare speciale numai după ce o descărcați complet. NU eliminați bateria într-un container obișnuit de deșeuri. Respectați cu strictețe reglementările locale cu privire la eliminarea și reciclarea bateriilor.

Eliminați imediat bateria dacă nu poate fi pornită după o supra-descărcare.

Dacă butonul de pornire este dezactivat și bateria nu poate fi descărcată complet, contactați un agent profesionist de eliminare sau de reciclare a bateriilor pentru asistență suplimentară.

7.10 Certificare C0

DJI Lito 1 este conformă cu cerințele de certificare C0. Există anumite cerințe și restricții la utilizarea DJI Lito 1 în statele membre UE, statele membre EFTA (EFTA cuprinde Norvegia, Islanda, Liechtenstein, Elveția) și Georgia.

Model	DGN12C
Clasa UAS	C0
Masa maximă la decolare (MTOM)	249 g
Viteză maximă a elicei	12874 rot/min

Declarație MTOM

MTOM-ul DJI Lito 1 (modelului: DGN12C) este de 249 g pentru a respecta cerințele C0.

Trebuie să urmați instrucțiunile de mai jos pentru a respecta cerințele MTOM.

- NU adăugați nicio încărcătură utilă la dronă, cu excepția articolelor enumerate în secțiunea Listă de articole, inclusiv secțiunea accesorii calificate.
- NU utilizați piese de schimb neautorizate, cum ar fi baterii de zbor inteligente sau elice etc.
- NU încercați să modificați drona.

Lista componentelor, inclusiv a accesoriilor autorizate

Articol	Numărul modelului	Dimensiuni	Greutate
Elice	6030F	152,4×76,2 mm (diametru×pasul file-tului)	0,9 g (fiecare bucată)
Baterie inteligentă de zbor	BWXGN1-2590-7.32	85,99×54,89×24,80 mm	Aprox. 80 g
Card microSD ^[1]	Nu este cazul	15×11×1,0 mm	Aprox. 0,3 g

[1] Nu este inclus în ambalajul original.

Lista pieselor de rezervă și de schimb

- Elice (Model: 6030F)
- Baterie inteligentă de zbor DJI Lito 1 (Model: BWXGN1-2590-7.32)

Număr de identificare direct la distanță

- Metodă de transport: Semnalizator Wi-Fi.

- Metoda de încărcare a Numărului de înregistrare a operatorului UAS în dronă:
Accesați DJI Fly, apăsați *** > **Safety (Siguranță)** > **UAS Remote Identification (Identificare de la distanță UAS)**, apoi încărcați Numărul de înregistrare al operatorului UAS.

Avertizări telecomandă

DJI RC-N3

LED-urile pentru nivelul bateriei vor începe să clipească încet după deconectarea de la dronă. DJI Fly va emite un mesaj de avertizare după deconectarea de la dronă. Telecomanda va emite un semnal sonor și se va opri automat după deconectarea de la dronă sau dacă nu funcționează mult timp.

-
- ⚠ • Evitați interferențele dintre telecomandă și alte echipamente wireless. Asigurați-vă că dezactivați Wi-Fi pe dispozitivele mobile din apropiere. Aterizați drona cât mai curând posibil dacă există interferențe.
 - Eliberați manetele de comandă sau apăsați butonul de pauză a zborului dacă apare o operațiune neașteptată.
-

Percepția GEO

Conștientizarea GEO conține caracteristicile enumerate mai jos.

UGZ (Zonă geografică nemarcată) Actualizări date: Puteți actualiza datele FlySafe utilizând funcția de actualizare automată a datelor și poate salva datele pe dronă în mod manual.

- Metoda 1: Accesați opțiunea Settings (Setări) în DJI Fly și apăsați **About (Despre)** > **FlySafe Data (Date zbor în siguranță)** > **Check for Updates (Verifică pentru actualizări)** pentru a actualiza datele FlySafe în mod automat.
- Metoda 2: Verificați cu regularitate website-ul autorității aeronautice naționale și obțineți cele mai recente date UGZ pentru a le importa pe drona dvs. Accesați opțiunea Settings (Setări) în DJI Fly, apăsați **About (Despre)** > **FlySafe Data (Date zbor în siguranță)** > **Import from Files (Import din fișiere)** și apoi respectați instrucțiunile afișate pe ecran pentru a stoca și importa datele UGZ în mod manual.

După finalizarea cu succes a importului, în aplicație

-
- ☀ va apărea o notificare DJI Fly. Dacă importul eșuează din cauza unui format necorespunzător al datelor, urmați instrucțiunile din notificarea de pe ecran și încercați din nou.
-

Desenarea hărții cu ajutorul percepției GEO: Trasarea hărții de conștientizare GEO: după actualizarea celor mai recente date UGZ, în aplicația DJI Fly va fi afișată o hartă a zborului cu o zonă restricționată. Numele, ora efectivă, limita de înălțime etc. pot fi vizualizate atingând zona.

Declarație AGL (peste nivelul solului)

Partea verticală a „GEO-conștientizării” poate utiliza altitudinea AMSL sau înălțimea AGL. Alegerea dintre aceste două referințe este specificată individual pentru fiecare UGZ. Nici altitudinea AMSL, nici înălțimea AGL nu sunt acceptate de DJI Lito 1. Înălțimea H apare vizibilă pe cameră în aplicația DJI Fly, care este înălțimea de la punctul de decolare al dronei la dronă. Înălțimea peste punctul de decolare poate fi utilizată ca aproximare, dar poate diferi mai mult sau mai puțin de altitudinea/înălțimea dată pentru un anumit UGZ. Pilotul care controlează drona de la distanță are responsabilitatea de a nu încălca limitele verticale ale UGZ.

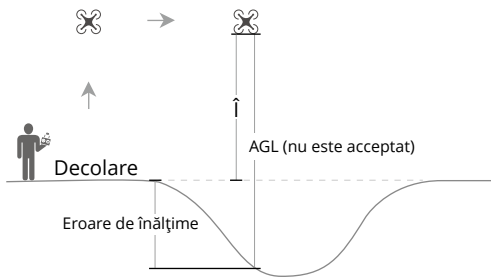

Zone GEO

Zone restricționate

Apar cu roșu în aplicația DJI. Utilizatorii vor primi un avertisment, iar zborul va fi împiedicat. UA nu poate zbura sau decola în aceste zone. Zonele restricționate pot fi deblocate; pentru deblocare, contactați flysafed@dj.com sau accesați Unlock A Zone (Deblocarea unei zone) la dji.com/flysafed.

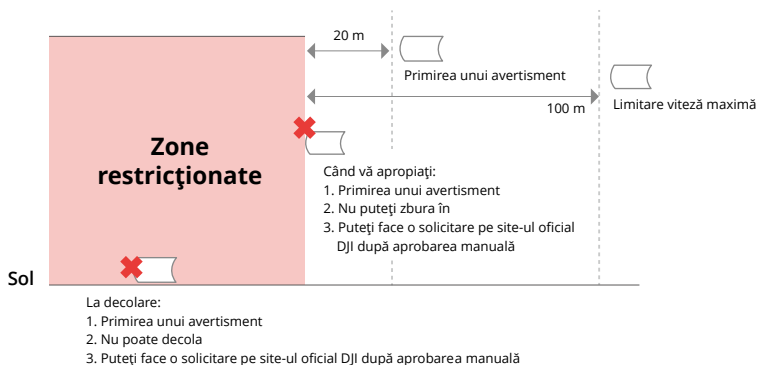

Zone autorizate

Apar cu albastru în aplicația DJI. Utilizatorii vor primi un avertisment, iar zborul va fi limitat în mod implicit. UA nu poate zbura sau decola în aceste zone fără autorizare. Zonele de autorizare pot fi deblocate de utilizatorii autorizați folosind un cont DJI verificat.

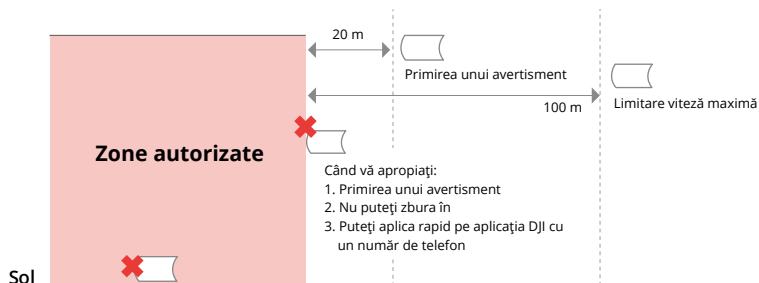

Zone de altitudine

Zonele de altitudine sunt zone cu altitudine limitată și apar cu gri pe hartă. Când se apropie, utilizatorii primesc avertismente în aplicația DJI.

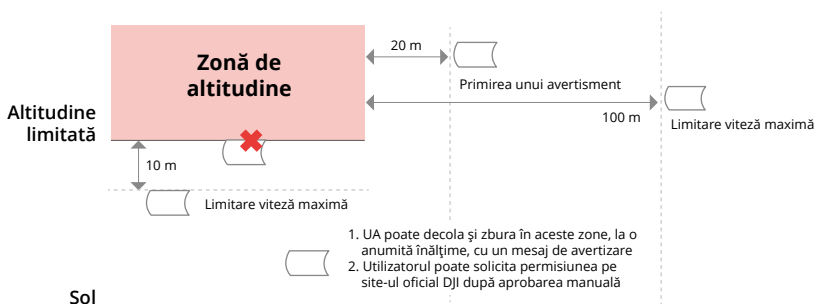

Zone de avertizare îmbunătățite

Un mesaj de avertizare va anunța utilizatorii când drona ajunge la marginea zonei.

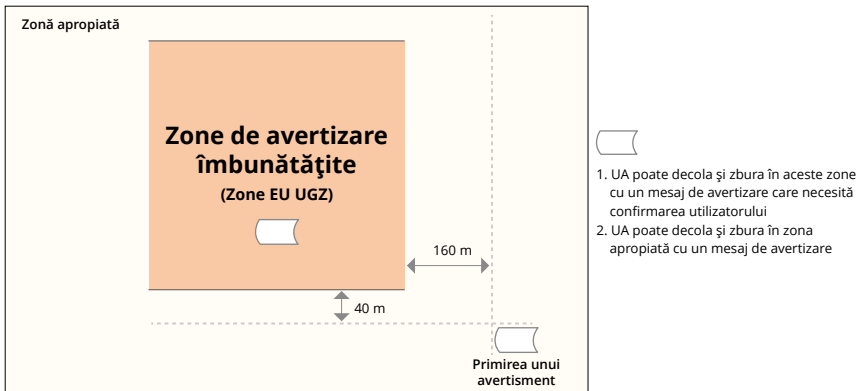

Zone de avertizare

Un mesaj de avertizare va anunța utilizatorii când drona ajunge la marginea zonei.

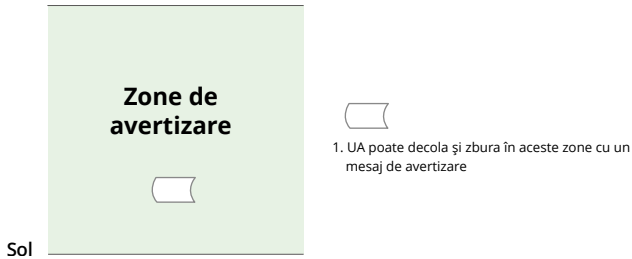

- ⚠ • Atunci când drona și aplicația DJI Fly nu pot obține un semnal GPS, funcția de conștientizare GEO nu va funcționa. Interferența antenei dronei sau dezactivarea autorizației GPS în DJI Fly va face ca semnalul GPS să nu fie obținut.

Notificarea EASA

Asigurați-vă că înainte de utilizare citiți documentul „Notificări privind informațiile despre drone” inclus în pachet.

Accesați linkul de mai jos pentru mai multe informații despre notificarea EASA privind trasabilitatea.

<https://www.easa.europa.eu/en/document-library/general-publications/drones-information-notice>

Instrucțiuni originale

Acest manual este furnizat de SZ DJI Technology, Inc., iar conținutul poate fi modificat.

Adresă: Lobby of T2, DJI Sky City, No. 53 Xianyuan Road, Xili Community, Xili Street, Nanshan District, Shenzhen, China, 518055.

7.11 Informații post-vânzare

Accesați <https://www.dji.com/support> pentru a afla mai multe despre politicile pentru serviciile post-vânzare, serviciile de reparații și de asistență.



Contact

ASISTENȚĂ DJI

Acest conținut se poate modifica fără notificare prealabilă.

Descărcați cea mai recentă versiune de la



<https://www.dji.com/downloads/products/lito-1#doc>

Dacă aveți întrebări despre acest document, contactați echipa DJI trimițând un mesaj la adresa **DocSupport@dji.com**.

DJI și DJI LITO sunt mărci comerciale ale DJI.

Drepturi de autor © 2026 DJI Toate drepturile rezervate.