

dji LITO 1

Gebruiksaanwijzing

v1.0 2026.04

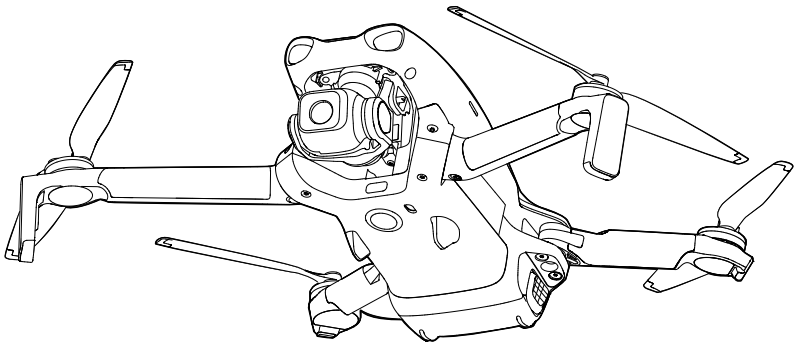



Het copyright voor dit document rust bij DJI, met alle rechten voorbehouden. Tenzij anders geautoriseerd door DJI, komt u niet in aanmerking om het document of enig deel van het document te gebruiken of anderen toe te staan het te gebruiken door het document te reproduceren, over te dragen of te verkopen. Raadpleeg dit document en de inhoud ervan alleen als gebruiksaanwijzing voor DJI-producten. Het document mag niet voor andere doeleinden worden gebruikt.

In geval van verschillen tussen verschillende versies, geldt de Engelse versie als leidend.

Zoeken naar trefwoorden

Zoek naar trefwoorden, zoals 'batterij' en 'installeren' om een onderwerp te vinden. Als u Adobe Acrobat Reader gebruikt om dit document te openen, druk dan op Ctrl+F (Windows) of Command+F (Mac) om een trefwoord in te vullen en een zoekopdracht te starten.

Naar een onderwerp navigeren

Bekijk de volledige lijst van onderwerpen in de inhoudsopgave. Klik op een onderwerp om naar dat gedeelte te navigeren.

Dit document afdrukken

Dit document ondersteunt afdrukken met hoge resolutie.

Gebruik van deze handleiding

Verklaring van de symbolen

 Belangrijk

 Hints en tips

 Verwijzing

Voor gebruik doorlezen

DJI™ biedt u instructievideo's en de volgende documenten:

1. *Veiligheidsrichtlijnen*
2. *Snelstartgids*
3. *Gebruiksaanwijzing*

Het wordt aanbevolen om ook alle instructievideo's te bekijken en *Veiligheidsrichtlijnen* te lezen voordat u voor het eerst aan de slag gaat. Zorg ervoor dat u voor het eerste gebruik de *snelstartgids* doorleest en deze *gebruikershandleiding* raadpleegt voor meer informatie.

Instructievideo's

Ga naar het onderstaande adres of scan de QR-code om de instructievideo te bekijken, waarin u kunt zien hoe u het product veilig kunt gebruiken:



<https://www.dji.com/lito-1/video>

De DJI Fly-app downloaden

Zorg ervoor dat u DJI Fly tijdens de vlucht gebruikt. Scan de QR-code om de nieuwste versie te downloaden.



-  De DJI Fly-app is al op de afstandsbediening met scherm geïnstalleerd. U moet bij gebruik van de afstandsbediening zonder scherm DJI Fly op uw mobiele apparaat downloaden.
 - Ga naar DJI Fly om de versies van het Android- en iOS-besturingssysteem te controleren die door <https://www.dji.com/downloads/djiapp/dji-fly> worden ondersteund.
 - De interface en functies van DJI Fly kunnen variëren naarmate de softwareversie wordt bijgewerkt. De daadwerkelijke gebruikerservaring is gebaseerd op de gebruikte softwareversie.
 - Voor extra veiligheid is het vliegen beperkt tot een hoogte van 30 m en een actieradius van 50 m wanneer de drone tijdens het vliegen niet is verbonden met of is aangemeld bij de app.
 - Aanmelding bij de app is 90 dagen geldig. Maak verbinding met internet en meld u opnieuw aan wanneer deze is verlopen.
-

DJI Assistent 2 downloaden

Download DJI ASSISTANT™ 2 (Consumer Drones Series) op:

<https://www.dji.com/downloads/softwares/dji-assistant-2-consumer-drones-series>

-  De bedrijfstemperatuur van dit product is 0° tot 40° C. Het voldoet niet aan de standaard bedrijfstemperatuur voor militaire toepassingen (-55 tot 125 °C), die nodig is om grotere omgevingsvariabiliteit te doorstaan. Gebruik het product op de juiste manier en alleen voor toepassingen die voldoen aan de vereisten die binnen die klasse voor het bereik van de bedrijfstemperatuur gelden.
-

Inhoud

Gebruik van deze handleiding	3
Verklaring van de symbolen	3
Voor gebruik doorlezen	3
Instructievideo's	3
De DJI Fly-app downloaden	3
DJI Assistant 2 downloaden	4
1 Kenmerken van het product	9
1.1 Voor de eerste keer gebruiken	9
De drone voorbereiden	9
De afstandsbediening voorbereiden	11
DJI RC-N3	11
Activering	12
Firmware-update	12
1.2 Overzicht	13
Drone	13
DJI RC-N3 Afstandsbediening	14
2 Vluchtveiligheid	16
2.1 Vluchtbeperkingen	16
GEO (Geospatial Environment Online)-systeem	16
Vluchtlimieten	16
Limieten voor vlieghoogte en afstand	16
GEO-zones	18
GEO-zones ontgrendelen	18
2.2 Vereisten ten aanzien van de vliegomgeving	19
2.3 De drone op verantwoorde wijze besturen	20
2.4 Checklist ter voorbereiding van de vlucht	21
3 Basisvlucht	23
3.1 Automatisch opstijgen/landen	23
Automatisch opstijgen	23
Automatisch landen	23
3.2 De motoren starten/stoppen	23
De motoren starten	23
De motoren stoppen	24
De motoren stoppen tijdens het vliegen	24
3.3 De drone besturen	25
3.4 Procedures voor opstijgen/landen	26
3.5 Audio opnemen via de app	26

3.6	Video met suggesties/tips	27
4	Intelligente vluchtmodi	29
4.1	FocusTrack	29
	Opmerking	30
	FocusTrack gebruiken	31
4.2	MasterShots	32
	Opmerking	32
	MasterShots gebruiken	32
4.3	QuickShots	33
	Opmerking	33
	QuickShots gebruiken	33
4.4	Hyperlapse	34
	Hyperlapse gebruiken	34
4.5	Cruisecontrol	34
	Cruisecontrol gebruiken	34
5	Drone	37
5.1	Vluchtmodus	37
5.2	Statuslampjes van de drone	38
5.3	Terug naar basis	39
	Opmerking	40
	Geavanceerde RTH	41
	Activeringsmethode	42
	RTH-procedure	43
	RTH-instellingen	44
	Bescherming bij de landing	47
5.4	Detectiesysteem	49
	Opmerking	50
5.5	Geavanceerde hulpsystemen voor piloten	51
	Opmerking	52
	Bescherming bij de landing	52
5.6	Zichtondersteuning	53
5.7	Propellers	54
	De propellers bevestigen en verwijderen	54
	Opmerking	55
5.8	Intelligent Flight-batterij	56
	Opmerking	56
	Installeren/verwijderen van de batterij	57
	Het gebruik van de batterij	58
	De batterij opladen	59
	Een oplader gebruiken	59

	Gebruik van de oplaadhub	60
	Mechanismen voor batterijbescherming	63
5.9	Gimbal en camera	64
	Gimbal-opmerking	64
	Gimbal-hoek	65
	Bedieningsstanden voor de gimbal	65
	Camera-mededeling	65
5.10	Foto's en video's opslaan en exporteren	66
	Opbergen	66
	Exporteren	66
5.11	QuickTransfer	67
6	DJI RC-N3	70
6.1	Bedieningen	70
	Aan- en uitzetten	70
	De batterij opladen	70
	De gimbal en camera bedienen	70
	Vliegstandschakelaar	71
	Vluchtpauze/RTH-knop	71
6.2	Ledlampjes voor batterijniveau	71
6.3	Waarschuwing afstandsbediening	72
6.4	Optimaal zendgebied	72
6.5	De afstandsbediening koppelen	73
7	Bijlage	75
7.1	Specificaties	75
7.2	Compatibiliteit	75
7.3	Firmware-update	75
7.4	Vluchtreclorder	76
7.5	Checklist voor na de vlucht	76
7.6	Instructies voor onderhoud	76
7.7	Procedures voor het oplossen van problemen	77
7.8	Risico's en waarschuwingen	78
7.9	Verwijdering	78
7.10	C0-certificering	79
	Directe ID op afstand	80
	Waarschuwingen van de afstandsbediening	80
	GEO-bewustzijn	80
	GEO-zones	81
	EASA-kennisgeving	84
	Originele instructies	84
7.11	Informatie klantenservice	84

Kenmerken van het product

1 Kenmerken van het product

1.1 Voor de eerste keer gebruiken

Klik op de link of scan de QR-code om de instructievideo's te bekijken.



<https://www.dji.com/lito-1/video>

De drone voorbereiden

1. Verwijder de gimbalbescherming van de camera.

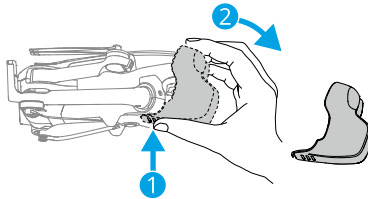

2. Druk één keer op de aan-/uitknop om de batterij te activeren.

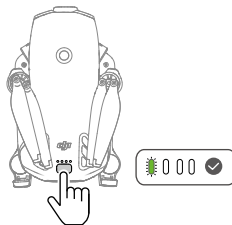

3. Klap de armen van de drone uit zoals getoond.

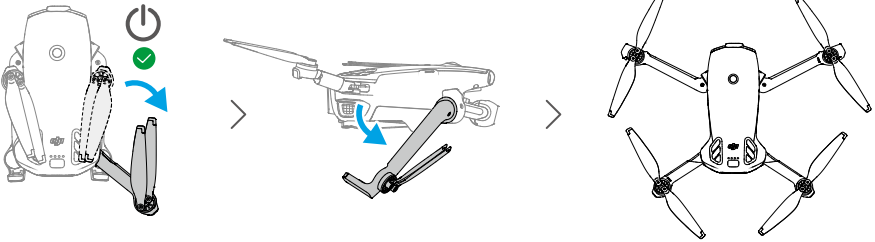

- **Automatisch inschakelen:** Wanneer u één van de achterste armen uitklapt, wordt de drone standaard ingeschakeld.
- **Automatisch uitschakelen:** Als u de rechterachterarm inklapt, begint er een automatische aftelling voor het uitschakelen. Om het uitschakelen tijdens de aftelling te annuleren, drukt u één keer op de aan-/uitknop.



- De functie 'Arm uitklappen om in te schakelen' is standaard ingeschakeld. De functie 'Arm inklappen om uit te schakelen' is standaard uitgeschakeld. U kunt de functie in DJI Fly uitschakelen wanneer de drone is verbonden met een afstandsbediening. Zorg dat de firmware van de drone, de firmware van de batterij en de app zijn upgedatet naar de nieuwste versie. Anders is de functie mogelijk niet beschikbaar.

- **Handmatig in-/uitschakelen:** Druk, en druk vervolgens op de aan-/uitknop en houd deze ingedrukt om de drone in of uit te schakelen.

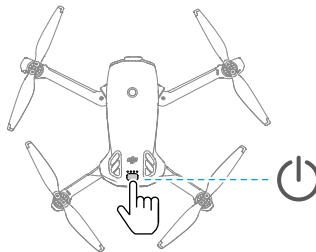

- Als de drone niet opstijgt na het activeren van de batterij, zal de batterij weer in de slaapstand gaan nadat de drone een tijdje is uitgeschakeld. Druk in dit geval op de aan/uit-knop of laad de batterij op om deze opnieuw te activeren voordat u de functie 'Arm uitvouwen om in te schakelen' gebruikt.

- Wanneer de USB-C-poort van de drone in gebruik is, zal het uitvouwen van de arm de drone niet inschakelen. Koppel de USB-C-verbinding los en wacht een paar seconden voordat u de functie 'Arm uitvouwen om in te schakelen' gebruikt.
- Als de drone op dat moment bezig is met het openen van het album, downloaden van materiaal of updaten van de firmware, wordt de drone niet uitgeschakeld als u de arm inklapt.
- Als er een botsing optreedt tijdens de vlucht, zal de automatische uitschakelfunctie niet werken. De functie is beschikbaar nadat de drone opnieuw is opgestart.



- We raden aan om de Intelligent Flight-batterij op te laden met de DJI-lader. Bezoek de officiële website van DJI voor informatie.
 - Zorg dat de gimbalbescherming verwijderd is en alle armen en propellers uitgeklaapt zijn voordat u de drone inschakelt. Dit nalaten kan de zelfdiagnose van de drone beïnvloeden.
 - We raden aan om de gimbalbeschermer te bevestigen wanneer de drone niet in gebruik is.
-

De afstandsbediening voorbereiden

DJI RC-N3

1. Haal de joysticks uit de opberggleuven en monteer ze op de afstandsbediening.
2. Trek de houder voor het mobiele apparaat naar buiten. Kies de juiste kabel voor de afstandsbediening op basis van het type poort op uw mobiele apparaat (de kabel met een USB-C-connector is standaard aangesloten). Plaats uw mobiele apparaat in de houder en sluit vervolgens het uiteinde van de kabel zonder het logo van de afstandsbediening aan op uw mobiele apparaat. Zorg ervoor dat uw mobiele apparaat stevig op zijn plaats zit.

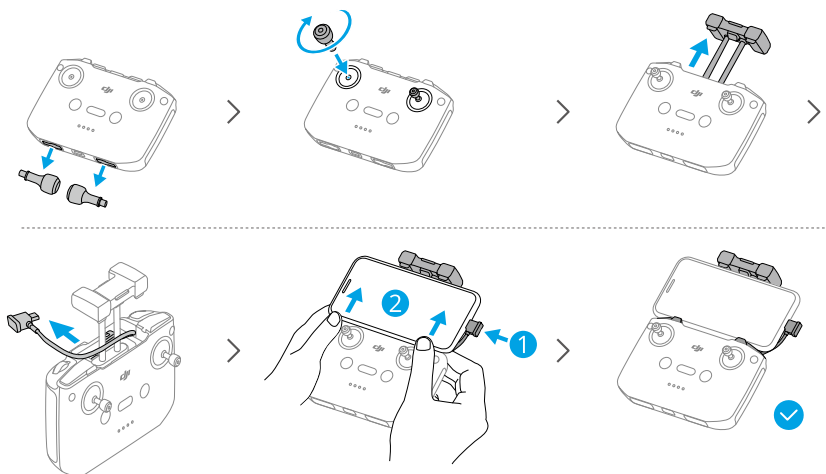

-
- ⚠ • Als er bij gebruik van een mobiel Android-apparaat een melding verschijnt met betrekking tot de USB-verbinding, selecteer dan de optie om alleen op te laden. Andere opties kunnen ervoor zorgen dat de verbinding mislukt.
 - Verstel de houder voor het mobiele apparaat om ervoor te zorgen dat uw mobiele apparaat stevig vastzit.
-

Activering

Activeer de drone vóór het eerste gebruik. Druk één keer en houd dan de aan-uitknop ingedrukt om respectievelijk de drone en de afstandsbediening in te schakelen. Volg daarna de aanwijzingen op het scherm om de drone te activeren met DJI Fly. Er is een internetverbinding nodig om het product te activeren.

Firmware-update

Er verschijnt een bericht in DJI Fly wanneer er een firmware-update beschikbaar is. Update de firmware wanneer u hierom wordt gevraagd. Anders zijn sommige functies mogelijk niet beschikbaar.

1.2 Overzicht

Drone

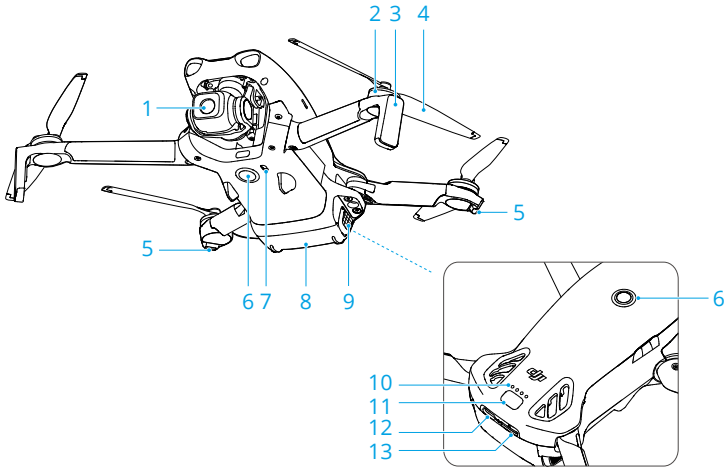

- | | |
|--|--------------------------------------|
| 1. Gimbal en camera | 7. Neerwaarts infraroodsensorsysteem |
| 2. Motoren | 8. Intelligent Flight-batterij |
| 3. Landingsgestel (ingebouwde antennes) | 9. Batterijklemmen |
| 4. Propellers | 10. Ledlampjes voor batterijniveau |
| 5. Statuslampjes van de drone | 11. Aan-uitknop |
| 6. Omnidirectioneel monoculair zichtsysteem ^[1] | 12. USB-C-poort |
| | 13. microSD-kaartsleuf |

[1] Het omnidirectionele monoculaire zichtsysteem kan obstakels in horizontale richtingen en boven zich waarnemen.

DJI RC-N3 Afstandsbediening

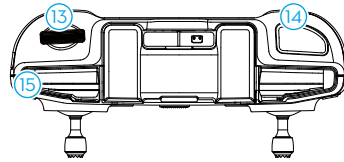
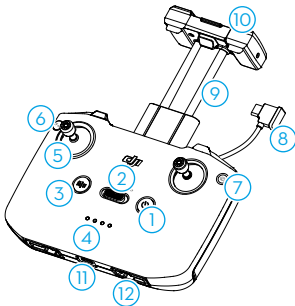

1. Aan-uitknop
 2. Vliegstandschakelaar
 3. Knop voor vliegpauze/Terug naar thuisbasis (RTH)
 4. Ledlampjes voor batterijniveau
 5. Joysticks
 6. Aanpasbare knop ^[1]
 7. Foto-videoknop
 8. Afstandsbedieningskabel
 9. Houder mobiel apparaat
 10. Antennes
 11. USB-C-poort
 12. Opbergsleuven voor joysticks
 13. Gimbal-wiel
 14. Sluiter/opnameknop
 15. Sleuf voor mobiel apparaat
- [1] Als u de knopfunctie wilt bekijken en instellen, ga dan naar de cameraweergave in DJI Fly, en tik op *** > Bedieningsknoppen > aanpassen.

Vluchtveiligheid

2 Vluchtveiligheid

Na het voltooien van de voorbereidingen vóór de vlucht, wordt het aanbevolen om uw vliegvaardigheden te trainen en veilig te oefenen met vliegen. Kies een geschikt gebied om in te vliegen volgens de volgende vliegvereisten en -beperkingen. Houd u bij het vliegen strikt aan de lokale wet- en regelgeving. Lees vóór de vlucht de *veiligheidsrichtlijnen* om het product veilig te kunnen gebruiken.

2.1 Vluchtbeperkingen

GEO (Geospatial Environment Online)-systeem

Het Geospatial Environment Online (GEO)-systeem van DJI is een wereldwijd informatiesysteem dat realtime informatie biedt over vluchtveiligheids- en beperkingsupdates en voorkomt dat UAV's in beperkte luchtruimen vliegen. Onder uitzonderlijke omstandigheden kunnen gebieden waarvoor beperkingen gelden worden ontgrendeld om vluchten toe te staan. Daarvoor moet u een ontgrendelingsverzoek indienen op basis van het huidige beperkingsniveau in het beoogde vlieggebied. Het GEO-systeem voldoet mogelijk niet volledig aan de lokale wet- en regelgeving. U bent verantwoordelijk voor uw eigen vliegveiligheid en moeten de lokale autoriteiten raadplegen over de relevante wettelijke en reglementaire vereisten voordat u verzoekt om een verboden gebied te ontgrendelen. Ga voor meer informatie over het GEO-systeem naar <https://fly-safe.dji.com>.

Vluchtlimieten

Om veiligheidsredenen zijn vluchtlimieten standaard ingeschakeld om u te helpen de drone veilig te gebruiken. U kunt vluchtlimieten instellen voor hoogte en afstand. Hoogtelimieten, afstandslimieten en GEO-zones werken gelijktijdig om de vliegveiligheid te beheren wanneer het Global Navigation Satellite System (GNSS) beschikbaar is. Als GNSS niet beschikbaar is, kan alleen de hoogte worden beperkt.

Limieten voor vlieghoogte en afstand

De maximale hoogte beperkt de vlieghoogte van de drone, terwijl de maximale afstand de vliegradius rond het thuisbasis van de drone beperkt. Deze limieten kunnen worden gewijzigd in de DJI Fly app voor verbeterde vliegveiligheid.

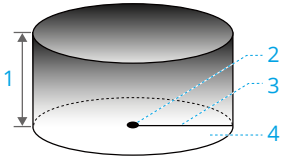

1. Max. hoogte
2. Thuisbasis (horizontale positie)
3. Max. afstand
4. Hoogte van de drone bij het opstijgen

Sterk GNSS-sigitaal

	Vluchtbeperkingen	Melding in de DJI Fly-app
Max. hoogte	De hoogte van de drone mag de in DJI Fly ingestelde waarde niet overschrijden.	Max. vlieghoogte bereikt.
Max. afstand	De afstand in rechte lijn van de drone tot de thuisbasis mag de in DJI Fly ingestelde max. vliegafstand niet overschrijden.	Max. vliegafstand bereikt.

Zwak GNSS-sigitaal

	Vluchtbeperkingen	Melding in de DJI Fly-app
Max. hoogte	<ul style="list-style-type: none"> • De hoogte is beperkt tot 30 m vanaf het opstijgpunt indien er voldoende verlichting is. • De hoogte is beperkt tot 2 m boven de grond als er onvoldoende verlichting is en het infrarooddetectiesysteem naar beneden in werking is. • De hoogte is beperkt tot 30 m vanaf het opstijgpunt als er onvoldoende verlichting is en het naar beneden gerichte infrarooddetectiesysteem niet in werking is. 	Max. vlieghoogte bereikt.
Max. afstand	Geen limiet	

- ⚠ • Telkens wanneer de drone wordt ingeschakeld, wordt de hoogtebeperking automatisch opgeheven zodra het GNSS-sigitaal sterk genoeg is (GNSS-sigitaalsterkte ≥ 2), en blijft de beperking buiten werking, zelfs als het GNSS-sigitaal daarna weer zwakker wordt.

- Als de drone door traagheid buiten het ingestelde vliegbereik vliegt, kunt u de drone nog wel besturen, maar deze niet verder weg laten vliegen.
-

GEO-zones

Het GEO-systeem van DJI geeft veilige vluchtlocaties aan, biedt risiconiveaus en veiligheidsmededelingen voor individuele vluchten en biedt informatie over luchtruim waarvoor beperkingen gelden. Alle gebieden met beperkte vluchten worden GEO-zones genoemd, die verder zijn onderverdeeld in zones met beperkte toegang, autorisatiezones, waarschuwingzones, verbeterde waarschuwingzones en hoogtezones. U kunt dergelijke informatie in realtime bekijken in DJI Fly. GEO-zones zijn specifieke vluchtgebieden, waaronder maar niet beperkt tot luchthavens, grote evenementenlocaties, locaties waar openbare noodsituaties hebben plaatsgevonden (zoals bosbranden), kerncentrales, gevangenissen, overheidsgebouwen en militaire faciliteiten. Standaard beperkt het GEO-systeem vluchten naar of opstijgen binnen zones die veiligheids- of beveiligingsproblemen kunnen veroorzaken. Een GEO-zonekaart met uitgebreide informatie over GEO-zones over de hele wereld is beschikbaar op de officiële DJI-website: <https://fly-safe.dji.com/nfz/nfz-query>.

GEO-zones ontgrendelen

Zelfontgrendelen is bedoeld voor het ontgrendelen van autorisatiezones. Om zelfontgrendeling te voltooien, moet u een ontgrendelingsverzoek indienen via de DJI FlySafe-website op <https://fly-safe.dji.com>. Zodra het ontgrendelingsverzoek is goedgekeurd, kunt u de ontgrendelingslicentie synchroniseren via de DJI Fly app. Om het gebied te ontgrendelen, kunt u ook de drone direct in de goedgekeurde autorisatiezone laten opstijgen of vliegen en de instructies in DJI Fly volgen om het gebied te ontgrendelen.

Aangepaste ontgrendeling is afgestemd op gebruikers met speciale vereisten. Het wijst door de gebruiker gedefinieerde aangepaste vluchtgebieden aan en biedt vluchtmachtigingsdocumenten die specifiek zijn voor de behoeften van verschillende gebruikers. Deze ontgrendelingsoptie is beschikbaar in alle landen en regio's en kan worden aangevraagd via de DJI FlySafe-website op <https://fly-safe.dji.com>.



- Om de veiligheid van de vlucht te garanderen, kan de drone niet uit de ontgrendelde zone vliegen nadat het is betreden. Als de thuisbasis zich buiten de ontgrendelde zone bevindt, kan de drone niet naar de thuisbasis terugkeren.
-

2.2 Vereisten ten aanzien van de vliegomgeving

1. Vlieg NIET bij extreme weersomstandigheden zoals sterke wind, sneeuw, regen en mist.
2. Gebruik de drone alleen in open terrein. Hoge gebouwen en grote metalen constructies kunnen een nadelige invloed uitoefenen op de nauwkeurigheid van het kompas en het GNSS-systeem aan boord van de drone. Zorg ervoor dat u na het opstijgen op de hoogte wordt gebracht met de gesproken melding dat de thuisbasis is bijgewerkt voordat u verder vliegt. Als de drone is opgestegen in de buurt van gebouwen, kan de nauwkeurigheid van de thuisbasis niet gegarandeerd worden. In dit geval let u nauwkeurig op de huidige positie van de drone tijdens automatische RTH. Wanneer de drone zich dicht bij de thuisbasis bevindt, wordt geadviseerd om automatische RTH uit te zetten en de drone handmatig te bedienen om op een passende locatie te landen.
3. Houd de drone binnen de visuele zichtlijn (VLOS). Vermijd bergen en bomen die GNSS-signalen blokkeren. Vluchten buiten de visuele gezichtslijn (BVLOS) kunnen alleen worden uitgevoerd wanneer de werking van de drone, de kennis en vaardigheden van de piloot, en het operationele veiligheidsbeheer overeenkomen met de plaatselijke voorschriften voor BVLOS. Vermijd obstakels, menigtes, bomen en waterpartijen. Laat de drone om veiligheidsredenen NIET dicht in de buurt van vliegvelden, snelwegen, spoorwegstations, spoorlijnen, stadscentra of andere gevoelige gebieden vliegen, tenzij er een vergunning of goedkeuring wordt verkregen volgens plaatselijke voorschriften.
4. Als het GNSS-signaal zwak is, laat de drone dan vliegen in omgevingen met goede verlichting en goed zicht. Het zichtsysteem werkt mogelijk niet naar behoren bij slechte lichtomstandigheden. Vlieg alleen overdag met de drone.
5. Minimaliseer interferentie door gebieden met een hoog elektromagnetisch niveau te vermijden, zoals locaties in de buurt van elektriciteitsleidingen, basisstations, elektrische onderstations en uitzendtorens.
6. De prestaties van de drone en de batterij zijn beperkt bij het vliegen op grote hoogten. Vlieg voorzichtig. Vlieg NIET hoger dan de opgegeven hoogte.
7. De remafstand van de drone wordt beïnvloed door de vlieghoogte. Hoe groter de hoogte, hoe groter de remafstand. Wanneer u op grote hoogte vliegt, moet u voldoende remafstand aanhouden om de vliegveiligheid te waarborgen.
8. GNSS kan niet worden gebruikt in de drone in poolgebieden. Gebruik in plaats daarvan het zichtsysteem.
9. Stijg NIET op vanaf bewegende objecten zoals auto's, schepen en vliegtuigen.
10. Stijg NIET op van eenkleurige oppervlakken of sterk reflecterende oppervlakken zoals het dak van een auto.

11. Wees voorzichtig bij het opstijgen in de woestijn of vanaf een strand, om te voorkomen dat zand de drone binnendringt.
12. Gebruik de drone NIET in een omgeving met risico op brand of explosie.
13. Gebruik de drone en de bijbehorende apparaten in droge omgevingen.
14. Gebruik de drone en gerelateerde apparaten NIET in de volgende omgevingen: ongevalsplaatsen, branden, explosies, overstromingen, tsunامي's, lawines, aardverschuivingen, aardbevingen, gebieden met stof of zandstormen. Zorg ervoor dat u tijdens het gebruik blootstelling aan zout en schimmel vermijdt.
15. Gebruik de drone NIET in de buurt van zwermen vogels.

2.3 De drone op verantwoorde wijze besturen

Neem de volgende regels in acht om ernstig letsel en materiële schade te voorkomen:

1. Zorg ervoor dat u NIET onder invloed van verdovingsmiddelen, alcohol of drugs bent, of lijdt aan duizeligheid, vermoeidheid, misselijkheid of andere aandoeningen die nadelige gevolgen kunnen hebben voor uw geschiktheid om de drone veilig te besturen.
2. Schakel de drone nadat deze geland is eerst zelf uit en schakel vervolgens de afstandsbediening uit.
3. GEEN gevaarlijke ladingen, of ladingen die persoonlijk letsel of materiële schade kunnen veroorzaken, op of bij gebouwen, personen of dieren lanceren, afvuren, laten vallen of anderszins projecteren.
4. Gebruik GEEN drone die betrokken is geweest bij een ongeluk en is neergestort of beschadigd, of die niet in goede staat verkeert.
5. Zorg ervoor dat u voldoende traint en noodplannen hebt voor noodsituaties of wanneer zich een incident voordoet.
6. Zorg ervoor dat u een vluchtplan hebt. Vlieg NIET roekeloos met de drone.
7. Respecteer de privacy van anderen wanneer u de camera gebruikt. Zorg ervoor dat u voldoet aan de plaatselijke privacywetgeving, voorschriften en morele normen.
8. Gebruik dit product NIET om andere redenen dan voor algemeen persoonlijk gebruik.
9. Gebruik het NIET voor illegale of ongepaste doeleinden (zoals spionage, militaire operaties of ongeoorloofd onderzoek).
10. Gebruik dit product NIET om anderen te belasteren, te misbruiken, lastig te vallen, te belagen (stalken), te bedreigen of om op enigerlei andere wijze de rechten van anderen te schenden (zoals privacy- en uitgaverechten).
11. Gebruik dit product NIET om u op het privéterrein van anderen te begeven.

2.4 Checklist ter voorbereiding van de vlucht

1. Verwijder de gimbalafdekking van de camera.
2. Zorg dat de Intelligent Flight-batterij en de propellers veilig zijn gemonteerd.
3. Zorg dat de afstandsbediening, het mobiele apparaat en de Intelligent Flight-batterij volledig zijn opgeladen.
4. Zorg dat de armen en propellers van de drone zijn uitgeklaapt.
5. Controleer of de gimbal en de camera normaal functioneren.
6. Zorg dat niets de motoren blokkeert en dat de motoren normaal functioneren.
7. Zorg dat DJI Fly verbinding met de drone heeft.
8. Controleer of alle cameralenzen en sensoren schoon zijn.
9. **INSTALLEER GEEN** ongecertificeerde accessoires of externe apparaten, aangezien dit kan leiden tot productschade of veiligheidsrisico's.



- Om te voorkomen dat de voortstuwing afneemt wanneer de propellerbescherming is gemonteerd, mag u de DJI Lito-serie Intelligent Flight-batterij Plus niet gebruiken of andere accessoires van derden bevestigen.
-

10. Zorg ervoor dat de obstakelvermijdingsactie is ingesteld in DJI Fly, en dat de **Max. hoogte**, **Max. afstand** en **Automatische RTH-hoogte** allemaal correct zijn ingesteld volgens de lokale wet- en regelgeving.

Basisvlucht



3 Basisvlucht

3.1 Automatisch opstijgen/landen

Automatisch opstijgen

1. Start DJI Fly en open de cameraweergave.
2. Voer alle stappen uit die op de checklist ter voorbereiding van de vlucht staan.
3. Tik op . Als de omstandigheden veilig zijn om op te stijgen, houd de knop dan ingedrukt om te bevestigen.
4. De drone stijgt op en blijft boven de grond zweven.

Automatisch landen

1. Als de omstandigheden veilig zijn om te landen, tik dan op  en tik vervolgens op  en houd het pictogram aangetikt om te bevestigen.
2. Automatisch landen kan worden geannuleerd door op  te tikken.
3. Als het neerwaartse zichtsysteem normaal werkt, wordt de landingsbescherming ingeschakeld.
4. De motoren stoppen automatisch na de landing.

 • Kies een geschikte plaats om te landen.

3.2 De motoren starten/stoppen

De motoren starten

Voer een van de gecombineerde joystickopdrachten (Combination Stick Commands, CSC) uit zoals hieronder weergegeven om de motoren te starten. Zodra beide motoren zijn gaan draaien, laat u beide joysticks tegelijk los.



De motoren stoppen

De motoren kunnen op twee manieren worden gestopt:

Methode 1: Nadat de drone is geland, drukt u de gasstick omlaag en houdt u deze omlaag totdat de motoren stoppen.

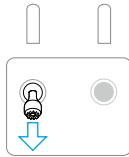

Stand van joystick: Modus 2

Methode 2: Nadat de drone is geland, voert u een van de CSC uit, zoals hieronder weergegeven, totdat de motoren stoppen.



De motoren stoppen tijdens het vliegen

 • Als u de motoren tijdens het vliegen uitschakelt, zal de drone neerstorten.

De standaardinstelling voor **Noodstop propellers** in de DJI Fly-app is **Alleen in noodgevallen**. Dit betekent dat de motoren alleen tijdens de vlucht kunnen worden gestopt wanneer de drone detecteert dat het zich in een noodsituatie bevindt, zoals wanneer de drone betrokken is bij een botsing, een motor is afgeslagen, de drone in de lucht rolt of de drone niet meer onder controle is en zeer snel stijgt of daalt. Om de motoren te stoppen tijdens het vliegen, voert u dezelfde CSC uit die gebruikt is om de motoren te starten. Houd er rekening mee dat u de joysticks twee seconden moet vasthouden tijdens het uitvoeren van de CSC om de motoren te stoppen. **Noodstop propellers** kan in de app worden gewijzigd naar **Op elk moment**. Wees voorzichtig met deze optie.

3.3 De drone besturen

De joysticks van de afstandsbediening kunnen worden gebruikt om de beweging van de drone te besturen. De joystick kunnen worden bediend in modus 1, modus 2 of modus 3, zoals hieronder weergegeven.

De standaardbesturingsmodus van de afstandsbediening is modus 2. In deze handleiding wordt modus 2 gebruikt als voorbeeld om te illustreren hoe de joysticks moeten worden gebruikt. Hoe verder de joystick van het midden wordt weggedrukt, hoe sneller de drone beweegt.

Modus 1

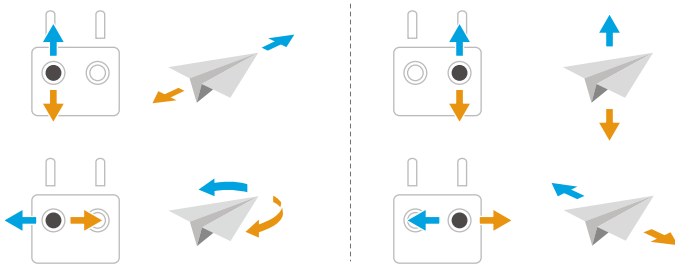

Modus 2

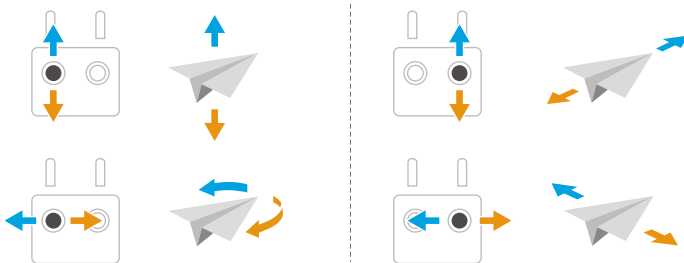

Modus 3

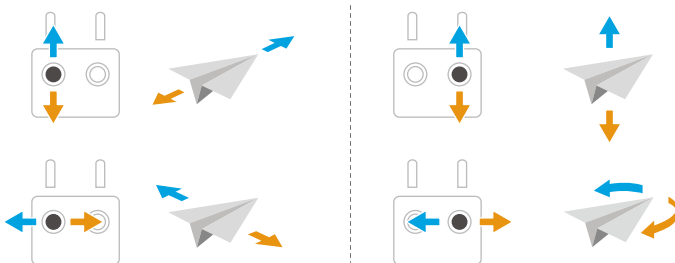



3.4 Procedures voor opstijgen/landen

-  • Start de drone NIET vanuit uw handpalm of terwijl u het met uw hand vasthoudt.
 - Gebruik de drone NIET wanneer het te licht of te donker is om de afstandsbediening te gebruiken. U bent verantwoordelijk voor het juist instellen van de helderheid van het scherm en de hoeveelheid direct zonlicht op het scherm, zodat u alle informatie op het scherm duidelijk kunt zien.
-
1. De checklist ter voorbereiding van de vlucht is opgesteld om u te helpen veilig te vliegen. Doorloop voor elke vlucht de volledige checklist voorafgaand aan de vlucht.
 2. Plaats de drone op een open, vlakke ondergrond met de achterkant van de drone naar u toe gericht.
 3. Schakel de afstandsbediening en de drone in.
 4. Start DJI Fly en open de cameraweergave.
 5. Wacht tot de zelfdiagnose van de drone is voltooid. Als DJI Fly geen ongebruikelijke waarschuwing krijgt, kunt u de motoren starten.
 6. Duw de gasjoystick langzaam omhoog om op te stijgen.
 7. Laat om de drone te landen de drone boven een vlakke ondergrond zweven en duw de gasjoystick omlaag.
 8. Druk de gasstick na het landen omlaag en houd deze omlaag tot de motoren stoppen.
 9. Schakel eerst de drone uit en vervolgens de afstandsbediening.

3.5 Audio opnemen via de app

Wanneer de drone wordt gebruikt met de DJI RC-N3 afstandsbediening, kunt u via de app geluid opnemen. Tik in de cameraview van de app op *** > **Camera** om app-opname in te schakelen. Audio wordt opgenomen door het bijbehorende audio-opnameapparaat terwijl de drone een video opneemt. Het microfoonpictogram wordt weergegeven in de liveweergave.

-  • Schakel het scherm NIET uit en schakel NIET over naar andere apps tijdens het opnemen.
-  • Tot de ondersteunde audio-opnameapparaten behoren de ingebouwde microfoon van de smartphone en bluetoothapparaten. Bij het gebruik van bepaalde bluetoothapparaten kunnen er problemen met de compatibiliteit van audio-opnames optreden. Zorg ervoor dat u ze vóór het opnemen test.

- Het opnemen van audio kan alleen vóór het opnemen worden in- of uitgeschakeld.
 - Wanneer u de video's bekijkt of downloadt in de Album-weergave in DJI Fly, wordt de audio die is opgenomen met de audio-opnamefunctie automatisch samengevoegd met het videobestand.
-

3.6 Video met suggesties/tips

1. Selecteer de gewenste besturingsmodus voor de gimbal in DJI Fly.
2. We raden aan om foto's te maken of video's op te nemen wanneer u in de normale of in de cinemodus vliegt.
3. Vlieg NIET bij slecht weer, zoals op regenachtige of winderige dagen.
4. Kies camera-instellingen die zijn afgestemd op uw behoefte.
5. Voer proefvluchten uit om vliegroutes vast te stellen en vooraf scènes te bekijken.
6. Druk zachtjes tegen de joysticks om een soepele en stabiele beweging van de drone te garanderen.

Intelligente vluchtmodus

4 Intelligente vluchtmodi



Wij raden u aan op de onderstaande link te klikken of de QR-code te scannen om de instructievideo te bekijken.



<https://www.dji.com/lito-1/video>

4.1 FocusTrack

Spotlight (Spotlicht)

Hiermee kunt u de gimbal continu naar het onderwerp richten, terwijl u de vlucht handmatig bestuurt.

Wanneer het zichtsysteem normaal functioneert, zal de drone een obstakel overslaan of remmen indien er een obstakel wordt gedetecteerd, overeenkomstig de in gedefinieerde DJI Flymaatregel voor obstakelvermijding.

 Obstakelvermijding is uitgeschakeld in de sportmodus.

Ondersteunde onderwerpen:

- Stationaire onderwerpen
- Bewegende onderwerpen (alleen voertuigen, boten en mensen)

Point of Interest (POI)

Hiermee kan de drone om het onderwerp heen vliegen.



De drone zal obstakels overslaan, ongeacht de vluchtmodi of de instellingen voor obstakelvermijding in DJI Fly, wanneer de zichtsysteem normaal functioneren.

Ondersteunde onderwerpen:

- Stationaire onderwerpen
- Bewegende onderwerpen (alleen voertuigen, boten en mensen)

ActiveTrack

De drone volgt het onderwerp.

Tik of schuif aan het traceerwiel om de volgrichting te wijzigen, en de drone vliegt automatisch vanaf de huidige positie  langs de gegenereerde traject naar de geselecteerde volgrichting  en blijft volgen. Gebruikers kunnen ook handmatig de volgrichting, hoogte en afstand aanpassen met behulp van de joysticks. Tik op het pictogram FocusTrack-instellingen  om volgparameters in de app in te stellen.

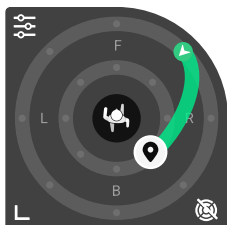

De drone zal obstakels overslaan, ongeacht de vluchtmodi of de instellingen voor obstakelvermijding in DJI Fly, wanneer de zichtsysteem normaal functioneren.

Ondersteunde onderwerpen:

Bewegende onderwerpen (alleen voertuigen, boten en mensen).

In ActiveTrack worden de ondersteunde afstands- en hoogtebereiken tussen de drone en het onderwerp hieronder gespecificeerd.

Onderwerp	Mensen	Voertuigen/boten
Horizontale afstand	5-20 m	6-100 m
Hoogte	0,5-15 m	6-100 m

-  De drone vliegt naar het ondersteunde afstands- en hoogtebereik als de afstand en hoogte buiten het bereik vallen wanneer ActiveTrack begint.
- Ideaal is de snelheid van het bewegende object niet hoger dan 12 m/s, anders kan de drone de route niet goed volgen.



Opmerking

-  De drone kan geen bewegende onderwerpen zoals mensen, dieren of voertuigen vermijden. Let bij gebruik van FocusTrack op de omgeving om de vliegveiligheid te garanderen.

- Gebruik FocusTrack NIET in gebieden met kleine of fijne objecten (bijv. takken van bomen of hoogspanningslijnen), transparante objecten (bijv. water of glas) of monochrome oppervlakken (bijv. witte muren).
- Wees altijd voorbereid om op de vliegpauzeknop op de afstandsbediening te drukken of op  in DJI Fly te tikken om de drone handmatig te besturen in geval van een noodsituatie.
- Wees extra waakzaam wanneer u in een van de volgende situaties FocusTrack gebruikt:
 - ♦ Het gevolgde object beweegt niet in een horizontaal vlak.
 - ♦ Het gevolgde object verandert tijdens het bewegen drastisch van vorm.
 - ♦ Het gevolgde onderwerp is voor langere tijd uit het zicht.
 - ♦ Het gevolgde onderwerp bevindt zich in grote monochrome gebieden zoals met sneeuw bedekte gebieden of woestijnen.
 - ♦ De kleur of patroon van het gevolgde object is vergelijkbaar met die van de omgeving.
 - ♦ De verlichting is extreem donker (<5 lux) of helder (>100.000 lux).
- Houd u tijdens het gebruik van FocusTrack aan de lokale privacywetgeving en regelgeving.
- Het wordt aanbevolen om alleen voertuigen, boten en mensen te volgen (maar geen kinderen). Vlieg voorzichtig wanneer u andere objecten volgt.
- Voor de ondersteunde bewegende onderwerpen verwijzen voertuigen naar auto's en kleine tot middelgrote boten. Volg GEEN op afstand bediende auto of boot.
- Het gevolgde onderwerp kan onbedoeld worden verwisseld met een ander onderwerp als ze op korte afstand van elkaar passeren.

FocusTrack gebruiken

Zorg ervoor dat de vliegomgeving open en vrij is met voldoende licht voordat u FocusTrack inschakelt.

Tik op het FocusTrack-pictogram  aan de linkerkant van de cameraweergave of selecteer het onderwerp op het scherm om FocusTrack in te schakelen. Nadat u FocusTrack hebt ingeschakeld, tikt u nogmaals op het FocusTrack-pictogram  om af te sluiten.



Druk tijdens het gebruik op de Vluchtpauzeknop op de afstandsbediening om de onderwerpselectie te annuleren.



4.2 MasterShots

De drone selecteert een vooraf ingestelde vliegroute op basis van het type onderwerp en de afstand en maakt automatisch diverse standaard luchtfoto's.

Opmerking

- ⚠ • Gebruik MasterShots op locaties waar geen gebouwen of andere obstakels aanwezig zijn. Zorg ervoor dat zich geen personen, dieren of andere obstakels in de vliegroute bevinden.
 - Let altijd op obstakels rondom de drone en gebruik de afstandsbediening om botsingen of belemmering van de drone te voorkomen.
 - Gebruik MasterShots NIET in een van de volgende situaties:
 - ◆ Wanneer het onderwerp langere tijd geblokkeerd wordt of zich buiten de visuele zichtlijn bevindt.
 - ◆ Wanneer het onderwerp zich in grote monochrome gebieden bevindt, zoals met sneeuw bedekte gebieden of woestijnen.
 - ◆ Wanneer het onderwerp dezelfde kleur of structuur heeft als de omgeving.
 - ◆ Wanneer het onderwerp zich in de lucht bevindt.
 - ◆ Wanneer het onderwerp snel beweegt.
 - ◆ De verlichting is extreem donker (<5 lux) of helder (>100.000 lux).
 - Gebruik MasterShots NIET op locaties in de buurt van gebouwen of waar het GNSS-sigitaal zwak is. Anders kan de vliegroute instabiel worden.
 - Houd u tijdens het gebruik van MasterShots aan de lokale privacywetgeving en regelgeving.
-

MasterShots gebruiken

1. Tik op het pictogram van de opnamemodus aan de rechterkant van de cameraweergave en selecteer MasterShots .
2. Nadat u het onderwerp hebt geselecteerd en het opnamegebied hebt aangepast, tikt u op  om de opname te starten. De drone begint dan automatisch te vliegen en op te nemen. De drone vliegt terug naar zijn oorspronkelijke positie zodra de opname is voltooid.
3. Tik op  of druk één keer op de vliegpauzeknop op de afstandsbediening. De drone sluit MasterShots onmiddellijk af en blijft stil in de lucht zweven.

4.3 QuickShots



QuickShots bevatten meerdere opnamemodi. De drone neemt automatisch op volgens de geselecteerde opnamemodus en maakt een korte video.

Opmerking

- ⚠ • Zorg ervoor dat er voldoende ruimte is bij gebruik van Boomerang. Zorg voor een straal van minimaal 30 m rond de drone en minimaal 10 m ruimte boven de drone.
- Zorg ervoor dat er voldoende ruimte is bij gebruik van Asteroid. Zorg voor minimaal 40 m achter en 50 m boven de drone.
- Gebruik QuickShots op locaties waar geen gebouwen of andere obstakels aanwezig zijn. Zorg ervoor dat zich geen personen, dieren of andere obstakels in de vliegroute bevinden.
- Let altijd op objecten rondom de drone en gebruik de afstandsbediening om botsingen of belemmering van de drone te voorkomen.
- Gebruik QuickShots NIET in een van de volgende situaties:
 - ♦ Wanneer het onderwerp langere tijd geblokkeerd wordt of zich buiten de visuele zichtlijn bevindt.
 - ♦ Wanneer het onderwerp zich in grote monochrome gebieden bevindt, zoals met sneeuw bedekte gebieden of woestijnen.
 - ♦ Wanneer het onderwerp dezelfde kleur of structuur heeft als de omgeving.
 - ♦ Wanneer het onderwerp zich in de lucht bevindt.
 - ♦ Wanneer het onderwerp snel beweegt.
 - ♦ De verlichting is extreem donker (<5 lux) of helder (>100.000 lux).
- Gebruik QuickShots NIET op locaties in de buurt van gebouwen of waar het GNSS-sigitaal zwak is. Anders wordt de vliegroute instabiel.
- Houd u aan de lokale privacywetgeving en regelgeving tijdens het gebruik van QuickShots.

QuickShots gebruiken



1. Tik op het pictogram van de opnamemodus aan de rechterkant van de cameraweergave en selecteer QuickShots .

2. Tik na het selecteren van één submodus op het plus-pictogram of selecteer het onderwerp op het scherm door te slepen. Tik vervolgens op  om de opname te starten. De drone neemt beelden op terwijl deze een vooraf ingestelde vliegbeweging uitvoert op basis van de geselecteerde optie en genereert daarna een video. De drone vliegt terug naar zijn oorspronkelijke positie zodra de opname is voltooid.
3. Tik op  of druk één keer op de vliegpauzeknop op de afstandsbediening. De drone sluit QuickShots onmiddellijk af en blijft stil in de lucht zweven.

4.4 Hyperlapse

Hyperlapse maakt een bepaald aantal foto's op basis van een tijdsinterval en voegt deze foto's samen tot een video van enkele seconden. Het is vooral geschikt voor het opnemen van scènes met bewegende elementen, zoals verkeersstromen, voorbijrijvende wolken en zonsopkomsten en -ondergangen.

Hyperlapse gebruiken

1. Tik op het pictogram opnamemodi in de cameraweergave en selecteer hyperlapse .
2. Selecteer de hyperlapsemodus. Nadat u de bijbehorende parameters hebt ingesteld, tikt u op de sluit-/opnameknop  om het proces te starten.
3. Tik op  of druk op de stopknop op de afstandsbediening. De drone verlaat hyperlapse en blijft zweven.

4.5 Cruisecontrol

Cruisecontrole maakt het mogelijk om de vliegsnelheid te vergrendelen, waardoor de bediening eenvoudiger wordt en camerabewegingen soepeler verlopen. Tijdens het vliegen kunt u extra input geven aan de joystick om dynamische camerabewegingen te realiseren, zoals een spiraalvormige stijging.



- Het vermijden van obstakels in cruisecontrole volgt de huidige vluchtmodus. Vlieg voorzichtig.
-

Cruisecontrol gebruiken

1. Stel één aanpasbare knop op de afstandsbediening in als cruisecontrol.

2. Wanneer u op de joysticks drukt en op de cruisecontrolknop drukt, vliegt de drone automatisch met de huidige snelheid.
3. Druk eenmaal op de vliegpauzeknop op de afstandsbediening of tik  om de cruisecontrol af te sluiten.

Drone

5 Drone

5.1 Vluchtmodus

De drone ondersteunt de volgende vliegmodi, die kunnen worden gewisseld via de vliegmodusshakelaar op de afstandsbediening.

Normale stand: Normale modus is geschikt voor de meeste vliegscenario's. De drone kan nauwkeurig zweven, stabiel vliegen en maakt gebruik van Intelligente vliegmodi.

Sportmodus: De maximale horizontale vliegsnelheid van de drone zal hoger zijn in vergelijking met de normale modus. Let op: vermijden van obstakels is uitgeschakeld in de Sportstand.

Cinmodus: De cinemodus is gebaseerd op de normale modus met een beperkte vliegsnelheid, waardoor de drone stabiel is tijdens het maken van opnamen.

De drone schakelt automatisch naar de Attitude-stand (ATTI) wanneer het zichtsysteem niet beschikbaar of uitgeschakeld is en het GNSS-signaal zwak is of het kompas storing ondervindt. In de hoogtestand (ATTI) wordt de drone mogelijk gemakkelijker beïnvloed door zijn omgeving. Omgevingsfactoren, zoals wind, kunnen leiden tot horizontale drift van de drone, waardoor gevaarlijke situaties kunnen ontstaan, vooral wanneer in krappe ruimtes wordt gevlogen. De drone zal niet automatisch kunnen zweven of remmen, daarom moet de piloot de drone zo snel mogelijk landen om ongevallen te voorkomen.



- De vluchtmodus is alleen van kracht voor handmatige vlucht en Cruisecontrol.



- Het zichtsysteem is in de sportmodus uitgeschakeld, wat betekent dat de drone obstakels op zijn route niet automatisch kan detecteren. U moet alert blijven op de omgeving en de drone besturen om obstakels te vermijden.
 - De maximale snelheid en de remafstand van de drone zijn aanzienlijk hoger en groter in de Sportstand. Onder windstille omstandigheden is een minimale remafstand van 40 meter vereist.
 - Er is een minimale remafstand van 15 m vereist in windstille omstandigheden tijdens het opstijgen en dalen van de drone in de Sportmodus of normale modus.
 - De respons van de drone neemt in de sportmodus aanzienlijk toe, wat betekent dat een kleine beweging van de joystick op de afstandsbediening zich vertaalt in een grote reisafstand van de drone. Zorg ervoor dat u een toereikende manoeuvreerruimte aanhoudt tijdens de vlucht.
 - U kunt trillingen ervaren in video's die worden opgenomen in de sportmodus.
-

5.2 Statuslampjes van de drone



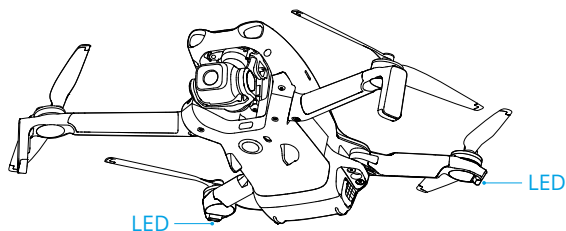

De drone heeft twee dronestatusindicatoren.





Wanneer de drone is ingeschakeld maar de motoren niet draaien, geven de statuslampjes van de drone de huidige status van de drone weer.

Beschrijvingen dronestatusindicatoren

Normale statussen

	Knippert afwisselend rood, geel en groen	Inschakelen en zelfdiagnostie tests uitvoeren
	Knippert vier keer geel	Opwarmen
	Knippert langzaam groen	GNSS ingeschakeld
	Knippert twee keer herhaaldelijk groen	Zichtsysteem ingeschakeld
	Knippert langzaam geel	GNSS en zichtsysteem uitgeschakeld (ATTI-modus ingeschakeld)

Waarschuwingsstatussen

	Knippert snel geel	Signaal afstandsbediening verloren
	Knippert langzaam rood	Opstijgen is uitgeschakeld (bijv. laag batterijniveau) ^[1]
	Knippert snel rood	Kritiek laag batterijniveau
	Continu rood	Kritieke fout
	Knippert afwisselend rood en geel	Kompasskalibratie vereist

[1] Als de drone niet kan opstijgen terwijl de statuslampjes langzaam rood knipperen, bekijk dan de waarschuwing in DJI Fly.



Nadat de motoren zijn gestart, knipperen de statusindicatoren van de drone groen. Op het Chinese vasteland knippert de statusindicator aan de linkerkant van de drone rood en de statusindicator aan de rechterkant groen.

-
-  • De verlichtingsvereisten variëren afhankelijk van de regio. Volg lokale wet- en regelgeving op.
-

5.3 Terug naar basis

Lees de inhoud van dit gedeelte zorgvuldig door, zodat u bekend bent met het gedrag van de drone in Terug naar thuisbasis (RTH).

De functie Return to Home (RTH, Terug naar thuisbasis) vliegt de drone automatisch terug naar de laatst geregistreerde thuisbasis. RTH kan op drie manieren worden geactiveerd: de gebruiker activeert RTH actief, de batterij van de drone is bijna leeg of het signaal van de afstandsbediening is verloren gegaan (Uitvalbeveiligde RTH wordt geactiveerd). Als de drone de thuisbasis met succes heeft geregistreerd en het positioneringssysteem normaal functioneert, zal de drone, wanneer de RTH-functie wordt geactiveerd, automatisch terugvliegen en landen op de Thuisbasis.

-
-  • Thuisbasis: De thuisbasis wordt bij het opstijgen geregistreerd zolang de drone een sterk GNSS-signaal heeft  26 of de verlichting voldoende is. Nadat de thuisbasis is geregistreerd, geeft DJI Fly een gesproken melding. Als het nodig is om de thuisbasis tijdens een vlucht bij te werken (bijvoorbeeld als u van positie bent veranderd), kunt u de thuisbasis handmatig updaten op de ***** > veiligheidspagina** in DJI Fly.
-

Tijdens RTH wordt de AR RTH-route weergegeven op de cameraweergave, zodat u de terugreis kunt bekijken en de vluchtveiligheid kunt garanderen. De cameraweergave toont ook de AR-thuisbasis. Wanneer de drone aankomt boven de Thuisbasis, zal de gimbalcamera automatisch naar beneden worden gericht. De AR-schaduw van de drone verschijnt in de cameraweergave wanneer de drone de grond nadert, zodat u de drone nauwkeuriger kunt besturen en op de gewenste locatie kunt landen.

De AR-thuisbasis, de AR-RTH-route en de AR-schaduw van de drone worden standaard weergegeven in de cameraweergave. U kunt de weergave wijzigen in ***** > Veiligheid > AR-instellingen**.

-
-  • De AR RTH-route wordt enkel ter referentie gebruikt en kan in verschillende scenario's afwijken van de werkelijke vliegroute. Let tijdens RTH altijd op de liveweergave op het scherm. Vlieg voorzichtig.

- Tijdens RTH past de drone standaard automatisch de gimbalkanteling aan om de camera in de richting van de RTH-route te richten. Het gimbalwiel gebruiken om de oriëntatie van de camera aan te passen of op de aanpasbare knoppen drukken op de afstandsbediening om de camera opnieuw te centreren zal de drone beletten om het gimbalwiel automatisch te kantelen, waardoor de AR RTH-route mogelijk niet kan worden bekeken.
-

Opmerking



- Het is mogelijk dat de drone niet normaal kan terugkeren naar de thuisbasis als het positioneringssysteem niet normaal functioneert. Gedurende Failsafe RTH kan de drone naar de ATTI-modus gaan en automatisch landen als het positioneringssysteem abnormaal functioneert.
- Als er geen GNSS beschikbaar is, mag u niet vliegen over wateroppervlakken, gebouwen met een glazen oppervlak of in scenario's waarin de hoogte boven de grond groter is dan 30 meter. Als het positioneringssysteem niet goed functioneert, schakelt de drone over naar de ATTI-modus.
- Het is belangrijk om vóór elke vlucht een geschikte RTH-hoogte in te stellen. Start DJI Fly en stel de RTH-hoogte in.
- De drone kan tijdens RTH geen obstakels detecteren als de omgevingsomstandigheden niet geschikt zijn voor het detectiesysteem.
- GEO-zones kunnen de RTH beïnvloeden. Vermijd vliegen in de buurt van GEO-zones.
- De drone kan mogelijk niet naar een thuisbasis terugkeren wanneer de windsnelheid te hoog is. Vlieg voorzichtig.
- Let extra op kleine of fijne voorwerpen (zoals boomtakken of hoogspanningsleidingen) of transparante voorwerpen (zoals water of glas) tijdens RTH. Sluit de RTH af en bedien de drone handmatig in een noodgeval.
- Stel Geavanceerde RTH in als **Voorinstelling** als er hoogspanningslijnen of zendmasten zijn die de drone niet kan omzeilen op het RTH-pad en zorg ervoor dat de RTH-hoogte hoger is ingesteld dan alle obstakels.
- Als de **Geavanceerde RTH**-instellingen in DJI Fly tijdens RTH worden gewijzigd, remt de drone en keert hij terug naar de thuisbasis volgens de laatste instellingen.
- Als de maximale hoogte wordt aangepast tot een hoogte onder de huidige hoogte tijdens RTH, daalt de drone eerst naar de maximale hoogte en keert de drone vervolgens terug naar de thuisbasis.
- De RTH-hoogte kan tijdens RTH niet worden gewijzigd.

- Als er een groot verschil is tussen de huidige hoogte en de RTH-hoogte, kan de gebruikte hoeveelheid batterijvermogen niet nauwkeurig worden berekend vanwege het verschil in windsnelheid op verschillende hoogtes. Besteed extra aandacht aan de batterijvoedingsberichten en waarschuwingmeldingen in DJI Fly.
- Wanneer het signaal van de afstandsbediening tijdens Geavanceerde RTH normaal is, kan de pitchstick worden gebruikt om de vliegsnelheid te regelen. De oriëntatie en hoogte kunnen echter niet worden geregeld en de drone kan niet worden bestuurd om naar links of rechts te vliegen. Als u de pitchstick ingedrukt houdt om te versnellen, neemt het stroomverbruik van de batterij toe. De drone kan geen obstakels omzeilen als de vliegsnelheid de effectieve detectiesnelheid overschrijdt. Als de pitch-stick helemaal omlaag wordt gedrukt, zal de drone remmen en stil blijven zweven en RTH afsluiten. De drone kan worden bestuurd nadat de pitchstick is losgelaten.
- Als de drone de hoogtelimiet van de huidige locatie van de drone of van de thuisbasis bereikt terwijl deze stijgt tijdens vooraf ingestelde RTH, stopt de drone met stijgen en keert terug naar de thuisbasis op de huidige hoogte. Let tijdens RTH op vliegveiligheid.
- Als de thuisbasis zich binnen de hoogtezone bevindt, maar de drone niet, zal de drone bij het bereiken van de hoogtezone dalen tot onder de hoogtelimiet, die lager kan zijn dan de ingestelde RTH-hoogte. Vlieg voorzichtig.
- De drone verlaat RTH als de omgeving te complex is om RTH te voltooien, zelfs als het zichtsysteem goed werkt.
- RTH kan niet worden geactiveerd tijdens automatisch landen.

Geavanceerde RTH

Wanneer Geavanceerde RTH wordt geactiveerd, plant de drone automatisch het beste RTH-pad. Dit pad wordt weergegeven in DJI Fly en aangepast aan de omgeving. Tijdens RTH past de drone de vliegsnelheid automatisch aan op basis van omgevingsfactoren zoals windsnelheid, windrichting en obstakels.

Als het besturingssignaal tussen de afstandsbediening en de drone goed is, verlaat u RTH door op  in DJI Fly te tikken of door op de RTH-knop op de afstandsbediening te drukken. Na het afsluiten van RTH krijgt u weer controle over de drone.

Activeringsmethode

De gebruiker activeert actief RTH

Tijdens het vliegen kunt u RTH activeren door de RTH-knop op de afstandsbediening ingedrukt te houden of door op  aan de linkerkant van de cameraweergave te tikken en vervolgens het RTH-pictogram ingedrukt te houden.

Als het signaal van de afstandsbediening tijdens RTH wegvalt, zal de drone het RTH-proces blijven volgen, ongeacht de vooraf ingestelde actie bij signaalverlies.

Bijna lege dronebatterij

Als het batterijniveau tijdens het vliegen laag is en de drone alleen nog maar naar de thuisbasis kan vliegen, verschijnt er een waarschuwing melding in DJI Fly. Als u tikt om RTH te bevestigen of geen actie onderneemt voordat de aftelling is afgelopen, start de drone automatisch met RTH vanwege een laag batterijniveau.

Als u de RTH-melding annuleert en doorgaat met vliegen met de drone, landt de drone automatisch wanneer het resterende batterijniveau de drone alleen nog maar lang genoeg kan ondersteunen om te dalen vanaf de huidige hoogte.

De automatische landing kan niet worden geannuleerd, maar u kunt de drone nog steeds horizontaal laten vliegen door de pitch- en roll-hendel te bewegen. De daalsnelheid van de drone kunt u wijzigen door de gashendel te bewegen. Vlieg de drone zo snel mogelijk naar een geschikte landingsplaats.



- Wanneer het niveau van de Intelligent Flight-batterij te laag is en er niet genoeg stroom is om terug te keren naar de thuisbasis, landt u de drone zo snel mogelijk. Uitgestelde actie zal leiden tot een geleidelijke vermindering van de stuwkracht, wat mogelijk kan uitmonden in een ongecontroleerde daling zodra de batterij volledig leeg is. Dit kan leiden tot beschadiging van de drone, schade aan eigendommen van derden of persoonlijk letsel.
- Blijf de gasstick NIET omhoog drukken tijdens automatisch landen. Anders zal de drone geleidelijk aan stuwkracht verliezen en zelfs neerstorten zodra de batterij volledig leeg is.

Signaal van afstandsbediening verloren

Wanneer het signaal van de afstandsbediening langer dan 6 seconden wegvalt, zal de drone automatisch Uitvalbeveiligde RTH starten als de Signaalverliesactie is ingesteld op RTH. De actie kan ook worden ingesteld op Zweven of Landen.

Wanneer de licht- en omgevingsomstandigheden geschikt zijn voor het zichtsysteem, toont DJI Fly het RTH-pad dat door de drone werd gegenereerd voordat het signaal verloren ging. De drone begint RTH met Geavanceerde RTH volgens de RTH-instellingen.

De drone blijft in RTH, zelfs als het signaal van de afstandsbediening wordt hersteld. DJI Fly past het RTH-pad dienovereenkomstig aan.

Wanneer de licht- en omgevingsomstandigheden niet geschikt zijn voor het zichtsysteem, zal de drone remmen en blijven zweven, waarna het de Oorspronkelijke route RTH volgt.

- Als de RTH-afstand (de horizontale afstand tussen de drone en de thuisbasis) groter is dan 50 m, past de drone de oriëntatie aan en vliegt 50 m achteruit op zijn oorspronkelijke vliegroute voordat deze naar de vooraf ingestelde RTH gaat.
- Als de RTH-afstand groter is dan 5 m, maar kleiner dan 50 m, past de drone zijn oriëntatie aan en vliegt deze in een rechte lijn, horizontaal, terug naar de thuisbasis op de huidige hoogte.
- De drone landt onmiddellijk wanneer de RTH-afstand minder dan 5 m is.

RTH-procedure

Nadat Geavanceerde RTH is geactiveerd, remt de drone en blijft deze op zijn plaats zweven.

- **Wanneer de omgeving of lichtomstandigheden geschikt zijn voor het zichtsysteem:**
 - ♦ De drone past zijn oriëntatie aan op de thuisbasis, plant het beste pad op basis van de RTH-instellingen en keert vervolgens terug naar de thuisbasis als GNSS beschikbaar was bij het opstijgen.
 - ♦ Als GNSS niet beschikbaar is en alleen het zichtsysteem werkt bij het opstijgen, past de drone zijn oriëntatie aan op de thuisbasis, plant het de beste route op basis van de RTH-instellingen en keert vervolgens terug naar de positie met een sterk GNSS-signaal op basis van de RTH-instellingen. Het zal ongeveer de uitgaande route volgen tot in de buurt van de thuisbasis. Let op de aanwijzingen in de app en kies of u de drone automatisch wilt laten RTH uitvoeren en landen, of dat u de RTH- en landingsfunctie handmatig wilt bedienen.

Let op indien GNSS niet beschikbaar was tijdens het opstijgen:

- ◊ Zorg ervoor dat obstakelvermijding is ingeschakeld.
- ◊ Vlieg NIET in nauwe ruimtes en zorg dat de windsnelheid niet hoger is dan 3 m/s.
- ◊ Vlieg direct na het opstijgen naar de open ruimte en blijf minimaal 10 meter uit de buurt van obstakels. Anders kan de drone mogelijk niet terugkeren naar de thuisbasis. Vermijd tijdens de vlucht om over wateroppervlakken te vliegen totdat u een gebied met een sterk GNSS-signaal hebt bereikt. De hoogte boven de grond moet groter zijn dan 2 meter en kleiner dan 30 meter, anders kan de drone mogelijk niet terugkeren naar de thuisbasis. Als de drone

de ATTI-modus inschakelt voordat het gebied met een sterk GNSS-sigitaal is bereikt, wordt de thuisbasis ongeldig verklaard.

- ◊ Als de zichtpositie tijdens de vlucht niet beschikbaar is, kan de drone niet terugkeren naar de thuisbasis. Let op de omgeving en volg de gesproken meldingen in de app om botsingen te voorkomen.
- ◊ Wanneer de drone terugkeert naar de omgeving van het vertrekpunt en de app aangeeft dat de huidige omgeving complex is, bevestig dan of u wilt doorgaan met vliegen:
 - U moet controleren of het vliegp pad correct is en aandacht besteden aan de vliegveiligheid.
 - U moet controleren of de lichtomstandigheden voldoende zijn voor het zichtsysteem. Indien dit niet het geval is, kan de drone RTH verlaten. Als u de drone dwingt om door te gaan met RTH of vliegen, kan het in de ATTI-modus terechtkomen.
- ◊ Na bevestiging zal de drone met lage snelheid terugkeren naar de thuisbasis. Als er op de terugweg een obstakel verschijnt, remt de drone en kan het RTH verlaten.
- ◊ Dit RTH-proces ondersteunt geen dynamische obstakeldetectie (waaronder voetgangers enz.) en ondersteunt geen obstakeldetectie in scènes zonder textuur, zoals glas of witte muren.
- ◊ Voor dit RTH-proces is het nodig dat de grond en de directe omgeving (zoals muren) een rijke textuur hebben en dat er geen dynamische veranderingen optreden.
- **Wanneer de omgeving of lichtomstandigheden niet geschikt zijn voor het zichtsysteem:**
 - Als de RTH-afstand meer dan 5 meter bedraagt, keert de drone terug naar huis volgens de **Voorinstelling**.
 - De drone landt onmiddellijk wanneer de RTH-afstand minder dan 5 m is.

RTH-instellingen

Er zijn RTH-instellingen beschikbaar voor Geavanceerde RTH. Ga naar de cameraweergave in DJI Fly, tik op *** > **Veiligheid** en blader naar **Terug naar thuisbasis (RTH)**.

- **Optimaal:**



- Als er voldoende licht is en de omgeving geschikt is voor het zichtsysteem, zal de drone automatisch de optimale RTH-route uitstippelen en de vlieghoogte aanpassen aan omgevingsfactoren, zoals obstakels en transmissiesignalen, ongeacht de instelling voor de RTH-hoogte. De optimale RTH-route houdt in dat de drone de kortst mogelijke afstand aflegt om het verbruik van de batterij te beperken en de vliegtijd te verlengen.
- Als de verlichting onvoldoende is of de omgeving niet geschikt is voor het zichtsysteem, zal de drone een vooraf ingestelde terugkeer naar de startlocatie (RTH) uitvoeren op basis van de ingestelde RTH-hoogte.
- **Voorinstelling:**

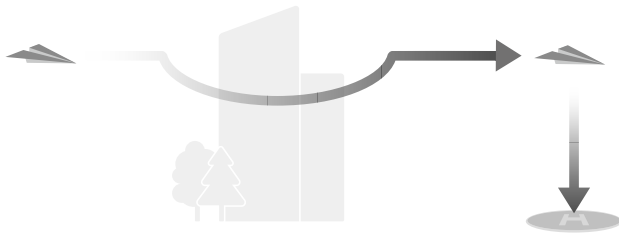

RTH-afstand/hoogte		Geschikte verlichting en omgevingsomstandigheden	Ongeschikte verlichting en omgevingsomstandigheden
RTH-afstand > 50 m	Huidige hoogte < RTH-hoogte	De drone zal de RTH-route uitstippelen, naar een open gebied vliegen waarbij obstakels worden omzeild, stijgen tot de RTH-hoogte en via de beste route terugkeren naar de thuisbasis.	De drone stijgt op naar de RTH-hoogte en vliegt in een rechte lijn naar het thuisbasis op de RTH-hoogte.
	Huidige hoogte \geq RTH-hoogte	De drone keert terug naar de thuisbasis via de beste route op de huidige hoogte.	De drone vliegt in een rechte lijn naar de thuisbasis op de huidige hoogte.
De RTH-afstand ligt tussen 5-50 m			De drone vliegt in een rechte lijn naar de thuisbasis op de huidige hoogte.

Wanneer de drone de thuisbasis nadert en de huidige hoogte hoger is dan de RTH-hoogte, zal de drone op basis van de omgeving, de lichtomstandigheden, de ingestelde RTH-hoogte en de huidige hoogte op intelligente wijze beslissen of de drone al dan niet moet dalen terwijl de drone vooruit vliegt. Wanneer de drone het gebied boven de thuisbasis bereikt, zal de huidige hoogte van de drone niet lager zijn dan de ingestelde RTH-hoogte.

De RTH-instellingen voor verschillende omgevingen, RTH-activeringsmethoden en RTH-instellingen zijn als volgt:

RTH-activeringsmethode	Geschikte verlichting en omgevingsomstandigheden (De drone kan obstakels en GEO-zones overslaan)	Ongeschikte verlichting en omgevingsomstandigheden
De gebruiker activeert actief RTH	De drone voert RTH uit op basis van de RTH-instelling: <ul style="list-style-type: none"> • Optimaal • Voorinstelling 	Voorinstelling (De drone kan GEO-zones overslaan)
Batterij van de drone bijna leeg		
Signaal van afstandsbediening verloren		Originele route RTH, De vooraf ingestelde RTH wordt uitgevoerd wanneer het signaal is hersteld (de drone kan GEO-zones overslaan)

Bescherming bij de landing

Tijdens RTH wordt de landingsbescherming geactiveerd zodra de drone begint te landen.

De specifieke prestaties van de drone zijn als volgt:

- Als de grond geschikt voor de landing wordt bevonden, landt de drone direct.
- Als de grond ongeschikt voor de landing wordt bevonden, blijft de drone zweven en wacht op bevestiging door de piloot.
- Als de landingsbescherming niet operationeel is, geeft DJI Fly een landingsmelding weer wanneer de drone tot onder de 0,5 meter van de grond daalt. Tik op **Bevestigen** of duw de gashendel helemaal naar beneden en houd deze één seconde vast, waarna de drone landt.



- Landingsbescherming helpt alleen bij het bepalen van de landingsomgeving. Let tijdens het landen op de omgeving om de veiligheid te garanderen.
- In de volgende situaties is de landingsbescherming mogelijk niet beschikbaar en kan de drone rechtstreeks landen:
 - ♦ Bij het vliegen over monochrome, reflecterende oppervlakken of oppervlakken met weinig licht, een groot oppervlak zonder duidelijke textuur, of oppervlakken met een dynamische textuur, zoals gladde keramische tegels, garagevloeren met onvoldoende licht en gras dat in de wind waait.
 - ♦ Bij het vliegen over obstakels zonder duidelijke textuur, zoals grote rotsen, of reflecterende of monochrome oppervlakken, zoals verhoogde tegels.

- Bij het vliegen over kleine of fijne obstakels, zoals hoogspanningskabels en boomtakken.
 - Bij het vliegen over oppervlakken die lijken op vlakke grond, zoals gesnoeide en platte struiken, platte boomtoppen en hemisferische grond.
 - In de volgende situaties kan de landingsbeveiliging ten onrechte worden geactiveerd en kan de drone niet landen:
 - Bij het vliegen over oppervlakken die het zichtsysteem voor water kan verwarren, zoals natte grond en gebieden met plassen.
 - Bij het vliegen over vlakke oppervlakken wanneer er oppervlakken met een duidelijke textuur (schuine oppervlakken of trappen) in de buurt zijn.
-



- Zodra de drone het gebied boven de thuisbasis heeft bereikt, landt het precies op het opstijgpunt. Voor het uitvoeren van een precisielanding gelden de volgende voorwaarden:
 - De thuisbasis moet bij het opstijgen worden vastgelegd en mag tijdens de vlucht niet worden gewijzigd.
 - Tijdens de start moet de drone verticaal ten minste 7 m stijgen alvorens horizontaal te bewegen.
 - Het terrein van de thuisbasis moet grotendeels ongewijzigd blijven.
 - De terreinkenmerken van de thuisbasis moeten voldoende onderscheidend zijn. Terreinen zoals besneeuwde velden zijn niet geschikt.
 - De lichtomstandigheden mogen niet te helder of te donker zijn.
 - Tijdens de landing wordt elke beweging van een andere joystick dan de gashendel beschouwd als een vermindering van de nauwkeurigheid van de landing en zal de drone verticaal dalen.
-

5.4 Detectiesysteem

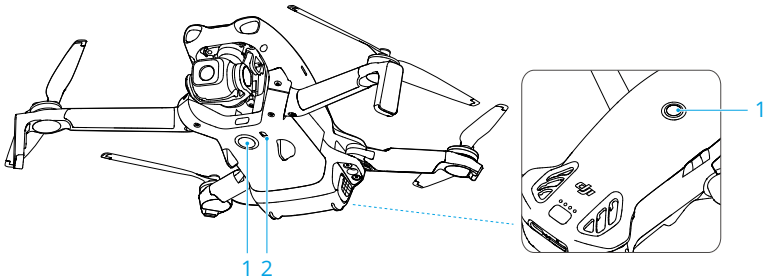

1. Omnidirectioneel monoclair zichtsysteem
2. Neerwaarts infraroodsensorsysteem

Het omnidirectionele monoclare zichtsysteem functioneert het best bij voldoende verlichting en bij duidelijk gemarkeerde of gestructureerde obstakels. Het omnidirectionele monoclare zichtsysteem wordt automatisch geactiveerd wanneer de drone zich in de normale of cine-modus bevindt en de obstakelvermijdingsfunctie is ingesteld in **Overslaan** of **Remmen** in DJI Fly. De positioneringsfunctie is van toepassing wanneer GNSS-signalen niet beschikbaar of zwak zijn.

- 💡 • Wanneer de functies voor Vision Positioning en obstakelvermijding zijn uitgeschakeld, vertrouwt de drone uitsluitend op GNSS om te zweven, is omnidirectionele obstakelvermijding niet beschikbaar en zal de drone niet automatisch afremmen tijdens de daling dicht bij de grond. Wees extra voorzichtig wanneer de Vision Positioning en obstakelvermijding zijn uitgeschakeld.
- Het uitschakelen van Vision Positioning en obstakelvermijding is alleen van kracht bij handmatig vliegen en heeft geen effect bij gebruik van RTH, automatische landing of de intelligente vliegmodi.
- Vision Positioning en obstakelvermijding kunnen tijdelijk worden uitgeschakeld bij bewolking en mist of wanneer tijdens het landen een obstakel wordt gedetecteerd. Houd Vision Positioning en obstakeldetectie ingeschakeld in normale vluchtscenario's. De functie voor Vision Positioning en obstakelvermijding is standaard ingeschakeld na het herstarten van de drone.

Opmerking

- ⚠ • Let op de vliegomgeving. Het detectiesysteem werkt alleen in bepaalde scenario's en kunnen menselijke bediening en beoordeling niet vervangen. Let tijdens een vlucht altijd op de omgeving en op de waarschuwingen in DJI Fly. Neem te allen tijde de verantwoordelijkheid voor de drone en houd er de controle over.
- Als er geen GNSS beschikbaar is, zal het neerwaartse visiesysteem helpen bij de positionering van de drone en werkt het beste wanneer de drone zich op een hoogte van 0.5 m tot 30 m bevindt. Extra voorzichtigheid is vereist als de hoogte van de drone boven de 30 m ligt, aangezien de prestaties van de zichtpositionering kunnen worden beïnvloed.
- Het neerwaartse zichtsysteem werkt mogelijk niet goed als de drone in de buurt van water vliegt. Daarom is het mogelijk dat de drone bij de landing niet in staat is om actief water eronder te vermijden. Het wordt aanbevolen om te allen tijde de vluchtbesturing te behouden, redelijke oordelen te vellen op basis van de omgeving en te voorkomen dat u te veel vertrouwt op het systeem voor neerwaarts zicht.
- Het zichtsysteem kan grote structuren met frames en kabels zoals torenkranen, hoogspanningsmasten, hoogspanningslijnen, tuibruggen en hangbruggen niet nauwkeurig identificeren.
- Het zichtsysteem kan niet goed werken in de buurt van oppervlakken zonder duidelijke variaties in patroon of waar het licht te zwak of te sterk is. Het zichtsysteem werkt in de volgende situaties mogelijk niet goed:
 - ♦ Bij het vliegen in de buurt van oppervlakken die uit één kleur bestaan (bijv. volkomen zwart, wit, rood of groen).
 - ♦ Bij het vliegen in de buurt van sterk reflecterende oppervlakken.
 - ♦ Bij het vliegen in de buurt van water, ijs of transparante oppervlakken.
 - ♦ Bij het vliegen in de buurt van bewegende oppervlakken of objecten.
 - ♦ Vliegen in een gebied met frequente en drastische veranderingen in de verlichting.
 - ♦ Bij het vliegen in de buurt van extreem donkere (<1 lux) of heldere (>100.000 lux) oppervlakken.
 - ♦ Bij het vliegen in de buurt van oppervlakken die infraroodgolven sterk reflecteren of absorberen (bijv. spiegels, glas, verkeersborden en asfaltweg).
 - ♦ Bij het vliegen in de buurt van oppervlakken zonder duidelijke patronen of textuur.

- ♦ Bij het vliegen in de buurt van oppervlakken met identiek herhalende patronen of textuur (bijv. tegels met hetzelfde ontwerp).
 - ♦ Bij het vliegen in de buurt van obstakels met kleine oppervlakken (bijv. takken van bomen en hoogspanningslijnen).
 - ♦ Vliegen in de buurt van kleine paalachtige objecten (bijv. elektriciteitspalen, lantaarnpalen).
 - ♦ Bij het vliegen in de buurt van bewegende objecten (bijv. mensen die lopen of voertuigen).
 - Zorg dat de sensoren altijd schoon zijn. De sensoren NIET krassen of ermee knoeien. Gebruik de drone NIET in stoffige of vochtige omgevingen.
 - De camera's van het zichtsysteem moeten mogelijk worden gekalibreerd nadat de drone voor een langere periode is opgeslagen. Er verschijnt een melding in DJI Fly en de kalibratie wordt automatisch uitgevoerd.
 - Vlieg NIET als het regent, mistig is of als het zicht minder is dan 100 m.
 - U mag het detectiesysteem NIET afdekken.
 - Neem NIET snel de opstijg richting een obstakel om het risico te vermijden dat het detectiesysteem niet snel genoeg reageert, wat tot een botsing kan leiden.
 - Controleer het volgende vóór elke start:
 - ♦ Zorg ervoor dat stickers of andere obstakels het glas van het detectiesysteem niet blokkeren.
 - ♦ Gebruik een zachte doek als er vuil, stof of water op het glas van het detectiesysteem zit. Gebruik GEEN alcoholhoudend reinigingsproduct.
 - ♦ Neem contact op met DJI Support als de lenzen van het detectiesysteem zijn beschadigd.
-

5.5 Geavanceerde hulpsystemen voor piloten

De functie Geavanceerde hulpsystemen voor piloten (APAS) is beschikbaar in de normale en cinemodus. Wanneer APAS is ingeschakeld, blijft de drone reageren op uw opdrachten en zijn pad plannen volgens zowel de invoer van de joysticks als de vliegomgeving. APAS maakt het gemakkelijker om obstakels te vermijden, vloeiender beeldmateriaal te verkrijgen en geeft een betere vliegervaring.

Wanneer APAS is ingeschakeld, kan de drone worden gestopt door op de vliegpauzeknop op de afstandsbediening te drukken. De drone remt en zweeft drie seconden en wacht op verdere opdrachten van de piloot.

Om APAS in te schakelen, opent u DJI Fly, gaat naar *** > **Veiligheid > Handmatige obstakelvermijding**, en selecteert **Bypass**. Stel de **Omzeilingsopties** in op **Normaal** of **Handig**. In de **Handige** modus kan de drone sneller, soepeler en dichter bij obstakels vliegen, waardoor betere beelden worden verkregen en obstakels worden omzeilt. Het risico om tegen obstakels aan te botsen zal echter toenemen. Vlieg voorzichtig.

De **Handige** modus kan niet normaal werken in de volgende situaties:

- Wanneer de oriëntatie van de drone verandert wanneer deze snel in de buurt van obstakels vliegt.
- Wanneer u met hoge snelheid door smalle obstakels zoals luifels of struiken vliegt.
- Wanneer u vliegt in de buurt van obstakels die te klein zijn om te detecteren.
- Wanneer u met de propellerbescherming vliegt.

Opmerking

- ⚠ • Zorg ervoor dat u APAS gebruikt wanneer het zichtsysteem beschikbaar is. Zorg ervoor dat er geen mensen, dieren, voorwerpen met kleine oppervlakken (bijv. boomtakken) of transparante voorwerpen (bijv. glas of water) op het gewenste vliegp pad aanwezig zijn.
 - Zorg ervoor dat APAS wordt gebruikt wanneer het neerwaartse zichtsysteem beschikbaar is of het GNSS-sig naal sterk is. APAS werkt mogelijk niet goed als de drone boven water of een besneeuwd gebied vliegt.
 - Wees extra voorzichtig bij het vliegen in extreem donkere (<5 lux) of heldere (>100.000 lux) omgevingen.
 - Houd DJI Fly in de gaten en zorg dat APAS normaal werkt.
 - APAS functioneert mogelijk niet goed wanneer de drone in de buurt van de vluchtlimieten of in een GEO-zone vliegt.
 - Wanneer de verlichting onvoldoende is en het zichtsysteem gedeeltelijk niet beschikbaar is, schakelt de drone over van het omzeilen van obstakels naar remmen en zweven. U moet de joystick centreren en vervolgens de drone blijven besturen.
-

Bescherming bij de landing

Als obstakelvermijdingsactie is ingesteld op **Omzeilen** of **Remmen**, wordt de landingsbescherming geactiveerd zodra u de gashendel naar beneden duwt om de drone te laten landen. De landingsbescherming wordt ingeschakeld wanneer de drone begint te landen.

- Als de grond geschikt voor de landing wordt bevonden, landt de drone direct.
- Indien wordt vastgesteld dat de grond niet geschikt is om te landen, blijft de drone zweven zodra deze tot een bepaalde hoogte boven de grond daalt. Duw de gasjoystick minstens vijf seconden naar beneden en de drone landt zonder obstakels te detecteren.

5.6 Zichtondersteuning

Om gebruikers te helpen bij het navigeren en het waarnemen van obstakels tijdens de vlucht, wisselt het beeld van de zichtondersteuning automatisch over naar de beelden van de betreffende zichtsensoren, afhankelijk van de vliegrichting.

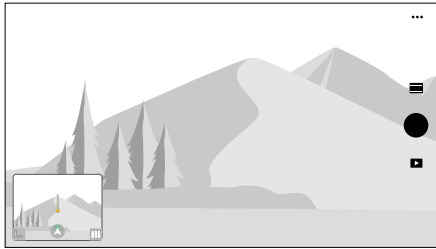

Veeg naar links op de houdingsindicator naar rechts op de minikaart, of tik op het pictogram in de rechterbenedenhoek van de houdingsindicator om over te schakelen naar de zichthulpweergave. Tik op het midden van het scherm om de zichtondersteuningsweergave te maximaliseren.

- ⚠ • Bij gebruik van zichtondersteuning kan de kwaliteit van de videotransmissie lager zijn vanwege de bandbreedtelimieten voor de transmissie, de prestaties van de mobiele telefoon of de resolutie voor de videotransmissie van het scherm op de afstandsbediening.
- Het is normaal dat onderdelen van de drone in de zichtondersteuningsweergave verschijnen.
- Zichtweergave mag alleen ter referentie worden gebruikt. Glazen wanden en kleine voorwerpen zoals boomtakken, elektrische kabels en vliegerkoorden kunnen niet nauwkeurig worden weergegeven.
- Zichthulp is niet beschikbaar wanneer de drone niet is opgestegen of wanneer het videotransmissiesignaal zwak is.



1. Tik op het pictogram voor de kijkrichting .
2. Tik op de pijl om te schakelen tussen verschillende richtingen van de zichtondersteuningsweergave. Tik nogmaals op de richting om deze te vergrendelen.

De richting van de lijn geeft de huidige vliegsnelheidsrichting van de drone aan en de lengte van de lijn geeft de vliegsnelheid van de drone aan.

-
-  • Wanneer de richting niet in een bepaalde richting is vergrendeld, schakelt de zichtondersteuningsweergave automatisch over naar de huidige vliegrichting. Tik op een andere richtingspijl om de richting van de zichtondersteuningsweergave tijdelijk te wijzigen voordat u terugkeert naar het zicht van de huidige vliegrichting.
-

Botswaarschuwing

Wanneer een obstakel in de huidige weergaverichting wordt gedetecteerd, toont de zichthulpweergave een botswaarschuwing. De kleur van de waarschuwing wordt bepaald door de afstand tussen het obstakel en de drone. De kleuren geel en rood geven de relatieve afstand aan, van veraf tot dichtbij.

-
-  • Het gezichtsveld van de zichtondersteuning wordt in alle richtingen beperkt. Het is normaal om tijdens een botswaarschuwing geen obstakels in het gezichtsveld te zien.
- De botswaarschuwing wordt niet geregeld door de schakelaar **Radarkartaat weergeven** en blijft zichtbaar, zelfs wanneer de radarkartaat is uitgeschakeld.
 - Er verschijnt alleen een botsingswaarschuwing wanneer de zichthulpweergave in het kleine venster wordt weergegeven.
-

5.7 Propellers

De propellers bevestigen en verwijderen

Bevestig de gemarkeerde propellers op de motoren van de gemarkeerde arm en de ongemarkeerde propellers op de motoren van de ongemarkeerde arm. Gebruik

de schroevendraaier uit de droneverpakking om de propellers te monteren en te verwijderen. Zorg de schroeven goed zijn aangedraaid bij het monteren van de propellers.

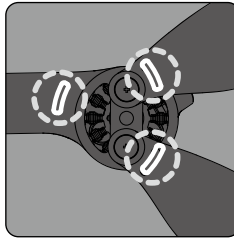
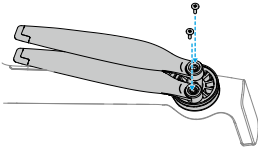

Gemarkeerd

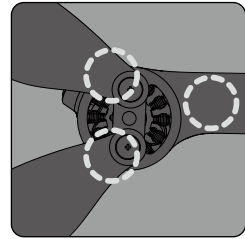

Ongemarkeerd

Opmerking

- ⚠ • De propellerbladen zijn scherp. Ga er voorzichtig mee om, om persoonlijk letsel of vervorming van de propeller te voorkomen.
- Controleer voor elke vlucht of de propellers en motoren stevig en correct gemonteerd zijn.
- Gebruik alleen officiële propellers van DJI. Gebruik GEEN verschillende soorten propellers door elkaar.
- Propellers zijn verbruiksgoederen. Koop indien noodzakelijk extra propellers.
- Controleer voor elke vlucht of de propellers in goede staat zijn. Gebruik GEEN verouderde, beschadigde of gebroken propellers. Maak de propellers schoon met een zachte, droge doek als er vuil aanwezig is.
- Blijf uit de buurt van de roterende propellers en motoren om letsel te voorkomen.
- Plaats de drone tijdens vervoer of opslag op de juiste manier om te voorkomen dat de propellers beschadigd raken. Knijp de propellers NIET samen en verbuig ze niet. Als propellers beschadigd zijn, kunnen de vliegprestaties worden beïnvloed.
- Controleer of de motoren stevig gemonteerd zijn en soepel draaien. Als de motor overbelast raakt of blokkeert tijdens de vlucht, land dan onmiddellijk.
- Probeer de constructie van de motoren NIET te wijzigen.
- Raak de motoren NIET aan en laat handen en lichaamsdelen niet in contact komen met de motoren na de vlucht omdat deze heet kunnen zijn.
- Blokkeer de ventilatiegaten in de motoren of het chassis van de drone NIET.

- Controleer of de ESC's normaal klinken wanneer deze worden ingeschakeld.
-

5.8 Intelligent Flight-batterij

Opmerking



- Voordat u de batterij gebruikt, moet u de instructies in deze handleiding, in de *Veiligheidsrichtlijnen* en op de stickers op de batterij goed lezen en strikt opvolgen. U bent volledig aansprakelijk voor alle handelingen en elk gebruik.
-

1. Laad een Intelligent Flight-batterij NIET direct na het vliegen op, omdat deze op dat moment te heet kan zijn. Wacht totdat de batterij is afgekoeld tot de toegestane oplaadtemperatuur voordat u de batterij weer oplaadt.
2. Om schade te voorkomen, kan de batterij alleen worden opgeladen bij temperaturen tussen 5 °C en 40 °C. Het ideale temperatuurbereik voor opladen is 22 °C tot 28 °C. Opladen bij de ideale temperatuur kan de levensduur van de batterij verlengen. Het opladen stopt automatisch als de temperatuur van de batterijcellen tijdens het opladen hoger wordt dan 55 °C.
3. Opmerking over lage temperatuur:
 - Batterijen kunnen niet worden gebruikt in omgevingen met extreem lage temperaturen van minder dan 0 °C.
 - De batterijcapaciteit neemt aanzienlijk af wanneer u vliegt bij lage temperaturen van 0 °C tot 5 °C. Zorg vóór het gebruik van de drone dat de batterij volledig is opgeladen. Laat de drone na het opstijgen een tijdje zweven in de lucht om de batterij op te warmen.
 - We raden aan om de batterij vóór het opstijgen tot minimaal 10 °C op te warmen wanneer u vliegt in een omgeving met lage temperaturen. Idealiter wordt de batterij opgeladen tot een temperatuur hoger dan 20 °C .
 - De verminderde batterijcapaciteit in een omgeving met lage temperaturen vermindert de prestaties van de drone wat betreft windsnelheidswaerstand. Vlieg voorzichtig.
 - Wees extra voorzichtig wanneer u op grote hoogte met een lage temperatuur vliegt.
4. Een volledig opgeladen batterij ontladst automatisch wanneer deze gedurende een bepaalde tijd niet wordt gebruikt. Houd er rekening mee dat het normaal is dat de batterij tijdens het ontladproces warmte afgeeft.
5. Laad de batterij minimaal eenmaal per drie maanden volledig op om ervoor te zorgen dat de batterij in goede staat blijft. Als de batterij langere tijd niet wordt gebruikt,

kunnen de prestaties van de batterij worden beïnvloed of kan er zelfs permanente schade aan de batterij ontstaan. Als een batterij gedurende drie maanden of langer niet is opgeladen of ontladen, valt de batterij niet langer onder de garantie.

6. Zorg er om veiligheidsredenen voor dat de batterijen tijdens transport een laag energieniveau hebben. Het wordt aanbevolen om de batterijen voor transport of opslag tot 30% of minder te ontladen.

Installeren/verwijderen van de batterij

Installatie

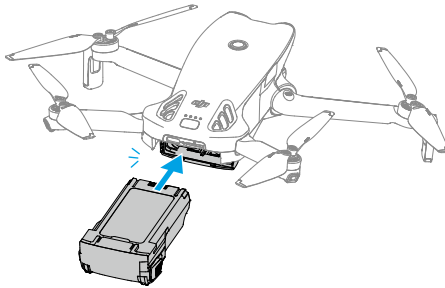

Verwijdering

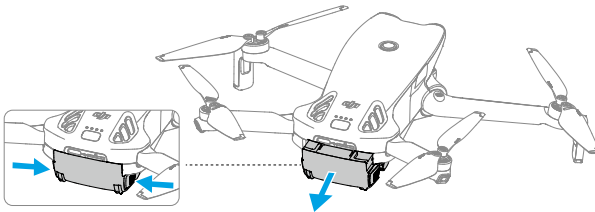

- ⚠ • Plaats of verwijder de batterij NIET terwijl de drone is ingeschakeld.
- Zorg ervoor dat de batterij stevig met een klikgeluid is gemonteerd. Start de drone NIET wanneer de batterij niet stevig is gemonteerd, omdat dit slecht contact tussen de batterij en de drone kan veroorzaken en gevaar kan opleveren.

Het gebruik van de batterij

Het batterijniveau controleren

Druk één keer op de aan-uitknop om het huidige batterijniveau te controleren.

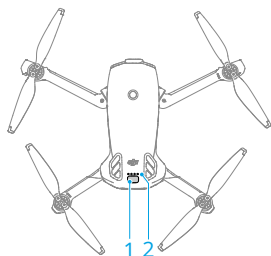

1. Aan-uitknop
2. Ledlampjes voor batterijniveau

De ledlampjes voor het batterijniveau geven het vermogen van de batterij tijdens het opladen en ontladen weer. De statussen van de leds worden hieronder gedefinieerd:

- Led is aan
- Led knippert
- Led is uit

Knipperpatroon	Batterijniveau
<input checked="" type="checkbox"/> <input checked="" type="checkbox"/> <input checked="" type="checkbox"/> <input checked="" type="checkbox"/>	88-100%
<input checked="" type="checkbox"/> <input checked="" type="checkbox"/> <input checked="" type="checkbox"/> <input checked="" type="checkbox"/>	76-87%
<input checked="" type="checkbox"/> <input checked="" type="checkbox"/> <input checked="" type="checkbox"/> <input type="checkbox"/>	63-75%
<input checked="" type="checkbox"/> <input checked="" type="checkbox"/> <input checked="" type="checkbox"/> <input type="checkbox"/>	51-62%
<input checked="" type="checkbox"/> <input checked="" type="checkbox"/> <input type="checkbox"/> <input type="checkbox"/>	38-50%
<input checked="" type="checkbox"/> <input checked="" type="checkbox"/> <input type="checkbox"/> <input type="checkbox"/>	26-37%
<input checked="" type="checkbox"/> <input type="checkbox"/> <input type="checkbox"/> <input type="checkbox"/>	13-25%
<input checked="" type="checkbox"/> <input type="checkbox"/> <input type="checkbox"/> <input type="checkbox"/>	0-12%

Aan- en uitzetten

Druk één keer en houd dan de aan-uitknop ingedrukt om de drone in of uit te schakelen. De ledlampjes voor het batterijniveau geven het batterijniveau aan wanneer de drone wordt ingeschakeld. De ledlampjes voor het batterijniveau gaan uit wanneer de drone wordt uitgeschakeld.

Als de twee ledlampjes in de onderstaande afbeelding tegelijkertijd knipperen, betekent dit dat de batterij een storing vertoont. Verwijder de batterij uit de drone, plaats de batterij opnieuw en zorg ervoor dat deze stevig is bevestigd.

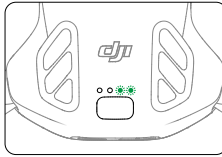

De batterij opladen

Laad de batterij volledig op voor elk gebruik. We raden aan om de door DJI geleverde oplaadapparaten te gebruiken of andere opladers die het USB PD-snellaadprotocol ondersteunen.

Een oplader gebruiken

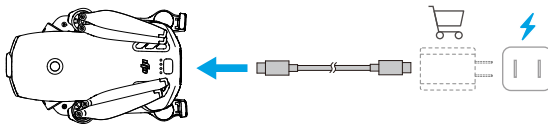

- ⚠ • De batterij kan niet worden opgeladen als de drone is ingeschakeld.

De onderstaande tabel toont het batterijniveau tijdens het opladen.

Knipperpatroon	Batterijniveau
	0-50%
	51-75%
	76-99%
	100%

- 💡 • De knipperfrequentie van de ledlampjes voor het batterijniveau verschilt afhankelijk van de gebruikte USB-lader. Als het opladen snel verloopt, knipperen de ledlampjes voor het batterijniveau snel.
- Vier leds knipperen tegelijkertijd om aan te geven dat de batterijbeschadigd is.

Gebruik van de oplaadhub



Wij raden u aan op de onderstaande link te klikken of de QR-code te scannen om de instructievideo te bekijken.



<https://www.dji.com/lito-1/video>

-
- ⚠ • De omgevingstemperatuur beïnvloedt de oplaadsnelheid. Het opladen gaat sneller in een goed geventileerde omgeving bij 25 °C.
 - De oplaadhub is alleen compatibel met een specifiek model van de Intelligent Flight-batterij. Gebruik de oplaadhub NIET met andere batterijmodellen.
 - Plaats de oplaadhub vóór gebruik op een vlakke en stabiele ondergrond. Zorg ervoor dat het apparaat goed geïsoleerd is om brandgevaar te voorkomen.
 - Raak de metalen klemmen van de batterijpoorten NIET aan.
 - Reinig de metalen klemmen met een schone, droge doek als er vuil zichtbaar is.
-

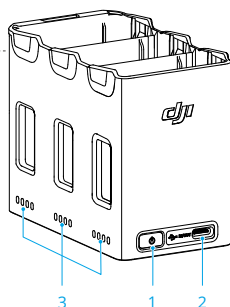
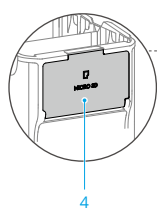

1. Functieknop
2. USB-C-connector
3. Statusleds
4. microSD-kaartsleuf (met dekse)

Hoe op te laden

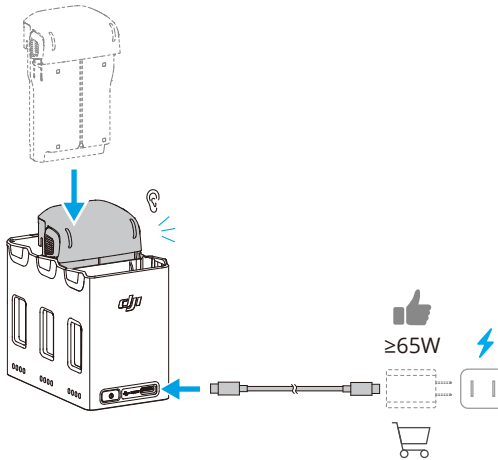

Bij gebruik van laders met verschillende uitgangsvermogens, zal de oplaadvolgorde variëren.

Ladervermogen	Oplaadvolgorde
<45 W	Van hoogste tot laagste batterijniveau.
≥45 W	<p>Laadt drie batterijen tegelijkertijd op ^[1]:</p> <p>Laadt de batterij met het laagste laadniveau op tot deze bijna hetzelfde niveau heeft bereikt als de batterij met het op één na hoogste laadniveau, laadt ze vervolgens op tot ze bijna hetzelfde niveau hebben bereikt als de batterij met het hoogste laadniveau, en laadt ten slotte alle drie de batterijen tegelijkertijd op.</p>

[1] Voorwaarden voor parallel opladen:

- Alle batterijen zijn van hetzelfde model.
- De oplader ondersteunt USB Power Delivery (PD).

Stroom accumuleren

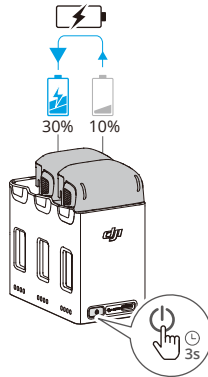

1. Plaats de Intelligent Flight-batterijen in de oplaadhub en houd de functieknop ingedrukt om de energie van de batterijen met een lager energieniveau over te brengen naar de batterij met het hoogste energieniveau. De statusleds voor de batterijen met een lager vermogensniveau geven het huidige vermogensniveau weer, terwijl de statusleds voor de batterijen met een hoog vermogensniveau achtereenvolgens knipperen.
2. Om het accumuleren van stroom te stoppen, houdt u de functieknop nogmaals ingedrukt. Druk na het stoppen van de accumulatie op de functieknop om het vermogen van de batterijen te controleren.

-
-  • Het accumuleren van stroom stopt automatisch in de volgende situaties:
- ♦ De ontvangende batterij is volledig opgeladen of het vermogen van de batterij die levert is lager dan 5%.
 - ♦ Een oplader of extern apparaat is aangesloten op de oplaadhub tijdens het opladen.
 - ♦ De accumulatie van stroom wordt gedurende meer dan 15 minuten onderbroken vanwege een abnormale batterijtemperatuur.
 - ♦ Laad de batterij na accumulatie zo snel mogelijk op met het laagste vermogensniveau om ontladen te voorkomen.
-

Beschrijvingen van statusleds







Elke batterijpoort van de oplaadhub heeft een bijbehorende statusledreeks, die de oplaadstatus, het batterijniveau en een abnormale status kan aangeven. De ledstatus voor batterijniveau en abnormale batterij is gelijk aan die van de drone.

Oplaadstatus

Knipperpatroon	Beschrijvingen
Statusleds in een reeks knipperen achtereenvolgens snel	De accu in de bijbehorende accupoort wordt met een USB PD-lader opgeladen.
Statusleds in een reeks knipperen achtereenvolgens langzaam	De accu in de bijbehorende accupoort wordt met een normale oplader opgeladen.
Ledlampjes in een reeks branden constant	De batterij in de bijbehorende batterijpoort is volledig opgeladen.
Alle ledlampjes knipperen na elkaar	Er is geen batterij geplaatst.

Mechanismen voor batterijbescherming

De leds voor het batterijniveau kunnen meldingen over de batterijbescherming weergeven die door abnormale oplaadomstandigheden worden geactiveerd.

Leds	Knipperpatroon	Status
	Led 2 knippert tweemaal per seconde	Overstroom gedetecteerd
	Led 2 knippert drie keer per seconde	Kortsluiting gedetecteerd
	Led 3 knippert twee keer per seconde	Overbelasting gedetecteerd
	Led 3 knippert drie keer per seconde	Overspanning oplader gedetecteerd
	Led 4 knippert twee keer per seconde	De laadtemperatuur is te laag
	Led 4 knippert drie keer per seconde	De laadtemperatuur is te hoog

Als een van de mechanismen voor batterijbescherming is geactiveerd, koppelt u de oplader los waarna u deze opnieuw aansluit om het opladen te hervatten. Als de oplaadtemperatuur abnormaal is, wacht dan totdat deze weer normaal is. Het opladen van de batterij wordt automatisch hervat zonder dat de oplader hoeft te worden losgekoppeld en aangesloten.

5.9 Gimbal en camera

Gimbal-opmerking

- ⚠ • Zorg ervoor dat er geen stickers of voorwerpen op de gimbal zitten voordat u opstijgt. Tik of klop NIET op de gimbal wanneer de drone is ingeschakeld. Laat de drone vanaf een open en vlakke ondergrond opstijgen om de gimbal te beschermen.
- Verwijder de gimbalbescherming voordat u de drone inschakelt. Bevestig de gimbalbescherming wanneer de drone niet in gebruik is.
- Precisie-elementen in de gimbal kunnen beschadigd raken door een botsing of stoten, waardoor de gimbal abnormaal zal functioneren.
- Zorg dat er geen stof of zand op de gimbal, met name in de motoren, terecht komt.
- Een gimbalmotor kan in de beschermingsmodus gaan als de gimbal wordt belemmerd door andere objecten wanneer de drone op een ongelijke ondergrond of op gras wordt gezet, of als de gimbal een buitensporige externe kracht ervaart, zoals tijdens een botsing. Wacht tot de gimbal weer normaal functioneert of start het apparaat opnieuw op.
- Oefen GEEN externe kracht uit op de gimbal nadat de drone is ingeschakeld.
- Voeg GEEN extra lading toe aan de gimbal anders dan een officiële accessoire. Het is mogelijk dat de gimbal hierdoor niet meer normaal kan functioneren en het kan zelfs leiden tot blijvende motorschade.
- Bij het vliegen in zware mist of wolken kan de gimbal nat worden, wat tot een tijdelijke storing kan leiden. De gimbal herstelt zijn volledige functionaliteit als deze eenmaal droog is.
- Als er harde wind is, kan de gimbal trillen tijdens het opnemen.
- Als de drone na het inschakelen langere tijd niet plat ligt of flink wordt geschud, kan de gimbal stoppen met werken en in de beschermingsmodus gaan. Leg in dat geval de drone plat neer en wacht tot het weer werkt.
- GEBRUIK de drone NIET bij regenachtig weer of bij sneeuw. Als u regen of sneeuw tegenkomt tijdens de vlucht, land dan onmiddellijk de drone en maak het oppervlak van de gimbal en gimbalmotor snel schoon.
- Als de kantelhoek van de gimbal groot is:
 - ◆ Wanneer de drone voorover kantelt door voorwaartse versnelling of vertraging, zal de gimbal de limietbeveiligingsmodus inschakelen en de hoek automatisch naar beneden aanpassen.

- Wanneer de drone zijwaarts rolt door zijwaartse versnelling of vertraging, kan de gier-as van de gimbal de bewegingslimiet bereiken.
- De drone zal zijn snelheid beperken om beeldstabilisatie te behouden. Bij harde wind zal de vliegsnelheid verder worden beperkt. Het passend verlagen van de pitchhoek kan een hogere vliegsnelheid opleveren.
- De romp van de drone kan verschijnen aan de rand van de liveweergave.

Gimbal-hoek

Gebruik het gimbalwiel op de afstandsbediening om de kantelbeweging van de gimbal te bedienen. U kunt dit ook doen via de cameraweergave DJI Fly. Druk op het scherm totdat de instelbalk van de gimbal verschijnt. Versleep de balk om de hoek van de gimbal te regelen.

Bedieningsstanden voor de gimbal

Er zijn twee bedieningsstanden voor de gimbal beschikbaar. Schakel tussen de verschillende bedieningsmodi in *** > **Bediening**.

Volgmodus: De hoek van de gimbal blijft stabiel ten opzichte van het horizontale vlak. Deze modus is geschikt voor het vastleggen van stabiele beelden.

FPV-modus: Wanneer de drone vooruitvliegt, beweegt de gimbal synchroon met de rollende drone, zodat u een vliegervaring krijgt alsof u zelf in de cockpit zit.

Camera-mededeling

- ⚠ • Stel de cameralens NIET bloot aan een omgeving met laserstralen, zoals een lasershow, en richt de camera niet langdurig op sterke lichtbronnen, zoals de zon op een heldere dag, om schade aan de sensor te vermijden.
- Zorg ervoor dat de temperatuur en de vochtigheid tijdens gebruik en opslag geschikt zijn voor de camera.
- Gebruik om schade of een slechte beeldkwaliteit te voorkomen een lensreiniger voor het schoonmaken van de lens.
- Blokkeer de ventilatiegaten op de camera NIET, aangezien de warmte die gegenereerd wordt het apparaat kan beschadigen of letsel kan veroorzaken.
- De drone maakt in de enkele opname-modus standaard gebruik van de SmartPhoto-modus, die functies zoals scèneherkenning integreert voor optimale resultaten. SmartPhoto moet continu meerdere foto's maken voor

beeldsynthese. Wanneer de drone in beweging is of de resolutie van 48 MP wordt gebruikt, wordt SmartPhoto niet ondersteund en zal de beeldkwaliteit afwijken.

5.10 Foto's en video's opslaan en exporteren

Opbergen

De drone ondersteunt het gebruik van een microSD-kaart om uw foto's en video's op te slaan. Raadpleeg de technische gegevens voor meer informatie over aanbevolen microSD-kaarten.

Exporteren

- Gebruik QuickTransfer om de beelden naar een mobiel apparaat te exporteren.
- Sluit de drone aan op een computer met behulp van een datakabel, exporteer de beelden in de interne opslag van de drone of op de microSD-kaart die op de drone is gemonteerd. De drone hoeft tijdens het exportproces niet ingeschakeld te worden.
- Verwijder de microSD-kaart uit de drone, plaats deze in een kaartlezer en exporteer de beelden op de microSD-kaart via de kaartlezer.

-
-  • Reinig de microSD-kaartsleuf en de microSD-kaart tijdens het gebruik om ze vrij van vreemde voorwerpen te houden.
- Verwijder de microSD-kaart NIET uit de drone wanneer u foto's of video's maakt. Anders kan de microSD-kaart beschadigd raken.
 - Controleer vóór gebruik de camera-instellingen om te controleren of ze correct zijn geconfigureerd.
 - Maak een paar foto's of video's voordat u belangrijke foto's of video's gaat maken om te testen of de camera correct werkt.
 - Zorg ervoor dat u de drone correct uitschakelt. Als u dit niet doet, worden de cameraparameters niet opgeslagen en kunnen opgenomen foto's of video's worden beïnvloed. DJI is niet verantwoordelijk voor enig verlies dat wordt veroorzaakt door een beeld of video die is opgenomen op een manier die niet machinaal leesbaar is.
-

5.11 QuickTransfer

Volg de onderstaande stappen om snel foto's en video's van de drone naar uw mobiele apparaat te downloaden.

1. Zet de drone aan en wacht tot de zelfdiagnostictests van de drone voltooid zijn.
2. Schakel bluetooth en wifi in op het mobiele apparaat en zorg ervoor dat de positioneringsfunctie ook is ingeschakeld.
3. Ga naar de QuickTransfer-modus via een van de onderstaande methoden.
 - Start DJI Fly op het mobiele apparaat en tik op de QuickTransfer-kaart op het startscherm.
 - Start DJI Fly op het mobiele apparaat, ga naar Album en tik op  in de rechterbovenhoek.
4. Eenmaal succesvol verbonden, kunnen de bestanden in de drone met hoge snelheid worden benaderd en gedownload. Let op: wanneer u het mobiele apparaat voor het eerst met de drone verbindt, dient u op de aan-uitknop van de drone te drukken om de verbinding te bevestigen.

QuickTransfer in slaapstand

Standaard kan QuickTransfer worden gebruikt wanneer de drone in de slaapstand staat.

De drone zal in de slaapstand gaan nadat hij is uitgeschakeld. De methode voor het gebruik van QuickTransfer is hetzelfde in zowel uitgeschakelde als ingeschakelde toestand.

Als het mobiele apparaat en de drone niet via wifi met elkaar zijn verbonden of als de app langer dan 1 minuut wordt afgesloten (en er geen actieve downloadtaken zijn), wordt QuickTransfer automatisch afgesloten en keert de drone terug naar de slaapstand. Slaapstand schakelt automatisch uit onder de volgende omstandigheden:

- Toestel is 12 uur inactief.
- Batterij wordt vervangen.
- De drone is via een USB-C-kabel verbonden met een ander apparaat.

Om de slaapstand te herstellen, zorg ervoor dat er geen USB-C-verbinding met de drone is en druk vervolgens eenmaal op de aan/uit-knop en wacht ongeveer 15 seconden.

Tijdens het herstellen van de slaapstand en bij gebruik van QuickTransfer in slaapstand voor overdracht, zullen batterij-indicatieleds 1 en 2 en leds 3 en 4 afwisselend knipperen. Als u de rechterachterste arm van de drone in deze periode uitvouwt, zal de drone niet inschakelen.



- ⚠ • De maximale downloadsnelheid kan alleen worden bereikt in landen en regio's waar de 5,8 GHz-frequentie door wet- en regelgeving is toegestaan, bij gebruik van apparaten die de 5,8 GHz-frequentieband en de wifiverbinding ondersteunen, en in een omgeving zonder interferentie of obstructie. Als 5,8 GHz volgens de lokale regelgeving niet is toegestaan (zoals in Japan), of als uw mobiele apparaat de 5,8 GHz-frequentieband niet ondersteunt, of als er in de omgeving ernstige storing is, dan maakt QuickTransfer gebruik van de 2,4 GHz-frequentieband en daalt de maximale downloadsnelheid tot 8 MB/s.
- Bij gebruik van QuickTransfer is het niet nodig om het wifiwachtwoord in te voeren op de instellingenpagina van het mobiele apparaat om verbinding te maken. Start DJI Fly en er verschijnt een melding om verbinding te maken met de drone.
- Gebruik QuickTransfer in een onbelemmerde omgeving zonder interferentie en blijf uit de buurt van storingsbronnen zoals draadloze routers, bluetooth luidsprekers of hoofdtelefoons.

-
- 💡 • Nadat de drone en de afstandsbediening zijn verbonden, tikt u in de DJI Fly cameraweergave op *** > **Camera** om **QuickTransfer in slaapstand toelaten** in of uit te schakelen.
-

DJI RC-N3

6 DJI RC-N3

6.1 Bedieningen

Aan- en uitzetten

Druk één keer op de aan-uitknop om het huidige batterijniveau te controleren.

Druk één keer en houd dan de aan-uitknop ingedrukt om de afstandsbediening in of uit te schakelen.

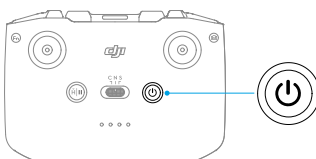

De batterij opladen

Sluit de oplader aan op de USB-C-poort op de afstandsbediening.

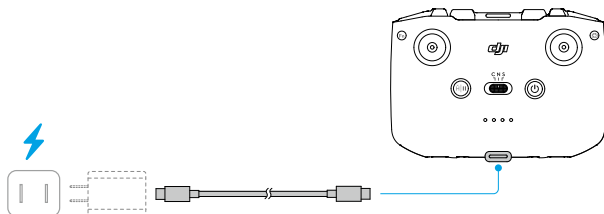

- ⚠ • Laad de afstandsbediening volledig op vóór elke vlucht. De afstandsbediening geeft een geluidswaarschuwing wanneer het batterijniveau laag is.
- Laad de batterij minimaal eens per drie maanden volledig op om ervoor te zorgen dat de batterij in goede staat blijft.

De gimbal en camera bedienen

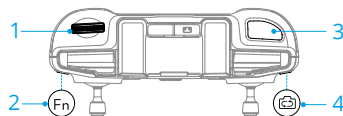

1. **Gimbalwiel:** Regelt de kantelas van de gimbal.
2. **Aanpasbare knop:** Houd de aanpasbare knop ingedrukt en gebruik vervolgens het gimbalwiel om in of uit te zoomen.
3. **Sluiter-/opnameknop** Druk eenmaal om een foto te maken of om een opname te starten of te stoppen.
4. **Foto-/videoknop:** Eenmaal indrukken om te schakelen tussen de foto- en videostand.

Vliegstandschakelaar

Selecteer de gewenste vliegstand met de schakelaar.

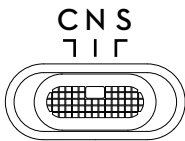

Positie	Vluchtmodus
C	Cine-modus
N	Normale modus
Z	Sportmodus

Vluchtpauze/RTH-knop

Druk één keer op deze knop om de drone te laten remmen en te laten zweven in de lucht. Druk op de knop en houd de knop ingedrukt totdat de afstandsbediening piept en RTH start. De drone keert terug naar de laatst geregistreerde Thuisbasis. Druk nogmaals op de knop om RTH te annuleren en de controle over de drone weer over te nemen.

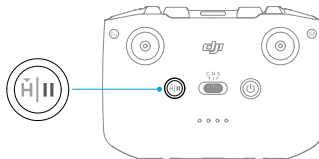

6.2 Ledlampjes voor batterijniveau

Knipperpatroon	Batterijniveau
● ● ● ●	76-100%
● ● ● ○	51-75%
● ● ○ ○	26-50%
● ○ ○ ○	0-25%

6.3 Waarschuwing afstandsbediening

De afstandsbediening geeft tijdens RTH een geluidswaarschuwing die u niet kunt annuleren. De afstandsbediening geeft een geluidswaarschuwing wanneer het batterijniveau van de afstandsbediening laag is. Een waarschuwing voor een laag batterijniveau kan worden geannuleerd door op de aan-uitknop te drukken. Als het batterijniveau kritiek laag is, kunt u de waarschuwing niet annuleren.

Er wordt een waarschuwing gegeven als de afstandsbediening een tijdje niet wordt gebruikt terwijl deze is ingeschakeld maar niet is verbonden met de drone of de DJI Fly-app op het mobiele apparaat. De afstandsbediening schakelt automatisch uit nadat de waarschuwing is gestopt. Beweeg de joysticks of druk op een willekeurige knop om de waarschuwing te annuleren.

6.4 Optimaal zendgebied

Het signaal tussen de drone en de afstandsbediening is het meest betrouwbaar wanneer de antennes zoals hieronder is geïllustreerd ten opzichte van de drone zijn geplaatst. Als het signaal zwak is, pas de oriëntatie van de afstandsbediening dan aan of laat de drone dichterbij de afstandsbediening vliegen.

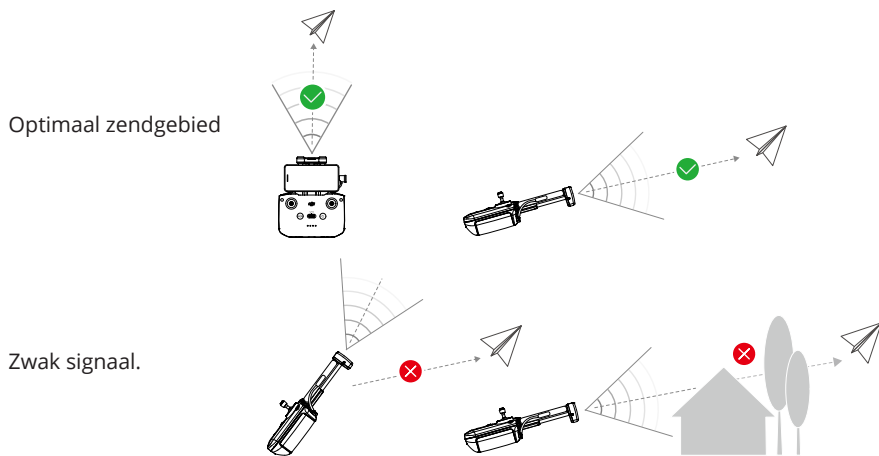

- ⚠ • Gebruik GEEN andere draadloze apparaten die op dezelfde frequentie werken als de afstandsbediening. Anders zal de afstandsbediening interferentie ondervinden.
- Er wordt een melding weergegeven in DJI Fly als het transmissiesignaal zwak is tijdens het vliegen. Pas de oriëntatie van de afstandsbediening aan op basis van

de standindicator om ervoor te zorgen dat de drone zich binnen het optimale transmissiebereik bevindt.

6.5 De afstandsbediening koppelen

De afstandsbediening is al gekoppeld aan de drone wanneer deze samen als set worden aangeschaft. Volg anders de onderstaande stappen om de apparaten te koppelen.

1. Schakel de drone en de afstandsbediening in.
2. Start DJI Fly.
3. Tik op **Verbinden met drone** op het startscherm en selecteer vervolgens het bijbehorende dronemodel.
4. In de cameraweergave op *** > **Besturing** > **Verbinden met de drone**. De afstandsbediening piept tijdens het koppelen.
5. Houd de aan-uitknop van de drone langer dan vier seconden ingedrukt. De drone geeft een piepje en de led's voor het batterijniveau knipperen achtereenvolgens om aan te geven dat de drone klaar is om verbinding te maken. De afstandsbediening piept twee keer om aan te geven dat het koppelen is geslaagd.



- Zorg ervoor dat de afstandsbediening zich tijdens het koppelen binnen een straal van 0,5 m van de drone bevindt.
 - De afstandsbediening wordt automatisch losgekoppeld van de drone als er een nieuwe afstandsbediening aan dezelfde drone wordt gekoppeld.
-

Bijlage

7 Bijlage

7.1 Specificaties

Bezoek de volgende website voor specificaties.

<https://www.dji.com/lito-1/specs>

7.2 Compatibiliteit

Bezoek de volgende website voor informatie over compatibele producten.

<https://www.dji.com/lito-1/faq>

7.3 Firmware-update

Gebruik DJI Fly of DJI Assistant 2 (consumentendroneserie) om de drone en afstandsbediening afzonderlijk bij te werken.

Gebruik maken van DJI Fly

Wanneer de drone is verbonden met de afstandsbediening, voert u DJI Fly uit, en u wordt geïnformeerd als er een nieuwe firmware-update beschikbaar is. Volg de instructies op het scherm voor updaten. U kunt de firmware niet updaten als de afstandsbediening geen verbinding met de drone heeft. Voor het activeren is een internetverbinding vereist.

Het gebruik van DJI Assistant 2 (consumentendrones)

Gebruik DJI Assistant 2 (consumentendrones) om de drone en afstandsbediening afzonderlijk bij te werken.

1. Schakel het apparaat in. Sluit het apparaat aan op een computer met een USB-C-kabel.
2. Start DJI Assistant 2 (consumentendrones) en log in met uw DJI-account.
3. Selecteer het apparaat en klik op **Firmware Update** aan de linkerkzijde van het scherm.
4. Selecteer de firmwareversie.
5. Wacht tot de firmware is gedownload. De firmware-update start automatisch. Wacht totdat het bijwerken van de firmware is voltooid.

 • De batterijfirmware is opgenomen in de firmware van de drone. Zorg ervoor dat u alle batterijen bijwerkt.

- Volg alle stappen om de firmware bij te werken, anders kan de update mislukken.
- Zorg ervoor dat de computer een internetverbinding heeft.
- Koppel de USB-C-kabel NIET los tijdens het bijwerken.
- De firmware-update duurt ongeveer 10 minuten. Het is normaal dat de gimbal tijdens het updateproces verstoord raakt, het statuslampje van de drone knippert en de drone opnieuw wordt gestart. Wacht rustig totdat de update is voltooid.

Bezoek de volgende link en raadpleeg de *opmerkingen* bij de uitgave voor informatie over firmware-updates:

<https://www.dji.com/downloads/products/lito-1#doc>

7.4 Vluchtreorder

Vluchtgegevens, waaronder vluchttelemetrie, statusinformatie over de drone en andere parameters worden automatisch opgeslagen op de ingebouwde datarecorder van de drone. De gegevens zijn toegankelijk met behulp van DJI Assistant 2 (Drones voor consumenten).

7.5 Checklist voor na de vlucht

- Zorg ervoor dat u een visuele inspectie uitvoert zodat u kunt controleren of de drone, de afstandsbediening, de gimbalcamera, de Intelligent Flight-batterijen en de propellers in goede staat verkeren. Neem contact op met DJI-ondersteuning als er schade wordt opgemerkt.
- Zorg ervoor dat de cameralens en de sensoren van het zichtsysteem schoon zijn.
- Zorg ervoor dat u de drone correct opbergt voordat u deze transporteert.

7.6 Instructies voor onderhoud

Neem de volgende regels in acht om ernstig letsel bij kinderen en dieren te voorkomen:

1. Kleine onderdelen zoals kabels en riempjes kunnen gevaarlijk zijn als ze worden ingeslikt. Houd alle onderdelen buiten het bereik van kinderen en dieren.
2. Bewaar de Intelligent Flight-batterij en afstandsbediening op een koele, droge plaats uit de buurt van direct zonlicht om ervoor te zorgen dat de ingebouwde LiPo-batterij

NIET oververhit raakt. Aanbevolen opslagtemperatuur: tussen 22 °C en 28 °C voor opslagperioden van meer dan drie maanden. Nooit bewaren in omgevingen buiten het temperatuurbereik van -10 °C tot 45 °C (14 °F tot 113 °F).

3. Laat de camera NIET in contact komen met, of worden ondergedompeld in, water of andere vloeistoffen. Als de camera nat wordt, veeg deze dan met een zachte, absorberende doek droog. Het inschakelen van een drone die in het water is gevallen, kan permanente schade aan componenten van de drone toebrengen. Gebruik GEEN stoffen die alcohol, benzeen, verdunningsmiddelen of andere ontvlambare stoffen bevatten om de camera schoon te maken of te onderhouden. Bewaar de camera NIET in een vochtige of stoffige omgeving.
4. Controleer elk drone-onderdeel na een botsing of ernstige botsing. Neem bij problemen of vragen contact op met een erkende DJI-dealer.
5. Controleer de indicatielampjes voor het batterijniveau regelmatig om het huidige batterijniveau en de algemene levensduur van de batterij te controleren. De batterij is geclassificeerd voor 200 cycli. Het wordt niet aanbevolen om deze daarna verder te gebruiken.
6. Zorg ervoor dat u de drone vervoert met de armen ingeklapt wanneer deze is uitgeschakeld.
7. Zorg ervoor dat u de afstandsbediening met de antennes ingeklapt vervoert wanneer deze is uitgeschakeld.
8. De batterij schakelt tijdens langdurige opslag over naar de slaapmodus. Laad de batterij op om de slaapmodus te verlaten.
9. Bewaar de drone, de afstandsbediening, de batterij en de oplader in een droge omgeving.
10. Verwijder de batterij voordat u onderhoud pleegt aan de drone (bijv. het reinigen of bevestigen en loskoppelen van de propellers). Zorg ervoor dat de drone en de propellers schoon zijn door vuil of stof met een zachte doek te verwijderen. Reinig de drone niet met een natte doek en gebruik geen reinigingsmiddel dat alcohol bevat. Vloeistoffen kunnen de dronebehuizing binnendringen, wat kortsluiting kan veroorzaken en de elektronica kan vernietigen.

7.7 Procedures voor het oplossen van problemen

1. **Hoe kan ik het probleem van afwijking van de gimbal tijdens de vlucht oplossen?**
Kalibreer de IMU en het kompas in DJI Fly. Als het probleem aanhoudt neem dan contact op met DJI Support.
2. **Geen functie**

Controleer of de Intelligent Flight-batterij en de afstandsbediening worden geactiveerd door op te laden. Neem contact op met DJI Support als de problemen aanhouden.

3. Problemen bij het inschakelen en opstarten

Controleer of de batterij stroom heeft. Is dat het geval, neem dan contact op met DJI Support als hij niet normaal kan worden gestart.

4. Problemen met firmware-updates

Volg de instructies in de gebruikershandleiding om de firmware bij te werken. Als de firmware-update mislukt, start u alle apparaten opnieuw op en probeert u het opnieuw. Als het probleem aanhoudt neem dan contact op met DJI Support.

5. Stappen om te resetten naar de fabrieksinstellingen

Gebruik de DJI Fly-app om de fabrieksinstellingen te herstellen.

6. Problemen met uitvallen en uitschakelen

Neem contact op met DJI Support.

7. Hoe kunt u onzorgvuldige behandeling of opslag in onveilige omstandigheden detecteren

Neem contact op met DJI Support.

7.8 Risico's en waarschuwingen

Wanneer de drone een risico detecteert na het inschakelen, verschijnt er een waarschuwing op DJI Fly. Let op de onderstaande lijst met situaties.

- Als de locatie niet geschikt is voor opstijgen.
- Als er tijdens de vlucht een obstakel wordt gedetecteerd.
- Als de locatie niet geschikt is om te landen.
- Als het kompas en de IMU interferentie ondervinden en gekalibreerd moeten worden.
- Volg de instructies op het scherm wanneer daarom wordt gevraagd.

7.9 Verwijdering



Neem de lokale voorschriften met betrekking tot elektronische apparaten in acht bij het afvoeren van de drone en de afstandsbediening.

Weggoeien van een batterij

Gooi de batterijen pas na een volledige ontlading weg in speciale recyclingcontainers. Gooi de batterijen NIET weg in de gewone afvalcontainers. Volg strikt de plaatselijke regelgeving inzake het weggoeien en recyclen van batterijen.

Gooi een batterij onmiddellijk weg als deze na overladen niet kan worden ingeschakeld.

Als de aan-uitknop is uitgeschakeld en de batterij niet volledig kan worden ontladen, neem dan voor verdere hulp contact op met een professioneel bureau voor het weggoeien/recyclen van batterijen.

7.10 C0-certificering

DJI Lito 1 voldoet aan de vereisten voor C0-certificering. Er zijn een aantal vereisten en beperkingen bij gebruik van DJI Lito 1 in EU-lidstaten, EVA-lidstaten (EVA, d.w.z. Noorwegen, IJsland, Liechtenstein, Zwitserland) en Georgië.

Model	DGN12C
UAS-klasse	C0
Maximale opstijgmassa (MTOM)	249 g
Maximale propellersnelheid	12874 RPM

MTOM-verklaring

De MTOM van DJI Lito 1 (Model: DGN12C) weegt 249 g om te voldoen aan de C0-eisen.

U moet de onderstaande instructies volgen om te voldoen aan de MTOM-vereisten.

- Voeg GEEN lading toe aan de drone, behalve de artikelen vermeld in de sectie Lijst met artikelen, inclusief gekwalificeerde accessoires.
- Gebruik GEEN niet-gekwalificeerde vervangingsonderdelen, zoals Intelligent Flight-batterijen of propellers, enz.
- U mag GEEN andere technologie of functies aan de drone toevoegen.

Lijst met artikelen, inclusief gekwalificeerde accessoires

Artikel	Modelnummer	Afmetingen	Gewicht
Propellers	6030F	152,4 × 76,2 mm (diameter×schroef- draadspeed)	0,9 g (elk stuk)
Intelligent Flight-batterij	BWXGN1-2590-7.32	85,99 × 54,89 × 24,80 mm	Ongeveer 80 g
microSD-kaart ^[1]	N.v.t.	15×11×1,0 mm	Ca. 0,3 g

[1] Niet inbegrepen in de originele verpakking.

Lijst met reserve- en vervangingsonderdelen

- Propellers (Model: 6030F)
- DJI Lito 1 Intelligent Flight-batterij (Model: BWXGN1-2590-7.32)

Directe ID op afstand

- Transportmethode: Wifi-baken.
- Methode voor het uploaden van het UAS-registratienummer naar de drone: Open DJI Fly, tik op *** > **Veiligheid > UAS-identificatie op afstand** en upload vervolgens het UAS-operatorregistratienummer.

Waarschuwingen van de afstandsbediening

DJI RC-N3

De ledlampjes voor het batterijniveau beginnen langzaam te knipperen nadat de verbinding met de drone verbroken. DJI Fly geeft een waarschuwingsmelding nadat de verbinding met de drone is verbroken. De afstandsbediening piept en wordt automatisch uitgeschakeld nadat de verbinding met de drone is verbroken of als de afstandsbediening gedurende lange tijd niet is gebruikt.



- Voorkom verstoring tussen de afstandsbediening en andere draadloze apparatuur. Zorg ervoor dat u de wifi op mobiele apparaten in de buurt uitschakelt. Laat de drone zo snel mogelijk landen als er sprake is van interferentie.
 - Laat de joysticks los of druk op de vluchtpauzeknop als er een onverwachte actie plaatsvindt.
-

GEO-bewustzijn

GEO Awareness bevat de onderstaande kenmerken.

UGZ-gegevensupdate (Unmanned Geographical Zone): U kunt de FlySafe-gegevens bijwerken door automatisch gebruik te maken van de functie voor gegevensupdates of door de gegevens handmatig in de drone op te slaan.

- Methode 1: Ga naar Instellingen in DJI Fly en tik op **Over > FlySafe-gegevens > Controleren voor updated** om de FlySafe-gegevens automatisch bij te werken.

- Methode 2: Controleer regelmatig de website van uw nationale luchtvaartautoriteit en verkrijg de nieuwste UGZ-gegevens die u in uw drone kunt importeren. Ga naar Instellingen in DJI Fly, tik op **Over > FlySafe-gegevens > Importeren uit bestanden**, en volg vervolgens de instructies op het scherm om de UGZ-gegevens handmatig op te slaan en te importeren.



Er verschijnt een melding in de DJI Fly-app wanneer het importeren succesvol is voltooid. Als het importeren mislukt vanwege een onjuist gegevensformaat, volgt u de aanwijzingen op het scherm en probeert u het opnieuw.

Tekening van de GEO-bewustzijnskaart: Na het bijwerken van de meest recente UGZ-gegevens wordt er een vluchtk kaart met een restrictiezone weergegeven in de DJI Fly app. Door op het gebied te tikken, kunt u de naam, de ingangsdatum, de hoogtebeperking, enzovoort bekijken.

AGL (boven begane grond)-verklaring

Het verticale deel van GEO-bewustzijn mag de AMSL-hoogte of de AGL-hoogte gebruiken. De keuze tussen deze twee referenties wordt voor elke UGZ afzonderlijk gespecificeerd. Noch de AMSL-hoogte noch de AGL-hoogte wordt ondersteund door DJI Lito 1. De hoogte H verschijnt in de cameraweergave van de DJI Fly-app. Dit is de hoogte vanaf het opstijgpunt van de drone tot de drone. De hoogte boven het opstijgpunt mag bij benadering worden gebruikt, maar kan meer of minder verschillen van de gegeven hoogte voor een specifieke UGZ. De piloot op afstand blijft verantwoordelijk voor het niet overschrijden van de verticale grenzen van de UGZ.

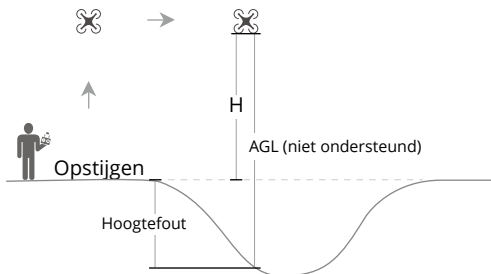

GEO-zones

Verboden zones

Verschijnt rood in de DJI-app. U krijgt een waarschuwing te zien en vliegen wordt voorkomen. De drone kan niet vliegen of opstijgen in deze zones. Verboden zones

kunnen worden ontgrendeld, neem contact op met flysafe@dji.com of ga naar Een zone ontgrendelen op dji.com/flysafe.

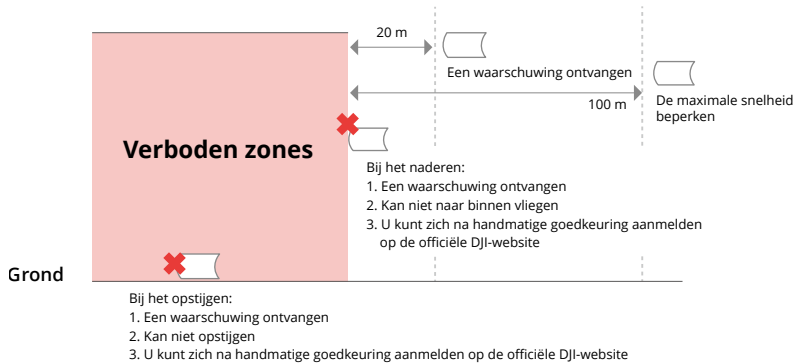

Autorisatiezones

Verschijnt blauw in de DJI-app. U krijgt een waarschuwing te zien, en vliegen is standaard beperkt. Drone kan niet vliegen of opstijgen in deze zones, tenzij daarvoor toestemming is verleend. Autorisatiezones kunnen worden ontgrendeld door geautoriseerde gebruikers met een door DJI geverifieerde account.

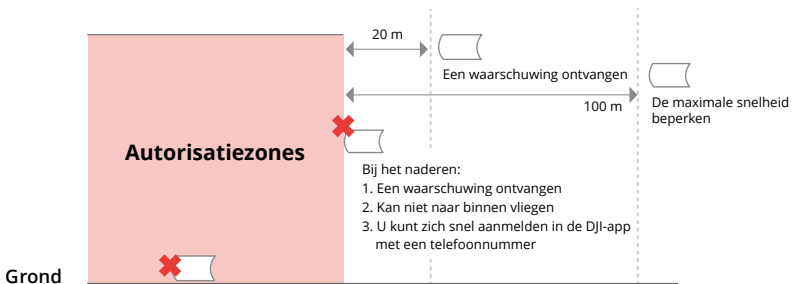

Hoogtezones

Hoogtezones zijn zones met een beperkte hoogte en worden grijs weergegeven op de kaart. Bij het naderen ontvangt u een waarschuwing in de DJI-app.

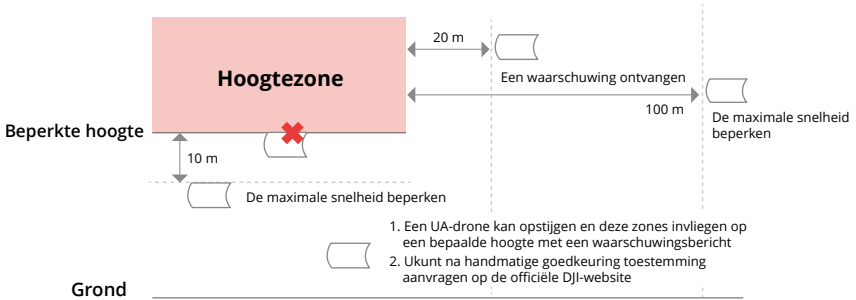

Uitgebreide waarschuwingszones

Er verschijnt een waarschuwingsbericht wanneer de drone de rand van de zone bereikt.



Waarschuwingzones

Een waarschuwingsbericht geeft u een melding wanneer de drone de rand van de zone bereikt.



- ⚠ • Wanneer de drone en de DJI Fly-app geen gps-signaal kunnen ontvangen, werkt de GEO-bewustzijnsfunctie niet. Interferentie van de drone-antenne of het

uitschakelen van de gps-autorisatie in DJI Fly zal ertoe leiden dat het gps-signaal niet kan worden ontvangen.

EASA-kennisgeving

Zorg ervoor dat u vóór gebruik het document met informatie over de drone in de verpakking leest.

Bezoek de onderstaande link voor meer informatie over de EASA-kennisgeving over traceerbaarheid.

<https://www.easa.europa.eu/en/document-library/general-publications/drones-information-notice>

Originele instructies

Deze handleiding wordt verstrekt door SZ DJI Technology, Inc. en de inhoud kan worden gewijzigd.

Adres: Lobby van T2, DJI Sky City, No. 53 Xianyuan Road, Xili Community, Xili Street, Nanshan District, Shenzhen, China, 518055.

7.11 Informatie klantenservice

Bezoek <https://www.dji.com/support> voor meer informatie over het aftersaleservicebeleid, reparatieservices en ondersteuning.



Contactgegevens
DJI-ONDERSTEUNING

Deze inhoud kan zonder kennisgeving worden gewijzigd.
Download de nieuwste versie vanaf



<https://www.dji.com/downloads/products/lito-1#doc>

Als u vragen hebt over dit document, neem dan contact op met DJI door een e-mail te sturen naar **DocSupport@dji.com**.

DJI en DJI LITO zijn handelsmerken van DJI.
Copyright © 2026 DJI Alle rechten voorbehouden.