

dji LITO 1

Manuale d'uso

v1.0 2026.04

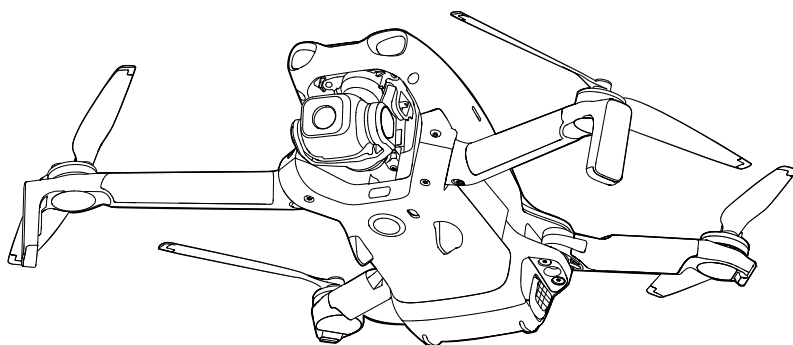



Il presente documento è protetto da copyright di DJI e tutti i diritti sono riservati. Fatto salvo per quanto diversamente consentito da DJI, l'utente non ha diritto a usare o a consentire ad altre persone di usare il documento o qualsiasi sua parte tramite la riproduzione, trasferimento o vendita dello stesso. Fare riferimento al presente documento e ai suoi contenuti esclusivamente quali istruzioni di utilizzo dei prodotti DJI. Non usare il documento per altri scopi.

In caso di divergenza tra le diverse versioni, prevarrà la versione in lingua inglese.

Ricerca per parole chiave

Ricerca parole chiave come "batteria" e "installazione" per trovare un argomento. Se si utilizza Adobe Acrobat Reader per leggere questo documento, premere Ctrl+F (Windows) o Command+F (Mac) per avviare una ricerca.

Navigazione verso un argomento

Visualizzare la lista completa degli argomenti nel sommario. Fare clic su un argomento per accedere alla sezione corrispondente.

Stampa di questo documento

Questo documento supporta la stampa ad alta risoluzione.

Utilizzo del manuale

Legenda

⚠ Importante

💡 Consigli e suggerimenti

📖 Riferimenti

Leggere prima dell'uso

DJI™ fornisce agli utenti video tutorial e i seguenti documenti:

1. *Direttive sulla sicurezza*
2. *Guida rapida*
3. *Manuale d'uso*

Si consiglia di guardare i video tutorial e di leggere la sezione sulle *Direttive sulla sicurezza* prima di utilizzare il prodotto. Accertarsi di prendere in esame la *guida rapida* prima del primo utilizzo e di fare riferimento a questo *manuale d'uso* per ulteriori informazioni.

Tutorial video

Accedere all'indirizzo riportato di seguito o scansionare il codice QR per guardare i video tutorial, che spiegano come utilizzare il prodotto in modo sicuro:



<https://www.dji.com/lito-1/video>

Scaricare l'app DJI Fly

Assicurarsi di utilizzare DJI Fly durante il volo. Scansionare il codice QR per scaricare la versione più recente.



-  Il radiocomando con schermo è già dotato dell'app DJI Fly. Scaricare DJI Fly nel proprio dispositivo mobile quando utilizza il radiocomando senza schermo.
 - Per verificare le versioni dei sistemi operativi Android e iOS supportate da DJI Fly, consultare il sito <https://www.dji.com/downloads/djiapp/dji-fly>.
 - L'interfaccia e le funzioni di DJI Fly possono variare con l'aggiornamento della versione del software. L'esperienza utente effettiva si basa sulla versione del software utilizzata.
 - Per una maggiore sicurezza, il volo è limitato a un'altitudine di 30 m e a una distanza di 50 m quando non si è connessi all'app o non si è effettuato l'accesso alla stessa durante il volo.
 - L'accesso all'app è valido per 90 giorni. Connettersi a internet e accedere di nuovo una volta scaduto.
-

Scaricare DJI Assistant 2

Scaricare DJI ASSISTANT™ 2 (serie Droni consumer) su:

<https://www.dji.com/downloads/softwares/dji-assistant-2-consumer-drones-series>

-  La temperatura operativa di questo prodotto è compresa tra 0° e 40° C. Non soddisfa la temperatura operativa standard per applicazioni di livello militare (da -55 °C a 125 °C), necessaria per resistere a maggiori variazioni ambientali. Utilizzare questo prodotto correttamente e solo per gli scopi adeguati all'intervallo di temperatura di esercizio specificato.
-

Indice

Utilizzo del manuale	3
Legenda	3
Leggere prima dell'uso	3
Tutorial video	3
Scaricare l'app DJI Fly	3
Scaricare DJI Assistant 2	4
1 Presentazione del prodotto	9
1.1 Primo utilizzo	9
Preparazione dell'aeromobile	9
Preparazione del radiocomando	11
DJI RC-N3	11
Attivazione	12
Aggiornamento firmware	12
1.2 Panoramica	13
Aeromobile	13
DJI RC-N3 Radiocomando	14
2 Sicurezza del volo	16
2.1 Restrizioni di volo	16
Sistema GEO (Geospatial Environment Online)	16
Restrizioni di volo	16
Limiti di altitudine e distanza di volo	16
Zone GEO	18
Sblocco di Zone GEO	18
2.2 Requisiti dell'ambiente di volo	19
2.3 Utilizzo responsabile dell'aeromobile	20
2.4 Checklist pre-volo	21
3 Volo di base	23
3.1 Decollo/Atterraggio automatici	23
Decollo automatico	23
Atterraggio automatico	23
3.2 Avvio/Spegnimento dei motori	23
Avvio dei motori	23
Spegnimento dei motori	24
Spegnimento dei motori durante il volo	24
3.3 Controllo dell'aeromobile	25
3.4 Procedure di decollo e atterraggio	26
3.5 Registrazione audio tramite app	26

3.6	Consigli e suggerimenti per i video	27
4	Modalità di volo intelligenti	29
4.1	FocusTrack	29
	Avviso	31
	Utilizzo di FocusTrack	31
4.2	MasterShots	32
	Avviso	32
	Utilizzo di MasterShots	33
4.3	Effetti QuickShots	33
	Avviso	33
	Utilizzo di QuickShots	34
4.4	Hyperlapse	34
	Utilizzo di Hyperlapse	34
4.5	Cruise control	35
	Utilizzo di Cruise Control	35
5	Aeromobile	37
5.1	Modalità Volo	37
5.2	Indicatori di stato sull'aeromobile	38
5.3	Ritorno automatico	39
	Avviso	40
	RTH avanzato	42
	Metodo di attivazione	42
	Funzione di ritorno automatico (RTH)	43
	Impostazioni RTH	45
	Atterraggio protetto	47
5.4	Sistema di rilevamento	48
	Avviso	49
5.5	Sistema avanzato di pilotaggio assistito	51
	Avviso	51
	Atterraggio protetto	52
5.6	Assistenza visiva	52
5.7	Eliche	54
	Montaggio/Smontaggio delle eliche	54
	Avviso	54
5.8	Batteria di volo intelligente	55
	Avviso	55
	Installazione/Rimozione della batteria	56
	Utilizzo della batteria	57
	Ricarica della batteria	58
	Utilizzo di un caricabatterie	59

	Utilizzo della stazione di ricarica	59
	Meccanismi di protezione della batteria	62
5.9	Stabilizzatore e fotocamera	63
	Avviso stabilizzatore	63
	Angolo dello stabilizzatore	64
	Modalità di funzionamento dello stabilizzatore	65
	Avviso fotocamera	65
5.10	Memorizzazione ed esportazione di foto e video	65
	Come riporre il dispositivo	65
	Esportazione in corso.	66
5.11	QuickTransfer	66
6	DJI RC-N3	70
6.1	Operazioni	70
	Accensione/Spengimento	70
	Ricarica della batteria	70
	Controllo dello stabilizzatore e della fotocamera	70
	Interruttore modalità di volo	71
	Pulsante di pausa volo/RTH	71
6.2	LED del livello della batteria	71
6.3	Avviso del radiocomando	72
6.4	Zona di trasmissione ottimale	72
6.5	Connessione del radiocomando	73
7	Appendice	75
7.1	Specifiche	75
7.2	Compatibilità	75
7.3	Aggiornamento firmware	75
7.4	Registratore di bordo	76
7.5	Checklist post-volo	76
7.6	Istruzioni per la manutenzione	76
7.7	Procedure di risoluzione dei problemi	77
7.8	Rischi e avvisi	78
7.9	Smaltimento	78
7.10	Certificazione C0	79
	Direct Remote ID (ID remoto diretto)	80
	Avvisi del radiocomando	80
	Consapevolezza GEO	80
	Zone GEO	81
	Avviso EASA	84
	Istruzioni originali	84
7.11	Informazioni post-vendita	84

Presentazione del prodotto

1 Presentazione del prodotto

1.1 Primo utilizzo

Fare clic sul link o eseguire la scansione del codice QR per visualizzare i video tutorial.



<https://www.dji.com/lito-1/video>

Preparazione dell'aeromobile

1. Rimuovere la protezione dello stabilizzatore dalla fotocamera.

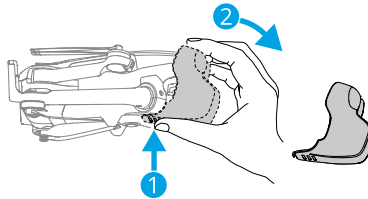

2. Premere una volta il pulsante di accensione per attivare la batteria.

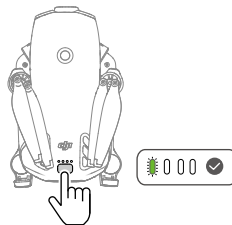

3. Aprire i bracci dell'aeromobile come mostrato.

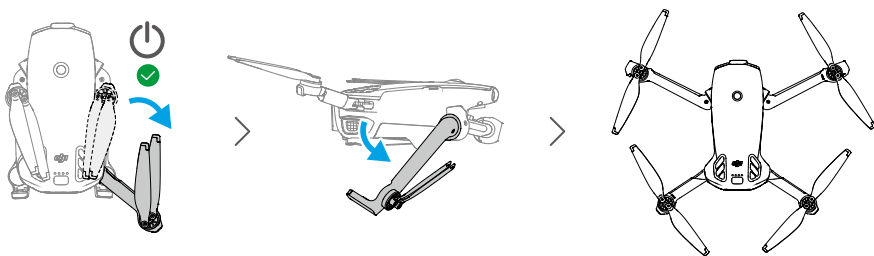

- **Accensione automatica:** Se si apre il braccio posteriore destro, l'aeromobile si accende automaticamente per impostazione predefinita.
- **Spegnimento automatico:** Se si ripiega il braccio posteriore destro, si avvia automaticamente un conto alla rovescia per lo spegnimento. Per annullare lo spegnimento durante il conto alla rovescia, premere una volta il pulsante di accensione.



- La funzione Apri braccio per accendere è abilitata per impostazione predefinita. La funzione Chiudi braccio per spegnere è disabilitata per impostazione predefinita. È possibile abilitare o disabilitare la funzione in DJI Fly quando l'aeromobile è collegato a un radiocomando. Assicurarsi che il firmware dell'aeromobile, il firmware della batteria e l'app siano aggiornati all'ultima versione. In caso contrario, la funzione non è disponibile.

- **Accensione/spegnimento manuale:** Premere e tenere premuto il pulsante di accensione per accendere o spegnere l'aeromobile.

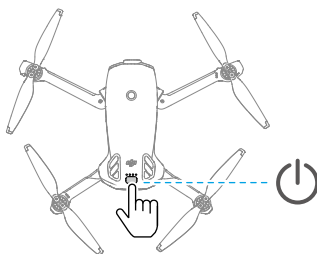

- Se l'aeromobile non decolla dopo aver attivato la batteria, la batteria entrerà nuovamente in modalità di sospensione dopo che l'aeromobile si spegne per un certo periodo di tempo. In questo caso, premere il pulsante di accensione

o caricare la batteria per attivarla nuovamente prima di utilizzare la funzione Dispiega il braccio per accendere.

- Quando la porta USB-C dell'aeromobile è in uso, dispiegando il braccio non si accenderà l'aeromobile. Disconnettere la connessione USB-C e attendere qualche secondo prima di utilizzare la funzione Dispiega il braccio per accendere.
- In caso di accesso all'album, download di materiale o aggiornamento del firmware, se si chiude il braccio l'aeromobile non si spegne.
- Se si verifica una collisione durante il volo, la funzione di spegnimento automatico non funzionerà. La funzione è disponibile dopo il riavvio dell'aeromobile.





- Si consiglia di usare il caricabatterie DJI per ricaricare la batteria di volo intelligente. Per ulteriori dettagli, visitare il sito Web ufficiale di DJI.
 - Assicurarsi di aver rimosso la protezione della testa cardanica e che tutti i bracci siano aperti, prima di accendere l'aeromobile. Diversamente, si potrebbe causare un errore di auto-diagnostica dell'aeromobile.
 - Si consiglia di posizionare la protezione dello stabilizzatore quando l'aeromobile non è in uso.
-

Preparazione del radiocomando

DJI RC-N3

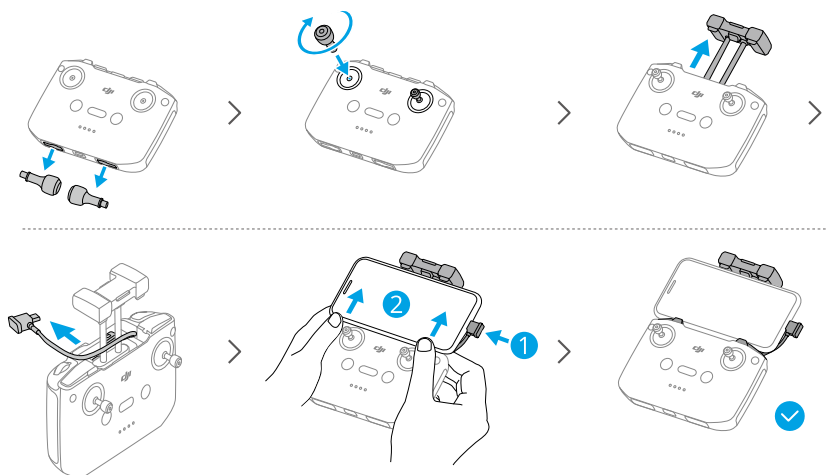
1. Rimuovere gli stick di controllo dagli alloggiamenti e montarli sul radiocomando.
2. Estrarre il supporto per dispositivi mobili. Selezionare il cavo del radiocomando appropriato in base al tipo di porta del dispositivo mobile (il cavo con connettore USB-C è collegato per impostazione predefinita). Sistemare il dispositivo mobile nel supporto, quindi collegare l'estremità del cavo senza il logo del radiocomando al dispositivo mobile. Accertarsi che il dispositivo mobile sia fissato in posizione.



-
-  • Se è visualizzata una richiesta di collegamento USB durante l'utilizzo di un dispositivo mobile Android, selezionare l'opzione di sola ricarica. Altre opzioni possono causare il mancato collegamento.
- Regolare il supporto per dispositivi mobili per assicurarsi che il dispositivo mobile sia saldamente fisso in posizione.
-

Attivazione

Prima di poter essere utilizzato per la prima volta, l'aeromobile deve essere attivato. Premere, quindi premere e tenere premuto il pulsante di accensione per accendere rispettivamente l'aeromobile e il radiocomando, quindi seguire le notifiche visualizzate sullo schermo per attivare l'aeromobile con DJI Fly. Per l'attivazione è necessario disporre di una connessione alla rete Internet.

Aggiornamento firmware

Quando è disponibile un aggiornamento firmware, sarà visualizzata una notifica in DJI Fly. Aggiornare il firmware ogni volta che viene richiesto. In caso contrario, alcune funzioni potrebbero non essere disponibili.

1.2 Panoramica

Aeromobile

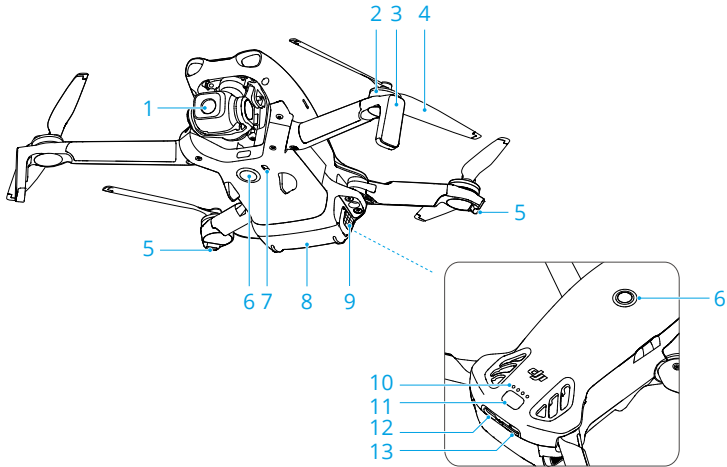

- | | |
|---|---|
| 1. Stabilizzatore e fotocamera | 7. Sistema di rilevamento a infrarossi verso il basso |
| 2. Motori | 8. Batteria di volo intelligente |
| 3. Carrello di atterraggio (antenne integrate) | 9. Fermi della batteria |
| 4. Eliche | 10. LED del livello della batteria |
| 5. Indicatori di stato sull'aeromobile | 11. Pulsante di accensione |
| 6. Sistema di visione monoculare omnidirezionale ^[1] | 12. Porta USB-C |
| | 13. Vano per scheda microSD |

[1] Il sistema di visione omnidirezionale monoculare è in grado di rilevare ostacoli nelle direzioni orizzontali e sopra l'aeromobile.

Sicurezza del volo

2 Sicurezza del volo

Una volta eseguita le preparazioni preliminari, si consiglia di affinare le proprie abilità di volo e di esercitarsi al volo in sicurezza. Selezionare una zona idonea in cui volare, in base ai seguenti requisiti di volo e restrizioni. Rispettare strettamente le leggi e normative locali durante il volo. Leggere le *Direttive sulla sicurezza* prima del volo per garantire l'uso sicuro del prodotto.

2.1 Restrizioni di volo

Sistema GEO (Geospatial Environment Online)

Il sistema Geospatial Environment Online (GEO) di DJI è un sistema di informazioni globale che fornisce informazioni in tempo reale relative ad aggiornamenti sulla sicurezza del volo e restrizioni, e impedisce agli APR di volare in spazi aerei soggetti a restrizioni. In circostanze eccezionali, è possibile consentire i voli in aree ad accesso limitato. Prima che ciò sia possibile, l'utente deve inviare una richiesta di sblocco basata sul livello corrente di restrizioni vigente nell'area di volo prevista. Il sistema GEO potrebbe non essere pienamente conforme con le leggi e normative locali. Gli utenti sono responsabili della propria sicurezza del volo e devono contattare le autorità locali per conoscere i requisiti legali e normativi pertinenti, prima di richiedere lo sblocco in un'area ad accesso limitato. Per ulteriori informazioni sul sistema GEO, visitare <https://fly-safe.dji.com>.

Restrizioni di volo

Per motivi di sicurezza, le restrizioni di volo sono attivate come impostazione predefinita per aiutare gli utenti a utilizzare l'aeromobile in modo sicuro. Gli utenti possono impostare le restrizioni di volo per l'altezza e la distanza. I limiti di altitudine, i limiti di distanza e le zone GEO funzionano simultaneamente per gestire la sicurezza del volo quando il sistema globale di navigazione satellitare (GNSS) è disponibile. Quando il GNSS non è disponibile è possibile limitare solo l'altitudine.

Limiti di altitudine e distanza di volo

L'altitudine di volo massima limita l'altitudine di volo dell'aeromobile, mentre la distanza massima di volo ne limita il raggio attorno alla posizione iniziale. È possibile modificare tali limiti nell'app DJI Fly per aumentare la sicurezza del volo.

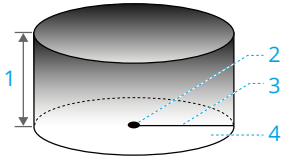

1. Altezza massima
2. Punto iniziale (posizione orizzontale)
3. Distanza massima
4. Altezza dell'aeromobile al decollo

Segnale GNSS forte

	Restrizioni di volo	Richiesta nell'app DJI Fly
Altezza massima	L'altezza dell'aeromobile non può superare il limite specificato in DJI Fly.	Altezza di volo massima raggiunta.
Distanza massima	La distanza in linea retta dall'aeromobile alla posizione iniziale non può superare la distanza di volo massima impostata in DJI Fly.	Distanza di volo massima raggiunta.

Segnale GNSS debole

	Restrizioni di volo	Richiesta nell'app DJI Fly
Altezza massima	<ul style="list-style-type: none"> • Se l'illuminazione è sufficiente, l'altezza è limitata a 30 m dal punto di decollo. • L'altezza è limitata a 2 m dal suolo se l'illuminazione è insufficiente e il sistema di rilevamento a infrarossi verso il basso è in funzione. • L'altezza è limitata a 30 m dal punto di decollo se l'illuminazione è insufficiente e il sistema di rilevamento a infrarossi verso il basso non è in funzione. 	Altezza di volo massima raggiunta.
Distanza massima	Nessun limite	

- ⚠ • Quando si accende l'aeromobile, il limite di altezza viene automaticamente rimosso fino a quando il segnale GNSS non diventa forte (forza di segnale GNSS ≥ 2) e il limite non incide neppure se il segnale GNSS diventa debole in seguito.

- Se l'aeromobile esce dalla distanza di volo impostata per inerzia, è ancora possibile controllarlo, ma non sarà possibile farlo allontanare ulteriormente.
-

Zone GEO

Il Sistema GEO DJI designa aree di volo sicure, indica i livelli di rischio, fornisce avvisi di sicurezza per i singoli voli, e offre informazioni sugli spazi aerei soggetti a restrizioni. Tutte le zone di volo soggette a restrizioni sono definite Zone GEO, le quali sono ulteriormente suddivise in Zone ad accesso limitato, Zone autorizzate, Zone di avvertimento, Zone di allerta e Altitudini. Tali informazioni sono disponibili in tempo reale in DJI Fly. Le Zone GEO sono zone di volo specifiche che comprendono, ma non soltanto, aeroporti, luoghi di grandi eventi, zone soggette a emergenze pubbliche (come incendi boschivi), impianti nucleari, istituti penitenziari, strutture governative e strutture militari. In base alle impostazioni predefinite, il sistema GEO limita i decolli e i voli all'interno di zone che possono dar luogo a problemi di sicurezza. Una mappa delle zone GEO, contenente informazioni esaustive e globali sulle zone GEO, è disponibile sul sito Web ufficiale di DJI. <https://fly-safe.dji.com/nfz/nfz-query>.

Sblocco di Zone GEO

Auto-sblocco è destinato allo sblocco delle Zone di autorizzazione. Per completare lo Sblocco automatico, inviare una richiesta di sblocco tramite il sito Web DJI FlySafe all'indirizzo <https://fly-safe.dji.com>. Una volta che la richiesta di sblocco è stata approvata, è possibile sincronizzare la licenza di sblocco tramite l'app DJI Fly. In alternativa, per sbloccare la zona, è possibile avviare o far volare l'aeromobile direttamente nella Zona di Autorizzazione approvata e seguire le istruzioni in DJI Fly per completare lo sblocco.

Sblocco personalizzato è destinato a utenti con esigenze speciali. Designa zone di volo personalizzate definite dall'utente e fornisce documenti di autorizzazione al volo specifici per le esigenze di utenti differenti. Questa opzione di sblocco è disponibile in tutti i Paesi e regioni, ed è possibile farne richiesta tramite il sito Web FlySafe di DJI all'indirizzo <https://fly-safe.dji.com>.



- Per garantire la sicurezza del volo, l'aeromobile non potrà uscire dalla zona sbloccata dopo esservi entrato. Se la Posizione iniziale è al di fuori della zona sbloccata, l'aeromobile non potrà eseguire il Return-to-Home.
-

2.2 Requisiti dell'ambiente di volo

1. NON volare in condizioni meteorologiche avverse, come in presenza di forti venti, neve, pioggia e nebbia.
2. Volare soltanto in zone aperte. Edifici alti e strutture in metallo di grandi dimensioni potrebbero influire sulla precisione della bussola e del sistema GNSS di bordo. Dopo il decollo, assicurarsi di udire l'avviso vocale "Punto iniziale aggiornato" prima di proseguire con il volo. Se l'aeromobile è decollato vicino a degli edifici, l'accuratezza del Punto iniziale non potrà essere garantita. In questo caso, prestare attenzione alla posizione attuale dell'aeromobile durante l'RTH automatico. Quando l'aeromobile si trova vicino al Punto iniziale, è consigliato annullare l'RTH automatico e controllare manualmente l'aeromobile per eseguire l'atterraggio in un luogo appropriato.
3. Far volare l'aeromobile nei limiti della propria visuale (VLOS). Evitare montagne e alberi che possano bloccare i segnali GNSS. I voli oltre la linea visiva (BVLOS) sono consentiti solo qualora le prestazioni dell'aeromobile, l'esperienza e l'abilità del pilota, nonché il rispetto delle norme di sicurezza, siano conformi alle normative locali in materia di voli BVLOS. Evitare gli ostacoli, le folle, gli alberi e gli specchi d'acqua. Per motivi di sicurezza, NON eseguire voli in prossimità di aeroporti, autostrade, stazioni ferroviarie, linee ferroviarie, centri urbani o altre zone sensibili, salvo autorizzazione o approvazione concessa in base alle regolamentazioni locali.
4. In caso di segnale GNSS debole, far volare l'aeromobile in ambienti ben illuminati e con buona visibilità. Il sistema di visione potrebbe non funzionare correttamente in condizioni di scarsa illuminazione. Utilizzare l'aeromobile solo di giorno.
5. Ridurre al minimo le interferenze evitando aree con elevati livelli di elettromagnetismo, come in prossimità di linee elettriche, stazioni base, sottostazioni elettriche e torri di radio e telediffusione.
6. Quando si vola ad altitudini elevate, le prestazioni dell'aeromobile e della sua batteria subiscono una riduzione. Volare con prudenza. NON volare al di sopra dell'altitudine specificata.
7. La distanza di frenata dell'aeromobile è interessata dall'altitudine di volo. Maggiore è l'altitudine, maggiore sarà la distanza di frenata. Quando si vola ad altitudini elevate, riservare una distanza di frenata adeguata per garantire la sicurezza del volo.
8. Non è possibile utilizzare il GNSS sull'aeromobile nelle regioni polari. Come alternativa, usare il sistema di visione.
9. NON far decollare l'aeromobile da oggetti in movimento come automobili, navi e aerei.
10. NON decollare da superfici in tinta unita o superfici riflettenti, come ad esempio il tettuccio di un'automobile.

11. Fare attenzione quando si decolla in un deserto o da una spiaggia, per evitare che la sabbia entri nell'aeromobile.
12. NON utilizzare l'aeromobile in ambienti a rischio di incendio o esplosione.
13. Utilizzare l'aeromobile e i dispositivi correlati in ambienti asciutti.
14. NON utilizzare l'aeromobile e i dispositivi correlati nei seguenti ambienti: scene di incidenti, incendi, esplosioni, inondazioni, tsunami, valanghe, frane, terremoti, aree con polvere o tempeste di sabbia. Durante il funzionamento, assicurarsi di evitare l'esposizione a spruzzi salini e muffa.
15. NON utilizzare l'aeromobile vicino a stormi di uccelli.

2.3 Utilizzo responsabile dell'aeromobile

Per evitare infortuni gravi e danni materiali, osservare le seguenti regole:

1. Accertarsi di NON essere sotto l'effetto di anestesia, alcol o droghe, né di provare vertigini, affaticamento, nausea o altri disturbi che potrebbero compromettere la capacità di far funzionare l'aeromobile in condizioni di sicurezza.
2. Dopo l'atterraggio, spegnere prima l'aeromobile, poi il radiocomando.
3. NON far cadere, lanciare, bruciare o proiettare in alcun modo carichi pericolosi, che potrebbero causare infortuni personali o danni materiali, sopra o verso edifici, persone o animali.
4. NON utilizzare un aeromobile che sia stato danneggiato accidentalmente, incidentato o che non sia in buone condizioni.
5. Assicurarsi di avere preso dimestichezza con l'utilizzo dell'aeromobile e di avere piani di emergenza in caso di situazioni inaspettate o incidenti.
6. Assicurarsi di disporre di un piano di volo. NON operare l'aeromobile in modo sconsiderato.
7. Rispettare la privacy degli altri quando si utilizza la videocamera. Assicurarsi di rispettare le leggi sulla privacy, le normative e gli standard morali locali.
8. NON utilizzare questo prodotto per motivi diversi dall'uso personale generale.
9. NON usare il prodotto per scopi illegali o inappropriati, come per spionaggio, operazioni militari o indagini non autorizzate.
10. NON utilizzare il prodotto per diffamare, abusare, molestare, perseguitare, minacciare o violare in altro modo i diritti legali altrui, come ad esempio il diritto alla privacy e alla pubblicità.
11. NON sconfinare nella proprietà privata altrui.

2.4 Checklist pre-volo

1. Rimuovere il cappuccio protettivo dello stabilizzatore dalla fotocamera.
2. Assicurarsi che la Batteria di volo intelligente e le eliche siano montate in modo sicuro.
3. Assicurarsi che il radiocomando, il dispositivo mobile e la Batteria di volo intelligente siano completamente carichi.
4. Assicurarsi che i bracci e le eliche dell'aeromobile siano aperti.
5. Assicurarsi che lo stabilizzatore e la fotocamera funzionino normalmente.
6. Assicurarsi che nulla ostruisca i motori e che essi funzionino normalmente.
7. Assicurarsi che DJI Fly sia connesso all'aeromobile.
8. Assicurarsi che tutti gli obiettivi e i sensori della fotocamera siano puliti.
9. **NON** installare accessori non certificati o dispositivi esterni, poiché ciò potrebbe causare danni al prodotto o pericoli per la sicurezza.



- Per evitare una spinta ridotta quando la protezione dell'elica è installata, non utilizzare il Batteria di volo intelligente Plus per Serie DJI Lito e non collegare alcun carico utile di terze parti.
-

10. Assicurarsi che l'opzione Obstacle Avoidance Action (Azione di aggiramento degli ostacoli) sia impostata su DJI Fly e che **Max Altitude (Altitudine massima)**, **Max Distance (Distanza massima)** e **Auto RTH Altitude (Altitudine RTH automatica)** siano tutte impostate correttamente in base alle leggi e normative locali.

Volo di base



3 Volo di base

3.1 Decollo/Atterraggio automatici

Decollo automatico

1. Avviare DJI Fly e accedere alla visuale della fotocamera.
2. Completare tutte le procedure previste nell'elenco di controllo pre-volo.
3. Toccare . Se le condizioni sono sicure per il decollo, premere a lungo il pulsante per confermare.
4. L'aeromobile decollerà e rimarrà sospeso sopra il suolo.

Atterraggio automatico

1. Se le condizioni sono sicure per l'atterraggio, toccare , quindi premere a lungo  per confermare.
2. È possibile annullare l'atterraggio automatico toccando .
3. Se il Sistema di visione verso il basso funziona normalmente, la funzione Atterraggio protetto sarà attiva.
4. I motori si arresteranno automaticamente dopo l'atterraggio.

 • Scegliere un luogo appropriato per l'atterraggio.

3.2 Avvio/Spengimento dei motori

Avvio dei motori

Eseguire uno dei Comandi a stick combinati (CSC) come mostrato qui di seguito, per avviare i motori. Una volta avviati i motori, rilasciare contemporaneamente entrambi gli stick.



Spegnimento dei motori

È possibile spegnere i motori in due modi:

Metodo 1: una volta che l'aeromobile è atterrato, spingere e tenere spinto lo stick di accelerazione verso il basso fino all'arresto dei motori.

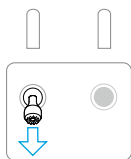

Modalità Stick di controllo: Modalità 2

Metodo 2: una volta che l'aeromobile è atterrato, eseguire uno dei CSC qui di seguito illustrati fino all'arresto dei motori.

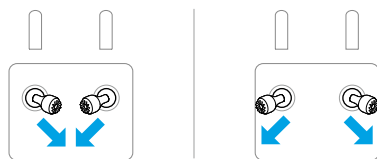

Spegnimento dei motori durante il volo

⚠ • Lo spegnimento dei motori durante il volo causa lo schianto del velivolo.

L'impostazione predefinita per **Blocco di emergenza delle eliche** nell'app DJI Fly è **Solo emergenza**, per cui è possibile arrestare i motori in volo solo quando l'aeromobile rileva una situazione di emergenza, ad esempio quando è coinvolto in una collisione, si verifica lo stallo di un motore, l'aeromobile ruota su sé stesso o è fuori controllo e ascende o discende molto rapidamente. Per spegnere i motori durante il volo, utilizzare lo stesso CSC che era stato utilizzato per avviarli. Si noti che per arrestare i motori occorre tenere premuti gli stick di controllo per 2 secondi durante l'esecuzione del CSC. L'opzione **Stop di emergenza dell'elica** può essere impostata su **Sempre** nell'app. Utilizzare questa opzione con cautela.

3.3 Controllo dell'aeromobile

È possibile usare gli stick di controllo del radiocomando per controllare i movimenti dell'aeromobile. È possibile utilizzare gli stick di comando in Modalità 1, 2 o 3 come mostrato qui di seguito.

La modalità di controllo predefinita del radiocomando è la 2. In questo manuale, la Modalità 2 è usata come esempio per spiegare l'utilizzo degli stick di controllo. Quanto più si allontana lo stick dal centro, tanto più veloce sarà lo spostamento dell'aeromobile.

Modalità 1

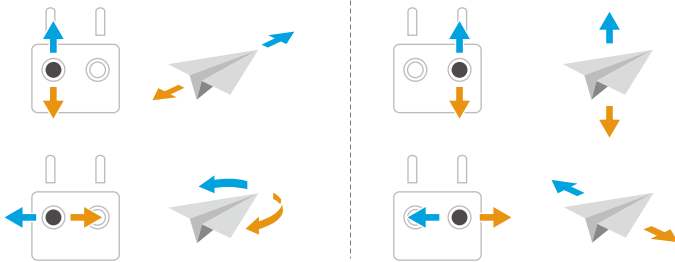

Modalità 2

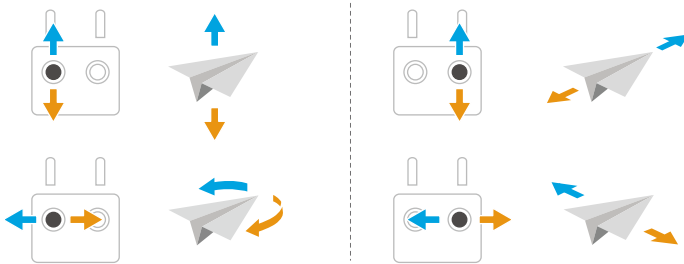

Modalità 3

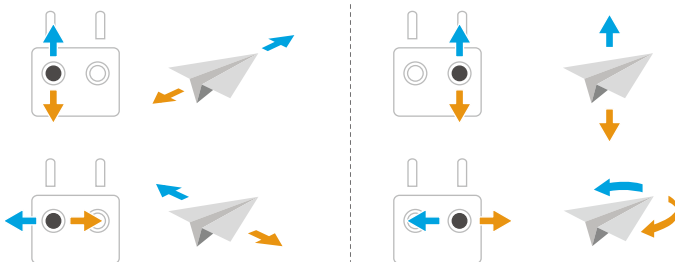

3.4 Procedure di decollo e atterraggio

- ⚠ • NON farlo decollare dal palmo della mano o mentre lo si tiene con la mano.
 - NON utilizzare l'aeromobile in condizioni di illuminazione eccessiva o ridotta se si sta utilizzando il radiocomando per monitorare il volo. L'utente è responsabile della regolazione corretta della luminosità del display e della quantità di luce diretta del sole sullo schermo per evitare difficoltà di visualizzazione.
-

1. La checklist pre-volo è stata ideata per ottimizzare la sicurezza di volo. Scorrere interamente la checklist pre-volo prima di ciascun volo.
2. Posizionare l'aeromobile in un'area aperta e pianeggiante, con la parte posteriore dell'aeromobile rivolta verso sé stessi.
3. Accendere il radiocomando e l'aeromobile.
4. Avviare DJI Fly e accedere alla visuale della fotocamera.
5. Attendere il completamento dell'auto-diagnosi dell'aeromobile. Se su DJI Fly non si riscontra alcun avviso anomalo, è possibile avviare i motori.
6. Spingere lentamente lo stick di accelerazione verso l'alto per decollare.
7. Per atterrare, stazionare in volo su una superficie piana e abbassare lo stick di accelerazione per scendere.
8. Dopo l'atterraggio, spingere e tenere spinto lo stick di accelerazione verso il basso fino all'arresto dei motori.
9. Spegnerne l'aeromobile prima del radiocomando.

3.5 Registrazione audio tramite app

Quando si utilizza l'aeromobile con il radiocomando DJI RC-N3, è possibile registrare l'audio tramite l'app. Nella vista della fotocamera dell'app, toccare ***** > Fotocamera** per abilitare la registrazione dell'app. L'audio verrà registrato dal dispositivo di registrazione audio corrispondente mentre l'aeromobile registra un video. Nella live view verrà visualizzata l'icona del microfono.

- ⚠ • NON spegnere lo schermo o passare ad altre app durante la registrazione.
-

- ☀ • I dispositivi di registrazione audio supportati includono il microfono integrato dello smartphone e i dispositivi Bluetooth. Potrebbero verificarsi problemi di compatibilità con la registrazione audio quando si utilizzano alcuni dispositivi Bluetooth. Eseguire delle prove prima di registrare.

- La registrazione audio può essere attivata o disattivata solo prima della registrazione.
 - Quando si visualizzano o scaricano i video nella pagina Album in DJI Fly, l'audio registrato con la relativa funzione verrà automaticamente unito al file video.
-

3.6 Consigli e suggerimenti per i video

1. Selezionare la modalità di funzionamento dello stabilizzatore desiderata in DJI Fly.
2. Si consiglia di scattare foto o registrare video mentre si vola in modalità Normale o Cine.
3. NON volare in caso di cattivo tempo come pioggia o vento.
4. Scegliere le impostazioni della fotocamera che si adattano alle proprie esigenze.
5. Effettuare voli di prova per stabilire le rotte da compiere e per visualizzare le inquadrature in anteprima.
6. Muovere gli stick di controllo con delicatezza per ottenere movimenti dell'aeromobile fluidi e stabili.

Modalità di volo intelligente

4 Modalità di volo intelligenti



Si consiglia di fare clic sul link riportato di seguito o di inquadrare il codice QR per guardare il video tutorial.



<https://www.dji.com/lito-1/video>

4.1 FocusTrack

Spotlight

Consente alla fotocamera stabilizzata di essere rivolta costantemente verso il soggetto mentre si controlla manualmente l'aeromobile.

Quando il sistema di visione funziona normalmente, l'aeromobile aggira o frena laddove sia presente un ostacolo rilevato, in base all'azione di evitamento degli ostacoli impostata in DJI Fly.

 La funzione di aggiramento degli ostacoli è disattivata in modalità Sport.

Soggetti supportati:

- Soggetti fissi
- Soggetti in movimento (solo veicoli, barche e persone)

Punto di interesse (POI)

Permette l'aeromobile di volare intorno al soggetto.



L'aeromobile aggirerà gli ostacoli a prescindere dalle modalità di volo o dalle impostazioni di aggiramento degli ostacoli selezionate in DJI Fly, quando il sistema di visione funziona normalmente.

Soggetti supportati:

- Soggetti fissi
- Soggetti in movimento (solo veicoli, barche e persone)

ActiveTrack

L'aeromobile segue il soggetto.

Toccare o far scorrere la rotella di tracciamento per cambiare la direzione di tracciamento, e l'aeromobile volerà automaticamente dalla sua attuale posizione  lungo la traiettoria generata verso la direzione di tracciamento selezionata  e continuerà a tracciare. Gli utenti possono anche regolare manualmente la direzione di tracciamento, l'altezza e la distanza utilizzando gli stick di controllo. Toccare l'icona Impostazioni FocusTrack  per impostare i parametri di tracciamento nell'app.

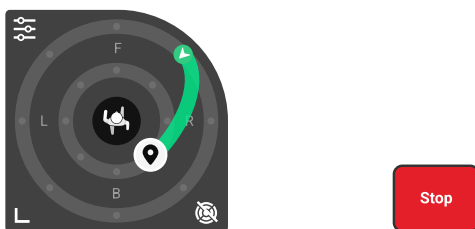

L'aeromobile aggirerà gli ostacoli a prescindere dalle modalità di volo o dalle impostazioni di aggiramento degli ostacoli selezionate in DJI Fly, quando il sistema di visione funziona normalmente.

Soggetti supportati:

Soggetti in movimento (solo veicoli, barche e persone).

In ActiveTrack, gli intervalli di distanza e altezza supportati tra l'aeromobile e il soggetto sono specificati di seguito.

Soggetto	Persone	Veicoli/Imbarcazioni
Distanza orizzontale	5-20 m	6 - 100 m
Altezza	0,5 - 15 m	6 - 100 m

-  Se all'avvio di ActiveTrack la distanza e l'altitudine sono fuori dall'intervallo consentito, l'aeromobile volerà fino alla distanza e all'altitudine supportate.
- La velocità del soggetto in movimento non deve superare i 12 m/s. In caso contrario, l'aeromobile non potrà eseguire il tracciamento in modo corretto.

Avviso

- ⚠ • L'aeromobile non può evitare soggetti in movimento come persone, animali o veicoli. Quando si usa FocusTrack, prestare attenzione all'ambiente circostante, per garantire la sicurezza del volo.
- NON utilizzare FocusTrack in aree in cui siano presenti oggetti sottili o di piccole dimensioni (ad esempio, rami di alberi o linee elettriche), corpi trasparenti (ad esempio, acqua o vetro) o superfici monocromatiche (ad esempio, pareti bianche).
- Tenersi sempre pronti a premere il pulsante di messa in pausa del volo sul radiocomando o a toccare **Stop** in DJI Fly per azionare l'aeromobile manualmente in caso di emergenza.
- Utilizzare FocusTrack con estrema cautela nelle seguenti situazioni:
 - ◆ Quando il soggetto tracciato non si muove in piano.
 - ◆ Quando il soggetto tracciato cambia drasticamente forma mentre si muove.
 - ◆ Quando il soggetto tracciato è fuori dalla visuale per un lungo periodo.
 - ◆ Quando il soggetto tracciato si trova in aree monocromatiche ampie come aree innevate o deserti.
 - ◆ Quando il soggetto tracciato presenta un colore o un motivo simile all'ambiente circostante.
 - ◆ Quando l'illuminazione è molto scarsa (<5 lux) o molto intensa (>100.000 lux).
- Durante l'utilizzo di FocusTrack, accertarsi di rispettare le normative e i regolamenti locali in materia di riservatezza.
- Si consiglia di tenere traccia solo di veicoli, barche e persone (ma non bambini). Volare con cautela quando si tracciano altri soggetti.
- Per i soggetti in movimento supportati, i veicoli si riferiscono ad auto e barche di piccole e medie dimensioni. NON eseguire il tracciamento di un'automobile o barca comandata da telecomando.
- Il tracciamento di un soggetto può determinare inavvertitamente il passaggio a un altro soggetto se essi passano vicino l'uno all'altro.

Utilizzo di FocusTrack

Prima di attivare FocusTrack, assicurarsi che l'ambiente di volo sia sgombro, privo di ostacoli e adeguatamente illuminato.

Toccare l'icona FocusTrack [] a sinistra nella visuale della fotocamera o selezionare il soggetto sullo schermo per attivare FocusTrack. Dopo l'attivazione, toccare nuovamente l'icona FocusTrack [] per uscire.

 Durante l'uso, premere il pulsante di messa in pausa del volo sul radiocomando per annullare la selezione dell'oggetto.



4.2 MasterShots

L'aeromobile seleziona una rotta di volo preimpostata in base al tipo di soggetto e alla distanza, e scatterà automaticamente una serie di classiche fotografie aeree.

Avviso

-  • Utilizzare MasterShots in luoghi privi di edifici o altri ostacoli. Assicurarsi che non vi siano persone, animali o altri ostacoli sul percorso di volo.
 - Prestare sempre attenzione agli ostacoli circostanti l'aeromobile e utilizzare il radiocomando per evitare collisioni od ostruzioni dell'aeromobile.
 - NON utilizzare MasterShots in nessuna delle seguenti situazioni:
 - ♦ Quando il soggetto inquadrato resta nascosto per un periodo di tempo prolungato o si trova al di fuori del campo visivo.
 - ♦ Quando il soggetto si trova in aree monocromatiche ampie come aree innevate o deserti.
 - ♦ Quando il soggetto inquadrato è simile nei colori o nei motivi all'ambiente circostante.
 - ♦ Quando il soggetto inquadrato è in aria.
 - ♦ Quando il soggetto si muove rapidamente.
 - ♦ Quando l'illuminazione è molto scarsa (<5 lux) o molto intensa (>100.000 lux).
 - NON utilizzare MasterShots in luoghi vicini agli edifici o dove il segnale GNSS è debole. In caso contrario, il percorso di volo potrebbe diventare instabile.
 - Durante l'utilizzo di MasterShots, accertarsi di rispettare le leggi e le normative locali in materia di riservatezza.
-

Utilizzo di MasterShots

1. Toccare l'icona della modalità di ripresa sul lato destro della vista della fotocamera e selezionare MasterShots .
2. Dopo aver trascinato il soggetto e regolato l'area di ripresa, toccare  per iniziare la registrazione e l'aeromobile inizierà a volare e registrare automaticamente. Al termine della registrazione, l'aeromobile tornerà alla posizione iniziale.
3. Toccare  o premere una volta il pulsante di messa in pausa del volo presente sul radiocomando. L'aeromobile uscirà immediatamente da MasterShots e stazionerà in volo.

4.3 Effetti QuickShots



QuickShots comprende diverse modalità di scatto. L'aeromobile registra automaticamente in base alla modalità di ripresa selezionata, quindi genera un video di breve durata.

Avviso

-  • Quando si vola in modalità Boomerang, assicurarsi di avere spazio sufficiente a disposizione. Lasciare un raggio di almeno 30 m intorno all'aeromobile e uno spazio di almeno 10 m al di sopra di esso.
- Quando si utilizza la modalità Asteroide, assicurarsi di avere a disposizione spazio sufficiente. Lasciare almeno 40 m di spazio libero dietro all'aeromobile e 50 m sopra di esso.
- Utilizzare QuickShots in luoghi privi di edifici o altri ostacoli. Assicurarsi che non vi siano persone, animali o altri ostacoli sul percorso di volo.
- Prestare sempre attenzione agli oggetti circostanti l'aeromobile e utilizzare il radiocomando per evitare collisioni od ostruzioni dell'aeromobile.
- NON utilizzare QuickShots in nessuna delle seguenti situazioni:
 - ♦ Quando il soggetto inquadrato resta nascosto per un periodo di tempo prolungato o si trova al di fuori del campo visivo.
 - ♦ Quando il soggetto si trova in aree monocromatiche ampie come aree innevate o deserti.
 - ♦ Quando il soggetto inquadrato è simile nei colori o nei motivi all'ambiente circostante.
 - ♦ Quando il soggetto inquadrato è in aria.

- Quando il soggetto si muove rapidamente.
 - Quando l'illuminazione è molto scarsa (<5 lux) o molto intensa (>100.000 lux).
 - NON utilizzare QuickShots in luoghi vicini agli edifici o dove il segnale GNSS è debole. In caso contrario, il percorso di volo sarà instabile.
 - Durante l'utilizzo della modalità QuickShots, accertarsi di rispettare le normative e i regolamenti locali in materia di riservatezza.
-



Utilizzo di QuickShots

1. Toccare l'icona della modalità di ripresa a destra della vista della fotocamera e selezionare QuickShots .
2. Dopo aver selezionato una sottomodalità, toccare l'icona più o trascinare e rilasciare l'oggetto sullo schermo. Quindi toccare  per avviare le riprese. L'aeromobile registrerà un filmato mentre esegue un movimento di volo preimpostato, in base all'opzione selezionata, e successivamente genererà un video. Al termine della registrazione, l'aeromobile tornerà alla posizione iniziale.
3. Toccare  o premere una volta il pulsante di messa in pausa del volo presente sul radiocomando. L'aeromobile uscirà immediatamente da QuickShots e stazionerà in volo.

4.4 Hyperlapse

Hyperlapse scatta un determinato numero di foto in base all'intervallo di tempo e le unisce in un video della durata di pochi secondi. È particolarmente adatto per riprendere scene con elementi in movimento come traffico, nuvole, albe e tramonti.

Utilizzo di Hyperlapse

1. Toccare l'icona delle modalità di ripresa dalla vista della fotocamera e selezionare Hyperlapse .
2. Selezionare la modalità Hyperlapse. Dopo aver impostato i relativi parametri, toccare il pulsante di scatto/registrazione  per avviare il processo.
3. Toccare  o premere il pulsante Stop sul radiocomando per uscire da Hyperlapse e far stazionare l'aeromobile in volo.

4.5 Cruise control

Il Cruise control consente di bloccare la velocità di volo e la velocità di rotazione dello stabilizzatore, rendendo il controllo più facile e i movimenti della fotocamera più fluidi. Durante la crociera, puoi applicare un ulteriore ingresso con gli stick di controllo per ottenere movimenti dinamici della fotocamera, come una spirale verso l'alto.

-
-  • L'aggiramento degli ostacoli in Cruise Control segue la modalità di volo corrente. Volare con prudenza.
-

Utilizzo di Cruise Control

1. Impostare un pulsante personalizzabile del radiocomando su Cruise Control.
2. Premere il pulsante Cruise Control quando si spingono gli stick di controllo e l'aeromobile volerà automaticamente alla velocità attuale.
3. Premere una volta il pulsante Pausa volo sul radiocomando, o toccare  per uscire da Cruise Control.

Aeromobile

5 Aeromobile

5.1 Modalità Volo

L'aeromobile supporta le seguenti modalità di volo ed è possibile passare da una all'altra tramite il selettore della modalità di volo sul radiocomando.

Modalità Normale: La modalità Normale è adatta per la maggior parte degli scenari di volo. L'aeromobile può stazionare in volo con precisione, volare in modo stabile e utilizzare le modalità di volo intelligenti.

Modalità Sport: La velocità massima di volo in orizzontale dell'aeromobile sarà superiore rispetto alla modalità Normale. Si noti che la funzione di aggiramento degli ostacoli è disattivata in modalità Sport.

Modalità Cine: La modalità Cine si basa sulla modalità Normale, ma con velocità di volo limitata, il che rende l'aeromobile più stabile durante le riprese.

L'aeromobile passa automaticamente alla modalità ATTI (Assetto) quando il sistema di visione non è disponibile o è stato disabilitato e il segnale GNSS è debole, o se la bussola subisce delle interferenze. Nella modalità ATTI il funzionamento dell'aeromobile è maggiormente influenzato dall'ambiente circostante. Fattori ambientali, come le raffiche di vento, possono provocare uno spostamento orizzontale dell'aeromobile, che può essere rischioso, soprattutto quando si vola in spazi ristretti. L'aeromobile non sarà in grado di stazionare in volo o frenare automaticamente, per cui il pilota deve far atterrare l'apparecchio il prima possibile per evitare incidenti.



- Le modalità di volo sono applicate solo per il volo manuale e Cruise Control.



- Il sistema di visione è disabilitato in modalità Sport, il che significa che l'aeromobile non può rilevare automaticamente gli ostacoli sul suo percorso. L'utente deve stare all'erta circa l'ambiente circostante e controllare l'aeromobile in modo da evitare eventuali ostacoli.
- La velocità massima e la distanza di frenata dell'aeromobile aumentano significativamente nella modalità Sport. In assenza di vento, occorre una distanza di frenata minima di 40 m.
- In condizioni di assenza di vento, mentre l'aeromobile esegue l'ascesa o la discesa in modalità Sport o Normale, è necessaria una distanza minima di frenata di 15 m.
- In modalità Sport, la reattività dell'aeromobile aumenta significativamente, il che significa che un minimo movimento dello stick di controllo si traduce in una maggiore distanza percorsa dall'aeromobile. Durante il volo, accertarsi di mantenere uno spazio di manovra adeguato.

- Gli utenti potrebbero notare tremolii nei video registrati in modalità Sport.

5.2 Indicatori di stato sull'aeromobile



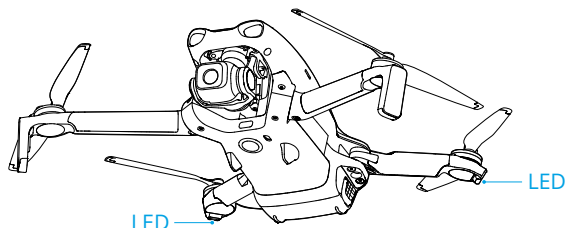

L'aeromobile è dotato di due indicatori di stato.







Quando l'aeromobile è acceso, ma i motori non sono in funzione, gli indicatori di stato sull'aeromobile indicano lo stato attuale dell'aeromobile.

Descrizione degli indicatori di stato sull'aeromobile

Stati normali

	Lampeggia alternativamente in rosso, giallo e verde	Accensione ed esecuzione dei test di auto-diagnostica
	Lampeggia in giallo quattro volte	In preparazione
	Lampeggia in verde lentamente	GNSS attivato
	Lampeggia di verde due volte ripetutamente	Sistemi di visione attivati
	Lampeggia lentamente in giallo	GNSS e sistema di visione disattivati (modalità ATTI attivata)

Stati di avviso

	Giallo lampeggiante (rapido)	Perdita del segnale del radiocomando
	Rosso lampeggiante (lento)	Il decollo è disattivato (ad es., livello della batteria basso) ^[1]
	Rosso lampeggiante (rapido)	Batteria quasi scarica
	Rosso fisso	Errore critico



Lampeggia alternativamen-
te di rosso e giallo

Calibrare la bussola

[1] Se l'aeromobile non è in grado di decollare mentre gli indicatori di stato lampeggiano lentamente di rosso, leggere il messaggio di avviso in DJI Fly.

Una volta avviati i motori, gli indicatori di stato sull'aeromobile lampeggeranno in verde. Nella Cina continentale, l'indicatore di stato sul lato sinistro lampeggia in rosso mentre quello sul lato destro lampeggia in verde.



- I requisiti di illuminazione variano in base alla regione. Osservare le leggi e normative locali.

5.3 Ritorno automatico

Leggere attentamente il contenuto di questa sezione per acquisire familiarità con il comportamento dell'aeromobile in fase di ritorno automatico (RTH).

La funzione RTH riporta automaticamente l'aeromobile all'ultimo punto registrato come Punto iniziale. L'RTH può essere attivato in tre modi: l'utente attiva l'RTH manualmente, la batteria dell'aeromobile è quasi scarica, oppure il segnale del radiocomando viene perso (viene attivato il Failsafe RTH). Se l'aeromobile ha registrato in modo corretto il Punto iniziale e il sistema di posizionamento sta funzionando normalmente, quando la funzione RTH viene attivata, l'aeromobile tornerà automaticamente indietro e atterrerà nel Punto iniziale.



- **Punto iniziale:** Il punto iniziale verrà registrato al decollo, fintanto che l'aeromobile dispone di un segnale GNSS forte  26 o di un'illuminazione sufficiente. Una volta registrato il Punto iniziale, DJI Fly riprodurrà un messaggio vocale. Se è necessario aggiornare il Punto iniziale durante il volo (ad esempio, se si cambia posizione), questa operazione potrà essere effettuata manualmente nella pagina *** > **Safety (Sicurezza)** in DJI Fly.

Durante la procedura di RTH, l'AR RTH route sarà visualizzato sulla visuale della fotocamera, in modo da poter visualizzare il percorso di ritorno e garantire la sicurezza del volo. La visuale della fotocamera visualizzerà inoltre il Punto iniziale dell'AR (AR Home Point). Quando l'aeromobile si trova sopra l'area della posizione iniziale, la fotocamera stabilizzata si capovolgerà automaticamente verso il basso. L'AR Aircraft Shadow comparirà sulla visuale della fotocamera quando l'aeromobile si sta avvicinando al suolo, permettendo di controllare l'aeromobile ed eseguire un atterraggio accurato nella posizione desiderata.

Il Punto iniziale RA, il percorso RTH RA e l'Ombra dell'aeromobile RA saranno visualizzati nella visuale della fotocamera per impostazione predefinita. Per modificare la visualizzazione, andare in *** > **Safety (Sicurezza)** > **AR Settings (Impostazioni RA)**.

-
- ⚠ • La rotta RTH AR è usata solo per riferimento e può deviare dalla rotta di volo effettiva in scenari differenti. Prestare sempre attenzione alla live view sullo schermo durante l'RTH. Volare con prudenza.
 - Durante l'RTH, l'aeromobile regolerà automaticamente l'inclinazione dello stabilizzatore per far puntare la fotocamera verso la rotta RTH per impostazione predefinita. Utilizzare la rotella di regolazione dello stabilizzatore per regolare l'orientamento della fotocamera o premere i pulsanti personalizzabili sul radiocomando per centrare nuovamente la fotocamera impedirà all'aeromobile di regolare automaticamente l'inclinazione dello stabilizzatore, il che potrebbe impedire di visualizzare l'AR RTH Route.
-

Avviso

- ⚠ • Se il sistema di posizionamento non funziona in modo corretto, l'aeromobile potrebbe non essere in grado di tornare normalmente alla posizione iniziale. Se il sistema di posizionamento non funziona in modo corretto, durante il Failsafe RTH l'aeromobile potrebbe entrare in modalità ATTI e atterrare automaticamente.
- In assenza di segnale GNSS, non volare in prossimità di superfici d'acqua, edifici con superfici di vetro o scenari in cui l'altitudine dal suolo è superiore a 30 metri. Se il sistema di posizionamento funziona in modo anomalo, l'aeromobile entra in modalità ATTI.
- Prima di ogni volo è importante impostare un'altitudine RTH idonea. Avviare DJI Fly e impostare l'altitudine RTH.
- L'aeromobile non sarà in grado di rilevare ostacoli durante l'RTH se le condizioni ambientali non sono adatte per il sistema di rilevamento.
- Le zone GEO possono influire sull'RTH. Evitare di volare nei pressi di zone GEO.
- L'aeromobile potrebbe non essere in grado di tornare al Punto iniziale in presenza di vento eccessivo. Volare con cautela.
- Prestare particolare attenzione a oggetti sottili o di piccole dimensioni (come rami di alberi o linee elettriche), o corpi trasparenti (come acqua o vetro) durante l'RTH. In caso di emergenza, uscire dall'RTH e controllare l'aeromobile manualmente.

- Impostare l'RTH avanzato come **preimpostato** se sono presenti linee elettriche o torri di trasmissione che l'aeromobile non è in grado di aggirare nel percorso RTH e assicurarsi che l'altitudine RTH sia maggiore di tutti gli ostacoli.
- In caso di modifica alle impostazioni dell'**RTH avanzato** in DJI Fly durante l'RTH, l'aeromobile frenerà e tornerà alla posizione iniziale in base alle impostazioni più recenti.
- Se l'altitudine massima è regolata al di sotto a quella attuale durante l'RTH, l'aeromobile scenderà dapprima fino all'altitudine massima e successivamente proseguirà con Return to Home.
- Non è possibile cambiare l'Altitudine RTH durante l'RTH.
- Se vi è una grande differenza tra l'altitudine attuale e quella per l'RTH, non sarà possibile calcolare in modo preciso la quantità di carica della batteria utilizzata a causa delle differenze di velocità del vento alle diverse altitudini. Prestare maggiore attenzione ai prompt sulla carica della batteria e ai messaggi di avviso in DJI Fly.
- Quando il segnale del radiocomando è normale durante l'RTH Avanzato, è possibile usare lo stick di beccheggio per controllare la velocità di volo; tuttavia, non sarà possibile controllare l'orientamento e l'altitudine e non sarà possibile dirigere l'aeromobile a sinistra o destra. La spinta continua dello stick di beccheggio per accelerare comporterà un aumento della velocità di consumo della ricarica della batteria. L'aeromobile non è in grado di aggirare gli ostacoli se la velocità di volo supera quella di rilevamento effettiva. L'aeromobile frenerà, stazionerà in volo e uscirà dall'RTH se si spinge lo stick di beccheggio completamente verso il basso. L'aeromobile può essere controllato dopo aver rilasciato lo stick di inclinazione.
- Se l'aeromobile raggiunge l'altitudine massima del luogo corrente o della posizione iniziale mentre è in salita durante l'RTH preimpostato, interromperà l'ascesa e tornerà alla posizione iniziale all'altitudine attuale. Prestare attenzione alla sicurezza del volo durante l'RTH.
- Se il punto iniziale è nella zona di quota quando l'aeromobile si trova all'esterno, al raggiungimento della zona l'aeromobile volerà sotto il limite di altitudine, che potrebbe essere inferiore rispetto all'altitudine RTH impostata. Volare con cautela.
- L'aeromobile uscirà dall'RTH se l'ambiente circostante è troppo complesso per completare l'RTH, anche se il sistema di rilevamento funziona correttamente.
- L'RTH non può essere attivato durante l'atterraggio automatico.

RTH avanzato

Quando l'RTH avanzato è attivo, l'aeromobile pianificherà automaticamente il percorso RTH migliore, che sarà visualizzato in DJI Fly e sarà regolato in base alle condizioni dell'ambiente. Durante l'RTH avanzato, il velivolo regolerà automaticamente la velocità di volo in base a fattori ambientali come la velocità e la direzione del vento e gli ostacoli.

Se il segnale di controllo tra il radiocomando e l'aeromobile è buono, uscire dall'RTH toccando  in DJI Fly oppure premendo il pulsante RTH sul radiocomando. Una volta usciti dal Ritorno automatico, si riprenderà il controllo del velivolo.

Metodo di attivazione

L'utente attiva l'RTH

Durante il volo, è possibile attivare l'RTH tenendo premuto il pulsante RTH sul radiocomando oppure toccando  sul lato sinistro della visuale e quindi tenendo premuto l'icona RTH.

Se il segnale del radiocomando viene perso durante l'RTH, l'aeromobile continuerà la procedura RTH indipendentemente dall'azione preimpostata per la perdita di segnale.

Batteria dell'aeromobile quasi scarica

Durante il volo, se il livello della batteria è basso e la carica rimanente è sufficiente solo affinché l'aeromobile si diriga verso la posizione iniziale, un messaggio di avviso sarà visualizzato in DJI Fly. Se si tocca per confermare l'RTH o non si esegue nessuna azione prima del termine del conto alla rovescia, l'aeromobile avvierà automaticamente il low battery RTH.

Se si annulla l'avviso di low battery RTH e si continua il volo, l'aeromobile atterra automaticamente quando il livello della batteria ne permette l'atterraggio dall'altitudine attuale.

L'atterraggio automatico non può essere annullato, ma è possibile far volare l'aeromobile orizzontalmente con lo stick di beccheggio e quello di rollio e cambiare la velocità di discesa tramite lo stick dell'acceleratore. Dirigere l'aeromobile verso un luogo adatto e farlo atterrare il prima possibile.

-
-  • Quando il livello della batteria di volo intelligente è troppo basso e la carica non è sufficiente per eseguire il ritorno alla base, fare atterrare l'aeromobile il prima possibile. L'azione ritardata darà inizio a una progressiva perdita di spinta, che potrebbe portare a una discesa incontrollata in caso di esaurimento totale. Questo può causare la distruzione dell'aeromobile, danni a proprietà di terzi o lesioni personali.

- NON continuare a premere lo stick di accelerazione verso l'alto durante l'atterraggio automatico. Altrimenti, l'aeromobile subirà una progressiva riduzione della spinta e potrebbe addirittura schiantarsi dopo che la carica della batteria sarà completamente esaurita.

Perdita del segnale del radiocomando

Quando il segnale del radiocomando viene perso per più di 6 secondi, l'aeromobile avvierà automaticamente la procedura di Failsafe RTH se l'azione di perdita di segnale è impostata su RTH. L'azione può anche essere impostata su Stazionamento in volo o Atterraggio.

Quando le condizioni di illuminazione e ambientali sono adatte per il sistema di visione, DJI Fly visualizzerà il percorso RTH generato dall'aeromobile prima della perdita del segnale. L'aeromobile avvierà l'RTH utilizzando l'RTH avanzato in base alle impostazioni RTH. L'aeromobile resterà in modalità RTH anche se il segnale del radiocomando viene ripristinato. DJI Fly aggiorna di conseguenza il percorso RTH.

Quando le condizioni di illuminazione e ambientali non sono adatte per il sistema di visione, l'aeromobile frenerà e stazionerà in volo per poi entrare in Original Route RTH.

- Se la distanza dall'RTH (distanza orizzontale tra l'aeromobile e la posizione iniziale) è superiore ai 50 m, l'aeromobile regola l'orientamento e vola indietro per 50 m lungo il percorso di volo originale, prima di entrare nell'RTH preimpostato.
- Se la distanza dall'RTH è più di 5 m ma meno di 50 m, l'aeromobile regola l'orientamento e ritorna verso il punto di decollo percorrendo una linea dritta all'altitudine corrente.
- L'aeromobile atterra immediatamente se la distanza RTH è inferiore a 5 m.

Funzione di ritorno automatico (RTH)

Una volta attivato l'RTH avanzato, l'aeromobile frena e staziona in volo.

- **Quando le condizioni ambientali o di illuminazione sono adatte al sistema di visione:**
 - L'aeromobile regola l'orientamento verso il punto di decollo, pianifica il percorso migliore in base alle impostazioni RTH e ritorna al punto di decollo se il GNSS era disponibile al momento del decollo.
 - Se il GNSS non era disponibile e al momento del decollo funzionava solo il sistema di visione, l'aeromobile regola l'orientamento verso il punto di decollo, pianifica il percorso migliore in base alle impostazioni RTH e ritorna alla posizione con segnale GNSS forte in base alle impostazioni RTH. L'aeromobile segue approssimativamente la traiettoria di andata per tornare in prossimità del punto di decollo. A questo punto, prestare attenzione alle indicazioni dell'app e

decidere se far eseguire automaticamente l'RTH e l'atterraggio o se controllarli manualmente.

Prestare attenzione se il GNSS non era disponibile al momento del decollo:

- ◊ Accertarsi che l'aggiramento degli ostacoli sia attivo.
- ◊ NON volare in spazi stretti; la velocità del vento ambientale deve essere inferiore a 3 m/s.
- ◊ Dopo il decollo, operare in un'area aperta e tenersi ad almeno 10 metri di distanza da eventuali ostacoli. In caso contrario, l'aeromobile può non ritornare alla posizione iniziale. Durante il volo, non volare sopra le superfici d'acqua fino a quando non si raggiunge un'area con segnale GNSS forte. L'altitudine dal suolo deve essere superiore a 2 metri e inferiore a 30 metri, altrimenti l'aeromobile può non ritornare al punto di decollo. Se l'aeromobile entra in modalità ATTI prima di aver raggiunto un'area con segnale GNSS forte, il punto di decollo non sarà valido.
- ◊ Se il posizionamento visivo non è disponibile durante il volo, l'aeromobile può non ritornare al punto di decollo. Prestare attenzione all'ambiente circostante seguendo le indicazioni vocali dell'app per evitare collisioni.
- ◊ Quando l'aeromobile torna in prossimità del punto di decollo e l'app segnala la complessità dell'ambiente attuale, confermare se continuare a volare:
 - Confermare se il percorso di volo è corretto e prestare attenzione alla sicurezza del volo.
 - Verificare che le condizioni di illuminazione siano sufficienti per il sistema di visione. In caso contrario, l'aeromobile può uscire dall'RTH. Se si continua l'RTH o il volo, è possibile che l'aeromobile entri in modalità ATTI.
- ◊ Dopo la conferma, l'aeromobile continuerà a tornare al punto di decollo a bassa velocità. Se sul percorso di ritorno viene rilevato un ostacolo, l'aeromobile frena e può uscire dalla modalità RTH.
- ◊ Il processo RTH non supporta il rilevamento di ostacoli dinamici (compresi i pedoni, ecc.) e non supporta il rilevamento di ostacoli in scene prive di struttura, come vetri o pareti bianche.
- ◊ Il processo RTH richiede che il terreno e gli ambienti circostanti (ad es. pareti) abbiano strutture ricche e non presentino cambiamenti dinamici.
- **Quando le condizioni ambientali o di illuminazione non sono adatte al sistema di visione:**
 - Se la distanza RTH è superiore a 5 metri, l'aeromobile ritorna alla posizione iniziale in base alle **Impostazioni preimpostate**.
 - L'aeromobile atterra immediatamente se la distanza RTH è inferiore a 5 m.

Impostazioni RTH

Le impostazioni RTH sono disponibili per l'RTH avanzato. Accedere alla vista fotocamera in DJI Fly, toccare *** > **Safety (Sicurezza)** e scorrere fino a **Ritorna alla posizione iniziale (RTH)**.

- **Ottimale:**

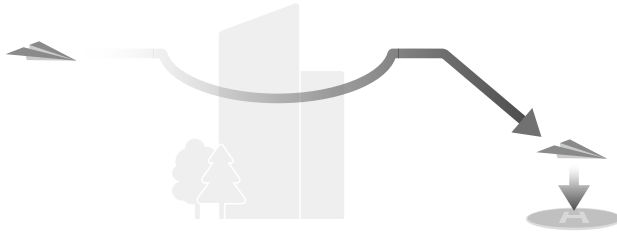

- Se l'illuminazione è sufficiente e l'ambiente è idoneo per i sistemi di visione, l'aeromobile pianifica automaticamente il percorso RTH ottimale e regola l'altitudine in base a fattori ambientali come gli ostacoli e i segnali di trasmissione, a prescindere dalle impostazioni dell'Altitudine RTH. Il percorso RTH ottimale significa che l'aeromobile percorrerà la distanza più breve possibile per ridurre il consumo di energia della batteria e aumentare il tempo di volo.
 - In condizioni di scarsa illuminazione e ambiente non adatto al sistema di visione, l'aeromobile eseguirà l'RTH preimpostato in base alle impostazioni dell'Altitudine RTH.
- **Preimposta:**

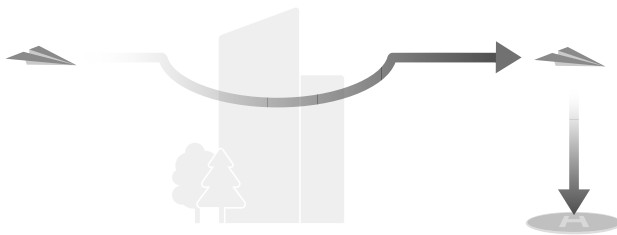

Distanza/Altitudine RTH		Condizioni di illuminazione e ambientali adatte	Condizioni di illuminazione e ambientali non adatte
Distanza RTH > 50 m	Altitudine attuale < Altitudine RTH	L'aeromobile pianificherà il percorso di volo, si dirigerà a una zona aperta durante l'aggiramento degli ostacoli, salirà all'altitudine RTH ed eseguirà il Return to Home utilizzando il percorso migliore.	L'aeromobile scenderà all'altitudine RTH e la manterrà volando in linea dritta fino al Punto iniziale.
	Altitudine attuale ≥ Altitudine RTH	L'aeromobile tornerà alla posizione iniziale secondo il percorso migliore all'altitudine corrente.	L'aeromobile si dirigerà verso la posizione iniziale in linea retta all'altitudine attuale.
Distanza RTH compresa tra 5-50 m			L'aeromobile si dirigerà verso la posizione iniziale in linea retta all'altitudine attuale.

Quando l'aeromobile si avvicina al punto iniziale, se l'altitudine attuale è superiore all'altitudine RTH, l'aeromobile deciderà in modo intelligente se scendere mentre vola in avanti in base all'ambiente circostante, all'illuminazione, all'altitudine RTH impostata e all'altitudine attuale. Quando l'aeromobile si trova sopra l'area del punto iniziale, l'altitudine attuale non sarà inferiore all'altitudine RTH impostata.

Quelli che seguono sono i piani RTH per ambienti, metodi di attivazione RTH e impostazioni RTH differenti:

Metodo di attivazione dell'RTH	Condizioni di illuminazione e ambientali adatte (l'aeromobile può aggirare gli ostacoli e le zone GEO)	Condizioni di illuminazione e ambientali non adatte
L'utente attiva l'RTH	L'aeromobile esegue l'RTH in base alle seguenti impostazioni: <ul style="list-style-type: none"> • Ottimale • Preimpostata 	Preimpostata (l'aeromobile può bypassare le zone GEO)
Batteria dell'aeromobile quasi scarica		Percorso originale RTH, L'RTH preimpostata verrà eseguita quando il segnale sarà ripristinato (l'aeromobile può aggirare le zone GEO)
Perdita del segnale del radiocomando		

Atterraggio protetto

Durante l'RTH, quando l'aeromobile inizia ad atterrare, la funzione Landing Protection (Atterraggio sicuro) si attiva.

Le prestazioni specifiche dell'aeromobile sono le seguenti:

- Se il terreno è adatto all'atterraggio, l'aeromobile atterrerà direttamente.
- Se il terreno non è ritenuto adatto all'atterraggio, l'aeromobile stazionerà in volo e attenderà la conferma del pilota.
- Se la funzione Landing Protection (Atterraggio sicuro) non è operativa, DJI Fly visualizzerà una richiesta di atterraggio quando l'aeromobile scende a 0,5 m dal suolo. Toccare per **confermare** o spingere completamente lo stick di accelerazione e tenerlo in tale posizione per un secondo, per far atterrare l'aeromobile.



- La funzione Landing Protection (Atterraggio sicuro) serve solo a determinare l'ambiente di atterraggio. Prestare attenzione all'ambiente circostante durante l'atterraggio per garantire la sicurezza.
- Nelle seguenti situazioni, la funzione Landing Protection (Atterraggio sicuro) può non essere disponibile e l'aeromobile può atterrare direttamente:
 - ♦ Volo su superfici monocromatiche, riflettenti o in condizioni di scarsa illuminazione, su un'ampia area superfici senza strutture chiare o su superfici con struttura dinamica, come piastrelle di ceramica lisce, pavimento di garage con luce insufficiente ed erba mossa dal vento;
 - ♦ Volo su ostacoli privi di struttura chiara, come rocce di grandi dimensioni, o superfici riflettenti o monocromatiche, come piastrelle in rilievo;
 - ♦ Volo su ostacoli di dimensioni ridotte o sottili, come cavi dell'alta tensione o rami;
 - ♦ Volo su superfici simili a terreni piani, come arbusti tagliati e piatti, cime di alberi piatte e terreni emisferici.
- Nelle seguenti situazioni l'atterraggio sicuro può essere attivato per errore e l'aeromobile non può atterrare:
 - ♦ Volo su superfici che il sistema di visione può scambiare per acqua, come terreni bagnati e zone con pozzanghere;
 - ♦ Volo su superfici piane, ma sono presenti superfici con strutture chiare (superfici oblique o scale) nelle vicinanze.



- Dopo aver raggiunto l'area sopra la Posizione iniziale, l'aeromobile atterrerà precisamente sul punto di decollo. L'esecuzione dell'Atterraggio di precisione sono soggette alle seguenti condizioni:

- La posizione iniziale deve essere registrata al decollo e non deve cambiare durante il volo.
- Durante la fase di decollo, l'aeromobile deve salire verticalmente per almeno 7 m prima di spostarsi orizzontalmente.
- Le caratteristiche del terreno della Posizione iniziale devono rimanere sostanzialmente invariate.
- Le caratteristiche del terreno della Posizione iniziale devono avere caratteristiche sufficientemente riconoscibili. Terreni come campi coperti di neve non sono idonei.
- L'illuminazione non deve essere troppo intensa o troppo scarsa.
- Durante l'atterraggio, lo spostamento di altri stick di controllo a parte quello di accelerazione sarà interpretato come una rinuncia all'atterraggio di precisione e l'aeromobile scenderà in posizione verticale.

5.4 Sistema di rilevamento

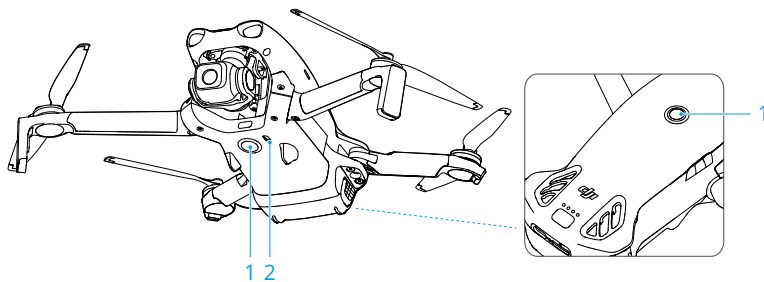

1. Sistema di visione omnidirezionale monoculare

2. Sistema di rilevamento a infrarossi verso il basso

Il sistema di visione omnidirezionale funziona meglio quando l'illuminazione è adeguata e gli ostacoli sono chiaramente contrassegnati o hanno una trama ben visibile. Il sistema di visione omnidirezionale si attiverà automaticamente quando l'aeromobile è in modalità Normal (Normale) o Cine e Obstacle Avoidance Action (Azione di aggiramento degli ostacoli) è impostata su **Bypass (Aggira)** o **Brake (Frena)** in DJI Fly. La funzione di posizionamento è applicabile quando i segnali GNSS non sono disponibili o sono deboli.



- Quando il Posizionamento visivo e l'Evitamento degli ostacoli sono disattivati, l'aeromobile utilizza esclusivamente il GNSS per stazionare in volo, l'evitamento

omnidirezionale degli ostacoli non è disponibile e l'aeromobile non decelererà automaticamente durante la discesa vicino a terra. È necessaria maggiore cautela quando il Posizionamento visivo e l'Aggiramento degli ostacoli sono disattivati.

- La disattivazione del Posizionamento visivo e dell'Aggiramento degli ostacoli avviene solo quando si vola in modalità manuale e non quando si utilizzano l'RTN, l'atterraggio automatico o le Modalità di volo intelligenti.
- È possibile disattivare temporaneamente il Posizionamento visivo e il Rilevamento degli ostacoli in caso di nuvole e nebbia, o quando si rileva un ostacolo durante l'atterraggio. Mantenere attivi il posizionamento visivo e il rilevamento degli ostacoli in scenari di volo normali. Il posizionamento visivo e il rilevamento degli ostacoli vengono attivati per impostazione predefinita dopo il riavvio dell'aeromobile.

Avviso



- Prestare attenzione all'ambiente di volo. Il sistema di rilevamento funziona solo in condizioni limitate e non può sostituire il controllo e il buon senso umani. Durante un volo, prestare sempre attenzione all'ambiente circostante e agli avvisi su DJI Fly, agire in modo responsabile e mantenere sempre il controllo dell'aeromobile.
- In caso di assenza di segnale GNSS, il sistema di visione verso il basso aiuta a posizionare l'aeromobile e funziona meglio quando si trova a un'altitudine compresa tra 0,5 m e 30 m. Se l'altitudine dell'aeromobile è superiore a 30 m, le prestazioni del posizionamento visivo potrebbero risultare compromesse, e sarà dunque richiesta una maggiore prudenza.
- Il sistema di visione verso il basso potrebbe non funzionare correttamente quando l'aeromobile vola vicino all'acqua. Di conseguenza, l'aeromobile potrebbe non essere in grado di evitare attivamente l'acqua sottostante durante l'atterraggio. Si consiglia di mantenere sempre il controllo del volo, di prendere decisioni ragionevoli basate sull'ambiente circostante e di evitare di affidarsi eccessivamente al sistema di visione verso il basso.
- Il sistema di visione non è in grado di identificare in modo preciso strutture di grandi dimensioni con telai e cavi, come gru a torre, piloni delle linee ad alta tensione, linee di trasmissione ad alta tensione, ponti strallati e sospesi.
- Il sistema di visione non è in grado di funzionare correttamente vicino a superfici che non presentano variazioni chiare o in cui la luce è troppo fiavole o forte. Il sistema di visione non è in grado di funzionare correttamente nelle seguenti situazioni:

- Volo vicino a superfici monocromatiche (ad es., di colore nero, bianco, rosso o verde).
- Volo vicino a superfici fortemente riflettenti.
- Volo vicino all'acqua o a superfici trasparenti.
- Volo vicino a superfici o oggetti in movimento.
- Volo in una zona in cui l'illuminazione varia frequentemente o drasticamente.
- Volo vicino a superfici molto scure (<1 lux) o molto luminose (>100.000 lux).
- Volo vicino a superfici che riflettono o assorbono sensibilmente onde infrarosse (ad esempio, specchi, vetro, segnali stradali e pavimentazioni in asfalto).
- Volo vicino a superfici senza motivi o strutture ben distinguibili.
- Volo vicino a superfici con motivi o trame che si ripetono in modo identico (ad esempio piastrelle con lo stesso motivo).
- Volo vicino a ostacoli caratterizzati da superfici limitate (ad es., rami di alberi e linee dell'elettricità).
- Volo vicino a piccoli oggetti a forma di palo (ad esempio, pali della luce, pali dell'illuminazione stradale).
- Volo vicino a soggetti in movimento (ad esempio, persone che camminano o veicoli).
- Mantenere i sensori sempre puliti. NON graffiare né manomettere i sensori. NON volare in ambienti polverosi o umidi.
- Dopo una conservazione prolungata, potrebbe essere necessario calibrare le fotocamere del sistema di visione. Sarà visualizzata una notifica in DJI Fly e la calibrazione sarà eseguita automaticamente.
- NON usare l'aeromobile nei giorni piovosi, pieni di smog o se la visibilità è inferiore a 100 m.
- NON ostruire il sistema di rilevamento.
- Non decollare rapidamente verso un ostacolo per evitare il rischio che il sistema di rilevamento non risponda in tempo, il che potrebbe provocare una collisione.
- Ogni volta prima del decollo, controllare quanto segue:
 - Assicurarsi che non vi siano adesivi o altre ostruzioni sul vetro del sistema di rilevamento.
 - Se è presente sporco, polvere o acqua sul vetro del sistema di rilevamento, pulirlo con un panno morbido. NON usare detergenti che contengono alcool.

- Contattare l'Assistenza DJI in caso di danni alle lenti del sistema di rilevamento.

5.5 Sistema avanzato di pilotaggio assistito

La funzione Sistemi avanzati di pilotaggio assistito (APAS) è disponibile in modalità Normal (Normale) e Cine. Quando la funzione APAS è abilitata, l'aeromobile continuerà a rispondere ai comandi del pilota e pianificherà il percorso in base agli input degli stick di controllo e all'ambiente di volo. APAS aiuta il velivolo a evitare gli ostacoli e a ottenere una ripresa fluida, garantendo un'esperienza di volo migliore.

Quando la funzione APAS è abilitata, è possibile arrestare l'aeromobile premendo il pulsante di messa in pausa del volo sul radiocomando. L'aeromobile frena e staziona in volo per tre secondi e aspetta ulteriori comandi del pilota.

Per attivare APAS, aprire DJI Fly, andare in *** > **Safety (Sicurezza)** > **Aggiramento degli ostacoli manuale**, e selezionare **Bypass (Aggira)**. Impostare **Bypassing Options (Opzioni di aggiramento)** su **Normal (Normale)** o **Nifty (Elegante)**. In modalità **Nifty** l'aeromobile vola più velocemente, con maggiore fluidità e più vicino agli ostacoli per migliorare la qualità del filmato mentre aggira gli ostacoli. Tuttavia, il rischio di scontri con ostacoli aumenterà. Volare con cautela.

La modalità **Nifty (Elegante)** abitualmente non funziona nelle seguenti situazioni:

- Quando l'orientamento dell'aeromobile cambia rapidamente volando in prossimità di ostacoli.
- Quando si vola ad alta velocità attraverso ostacoli stretti come tettoie o cespugli.
- Quando si vola in prossimità di ostacoli troppo piccoli per essere rilevati.
- Quando si vola con i paraeliche.

Avviso

- ⚠ • Accertarsi di usare APAS quando il sistema di visione è disponibile. Accertarsi che lungo il percorso di volo desiderato non siano presenti persone, animali, oggetti di piccole dimensioni (ad esempio rami di alberi) o corpi trasparenti (ad esempio vetro o acqua).
- Accertarsi di usare APAS quando è disponibile il Sistema di visione verso il basso o in presenza di un forte segnale GNSS. La modalità APAS potrebbe non funzionare correttamente quando l'aeromobile è in volo sull'acqua o su superfici innevate.

- Prestare estrema attenzione durante il volo in ambienti molto scuri (<5 lux) o molto illuminati (>100.000 lux).
 - Prestare attenzione a DJI Fly e accertarsi che APAS funzioni normalmente.
 - La modalità APAS potrebbe non funzionare correttamente quando l'aeromobile vola in prossimità delle restrizioni di volo o in una zona GEO.
 - Quando l'illuminazione diventa insufficiente e il sistema di visione non è parzialmente disponibile, l'aeromobile passa dall'aggiramento degli ostacoli alla frenata e allo stazionamento in volo. È necessario centrare lo stick di controllo e continuare a controllare l'aeromobile.
-

Atterraggio protetto

Se Obstacle Avoidance Action (Azione aggiramento degli ostacoli) è impostato su **Bypass (Aggira)** o **Brake (Frena)**, la funzione Landing Protection (Atterraggio sicuro) verrà attivata se l'utente abbassa lo stick di accelerazione per far atterrare l'aeromobile. Quando l'aeromobile inizia ad atterrare, viene attivata la funzione Landing Protection (Atterraggio sicuro).

- Se il terreno è ritenuto adatto all'atterraggio, l'aeromobile atterrerà direttamente.
- Se il terreno non è ritenuto idoneo per l'atterraggio, l'aeromobile stazionerà in volo quando scende a una determinata altezza dal suolo. Spingere lo stick di accelerazione per almeno cinque secondi e l'aeromobile atterrerà senza rilevare gli ostacoli.

5.6 Assistenza visiva

Per aiutare gli utenti a orientarsi e a individuare gli ostacoli durante il volo, la visualizzazione assistita passa automaticamente ai feed del sensore visivo corrispondenti in base alla direzione di volo.

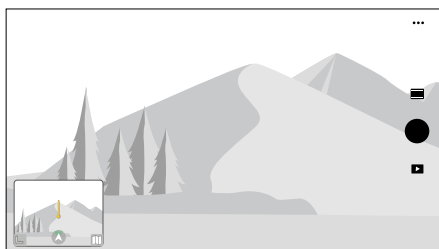

Scorrere verso sinistra nell'indicatore dell'assetto, verso destra nella mini-mappa, oppure toccare l'icona nell'angolo in basso a destra dell'indicatore dell'assetto per passare alla vista Assistenza visiva. Toccare il centro dello schermo per ingrandire la vista Assistenza visiva.

- ⚠ • Quando si utilizza Assistenza visiva, la qualità della trasmissione video può essere inferiore a causa dei limiti della larghezza di banda, delle prestazioni dello smartphone o della risoluzione di trasmissione video dello schermo del radiocomando.
- È normale che i componenti dell'aeromobile appaiano nella vista assistita dalla visione.
- Assistenza visiva deve essere usato solo come riferimento. Vetrata e piccoli oggetti come rami di alberi, fili elettrici e corde di aquiloni non possono essere visualizzati con precisione.
- Assistenza visiva non è disponibile quando l'aeromobile non ha decollato, o quando il segnale di trasmissione video è debole.

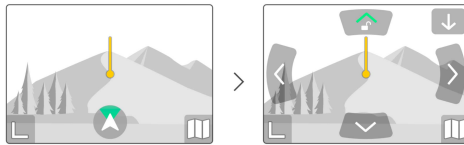

1. Toccare l'icona della direzione di visualizzazione .
2. Toccare la freccia per passare tra le varie direzioni della vista Assistenza visiva. Toccare nuovamente la freccia per bloccare la direzione.

La direzione della linea indica la direzione di velocità attuale dell'aeromobile, mentre la lunghezza della linea indica la velocità.

- ⚠ • Quando la direzione non è bloccata in una direzione specifica, la vista Vision Assist passa automaticamente alla direzione di volo corrente. Toccare qualsiasi altra freccia di direzione per cambiare la direzione della vista per alcuni secondi prima di tornare alla vista della direzione di volo attuale.

Avviso di collisione

Quando si rileva un ostacolo nella direzione della vista corrente, vista Assistenza visiva mostra un avviso di collisione. Il colore dell'avviso è determinato dalla distanza tra l'ostacolo e l'aeromobile. I colori giallo e rosso indicano la distanza relativa, da lontano a vicino.

- Il FOV di Assistenza visiva in tutte le direzioni è limitato. Durante un avviso di collisione è normale non vedere ostacoli nel campo visivo.
 - L'avviso di collisione non è controllato dal selettore **Visualizza mappa radar** e resta visibile perfino quando la mappa radar è disattivata.
 - L'avviso di collisione viene visualizzato solo quando Assistenza visiva è visualizzata nella schermata piccola.
-

5.7 Eliche

Montaggio/Smontaggio delle eliche

Montare le eliche con contrassegno sui motori del braccio contrassegnato, e le eliche senza contrassegno sui motori del braccio non contrassegnato. Usare il cacciavite in dotazione per montare e rimuovere le eliche. Assicurarsi che le viti siano ben serrate quando si montano le eliche.

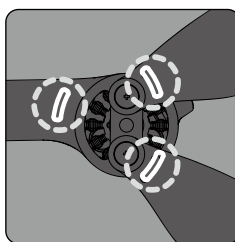
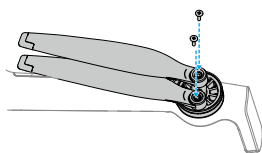

Indicatore aggiunto

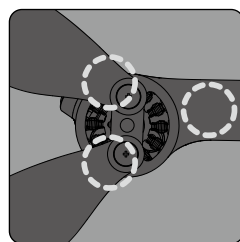

Senza contrassegno

Avviso

-  Le pale delle eliche sono affilate. Maneggiare con cura per evitare lesioni personali o deformazioni dell'elica.
- Prima di ogni volo, assicurarsi che le eliche e i motori siano installati saldamente.
- Utilizzare esclusivamente eliche ufficiali DJI. NON combinare eliche di diversi tipi.
- Le eliche sono componenti di consumo. Acquistare eliche aggiuntive, se necessario.
- Prima di ogni volo, accertarsi che tutte le eliche siano in buone condizioni. NON utilizzare eliche usurate, scheggiate o rotte. Pulire le eliche con un panno morbido e asciutto, in caso di presenza di materiali estranei.

- Tenersi a debita distanza da eliche e motori in funzione, per evitare infortuni.
- Per evitare di danneggiare le eliche, posizionare l'aeromobile correttamente durante il trasporto o la conservazione. NON schiacciare o piegare le eliche. Se le eliche sono danneggiate, possono influire sulle prestazioni di volo.
- Accertarsi che i motori siano stati montati correttamente e girino senza difficoltà. Se il motore si sovraccarica o si blocca durante il volo, atterrare immediatamente.
- NON tentare di modificare la struttura dei motori.
- Dopo il volo, NON toccare o permettere che le mani o altre parti del corpo vengano a contatto con i motori, in quanto questi ultimi potrebbero essere molto caldi.
- NON ostruire i fori di ventilazione presenti sui motori o sul corpo dell'aeromobile.
- Assicurarsi che gli ESC emettano un rumore normale quando sono accesi.

5.8 Batteria di volo intelligente

Avviso



- Prima di utilizzare la batteria, leggere e seguire attentamente le istruzioni contenute nel presente manuale, nelle *Direttive sulla sicurezza* e sugli adesivi della batteria. Gli utenti si assumeranno ogni responsabilità per tutte le operazioni concernenti l'uso della batteria.

1. NON caricare una Batteria di volo intelligente immediatamente dopo il volo, in quanto potrebbe essere troppo calda. Consentire alla batteria di raffreddarsi fino alla temperatura operativa consentita prima di ricaricarla.
2. Per evitare danni, la batteria si carica solo quando la temperatura è compresa tra 5°C e 40°C (41°F e 104°F). La temperatura di carica ideale è compresa tra 22°C e 28°C. La ricarica alla temperatura ideale può prolungare la durata della batteria. La ricarica si interrompe automaticamente se la temperatura del vano batteria supera i 55°C durante il processo di ricarica.
3. Avviso relativo alle basse temperature:
 - Le batterie non possono essere utilizzate in ambienti a temperature estremamente basse, cioè inferiori a 0°C.
 - La capacità della batteria si riduce significativamente quando si vola in ambienti a basse temperature comprese tra 0°C e 5°C. Assicurarsi di ricaricare

completamente la batteria prima del decollo. Dopo il decollo, far volare l'aeromobile in posizione per un po' per riscaldare la batteria.

- Prima del decollo, si consiglia di riscaldare la batteria ad almeno 10 °C quando si vola in ambienti a bassa temperatura. La temperatura ideale per riscaldare la batteria è superiore a 20°C.
 - La riduzione del livello di batteria in ambienti freddi altera la capacità di resistenza al vento dell'aeromobile. Volare con cautela.
 - Fare estrema cautela quando si vola a un'altitudine alta con una temperatura bassa.
4. Una batteria completamente carica si scarica automaticamente quando rimane inattiva per un determinato periodo di tempo. Si noti che è normale che durante il processo di scaricamento, la batteria si surriscaldi.
 5. Caricare e scaricare completamente la batteria almeno una volta ogni tre mesi per mantenerla in buone condizioni. Il mancato utilizzo della batteria per un periodo prolungato influirà sulle prestazioni della batteria stessa o causare danni permanenti. Se la batteria non è stata caricata o scaricata per tre mesi o più, non sarà più coperta da garanzia.
 6. Per motivi di sicurezza, le batterie devono avere poca carica residua durante il trasporto. Prima del trasporto, si consiglia di far scaricare le batterie fino al 30% o meno del livello di carica.

Installazione/Rimozione della batteria

Installazione

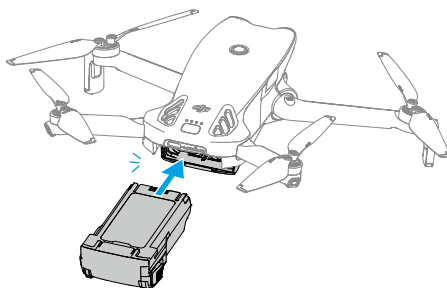

Rimozione

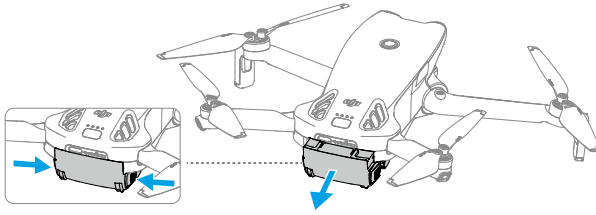

- ⚠ • NON inserire né rimuovere la batteria mentre l'aeromobile è acceso.
- Assicurarsi che la batteria sia inserita correttamente e venga emesso un clic. NON avviare l'aeromobile quando la batteria non è montata in modo sicuro, in quanto ciò può causare uno scarso contatto tra la batteria e l'aeromobile e comportare dei rischi.

Utilizzo della batteria

Controllo del livello della batteria



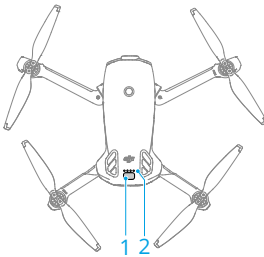





Premere una volta il pulsante di accensione per controllare il livello della batteria.



1. Pulsante di accensione
2. LED del livello della batteria

I LED del livello della batteria mostrano il livello di carica della batteria durante la ricarica e lo scaricamento. Qui di seguito sono forniti gli stati dei LED:

- Il LED è acceso
- ◉ Il LED lampeggia
- Il LED è spento

Schema di lampeggiamento	Livello della batteria
	88 - 100%
	76 - 87%
	63 - 75%
	51 - 62%
	38 - 50%
	26 - 37%
	13 - 25%
	0 - 12%

Accensione/Spengimento

Premere, quindi premere e tenere premuto il pulsante di accensione per accendere o spegnere l'aeromobile. I LED del livello batteria indicano il livello della batteria quando l'aeromobile è acceso. I LED del livello della batteria si spengono quando l'aeromobile è spento.

Se i due LED illustrati nella figura seguente lampeggiano contemporaneamente, significa che la batteria non funziona correttamente. Rimuovere la batteria dall'aeromobile, inserirla nuovamente e accertarsi che sia montata in modo sicuro.

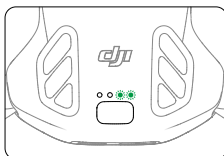

Ricarica della batteria

Ricaricare completamente la batteria prima di ogni uso. Si consiglia di utilizzare i dispositivi di ricarica forniti da DJI o altri caricabatterie che supportano il protocollo di ricarica rapida USB PD.

Utilizzo di un caricabatterie

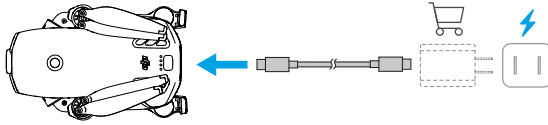

- ⚠ • Se l'aeromobile è acceso non è possibile ricaricare la batteria.

La tabella seguente mostra il livello della batteria durante la ricarica.

Schema di lampeggiamento	Livello della batteria
	0 - 50%
	51-75%
	76-99%
	100%

- 💡 • La frequenza di lampeggiamento dei LED del livello della batteria differisce a seconda del caricabatterie USB utilizzato. Se la velocità di ricarica è rapida, i LED del livello della batteria lampeggeranno rapidamente.
- I quattro LED lampeggiano simultaneamente per indicare che la batteria è danneggiata.

Utilizzo della stazione di ricarica



Si consiglia di fare clic sul link riportato di seguito o di inquadrare il codice QR per guardare il video tutorial.



<https://www.dji.com/lito-1/video>

- ⚠ • La temperatura ambiente influisce sulla velocità di ricarica. La ricarica è più rapida in ambienti ben ventilati con temperatura di 25 °C.

- La stazione di ricarica è compatibile solo con un modello specifico della batteria di volo intelligente. NON utilizzare la stazione di ricarica con altri modelli di batteria.
- Durante l'utilizzo, posizionare la stazione di ricarica su una superficie piana e stabile. Assicurarsi che il dispositivo sia correttamente isolato per prevenire i rischi di incendio.
- NON toccare i terminali in metallo sulle porte batteria.
- Se si notano accumuli di sporcizia, pulire i terminali con un panno asciutto e pulito.

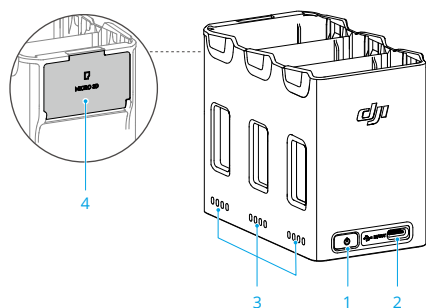

1. Pulsante funzione
2. Connettore USB-C
3. LED di stato
4. Slot per scheda microSD (con coperchio)

Come eseguire la ricarica

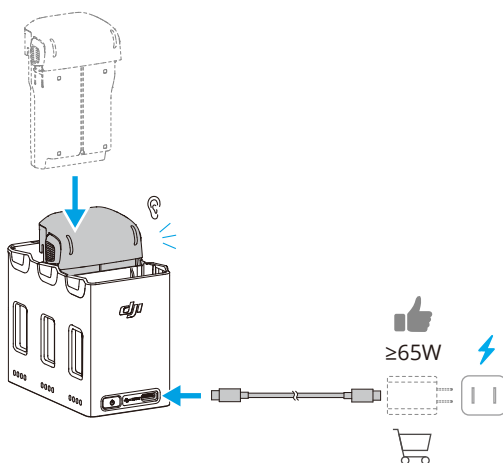

Quando si utilizzano caricabatterie con diverse potenze erogate, la sequenza di ricarica varierà.

Potenza del carica-batterie	Sequenza di ricarica
< 45 W	Dal livello di batteria più alto al più basso.
≥ 45 W	Ricarica tre batterie contemporaneamente ^[1]: Carica la batteria con il livello di carica più basso fino a portarla a un valore vicino a quello della seconda più carica, quindi le carica entrambe fino a un valore vicino a quello della batteria con il livello di carica più alto e infine carica simultaneamente tutte e tre le batterie.

[1] Condizioni per la ricarica in parallelo:

- Tutte le batterie sono dello stesso modello.
- Il caricabatterie supporta USB Power Delivery (PD).

Accumulo di ricarica

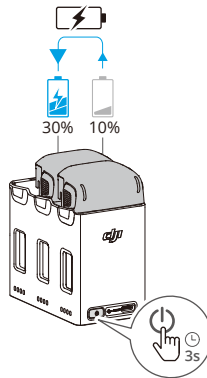

1. Inserire le batterie di volo intelligenti nella stazione di ricarica, tenere premuto il pulsante di funzione per trasferire l'energia dalle batterie con livello di carica più basso alla batteria con livello più alto. I LED di stato delle batterie con un livello più basso mostrano il livello di carica effettivo, mentre i LED della batteria con un livello più alto lampeggiano in sequenza.
2. Per interrompere l'accumulo di ricarica, premere e tenere premuto nuovamente il pulsante funzione. Una volta interrotto l'accumulo di ricarica, premere il pulsante funzione per verificare il livello di ricarica delle batterie.

- ⚠ • L'accumulo di ricarica si interrompe automaticamente nelle seguenti situazioni:
 - ♦ La batteria ricevente è completamente carica oppure la ricarica della batteria emittente è inferiore al 5%.
 - ♦ Un caricabatterie o un dispositivo esterno è collegato alla stazione di ricarica durante l'accumulo di energia.
 - ♦ L'accumulo di ricarica è interrotto per più di 15 minuti a causa di temperatura anomala della batteria.
- Dopo l'accumulo di ricarica, caricare la batteria con meno carica non appena possibile, per evitare lo scaricamento eccessivo.

Descrizione dei LED di stato



Ogni porta della stazione di ricarica è dotata di una serie di LED di stato corrispondenti, che indicano lo stato di carica, il livello della batteria e lo stato anomalo. Il LED di stato per il livello e l'anomalia della batteria è uguale a quello presente sull'aeromobile.





Stato della ricarica

Schema di lampeggiamento	Descrizione
I LED di stato di una stringa lampeggiano in successione rapidamente	La batteria nella porta corrispondente è in fase di ricarica utilizzando un caricabatterie USB PD.
I LED di stato di una stringa lampeggiano lentamente in successione	La batteria nella porta corrispondente è in fase di ricarica utilizzando un caricabatterie normale.
I LED di stato in una stringa sono accesi	La batteria nella porta della batteria corrispondente è completamente carica.
Tutti i LED di stato lampeggiano in sequenza	Nessuna batteria inserita.

Meccanismi di protezione della batteria

Gli indicatori LED sul livello della batteria sono in grado di visualizzare le indicazioni di protezione della batteria attivate da situazioni di ricarica anomale.

LED	Schema di lampeggiamento	Stato
	LED2 lampeggia due volte al secondo	Sovracorrente rilevata
	LED2 lampeggia tre volte al secondo	Cortocircuito rilevato

LED	Schema di lampeggiamento	Stato
	Il LED 3 lampeggia due volte al secondo	Sovraccarico rilevato
	Il LED 3 lampeggia tre volte al secondo	Rilevata sovratensione del carica-batterie
	Il LED 4 lampeggia due volte al secondo	La temperatura di ricarica è troppo bassa
	Il LED 4 lampeggia tre volte al secondo	La temperatura di ricarica è troppo alta

Se si attivano i meccanismi di protezione della batteria, per riprendere il processo di ricarica è necessario scollegare il caricabatterie e collegarlo nuovamente. Se la temperatura di ricarica è anomala, attendere che torni alla normalità. Successivamente, la batteria riprenderà automaticamente la ricarica senza bisogno di scollegare e collegare nuovamente il caricabatterie.

5.9 Stabilizzatore e fotocamera

Avviso stabilizzatore

-  • Accertarsi che prima del decollo non siano presenti adesivi od oggetti sullo stabilizzatore. NON toccare o colpire lo stabilizzatore quando l'aeromobile è acceso. Per proteggere lo stabilizzatore, far decollare l'aeromobile da un terreno pianeggiante e aperto.
- Rimuovere la protezione della testa cardanica prima di accendere l'aeromobile. Applicare la protezione dello stabilizzatore quando non in uso.
- Gli elementi di precisione dello stabilizzatore possono essere danneggiati da collisioni o impatti, causando il malfunzionamento dello stesso stabilizzatore.
- Evitare di sporcare con polvere o sabbia lo stabilizzatore, soprattutto all'interno dei suoi motori.
- Il motore di uno stabilizzatore può entrare in modalità di protezione se lo stabilizzatore è ostruito da altri oggetti quando l'aeromobile si trova su un terreno irregolare o su erba o se lo stabilizzatore è soggetto a forza esterna eccessiva come nel caso di una collisione. Attendere il ripristino dello stabilizzatore o riavviare il dispositivo.
- NON applicare forza esterna sullo stabilizzatore dopo l'accensione dell'aeromobile.

- NON aggiungere carichi extra a parte un accessorio ufficiale allo stabilizzatore, in quanto ciò può portare al malfunzionamento dello stesso o perfino causare danni permanenti al motore.
- Volare nella nebbia o nelle nuvole può inumidire il gimbal o provocarne un guasto temporaneo. Lo stabilizzatore recupererà la sua piena funzionalità una volta asciutto.
- In presenza di venti forti, lo stabilizzatore può vibrare durante la registrazione.
- Dopo l'accensione, se l'aeromobile non viene posizionato su una superficie piana per un periodo prolungato o se viene mosso eccessivamente, lo stabilizzatore smette di funzionare ed entra in modalità di protezione. In questo caso, posizionare l'aeromobile su una superficie piana e attendere il ripristino.
- NON utilizzare l'aeromobile in condizioni di pioggia o neve. Un caso di pioggia o neve durante il volo, far atterrare immediatamente l'aeromobile e pulire subito la superficie dello stabilizzatore e del motore dello stabilizzatore.
- Se l'angolo di inclinazione dello stabilizzatore è ampio:
 - ◆ Quando l'aeromobile si inclina in avanti a causa di accelerazione o decelerazione in avanti, lo stabilizzatore entrerà in modalità di protezione limite e regolerà automaticamente l'angolo verso il basso.
 - ◆ Quando l'aeromobile rolla lateralmente a causa di accelerazione o decelerazione laterale, l'asse di imbardata dello stabilizzatore potrebbe raggiungere il limite di movimento.
 - ◆ L'aeromobile limiterà la sua velocità per mantenere la stabilizzazione dell'immagine. In condizioni di vento forte, la velocità di volo sarà ulteriormente limitata. Riducendo opportunamente l'angolo di inclinazione è possibile raggiungere una maggiore velocità di volo.
 - ◆ Il corpo dell'aeromobile potrebbe apparire al bordo della live view.

Angolo dello stabilizzatore

Utilizzare la rotella di regolazione dello stabilizzatore, posta sul radiocomando, per controllare l'inclinazione dello stabilizzatore. In alternativa, farlo tramite la visuale della fotocamera in DJI Fly. Premere e tenere premuto sullo schermo fino alla comparsa della barra di regolazione dello stabilizzatore. Trascinare la barra per controllare l'angolazione dello stabilizzatore.

Modalità di funzionamento dello stabilizzatore

Sono disponibili due modalità di funzionamento dello stabilizzatore. È possibile passare da una modalità di funzionamento all'altra in *** > Control (Controllo).

Modalità di inseguimento: L'angolo di inclinazione dello stabilizzatore resta stabile rispetto al piano orizzontale. Questa modalità è adatta per acquisire immagini stabili.

Modalità FPV: Quando l'aeromobile vola in avanti, lo stabilizzatore ruota in sincronia con la rotazione dell'aeromobile per offrire un'esperienza di volo in prima persona.

Avviso fotocamera

- ⚠ • NON esporre gli obiettivi della fotocamera in un ambiente con raggi laser, come ad esempio laser show, né puntare la fotocamera a intense fonti di luci per un periodo di tempo prolungato, come il sole in una giornata senza nuvole, al fine di non danneggiare il sensore.
- Assicurarsi che la temperatura e l'umidità siano adatte alla telecamera durante l'uso e la conservazione.
- Utilizzare un detergente per lenti per pulire l'obiettivo in modo da evitare danni o una scarsa qualità delle immagini.
- NON ostruire i fori di ventilazione presenti sulla fotocamera, in quanto il calore generato potrebbe danneggiare il dispositivo o causare lesioni.
- L'aeromobile usa la modalità SmartPhoto per impostazione predefinita in Scatto singolo, che integra funzioni come il riconoscimento della scena per risultati ottimali. SmartPhoto ha bisogno di scattare più foto in sequenza per la sintesi delle immagini. Quando l'aeromobile è in movimento o utilizza la risoluzione di 48 MP, SmartPhoto non sarà supportato, e la qualità dell'immagine risulterà diversa.

5.10 Memorizzazione ed esportazione di foto e video

Come riporre il dispositivo

L'aeromobile supporta l'uso di una scheda microSD per archiviare foto e video. Fare riferimento alla Caratteristiche tecniche per ulteriori informazioni sulle schede microSD consigliate.

Esportazione in corso.

- Utilizzare QuickTransfer per esportare le riprese su un dispositivo mobile.
- Collegare l'aeromobile a un computer per mezzo di un cavo dati, esportare le riprese nella memoria integrata dell'aeromobile o nella scheda microSD montata nell'aeromobile. Non occorre accendere l'aeromobile durante il processo di esportazione.
- Rimuovere la scheda microSD dall'aeromobile e inserirla in un lettore di schede, quindi esportare le riprese nella scheda microSD tramite il lettore.

-
-  • Durante l'uso, accertarsi che il vano per la scheda microSD e la scheda microSD siano puliti e privi di oggetti estranei.
- NON rimuovere la scheda microSD dall'aeromobile durante l'esecuzione di foto o video. In caso contrario, la scheda microSD potrebbe venire danneggiata.
 - Controllare le impostazioni della fotocamera prima dell'uso per assicurarsi che siano configurate correttamente.
 - Prima di acquisire foto o video importanti, eseguire alcuni scatti per verificare che la fotocamera funzioni correttamente.
 - Assicurarsi di spegnere l'aeromobile correttamente. In caso contrario, i parametri della fotocamera non saranno salvati ed eventuali immagini o video registrati potrebbero risultare compromessi. DJI declina ogni responsabilità per eventuali perdite di foto o video eseguiti in maniera illeggibile elettronicamente.
-

5.11 QuickTransfer

Per scaricare velocemente foto e video dall'aeromobile al proprio dispositivo mobile, procedere come segue.

1. Accendere l'aeromobile e attendere il completamento dei test di auto-diagnostica.
2. Attivare il Bluetooth e il Wi-Fi sul dispositivo mobile e verificare che anche la funzione di posizionamento sia attiva.
3. Accedere alla modalità QuickTransfer tramite uno dei seguenti metodi.
 - Avviare DJI Fly sul dispositivo mobile e toccare la scheda QuickTransfer nella schermata iniziale.
 - Avviare DJI Fly sul dispositivo mobile, andare all'Album e toccare  nell'angolo in alto a destra.
4. Una volta stabilita la connessione, sarà possibile accedere ai file presenti sull'aeromobile e scaricarli ad alta velocità. Si noti che quando si connette il

dispositivo mobile all'aeromobile per la prima volta, è necessario premere il pulsante di accensione sull'aeromobile per confermare.

QuickTransfer in mod. riposo

Per impostazione predefinita, QuickTransfer può essere utilizzato quando l'aeromobile è in modalità sospensione.

L'aeromobile entrerà in modalità sospensione dopo lo spegnimento. Il metodo per utilizzare QuickTransfer è lo stesso sia in stato di spegnimento che di accensione.

Se il dispositivo mobile e l'aeromobile non sono connessi tramite Wi-Fi o si esce dall'app (e non ci sono attività di download in corso) per più di 1 minuto, QuickTransfer si chiude automaticamente e l'aeromobile torna in modalità riposo. La modalità riposo si disattiva automaticamente nelle seguenti circostanze:

- L'aeromobile è inattivo per 12 ore.
- La batteria viene sostituita.
- L'aeromobile è collegato a un altro dispositivo tramite un cavo USB-C.

Per ripristinare la modalità riposo, assicurarsi che non ci sia connessione USB-C all'aeromobile, quindi premere una volta il pulsante di accensione e attendere circa 15 secondi.

Durante il processo di ripristino della modalità riposo e quando si utilizza QuickTransfer in mod. riposo per la trasmissione, i LED del livello della batteria 1&2 e i LED 3&4 lampeggeranno alternativamente. Se apri il braccio posteriore destro dell'aeromobile durante questo periodo, l'aeromobile non si accenderà.



- ⚠ • La velocità massima di download può essere raggiunta solo nei paesi e nelle regioni in cui la frequenza 5,8 GHz è consentita dalle leggi e dai regolamenti, utilizzando dispositivi che supportano la banda di frequenza 5,8 GHz e la connessione Wi-Fi, e in un ambiente privo di interferenze o ostacoli. Se la frequenza di 5,8 GHz non è consentita dalle normative locali (come ad esempio, in Giappone), o il dispositivo mobile dell'utente non supporta tale banda di frequenza, oppure l'ambiente è soggetto a forti interferenze, QuickTransfer userà la frequenza di 2,4 GHz e la velocità massima di download si ridurrà a 8 MB/s.
- Quando si utilizza QuickTransfer, non è necessario inserire la password Wi-Fi nella pagina delle impostazioni del dispositivo mobile per connettersi. Avviare DJI Fly; sarà visualizzata una notifica per connettere l'aeromobile.

- Usare QuickTransfer in un ambiente privo di ostacoli e interferenze, e restare lontano da fonti di interferenze, come router senza fili, altoparlanti Bluetooth o auricolari.



- Dopo che l'aeromobile e il radiocomando sono collegati, nella vista della Fotocamera DJI Fly toccare *** > **Fotocamera** per abilitare o disabilitare **Consenti QuickTransfer in modalità Sospensione**.
-

DJI RC-N3

6 DJI RC-N3

6.1 Operazioni

Accensione/Spegnimento

Premere una volta il pulsante di accensione per controllare il livello della batteria.

Premere, quindi premere e tenere premuto per accendere o spegnere il radiocomando.

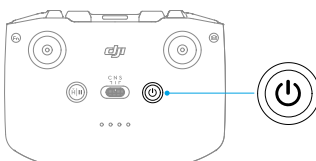

Ricarica della batteria

Collegare il caricabatterie alla porta USB-C del radiocomando.

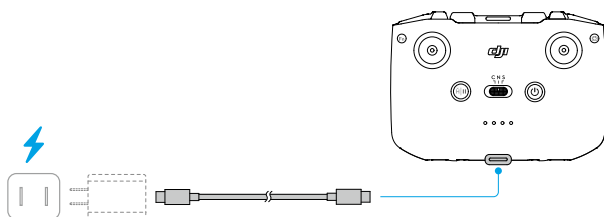

-
- ⚠ • Assicurarsi che il radiocomando sia completamente carico prima di ogni volo. Il radiocomando emette un avviso quando il livello della batteria è basso.
- Caricare completamente la batteria almeno una volta ogni 3 mesi per mantenerla in buone condizioni.
-

Controllo dello stabilizzatore e della fotocamera

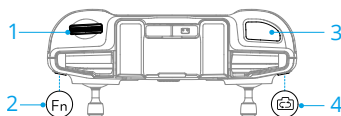

1. **Rotella di regolazione dello stabilizzatore:** controllare l'inclinazione dello stabilizzatore.
2. **Pulsante personalizzabile:** Premere e tenere premuto il pulsante personalizzabile, quindi usare la rotella di regolazione dello stabilizzatore per ingrandire o ridurre lo zoom.
3. **Pulsante di scatto/registrazione:** Premere una volta per scattare una foto o per avviare/interrompere una registrazione.
4. **Pulsante per foto/video:** Premere una volta per passare dalla modalità foto a quella video e viceversa.

Interruttore modalità di volo

Spostare l'interruttore per selezionare la modalità di volo desiderata.

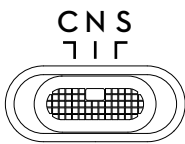

Posizione	Modalità Volo
C	Modalità Cine
N	Modalità normale
S	Modalità sport

Pulsante di pausa volo/RTH

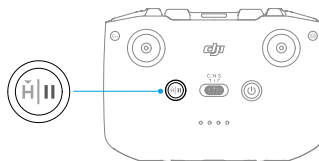

Premere una volta per frenare e stazionare in volo.

Premere e tenere premuto il pulsante fino a quando il radiocomando emette un segnale acustico e avvia l'RTH. L'aeromobile tornerà all'ultimo punto registrato come Posizione iniziale. Premere nuovamente il pulsante per annullare l'RTH e riprendere il controllo dell'aeromobile.



6.2 LED del livello della batteria

Schema di lampeggiamento	Livello della batteria
	76-100%

Schema di lampeggiamento	Livello della batteria
	51-75%
	26%-50%
	0 - 25%

6.3 Avviso del radiocomando

Il radiocomando emette un avviso durante l'RTM che non può essere annullato. Il radiocomando emette un avviso quando il livello della sua batteria è basso. È possibile disattivare l'avviso di livello della batteria basso premendo il pulsante di accensione. Quando il livello della batteria è molto basso, l'avviso non può essere annullato.

Se il radiocomando non viene utilizzato quando è acceso, ma non è collegato all'aeromobile o all'app DJI Fly sul dispositivo mobile, verrà emesso un segnale acustico. Il radiocomando si spegnerà automaticamente quando non viene emesso più alcun avviso. Spostare gli stick di controllo o premere un pulsante qualsiasi per annullare l'avviso.

6.4 Zona di trasmissione ottimale

Il segnale tra l'aeromobile e il radiocomando è più stabile quando le antenne sono rivolte verso l'aeromobile, come illustrato nell'immagine seguente. Se il segnale è debole, regolare l'orientamento del radiocomando, oppure far avvicinare l'aeromobile al radiocomando.

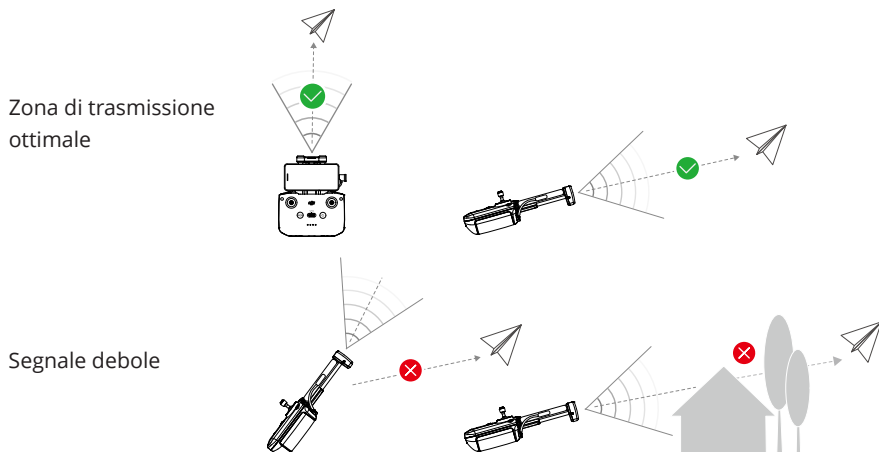

-
- ⚠ • NON utilizzare altri dispositivi senza fili che operano alla stessa frequenza del radiocomando. In caso contrario, il radiocomando sarà soggetto a interferenze.
 - Se il segnale di trasmissione è debole durante il volo, sarà visualizzata una notifica in DJI Fly. Regolare l'orientamento del radiocomando in base all'indicatore dell'assetto per accertarsi che l'aeromobile si trovi entro la distanza di trasmissione ottimale.
-

6.5 Connessione del radiocomando

Quando viene acquistato insieme al drone, il radiocomando è già collegato all'aeromobile. In caso contrario, attenersi alla seguente procedura per collegare i dispositivi.

1. Accendere l'aeromobile e il radiocomando.
2. Avviare DJI Fly.
3. Toccare **Connetti all'aeromobile** nella schermata iniziale, quindi selezionare il modello di aeromobile corrispondente.
4. Nella vista fotocamera, toccare *** > **Control (Controllo)** > **Connect to Aircraft (Collega ad aeromobile)**. Durante la connessione, il radiocomando emette dei segnali acustici.
5. Tenere premuto il pulsante di accensione dell'aeromobile per più di 4 secondi. L'aeromobile emette un segnale acustico e i LED del livello della batteria lampeggiano in sequenza per indicare che è pronto per il collegamento. Il radiocomando emette 2 segnali acustici per indicare che il collegamento è avvenuto con successo.

-
- 💡 • Assicurarsi che il radiocomando si trovi a meno di 0,5 m di distanza dall'aeromobile durante il collegamento.
 - Il radiocomando si disconetterà automaticamente da un aeromobile se a quest'ultimo viene connesso un nuovo radiocomando.
-

Appendice

7 Appendice

7.1 Specifiche

Per le specifiche tecniche, consultare il seguente sito web.

<https://www.dji.com/lito-1/specs>

7.2 Compatibilità

Per ulteriori informazioni sui prodotti compatibili, visitare il seguente sito web:

<https://www.dji.com/lito-1/faq>

7.3 Aggiornamento firmware

Utilizzare DJI Fly o DJI Assistant 2 (serie Droni consumer) per aggiornare il firmware dell'aeromobile e del radiocomando.

Utilizzo di DJI Fly

Quando l'aeromobile è connesso al radiocomando, eseguire DJI Fly, e si riceverà una notifica se è disponibile un nuovo aggiornamento del firmware. Seguire le istruzioni visualizzate sullo schermo per l'aggiornamento. Tenere presente che non è possibile aggiornare il firmware se il radiocomando non è collegato all'aeromobile. È necessaria una connessione a internet.

Utilizzo di DJI Assistant 2 (serie Droni consumer)

Utilizzare DJI Assistant 2 (serie Droni consumer) per aggiornare separatamente il firmware dell'aeromobile e del radiocomando.

1. Accendere il dispositivo Collegare il dispositivo a un computer usando un cavo USB-C.
2. Avviare DJI Assistant 2 (serie Droni consumer), e accedere al proprio account DJI.
3. Selezionare il dispositivo e selezionare **Firmware Update (Aggiornamento del firmware)** sul lato sinistro dello schermo.
4. Selezionare la versione del firmware.
5. Attendere il termine del download del firmware. L'aggiornamento del firmware verrà avviato automaticamente. Attendere il completamento dell'aggiornamento del firmware.

- ⚠ • Il firmware della batteria è incluso nel firmware dell'aeromobile. Accertarsi di aggiornare tutte le batterie.
- Accertarsi di seguire tutti i punti per aggiornare il firmware, altrimenti l'aggiornamento potrebbe non riuscire.
- Accertarsi che il computer sia connesso a Internet durante l'aggiornamento.
- NON scollegare il cavo USB-C durante un aggiornamento.
- L'aggiornamento del firmware richiede circa 10 minuti. Durante l'aggiornamento, è normale che lo stabilizzatore si spenga, che gli indicatori di stato sull'aeromobile lampeggino e che l'aeromobile sia riavviato. Attendere pazientemente fino al completamento dell'aggiornamento.

Per ulteriori informazioni sull'aggiornamento del firmware, visitare il seguente link e consultare le *Note di rilascio*:

<https://www.dji.com/downloads/products/lito-1#doc>

7.4 Registratore di bordo

I dati di volo, compresi la telemetria, le informazioni sullo stato dell'aeromobile e altri parametri, vengono salvati automaticamente nella memoria interna dello stesso. È possibile accedere ai dati per mezzo di DJI Assistant 2 (serie Droni consumer).

7.5 Checklist post-volo

- Accertarsi di eseguire un controllo visivo per assicurarsi che l'aeromobile, il radiocomando, la fotocamera dello stabilizzatore, le batterie di volo intelligenti e le eliche siano in buone condizioni. Se si notano dei danni, contattare l'Assistenza DJI.
- Assicurarsi che l'obiettivo della fotocamera e i sensori del sistema di visione siano puliti.
- Accertarsi di conservare l'aeromobile correttamente prima del trasporto.

7.6 Istruzioni per la manutenzione

Per evitare infortuni gravi a bambini e animali, osservare le seguenti regole:

1. Le parti di piccole dimensioni, come cavi e cinghie, sono pericolose se ingerite. Mantenerle fuori dalla portata di bambini e animali.

2. Conservare la Batteria di volo intelligente e il radiocomando in un luogo fresco e asciutto, lontano dalla luce solare diretta, per garantire che la batteria LiPo integrata NON si surriscaldi. Temperatura di stoccaggio consigliata: tra 22°C e 28°C per periodi di conservazione superiori a tre mesi. Non conservare mai in ambienti al di fuori di un intervallo di temperatura compreso tra -10°C e 45°C (14°F e 113°F).
3. NON far entrare la fotocamera in contatto né immergerla in acqua o altri liquidi. Se ciò accade, asciugare con un panno morbido assorbente. L'accensione di un aeromobile caduto in acqua potrebbe causare danni permanenti ai componenti. NON utilizzare sostanze contenenti alcool, benzene, diluenti o altre sostanze infiammabili per la pulizia e manutenzione della fotocamera. NON conservare la fotocamera in aree umide o polverose.
4. Controllare ogni parte dell'aeromobile dopo un incidente o un forte impatto. In caso di problemi o domande, contattare un distributore autorizzato DJI.
5. Controllare regolarmente gli indicatori di livello della batteria per verificare lo stato e la durata complessiva della stessa. La batteria è stata testata per 200 cicli di ricarica. Si sconsiglia di utilizzarla oltre tale periodo.
6. Assicurarsi di trasportare l'aeromobile con i bracci chiusi quando è spento.
7. Assicurarsi di trasportare il radiocomando con le antenne chiuse quando è spento.
8. La batteria entrerà in modalità riposo quando viene riposto per lungo tempo. Ricaricare la batteria per uscire dalla modalità riposo.
9. Conservare l'aeromobile, il radiocomando, la batteria e il caricabatterie in un ambiente asciutto.
10. Rimuovere la batteria prima di eseguire la manutenzione dell'aeromobile (ad esempio, la pulizia o il montaggio e smontaggio delle eliche). Assicurarsi che l'aeromobile e le eliche siano puliti, rimuovendo lo sporco o la polvere con un panno morbido. Non pulire l'aeromobile con un panno umido né utilizzare detergenti contenenti alcol. I liquidi possono penetrare nell'alloggiamento dell'aeromobile, provocando un cortocircuito e distruggendo i componenti elettronici.

7.7 Procedure di risoluzione dei problemi

1. **Come si risolve il problema di deriva dello stabilizzatore durante il volo?**
Calibrare IMU e bussola in DJI Fly. Se il problema persiste, contattare l'assistenza DJI.
2. **Nessuna funzione**
Verificare che la batteria di volo intelligente e il radiocomando siano stati attivati da una ricarica. Contattare l'Assistenza DJI se i problemi persistono.
3. **Problemi di accensione e avvio**

Verificare se la batteria è carica. Se lo è, contattare l'Assistenza DJI se non è possibile avviare normalmente.

4. Problemi di aggiornamento del firmware

Seguire le istruzioni nel manuale d'uso per aggiornare il software. In caso di mancato aggiornamento del software, riavviare tutti i dispositivi e riprovare. Se il problema persiste, contattare l'assistenza DJI.

5. Procedure per il ripristino delle impostazioni di fabbrica

Usare l'app DJI Fly per ripristinare le impostazioni di fabbrica.

6. Problemi di arresto e spegnimento

Contattare l'Assistenza DJI.

7. Come rilevare disattenzioni nella movimentazione o la conservazione in condizioni non sicure

Contattare l'Assistenza DJI.

7.8 Rischi e avvisi

Quando l'aeromobile rileva un rischio dopo l'accensione, viene visualizzato un messaggio di avviso su DJI Fly. Prestare attenzione alle situazioni riportate di seguito.

- Se il luogo non è adatto al decollo.
- Se un ostacolo viene rilevato durante il volo.
- Se il luogo non è adatto per l'atterraggio.
- Se la bussola e l'IMU subiscono interferenze e devono essere calibrate.
- Seguire le istruzioni sullo schermo quando presenti.

7.9 Smaltimento



Per lo smaltimento dell'aeromobile e del radiocomando, osservare le norme locali relative ai dispositivi elettronici.

Smaltimento della batteria

Smaltire le batterie in un apposito contenitore per il riciclo solo dopo averle scaricate completamente. NON smaltire le batterie nei normali contenitori della spazzatura. Attenersi rigorosamente alle direttive locali in materia di smaltimento e riciclaggio delle batterie.

Smaltire una batteria immediatamente se non è possibile accenderla dopo uno scaricamento eccessivo.

Se il pulsante di accensione è disattivato e la batteria non può essere scaricata completamente, rivolgersi a un'agenzia responsabile dello smaltimento o del riciclo delle batterie per ricevere ulteriore assistenza.

7.10 Certificazione C0

DJI Lito 1 è conforme ai requisiti della certificazione C0. Sono previsti alcuni requisiti e restrizioni quando si usa DJI Lito 1 negli stati membri dell'UE, dell'EFTA (Norvegia, Islanda, Liechtenstein, Svizzera) e in Georgia.

Modello	DGN12C
Classe UAS	C0
Massa massima al decollo (Maximum Take-Off Mass, MTOM)	249 g
Velocità massima delle eliche	12874 giri/min

Dichiarazione MTOM

La MTOM di DJI Lito 1 (modello: DGN12C) è di 249 g per soddisfare i requisiti C0.

Per soddisfare i requisiti MTOM, è necessario seguire le istruzioni riportate di seguito.

- NON aggiungere carichi al velivolo, fatto salvo per i componenti indicati nella sezione Elenco dei componenti, inclusi gli accessori certificati.
- NON utilizzare parti di ricambio non autorizzate, come batterie di volo intelligenti, eliche, ecc.
- NON eseguire il retrofit del velivolo.

Elenco dei componenti, inclusi gli accessori certificati

Articolo	Numero modello	Dimensioni	Peso
Eliche	6030F	152,4 × 76,2 mm (diametro × passo della filettatura)	0,9 g (ogni pezzo)
Batteria di volo intelligente	BWXGN1-2590-7,32	85,99 × 54,89 × 24,80 mm	Circa 80 g
Scheda microSD ^[1]	N/D	15 × 11 × 1,0 mm	Circa 0,3 g

[1] Non incluso nella confezione originale.

Elenco delle parti di ricambio

- Eliche (Modello: 6030F)
- Batteria di volo intelligente per DJI Lito 1 (Modello: BWXGN1-2590-7,32)

Direct Remote ID (ID remoto diretto)

- Metodo di trasporto: Faro Wi-Fi.
- Metodo di caricamento del codice identificativo SAPR sull'aeromobile: Accedere a DJI Fly, toccare *** > **Safety (Sicurezza)** > **UAS Remote Identification (Identificazione remota UAS)**, quindi caricare il Numero di registrazione dell'operatore UAS.

Avvisi del radiocomando

DJI RC-N3

I LED del livello della batteria inizieranno a lampeggiare lentamente dopo la disconnessione dall'aeromobile. DJI Fly mostrerà un messaggio di avviso dopo la disconnessione dall'aeromobile. Il radiocomando emetterà un segnale sonoro e si spegnerà automaticamente dopo la disconnessione dall'aeromobile e inutilizzo prolungati.

-
- ⚠ • Evitare le interferenze tra il radiocomando e altri apparecchi wireless. Accertarsi di aver disattivato il Wi-Fi dei dispositivi mobili presenti nelle vicinanze. In caso di interferenze, far atterrare l'aeromobile il prima possibile.
 - Rilasciare gli stick di comando o premere il pulsante di pausa del volo se si verifica un'azione inaspettata.
-

Consapevolezza GEO

GEO Awareness (Consapevolezza GEO) include le funzionalità elencate di seguito.

Aggiornamento dati zona geografica senza operatore (Unmanned Geographical Zone, UGZ): è possibile aggiornare i dati FlySafe utilizzando la funzione di aggiornamento automatico dei dati o salvandoli manualmente sull'aeromobile.

- Metodo 1: In DJI Fly andare su Settings (Impostazioni) e toccare **About (Informazioni)** > **FlySafe Data (Dati FlySafe)** > **Check for Updates (Cerca aggiornamenti)** per aggiornare automaticamente i dati FlySafe.
- Metodo 2: Controllare regolarmente il sito web dell'autorità aeronautica nazionale per ottenere i dati UGZ più recenti da importare nel proprio aeromobile. In DJI Fly, andare su Settings (Impostazioni), toccare **About (Informazioni)** > **FlySafe Data (Dati FlySafe)**

> **Import from Files (Importa da file)**, quindi seguire le istruzioni visualizzate sullo schermo per salvare e importare manualmente i dati UGZ.

☀️ Nell'app DJI Fly sarà visualizzata una notifica al termine dell'importazione dei dati. Se si verifica un errore a causa di un formato dati non corretto, seguire le indicazioni visualizzate sullo schermo e riprovare.

Mappa della Consapevolezza GEO: Dopo l'aggiornamento dei dati UGZ più recenti, nell'app DJI Fly verrà visualizzata una mappa di volo con una zona ristretta. Toccando l'area è possibile visualizzare nome, tempo di validità, limite di altezza, ecc.

Dichiarazione AGL (Altitudine rispetto al terreno)

La verticale di GEO Awareness può riferirsi all'altitudine media sul livello del mare (Above Mean Sea Level, AMSL) o all'altezza AGL. La scelta tra questi due riferimenti è specificata individualmente per ogni zona UGZ. DJI Lito 1 non supporta né l'altitudine AMSL né l'altezza AGL. Nella vista fotocamera dell'app DJI Fly viene visualizzata l'altezza H, ovvero l'altezza tra il punto di decollo e l'aeromobile. È possibile usare l'altezza oltre il punto di decollo come approssimazione, ma potrebbe differire in eccesso o difetto dall'altitudine/altezza fornita per un'UGZ specifica. Il pilota remoto monitorerà che i limiti verticali della zona UGZ non vengano superati.

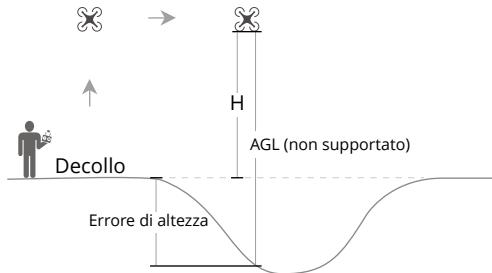

Zone GEO

Zone soggette a restrizione

Appare in rosso nell'app DJI. Verrà visualizzato un messaggio di avviso e il volo sarà impedito. L'aeromobile non può volare né decollare in queste zone. È possibile sbloccare le zone soggette a restrizione contattando flysafe@dji.com o accedendo a [Unlock A Zone \(Sblocca una zona\)](https://dji.com/flysafe) su dji.com/flysafe.

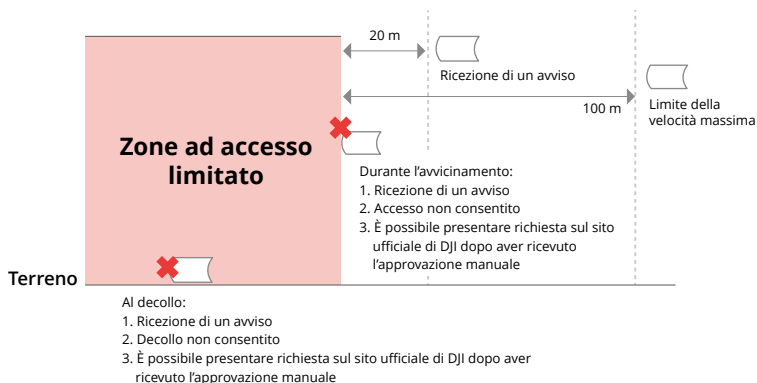

Zone ad accesso controllato

Appare in blu nell'app DJI. Verrà visualizzato un messaggio di avviso e il volo sarà limitato per impostazione predefinita. Se privo di autorizzazione, l'aeromobile non può volare né decollare in queste zone. Le zone autorizzate possono essere sbloccate da utenti autorizzati mediante un account DJI verificato.

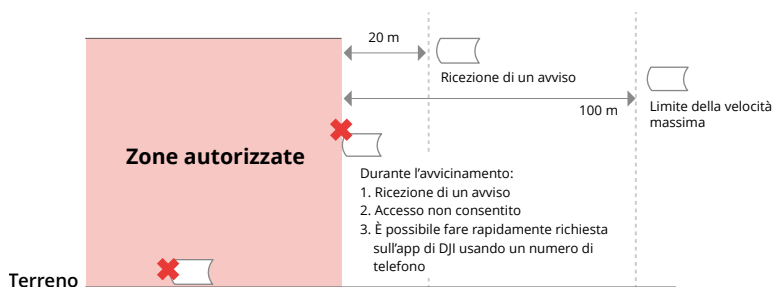

Altitudini

Le altitudini sono zone con limiti di altitudine e appaiono in grigio sulla mappa. Quando in avvicinamento, l'utente riceverà un avviso nell'app di DJI.

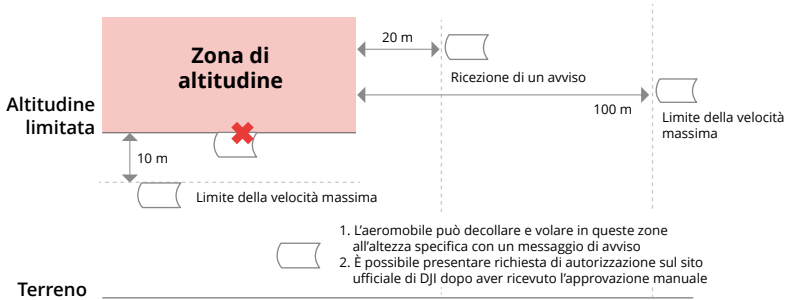

Zone di allerta rafforzata

Un messaggio di avviso viene visualizzato quando il drone raggiunge il limite della zona.

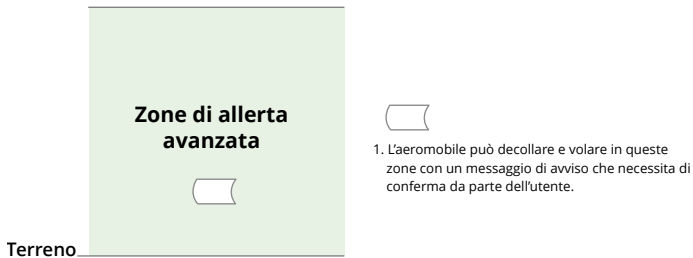

Zone di allerta

Un messaggio di avviso segnala quando il drone raggiunge il limite della zona.

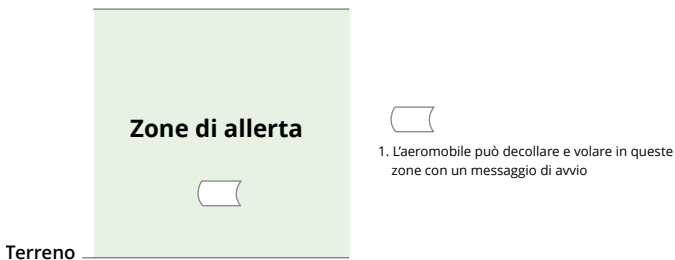

- ⚠ • Quando l'aeromobile e l'app DJI Fly non riescono a rilevare un segnale GPS, la funzione GEO Awareness non sarà attiva. L'interferenza dell'antenna dell'aeromobile o la disabilitazione dell'autorizzazione GPS in DJI Fly causeranno l'impossibilità di ottenere il segnale GPS.

Avviso EASA

Accertarsi di leggere il documento Note informative sul drone incluso nella confezione prima dell'uso.

Per ulteriori informazioni EASA in materia di tracciabilità, fare clic sul link seguente.

<https://www.easa.europa.eu/en/document-library/general-publications/drones-information-notice>

Istruzioni originali

Questo manuale è fornito da SZ DJI Technology, Inc. e il suo contenuto è soggetto a modifiche.

Indirizzo: Lobby of T2, DJI Sky City, No. 53 Xianyuan Road, Xili Community, Xili Street, Nanshan District, Shenzhen, Cina, 518055

7.11 Informazioni post-vendita

Visitare <https://www.dji.com/support> per maggiori informazioni sui servizi post-vendita, riparazione e assistenza.



Contatti
ASSISTENZA DJI

Il contenuto di questo documento è soggetto a modifiche senza preavviso.
Scaricare la versione più recente su



<https://www.dji.com/downloads/products/lito-1#doc>

Per qualsiasi domanda riguardo a questo documento contattare DJI inviando un messaggio a **DocSupport@dji.com**.

DJI e DJI LITO sono marchi di DJI.
Copyright © 2026 DJI Tutti i diritti riservati.