

dji LITO 1

Felhasználói kézikönyv

v1.0 2026.04

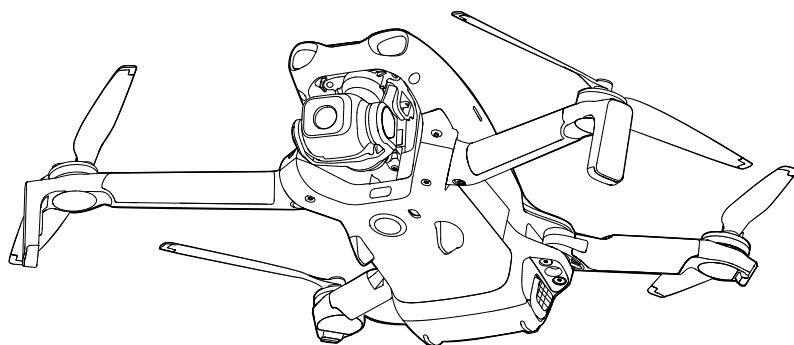



A jelen dokumentum a DJI szerzői jogi védelme alatt áll, az összes jog fenntartása mellett. Hacsak a DJI másképp nem rendelkezik, Ön nem jogosult a jelen dokumentumot vagy annak bármely részét felhasználni, sem másoknak engedélyezni a dokumentum felhasználását a dokumentum sokszorosítása, átruházása vagy értékesítése útján. A jelen dokumentumra és annak tartalmára kizárólag a DJI termékek üzemeltetésére vonatkozó utasításokként hivatkozzon. A dokumentumot tilos egyéb célokra használni.

A különböző verziók közötti eltérés esetén az angol nyelvű verzió lesz az irányadó.

Kulcsszavak keresése

Egy témakör megtalálásához keressen rá bizonyos kulcsszavakra, mint például „akkumulátor” és „telepítés”. Ha Adobe Acrobat Reader programban olvassa ezt a dokumentumot, a kereséshez nyomja meg a Ctrl+F billentyűket Windows rendszeren, illetve a Command+F billentyűket Mac rendszeren.

Navigálás egy témakörhöz

A témakörök teljes listáját a tartalomjegyzékben találja. Az adott szakaszra ugráshoz kattintson egy témakörre.

A dokumentum kinyomtatása

Ez a dokumentum támogatja a nagy felbontású nyomtatást.

A kézikönyv használata

Jelmagyarázat

 Fontos

 Tanácsok és tippek

 Referencia

Olvassa el a használat előtt

A DJI™ oktatóvideókat és a következő dokumentumokat biztosítja:

1. „Biztonsági irányelvek”
2. „Rövid üzembehelyezési útmutató”
3. „Felhasználói kézikönyv”

Javasoljuk, hogy nézze meg az összes oktatóvideót, továbbá az első használat előtt olvassa el a „Biztonsági irányelveket”. Az első használat előtt mindenképpen tekintse át a „Rövid üzembehelyezési útmutató”, és további információért olvassa el ezt a „Felhasználói kézikönyv”.

Oktatóvideók

Látogasson el az alábbi címre, vagy olvassa be a QR-kódot, és nézze meg az oktatóvideókat, amelyek bemutatják a termék biztonságos használatát:



<https://www.dji.com/lito-1/video>

A DJI Fly alkalmazás letöltése

Repülés közben mindenképpen használja a DJI Fly alkalmazást. A legújabb verzió letöltéséhez olvassa be a QR-kódot.



- A képernyős távirányítón már telepítve van a DJI Fly alkalmazás. A képernyő nélküli távirányító használata esetén le kell töltenie a DJI Fly alkalmazást mobilkészülékére.
 - Ellenőrizze a DJI Fly által támogatott Android és iOS operációsrendszer-verziókat. Ehhez látogasson el a következő oldalra: <https://www.dji.com/downloads/djiapp/dji-fly>.
 - A DJI Fly felhasználói felülete és funkciói a szoftververzió frissítésével változhatnak. A tapasztalt felhasználói élmény a használt szoftververziótól függ.
 - A fokozott biztonság érdekében a repülés 30 méter (98,4 láb) magasságra és 50 méter (164 láb) hatótávolságra korlátozódik, ha repülés közben nem kapcsolódik az alkalmazáshoz, illetve nincs abba bejelentkezve.
 - Az alkalmazásba való bejelentkezés 90 napig érvényes. Ha a bejelentkezés lejárt, csatlakozzon az internethez, és jelentkezzen be újra.
-

A DJI Assistant 2 letöltése

A DJI ASSISTANT™ 2 (Consumer Drones Series) alkalmazást innen töltheti le:

<https://www.dji.com/downloads/softwares/dji-assistant-2-consumer-drones-series>

- ⚠ • Az eszköz üzemi hőmérséklete 0–40 °C. Nem felel meg a katonai fokozatú felhasználás szabványos üzemi hőmérsékletének (-55–125 °C), amely a nagyobb környezeti változatossághoz kibírásához szükséges. Az eszközt üzemeltesse rendeltetésének megfelelően, és kizárólag olyan alkalmazásokhoz használja, amelyeknél az üzemi hőmérséklet-tartományra vonatkozó követelmények teljesülnek.
-

Tartalom

A kézikönyv használata	3
Jelmagyarázat	3
Olvassa el a használat előtt	3
Oktatóvideók	3
A DJI Fly alkalmazás letöltése	3
A DJI Assistant 2 letöltése	4
1 Termékleírás	10
1.1 Első használat	10
A drón előkészítése	10
A távirányító előkészítése	12
DJI RC-N3	12
Aktiválás	13
Firmware frissítése	13
1.2 Áttekintés	14
Drón	14
DJI RC-N3 távirányító	15
2 Repülésbiztonság	17
2.1 Repülési korlátozások	17
GEO (Geospatial Environment Online) rendszer	17
Repülési korlátok	17
Repülési magassági és távolsági korlátok	17
GEO-zónák	19
GEO-zónák feloldása	19
2.2 A repülési környezet követelményei	20
2.3 A drón felelős működtetése	21
2.4 Repülés előtti ellenőrzőlista	22
3 Alapvető repülési műveletek	24
3.1 Automatikus fel- és leszállás	24
Automatikus felszállás	24
Automatikus leszállás	24
3.2 A motorok elindítása és leállítása	24
A motorok elindítása	24
A motorok leállítása	25
A motorok leállítása repülés közben	25
3.3 A drón vezérlése	26
3.4 Fel- és leszállási eljárások	27
3.5 Hangrögzítés az alkalmazáson keresztül	27

3.6	Videófelvételre vonatkozó javaslatok és tippek	28
4	Intelligens repülési módok	30
4.1	FocusTrack	30
	Megjegyzés	32
	A FocusTrack használata	32
4.2	MasterShots	33
	Megjegyzés	33
	A MasterShots használata	33
4.3	QuickShots	34
	Megjegyzés	34
	A QuickShots használata	35
4.4	Hyperlapse	35
	A Hyperlapse használata	35
4.5	Sebességtartás	35
	A sebességtartó automatika használata	36
5	Drón	38
5.1	Repülési mód	38
5.2	A drón állapotjelzői	39
5.3	Visszatérés a kiinduló pontra	40
	Megjegyzés	41
	Speciális RTH	42
	Aktiválási módszer	43
	RTH-eljárás	44
	RTH-beállítások	45
	Leszállásvédelem	48
5.4	Érzékelőrendszer	49
	Megjegyzés	50
5.5	Advanced Pilot Assistance Systems (Speciális pilótatámogató rendszerek)	52
	Megjegyzés	52
	Leszállásvédelem	53
5.6	Látássegítő	53
5.7	Propellerek	55
	A propellerek rögzítése/leválasztása	55
	Megjegyzés	55
5.8	Intelligens repülési akkumulátor	56
	Megjegyzés	56
	Akkumulátor telepítése és eltávolítása	57
	Az akkumulátor használata	58
	Az akkumulátor töltése	59

	Töltő használata	60
	A töltőegység használata	60
	Akkumulátorvédelmi mechanizmusok	63
5.9	Stabilizátor és kamera	64
	Stabilizátorra vonatkozó figyelmeztetések	64
	Stabilizátorszög	65
	A stabilizátor üzemmódjai	65
	Kamerára vonatkozó figyelmeztetések	66
5.10	Fényképek és videók tárolása és exportálása	66
	Tárolás	66
	Exportálás	66
5.11	QuickTransfer (Gyors átvitel)	67
6	DJI RC-N3	70
6.1	Működés	70
	Be- és kikapcsolás	70
	Az akkumulátor töltése	70
	A stabilizátor és a kamera vezérlése	71
	Repülési mód kapcsoló	71
	Flight Pause/RTH (Repülés szüneteltetése/RTH) gomb	71
6.2	Az akkumulátor töltöttségét jelző LED-ek	72
6.3	A távirányító figyelmeztető jelzései	72
6.4	Optimális jelátviteli zóna	72
6.5	A távirányító összekapcsolása	73
7	Függelék	75
7.1	Specifikációk	75
7.2	Kompatibilitás	75
7.3	Firmware-frissítés	75
7.4	Repülésrögzítő	76
7.5	Repülés utáni ellenőrző lista	76
7.6	Karbantartással kapcsolatos utasítások	76
7.7	Hibaelhárítási eljárások	77
7.8	Kockázatok és figyelmeztetések	78
7.9	Ártalmatlanítás	78
7.10	C0-tanúsítvány	79
	Közvetlen távoli azonosító	80
	A távirányító figyelmeztetései	80
	GEO-tudatos funkció	80
	GEO-zónák	81
	EASA-közlemény	84
	Eredeti utasítások	84

Termékleírás

1 Termékleírás

1.1 Első használat

Kattintson a hivatkozásra, vagy olvassa be a QR-kódot az oktatóvideók megtekintéséhez.



<https://www.dji.com/lito-1/video>

A drón előkészítése

1. Távolítsa el a kameráról a kardánkeret védőelemét.

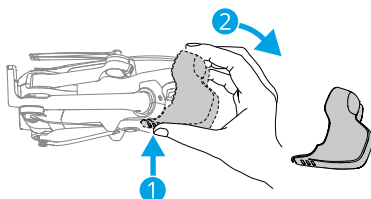

2. Az akkumulátor aktiválásához nyomja meg egyszer a bekapcsológombot.

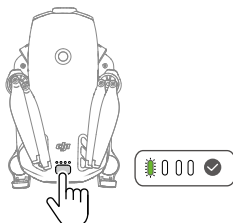

3. Hajtsa ki a drón karjait az ábrán látható módon.

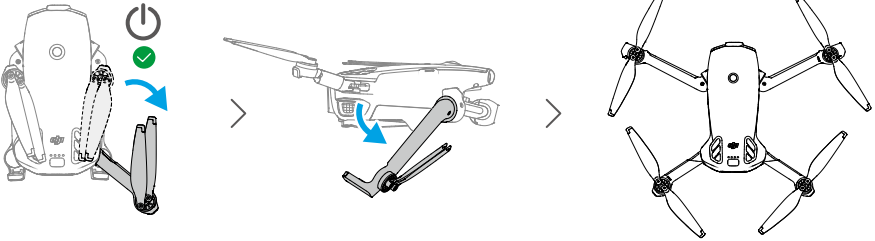

- **Automatikus bekapcsolás:** A jobb hátsó kar kihajtásával automatikusan bekapcsolja a drónt.
- **Automatikus kikapcsolás:** A jobb hátsó kar behajtásával elindítja az automatikus visszaszámlálást a kikapcsolás előtt. A kikapcsolás megszakításához a visszaszámlálás közben nyomja meg egyszer a bekapcsológombot.

☛ • A bekapcsolás kar kihajtásával funkció alapértelmezetten engedélyezve van. A kikapcsolás a kar behajtásával funkció alapértelmezetten le van tiltva. A funkciót letilthatja a DJI Fly alkalmazásban, ha a drón kapcsolódik a távirányítóhoz. Győződjön meg arról, hogy a drón firmware-je, az akkumulátor firmware-je és az alkalmazás is a legújabb verzióra van frissítve. Máskülönben lehetséges, hogy a funkció nem érhető el.

- **Manuális bekapcsolás/kikapcsolás:** Nyomja meg egyszer, majd ismét, és tartsa lenyomva a bekapcsológombot a drón be- vagy kikapcsolásához.

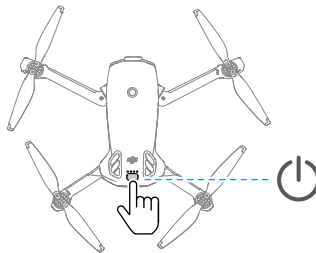

- ☛ • Ha a drón nem száll fel az akkumulátor aktiválása után, az akkumulátor alvó módba lép, ha a drón egy ideig kikapcsolva marad. Ebben az esetben nyomja meg a bekapcsológombot, vagy töltsen fel az akkumulátort, hogy újra aktiválja azt, mielőtt a bekapcsolás a kar kihajtásával funkciót használná.

- Amikor a drón USB-C portja használatban van, a kar kinyitása nem kapcsolja be a drónt. Húzza ki az USB-C csatlakozót, és várjon néhány másodpercet, mielőtt a bekapcsolás a kar kihajtásával funkciót használná.
- A kar behajtása nem kapcsolja ki a drónt, ha drón éppen hozzáfér az albumhoz, állományokat tölt le vagy firmware-frissítést végez.
- Ha repülés közben ütközés történik, az automatikus kikapcsolás funkció nem fog működni. A funkció a drón újraindítása után érhető el.



- Javasoljuk, hogy DJI töltőt használjon az intelligens repülési akkumulátor töltéséhez. A részletekért látogasson el a DJI hivatalos weboldalára.
 - A drón bekapcsolása előtt győződjön meg arról, hogy eltávolította a stabilizátor védőelemét, és az összes kart kihajtotta. Ha ezt elmulasztja, az hatással lehet a drón öndiagnosztikájára.
 - Javasoljuk, hogy rögzítse a stabilizátor védőelemét, amikor a drón nincs használatban.
-

A távirányító előkészítése

DJI RC-N3

1. Vegye ki a botkormányokat a tárolónyílásokból, és szerelje fel őket a távirányítóra.
2. Húzza ki a mobilkészítményt. Válassza ki a megfelelő távirányító-kábelt a mobilkészítményen lévő port típusának megfelelően (alapértelmezés szerint USB-C csatlakozóval ellátott kábel csatlakoztatva van). Helyezze mobilkészítményt a tartóba, majd a kábel távkapcsolót ábrázoló logó nélküli végét csatlakoztassa a mobilkészítményhez. Győződjön meg arról, hogy a mobilkészítmény biztonságosan rögzítve van a helyén.

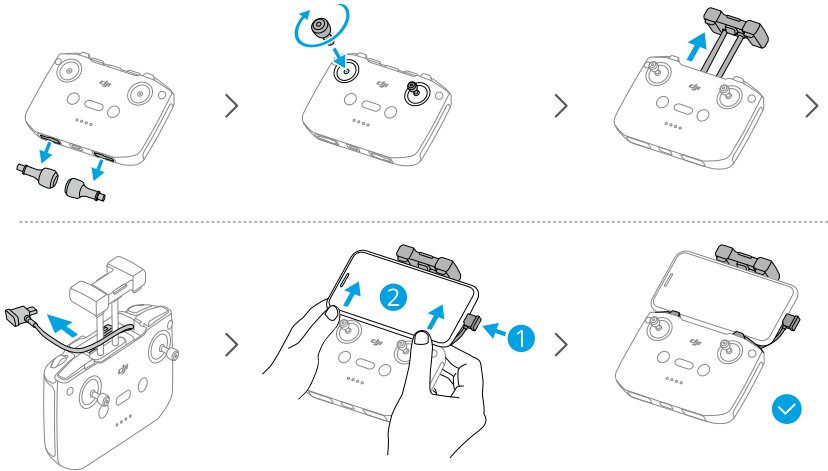

- ⚠ • Ha Androidos mobilkészíték használata esetén egy USB csatlakoztatásra vonatkozó kérdés jelenik meg, válassza a „csak töltés” lehetőséget. Ha más lehetőséget választ, a csatlakozás sikertelen lehet.
- Állítsa be úgy a mobilkészíték tartót, hogy a mobilkészíték stabilan legyen rögzítve.

Aktiválás

A drónt az első használat előtt aktiválni kell. Nyomja meg, majd nyomja meg ismét és tartsa lenyomva a bekapcsológombot a drón és a távirányító bekapcsolásához, és kövesse a képernyőn megjelenő utasításokat a drón aktiválásához a DJI Fly alkalmazás segítségével. Az aktiváláshoz internetkapcsolat szükséges.

Firmware frissítése

A DJI Fly alkalmazásban egy üzenet jelenik meg, amikor firmware-frissítés érhető el. Frissítse a firmware-t, amikor a rendszer erre kéri. Máskülönbén lehetséges, hogy egyes funkciók nem lesznek elérhetők.

1.2 Áttekintés

Drón

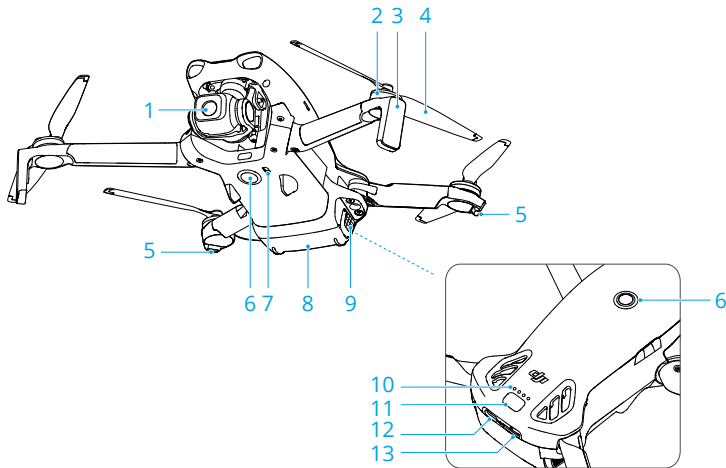

- | | |
|--|---|
| 1. Stabilizátor és kamera | 8. Intelligens repülési akkumulátor |
| 2. Motorok | 9. Akkumulátorkapcsok |
| 3. Leszállóművek (beépített antennák) | 10. Akkumulátor töltöttségjelző LED-jei |
| 4. Propellerek | 11. Bekapcsoló gomb |
| 5. A drón állapotjelzői | 12. USB-C-aljzat |
| 6. Többirányú monokuláris látásrendszer ^[1] | 13. microSD-kártya nyílása |
| 7. Lefelé néző infravörös érzékelőrendszer | |

[1] A többirányú monokuláris látásrendszer vízszintes irányban és a drón fölött is érzékeli az akadályokat.

DJI RC-N3 távirányító

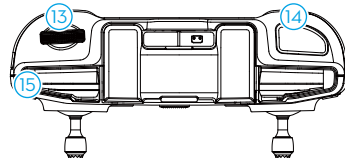
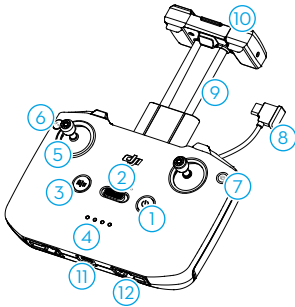

- | | |
|---|--|
| <ul style="list-style-type: none"> 1. Bekapcsológomb 2. Repülési mód kapcsoló 3. Flight Pause/Return to Home (RTH) (Repülés szüneteltetése/visszatérés a kiindulóponttra (RTH)) gomb 4. Az akkumulátor töltöttségét jelző LED-ek 5. Botkormányok 6. Testre szabható gomb ^[1] 7. Fotó/videó gomb | <ul style="list-style-type: none"> 8. Távirányító-kábel 9. Mobilkészítmőtartó 10. Antennák 11. USB-C-port 12. A botkormányok tárolónyílásai 13. A stabilizátor tárcsája 14. Exponáló/felvétel gomb 15. A mobilkészítmő nyílása |
|---|--|

[1] A gombfunkció megtekintéséhez és beállításához nyissa meg a kameranézetet a DJI Fly alkalmazásban, és koppintson a **•••** > Control (Vezérlés) > Button Customization (Gombok testre szabása) lehetőségre.

Repülésbiztonság

2 Repülésbiztonság

A repülést megelőző előkészületek elvégzését követően javasoljuk, hogy fejlessze a reptetési készségeit, és gyakorolja a biztonságos repülést. Válasszon megfelelő területet a repüléshez az alábbi repülési követelményeknek és korlátozásoknak megfelelően. A repülés során szigorúan tartsa be a helyi törvényeket és előírásokat. Az eszköz biztonságos használata érdekében repülés előtt olvassa el a „Biztonsági irányelveket”.

2.1 Repülési korlátozások

GEO (Geospatial Environment Online) rendszer

A DJI Geospatial Environment Online (GEO) rendszer egy globális információs rendszer, amely valós idejű repülésbiztonsági információkat és korlátozásokkal kapcsolatos frissítéseket nyújt, valamint megakadályozza, hogy a pilóta nélküli légi járművek korlátozott légtérben repüljenek. Kivételes körülmények között a korlátozott területek feloldhatók, hogy lehetővé tegyék a repüléseket. Ezt megelőzően a kívánt repülési területen lévő aktuális korlátozási szint alapján be kell nyújtania egy feloldási kérelmet. Előfordulhat, hogy a GEO-rendszer nem teljesen felel meg a helyi jogszabályoknak és szabályozásoknak. Ön felel a saját repülésbiztonságáért, és egyeztetnie kell a helyi hatóságokkal a vonatkozó jogi és szabályozási követelményekkel kapcsolatban, mielőtt korlátozott területen történő repülés céljából feloldást kérne. A GEO-rendszerre vonatkozó további információért látogasson el a <https://fly-safe.dji.com> weboldalra.

Repülési korlátok

Biztonsági okokból alapértelmezés szerint repülési korlátok vannak érvényben a drón biztonságos működtetésének elősegítése érdekében. Magasság és távolsági repülési korlátok beállítására van lehetőség. A magassági és távolsági korlátok, valamint a GEO-zónák egymással együttműködve gondoskodnak a repülési biztonságról, ha a globális navigációs műholdrendszer (GNSS) rendelkezésre áll. Ha a GNSS nem áll rendelkezésre, akkor csak a magasság korlátozható.

Repülési magassági és távolsági korlátok

A maximális magasság korlátozza a drón repülési magasságát, a maximális távolság pedig korlátozza a drón a kiindulóponttól számított repülési sugarát. Ezek a korlátok a DJI Fly alkalmazás segítségével módosíthatók a repülésbiztonság javítása érdekében.

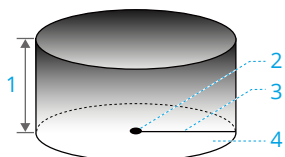

1. Max. magasság
2. Kiindulópont (vízszintes pozíció)
3. Max. távolság
4. Repülőgép magassága felszálláskor

Erős GNSS-jel

	Repülési korlátozások	Értesítés a DJI Fly alkalmazásban
Max. magasság	A drón magassága nem lépheti túl a DJI Fly alkalmazásban megadott értéket.	Elérte a maximális repülési magasságot.
Max. távolság	A drón és a kiindulópont közötti, egyenes vonalban mért távolság nem haladhatja meg a DJI Fly alkalmazásban megadott maximális repülési távolságot.	Elérte a maximális repülési távolságot.

Gyenge GNSS-jel

	Repülési korlátozások	Értesítés a DJI Fly alkalmazásban
Max. magasság	<ul style="list-style-type: none"> • A magasság a felszállási ponttól számított 30 méterre van korlátozva, ha a fényviszonyok kielégítőek. • A magasság a talajszint fölött 2 méterre van korlátozva, ha a fényviszonyok nem kielégítőek, és a lefelé irányuló infravörös érzékelőrendszer működik. • A magasság a felszállási ponttól számított 30 méterre van korlátozva, ha a fényviszonyok nem kielégítőek, és a lefelé néző infravörös érzékelőrendszer nem működik. 	Elérte a maximális repülési magasságot.
Max. távolság	Nincs korlátozás	

-
- ⚠️ • A magassághatár a drón minden bekapcsolásakor automatikusan eltávolításra kerül, amint a GNSS-jel erőssé válik (GNSS-jelerősség ≥ 2), és a korlátozás nem lép hatályba akkor sem, ha a GNSS-jel később gyengül.
 - Ha a drón az inercia (tehetetlenség) miatt túllépi a beállított repülési tartományt, a drón irányítható marad, de nem repülhet tovább.
-

GEO-zónák

A DJI GEO-rendszer biztonságos repülési helyszíneket jelöl ki, kockázati szinteket és biztonsági értesítéseket biztosít az egyes repülésekhez, valamint információt nyújt a korlátozott légtérről. Az összes korlátozott repülési terület GEO-zónának minősül, amelyek tovább vannak bontva Korlátozott zónákra, Engedélyköteles zónákra, Figyelmeztetési zónákra, Emelt szintű figyelmeztetési zónákra és Magassági zónákra. Ezeket az információkat valós időben tekintheti meg a DJI Fly alkalmazásban. A GEO-zónák konkrét repülési területek, beleértve többek között a repülőtereket, a nagy rendezvények helyszíneit, a vészhelyzetek (például erdőtüzek) helyszínét, a nukleáris erőműveket, börtönöket, kormányzati területeket és katonai létesítményeket. Alapértelmezés szerint a GEO-rendszer korlátozza az olyan zónákból induló vagy ilyenek zónákban zajló repüléseket, amelyek biztonsági vagy védelmi problémákat jelenthetnek. A GEO-zóna térkép, amely a világ minden táján található GEO-zónákról átfogó információkat tartalmaz, elérhető a hivatalos DJI weboldalon: <https://fly-safe.dji.com/nfz/nfz-query>.

GEO-zónák feloldása

Az **önfeloldás** az Engedélyköteles zónák feloldására szolgál. Az önfeloldás elvégzéséhez feloldási kérelmet kell benyújtania a DJI FlySafe weboldalon keresztül a <https://fly-safe.dji.com> webcímen. A feloldási kérelem jóváhagyása után szinkronizálhatja a feloldási licencet a DJI Fly alkalmazáson keresztül. A zóna feloldásához elindíthatja vagy közvetlenül a jóváhagyott Engedélyköteles zónába reptetheti a drónt, és a DJI Fly utasításait követve feloldhatja a zónát.

Az **egyéni feloldás** speciális igényű felhasználók számára készült. Kijelöli a felhasználó által meghatározott egyedi repülési tartományokat, és a különböző felhasználók igényeire szabott repülésiengedély-dokumentumokat biztosít. Ez a feloldási lehetőség minden országban és régióban elérhető, és a DJI FlySafe weboldalán keresztül igényelhető a <https://fly-safe.dji.com> webcímen.

-
- ⚠️ • A repülés biztonsága érdekében a drón a belépést követően nem tud kirepülni a feloldott zónából. Ha a kiindulópont a feloldott zónán kívül esik, a drón nem fog tudni visszatérni a kiindulópontra.
-

2.2 A repülési környezet követelményei

1. NE REPÜLJÖN rossz időjárási körülmények között, például erős szélben, hóban, esőben és ködben.
2. Kizárólag nyílt területeken repüljön. A magas épületek és a nagy fémstruktúrák hatással lehetnek a fedélzeti iránytű és a GNSS rendszer pontosságára. Felszállás után győződjön meg róla, hogy a repülés folytatása előtt megérkezik-e a hangüzenet-értesítés a kiindulópont frissüléséről. Ha a drón épületek közelében szállt fel, akkor a kiindulópont pontossága nem garantálható. Ilyen esetben fordítson különös figyelmet a drón aktuális helyzetére az automatikus RTH közben. Amikor a drón közel van a kiindulóponthoz, javasolt megszakítani az automatikus RTH-t, és helyette manuálisan irányítani a légi járművet a megfelelő helyen történő landoláshoz.
3. A drónnal látótávolságon (VLOS) belül repüljön. Kerülje a GNSS-jeleket blokkoló hegyeket és fákat. Látótávolságon kívüli (BVLOS) repülés csak akkor hajtható végre, ha a drón teljesítménye, a pilóta tudása és képességei és a kezelés és biztonság felügyelete megfelel a BVLOS-ra vonatkozó helyi előírásoknak. Kerülje az akadályokat, embertömegeket, fákat és vízfelületeket. Biztonsági okokból NE REPÜLJÖN az drónnal repülőterek, autópályák, vasútállomások, vasútvonalak, városközpontok és egyéb érzékeny területek közelében, ha csak erre a helyi előírások értelmében nem kapott erre engedélyt vagy jóváhagyást.
4. Ha a GNSS jel gyenge, a drónnal csak jó megvilágítású és látási viszonyokkal rendelkező környezetben szabad repülni. Előfordulhat, hogy a látásrendszer gyenge fényviszonyok között nem működik megfelelően. A drónnal csak nappal repüljön.
5. Csökkentse minimálisra az interferenciát úgy, hogy elkerüli az erősen elektromágneses helyeket, például a villanyvezetékeket, az alállomások, az elektromos alállomások és az adótoronyok közelségét.
6. A drón és akkumulátorának teljesítménye korlátozott, ha a drón nagy magasságban repül. Repüljön óvatosan. NE REPÜLJÖN a megadott magasság felett.
7. A drón féktávolságát befolyásolja a repülési magasság. Minél nagyobb a repülési magasság, annál nagyobb a féktávolság. Nagy magasságban történő repüléskor a repülés biztonsága érdekében megfelelő féktávolságot kell tartani.
8. A drón a sarkvidékeken nem tud GNSS-t használni. Ehelyett használja a látásrendszert.
9. NE szálljon fel mozgó tárgyról, például autóról, hajóról vagy repülőgépről.
10. NE SZÁLLJON FEL egyszínű felületekről, illetve olyan erősen tükröződő felületekről, mint például egy gépjármű teteje.
11. Legyen óvatos, amikor sivatagban vagy tengerpartról száll fel, nehogy homok kerüljön a drónba.

12. NE ÜZEMELTESSE a drónt tűz- vagy robbanásveszélyes környezetben.
13. A drónt és a kapcsolódó eszközöket száraz környezetben használja.
14. NE használja a drónt és a kapcsolódó eszközöket a következő környezetekben: baleseti helyszíneken, tüzesetknél, robbanásoknál, árvizeknél, szökőáraknál, lavináknál, földcsuszamlásoknál, földrengéseknél, poros vagy homokviharral érintett területeken. Üzemeltetés közben ügyeljen arra, hogy elkerülje a sós permetnek és a penésznek való kitettséget.
15. NE MŰKÖDTESSE a drónt madárrajok közelében.

2.3 A drón felelős működtetése

A komoly sérülés és vagyoni kár elkerülése érdekében tartsa be a következő szabályokat:

1. Ügyeljen arra, hogy NE álljon altatószerek, alkohol vagy kábítószer hatása alatt, illetve győződjön meg arról, hogy NEM szenved szédüléstől, fáradtságtól, hányingertől vagy más olyan tünetektől, amely ronthatja a drón biztonságos kezelését illető képességét.
2. Leszállás után először a drónt, majd a távirányítót kapcsolja ki.
3. NE ejtsen le, ne indítson el, ne lőjön ki és ne szórjon ki semmilyen veszélyes terhet épületekre, személyekre vagy állatokra, mert ez személyi sérülést vagy anyagi károkat okozhat.
4. NE HASZNÁLJA a drónt, ha az véletlenül megsérült, lezuhant, illetve nincs jó állapotban.
5. Feltétlenül gondoskodjon megfelelő előzetes képzésről, és rendelkezzen vészhelyzetekre vagy incidensek bekövetkeztére vonatkozó vészhelyzeti tervekkel.
6. Gondoskodjon repülési tervről. NE REPTESSE a drónt felelőtlen módon.
7. A kamera használata során tartsa tiszteltben mások magánszféráját. Ügyeljen arra, hogy betartsa a helyi adatvédelmi jogszabályokat, előírásokat és erkölcsi normákat.
8. NE HASZNÁLJA a jelen terméket az általános személyes használaton kívül más célokra.
9. NE HASZNÁLJA illegális vagy nem megfelelő célokra, például kémkedésre, katonai műveletekre vagy engedély nélküli nyomozásra.
10. NE HASZNÁLJA a jelen terméket mások jó hírnevének megsértésére, visszaélésre, zaklatásra, kukkolásra, fenyegetésre vagy más módon mások törvényes jogainak, például a magánélethez és a nyilvánossághoz való jogának megsértésére.
11. NE HATOLJON BE mások magántulajdonába.

2.4 Repülés előtti ellenőrzőlista

1. Távolítsa el a kameráról a kardánkeret fedelét.
2. Győződjön meg arról, hogy az intelligens repülési akkumulátor és a propellerek biztonságosan vannak rögzítve.
3. Győződjön meg arról, hogy a távirányító, a mobilkészlet és az intelligens repülési akkumulátor teljesen fel van töltve.
4. Győződjön meg arról, hogy a drón karjai és propellerei ki vannak hajtva.
5. Győződjön meg arról, hogy a stabilizátor és a kamera megfelelően működik.
6. Győződjön meg arról, hogy semmi sem akadályozza a motorokat, és megfelelően működnek.
7. Győződjön meg arról, hogy a DJI Fly alkalmazás a drónhoz történő csatlakoztatása sikeres volt.
8. Győződjön meg arról, hogy az összes kameralencse és érzékelő tiszta.
9. NE szereljen fel nem tanúsított tartozékokat vagy külső eszközöket, mivel ez termék károsodásához vagy biztonsági kockázatokhoz vezethet.



- A meghajtás teljesítménycsökkenésének elkerülése érdekében, amikor a légcsonarvédő fel van szerelve, ne használja a DJI Lito sorozatú intelligens repülési akkumulátor plusz alkalmazást, és ne csatlakoztasson semmilyen külső féltől származó hasznos terhet.
-

10. Győződjön meg arról, hogy az akadályelkerülési művelet be van állítva a DJI Fly alkalmazásban, valamint hogy a **Max Altitude (max. magasság)**, a **Max Distance (max. távolság)** és az **Auto RTH Altitude (automatikus RTH-magasság)** értéke a helyi törvényeknek és szabályozásoknak megfelelően van beállítva.

Alapvető repülési műveletek



3 Alapvető repülési műveletek

3.1 Automatikus fel- és leszállás

Automatikus felszállás

1. Indítsa el a DJI Fly alkalmazást, és lépjen a kameranézetbe.
2. Végezze el a repülés előtti ellenőrző lista összes lépését.
3. Koppintson a  lehetőségre. Ha a feltételek biztonságosak a felszálláshoz, nyomja meg és tartsa lenyomva a gombot a megerősítéshez.
4. A drón felszáll, és a talaj felett lebeg.

Automatikus leszállás

1. Ha a feltételek biztonságosak a leszálláshoz, érintse meg a  ikont, majd érintse meg és tartsa lenyomva a  ikont a megerősítéshez.
2. Az automatikus leszállás a  lehetőségre koppintva törölhető.
3. Ha a lefelé néző látásrendszer megfelelően működik, a leszállásvédelem engedélyezésre kerül.
4. Leszállás után a motorok automatikusan leállnak.

 • Válasszon megfelelő helyet a leszálláshoz.

3.2 A motorok elindítása és leállítása

A motorok elindítása

A motorok elindításához hajtsa végre az alább ismertetett kombinált botkormány-parancsok (CSC) egyikét. Miután a motorok elkezdtek forogni, engedje el egyszerre mindkét botkormányt.



A motorok leállítása

A motorok kétféleképpen állíthatók le:

1. módszer: Ha a drón leszállt, tolja lefelé és tartsa meg a gázkart addig, amíg a motorok le nem állnak.

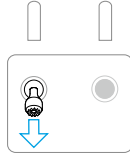

Vezérlő botkormány üzemmódja: 2. mód

2. módszer: Ha a drón leszállt, hajtsa végre az alább ismertetett kombinált botkormány-parancsok (CSC), egyikét, és várja meg, amíg a motorok leállnak.



A motorok leállítása repülés közben

 • A motorok repülés közbeni leállítása esetén a drón lezuhan.

A DJI Fly alkalmazásban az **Emergency Propeller Stop** (Vészhelyzeti propellerleállítás) alapértelmezett értéke az **Emergency Only** (Csak vészhelyzet), ami azt jelenti, hogy a motorok csak akkor állíthatók le a repülés közben, ha a drón azt érzékeli, hogy vészhelyzet adódott, például nekiütközött valaminek, egy motor leállt, a drón pörög a levegőben, illetve a drón irányíthatatlanná vált, és nagyon gyorsan emelkedik vagy ereszkedik. A motorok repülés közbeni leállításához végezze el ugyanazt a kombinált botkormány-parancsot (CSC), mint amellyel a motorokat elindította. Ne feledje, hogy a CSC végrehajtása során két másodpercig tartania kell a botkormányokat a motorok leállításához. Az **Emergency Propeller Stop** (Vészhelyzeti propellerleállítás) értéke **Anytime** (Bármikor) értékre is módosítható az alkalmazásban. Használja körültekintően ezt a kiegészítő funkciót.

3.3 A drón vezérlése

A drón mozgása a távirányítón lévő botkormányokkal irányítható. A botkormányok az alább leírtaknak megfelelően, az 1., 2. vagy 3. üzemmódban üzemeltethetők.

A távirányító alapértelmezett vezérlési módja a 2. üzemmód. Ebben a kézikönyvben a 2. üzemmódot használjuk példaként a botkormányok használatának bemutatására. Minél távolabb tolja a kart a középpállásból, annál gyorsabban mozog a drón.

1. üzemmód

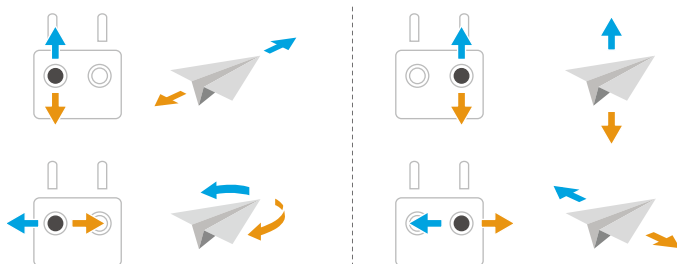

2. üzemmód

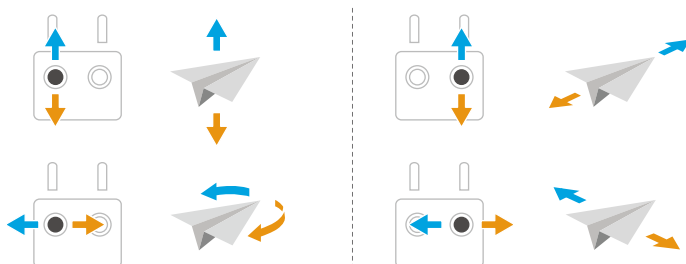

3. üzemmód

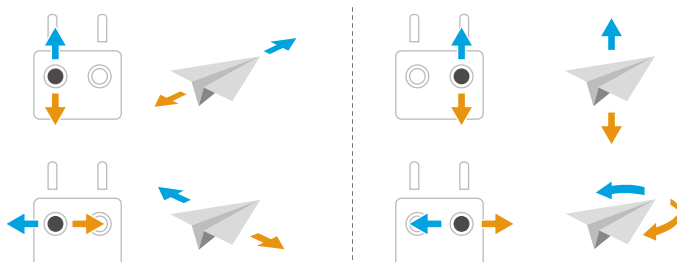

3.4 Fel- és leszállási eljárások

- ⚠ • NE indítsa a drónt a tenyeréről, illetve kézben tartva.
 - NE ÜZEMELTESSE a drónt, ha a környezet túl világos vagy túl sötét a távirányító használatához. Ön a felelős a kijelző fényerejének megfelelő beállításáért és a képernyőt érő közvetlen napfényért, hogy a képernyő minden körülmények között jól látható legyen.
-
1. A repülés előtti ellenőrzőlista arra szolgál, hogy segítse Önt a biztonságos repülésben. Minden repülés előtt menjen végig a repülés előtti ellenőrzőlistán.
 2. Helyezze el a repülőgépet nyílt, lapos területen úgy, hogy a repülőgép hátulja nézzen Ön felé.
 3. Kapcsolja be a távirányítót és a drónt.
 4. Indítsa el a DJI Fly alkalmazást, és lépjen kameranézetbe.
 5. Várja meg, amíg a drón önellenőrzése befejeződik. Ha a DJI Fly nem jelenít meg semmilyen rendellenességre vonatkozó figyelmeztetést, elindíthatja a motorokat.
 6. Nyomja lassan felfelé a magassági kart a felszálláshoz.
 7. Leszálláshoz lebegtesse a drónt egy helyben egy vízszintes felület fölött, és nyomja lefelé a magassági kart a leereszkedéshez.
 8. A leszállást követően tolja lefelé a gázkart, és tartsa ott, amíg a motorok le nem állnak.
 9. Kapcsolja ki előbb a drónt, majd a távirányítót.

3.5 Hangrögzítés az alkalmazáson keresztül

Amikor a drónt a DJI RC-N3 távirányítóval használják, az alkalmazáson keresztüli hangfelvétel készítése elérhető. Az alkalmazás kameranézetében koppintson a ***** > Camera (Kamera)** gombra az alkalmazás felvét elkészítésének engedélyezéséhez. A hangot a megfelelő hangrögzítő eszköz fogja rögzíteni, miközben a drón videót rögzít. Egy mikrofon ikon jelenik meg az élő nézetben.

- ⚠ • Felvétel közben NE KAPCSOLJA KI a képernyőt, és NE VÁLTSON ÁT más alkalmazásra.
-
- 💡 • A támogatott hangrögzítő eszközök közé tartozik az okostelefon beépített mikrofonja és a Bluetooth-eszközök. Egyes Bluetooth-eszközök használatakor hangrögzítés kompatibilitási problémák léphetnek fel. Felvétel előtt feltétlenül tesztelje az eszközöket.
 - A hangrögzítést csak a felvétel előtt lehet engedélyezni vagy letiltani.

- Amikor a videókat a DJI Fly Album nézetében megtekinti vagy letölti, a hangrögzítési funkcióval rögzített hang automatikusan beolvasztásra kerül a videofájlba.
-

3.6 Videófelvételre vonatkozó javaslatok és tippek

1. Válassza ki a stabilizátor kívánt üzemmódját a DJI Fly alkalmazásban.
2. A fényképek és videók készítése Normal (Normál) és Cine (Mozi) módban ajánlott.
3. NE REPÜLJÖN rossz időben, például esős vagy szeles napokon.
4. Válassza ki az igényeinek legjobban megfelelő kamerabeállításokat.
5. Végezzen repülési tesztek a repülési útvonalak megállapításához és a jelenetek előzetes megtekintéséhez.
6. Finoman mozgassa a botkormányokat, hogy a drón mozgása zökkenőmentes és stabil legyen.

Intelligens repülési mód

4 Intelligens repülési módok



Javasoljuk, hogy kattintson az alábbi hivatkozásra, vagy olvassa be a QR-kódot az oktatóvideó megtekintéséhez.



<https://www.dji.com/lito-1/video>

4.1 FocusTrack

Reflektor

Lehetővé teszi, hogy a repülés manuális vezérlése közben a stabilizátorkamera folyamatosan a téma felé nézzen.

Ha a látásrendszer megfelelően működik, a drón akadály észlelése esetén az akadályelkerülési művelet beállításától függően elkerülést vagy fékezést hajt végre a DJI Fly alkalmazásban.

 Sport üzemmódban az akadályelkerülés le van tiltva.

Támogatott témák:

- Mozdulatlan témák
- Mozgó témák (csak járművek, hajók és emberek)

Érdekes pont (POI)

Lehetővé teszi, hogy a drón a téma körül körözzön.



A drón a beállított repülési módoktól és a DJI Fly alkalmazásban megadott akadályelkerülési műveleti beállításoktól függetlenül is kikerüli az akadályokat, ha a látásrendszer megfelelően működik.

Támogatott témák:

- Mozdulatlan témák
- Mozgó témák (csak járművek, hajók és emberek)

ActiveTrack

A drón követi a témát.

Érintse meg vagy csúsztassa a követőkereket a követési irány megváltoztatásához, és a drón a jelenlegi pozíciójából  automatikusan átrepül a generált pálya mentén a kiválasztott követési irányba , és folytatja a követést. A felhasználó a vezérlőkarok segítségével manuálisan is beállíthatja a követési irányt, magasságot és távolságot. Érintse meg a FocusTrack beállítások ikont  a követési paraméterek beállításához az alkalmazásban.

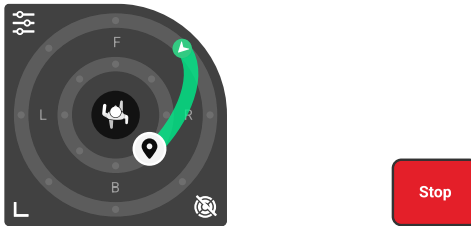

A drón a beállított repülési módoktól és a DJI Fly alkalmazásban megadott akadálykerülési műveleti beállításoktól függetlenül is kikerüli az akadályokat, ha a látásrendszer megfelelően működik.

Támogatott témák:

Mozgó témák (csak járművek, hajók és emberek).

Az ActiveTrack módban a drón és a téma közötti támogatott távolság- és magasságtartományok az alábbiakban vannak megadva.

Téma	Emberek	Járművek/hajók
Vízszintes távolság	5–20 m	6–100 m
Magasság	0,5–15 m	6–100 m

-  A drón a támogatott távolság- és magasságtartományba repül, ha az ActiveTrack megkezdésekor a távolság és a magasság a tartományon kívül esik.
- Azt javasoljuk, hogy a mozgó téma sebessége ne haladja meg a 12 m/s-ot; máskülönben a drón nem lesz képes megfelelően követni azt.

Megjegyzés

- ⚠ • A drón bizonyos mozgó akadályokat, például az embereket, állatokat vagy járműveket nem tudja elkerülni. A FocusTrack használatakor a repülés biztonsága érdekében figyeljen a környezetre.
 - NE HASZNÁLJA a FocusTrack módot olyan területeken, ahol kis méretű vagy finom tárgyak (pl. faágak vagy villanyvezetékek), átlátszó tárgyak (pl. víz vagy üveg), illetve egyszínű felületek (pl. fehér falak) találhatóak.
 - Mindig álljon készen arra, hogy vészhelyzet esetén megnyomja a távvezérlőn a Flight Pause (Repülés szüneteltetése) gombot, illetve hogy a DJI Fly alkalmazásban a  elemre koppintva manuálisan működtesse a drónt.
 - Legyen különösen óvatos, ha a FocusTrack módot az alábbi helyzetekben használja:
 - ♦ A követett téma nem vízszintes síkban mozog.
 - ♦ A követett téma mozgás közben nagy mértékben változtatja az alakját.
 - ♦ A követett téma hosszabb ideig nem látható.
 - ♦ A követett tárgy nagy egyszínű területen van, például hóval borított területeken vagy sivatagban.
 - ♦ A követett téma színe vagy mintázata hasonlít a környezetéhez.
 - ♦ A megvilágítás mértéke rendkívül sötét (<5 lux) vagy világos (>100 000 lux).
 - A FocusTrack használata során ügyeljen a helyi adatvédelmi jogszabályok és előírások betartására.
 - Javasoljuk, hogy csak járműveket, hajókat és embereket (de nem gyermekeket) kövessen. Egyéb témák követésekor óvatosan repüljön.
 - A támogatott mozgó témák esetén a járművek kifejezés személygépkocsikra, illetve kis- és közepes méretű hajókra vonatkozik. NE KÖVESSEN távirányítós modellautót vagy -hajót.
 - A téma követése véletlenül átválthat egy másik témára, ha ezek egymás közelében haladnak el.
-

A FocusTrack használata

A FocusTrack engedélyezése előtt győződjön meg arról, hogy a repülési környezet nyílt és akadálytalan-e, valamint megfelelő fényviszonyokkal rendelkezik-e.

A FocusTrack engedélyezéséhez koppintson a kameranézet bal oldalán található FocusTrack ikonra [•], vagy válassza ki a témát a képernyőn. Az engedélyezés után a kilépéshez koppintson ismét a FocusTrack [•] ikonra.

 Használat közben nyomja meg a repülés szüneteltetése gombot a távirányítón a tárgy kiválasztásának visszavonásához.

4.2 MasterShots



A drón a téma típusa és távolsága alapján kiválaszt egy előre beállított repülési útvonalat, és automatikusan különböző klasszikus légi felvételeket készít.

Megjegyzés

-  • A MasterShots módot épületektől és egyéb akadályoktól mentes helyeken használja. Győződjön meg arról, hogy a repülési pályán nincsenek emberek, állatok vagy egyéb akadályok.
- Mindig figyeljen a drón körül lévő akadályokra, és kerülje el a drón ütközését vagy akadályoztatását a távirányító segítségével.
- NE HASZNÁLJA a MasterShots módot az alábbi helyzetekben:
 - ♦ Ha a téma hosszabb ideig takarásban van, illetve látótávolságon kívül esik.
 - ♦ Ha a téma nagy egyszínű területen van, például hóval borított területeken vagy sivatagban.
 - ♦ Ha a téma színe vagy mintázata hasonlít a környezetéhez.
 - ♦ Ha a téma a levegőben van.
 - ♦ Ha a téma gyorsan mozog.
 - ♦ A megvilágítás mértéke rendkívül sötét (<5 lux) vagy világos (>100 000 lux).
- NE HASZNÁLJA a MasterShots módot épületekhez közel, illetve gyenge GNSS-jel esetén. Ellenkező esetben a repülési pálya instabillá válhat.
- A MasterShots használata során ügyeljen a helyi adatvédelmi jogszabályok és előírások betartására.

A MasterShots használata

1. Koppintson a felvételi módok ikonjára a kameranézetben, majd válassza a MasterShots  ikont.

2. Miután húzással kijelölte a témát és beállította a felvét elkészítési területet, érintse meg az  elemet a rögzítés megkezdéséhez, és a drón automatikusan elkezd repülni és rögzíteni. A felvét elkészítés befejeztével a drón visszarepül az eredeti helyzetébe.
3. Koppintson a  elemre, vagy nyomja meg egyszer a távirányító Flight Pause (Repülés szüneteltetése) gombját. A drón azonnal kilép a MasterShots funkcióból, és egy helyben lebeg.

4.3 QuickShots



A QuickShots több felvételi módot is tartalmaz. A drón automatikusan a kiválasztott felvételi módnak megfelelően készít felvételeket, és létrehoz egy rövid videót.

Megjegyzés

-  • A Boomerang mód használatakor ügyeljen arra, hogy elegendő hely álljon rendelkezésre. A drón körül hagyjon egy legalább 30 méter (99 láb) sugarú kört, felette pedig legalább 10 méter (33 láb) helyet.
- Az Asteroid mód használatakor ügyeljen arra, hogy elegendő hely álljon rendelkezésre. A drón mögött hagyjon legalább 40 méter (131 láb), fölötte pedig 50 méter (164 láb) helyet.
- A QuickShots módot épületektől és egyéb akadályoktól mentes helyeken használja. Győződjön meg arról, hogy a repülési pályán nincsenek emberek, állatok vagy egyéb akadályok.
- Mindig figyeljen a drón körül lévő tárgyra, és kerülje el a drón ütközését vagy akadályoztatását a távirányító segítségével.
- NE HASZNÁLJA a QuickShots módot az alábbi helyzetekben:
 - Ha a téma hosszabb ideig takarásban van, illetve látótávolságon kívül esik.
 - Ha a téma nagy egyszínű területen van, például hóval borított területeken vagy sivatagban.
 - Ha a téma színe vagy mintázata hasonlít a környezetéhez.
 - Ha a téma a levegőben van.
 - Ha a téma gyorsan mozog.
 - A megvilágítás mértéke rendkívül sötét (<5 lux) vagy világos (>100 000 lux).
- NE HASZNÁLJA a QuickShots módot épületekhez közel, illetve gyenge GNSS-jel esetén. Ellenkező esetben a repülési pálya instabillá válik.

- A QuickShots használata során ügyeljen a helyi adatvédelmi jogszabályok és előírások betartására.



A QuickShots használata

1. Koppintson a felvételi módok ikonjára a kameranézetben, majd válassza a MasterShots  ikont.
2. Az almód kiválasztása után koppintson a plusz ikonra, vagy elhúzással jelölje ki a témát a képernyőn. Ezután koppintson a  elemre a felvételek készítés megkezdéséhez. A drón rögzíti a felvételeket, miközben a kiválasztott lehetőségnek megfelelően elvégez egy előre beállított repülési mozgássort, ezután pedig létrehoz egy videót. A felvételek készítés befejeztével a drón visszarepül az eredeti helyzetébe.
3. Koppintson a  elemre, vagy nyomja meg egyszer a távirányító Flight Pause (Repülés szüneteltetése) gombját. A drón azonnal kilép a QuickShots funkcióból, és egy helyben lebeg.

4.4 Hyperlapse

A Hyperlapse egy adott számú fényképet készít az időintervallumnak megfelelően, majd összeállít a képekből egy néhány másodperces videót. Különösen alkalmas a mozgó elemeket felvonultatató jelenetek, például a közúti forgalom, a vonuló felhők, valamint a napkelte és a napnyugta megörökítéséhez.

A Hyperlapse használata

1. Koppintson a felvételi módok ikonjára a kameranézetben, majd válassza a Hyperlapse  ikont.
2. Válassza ki a Hyperlapse módot. A kapcsolódó paraméterek beállítása után koppintson az exponálás/felvétel gombra  a folyamat megkezdéséhez.
3. Koppintson a  elemre, vagy nyomja meg a távirányító Stop gombját, és a drón kilép a Hyperlapse funkcióból, és egy helyben lebeg.

4.5 Sebességtartás

A Sebességtartó lehetővé teszi a repülési sebesség rögzítését, így a vezérlés könnyebbé válik, és a kameramozgás is simább lesz. Utazósebességgel repülés közben további

vezérlőkar-bememenetet adhat meg, hogy dinamikus kameramozgásokat érjen el, például felfelé orsózást.



- A sebességtartó automatika az akadályok elkerüléséhez az aktuális repülési módot használja. Repüljön óvatosan.
-

A sebességtartó automatika használata

1. Állítsa a távirányító egyik testreszabható gombját a sebességtartó funkcióra.
2. A botkormányok lenyomásakor nyomja meg a sebességtartás gombot, és a drón automatikusan az aktuális sebességgel fog repülni.
3. Nyomja meg egyszer a távirányító Flight Pause (Repülés szüneteltetése) gombját, vagy koppintson az  elemre a sebességtartó funkcióból való kilépéshez.

Drón

5 Drón

5.1 Repülési mód



A drón az alábbi repülési módokat támogatja, amelyek között a távirányítón található Flight Mode (Repülési mód) kapcsolóval válthat.

Normal (Normál) mód: A Normal (Normál) mód a repülési helyzetek többségéhez alkalmas. A drón képes a precíz lebegésre, a stabil repülésre és az intelligens repülési módok használatára.

Sport mód: A drón maximális vízszintes repülési sebessége a Normal (Normál) módhoz képest magasabb. Ne feledje, hogy Sport módban az akadályelkerülés le van tiltva.

Cine (Mozi) mód: A Cine (Mozi) mód a Normal (Normál) módon alapul, azonban a repülési sebesség korlátozott, így a drón felvételkedítés közben stabilabb.

A drón automatikusan Attitude (ATTI) módra vált, ha a látásrendszer nem áll rendelkezésre vagy le van tiltva, illetve ha a GNSS-jel gyenge vagy az iránytű interferenciát észlel. ATTI módban a drón jobban ki van téve a környezeti hatásoknak. A környezeti tényezők – például a szél – a drón vízszintes sodródását okozhatja, ami veszélyekhez vezethet, különösen szűk helyeken való repülés esetén. A drón nem tud egy helyben lebegni vagy automatikusan fékezni, ezért a balesetek elkerülése érdekében a pilótának a lehető leghamarabb le kell szállnia a drónnal.

-
-  A repülési módok csak manuális repülés és sebességtartás mellett vehetők igénybe.
-
-  A látásrendszer Sport módban le van tiltva, ami azt jelenti, hogy a drón nem észleli automatikusan az útvonalán lévő akadályokat. Az akadályok elkerülése érdekében figyelnie kell a környezetre, és irányítása alatt kell tartania a drónt.
 - Sport módban jelentősen megnő a drón maximális sebessége és féktávolsága. Szélmentes körülmények esetén legalább 40 méteres féktávolság szükséges.
 - Szélmentes körülmények között legalább 15 méteres féktávolság szükséges, miközben a drón Sport módban vagy Normal (Normál) módban emelkedik és ereszkedik.
 - Sport módban a drón reakcióképessége jelentősen megnő, ami azt jelenti, hogy a drón a távirányítón lévő vezérlő botkormány kicsiny mozdulatának hatására is nagy távolságra mozdul el. Ügyeljen arra, hogy repülés közben elegendő helyet hagyjon a manőverezésre.
 - A Sport módban rögzített videók esetén remegést tapasztalhat.
-

5.2 A drón állapotjelzői

A drón két drón állapotjelzővel rendelkezik.

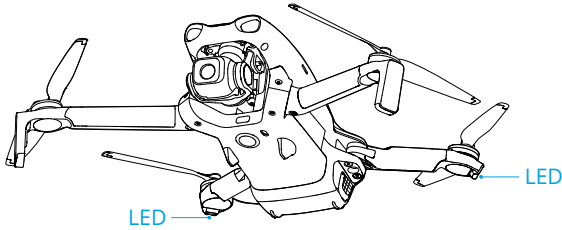

Amikor a drón be van kapcsolva, de a motorok nem működnek, a drón állapotjelzői a drón aktuális állapotát mutatják.

A drón állapotjelzőinek leírása

Normál állapotok

	Felváltva piros, sárga és zöld színnel villog	Bekapcsolás és öndiagnosztikai tesztek végrehajtása
	Négyszer villog sárgán	Bemelegedés
	Lassan villog zölden	GNSS engedélyezve
	Kétszer felvillan zölden	Látásrendszerek engedélyezve
	Lassan villog sárgán	A GNSS és a látásrendszer le vannak tiltva (ATTI mód engedélyezve)

Figyelmeztető állapotok

	Gyorsan villog sárgán	A távirányító jele elveszett
	Lassan villog pirosan	A felszállás le van tiltva, pl. alacsony akkumulátortöltöttség esetén ^[1]
	Gyorsan villog pirosan	Kritikusan alacsony töltöttség
	Folyamatos piros	Kritikus hiba
	Felváltva piros és sárga színnel villog	Kalibrálni kell az iránytűt

[1] Ha a drón nem tud felszállni, és az állapotjelzők lassan villognak piros fényel, tekintse meg a figyelmeztető üzenetet a DJI Fly alkalmazásban.



A motorok elindulása után a repülőgép állapotjelzői zölden villognak. Kína szárazföldi területén a drón bal oldalán található állapotjelző pirosan villog, és a jobb oldali állapotjelző zölden villog.

-
-  • A megvilágítási követelmények a régiótól függően eltérőek lehetnek. Vegye figyelembe a helyi jogszabályokat és rendelkezéseket.
-

5.3 Visszatérés a kiinduló pontra

Figyelmesen olvassa el e szakasz tartalmát, hogy megismerje a drón viselkedését a Visszatérés a kiindulópontra (RTH) művelet során.

A Visszatérés a kezdő pozícióba (RTH) funkció automatikusan visszaviszi a drónt a legutóbb rögzített kiindulópontra. Az RTH háromféleképpen aktiválható: a felhasználó aktívan bekapcsolja az RTH-t, a drón akkumulátora alacsony töltöttségű, vagy a távirányító jele megszűnik (a hibabiztos RTH aktiválódik). Ha a drón sikeresen rögzítette a kiindulópontra, és a pozicionálórendszer megfelelően működik, az RTH funkció aktiválásakor a drón automatikusan visszarepül a kiindulópontra, és ott leszáll.

-
-  • **Kiindulópontra:** A kiindulópontra a felszállás előtt kerül rögzítésre, amennyiben a drón erős GNSS jellel rendelkezik  ²⁶ vagy a megvilágítás elegendő. A kiindulópontra rögzítése után a DJI Fly alkalmazás hangüzenettel jelez. Ha a repülés során frissíteni kell a kiindulópontra (például ha a felhasználó pozíciója megváltozott), akkor a kiindulópontra manuálisan frissíthető a DJI Fly alkalmazás ***** > Safety (Biztonság)** oldalán.
-

Az RTH közben az AR RTH-útvonal megjelenik a kameranézetben, ezzel segítve a visszatérési útvonal megtekintését és biztosítva a repülés biztonságát. A kameranézetben emellett az AR-kiindulópontra is megjelenik. A kiindulópontra feletti terület elérését követően a stabilizátor kamerája automatikusan lefelé fordul. Amikor a drón a talajszint felé közelít, az AR-drónárnyék megjelenik a kameranézetben, ami lehetővé teszi a drón irányítását, hogy pontosabban tudjon leszállni az Ön által preferált helyen. Az AR-kiindulópontra, az AR RTH-útvonal és az AR-drónárnyék alapértelmezés szerint megjelenik a kameranézetben. A kijelzés a ***** > Safety (Biztonság) > AR Settings (AR-beállítások)** menüpontban módosítható.

-
-  • Az AR RTH útvonalat csak referenciaként használják, és különböző forgatókönyvekben eltérhet a tényleges járat útvonalától. Az RTH alatt mindig figyelje a képernyőn látható élő nézetet. Repüljön óvatosan.
- Az RTH során a repülőgép automatikusan beállítja a kardánkeret dőlésszögét, hogy a kamera alapértelmezés szerint az RTH útvonal irányába nézzen.

Használja a stabilizátor tárcsáját a kamera tájolásának beállításához, vagy nyomja meg a távirányító testre szabható gombjait a kamera ismételt középre állításához. Ezzel a drón a továbbiakban nem módosítja automatikusan a stabilizátor dőlésszögét, ami megakadályozhatja az AR RTH-útvonal megtekintését.

Megjegyzés

- ⚠ • Előfordulhat, hogy a drón nem tud megfelelően visszatérni a kiindulópontra, ha a pozicionálórendszer rendellenesen működik. A hibabiztos RTH során előfordulhat, hogy a drón ATTI módba lép, és automatikusan landol, ha a pozicionálórendszer rendellenesen működik.
- Ha nincs GNSS-jel, ne repüljön vízfelületek, üvegfelületű épületek felett, vagy olyan helyzetekben, amikor a talaj feletti magasság meghaladja a 30 métert. Ha a pozicionálórendszer rendellenesen működik, a drón ATTI üzemmódba lép.
- Fontos, hogy minden repülés előtt megfelelő RTH-magasságot állítson be. Indítsa el a DJI Fly alkalmazást, és állítsa be az RTH-magasságot.
- A drón az RTH során nem képes érzékelni az akadályokat, ha a környezeti feltételek nem alkalmasak az érzékelőrendszer használatához.
- A GEO zónák befolyásolhatják az RTH-t. Kerülje a repülést a GEO zónák közelében.
- Nagy szélesség esetén előfordulhat, hogy a drón nem tud visszatérni a kiindulópontra. Repüljön óvatosan.
- Az RTH során fordítson különös figyelmet a kis méretű vagy finom tárgyakra (például faágakra vagy elektromos vezetékekre), illetve az átlátszó tárgyakra (például vízre vagy üvegre). Vészhelyzetben lépjen ki az RTH-ból, és vezérelje manuálisan a drónt.
- Ha vannak olyan tápvezetékek vagy adótornyok, amelyeket a drón nem tud elkerülni az RTH útvonalon, akkor állítsa az Advanced RTH (Fejlett RTH) értékét **Preset (előre beállított)** értékre, és győződjön meg arról, hogy az RTH-magasság magasabbra van állítva, mint az összes akadály.
- Ha a DJI Fly alkalmazásban elérhető **Advanced RTH (Fejlett RTH)** beállítások módosulnak az RTH során, akkor a drón a legújabb beállításoknak megfelelően fékez, majd visszatér a kiindulópontra.
- Ha az RTH során a maximális magasságot az aktuális magasság alá állítja, a drón először leereszkedik a maximális magasságra, majd folytatja a visszatérést a kiindulópontra.
- Az RTH-magasság nem módosítható az RTH során.

- Ha nagy a különbség az aktuális magasság és az RTH-magasság között, a magasságok szélessége miatt nem lehet pontosan kiszámítani a felhasznált akkumulátorteljesítményt. Fordítson különös figyelmet az akkumulátor töltöttségére vonatkozó és egyéb figyelmeztetésekre a DJI Fly alkalmazásban.
- Ha a távirányító jele az Advanced RTH (Fejlett RTH) során normális, a repülési sebesség a gyorsítókarral vezérelhető, a tájolás és a magasság azonban nem módosítható, és a drón nem vezérelhető balra vagy jobbra. A gyorsítókar folyamatos nyomva tartása mellett az akkumulátor gyorsabban merül. Ha a repülési sebesség meghaladja a tényleges érzékelési sebességet, akkor a drón nem tudja elkerülni az akadályokat. Ha a gyorsítókar teljesen le van nyomva, a drón fékez és helyben lebeg, és kilép az RTH-ból. A drón a gyorsítókar elengedése után vezérelhető.
- Ha a drón eléri a jelenlegi helyének vagy a kiindulópontnak a magassági határát, miközben a Preset RTH (Előre beállított RTH) közben emelkedik, a drón abbahagyja az emelkedést, és az aktuális magasságon tér vissza a kiindulópontra. Ügyeljen a repülés biztonságára az RTH során.
- Ha a kiindulópont a magassági zónán belül van, a drón azonban nem, akkor a magassági zóna elérésekor a drón magassági határ alá süllyed, amely alacsonyabb lehet, mint a beállított RTH-magasság. Repüljön óvatosan.
- Ha a környezet túl összetett az RTH befejezéséhez, akkor a drón még abban az esetben is kilép az RTH-ból, ha az érzékelőrendszer megfelelően működik.
- Az RTH automatikus leszállás közben nem aktiválható.

Speciális RTH

Ha a Speciális RTH aktiválódik, a drón automatikusan megtervezi a legjobb RTH útvonalat, amely megjelenik a DJI Fly alkalmazásban, és a környezethez igazodik. Az RTH során a drón automatikusan a környezeti tényezőkhöz, például a szélességhez, a szélirányhoz és az akadályokhoz igazítja a repülési sebességet.

Ha jó a vezérlőjel a távirányító és a drón között, akkor az RTH-ból való kilépéshez koppintson a  elemre a DJI Fly alkalmazásban, vagy nyomja meg a távirányítón az RTH gombot. Az RTH-ból való kilépés után visszakapja a drón feletti irányítást.

Aktiválási módszer

A felhasználó aktiválja az RTH-t

Repülés közben az RTH-t a távirányítón lévő RTH gomb nyomva tartásával, illetve a kameranézet bal oldalán látható  ikonra koppintva, majd az RTH ikon nyomva tartásával aktiválhatja.

Ha az RTH során elveszik a távirányító jele, a drón folytatja az RTH folyamatot, függetlenül az előre beállított jelvesztési művelettől.

A drón akkumulátorának töltöttsége alacsony

Ha repülés közben az akkumulátor töltöttsége alacsony, és csak arra elegendő, hogy a drón visszarepüljön a kiindulóra, egy figyelmeztető üzenet jelenik meg a DJI Fly alkalmazásban. Ha koppintással megerősíti az RTH-t, illetve a visszaszámlálás lejáratá előtt semmilyen műveletet nem végez, a drón automatikusan kezdeményezi az alacsony töltöttségű RTH aktiválását.

Ha megszakítja az alacsony töltöttségű RTH-ról megjelenő üzenetet, és folytatja a drón reptetését, a drón automatikusan leszáll, ha az aktuális töltöttségi szint csak ahhoz elegendő, hogy a drón leereszkedjen az aktuális magasságról.

Az automatikus leszállás nem szakítható meg, de a gyorsítókar és az orsózásszabályozó kar mozgatásával továbbra is reptetheti vízszintesen a drónt, a gázkar mozgatásával pedig csökkentheti a drón ereszkedési sebességét. A lehető leghamarabb reptesse a drónt egy leszállásra alkalmas helyre.



- Ha az intelligens repülési akkumulátor töltöttségi szintje túl alacsony, és nincs elegendő energia a kiindulóra való visszatéréshez, a lehető leghamarabb szálljon le a drónnal. Ha késlekedik, a tolóerő fokozatosan csökken, amely teljes lemerülés esetén kontrollálatlan süllyedéshez vezethet. Ez a drón megsemmisülését, mások tulajdonának károsodását vagy személyi sérülést okozhat.
 - NE NYOMJA felfelé a gázkart az automatikus leszállás közben. Mástkülönben a drón tolóereje fokozatosan csökken, és az akkumulátor teljes lemerülését követően akár le is zuhanhat.
-

A távirányító jele megszakadt

Ha a távirányító jele több mint 6 másodpercre elveszik, a drón automatikusan elindítja a hibabiztos RTH funkciót, ha a jel elvesztése esetén végzett művelet beállítása RTH. A művelet beállítható lebegésre vagy leszállásra is.

Ha a távirányító jele megszakad, a drón automatikusan elindítja a hibabiztos RTH funkciót, ha a Signal Lost Action (A jel elvesztése esetén végzett művelet) RTH értékre van állítva.

Ha a megvilágítás és a környezeti feltételek megfelelőek a látásrendszer számára, a DJI Fly megjeleníti a drón által a távirányító jelének megszakadása előtt generált RTH-útvonalat. A drón az RTH-beállításoknak megfelelően az Advanced RTH (Fejlett RTH) használatával kezdi meg az RTH-eljárást. A drón akkor is RTH módban marad, ha a távirányító jele visszaállt. A DJI Fly ennek megfelelően frissíti az RTH-útvonalat.

Ha a megvilágítás és a környezeti feltételek nem alkalmasak a látásrendszer használatához, a drón lefékez és lebegni kezd, majd az Original Route RTH (Eredeti útvonalas RTH) módra vált.

- Ha az RTH-távolság (a drón és a kiindulópont közötti vízszintes távolság) nagyobb mint 50 m, a drón módosítja a tájolását, és visszafelé repül 50 métert az eredeti repülési útvonalon, mielőtt belépne a Preset RTH (Előre beállított RTH) módba.
- Ha az RTH-távolság 5 m-nél nagyobb, de 50 m-nél kisebb, akkor a drón módosítja a tájolását, és az aktuális magasságban egyenes vonalban repül vissza a kiindulópontra.
- A drón azonnal leszáll, ha az RTH-távolság kevesebb, mint 5 m.

RTH-eljárás

Az Advanced RTH (Fejlett RTH) aktiválódásakor a drón lefékez, és egy helyben lebeg.

- **Ha a környezet vagy a fényviszonyok megfelelőek a látórendszer számára:**
 - ◊ A drón beállítja a tájolását a kiindulóponthoz, megtervezi a legjobb útvonalat az RTH-beállításoknak megfelelően, majd visszatér a kiindulópontra, ha a GNSS a felszálláskor elérhető volt.
 - ◊ Ha a GNSS nem állt rendelkezésre, és csak a látásrendszer működött a felszálláskor, drón beállítja a tájolását a kiindulóponthoz, megtervezi a legjobb útvonalat az RTH-beállításoknak megfelelően, majd az RTH-beállítások alapján visszatér arra a pozícióra, ahol erős GNSS-jel van. A kiindulópont közelébe vezető visszafelé úton nagyjából követi az odatartó pályát. Ekkor figyeljen az alkalmazás utasításaira, és válassza ki, hogy a drón automatikusan hajtsa végre RTH műveletet és szálljon le, vagy manuálisan irányítja az RTH-t és a leszállást.

A következőkre figyeljen, ha a GNSS nem volt elérhető a felszálláskor:

- ◊ Győződjön meg arról, hogy az akadályelkerülés engedélyezve van.
- ◊ NE REPÜLJÖN szűk helyeken, és a környezeti szélsébségnek 3 m/s-nál kisebbnek kell lennie.
- ◊ A felszállás után gyorsan repüljön nyílt területre, és maradjon legalább 10 méter távolságra minden akadálytól, különben nem biztos, hogy a drón képes lesz visszatérni a kiindulópontra. A repülés során kerülje a vízfelületek feletti repülést, amíg el nem ér egy erős GNSS-jellel rendelkező területet. A talaj

feletti magasságnak 2 méternél nagyobbak és 30 méternél kisebbnek kell lennie, ellenkező esetben előfordulhat, hogy a drón nem tud visszatérni a kiindulópontra. Ha a drón ATTI módba lép, mielőtt elérné az erős GNSS-jellel rendelkező területet, a kiindulópont érvénytelenné válik.

- ◊ Ha a látás szerinti pozicionálás repülés közben nem elérhető, a drón nem tud visszatérni a kiindulópontra. Az ütközések elkerülése érdekében, az alkalmazás hangüzeneteinek megfelelően figyeljen a környezetre.
- ◊ Amikor a drón visszatér a felszállási pont közelébe, és az alkalmazás értesítést küld, ha az aktuális környezet összetett, erősítse meg, hogy folytatja-e a repülést:
 - Meg kell győződnie arról, hogy a repülési útvonal helyes-e, és figyelnie kell a repülésbiztonságra.
 - Meg kell győződnie arról, hogy a fényviszonyok megfelelőek-e a látórendszer számára. Ha nem, a drón kiléphet az RTH műveletből. Az RTH vagy a repülés folytatásának kényszerítése esetén, a drón ATTI módba léphet.
- ◊ A megerősítés után a drón alacsony sebességgel folytatja a visszatérést a kiindulópontra. Ha a visszatérési útvonalon akadály jelenik meg, a drón fékezni fog, és kiléphet az RTH műveletből.
- ◊ Ez az RTH-folyamat nem támogatja a dinamikus akadályérzékelést (beleértve a gyalogosokat stb.), és nem támogatja az akadályok érzékelését textúrátlan esetekben, például üveg vagy fehér falak esetén.
- ◊ Ez az RTH folyamat megköveteli, hogy a talaj és a közeli környezet (például falak) gazdagon textúrált legyen, és ne legyenek dinamikus változások.
- **Ha a környezet vagy a fényviszonyok nem megfelelőek a látásrendszer számára:**
 - Ha az RTH távolság 5 méternél nagyobb, a drón az **Preset (Előre beállított)** értéknek megfelelően tér vissza a kiindulópontra.
 - A drón azonnal leszáll, ha az RTH-távolság kevesebb, mint 5 m.

RTH-beállítások

A többirányú monokuláris látásrendszer vízszintes irányban és a drón fölött is érzékeli az akadályokat. Nyissa meg a kameranézetet a DJI Fly alkalmazásban, koppintson a ***** > Safety (Biztonság)** elemre, és görgessen a **Return to Home (Visszatérés a kiindulópontra)** lehetőséghez.

- **Optimális:**



- Ha a fényviszonyok megfelelőek, és a környezet megfelelő a látásrendszer számára, a drón automatikusan megtervezi az optimális RTH-útvonalat, és a környezeti tényezők, például akadályok és átviteli jelek szerint állítja be a magasságot, függetlenül az RTH-magasság beállításától. Az optimális RTH útvonal azt jelenti, hogy a drón a lehető legrövidebb távolságot fogja megtenni, csökkentve a felhasznált akkumulátor energia mennyiségét és növelve a repülési időt.
- Ha a megvilágítás nem megfelelő, illetve a környezet nem megfelelő a látásrendszer használatához, a drón az RTH-magasság beállítása alapján hajtja végre az előre beállított RTH-t.
- **Előre beállított:**



RTH-távolság/-magasság		Megfelelő fényviszonyok és környezeti feltételek	Nem megfelelő fényviszonyok és környezeti feltételek
RTH-távolság > 50 m	Aktuális tengerszint feletti magasság < RTH tengerszint feletti magasság	A drón megtervezi az RTH-útvonalat, nyílt területre repül, miközben megkerüli az akadályokat, felemelkedik az RTH-magasságba, és a legjobb útvonalon tér vissza a kiindulópontra.	A drón felemelkedik az RTH-magasságba, és egyenes vonalban repül a kiindulóponthoz az RTH-magasságban.
	Jelenlegi magasság \geq RTH-magasság	A drón a jelenlegi tengerszint feletti magasságon, a legjobb útvonalon tér vissza a kiindulás pontra.	A drón egyenes vonalban repül a kiindulóponthoz az aktuális magasságon.
Az RTH-távolság 5–50 m között van			A drón egyenes vonalban repül a kiindulóponthoz az aktuális magasságon.

Amikor a drón megközelíti a kiindulópontot, és a jelenlegi magasság magasabb, mint az RTH-magasság, a drón intelligensen eldönti, hogy repülés közben kezd-e el ereszkedni (a környezet, a megvilágítás, a beállított RTH-magasság és a jelenlegi magasság alapján). Amikor a drón eléri a kiindulópont feletti területet, a jelenlegi magassága nem lesz alacsonyabb, mint a beállított RTH-magasság.

A különböző környezetekre, RTH-aktiválási módszerekre és RTH beállításokra vonatkozó RTH-tervek a következők:

RTH-aktiválási módszer	Megfelelő fényviszonyok és környezeti feltételek (A drón képes megkerülni az akadályokat és a GEO zónákat)	Nem megfelelő fényviszonyok és környezeti feltételek
A felhasználó szándékosan aktiválja az RTH-t	A drón az RTH-beállítás alapján hajtja végre az RTH-t: <ul style="list-style-type: none"> • Optimális • Előre beállított 	Előbeállítás (A drón meg tudja kerülni a GEO zónákat)
A drón akkumulátorának töltöttségi szintje alacsony		Eredeti útvonal RTH, Az előre beállított RTH akkor kerül végrehajtásra, amikor a jel helyreáll (a drón képes megkerülni a GEO-zónákat)
Távírányító jele elvesztett		

Leszállásvédelem

RTH közben a leszállásvédelem akkor lép működésbe, amikor a drón megkezdi a leszállást.

A drón egyedi teljesítménye a következő:

- Ha a talajt leszállásra alkalmasnak ítéli, a drón közvetlenül fog leszállni.
- Ha a talajt leszállásra alkalmatlannak ítéli, akkor a drón lebegni fog, és a pilóta megerősítésére vár.
- Ha a leszállásvédelem nem működik, a DJI Fly alkalmazás a leszállásra vonatkozó kérdést jelenít meg, amikor a drón a földfelszíntől számított 0,5 méter magasságra ereszkedik. Koppintson a **Confirm (Megerősítés)** elemre, vagy nyomja le teljesen a gázkart, és tartsa egy másodpercig, mire a drón leszáll.



- A leszállásvédelem csak a leszállási környezet meghatározásában segít. A leszállás során figyeljen a környezetre a biztonság érdekében.
- A következő helyzetekben előfordulhat, hogy a leszállásvédelem nem érhető el, és lehet, hogy a drón közvetlenül leszáll:
 - ♦ Fekete-fehér, tükröződő vagy rossz megvilágítású felületek, nagy méretű és textúra nélküli felületek vagy dinamikus textúrájú felületek felett repül, például sima kerámialapok, rossz megvilágítású garázspadló és a szélben mozgó fű;
 - ♦ Repülés egyértelmű textúra nélküli felületek, például nagy sziklák vagy tükröződő vagy fekete felületek, például járólap felett.
 - ♦ Repülés kicsi vagy sima felületek felett, mint elektromos vezetékek vagy faágak.
 - ♦ Repülés sík talajhoz hasonlító felületek felett, például formára vágott és lapos sövény, lapos lombtető és félgömb alakú talaj.
- A következő helyzetekben előfordulhat, hogy a Leszállásvédelem tévedésből aktiválódik, és a drón nem tud leszállni:
 - ♦ A drón olyan felület felett repül, amit a látásrendszer tévesen vízként azonosíthat, például nedves talaj vagy tócsás területek;
 - ♦ Repülés sík felületek felett, de a közelben egyértelmű textúrájú felületek (ferde felületek vagy lépcsők) vannak.



- A kiindulópont feletti terület elérését követően a drón pontosan a felszállási ponton fog leszállni. A precíziós leszállás végrehajtása a következő feltételekhez kötött:
 - ♦ A kezdő pozíciót felszálláskor rögzíteni kell, és repülés közben nem szabad megváltoztatni.

- Felszállás közben a drónnak függőlegesen legalább 7 métert kell emelkednie, mielőtt vízszintesen mozogni kezdene.
- A kiindulópont domborzati jellemzőinek nagyjából változatlanoknak kell maradniuk.
- A kiindulópont domborzati jellemzőinek kellően megkülönböztetőnek kell lenniük. Az olyan terek, mint például a hóval borított területek nem alkalmasak.
- A fényviszonyok nem lehetnek se túl világosak, se túl sötétek.
- Leszállás közben a precíziós leszállás feladásának minősül, ha a gyorsítókaron kívül bármilyen más botkormányt megmozdít, és ebben az esetben a drón függőlegesen ereszkedésbe kezd.

5.4 Érzékelőrendszer

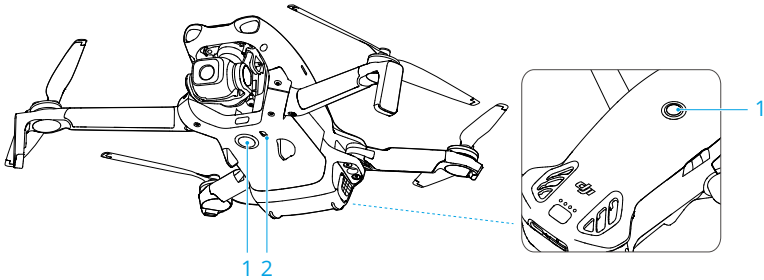

1. Többirányú monokuláris látásrendszer
2. Lefelé néző infravörös érzékelőrendszer

A többirányú látásrendszer megfelelő fényviszonyok és egyértelműen megjelölt vagy texturált akadályok esetén működik a legjobban. A többirányú monokuláris látásrendszer automatikusan aktiválódik, ha a drón Normal (Normál) vagy Cine (Mozi) módban van, és a DJI Fly alkalmazásban az akadályelkerülési művelet értéke **Bypass (Megkerülés)** vagy **Brake (Fékezés)**. A pozicionálási funkciója akkor használható, ha a GNSS-jel nem érhető el vagy gyenge.



- Ha a látás szerinti pozicionálás és az akadályelkerülés le van tiltva, a drón csak a GNSS-re támaszkodik a lebegéshez, a többirányú akadályelkerülés nem áll rendelkezésre, a drón pedig leereszkedéskor nem lassít le automatikusan

a talajhoz közel érve. Legyen különösen óvatos, ha a látás szerinti pozicionálás és az akadályelkerülés le van tiltva.

- A látás szerinti pozicionálás és az akadályelkerülés letiltása csak manuális repülés esetén van alkalmazva, az RTH, az automatikus leszállás vagy az intelligens repülési módok használata esetén nem.
 - A látás szerinti pozicionálás és az akadályelkerülés ideiglenesen letiltható felhős vagy ködös időjárás esetén, illetve ha a leszállás közben akadályt érzékel. Normál repülési helyzetekben a látás szerinti pozicionálás és az akadályelkerülés legyen engedélyezve. A drón újraindítása után a látás szerinti pozicionálás és az akadályelkerülés alapértelmezés szerint engedélyezve van.
-

Megjegyzés

- ⚠ • Ügyeljen a repülési környezetre. Az érzékelőrendszer csak bizonyos helyzetekben működik, és semmi esetre sem helyettesíti az emberi irányítást és döntéshozatalt. Repülés közben mindig figyeljen a környezetre és a DJI Fly alkalmazás figyelmeztetéseire, valamint irányítsa felelősen és folyamatosan a drónt.
- Ha nincs elérhető GNSS, a lefelé néző látásrendszer segít a drón pozicionálásában, és akkor működik a legjobban, ha a drón magassága 0,5–30 méter. Ha a repülőgép repülési magassága nagyobb 30 méternél, az hatással lehet a látásrendszerekre, ezért ilyenkor fokozott óvatossággal kell eljárni.
- Előfordulhat, hogy a lefelé néző látásrendszer nem működik megfelelően, ha a repülőgép víz felett repül. Ezért előfordulhat az is, hogy a repülőgép leszálláskor nem képes aktívan elkerülni az alatta lévő vizet. Javasoljuk, hogy mindig tartsa kézben a repülés irányítását, hozzon észszerű döntéseket a környezet alapján, és ne támaszkodjon túlzott mértékben a lefelé néző látásrendszerre.
- A látásrendszer nem képes pontosan azonosítani a nagy méretű, keretekkel és kábelekkel ellátott vázszerkezeteket, például a toronydarukat, a nagyfeszültségű adótornyokat, a nagyfeszültségű távvezetéseket, a kábeles hidakat és a függőhidakat.
- A látásrendszer nem tud megfelelően működni olyan felületek közelében, amelyeknek nincsenek egyértelmű terepjellegzetességei, illetve olyan helyeken, ahol a megvilágítás túl gyenge vagy túl erős. A látásrendszer az alábbi helyzetekben nem tudnak megfelelően működni:
 - Egyszínű (pl. teljesen fekete, fehér, piros vagy zöld) felületek közelében történő repülés.

- Nagy mértékben fényvisszaverő felületek közelében történő repülés.
- Víz vagy átlátszó felületek közelében történő repülés.
- Mozgó felületek vagy tárgyak közelében történő repülés.
- Olyan területen való repülés, ahol a megvilágítás gyakran és jelentősen változik.
- Rendkívül sötét (< 1 lux) vagy világos (> 100 000 lux) felületek közelében történő repülés.
- Az infravörös hullámokat nagy mértékben visszaverő vagy elnyelő felületek (pl. tükrök, üveg, közlekedési táblák, aszfaltburkolatok) közelében történő repülés.
- Egyértelmű mintázat vagy textúra nélküli felületek közelében történő repülés.
- Ismétlődő mintázatú vagy textúrájú felületek (pl. ugyanolyan kialakítású csempék) közelében történő repülés.
- Kis felületekből összetevődő akadályok (pl. faágak, villanydrótok) közelében történő repülés.
- Kis, oszlopszerű tárgyak (pl. villanyoszlopok, lámpaoszlopok) közelében történő repülés.
- Mozgó tárgyak (pl. sétáló emberek vagy járművek) közelében való repülés.
- Az érzékelőket mindenkor tartsa tisztán. NE KARCOLJA MEG és ne babrálja az érzékelőket. NE HASZNÁLJA a drónt poros és nedves környezetben.
- Előfordulhat, hogy a látásrendszer kameráit hosszabb ideig tartó tárolás után kalibrálni kell. A DJI Fly alkalmazásban megjelenik egy üzenet, és a kalibrálás automatikusan megtörténik.
- NE REPÜLJÖN esős, szmogos időben, vagy ha a látótávolság 100 méternél kisebb.
- NE TAKARJA EL az érzékelőrendszert.
- NE szálljon gyorsan akadály irányába, hogy elkerülje annak kockázatát, hogy az érzékelőrendszer nem reagál időben, ami ütközéshez vezethet.
- Felszállás előtt minden alkalommal ellenőrizze az alábbiakat:
 - Győződjön meg arról, hogy az érzékelőrendszer üvegén nincsenek matricák vagy egyéb akadályok.
 - Ha az érzékelőrendszer üvegén szennyeződés, por vagy víz található, tisztítsa meg puha törlőkendővel. NE HASZNÁLJON semmilyen alkoholtartalmú tisztítószert.

- Ha az érzékelőrendszer objektívje megsérült, forduljon a DJI ügyfélszolgálatához.
-

5.5 Advanced Pilot Assistance Systems (Speciális pilótatámogató rendszerek)

Az Advanced Pilot Assistance Systems (APAS) funkció Normal (Normál) és Cine (Mozi) módban áll rendelkezésre. Amikor az APAS engedélyezve van, a drón továbbra is reagál az Ön parancsaira, és pályáját az irányító botkormányok bemenetei és a repülési környezet együttes figyelembevételével tervezi meg. Az APAS segítségével könnyebb elkerülni az akadályokat, és simább felvételek készíthetők, továbbá jobb repülési élményt is kínál.

Amikor az APAS engedélyezve van, a drón a távirányítón lévő Flight Pause (repülés szüneteltetése) gomb megnyomásával állítható meg. A drón ekkor lefékez, majd három másodpercig lebeg, és a pilóta további parancsaira vár.

Az APAS engedélyezéséhez nyissa meg a DJI Fly alkalmazást, lépjen a ***** > Safety > Manual Obstacle Avoidance** (Biztonság > Kézi akadályelkerülés) menüpontra, és válassza a **Bypass** (Megkerülés) lehetőséget. Állítsa a **Bypass Options** (Megkerülési lehetőségek) értékét **Normal (Normál)** vagy **Nifty (Kiváló)** értékre. **Nifty (Kiváló)** üzemmódban a drón gyorsabban és simábban, az akadályokhoz közelebb repül, így jobb felvételeket készít, miközben megkerüli őket. Az akadályokba ütközés kockázata azonban magasabb. Repüljön óvatosan.

A **Nifty (Kiváló)** üzemmód nem működik megfelelően a következő helyzetekben:

- Ha a drón tájolása gyorsan változik akadályok közelébe repülve.
- Ha szűk helyeken, például lombkoronán vagy bokrokon halad át nagy sebességgel.
- Ha olyan akadályok közelében repül, amelyek túl kicsik az észleléshez.
- Ha propellervédővel repül.

Megjegyzés

-
- ⚠️ • Az APAS funkciót akkor használja, amikor a látásrendszer rendelkezésre áll. Ügyeljen arra, hogy a kívánt repülési pályán ne legyenek emberek, állatok, kis felületű területeket tartalmazó tárgyak (pl. faágak) és átlátszó tárgyak (pl. üveg vagy víz).
 - Az APAS funkciót akkor használja, amikor a lefelé néző látásrendszer rendelkezésre áll, vagy a GNSS-jel erős. Előfordulhat, hogy az APAS nem működik megfelelően, ha a drón víz vagy hóborította területek felett repül.

- Legyen különösen óvatos, ha szélsőségesen sötét (< 5 lux) vagy világos (> 100 000 lux) környezetben repül.
- Figyelje a DJI Fly alkalmazást, és gondoskodjon arról, hogy az APAS megfelelően működjön.
- Előfordulhat, hogy az APAS nem működik megfelelően, ha a drón repülési korlátok közelében vagy GEO zónában repül.
- Ha a világitás elégtelenné válik, és a látásrendszer nem teljes mértékben áll rendelkezésre, a drón az akadályok megkerüléséről fékezésre és lebegésre vált. A botkormányt középre kell állítani, majd folytatni kell a drón irányítását.

Leszállásvédelem

Ha az Manual Obstacle Avoidance (Akadályelkerülési művelet) értéke **Bypass (Elkerülés)** vagy **Brake (Fékezés)** értékre van állítva, és Ön a drón leszállítása érdekében lefelé tolja a gázkart, akkor aktiválódik a leszállásvédelem funkció. A leszállásvédelem akkor lép működésbe, amikor a drón megkezdi a leszállást.

- Ha a talajt leszállásra alkalmasnak ítéli, a drón közvetlenül fog leszállni.
- Ha a talajt leszállásra alkalmatlannak ítéli, a drón egy helyben fog lebegni, amikor egy bizonyos magasságba süllyed a talaj felett. Tolja lefelé a gyorsítókart legalább öt másodpercig, és a drón akadályelkerülés nélkül fog leszállni.

5.6 Látássegítő

A repülés közbeni navigálás és az akadályok megfigyelésének megkönnyítése érdekében a látástámogató nézet automatikusan átvált az adott repülési iránynak megfelelő látószenzor-képre.



Lapozzon balra a helyzetérzékelőn, lapozzon jobbra a minitérképen, vagy érintse meg a helyzetérzékelő jobb alsó sarkában lévő ikont a látássegítő nézetre való átváltáshoz. Érintse meg a képernyő közepét a látássegítő nézet maximalizálásához.

-
-  • Látássegítő használata esetén a videóátvitel minősége alacsonyabb lehet a jelátviteli sávszélességi korlátok, a mobiltelefon teljesítménye vagy a távirányító képernyőjének videóátviteli felbontása miatt.
- Normális, hogy a drón alkatrészei láthatók a látássegítő nézetben.
 - A látássegítő csak referenciaként használható. Az üvegfalak és a kisebb tárgyak, mint például a faágak, az elektromos vezetékek vagy a papírsárkányok zsinórijai nem jeleníthetők meg pontosan.
 - Ha a drón nem szállt fel vagy a videóátvitel jele gyenge, a látássegítő nem érhető el.
-

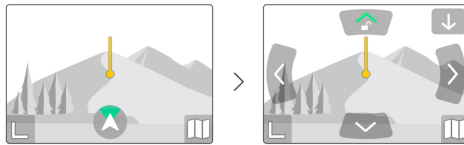

1. Koppintson a nézetirány ikonra .
2. Érintse meg a nyilat a látássegítő nézet különböző irányai közötti váltáshoz. Érintse meg ismét az irányt rögzítéséhez.

A vonal iránya a drón jelenlegi repülési sebességének irányát, a vonal hossza pedig a drón repülési sebességét jelzi.

-
-  • Ha az irány nem egy adott irányban van rögzítve, a látássegítő nézet automatikusan átvált az aktuális repülési irányra. Egy tetszőleges irányjelző nyílra koppintva a látássegítő nézet iránya az adott irányra vált, majd visszatér a jelenlegi repülési irány nézetéhez.
-

Ütközésre vonatkozó figyelmeztetés

Ha akadályt észlel a jelenlegi nézet irányában, a látássegítő egy ütközésre vonatkozó figyelmeztetést jelenít meg. A figyelmeztetés színét az akadály és a drón közötti távolság határozza meg. A sárga és piros szín a relatív távolságot jelzi a távolitól a közeliig.

-
-  • A látássegítő látómezeje minden irányban korlátozott. Normális jelenség, ha ütközésre való figyelmeztetés közben nem lát akadályokat a látómezőben.

- Az ütközésre vonatkozó figyelmeztetést nem a **Display Radar Map (Radartérkép megjelenítése)** kapcsoló vezérli, és akkor is látható marad, ha a radartérkép ki van kapcsolva.
- Ütközésre való figyelmeztetés csak akkor jelenik meg, ha a kis ablakban a látássegítő nézet látható.

5.7 Propellerek

A propellerek rögzítése/leválasztása

Rögzítse a jelölt propellereket a jelölt karon lévő motorokhoz, a jelöletlen propellereket pedig a jelöletlen karon lévő motorokhoz. A propellerek fel- és leszereléséhez használja a drón csomagjában található csavarhúzó. A propellerek felszerelésékor ellenőrizze, hogy a csavarokat megfelelően meghúzta-e.

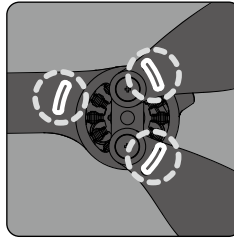
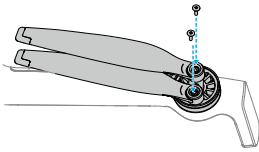

Jelölt

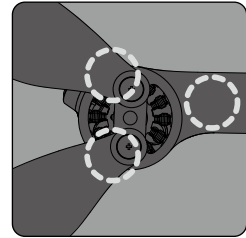

Jelöletlen

Megjegyzés

- ⚠ • A propellerlapátok élesek. A személyes sérülések vagy a propeller eldeformálódásának elkerülése érdekében óvatosan kezelje őket.
- Repülés előtt mindig ellenőrizze, hogy a propellerek és a motorok biztonságosan vannak-e felszerelve.
- Kizárólag hivatalos DJI propellereket használjon. **NE HASZNÁLJON** vegyesen különböző propellertípusokat.
- A propellerek fogyóeszközök. Szükség esetén vásároljon további propellereket.
- Repülés előtt mindig ellenőrizze, hogy minden propeller jó állapotban van-e. **NE HASZNÁLJON** előregedett, kicsorbult vagy törött propellert. Tisztítsa meg a propellereket puha, száraz ruhával, ha bármilyen idegen anyag tapadt azokhoz.

- A sérülések elkerülése érdekében maradjon távol a forgó propellerektől és motoroktól.
 - A propellerek sérülésének elkerülése érdekében szállítás és tárolás esetén ügyeljen a drón megfelelő elhelyezésére. NE NYOMJA ÖSSZE vagy hajlítsa meg a propellereket. Ha a propellerek megsérülnek, az befolyásolhatja a repülési teljesítményt.
 - Győződjön meg arról, hogy a motorok biztonságosan vannak felszerelve, és akadálytalanul forognak. Ha a motor repülés közben túl van terhelve, vagy leáll, azonnal szálljon le.
 - NE PRÓBÁLJA átalakítani a motorok szerkezetét.
 - Közvetlenül a repülést követően NE ÉRINTSE MEG a motorokat, és vigyázzon, hogy ne érjen hozzájuk a kezével vagy más testrészével, mivel forrók lehetnek.
 - NE takarja el a motorokon és a drón törzsén lévő egyetlen szellőzőnyílást sem.
 - Győződjön meg arról, hogy bekapcsoláskor az ESC-k hangja nem tűnik rendellenesnek.
-

5.8 Intelligens repülési akkumulátor

Megjegyzés

-  • Az akkumulátor használata előtt olvassa el és szigorúan tartsa be a jelen útmutatóban, a „Biztonsági irányelvek” című részben és az akkumulátor címkein szereplő utasításokat. Az Öné a teljes felelősség a készülékkel végzett összes műveletért és annak használatáért.
-

1. NE TÖLTSE az intelligens repülési akkumulátort közvetlenül repülés után, mert túl forró lehet. Az ismételt töltés előtt várja meg, amíg az akkumulátor lehűl a megengedett töltési hőmérsékletre.
2. A károsodás megelőzése érdekében az akkumulátor csak akkor tölt, ha a hőmérséklete 5 és 40 C (41 és 104 F) között van. Az ideális töltési hőmérséklet 22 és 28 C (71,6 és 82,4 F) között van. Az ideális hőmérsékleti tartományban történő töltés meghosszabbíthatja az akkumulátor élettartamát. A töltés automatikusan leáll, ha az akkumulátor hőmérséklete meghaladja az 55 C-ot (131 F) a töltés során.
3. Alacsony hőmérsékletre való figyelmeztetés:
 - Az akkumulátorok nem használhatók rendkívül alacsony, 0 C (14° F) alatti hőmérsékleten.

- Az akkumulátor teljesítménye jelentősen csökken az alacsony, -10 és 5 C (14 és 41 F) közötti hőmérsékleten történő repülés esetén. Gondoskodjon arról, hogy felszállás előtt teljesen feltöltse az akkumulátort. A felszállást követően egy ideig lebegjen egy helyben a drónnal, hogy felmelegedjen az akkumulátor.
 - Alacsony hőmérsékleten történő repülés esetén az akkumulátort felszállás előtt javasolt felmelegíteni legalább 10 C-ra (50 F). Az akkumulátor felmelegítéséhez a 20 C (68° F) feletti hőmérséklet az ideális.
 - Az akkumulátor alacsony hőmérsékletű környezetben lecsökken kapacitása miatt csökken a drón szélesebbeséggel szembeni ellenálló képessége. Repüljön óvatosan.
 - Legyen különösen óvatos, ha nagy magasságokban, alacsony hőmérséklet mellett repül.
4. A teljesen feltöltött akkumulátor automatikusan lemerül, ha egy ideig nem használják. Felhívjuk a figyelmét, hogy teljesen normális jelenség, hogy az akkumulátor a merülési folyamat során hőt bocsát ki.
 5. Az akkumulátor jó állapotának megőrzése érdekében legalább háromhavonta egyszer töltsse fel teljesen. Ha az akkumulátort hosszabb ideig nem használja, az befolyásolhatja az akkumulátor teljesítményét, vagy akár maradandó károsodást is okozhat. Ha az akkumulátort három hónapig vagy hosszabb ideig nem töltötték fel vagy nem merítették le, az akkumulátorra a garancia a továbbiakban nem fog kiterjedni.
 6. Biztonsági okokból az akkumulátorokat alacsony töltöttségi szintű állapotban szállítsa. Szállítás előtt az akkumulátorokat javasolt 30%-os vagy alacsonyabb töltöttségi szintig lemeríteni.

Akkumulátor telepítése és eltávolítása

Telepítés

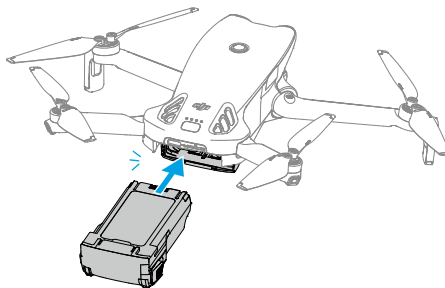

Eltávolítás

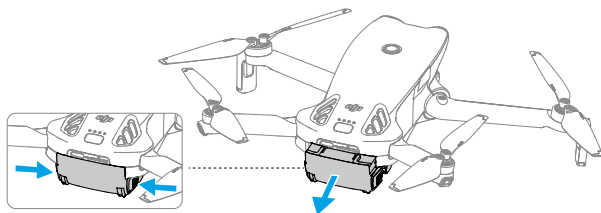

-
- ⚠ • NE helyezze be és NE vegye ki az akkumulátort, amíg a repülőgép be van kapcsolva.
 - Győződjön meg róla, hogy az akkumulátor megfelelő behelyezésekor kattánós hang hallható. NE indítsa el a drónt, ha az akkumulátor nincs megfelelően rögzítve, mivel ez nem megfelelő érintkezést okozhat az akkumulátor és a drón között, ami kockázatot jelenthet.
-

Az akkumulátor használata

Az akkumulátor töltöttségi szintjének ellenőrzése

Nyomja meg a bekapcsológombot egyszer, hogy ellenőrizze az akkumulátor aktuális töltöttségi szintjét.

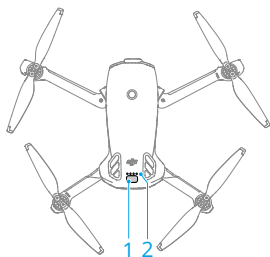

1. Bekapcsoló gomb
2. Akkumulátor töltöttséjelző LED-jei

Az akkumulátor töltöttségi szintjét jelző LED-ek az akkumulátor töltöttségi szintjét mutatják töltés és lemerítés közben. A LED-ek állapotát az alábbiak szerint jelöljük:

- A LED világít
- A LED villog

⦿ A LED nem világít

Villogási mintázat	Akkumulátor töltöttségi szintje
	88–100%
	76–87%
	63–75%
	51–62%
	38–50%
	26–37%
	13–25%
	0–12%

Be- és kikapcsolás

Nyomja meg egyszer, majd nyomja meg ismét és tartsa lenyomva a drón be- és kikapcsolásához. A töltöttségjelző LED-ek az akkumulátor töltöttségi szintjét jelentik meg a repülőgép bekapcsolt állapotában. Az akkumulátor töltöttségi szintjét jelző LED-ek kikapcsolnak, amikor a drón ki van kapcsolva.

Ha az alábbi képen látható két LED egyszerre villog, az az akkumulátor meghibásodását jelzi. Vegye ki az akkumulátort a repülőgépből, helyezze be újra az akkumulátort, és ellenőrizze, hogy megfelelően van-e rögzítve.

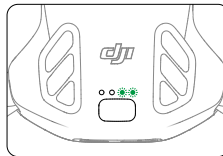

Az akkumulátor töltése

Minden használat előtt tölts fel teljesen az akkumulátort. Ajánlott a DJI által biztosított töltőeszközt vagy más, az USB PD gyorstöltési protokollt támogató töltőt használni.

Töltő használata

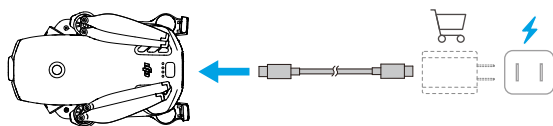

- ⚠ • Az akkumulátor nem tölthető, ha a drón be van kapcsolva.

Az alábbi táblázatban a töltés közbeni töltöttségi szint látható.

Villogási mintázat	Akkumulátor töltöttségi szintje
	0–50%
	51–75%
	76–99%
	100%

- 💡 • Az akkumulátor töltöttségi szintjét jelző LED-ek villogási gyakorisága a használt USB töltőtől függően változik. Ha a töltési sebesség gyors, az akkumulátor töltöttségi szintjét jelző LED-ek gyorsan villognak.
- Ha a négy LED egyszerre villog, az azt jelenti, hogy az akkumulátor sérült.

A töltőegység használata



Javasoljuk, hogy kattintson az alábbi hivatkozásra, vagy olvassa be a QR-kódot az oktatóvideó megtekintéséhez.



<https://www.dji.com/lito-1/video>

- ⚠ • A környezeti hőmérséklet befolyásolja a töltési sebességet. A töltés szellőztetett környezetben, 25 °C-on (77° F) gyorsabb.

- A töltőelosztó csak az intelligens repülési akkumulátor meghatározott modelljével kompatibilis. NE HASZNÁLJA a töltőegységet más akkumulátormodellekkel.
- Használat közben helyezze a töltőegységet sík és stabil felületre. A tűzveszély megelőzése érdekében győződjön meg arról, hogy az eszköz megfelelően szigetelt.
- NE ÉRINTSE MEG az akkumulátortartó fém érintkezőit.
- Tisztítsa meg a fém érintkezőket tiszta, száraz ruhával, ha bármilyen látható lerakódást észlel.

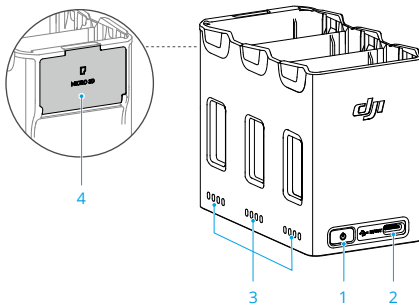

1. Funkciógomb
2. USB-C csatlakozó
3. Állapotjelző LED-ek
4. microSD-kártya tárolónylás (fedéllel)

A töltés módja

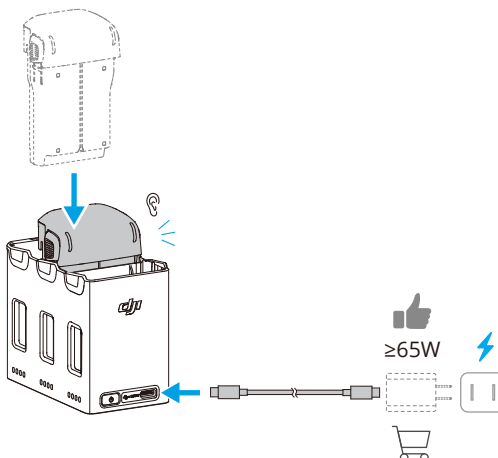

Különböző teljesítményű töltők használatakor a töltési sorrend eltérő lesz.

Töltőteljesítmény	Töltési sorrend
< 45 W	A legmagasabb akkumulátor-töltöttségtől a legalacsonyabbig.
≥ 45 W	Három akkumulátort tölt párhuzamosan ^[1]: A legkevesebb töltöttségű akkumulátort addig tölti, amíg töltöttsége meg nem közelíti a második legmagasabb töltöttségűét, majd ezeket addig tölti, amíg meg nem közelítik a legmagasabb töltöttségű akkumulátor szintjét, végül pedig mindhárom akkumulátort párhuzamosan tölti.

[1] Párhuzamos töltés feltételei:

- Minden akkumulátor azonos típusú.
- A töltő támogatja az USB Power Delivery (PD) szabványt.

Teljesítményösszegző funkció

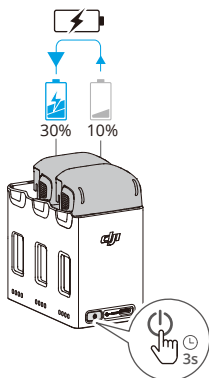

1. Helyezze be az intelligens repülési akkumulátorokat a töltőelosztóba, és nyomja meg, és tartsa nyomva a funkciógombot a töltés átviteléhez a legalacsonyabb töltöttségű akkumulátorokból a legmagasabb töltöttségű akkumulátorba. Az alacsonyabb töltöttségű akkumulátorok állapotjelző LED-jei az aktuális töltöttséget mutatják, míg a magas töltöttségű akkumulátort állapotjelző LED-jei sorozatban villognak.
2. A töltöttség összegyűjtésének leállításához ismét nyomja meg, és tartsa nyomva a funkciógombot. A teljesítményösszegzés leállítása után nyomja meg a funkciógombot az akkumulátorok töltöttségi szintjének ellenőrzéséhez.

 • A teljesítményösszegzés automatikusan leáll a következő helyzetekben:

- Ha a fogadó akkumulátor teljesen fel van töltve, vagy a kimeneti akkumulátor teljesítménye 5%-nál alacsonyabb.
- Egy töltő vagy külső eszköz csatlakozik a töltőelosztóhoz az energia összegyűjtése során.
- Ha az akkumulátor rendellenes hőmérséklete miatt a teljesítményösszegzés több mint 15 percre megszakad.
- A teljesítményösszegzés befejezését követően a lehető leghamarabb tölts fel a kimerített akkumulátort a legalacsonyabb teljesítményszintre, hogy elkerülje a kisütést.

Állapotjelző LED-ek leírásai

A töltőelosztó minden egyes akkumulátorcsatlakozójához saját LED-csoport tartozik, ami képes kijelezni a töltési állapotot, az akkumulátor töltöttségét és a rendellenes állapotot is. Az akkumulátor töltöttségét és az akkumulátor rendellenességét jelző LED-állapot megegyezik a drónon megfigyelhető jelzéssel.

Töltési állapot

Villogási mintázat	Leírások
Az állapotjelző LED-ek csoportosan, egymás után gyorsan villognak	Az adott akkumulátorportban lévő akkumulátor töltése USB PD töltővel történik.
Az állapotjelző LED-ek csoportosan, egymás után lassan villognak	A hozzá tartozó akkumulátorportban lévő akkumulátor gyorsöltővel töltődik.
Az állapotjelző LED-ek csoportosan, folyamatosan világítanak	A hozzá tartozó akkumulátorportban lévő akkumulátor teljesen fel van töltve.
Az összes állapotjelző LED egymás után villog	Nincs behelyezve akkumulátor.

Akkumulátorvédelmi mechanizmusok

Az akkumulátor töltöttségét jelző LED-ek rendellenes töltési körülmények által kiváltott akkumulátorvédelmi jelzéseket is meg tudnak jeleníteni.

LED-ek	Villogási mintázat	Állapot
	Az LED2 másodpercenként kétszer felvillan	Túláram észlelve

LED-ek	Villogási mintázat	Állapot
	A LED2 másodpercenként háromszor felvillan	Rövidzárlat észlelve
	A LED3 másodpercenként kétszer felvillan	Túltöltés észlelve
	A LED3 másodpercenként háromszor felvillan	Töltő túlfeszültsége észlelve
	A LED4 másodpercenként kétszer felvillan	A töltési hőmérséklet túl alacsony
	A LED4 másodpercenként háromszor felvillan	A töltési hőmérséklet túl magas

Ha az akkumulátorvédelmi mechanizmusok valamelyike aktiválódik, húzza ki a töltőt, majd a töltés folytatásához csatlakoztassa újra. Ha a töltési hőmérséklet rendellenes, várja meg, amíg visszaáll a normál értékre. Az akkumulátor ezután automatikusan folytatja a töltést anélkül, hogy ki kellene húzni és újra csatlakoztatni kellene a töltőt.

5.9 Stabilizátor és kamera

Stabilizátorra vonatkozó figyelmeztetések

-  • Felszállás előtt győződjön meg arról, hogy a stabilizátoron semmilyen matrica vagy tárgy nem található. NE KOCOQTASSA és NE ÜTÖGESSÉ a stabilizátort a drón bekapcsolt állapotában. A stabilizátor védelme érdekében a drónt nyílt és sík talajról indítsa el.
- A drón bekapcsolása előtt távolítsa el a stabilizátor védőelemét. Ha a drón használaton kívül van, helyezze vissza a stabilizátor védőelemét.
- A stabilizátorban lévő precíziós elemek ütközés vagy ütés hatására megsérülhetnek, ami a stabilizátor rendellenes működéséhez vezethet.
- Ügyeljen arra, hogy a stabilizátorba – különösen annak motorjaiba – ne kerüljön por vagy homok.
- A stabilizátor motorja védelmi üzemmódba léphet, ha a stabilizátort más tárgyak akadályozzák, amikor a drónt egyenetlen talajra vagy földre helyezik, illetve ha a stabilizátort túlzott külső erő éri, például ütközés során. Várja meg, amíg a stabilizátor visszatér a normál állapotba, vagy indítsa újra az eszközt.
- NE FEJTSEN KI külső erőt a stabilizátorra a drón bekapcsolása után.
- NE HELYEZZEN extra terhet a stabilizátorra a hivatalos kiegészítőkön túl, mivel ez a stabilizátor rendellenes működéséhez, illetve akár a motor tartós károsodásához is vezethet.

- Sűrű ködben vagy felhőkben történő repüléskor a stabilizátor megnedvesedhet, amitől átmenetileg meghibásodhat. A száradást követően a stabilizátor ismét teljesen működőképesé válik.
- Erős szélben a stabilizátor megremeghet felvétel közben.
- A bekapcsolás után, ha a drónt hosszabb ideig nem helyezik sík helyzetbe, vagy ha a drónt erősen megrázzák, a stabilizátor leállhat, és védelmi üzemmódba léphet. Ebben az esetben helyezze le a drónt sík területre, és várja meg, amíg helyreáll.
- NE használja a drónt esős vagy havas időben. Ha repülés közben esővel vagy hóval találkozik, azonnal szálljon le a drónnal, és tisztítsa meg a stabilizátor és a stabilizátor motorjának felületét.
- Ha a stabilizátor dőlésszöge nagy:
 - ♦ Amikor a drón előre dől előre irányuló gyorsítás vagy lassítás miatt, a stabilizátor védelmi határérték módba lép, és automatikusan lefelé állítja a szöveget.
 - ♦ Amikor a drón oldalra billen oldalirányú gyorsítás vagy lassítás miatt, a stabilizátor függőleges tengelye elérheti a mozgási határát.
 - ♦ A drón korlátozza a sebességét a képstabilizálás fenntartása érdekében. Erős szélviszonyok között a repülési sebesség még tovább van korlátozva. A dőlésszög megfelelő csökkentésével magasabb repülési sebesség érhető el.
 - ♦ A drón teste megjelenhet az élő kameranézet szélén.

Stabilizátorszög

A kamera dőlésszögét a távirányítón lévő stabilizátortárcsával lehet beállítani. Másik lehetőségként ehhez a művelethez a DJI Fly alkalmazás kameranézetét is használhatja. Nyomja meg és tartsa nyomva a képernyőt, amíg meg nem jelenik a stabilizátorbeállítási sáv. Húzza a kart a stabilizátor dőlésének szabályozásához.

A stabilizátor üzemmódjai

A kardánkeretnek két üzemmódja van. Az üzemmódok között a ***** > Control (Vezérlés)** menüpont alatt válthat.

Follow Mode (Követés mód): A stabilizátor szöge stabil marad a vízszintes síkhoz képest. Ez a mód stabil képek készítésére alkalmas.

FPV mód: Amikor a drón előrefelé repül, a stabilizátor szinkronban forog a forgó drónnal, így saját személyes repülési élményt kínál.

Kamerára vonatkozó figyelmeztetések

- ⚠ • Az érzékelő károsodásának elkerülése érdekében NE fedje fel a kamera objektívját lézersugarat alkalmazó környezetben, például lézershow rendezvényen, illetve NE mutasson a kamerával erős fényforrások felé hosszú időn át, például nappal tiszta idő esetén.
 - Használat és tárolás során is győződjön meg arról, hogy a hőmérséklet és a páratartalom megfelelő a kamera számára.
 - A sérülések vagy a rossz képminőség megelőzése érdekében tisztítsa a lencsét lencsetisztítóval.
 - NE ZÁRJA EL a kamera szellőzőnyílásait, mivel a keletkező hő kárt tehet az eszközben, illetve sérülést okozhat.
 - A drón alapértelmezetten a SmartPhoto módot használja Single Shot (Egyképes) üzemmódban, amely az optimális eredmény érdekében olyan funkciókat integrál, mint a témafelismerés. A SmartPhoto funkciónak folyamatosan több felvételt kell készítenie a képsztintézishez. Ha a drón mozog, vagy a 48 megapixeles felbontást használja, a SmartPhoto nem támogatott, és a fényképminőség eltérő lesz.
-

5.10 Fényképek és videók tárolása és exportálása

Tárolás

A drón támogatja a microSD-kártya használatát a fényképek és videók tárolásához. Az ajánlott microSD-kártyákkal kapcsolatos további információ a Specifikációk részben található.

Exportálás

- Használja a QuickTransfer funkciót a tartalmak mobilkészülékre történő exportálásához.
- Csatlakoztassa a repülőgépet egy adatkábel segítségével egy számítógéphez, majd exportálja a felvételeket a repülőgép első tárolójáról vagy a repülőgépbe helyezett microSD-kártyáról. A repülőgépet nem kell bekapcsolni az exportálási folyamat során.

- Vegye ki a microSD-kártyát a drónból, és helyezze be egy kártyaolvasóba, majd exportálja a microSD-kártyán lévő felvételeket a kártyaolvasón keresztül.



- Ügyeljen arra, hogy a microSD-kártya nyílása és a microSD-kártya tiszta és idegen tárgytól mentes legyen a használat során.
- Fényképek vagy videók készítésekor NE VEGYE KI a microSD-kártyát a drónból. Ellenkező esetben a microSD-kártya megsérülhet.
- Használat előtt ellenőrizze, hogy a kamerabeállítások helyesen vannak-e konfigurálva.
- Fontos fényképek és videók rögzítése előtt készítsen néhány képet, amellyel teszteli, hogy a kamera megfelelően működik-e.
- Ügyeljen a drón megfelelő kikapcsolására. Ellenkező esetben a kameraparaméterek mentésére nem kerül sor, ami hatással lehet a rögzített képekre vagy videókra. A DJI nem vállal felelősséget a rögzíteni kívánt képek és videók számítógép által nem olvasható módon történő rögzítéséért.

5.11 QuickTransfer (Gyors átvitel)

Kövesse az alábbi lépéseket a fényképek és videók a drónról a mobilkészülékére történő gyors letöltéséhez.

1. Kapcsolja be a drónt, majd várja meg, amíg a gép elvégzi az öndiagnosztizáló teszteket.
2. Kapcsolja be mobileszközén a Bluetooth és a Wi-Fi funkciót, és ellenőrizze, hogy a helymeghatározási funkció is engedélyezve van-e.
3. Lépjen QuickTransfer módba az alábbi módszerek egyikének alkalmazásával.
 - Indítsa el a mobil eszközön a DJI Fly alkalmazást, és érintse meg a QuickTransfer kártyát a kezdőképernyőn.
 - Indítsa el a mobileszközön a DJI Fly alkalmazást, lépjen az Albumhoz, és érintse meg a  ikont a jobb felső sarokban.
4. Sikeres csatlakozást követően a drónon tárolt fájlok elérhetővé válnak, és megindulhat a nagy sebességű letöltés. Ügyeljen arra, hogy amikor első alkalommal csatlakoztatja mobileszközét a drónhoz, a megerősítéshez meg kell nyomnia a drón bekapcsológombját.

QuickTransfer engedélyezése alvó üzemmódban

Alapértelmezés szerint a QuickTransfer használható, amikor a drón alvó üzemmódban van.

A drón kikapcsolás után alvó üzemmódba lép. A QuickTransfer használatának módja ugyanaz kikapcsolt és bekapcsolt állapotban is.

Ha a mobilkészíték és a drón nem csatlakozik Wi-Fi-n keresztül, vagy ha az alkalmazásból több mint 1 percre kilép (és nincsenek folyamatban lévő letöltési feladatok), a QuickTransfer automatikusan kilép, és a drón visszatér alvó üzemmódba. Az alvó üzemmód automatikusan kikapcsol a következő körülmények között:

- A drón 12 órán keresztül inaktív.
- Akkumulátor ki lett cserélve.
- A drón USB-C kábellel van összekötve egy másik eszközzel.

Az alvó mód visszaállításához győződjön meg arról, hogy nincs USB-C kapcsolat a drónnal, majd nyomja meg egyszer a bekapcsológombot, és várjon körülbelül 15 másodpercet.

Az alvó mód visszaállítása során és „Allow QuickTransfer in Sleep” (QuickTransfer engedélyezése alvó üzemmódban) használatakor az akkumulátor szintjelző LED-ek 1-es és 2-es szintjelző LED-jei és 3-as és 4-es szintjelző LED-jei felváltva villognak. Ha ebben az időszakban kinyitja a drón jobb hátsó karját, a drón nem kapcsol be.



-
- ⚠ • A maximális letöltési sebesség csak olyan országokban és régiókban érhető el, ahol az 5,8 GHz-es frekvencia használatát a jogszabályok és az előírások lehetővé teszik, továbbá olyan eszközök használata esetén, amelyek támogatják az 5,8 GHz-es frekvenciasávot és a Wi-Fi-kapcsolatot, és nincs interferencia vagy fizikai akadály a környezetben. Ha a helyi előírások nem engedélyezik az 5,8 GHz-es frekvencia használatát (ahogy például Japánban), illetve ha az Ön mobilkészítéke nem támogatja az 5,8 GHz-es frekvenciasávot, esetleg a környezetben jelentős interferencia tapasztalható, akkor a QuickTransfer a 2,4 GHz-es frekvenciasávot fogja használni, és a maximális letöltési sebessége 8 MB/s-ra csökken.
 - A QuickTransfer használatakor a csatlakozáshoz nem szükséges megadni a Wi-Fi-jelszót a mobilkészíték beállításainak oldalán. Indítsa el a DJI Fly alkalmazást, és megjelenik egy üzenet a drónhoz való csatlakozásra vonatkozóan.
 - Lehetőleg akadálymentes, interferencia nélküli környezetben használja a QuickTransfer-funkciót, távol az olyan esetleges interferenciaforrásoktól, mint a vezeték nélküli routerek, a Bluetooth hangszórók vagy a fejhallgatók.
-
- 💡 • Miután a drón és a távirányító csatlakoztatva van, a DJI Fly kameranézetben koppintson a ***** > Camera (Kamera)** lehetőségre az **„Allow QuickTransfer in Sleep” (QuickTransfer engedélyezése alvó üzemmódban)** engedélyezéséhez vagy letiltásához.
-

DJI RC-N3

6 DJI RC-N3

6.1 Működés

Be- és kikapcsolás

Nyomja meg egyszer a bekapcsológombot az akkumulátor aktuális töltöttségi szintjének ellenőrzéséhez.

Nyomja meg egyszer, majd nyomja meg ismét és tartsa lenyomva a távirányító be- vagy kikapcsolásához.

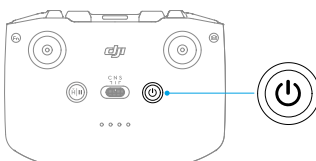

Az akkumulátor töltése

Csatlakoztassa a töltőt a távirányító USB-C portjához.

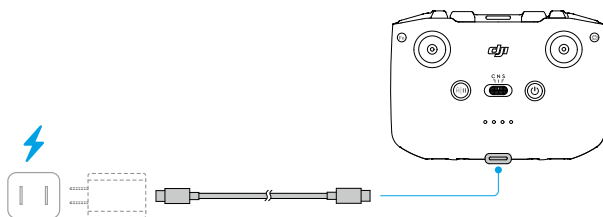

-
- ⚠ • Minden repülés előtt tölts fel teljesen a távirányítót. A távirányító alacsony akkumulátortöltöttség esetén figyelmeztető hangjelzést ad.
 - Az akkumulátort épségének megőrzése érdekében legalább háromhavonta egyszer tölts fel teljesen.
-

c

A stabilizátor és a kamera vezérlése

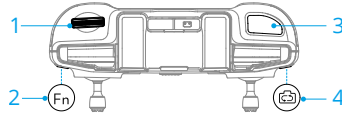

1. **A stabilizátor tárcsája:** A stabilizátor dőlésszögének vezérlése.
2. **Testre szabható gomb:** Nyomja meg és tartsa lenyomva a testre szabható gombot, majd használja a stabilizátor tárcsáját a kicsinyítéshez vagy a nagyításhoz.
3. **Exponáló/felvétel gomb:** Nyomja meg egyszer a fényképkészítéshez, illetve a videófelvétel elindításához vagy leállításához.
4. **Fotó/videó gomb:** Nyomja meg egyszer a fénykép és videó mód közti váltáshoz.

Repülési mód kapcsoló

A kapcsoló átváltásával választhatja ki a kívánt repülési módot.

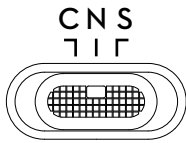

Pozíció	Repülési mód
C	Cine (Mozi) mód
N	Normal (Normál) mód
S	Sport mód



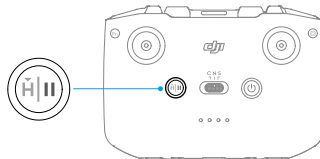

Flight Pause/RTH (Repülés szüneteltetése/RTH) gomb

Nyomja meg egyszer a drón fékezéséhez és egy helyben lebegtetéséhez.

Nyomja meg és tartsa lenyomva a gombot, amíg a távirányító hangjelzést nem ad, és meg nem kezd az RTH-t. A drón visszatér az utolsó rögzített kiindulópontra. A gomb ismételt megnyomásával törölheti az RTH-t, és visszanyerheti a drón feletti irányítást.



6.2 Az akkumulátor töltöttségét jelző LED-ek

Villogási mintázat	Az akkumulátor töltöttségi szintje
	76–100%
	51–75%
	26–50%
	0–25%

6.3 A távirányító figyelmeztető jelzései

A távirányító figyelmeztető hangjelzést ad RTH manőver közben, amely nem szakítható meg. A távirányító figyelmeztető hangjelzést ad, amikor az akkumulátorának töltöttségi szintje alacsony. Az alacsony töltöttségre vonatkozó figyelmeztetést a bekapcsológomb megnyomásával törölheti. Ha az akkumulátor töltöttsége kritikusan alacsony, akkor a figyelmeztetés nem törölhető.

Riasztás történik, ha a távirányítót egy adott ideig nem használják, miközben be van kapcsolva, de nincs csatlakoztatva a drónhoz vagy a DJI Fly alkalmazáshoz a mobilkészleten. A figyelmeztetés befejeződésével a távirányító automatikusan kikapcsol. A figyelmeztetés törléséhez mozgassa meg a botkormányokat, vagy nyomjon meg egy tetszőleges gombot.

6.4 Optimális jelátviteli zóna

A drón és a távirányító közti jel akkor a legmegbízhatóbb, ha az antennák a drónhoz képest az alábbi ábrán láthatóak szerint helyezkednek el. Ha gyenge a jel, módosítsa a távirányító tájolását, vagy reptesse közelebb a drónt a távirányítóhoz.

Optimális jelátviteli zóna

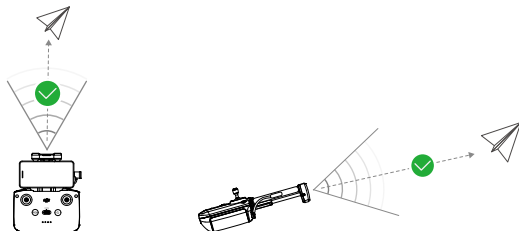

Gyenge jel

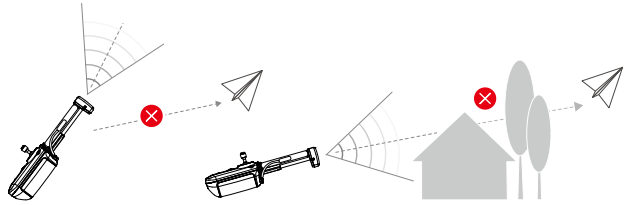

- ⚠ • NE HASZNÁLJON más, a távirányítóval azonos frekvencián működő vezeték nélküli eszközöket. Ellenkező esetben a távirányító működését interferencia fogja zavarni.
- A DJI Fly alkalmazásban üzenet jelenik meg, ha a jelátvitel gyenge a repülés közben. Módosítsa a távirányító tájolását a helyzetjelző kijelzőnek megfelelően, hogy a drón biztosan az optimális átviteli tartományban legyen.

6.5 A távirányító összekapcsolása

A távirányító már össze van kapcsolva a drónnal, ha a kettőt együtt vásárolják meg. Ellenkező esetben kövesse az alábbi lépéseket az eszközök összekapcsolásához.

1. Kapcsolja be a drónt és a távirányítót.
2. Indítsa el a DJI Fly alkalmazást.
3. Koppintson a **Connect to Aircraft (Kapcsolódás drónhoz)** lehetőségre a kezdőképernyőn, majd válassza ki a megfelelő drónmodellt.
4. A kameranézetben koppintson a ***** > Control (Vezérlés) > Connect to Aircraft (Csatlakozás a drónhoz)** elemre. Az összekapcsolás során a távvezérlő hangjelzést ad.
5. Tartsa lenyomva a drón bekapcsológombját négy másodpercnél hosszabb ideig. A drón egyszer sípol, és az akkumulátor töltöttségi szintjét jelző LED-ek egymás után felvillannak, jelezve, hogy a drón készen áll a csatlakoztatásra. A drón két hangjelzéssel jelzi, amikor sikerült a csatlakoztatás.

- 💡 • Ügyeljen arra, hogy az összekapcsolás során a távirányító 0,5 méternél közelebb legyen a drónhoz.
- A távirányító automatikusan lekapcsolódik a drónról, ha ugyanazzal a drónnal egy új távirányítót kapcsolgat össze.

Függelék

7 Függelék

7.1 Specifikációk

A specifikációkért látogasson el a következő webhelyre.

<https://www.dji.com/lito-1/specs>

7.2 Kompatibilitás

A kompatibilis termékekkel kapcsolatos információkért látogasson el a következő webhelyre.

<https://www.dji.com/lito-1/faq>

7.3 Firmware-frissítés

A drón és a távirányító firmware-ét a DJI Fly vagy a DJI Assistant 2 (Consumer Drone Series) segítségével frissítheti.

A DJI Fly használata

Amikor a drón távirányítóhoz van csatlakoztatva, futtassa a DJI Fly alkalmazást, és értesítést kap, ha új firmware-frissítés áll rendelkezésre. A frissítéshez kövesse a képernyőn megjelenő utasításokat. Megjegyzés: a firmware nem frissíthető, ha a távirányító nincs összekapcsolva a drónnal. Internetkapcsolat szükséges.

A DJI Assistant 2 (Consumer Drone Series) használata

Használja a DJI Assistant 2 eszközt (Consumer Drones Series) a drón és a távirányító külön-külön történő frissítéséhez.

1. Kapcsolja be az eszközt. Csatlakoztassa az eszközt egy számítógéphez egy USB-C típusú kábellel.
2. Indítsa el a DJI Assistant 2 (Consumer Drone Series) eszközt, és jelentkezzen be DJI-fiókjával.
3. Válassza ki az eszközt, majd kattintson a **Firmware Update** (Firmware-frissítés) elemre a képernyő bal oldalán.
4. Válassza ki a firmware-verziót.
5. Várja meg a firmware letöltését. A firmware frissítése automatikusan elindul. Várja meg, amíg a firmware-frissítés befejeződik.

- ⚠ • Az akkumulátor-firmware a drón-firmware részét képezi. Mindenképpen frissítsen minden akkumulátort.
 - A firmware frissítéséhez feltétlenül kövesse az összes lépést, különben a frissítés sikertelen lehet.
 - Ügyeljen arra, hogy frissítés közben a számítógép csatlakoztatva legyen az internethez.
 - Frissítés közben **NE VÁLASSZA LE** az USB-C kábelt.
 - A firmware frissítése nagyjából 10 percet vesz igénybe. Frissítés közben normális jelenség, ha a stabilizátor leereszkedik, a drón állapotjelzői villognak, és a drón újraindul. Legyen türelemmel, amíg a frissítés befejeződik.
-

Az alábbi hivatkozáson megtekintheti a „kiadási megjegyzéseket”, amelyek tartalmazzák a firmware-frissítéssel kapcsolatos információkat:

<https://www.dji.com/downloads/products/lito-1#doc>

7.4 Repülésrögzítő

A drón automatikusan a belső adatrögzítőjébe menti a repülési adatokat, többek között a repülés telemetriai adatait, a drón állapotadatait és egyéb paramétereket. Az adatok a DJI Assistant 2 segítségével érhetőek el (Consumer Drone Series).

7.5 Repülés utáni ellenőrző lista

- Szemrevételezéssel győződjön meg róla, hogy a drón, a távirányító, a stabilizátorkamera, az intelligens repülési akkumulátorok és a propellerek jó állapotban vannak. Ha bármilyen sérülést észlel, forduljon a DJI ügyfélszolgálatához.
- Győződjön meg arról, hogy a kamera objektívje és a látásrendszer érzékelői tiszták.
- Szállítás előtt gondoskodjon a drón megfelelő tárolásáról.

7.6 Karbantartással kapcsolatos utasítások

A gyermekek és állatok súlyos sérülésének elkerülése érdekében tartsa be a következő szabályokat:

1. A kis méretű alkatrészek, például a kábelek és a pántok lenyelése veszélyes. Minden alkatrész gyermekek és állatok elől elzárva tartandó.

2. Az intelligens repülési akkumulátort és a távirányítót hűvös, száraz helyen, közvetlen napfénytől védve tárolja, hogy a beépített LiPo akkumulátor NE MELEGEDJEN TÚL. Ajánlott tárolási hőmérséklet: 22 °C és 28 °C (71 °F és 82 °F) között, három hónapnál hosszabb tárolási időtartam esetén. Soha ne tárolja -10 °C és 45 °C (14 °F és 113 °F) közötti hőmérséklet-tartományon kívüli környezetben.
3. NE ENGEDJE, hogy a kamera vízzel vagy más folyadékkal érintkezzen, illetve vízbe merüljön. Ha nedves lesz, törölje szárazra egy puha, nedvszívó ronggyal. A vízbe esett drón bekapcsolása az alkatrészek maradandó károsodását okozhatja. NE HASZNÁLJON alkoholt, benzolt, hígítót vagy más gyúlékony anyagot tartalmazó anyagokat a kamera tisztításához vagy karbantartásához. NE TÁROLJA a kamerát nedves vagy poros helyeken.
4. Zuhanást vagy súlyos ütközést követően ellenőrizze a drón összes alkatrészét. Ha bármilyen probléma vagy kérdés merülne fel, forduljon a DJI hivatalos forgalmazójához.
5. Rendszeresen ellenőrizze az akkumulátor töltöttségiszint-jelzőit, hogy megismerje az akkumulátor aktuális töltöttségi szintjét és általános élettartamát. Az akkumulátor 200 ciklusra van hitelesítve. Ezt követően a további használat nem javasolt.
6. Ügyeljen arra, hogy a drónt kikapcsolt állapotban, behajtott karokkal szállítsa.
7. Ügyeljen arra, hogy a távirányítót kikapcsolt állapotban, behajtott antennákkal szállítsa.
8. Hosszú távú tárolás esetén az akkumulátor alvó üzemmódba lép. Az alvó üzemmódból való kilépéshez töltsse fel az akkumulátort.
9. A drónt, a távirányítót, az akkumulátort és a töltőt száraz helyen tárolja.
10. A drón karbantartása (pl. tisztítás vagy a propellerek felszerelése és levétele) előtt vegye ki az akkumulátort. Győződjön meg arról, hogy a drón és a propellerek tiszták; puha ronggyal távolítsa el a szennyeződések és a port. Ne tisztítsa a drónt nedves ronggyal, és ne használjon alkoholtartalmú tisztítószereket. A folyadékok behatolhatnak a drón házába, ami rövidzárlatot okozhat, és tönkretelheti az elektronikát.

7.7 Hibaelhárítási eljárások

1. **Hogyan oldható meg a stabilizátor sodródásának problémája a repülés során?**
Kalibrálja az IMU-t és az irányítót a DJI Fly alkalmazásban. Ha a probléma továbbra is fennáll, forduljon a DJI ügyfélszolgálatához.
2. **Nincs működésre utaló jel**

Ellenőrizze, hogy az intelligens repülési akkumulátor és a távirányító töltés útján aktiválásra került-e. Ha a problémák továbbra is fennállnak, forduljon a DJI ügyfélszolgálatához.

3. Bekapcsolással és indítással kapcsolatos problémák

Ellenőrizze, hogy az akkumulátor fel van-e töltve. Ha igen, lépjen kapcsolatba a DJI ügyfélszolgálatával, amennyiben az eszközt nem tudja rendesen elindítani.

4. Szoftverfrissítési problémák

A firmware frissítéséhez kövesse a felhasználói útmutatóban szereplő utasításokat. Ha a firmware frissítése sikertelen, indítsa újra az összes eszközt, és próbálja újra. Ha a probléma továbbra is fennáll, forduljon a DJI ügyfélszolgálatához.

5. Eljárások a gyári alapértelmezett vagy az utolsó ismert működő konfiguráció visszaállításához

Használja a DJI Fly alkalmazást a gyári alapértelmezések visszaállításához.

6. Leállítást érintő és kikapcsolási problémák

Lépjen kapcsolatba a DJI ügyfélszolgálatával.

7. A hanyag kezelés vagy a nem biztonságos körülmények között történő tárolás felismerése

Lépjen kapcsolatba a DJI ügyfélszolgálatával.

7.8 Kockázatok és figyelmeztetések

Ha a drón bekapcsolás után kockázatot észlel, figyelmeztető üzenet jelenik meg a DJI Fly alkalmazásban. Az alábbi helyzetek odafigyelést igényelnek.

- Amikor egy helyszín nem alkalmas a felszállásra.
- Amikor az eszköz repülés közben akadályt észlel.
- Amikor egy helyszín nem alkalmas a leszállásra.
- Amikor az iránytű és az IMU interferenciát észlel, és kalibrálásra van szükség.
- Kövesse a képernyőn megjelenő utasításokat, amikor a rendszer erre kéri.

7.9 Ártalmatlanítás



A drón és a távirányító ártalmatlanításakor tartsa be az elektronikus eszközökre vonatkozó helyi előírásokat.

Az akkumulátor ártalmatlanítása

Az akkumulátort csak különleges újrahasznosító gyűjtőbe dobja, és csakis teljes lemerítés után. NE DOBJA az akkumulátort normál hulladékárolóba. Szigorúan tartsa be az akkumulátorok ártalmatlanítására és újrahasznosítására vonatkozó helyi előírásokat.

Azonnal selejtezze le az akkumulátort, ha túlzott lemerítés után nem lehet bekapcsolni.

Ha a bekapcsoló gomb le van tiltva, és az akkumulátort nem lehet teljesen kisütni, további segítségért vegye fel a kapcsolatot egy professzionális akkumulátor-ártalmatlanító vagy újrahasznosító tevékenységet végző szervezettel.

7.10 C0-tanúsítvány

A DJI Lito 1 megfelel a C0 tanúsítási követelményeknek. A DJI Lito 1 használatára az EU tagállamaiban, az EFTA-tagállamokban (EFTA, azaz Norvégia, Izland, Liechtenstein, Svájc) és Grúziában bizonyos követelmények és korlátozások vonatkoznak.

Modell	DGN12C
UAS-osztály	C0
Maximális felszállási tömeg (MTOM)	249 g
Maximális propellersebesség	12874 ford./perc

MTOM nyilatkozat

A DJI Lito 1 maximális felszállótömege (modell: DGN12C) 249 g, hogy megfeleljen a C0 követelményeknek.

Követnie kell az alábbi utasításokat, hogy megfeleljen az MTOM-követelményeknek.

- NE ADJON HOZZÁ semmilyen rakományt a repülőgéphez, kivéve a tételek listájában felsorolt eszközöket, beleértve a minősített tartozékokat is.
- NE HASZNÁLJON nem minősített cserealkatrészeket, mint például intelligens repülési akkumulátorokat vagy propellereket stb.
- NE éljen utólagos felszereléssel a repülőgép esetén.

Tételek listája, beleértve a minősített tartozékokat

Tétel	Típuszám	Méret	Tömeg
Propellerek	6030F	152,4×76,2 mm (átmérő × lapátszög)	0,9 g (egyenként)
Intelligens repülési akkumulátor	BWXGN1-2590-7.32	85,99×54,89×24,80 mm	Kb. 80 g
microSD-kártya ^[1]	n.a.	15 × 11 × 1,0 mm	Kb. 0,3 g

[1] Az eredeti csomag nem tartalmazza.

Pótalkatrészek és cserealkatrészek listája

- Propellerek (Modell: 6030F)
- DJI Lito 1 intelligens repülési akkumulátor (Modell: BWXGN1-2590-7.32)

Közvetlen távoli azonosító

- Átviteli mód: Wi-Fi jeladó.
- A légi jármű üzemeltetői nyilvántartási számának a drónra történő feltöltésének módja: Nyissa meg a DJI Fly alkalmazást, koppintson a ****> Safety > UAS Remote Identification** (Biztonsági > UAS távoli azonosítás) elemre, és adja meg a légi jármű üzemeltetői nyilvántartási számát.

A távirányító figyelmeztetései

DJI RC-N3

Az akkumulátor töltöttségét jelző LED-ek a drónról való lecsatlakozás után lassan villognak. A DJI Fly alkalmazás a drónról való leválasztás után figyelmeztető üzenetet ad. A távirányító a drónról való lecsatlakozás után és hosszabb téttlenséget követően hangjelzést ad, és automatikusan kikapcsol.

-
- ⚠ • Kerülje a távirányító és az egyéb vezeték nélküli eszközök közötti interferenciát. Győződjön meg róla, hogy a Wi-Fi ki van kapcsolva a közeli mobilkészülökön. Interferencia esetén a lehető leghamarabb szálljon le a drónnal.
 - Engedje el a botkormányt, vagy nyomja meg a repülés szüneteltetése gombot, ha váratlan működést tapasztal.
-

GEO-tudatos funkció

A GEO-tudatos funkció az alább felsorolt funkciókat foglalja magában.

UGZ (pilóta nélküli földrajzi zóna) adatfrissítés: A FlySafe adatokat az adatfrissítési funkció automatikus használatával, vagy az adatok a drónon történő manuális eltávolásával frissítheti.

- 1. módszer: Lépjen a DJI Fly alkalmazás Settings (Beállítások) menüjébe, és koppintson az **About > FlySafe Data > Check for Updates** (Névjegy > FlySafe adatok > Frissítések keresése) elemre a FlySafe adatok automatikus frissítéséhez.

- 2. módszer: Rendszeresen ellenőrizze a nemzeti légügyi hatóság weboldalát, és kérje le a legújabb UGZ-adatokat, hogy importálja a drónba. Lépjen a DJI Fly alkalmazás Settings (Beállítások) menüjébe, koppintson az **About > FlySafe Data > Import from Files** (Névjegy > FlySafe adatok > Importálás fájlból) elemre, és kövesse a képernyőn megjelenő utasításokat az UGZ adatok manuális tárolásához és importálásához.

 A DJI Fly alkalmazásban egy üzenet fog megjelenni, ha az importálás sikeresen befejeződött. Ha helytelen adatformátum miatt az importálás nem sikerül, kövesse a képernyőn megjelenő utasítást, és próbálja újra.

GEO-tudatos térkép rajzolása: A legfrissebb UGZ adatok frissítése után a DJI Fly alkalmazásban megjelenik egy korlátozott zónát ábrázoló repülési térkép. A név, a tényleges idő, a magasságkorlát stb. a terület megérintésével tekinthető meg.

AGL (Above Ground Level, földfelszín feletti) nyilatkozat

A GEO-tudatos funkció függőleges irányban támaszkodhat a tengerszint feletti magasság és a földfelszín feletti magasság fogalmakra. A két fogalom közti választási lehetőséget minden pilóta nélküli földrajzi zóna esetén külön határozzák meg. A DJI Lito 1 sem a tengerszint feletti magasságot, sem a földfelszín feletti magasságot nem támogatja. A magasság jele a H a DJI Fly alkalmazás kameranézetében, amely a drón felszállási pontjától a drónig mért magasságot jelöli. A felszállási pont felett mért magasság közelítésként használható, de egy adott pilóta nélküli repülési zóna esetében a kapcsolódó magasságtól (a tengerszint vagy a földfelszín felett mért távolságtól) többé-kevésbé eltérhet. A távolból irányító pilóta továbbra is felelős azért, hogy ne sértse meg a pilóta nélküli repülési zóna függőleges határértékeit.

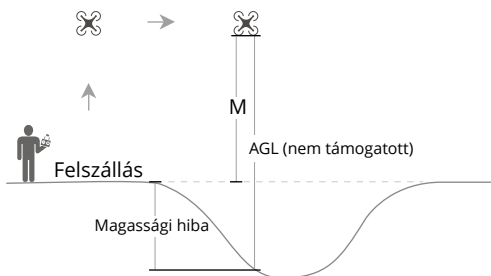

GEO-zónák

Korlátozott zónák

Pirosan jelennek meg a DJI alkalmazásban. Az alkalmazás figyelmeztetést jelenít meg, és megtörténik a repülés akadályoztatása. E zónákban a pilóta nélküli légi járművek nem repülhetnek és nem szállhatnak fel. A korlátozott zónák ugyanakkor feloldhatók: a feloldáshoz írjon a flysafe@dji.com címre, vagy lépjen az Unlock A Zone (Zóna feloldása) pontra a dji.com/flysafe weboldalon.

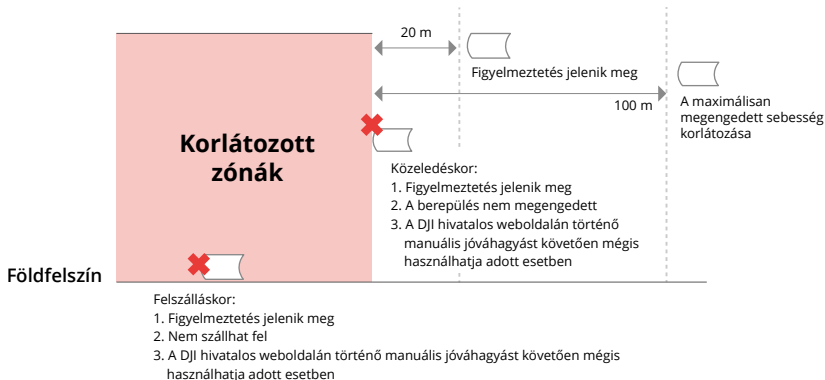

Engedélyköteles zónák

Kéken jelennek meg a DJI alkalmazásban. Az alkalmazás figyelmeztetést jelenít meg, és a repülés alapértelmezés szerint korlátozásra kerül. E zónákban a pilóta nélküli légi járművek nem repülhetnek és nem szállhatnak fel, hacsak erre vonatkozó, külön engedéllyel nem rendelkeznek. Az engedélyköteles zónákat a jogosult felhasználók a DJI által ellenőrzött fiókjukkal oldhatják fel.

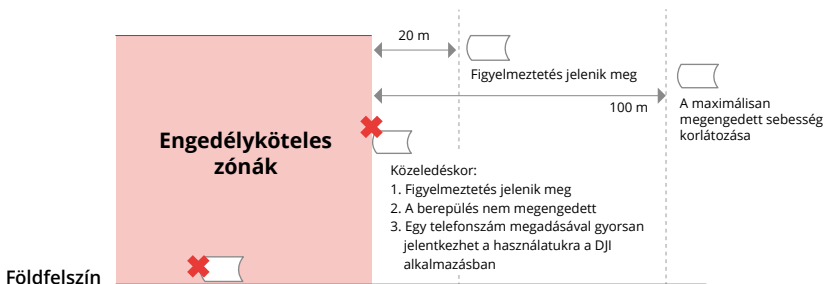

Tengerszint feletti magassági zónák

A tengerszint feletti magassági zónák korlátozott magasságú zónák, amelyek szűrőkén jelennek meg a térképen. A feljűk történő közeledés esetén a DJI alkalmazás figyelmeztetést küld.

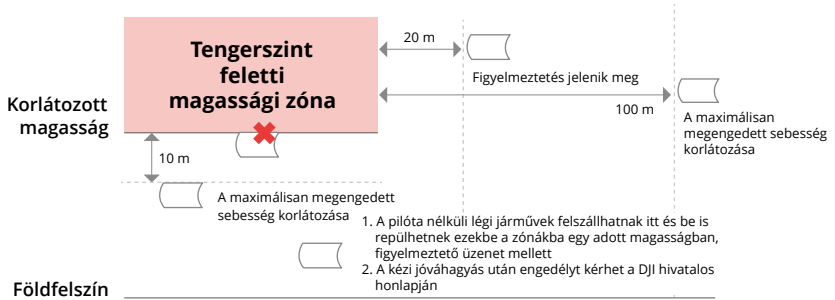

Fokozott figyelmeztetéssel járó zónák

Figyelmeztető üzenet jelenik meg, amikor a drón eléri a zóna szélét.

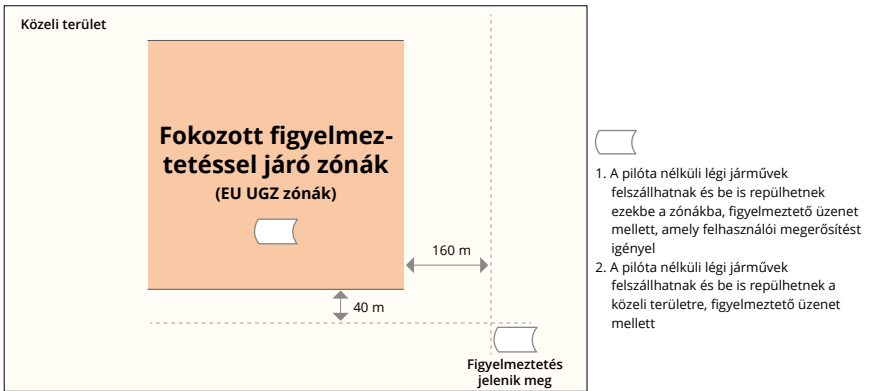

Figyelmeztetéssel járó zónák

Figyelmeztető üzenet jelzi a felhasználó számára, amikor a drón eléri a zóna szélét.

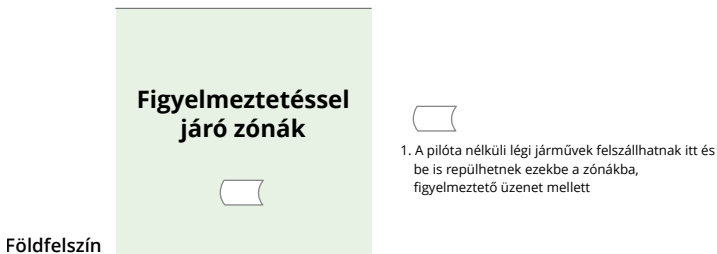

- ⚠ • Ha a drón és a DJI Fly alkalmazás nem kap GPS-jelet, a GEO-tudatos funkció nem működik. A drón antennáját érő interferencia vagy a GPS letiltása a DJI Fly alkalmazásban a GPS-jel vételének sikertelenségét eredményezi.
-

EASA-közlemény

Használat előtt feltétlenül olvassa el a csomagban található Drone Information Notices dokumentumot.

A nyomon követhetőséggel kapcsolatban további EASA-közleményeket talál az alábbi linken.

<https://www.easa.europa.eu/en/document-library/general-publications/drones-information-notice>

Eredeti utasítások

A jelen kézikönyvet az SZ DJI Technology, Inc. bocsátotta rendelkezésre, és tartalma változhat.

Cím: Lobby of T2, DJI Sky City, No. 53 Xianyuan Road, Xili Community, Xili Street, Nanshan District, Shenzhen, Guangdong, China, 518055.

7.11 Értékesítés utáni információk

Látogasson el a <https://www.dji.com/support> oldalra, ahol további információkat talál az értékesítés utáni szolgáltatási szabályzatokról, a javítási szolgáltatásokról és a támogatásról.



Kapcsolat
DJI TÁMOGATÁS

A jelen tartalom értesítés nélkül változhat.
Töltse le a legújabb verziót innen:



<https://www.dji.com/downloads/products/lito-1#doc>

Ha kérdése van a jelen dokumentummal kapcsolatban, forduljon a DJI-hez a **DocSupport@dji.com** e-mail-címen.

A DJI és a DJI LITO a DJI védjegyei.

Copyright © 2026 DJI Minden jog fenntartva.