

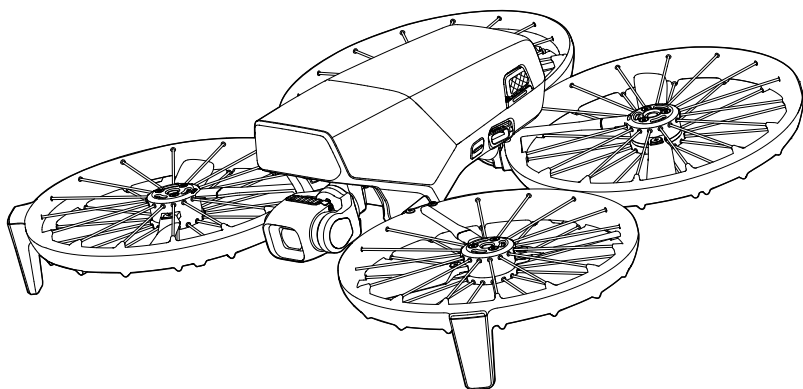

# Manual do Usuário

v1.0 2025.01





Este documento é protegido pela DJI com todos os direitos reservados. A menos que de outro modo autorizado pela DJI, você não tem permissão para utilizar ou permitir que outros utilizem o documento ou qualquer parte dele, seja reproduzindo, transferindo ou vendendo o documento. Os usuários devem consultar apenas este documento e o seu conteúdo, conforme as instruções de operação dos produtos DJI. O documento não deve ser utilizado para outros fins.

Em caso de divergência entre versões diferentes, a versão em inglês prevalecerá.

#### **Pesquisa de palavra-chave**

Procure palavras-chave como “bateria” e “instalação” para localizar um tópico. Se estiver usando o Adobe Acrobat Reader para ler este documento, pressione Ctrl+F no Windows ou Command+F no Mac para iniciar uma pesquisa.

#### **Navegação para um tópico**

Visualize uma lista completa de tópicos no índice. Clique em um tópico para navegar até a respectiva seção.

#### **Impressão deste documento**

Este documento é compatível com impressão em alta resolução.

# Como usar este manual

## Legenda

⚠ Importante

💡 Dicas e informações

📖 Referência

## Leia antes de usar

A DJI™ oferece a você tutoriais em vídeo e os seguintes documentos:

1. *Diretrizes de segurança*
2. *Guia de início rápido*
3. *Manual do usuário*

Recomenda-se assistir a todos os tutoriais em vídeo e ler as *Diretrizes de segurança* antes do primeiro uso. Reveja o *Guia de início rápido* antes do primeiro uso e consulte este *Manual do usuário* para obter mais informações.

## Tutoriais em vídeo

Acesse os links abaixo ou escaneie o código QR para assistir aos tutoriais em vídeo, que demonstram como usar o produto com segurança:



<https://www.dji.com/flip/video>

## Como baixar o aplicativo DJI Fly

Assegure-se de usar o DJI Fly durante o voo. Escaneie o código QR para baixar a versão mais recente.



-  O controle remoto com tela já tem o aplicativo DJI Fly instalado. Ao usar um controle remoto sem tela, é necessário baixar o DJI Fly em seu dispositivo móvel.
  - Para verificar as versões dos sistemas operacionais Android e iOS compatíveis com o DJI Fly, visite <https://www.dji.com/downloads/djiapp/dji-fly>.
  - A interface e as funções do DJI Fly podem variar conforme atualização da versão do software. A experiência real do usuário baseia-se na versão do software usada.
- 
- \* Para maior segurança, a altura de voo é restrita a 30 metros, com alcance de 50 metros quando não estiver conectado ou logado no aplicativo durante o voo. Isso se aplica ao DJI Fly e a todos os aplicativos compatíveis com as aeronaves DJI.

## Como baixar o DJI Assistant 2

Baixe o DJI ASSISTANT™ 2 (Série de drones de consumo) em:

<https://www.dji.com/downloads/softwares/dji-assistant-2-consumer-drones-series>

-  A faixa de temperatura de funcionamento deste produto varia de -10 °C a 40 °C. Esta faixa não atende os padrões de temperatura de funcionamento para uso militar (de -55 °C a 125 °C), exigidos para resistir a variações ambientais intensas. Utilize o produto corretamente e somente em situações que atendam aos requisitos de alcance da temperatura de funcionamento desta classe.
-

# Conteúdo

<b>Como usar este manual</b>	<b>3</b>
Legenda	3
Leia antes de usar	3
Tutoriais em vídeo	3
Como baixar o aplicativo DJI Fly	3
Como baixar o DJI Assistant 2	4
<b>1 Perfil do produto</b>	<b>10</b>
1.1 Primeiro uso	10
Como preparar a aeronave	10
Como preparar o controle remoto	12
DJI RC 2	12
DJI RC-N3	13
Como ativar	13
Atualização do firmware	14
1.2 Visão geral	14
Aeronave	14
Controle remoto DJI RC 2	15
Controle remoto DJI RC-N3	16
<b>2 Segurança de voo</b>	<b>18</b>
2.1 Restrições de voo	18
Sistema GEO (Ambiente geoespacial online)	18
Limites de voo	18
Limites de altitude e distância de voo	18
Zonas GEO	20
Como desbloquear Zonas GEO	20
2.2 Requisitos ambientais de voo	21
2.3 Lista de verificação pré-voo	22
<b>3 Operação de voo</b>	<b>25</b>
3.1 Controle da palma da mão	25
Observação	25
Alternância de modos	27
Decolagem/Pouso da palma da mão e captura inteligente de imagens	28
3.2 Controle por aplicativo móvel	31
Observação	31
Como conectar o DJI Flip	32
3.3 Controle via CR	32

Decolagem automática	32
Pouso automático	32
Partida e parada dos motores	33
Como iniciar os motores	33
Como interromper os motores	33
Como interromper os motores em pleno voo	33
Como controlar a aeronave	34
Procedimentos de decolagem/pouso	35
Modo de Voo Inteligente	35
FocusTrack	36
MasterShots	37
QuickShots	38
Hyperlapse	39
Piloto automático	40
Como gravar áudio via aplicativo	40
3.4 Sugestões e dicas para vídeos	41
<b>4 Aeronave</b>	<b>43</b>
4.1 Modo de voo	43
4.2 Indicadores de status da aeronave	44
4.3 Retorno à base (RTH)	45
Observação	46
Método de acionamento	47
Procedimento de RTH	48
4.4 Pouso automático	48
Método acionador	48
Proteção de pouso	49
4.5 Sistemas de detecção	50
Observação	50
4.6 Hélices	52
Aviso	53
Substituição das hélices	54
4.7 Bateria de Voo Inteligente	56
Observação	56
Como instalar/remover a bateria	57
Como usar a bateria	58
Como carregar a bateria	59
Como usar um carregador	59
Como utilizar o Carregador com múltiplas entradas	60
Mecanismos de proteção da bateria	64
4.8 Estabilizador e câmera	65
Observação do estabilizador	65

	Modos de operação do estabilizador	66
	Ângulo do estabilizador	66
	Observação da câmera	66
4.9	Armazenamento e exportação de fotos e vídeos	67
	Armazenamento	67
	Como exportar	67
4.10	QuickTransfer	68
<b>5</b>	<b>Controle remoto</b>	<b>70</b>
5.1	DJI RC 2	70
	Operações	70
	Como Ligar/Desligar	70
	Como carregar a bateria	70
	Como controlar o estabilizador e a câmera	71
	Interruptor do modo de voo	71
	Botão Pausa de voo/RTH	71
	Botões personalizáveis	72
	LEDs do controle remoto	72
	LED de status	72
	LEDs de nível da bateria	73
	Alerta do controle remoto	73
	Zona de transmissão ideal	73
	Como vincular o controle remoto	74
	Como operar a tela sensível ao toque	75
5.2	DJI RC-N3	76
	Operações	76
	Como Ligar/Desligar	76
	Como carregar a bateria	76
	Como controlar o estabilizador e a câmera	76
	Interruptor do modo de voo	77
	Botão Pausa de voo/RTH	77
	Botão personalizável	77
	LEDs de nível da bateria	78
	Alerta do controle remoto	78
	Zona de transmissão ideal	78
	Como vincular o controle remoto	79
<b>6</b>	<b>Apêndice</b>	<b>81</b>
6.1	Especificações	81
6.2	Compatibilidade	81
6.3	Atualização do firmware	81
6.4	Caixa-preta	82



# Perfil do produto

---

# 1 Perfil do produto

## 1.1 Primeiro uso



Clique no link ou escaneie o código QR para assistir aos vídeos tutoriais.



<https://www.dji.com/flip/video>

### Como preparar a aeronave

1. Pressione as laterais direita e esquerda para remover o protetor de estabilizador. Remova e descarte o revestimento de borracha descartável.

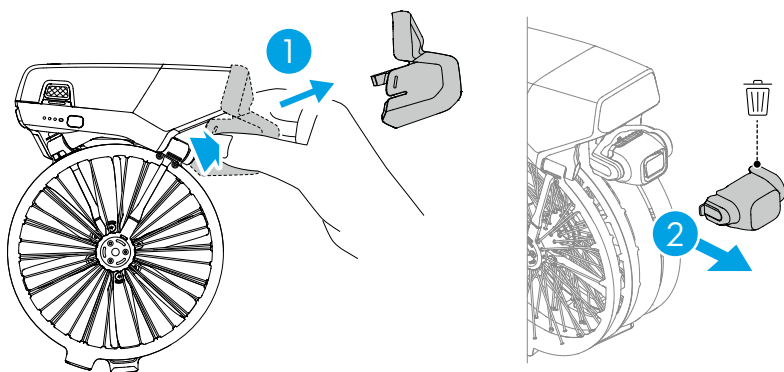

⚠ • O revestimento de borracha descartável não pode ser reutilizado.

2. Carregue para ativar a bateria até que os LEDd de nível de bateria estejam acesos.

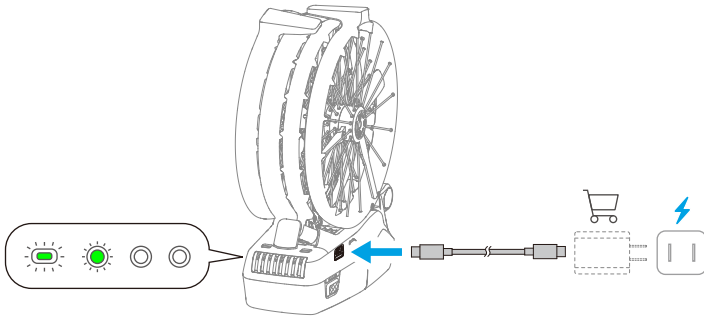

3. Desdobre os braços dianteiros e os braços traseiros, conforme a imagem.

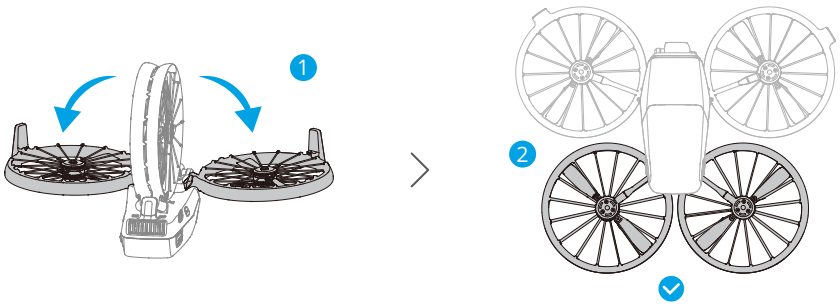

- **Ligue automaticamente:** Por padrão, a aeronave ligará automaticamente se um dos braços traseiros for desdobrado.
- **Desligue automaticamente:** Desdobrar ambos os braços traseiros ativará automaticamente a contagem regressiva para desligar. Durante a contagem regressiva, pressione qualquer botão na estrutura da aeronave para cancelar o desligamento.
- **Ligue/Desligue manualmente:** Pressione e, em seguida, pressione e mantenha pressionado o botão liga/desliga na aeronave.

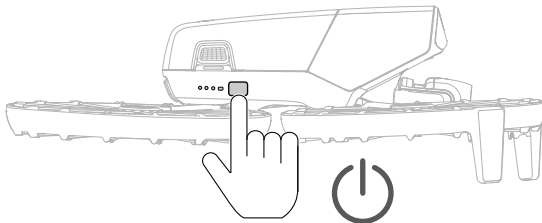

- 
- 💡 • Por padrão, o recurso de Desdobrar/Dobrar o abraço para ligar/desligar automaticamente está habilitado. Você pode desabilitar o recurso em DJI Fly quando a aeronave estiver conectada a um controle remoto. Atualize o firmware da aeronave e o aplicativo DJI Fly para as versões mais recentes. Caso contrário, o recurso pode não estar disponível.
  - Se a aeronave estiver acessando a galeria, baixando materiais ou atualizando o firmware, dobrar ambos os braços traseiros não desligará a aeronave.
  - Se uma colisão ocorrer durante o voo atual, o recurso de desligar automaticamente não funcionará para este voo.
- 
- ⚠️ • Verifique se o protetor de estabilizador foi removido e se todos os braços foram desdobrados antes de ligar a aeronave. Caso contrário, isso pode afetar o autodiagnóstico da aeronave.
  - Recomenda-se acoplar o protetor de estabilizador quando a aeronave não estiver em uso.
- 

## Como preparar o controle remoto

### DJI RC 2

1. Remova os pinos de controle dos encaixes de armazenamento e instale-os no controle remoto.

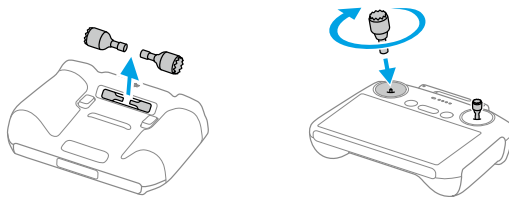

2. Desdobre as antenas.

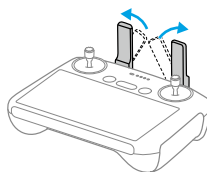

3. O controle remoto precisa ser ativado antes do primeiro uso e uma conexão com a Internet é necessária para a ativação. Pressione, depois pressione e segure o botão

Liga/Desliga para ligar o controle remoto. Siga as instruções na tela para ativar o controle remoto.

## DJI RC-N3

1. Remova os pinos de controle dos encaixes de armazenamento e instale-os no controle remoto.
2. Retire o suporte do dispositivo móvel. Escolha o cabo de controle remoto apropriado com base no tipo de entrada do seu dispositivo móvel (um cabo com conector USB-C é conectado por padrão). Coloque seu dispositivo móvel no suporte, depois conecte a extremidade do cabo sem o logotipo do controle remoto ao seu dispositivo móvel. Certifique-se de que o seu dispositivo móvel esteja posicionado firmemente.

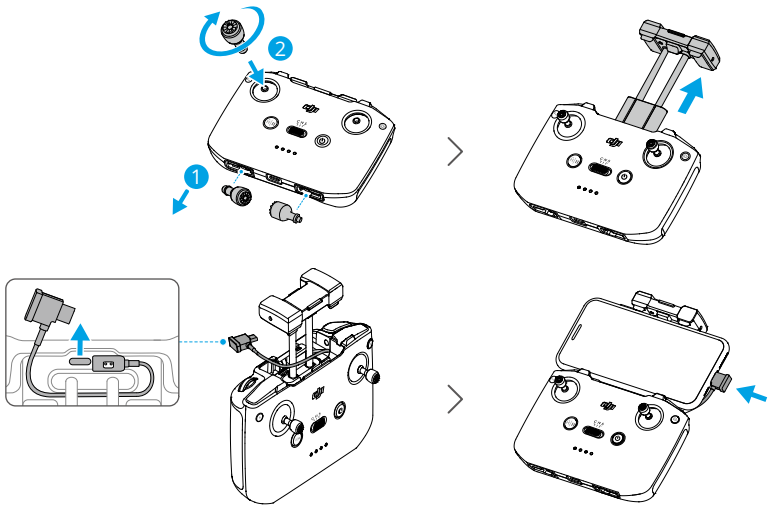

- ⚠ Se aparecer uma mensagem de conexão USB quando um dispositivo móvel Android for utilizado, selecione a opção "apenas carregamento". Outras opções podem causar falha de conexão.
- Ajuste o suporte do dispositivo móvel para garantir que ele esteja seguro.

## Como ativar

A aeronave requer ativação antes do primeiro uso. Pressione e mantenha o botão Liga/Desliga pressionado para ligar a aeronave e o controle remoto, respectivamente, e siga as

instruções na tela para ativar a aeronave usando o DJI Fly. É necessário estar conectado à internet para a ativação.

## Atualização do firmware

Um aviso aparecerá no DJI Fly quando houver uma nova atualização disponível para o firmware. Atualize sempre que for solicitado para garantir a melhor experiência do usuário.

### 1.2 Visão geral

#### Aeronave

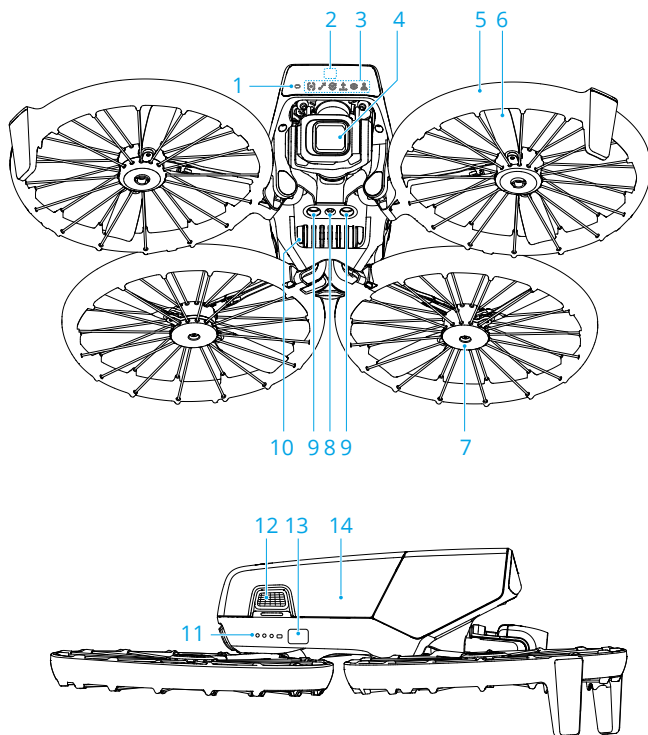

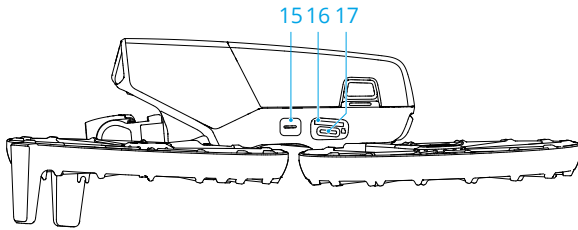

1. Indicador de status da aeronave
2. Sistema tridimensional de detecção por infravermelho dianteiro
3. Indicadores de modo
4. Câmera com estabilizador
5. Braços da aeronave
6. Hélices
7. Motores

10. Alto-falante
11. LEDs de nível da bateria
12. Fivelas da bateria
13. Botão liga/desliga
14. Bateria de Voo Inteligente
15. Botão de modo
16. Compartimento de cartão microSD
17. Porta USB-C

## Controle remoto DJI RC 2

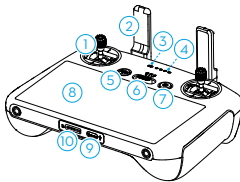

1. Pinos de controle
2. Antenas
3. LED de status
4. LEDs de nível da bateria
5. Botão Pausa de voo/Retorno à base (RTH)
6. Interruptor do modo de voo
7. Botão Liga/Desliga

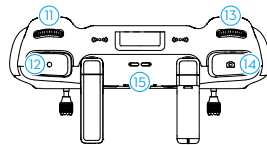

8. Tela sensível ao toque
9. Entrada USB-C
10. Compartimento de cartão microSD
11. Botão do estabilizador
12. Botão de gravação
13. Botão de controle da câmera
14. Botão de Foco/Obturador
15. Alto-falante

- 16. Compartimento de armazenamento dos pinos de controle
- 17. Botão personalizável C2
- 18. Botão personalizável C1

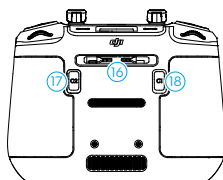

## Controle remoto DJI RC-N3

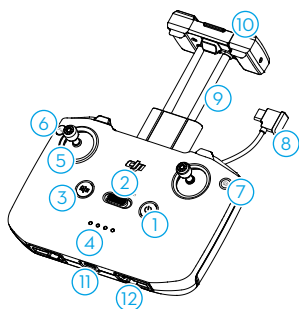

- 1. Botão Liga/Desliga
- 2. Interruptor do modo de voo
- 3. Botão Pausa de voo/Retorno à base (RTH)
- 4. LEDs de nível da bateria
- 5. Pinos de controle
- 6. Botão personalizável
- 7. Botão de foto/vídeo
- 8. Cabo do controle remoto

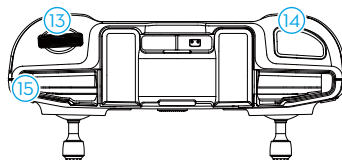

- 9. Suporte do dispositivo móvel
- 10. Antenas
- 11. Entrada USB-C
- 12. Compartimento de armazenamento dos pinos de controle
- 13. Botão do estabilizador
- 14. Botão do obturador/gravação
- 15. Compartimento para dispositivos móveis

# Segurança de voo

---

## 2 Segurança de voo

Após concluir a preparação pré-voo, recomenda-se treinar suas habilidades e praticar o voo com segurança. Escolha uma área adequada para voar de acordo com as exigências e restrições de voo. Cumpra estritamente as leis e regulamentações locais ao voar. Leia as *Diretrizes de segurança* antes de voar para garantir o uso seguro do produto.

### 2.1 Restrições de voo

#### Sistema GEO (Ambiente geoespacial online)

O sistema de ambiente geoespacial online (GEO) da DJI é um sistema global que fornece informações em tempo real sobre segurança do voo e atualizações de restrições, evitando que veículos aéreos não tripulados (UAVs) voem em espaços aéreos restritos. Em circunstâncias excepcionais, as áreas restritas podem ser liberadas para permitir voos. Mas antes disso, é preciso enviar uma solicitação de desbloqueio com base no nível atual de restrição na área de voo desejada. O sistema GEO pode não estar totalmente em conformidade com as leis e regulamentações locais. Você é responsável pela sua própria segurança de voo e deve consultar as autoridades locais a respeito das exigências legais e regulamentares relevantes antes de solicitar a liberação de voo em uma área restrita. Para obter mais informações sobre o sistema GEO, acesse <https://fly-safe.dji.com>.

#### Limites de voo

Por motivos de segurança, os voos estão limitados por padrão para ajudar os usuários a operar a aeronave com segurança. É possível definir limites de altura e distância de voo. Os limites de altitude e distância e as Zonas GEO funcionam em conjunto para administrar a segurança do voo quando o Sistema Global de Navegação por Satélite (GNSS) estiver disponível. Apenas a altitude poderá ser limitada quando o GNSS estiver indisponível.

#### Limites de altitude e distância de voo

A altitude máxima restringe a altitude de voo da aeronave, enquanto a distância máxima restringe o raio de voo em torno do Ponto de origem da aeronave. Esses limites podem ser alterados no aplicativo DJI Fly para aumentar a segurança de voo.



- Ao usar o controle da palma da mão e o controle por aplicativo móvel, a altitude máx. de voo é de 30 metros e a distância máx. de voo é de 50 metros. Esses limites não podem ser alterados no aplicativo DJI Fly. As informações a

seguir são adequadas para quando se utiliza a aeronave com os dispositivos de controle remoto.

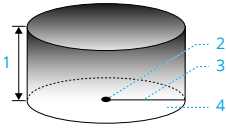

1. Altitude máxima
2. Ponto de origem (Posicionamento horizontal)
3. Distância máxima
4. Altura da aeronave na decolagem

*Sinal de GNSS forte*

	Restrições de voo	Mensagem no aplicativo DJI Fly
Altitude máxima	A altitude da aeronave não pode exceder o valor definido no DJI Fly.	Altitude de voo máxima atingida.
Distância máxima	A distância em linha reta da aeronave ao Ponto de origem não pode exceder a distância máx. de voo definida no DJI Fly.	Distância máxima de voo atingida.

*Sinal de GNSS fraco*

	Restrições de voo	Mensagem no aplicativo DJI Fly
Altitude máxima	<ul style="list-style-type: none"> <li>• A altitude é limitada a 30 m a partir do ponto de decolagem se a iluminação for suficiente.</li> <li>• A altitude é limitada a 2 metros acima do solo se a iluminação não for suficiente e se o sistema de detecção por infravermelho estiver funcionando.</li> <li>• A altitude é limitada a 30 metros a partir o ponto de decolagem se a iluminação não for suficiente e se o sistema de detecção por infravermelho não estiver em funcionamento.</li> </ul>	Altitude de voo máxima atingida.
Distância máxima	Sem limite	

- ⚠ • Cada vez que a aeronave for ligada, o limite de altitude de 2 metros ou 30 metros será removido automaticamente, desde que o sinal GNSS se torne forte (força do sinal GNSS  $\geq 2$ ) e o limite não terá efeito mesmo se o sinal GNSS se tornar fraco posteriormente.
  - Se a aeronave voar para fora da faixa de voo definida devido à inércia, ainda será possível controlar a aeronave, mas não será possível continuar voando.
- 

## Zonas GEO

O sistema GEO da DJI designa locais de voo seguros, fornece os níveis de risco e avisos de segurança para voos individuais, além de informações sobre espaço aéreo restrito. Todas as áreas de voo restritas são denominadas como Zonas GEO, as quais são subdivididas em Zonas restritas, Zonas de autorização, Zonas de advertência, Zonas de advertência aprimorada e Zonas de altitude. Essas informações podem ser visualizadas em tempo real no DJI Fly. As Zonas GEO são áreas de voo específicas e incluem, entre outras, aeroportos, locais de grandes eventos, áreas em que já tenham ocorrido emergências (como incêndios florestais), usinas nucleares, penitenciárias, propriedades governamentais e instalações militares. Por padrão, o sistema GEO limita voos e decolagens em zonas que possam causar problemas de segurança. Um mapa de Zona GEO contendo informações abrangentes sobre Zonas GEO no mundo todo está disponível no site oficial da DJI: <https://fly-safe.dji.com/nfz/nfz-query>.

## Como desbloquear Zonas GEO

Para satisfazer as necessidades dos diferentes usuários, a DJI oferece dois modos de desbloqueio: Desbloqueio automático e Desbloqueio personalizado. É possível fazer uma solicitação no site DJI Fly Safe.

O **Desbloqueio automático** destina-se a destravar Zonas de autorização. Para concluir o Desbloqueio automático, deve-se enviar uma solicitação de desbloqueio por meio do site DJI Fly Safe em <https://fly-safe.dji.com>. Assim que a solicitação de desbloqueio for aprovada, será possível sincronizar a licença de desbloqueio por meio do aplicativo DJI Fly. Outra opção para desbloquear a zona é executar ou voar com a aeronave diretamente na Zona de autorização aprovada e seguir as instruções no DJI Fly para desbloquear a zona.

O **Desbloqueio personalizado** é ajustado para usuários com requisitos especiais. Ele designa áreas de voo personalizadas definidas pelo usuário e oferece documentos de permissão de voo específicos para as necessidades de diferentes usuários. Essa opção de desbloqueio está disponível em todos os países e regiões e pode ser solicitado no site DJI Fly Safe em <https://fly-safe.dji.com>.

- 
- ⚠ • Para garantir a segurança de voo, a aeronave não poderá voar para fora da zona desbloqueada depois que entrar nela. Se o Ponto de origem for fora da zona desbloqueada, a aeronave não será capaz de retornar à base.
- 

## 2.2 Requisitos ambientais de voo

1. NÃO voe em condições meteorológicas extremas, tais como vento forte, neve, chuva e neblina.
2. Voe apenas em áreas abertas. Edifícios altos e grandes estruturas metálicas podem afetar a precisão da bússola a bordo e do sistema de GNSS. Por isso, NÃO decole de uma varanda ou de qualquer local a uma distância menor que 15 metros de edifícios. Mantenha uma distância mínima de 15 metros de edifícios durante o voo. Após a decolagem, assegure-se de ter recebido uma notificação com o comando “Home Point is updated (Ponto de origem está atualizado)” antes de continuar o voo. Se a aeronave tiver decolado perto de algum prédio, não será possível garantir a exatidão do Ponto de origem. Nesse caso, acompanhe atentamente o posicionamento atual da aeronave durante o RTH automático. Quando a aeronave estiver próxima do Ponto de origem, é recomendado o cancelamento do RTH automático e o controle manual da aeronave para pousar em um local apropriado.
3. Mantenha a aeronave dentro de seu campo de visão (VLOS). Evite montanhas e árvores que possam bloquear os sinais de GNSS. Evite obstáculos, multidões, árvores e cursos de água (recomenda-se uma altura de no mínimo 6 m acima da água). Por motivos de segurança, NÃO voe próximo a aeroportos, estradas, estações de trem, linhas de trem, centros urbanos ou outras áreas restritas, a menos que sejam obtidas permissões ou aprovações de acordo com as regulamentações locais.
4. Quando o sinal GNSS estiver fraco, voe em ambientes com boas condições de iluminação e visibilidade. O sistema de visão pode não funcionar adequadamente em condições de baixa luminosidade. Voe com a aeronave apenas no período diurno.
5. Minimize a interferência evitando áreas com altos níveis de eletromagnetismo, como locais próximos a linhas de tensão, estações base, subestações elétricas e torres de transmissão.
6. O desempenho da aeronave e de sua bateria é limitado durante voos em altitudes elevadas. Voe com cuidado. NÃO voe acima da altitude autorizada.
7. A distância de frenagem da aeronave é afetada pela altitude de voo. Quanto maior a altitude, maior será a distância de frenagem. Ao voar em altitudes elevadas, procure manter uma distância de frenagem adequada para garantir a segurança de voo.
8. O GNSS não pode ser usado na aeronave em regiões polares. Nesse caso, utilize o sistema visual.

9. NÃO decole de objetos em movimento, como carros, navios e aviões.
10. NÃO decole de superfícies de cores sólidas ou superfícies altamente refletoras, como o teto de um carro.
11. NÃO decole de ou pouse em superfícies arenosas, como desertos ou praias. NÃO decole de ou pouse em grama ou superfícies com folhas caídas ou outro material pequeno e leve. Isso evita que areia, grama, folhas e outros materiais estranhos entrem nas peças da aeronave e causem danos aos motores, ao estabilizador ou às hélices.
12. NÃO use a aeronave em ambientes que apresentem riscos de incêndio ou explosão.
13. Utilize a aeronave, o controle remoto, a bateria, o carregador da bateria e o carregador com múltiplas entradas da bateria em ambientes secos.
14. NÃO utilize a aeronave, o controle remoto, a bateria e seu carregador e o carregador com múltiplas entradas perto de acidentes, incêndios, explosões, inundações, tsunamis, avalanches, deslizamentos, terremotos, poeira, tempestades de areia, névoa salina ou fungos.
15. NÃO use a aeronave próximo a bandos de pássaros.

## 2.3 Lista de verificação pré-vo

1. Remova quaisquer peças de proteção da aeronave.
2. Certifique-se de que a Bateria de Voo Inteligente e as hélices estejam firmemente instaladas.
3. Certifique-se de que o controle remoto, o dispositivo móvel e a Bateria de Voo Inteligente estejam totalmente carregados.
4. Certifique-se de que os braços da aeronave estejam desdobrados.
5. Certifique-se de que o estabilizador e a câmera estejam funcionando normalmente.
6. Certifique-se de que não haja nada obstruindo os motores e que eles estão funcionando normalmente.
7. Certifique-se de que o DJI Fly esteja bem conectado à aeronave.
8. Certifique-se de que todas as lentes da câmera e os sensores estejam limpos.
9. Use somente peças originais DJI ou peças autorizadas pela DJI. Peças não autorizadas podem causar mau funcionamento do sistema e comprometer a segurança do voo.
10. Certifique-se de que a **Obstacle Avoidance Action (Ação de prevenção de obstáculos)** esteja definida no DJI Fly e que **Max Altitude (Altitude máxima)**, **Max Distance (Distância máxima)** e **Auto RTH Altitude (Altitude de RTH automático)**

estejam todas definidas corretamente de acordo com as leis e regulamentações locais.

# Operação de voo

---

## 3 Operação de voo

O DJI Flip é compatível com diversos métodos de controle para várias situações, para atender as suas necessidades. Certifique-se de estar familiarizado com o aviso e a utilização de cada método de controle antes do voo.

- ⚠ • NÃO toque no DJI Flip durante o voo. Caso contrário, o DJI Flip pode ficar em deriva e pode acontecer uma colisão.
- NÃO utilize o DJI Flip imediatamente após colisão ou após ter sido severamente batido ou sacudido. O DJI Flip pode não conseguir realizar um voo estável.

### 3.1 Controle da palma da mão



Clique no link abaixo ou leia o código QR para assistir ao tutorial em vídeo.



<https://www.dji.com/flip/video>

No controle da palma da mão, é possível decolar e pousar na palma da mão. É possível usar o botão Modo no DJI Flip para realizar diversas capturas de imagens inteligentes. O DJI Flip voará gravando automaticamente após a confirmação do sujeito. Conecte-se ao aplicativo DJI Fly usando a função Wi-Fi para ajustar os parâmetros para cada modo. As configurações padrão são usadas como exemplo.

### Observação

- 💡 • Desligue os equipamentos de controle remoto conectados à aeronave antes de usar o Controle da palma da mão.
- ⚠ • Certifique-se de que o ambiente de voo atenda os requisitos de voo e de que você possa controlar e recuperar o DJI Flip imediatamente caso ocorra um problema ou emergência. Em situações em que a DJI pode não ser capaz de analisar a causa do incidente, pode não ser possível para a DJI fornecer garantia e outros serviços pós-venda.

- Antes de usar o Controle da palma da mão, certifique-se de que DJI Flip foi conectado anteriormente ao DJI Fly em seu smartphone via Wi-Fi. Ao usar o Controle da palma da mão sem o aplicativo, se o DJI Flip apresentar algum mau funcionamento durante o voo, você pode optar por conectá-lo ao DJI Fly via Wi-Fi e controlá-lo manualmente para evitar um acidente.
- Certifique-se de voar em um ambiente aberto e desobstruído, sem interferência de sinal.
- Ao usar o Controle da palma da mão, a altitude máx. de voo do DJI Flip é 30 metros e a distância máx. de voo é de 50 metros.
- O RTH não é compatível com o Controle da palma da mão. Mantenha o campo de visão (VLOS) dentro de uma área controlada.
- NÃO voe sobre água.
- O DJI Flip pousará automaticamente nas situações abaixo. Certifique-se de observar o ambiente operacional para evitar perda ou dano ao DJI Flip durante o pouso.
  - Bateria muito fraca
  - O posicionamento falha e o DJI Flip entra no modo Atitude.
  - O DJI Flip detecta uma colisão, mas não bate.
- Observe as seguintes regras ao decolar ou pousar na palma de sua mão:
  - Sempre que possível, opere o DJI Flip em um ambiente sem vento.
  - **Segure na parte de baixo das laterais da estrutura da aeronave ao decolar. NÃO coloque os dedos dentro do alcance de rotação das hélices. Ao decolar da palma da mão, certifique-se de estender completamente os dedos, para evitar tocar nas hélices.**
  - NÃO decole ou pouse em movimento. Caso contrário, o DJI Flip pode ficar em deriva e pode acontecer uma colisão. Durante o pouso, o DJI Flip pode não conseguir parar os motores se a sua mão estiver em movimento.
  - NÃO lance o DJI Flip durante a decolagem.
  - NÃO agarre o DJI Flip com a mão.
  - Para pousar na sua palma, coloque a mão direita sob o DJI Flip para evitar que ele caia depois de pousar.
  - **Ao pousar, coloque a mão por baixo da aeronave e aguarde a aeronave pousar. Certifique-se de estender completamente os dedos para evitar tocar nas hélices. NÃO tente agarrar as laterais da estrutura da aeronave durante o pouso da mesma maneira que na decolagem.**

- Decole em um ambiente com iluminação suficiente e uma superfície ricamente texturizada. NÃO voe para um ambiente que tenha uma diferença significativa na iluminação da localização atual.
- Se o DJI Flip não conseguir decolar ou pousar da palma da mão, siga os comandos de voz do DJI Flip para a solução de problemas ou conecte o aplicativo DJI Fly para obter mais detalhes. **O comando de voz é compatível com os idiomas inglês e mandarim, de acordo com a configuração de idioma do aplicativo na última conexão. Outros idiomas não são aceitos.**

## Alternância de modos

Pressione o botão de modo uma vez para alternar entre os modos.

Depois de alternar o modo, DJI Flip acionará o modo selecionado por comando de voz e o indicador de modo correspondente acenderá.

Pressione e mantenha pressionado para decolar da palma da mão.

Cancele a decolagem da palma da mão pressionando o botão Modo uma vez antes do fim da contagem regressiva por comando de voz.

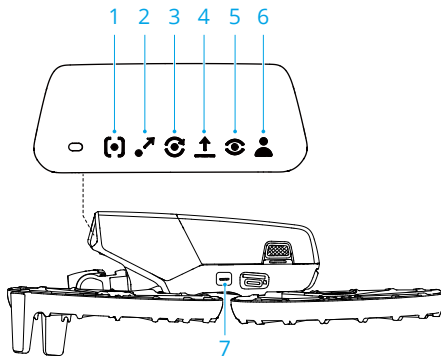

1. Rastreo
2. Dronie
3. Órbita
4. Foguete
5. Spotlight
6. Personalizado
  - DirectionTrack

- Espiral
- Boomerang

## 7. Botão de modo

# Decolagem/Pouso da palma da mão e captura inteligente de imagens

---

- ⚠ • Certifique-se de seguir as leis e regulamentações locais de privacidade ao usar a captura inteligente de imagens.
  - Capturas de imagens inteligentes são compatíveis apenas com o rastreamento de pessoas.
  - A decolagem e o pouso na palma da mão são compatíveis com controle via palma da mão, controle por aplicativo móvel e controle via CR. A diferença é que ao usar o controle via CR, o Smart Snaps com controle via palma da mão não é compatível e a confirmação de sujeito não é necessária antes da decolagem.
- 

1. Ligue o DJI Flip Mantenha-o parado e aguarde a conclusão do autodiagnóstico do sistema.
2. Certifique-se de deixar espaço de manobra suficiente de acordo com os parâmetros predefinidos, como distância e altura. Pressione o botão de modo para selecionar o modo desejado.
3. Siga as etapas abaixo para decolar da palma da mão.

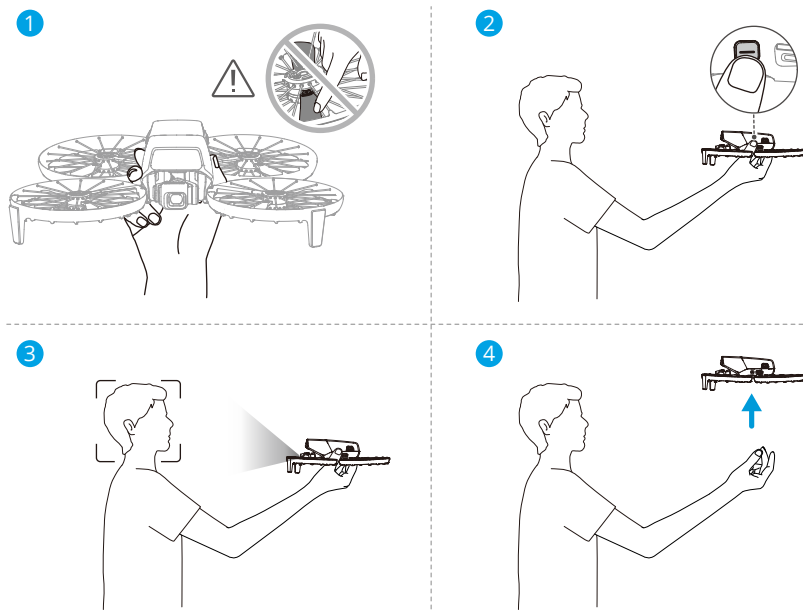

- a. A decolagem da palma da mão requer confirmação do sujeito. Segure as laterais da aeronave por baixo, com a câmera voltada para o sujeito. Certifique-se de que a sua mão não está bloqueando a câmera e para que não haja obstáculos obstruindo a decolagem.

⚠ • NÃO coloque os dedos dentro do alcance de rotação das hélices!

- b. Estenda o braço, vire a câmera na direção do sujeito e mantenha-a parada. Pressione e mantenha pressionado o botão Modo. O comando de voz da DJI Flip dirá o modo selecionado e a contagem regressiva. Em seguida, ele decolará automaticamente.

- 💡 • A decolagem poderá falhar se o sujeito estiver obstruído por um obstáculo ou se a luz ambiente não for adequada.
- Para cancelar a decolagem da palma da mão, pressione o botão Modo uma vez antes do fim da contagem regressiva por comando de voz.
  - Ao usar a decolagem da palma da mão, o DJI Flip voará para trás por uma curta distância após a decolagem. Preste atenção ao ambiente atrás do DJI Flip para garantir a segurança do voo.

4. O DJI Flip começará a gravar ou a tirar fotos de acordo com o modo selecionado e os parâmetros predefinidos.

### 5. Pousar na palma da mão:

No modo DirectionTrack, vire-se para a DJI Flip e fique parado. Espere o DJI Flip voar para a frente antes de realizar o pouso na palma da mão.

Em outros modos, certifique-se de que o DJI Flip esteja pairando no local, dirija-se até ele e, em seguida, realize o pouso na palma da mão.

Siga as instruções abaixo para pousar na palma da mão.

- Certifique-se de que o DJI Flip está pairando no lugar. Dirija-se ao DJI Flip, estenda o braço e, em seguida, coloque a mão direita sob ele.
- Mantenha as mãos paradas. Certifique-se de estender completamente os dedos para evitar tocar nas hélices. Espere até que o DJI Flip pouse automaticamente.

- 
- ⚠ • Ao pousar, coloque a mão por baixo da aeronave e aguarde a aeronave pousar. Certifique-se de estender completamente os dedos para evitar tocar nas hélices. **NÃO** tente agarrar as laterais da estrutura da aeronave durante o pouso da mesma maneira que na decolagem.

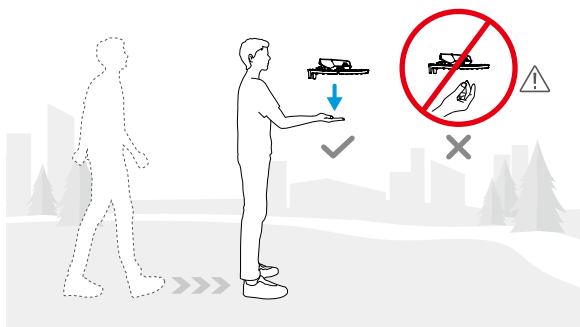

- 
- 💡 • Durante o pouso na palma da mão, o DJI Flip pode subir levemente e depois pousar na palma da mão. Mantenha a mão parada e estenda os dedos durante o processo.

### 6. Conecte o DJI Flip ao DJI Fly para visualizar a gravação e criar vídeos curtos.

- 💡 • Nos modos Rastreamento, Spotlight e DirectionTrack, o DJI Flip irá pairar no local se a câmera perder o sujeito durante a gravação. Execute o DJI Fly em seu smartphone via Wi-Fi para conectar o DJI Flip durante o voo. Para conectar, o smartphone deve ter sido conectado ao DJI Fly anteriormente. Na visualização dos Controles, certifique-se de que a tarefa já tenha sido interrompida. Na lista de modo, selecione **Manual Control (Controle Manual)** e pouse o DJI Flip usando o joystick virtual.
-

## 3.2 Controle por aplicativo móvel



Clique no link abaixo ou leia o código QR para assistir ao tutorial em vídeo.



<https://www.dji.com/flip/video>

Para usar o controle por aplicativo móvel, conecte o DJI Flip ao aplicativo DJI Fly no smartphone via Wi-Fi e controle o DJI Flip no aplicativo. No controle por aplicativo móvel, todas as funções para controle da palma da mão estão disponíveis. É possível definir parâmetros e realizar captura inteligente de imagens no aplicativo. Outras funções, como controle manual, gravação de áudio e controle por voz também são compatíveis.

### Observação



- Desligue os equipamentos de controle remoto conectados à aeronave antes de usar o controle por aplicativo móvel. Caso não seja desligado, a aeronave irá se desconectar automaticamente dos outros equipamentos quando o smartphone for conectado via Wi-Fi e as visualizações de controle abrirem no aplicativo.



- Certifique-se de voar em um ambiente aberto e desobstruído, sem interferência de sinal. Caso contrário, o aplicativo pode desconectar do DJI Flip, o que pode afetar a segurança de voo.
- Ao usar o Controle por aplicativo móvel, a altitude máx. de voo do DJI Flip é de 30 metros e a distância máx. de voo é de 50 metros.
- O RTH não é compatível com o controle por aplicativo móvel. Mantenha o campo de visão dentro de uma área controlada.
- NÃO voe sobre água.
- O DJI Flip pousará automaticamente nas situações abaixo. Certifique-se de observar o ambiente operacional para não se perder ou evitar danos ao DJI Flip durante o pouso.
  - Bateria muito fraca
  - O posicionamento falha e o DJI Flip entra no modo Atitude.
  - O DJI Flip detecta uma colisão, mas não bate.

## Como conectar o DJI Flip

1. Ligue o DJI Flip e espere a conclusão do autodiagnóstico do sistema.
2. Habilite o Bluetooth, o Wi-Fi e os serviços de localização no smartphone.
3. Toque em **Connection Guide (Guia de conexão)** no canto inferior direito da tela inicial do aplicativo. Selecione o modelo do dispositivo e, em seguida, selecione **Connect via Mobile Device (Conectar via dispositivo móvel)**.
4. Selecione o dispositivo desejado no resultado da pesquisa. A visualização dos controles é exibida após conexão bem-sucedida. Ao conectar o smartphone ao DJI Flip pela primeira vez, pressione e mantenha o botão Liga/Desliga do DJI Flip pressionado para confirmar.



- 
-  Você também pode tocar no painel QuickTransfer ou Dispositivos Wi-Fi na tela inicial do DJI Fly para conexão via Wi-Fi.
  - Para alterar o smartphone conectado ao DJI Flip, desabilite o Bluetooth e o Wi-Fi no smartphone atualmente conectado antes de conectar o DJI Flip ao novo smartphone.
- 

## 3.3 Controle via CR

### Decolagem automática

1. Inicie o DJI Fly e entre na exibição da câmera.
2. Conclua todas as etapas na lista de verificação pré-voos.
3. Toque em . Se houver condições seguras para a decolagem, pressione o botão e mantenha pressionado para confirmar.
4. A aeronave irá decolar e pairar acima do solo.

### Pouso automático

1. Se houver condições seguras para pouso, toque em . Em seguida, toque  e segure para confirmar.
2. O pouso automático pode ser cancelado tocando em .
3. Se o sistema visual inferior estiver funcionando normalmente, a proteção de pouso será habilitada.
4. Os motores desligarão automaticamente após o pouso.

⚠ • Escolha um local apropriado para o pouso.

## Partida e parada dos motores

### Como iniciar os motores

Execute um dos Comandos combinados do joystick (CSC) conforme mostrado abaixo para ligar os motores. Após os motores começarem a girar, libere os dois pinos simultaneamente.



### Como interromper os motores

Os motores podem ser interrompidos de duas formas:

**Método 1:** quando a aeronave tiver pousado, pressione o pino do acelerador para baixo e o mantenha pressionado até que os motores parem de funcionar.



**Método 2:** Quando a aeronave tiver pousado, execute um Comando combinado do joystick (CSC), como mostrado abaixo, até que os motores parem de funcionar.



### Como interromper os motores em pleno voo

⚠ • A interrupção dos motores em pleno voo causará a queda da aeronave.

A configuração padrão de **Emergency Propeller Stop (Parada de emergência da hélice)** no aplicativo DJI Fly é **Emergency Only (Somente emergência)**, o que significa que os motores só podem ser interrompidos durante o voo quando a aeronave detectar que

está em situação de emergência, por exemplo, quando a aeronave colidir, quando um motor parar, quando a aeronave girar no ar ou quando a aeronave estiver fora de controle e subir ou descer muito rapidamente. Para interromper os motores durante o voo, use o mesmo Comando combinado do joystick (CSC) usado para dar a partida nos motores. Observe que será preciso pressionar os pinos de controle por dois segundos ao realizar o CSC para interromper os motores. A **Emergency Propeller Stop (Parada de emergência da hélice)** pode ser alterada para **Anytime (A qualquer momento)** no aplicativo. Use esta opção com cautela.

## Como controlar a aeronave

Os pinos de controle do controle remoto podem ser utilizados para controlar os movimentos da aeronave. Os pinos de controle podem ser operados no Modo 1, Modo 2 ou Modo 3, conforme mostrado abaixo.

O modo de controle padrão do controle remoto é o Modo 2. Neste manual, o Modo 2 é utilizado como exemplo para ilustrar o uso dos pinos de controle. Quanto mais o pino for empurrado para longe da posição central, mais rapidamente a aeronave se moverá.

### Modo 1

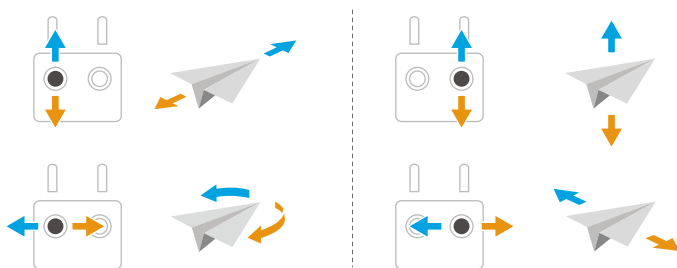

### Modo 2

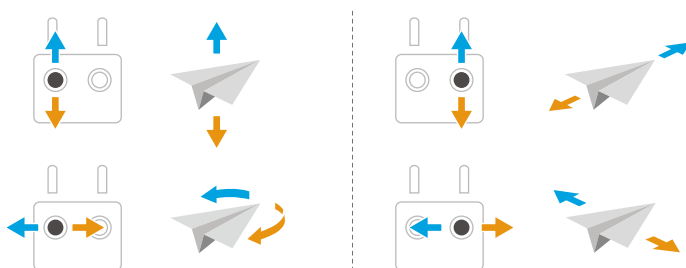

## Modo 3

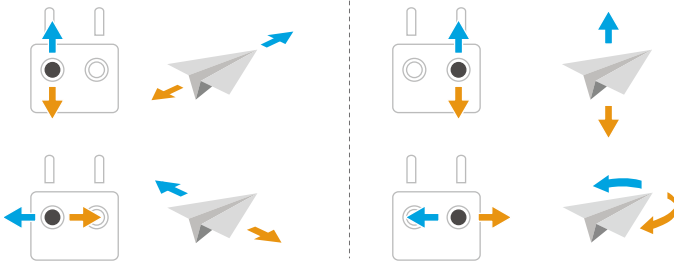

## Procedimentos de decolagem/pouso

- ⚠** • NÃO opere a aeronave com o controle remoto ou o dispositivo móvel para monitorar o voo quando a luz estiver muito intensa ou se estiver muito escuro. É de sua responsabilidade ajustar corretamente o brilho e a quantidade de luz solar direta na tela, para evitar dificuldade de visualização da tela.

1. A lista de verificação pré-voo foi projetada para ajudar você a voar com segurança e gravar vídeos durante o voo. Verifique todos os itens da lista de verificação pré-voo antes de cada voo.
2. Coloque a aeronave em uma área aberta e plana com a parte de trás da aeronave voltada para você.
3. Ligue o controle remoto e a aeronave.
4. Inicie o DJI Fly e entre na exibição da câmera.
5. Espere a conclusão do autodiagnóstico da aeronave. O motor pode ser ligado se o DJI Fly não apresentar nenhum aviso irregular.
6. Empurre o pino do acelerador para cima devagar para decolar.
7. Para pousar, faça voo estacionário sobre uma superfície nivelada e empurre o pino do acelerador para baixo para descer.
8. Após o pouso, empurre o pino do acelerador para baixo e mantenha-o pressionado até os motores desligarem.
9. Desligue a aeronave antes do controle remoto.

## Modo de Voo Inteligente



Clique no link abaixo ou leia o código QR para assistir ao tutorial em vídeo.



<https://www.dji.com/flip/video>

## FocusTrack

O FocusTrack inclui Spotlight, Ponto de Interesse (PDI) e ActiveTrack.

- 
- A aeronave não captura fotos nem grava vídeos automaticamente ao usar o FocusTrack. Controle manualmente a aeronave para capturar fotos ou gravar vídeos.
- 

**Spotlight:** Permite que a câmera fique voltada para o sujeito o tempo todo enquanto o voo é controlado manualmente.

**PDI:** Permite que a aeronave voe ao redor do sujeito com base no raio definido e na velocidade de voo.

**ActiveTrack:** A aeronave segue um alvo em movimento a uma determinada distância e altitude. O ActiveTrack só rastreia pessoas.

- 
- No ActiveTrack, você pode usar o controle remoto para controlar a orientação da aeronave, para subir ou descer ou ainda para voar p/ frente e p/ trás.
- 

No ActiveTrack, os alcances de rastreamento compatíveis da aeronave e do sujeito são os seguintes:

Sujeito	Pessoas
Distância horizontal	2 a 10 m (Distância ideal: 2 a 7 m)
Altitude	0,5 a 10 m (Distância ideal: 0,5 a 5 m)

## Observação



- 
- ⚠ • A aeronave não é capaz de evitar sujeitos em movimento, como pessoas, animais ou veículos. Ao usar o FocusTrack, preste atenção ao ambiente circundante para garantir a segurança do voo.
  - NÃO use o FocusTrack em áreas que tenham objetos pequenos ou finos (por exemplo, galhos de árvore ou linhas de tensão), objetos transparentes (por exemplo, água ou vidro) ou superfícies monocromáticas (por exemplo, paredes brancas).

- Esteja sempre preparado para pressionar o botão de pausa de voo no controle remoto ou tocar em  no DJI Fly para operar a aeronave manualmente caso ocorra alguma situação de emergência.
- Tenha muito cuidado ao usar o FocusTrack em qualquer uma das seguintes situações:
  - O sujeito rastreado não está se movendo em um plano nivelado.
  - O sujeito rastreado não faz movimentos grandes ou muda de posição.
  - O sujeito rastreado fica fora de vista por um longo período.
  - O alvo rastreado move-se sobre uma superfície com camada de neve.
  - O alvo rastreado tem cor ou padrão semelhante ao ambiente circundante.
  - Quando a iluminação estiver extremamente baixa (< 15 lux) ou alta (> 10.000 lux).
- Certifique-se de respeitar leis e regulamentos de privacidade locais ao usar o FocusTrack.
- Recomenda-se rastrear apenas pessoas (exceto crianças). Voe com cuidado ao rastrear outros sujeitos.
- O sujeito rastreado pode ser inadvertidamente trocado por outro se eles passarem próximos um ao outro.

---

## Como usar o FocusTrack

Antes de habilitar o FocusTrack, assegure-se de que o ambiente de voo seja aberto e sem obstruções e que contenha luz suficiente.

Toque no ícone do FocusTrack  no lado esquerdo da exibição da câmera ou selecione o sujeito na tela para habilitar o FocusTrack. Depois de habilitado, toque no ícone do FocusTrack  novamente para sair dele.

## MasterShots

A aeronave selecionará uma rota de voo predefinida com base no tipo e na distância do alvo. Em seguida, ela irá realizar diversas capturas de imagem aérea clássicas.



## Aviso



- Use o MasterShot em locais sem edifícios e outros obstáculos. Assegure-se de não haver pessoas, animais ou outros obstáculos na rota de voo.

- Sempre preste atenção a obstáculos ao redor da aeronave e use o controle remoto para evitar colisões ou obstrução da aeronave.
  - NÃO use o MasterShot em nenhuma das situações a seguir:
    - Quando o alvo estiver bloqueado por um longo período ou fora do campo de visão.
    - Quando o alvo tiver cor ou padrões similares ao entorno.
    - Quando o alvo estiver no ar.
    - Quando o alvo estiver se movendo rapidamente.
    - Quando a iluminação estiver extremamente baixa (<15 lux) ou alta (>10.000 lux).
  - NÃO use o MasterShot em locais próximos a edifícios ou onde o sinal GNSS estiver fraco. Caso contrário, a rota de voo pode ficar instável.
  - Certifique-se de seguir leis e regulamentações de privacidade locais ao usar o MasterShot.
- 

### Como usar o MasterShots

1. Toque no ícone do Modo de gravação na lateral direita da exibição da câmera e selecione o MasterShots .
2. Depois de selecionar e arrastar o alvo e ajustar a área de gravação, toque em  para começar a gravar. A aeronave começará a voar e a gravar automaticamente. A aeronave retornará à sua posição original após a conclusão da gravação.
3. Toque em  ou pressione uma vez o botão de pausa de voo no controle remoto. A aeronave sairá imediatamente do MasterShots e fará um voo estacionário.

### QuickShots

O QuickShots inclui diversos modos de gravação. A aeronave grava automaticamente de acordo com o modo de gravação selecionado e gera um vídeo curto.

### Aviso



---

-  • Ao usar o modo Boomerang, assegure-se de haver espaço suficiente. Permita um raio mínimo de 30 metros de distância ao redor da aeronave e um espaço de, pelo menos, 10 metros acima da aeronave.

- Ao usar o modo Asteroid, assegure-se de haver espaço suficiente. Permita um espaço mínimo de 40 metros na parte traseira e de 50 metros acima da aeronave.
- Use o QuickShots em locais sem edifícios e outros obstáculos. Assegure-se de não haver pessoas, animais ou outros obstáculos na rota de voo.
- Sempre preste atenção a objetos ao redor da aeronave e use o controle remoto para evitar colisões ou obstrução da aeronave.
- NÃO use o MasterShot em nenhuma das situações a seguir:
  - Quando o alvo estiver bloqueado por um longo período ou fora do campo de visão.
  - Quando o alvo tiver cor ou padrões similares ao entorno.
  - Quando o alvo estiver no ar.
  - Quando o alvo estiver se movendo rapidamente.
  - Quando a iluminação estiver extremamente baixa (<15 lux) ou alta (>10.000 lux).
- NÃO use o QuickShots em locais próximos a edifícios ou onde o sinal GNSS estiver fraco. Caso contrário, a rota de voo ficará instável.
- Assegure-se de seguir as leis e regulamentações locais de privacidade ao usar o QuickShots.

---

## Como usar o QuickShots



1. Toque no ícone do modo de gravação na lateral direita da exibição da câmera e selecione o QuickShots .
2. Depois de selecionar o submodo, toque no ícone de mais ou selecione e arraste o alvo na tela. Em seguida, toque em  para começar a gravar. A aeronave gravará realizando um movimento de voo de acordo com a opção selecionada e irá gerar um vídeo posteriormente. A aeronave retornará à sua posição original após a conclusão da gravação.
3. Toque em  ou pressione uma vez o botão de pausa de voo no controle remoto. A aeronave sairá imediatamente do QuickShots e fará um voo estacionário.

## Hyperlapse

O Hyperlapse tira um certo número de fotos de acordo com o intervalo de tempo e depois as compila em um vídeo de poucos segundos. Ele é adequado especialmente

para gravar cenas com elementos em movimento, como fluxo do trânsito, nuvens em movimento, e o nascer e o pôr do sol.

### Como usar o Hyperlapse

1. Toque no ícone do Modo de gravação na exibição da câmera e selecione Hyperlapse .
2. Selecione o modo Hyperlapse. Após definir os parâmetros relacionados, toque no botão do obturador/gravação  para começar o processo.
3. Toque em  ou pressione o botão Stop (Parar) no controle remoto e a aeronave irá sair do Hyperlapse e fazer um voo estacionário.

### Piloto automático

O piloto automático permite que a aeronave voe automaticamente em velocidade constante, o que torna os voos de longa distância menos cansativos e ajuda a evitar a trepidação da imagem, que muitas vezes acontece durante a operação manual. Mais movimentos da câmera, como a espiral, podem ser feitos aumentando a entrada do pino de controle

- 
-  • No piloto automático, o detector de obstáculos segue o modo de voo atual. Voe com cuidado.
- 

### Como usar o piloto automático

1. Defina um botão personalizável no controle remoto como o Piloto automático.
2. Ao empurrar os pinos de controle, pressione o botão de piloto automático e a aeronave voará automaticamente na velocidade atual.
3. Pressione o botão de pausa de voo no controle remoto uma vez ou toque em  para sair do piloto automático.

### Como gravar áudio via aplicativo

Na visualização da câmera do aplicativo, toque em **\*\*\* > Câmera** para habilitar a gravação do aplicativo e selecione o efeito de redução de ruído. O áudio será gravado pelo equipamento de gravação de áudio correspondente enquanto a aeronave estiver gravando um vídeo. O ícone do microfone será exibido na visualização ao vivo.

Dispositivos compatíveis de gravação de áudio incluem o microfone integrado do smartphone, o Microfone DJI 2 e fones Bluetooth. Para consultar a lista de compatibilidade de dispositivos Bluetooth, acesse a aba de Downloads na página do DJI Flip no site oficial da DJI. Problemas de compatibilidade de gravação de áudio podem ocorrer caso sejam usados alguns fones Bluetooth. Certifique-se de testá-los antes da gravação.



- NÃO desligue a tela ou alterne para outros aplicativos durante a gravação.



- A gravação de áudio só pode ser habilitada ou desabilitada antes da gravação.
  - Ao visualizar ou baixar os vídeos na exibição da galeria no DJI Fly, o áudio gravado usando a função de gravação de áudio será automaticamente inserido no arquivo de vídeo.
- 

## 3.4 Sugestões e dicas para vídeos

1. Selecione o modo de operação do estabilizador desejado no DJI Fly.
2. Recomenda-se tirar fotos ou gravar vídeos ao voar nos modos Normal ou Cine.
3. NÃO voe se as condições meteorológicas estiverem desfavoráveis, como em dias chuvosos ou com muito vento.
4. Escolha as configurações da câmera de acordo com as suas necessidades.
5. Execute testes de voo para estabelecer rotas de voo e pré-visualizar cenas.
6. Empurre os pinos de controle com cuidado para garantir movimentos suaves e estáveis da aeronave.

# Aeronave

---

## 4 Aeronave

### 4.1 Modo de voo

A aeronave é compatível com os modos de voo a seguir. É possível alternar entre ele por meio do Interruptor do modo de voo no controle remoto.

**Modo Normal:** é adequado para a maioria dos cenários de voo. A aeronave pode fazer voo estacionário de modo preciso, voar com estabilidade e usar Modos de voo inteligentes.

**Modo Sport (Esportivo):** a velocidade máx. de voo horizontal da aeronave irá aumentar se comparada com o Modo Normal. Observe que a detecção de obstáculos está desabilitada no modo Sport.

**Modo Cine:** baseia-se no modo Normal com uma velocidade de voo limitada, tornando a aeronave mais estável durante a gravação.

A aeronave mudará automaticamente para o modo Atitude (ATTI) quando o sistema visual inferior estiver indisponível ou desativado e o sinal GNSS estiver fraco ou a bússola estiver sofrendo interferências. No modo Atitude (ATTI), a aeronave pode ser mais facilmente afetada pelos arredores. Fatores ambientais, como vento, podem resultar em deriva horizontal da aeronave, podendo representar um perigo, especialmente ao voar em espaços fechados. A aeronave não conseguirá fazer voo estacionário ou frear automaticamente. Por isso, o piloto deve pousá-la assim que possível para evitar acidentes.



- Os modos de voo são válidos apenas em voo manual e com piloto automático.



- O sistema visual é desabilitado no modo Sport, o que significa que a aeronave não será capaz de detectar obstáculos automaticamente em sua rota. Será preciso se manter alerta em relação ao ambiente circundante e controlar a aeronave para evitar obstáculos.
- A velocidade máxima e a distância de frenagem da aeronave são significativamente maiores no modo Sport. Uma distância de frenagem mínima de 30 metros é necessária em condições sem vento.
- Uma distância mínima de frenagem de 10 metros é necessária em condições sem vento, enquanto a aeronave estiver subindo e descendo nos modos Sport ou Normal.
- A capacidade de resposta da aeronave é significativamente maior no modo Sport, o que significa que um pequeno movimento dos pinos de controle no controle remoto será convertido em uma grande distância de percurso da

aeronave. Assegure-se de manter um espaço adequado para manobra durante o voo.

- Pode haver um pequeno tremor nos vídeos gravados no modo Sport.

## 4.2 Indicadores de status da aeronave

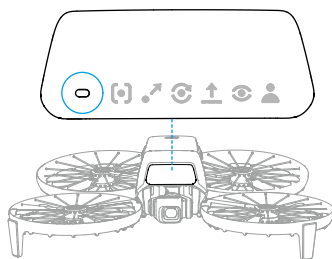

### Descrições dos Indicadores de status da aeronave



Estados normais		
	Pisca alternadamente em vermelho, amarelo e verde	Ligando e executando testes de autodiagnóstico
	Pisca lentamente em verde	GNSS ativado
	Pisca em verde duas vezes repetidamente	Sistemas visuais ativados
	Pisca lentamente em amarelo	GNSS e sistemas visuais desativados (modo ATTI ativado)
Estados de alerta		
	Pisca lentamente em vermelho	Descolagem desativada (por exemplo, bateria fraca) <sup>[1]</sup>
	Pisca rapidamente em vermelho	Bateria extremamente fraca
	Aceso em vermelho	Erro crítico
	Luzes piscando em vermelho e amarelo alternadamente	Calibração da bússola necessária

[1] Se a aeronave não puder decolar enquanto os indicadores de status estiverem piscando lentamente em vermelho, visualize a mensagem de advertência no DJI Fly.

## 4.3 Retorno à base (RTH)

Leia o conteúdo desta seção com atenção para garantir que você esteja familiarizado com o comportamento da aeronave no modo de Retorno à base (RTH).

A função de Retorno à base (RTH) retornará a aeronave automaticamente para o último Ponto de origem registrado. A função RTH pode ser acionada de três formas: o usuário aciona efetivamente o RTH, a aeronave tem a bateria fraca ou o sinal do controle remoto foi perdido (o RTH de emergência é acionado). Se a aeronave tiver registrado o Ponto de origem com sucesso e o sistema de posicionamento estiver funcionando normalmente, quando a função RTH for acionada, a aeronave retornará e pousará automaticamente no Ponto de origem.

- 
-  • **Ponto de origem:** O Ponto de origem será registrado na decolagem, desde que a aeronave receba um sinal GNSS forte  26. Depois que o Ponto de origem tiver sido registrado, um alerta de voz será emitido pelo DJI Fly. Se for necessário atualizar o Ponto de origem durante o voo (por exemplo, se você tiver mudado sua posição), o Ponto de origem pode ser atualizado manualmente na página **\*\*\* > Safety (Segurança)** no DJI Fly.
- 

Durante o procedimento de RTH, a rota AR de RTH será exibida na exibição da câmera, ajudando o usuário a visualizar a rota de retorno e a garantir a segurança de voo. A exibição da câmera também exibirá o AR de Ponto de origem. Quando a aeronave alcançar a área acima do Ponto de origem, a câmera com estabilizador virará automaticamente para baixo. O AR da sombra da aeronave aparecerá na exibição da câmera quando a aeronave estiver se aproximando do solo, permitindo que você controle a aeronave para pousar com mais precisão em seu local preferido.

Por padrão, o AR de Ponto de Origem, o AR da rota RTH e o AR da sombra da aeronave serão exibidos na exibição da câmera. A exibição pode ser alterada em **\*\*\* > Safety (Segurança) > AR Settings (Configurações de AR)**.

- 
-  • O AR da rota de RTH só é usado para referência e pode diferir da rota atual de voo em diferentes cenários. Sempre preste atenção à exibição em tempo real na tela durante o RTH. Voie com cuidado.
  - Durante o RTH, a aeronave ajustará automaticamente a inclinação do estabilizador para fazer com que a câmera aponte para a rota de RTH por padrão. Ao usar o botão do estabilizador para ajustar a orientação da câmera, ou ao pressionar os botões personalizáveis do controle remoto para centralizar novamente, a câmera fará com que a aeronave pare de ajustar automaticamente a inclinação do estabilizador, o que poderá impedir a visualização do AR da rota RTH.
-

## Observação

---

- ⚠ • A aeronave pode não conseguir retornar ao Ponto de origem normalmente se o sistema de posicionamento estiver funcionando de forma anormal. Durante o RTH à prova de falhas, a aeronave poderá entrar em modo ATTI e pousar automaticamente se o sistema de posicionamento estiver funcionando de forma anormal.
- Se não houver sinal GNSS, não voe sobre superfícies que contenham água, prédios espelhados ou em cenários onde a altitude acima do solo seja superior a 30 metros. Se o sistema de posicionamento estiver funcionando de forma anormal, a aeronave entrará em modo ATTI.
- É importante configurar uma altitude de RTH adequada antes de cada voo. Inicie o DJI Fly e defina a altitude de RTH.
- A aeronave não será capaz de detectar obstáculos durante o RTH se as condições ambientais não forem adequadas para o sistema de detecção.
- Zonas GEO podem afetar o procedimento de RTH. Evite voar perto de Zonas GEO.
- A aeronave pode não conseguir retornar a um Ponto de origem se a velocidade do vento estiver muito alta. Voe com cuidado.
- Mantenha atenção redobrada a objetos pequenos ou finos (como galhos de árvores ou linhas de tensão) ou a objetos transparentes (como água ou vidro) durante o procedimento de RTH. Saia do RTH e controle a aeronave manualmente em caso de emergência.
- Se a altitude máxima for ajustada abaixo da altitude atual durante o RTH, a aeronave descerá até a altitude máxima primeiro e depois continuará o retorno à base (RTH).
- A Altitude de RTH não poderá ser alterada durante o RTH.
- Se houver uma grande diferença entre a altitude atual e na altitude de RTH, a quantidade de energia da bateria utilizada não poderá ser calculada com precisão devido à variação nas velocidades do vento em diferentes altitudes. Preste ainda mais atenção às mensagens sobre a energia da bateria e às mensagem de advertência no DJI Fly.
- Se o sinal do controle remoto estiver normal durante o procedimento de RTH, o pino de inclinação só poderá ser usado para controlar a velocidade de voo. A orientação e a altitude não poderão ser controladas. Além disso, não será possível controlar a aeronave para voar para a esquerda ou a direita. O ato de pressionar constantemente o pino de inclinação para acelerar aumentará a velocidade de consumo de energia da bateria. A aeronave irá frear, pairar e

sair do RTH se o pino de inclinação for totalmente empurrado para baixo. Você recuperará o controle da aeronave depois que o pino de inclinação for liberado.

- Se o Ponto de origem estiver dentro de uma Zona de altitude enquanto a aeronave estiver fora dela, quando a aeronave atingir a Zona de altitude, ela descerá abaixo do limite de altitude, que pode ser inferior à altitude de RTH definida. Voe com cuidado.
- A aeronave sairá do RTH se o ambiente circundante for muito complexo para concluir o RTH, mesmo se o sistema de detecção estiver funcionando adequadamente.
- O RTH não pode ser acionado durante o pouso automático.

---

## Método de acionamento

### O usuário aciona ativamente o RTH

Durante o voo, você pode acionar o RTH pressionando e segurando o botão de RTH no controle remoto ou tocando em  na lateral esquerda da exibição da câmera e, em seguida, pressionando e segurando o ícone de RTH.

### Aeronave com bateria fraca

Durante o voo, se o nível da bateria estiver baixo e com carga suficiente apenas para voar até o Ponto de origem, uma mensagem de advertência será exibida no DJI Fly. Se você tocar para confirmar o RTH ou não agir antes do término da contagem regressiva, a aeronave iniciará automaticamente o RTH de bateria fraca.

Se você cancelar o RTH de bateria fraca e continuar voando com a aeronave, ela pousará automaticamente quando o nível atual da bateria for suficiente apenas para que ela consiga descer em relação a sua altitude atual.

O pouso automático não pode ser cancelado, mas você ainda pode usar os pinos de inclinação e rotação para mover a aeronave horizontalmente e o pino do acelerador para controlar a velocidade de descensão. Voe com a aeronave para um local adequado e pouse-a o mais rápido possível.



- Pouse a aeronave o mais rápido possível quando o nível da Bateria de voo inteligente estiver muito baixo e não houver energia suficiente para retorno à base. Caso contrário, a aeronave cairá depois que a carga da bateria tiver acabado.
- NÃO fique empurrando o pino do acelerador para cima durante o pouso automático. Caso contrário, a aeronave cairá depois que a carga da bateria tiver acabado.

## Perda do sinal do controle remoto

Se houver perda do sinal do controle remoto, a aeronave iniciará automaticamente o RTH de emergência se a Ação de perda de sinal estiver definida para RTH.

A aeronave voará 50 metros para trás ao longo de sua rota de voo original e, em seguida, realizará o procedimento de RTH. A aeronave executará diretamente o procedimento de RTH se o sinal for restaurado ao voar para trás ao longo da rota de voo original.

## Procedimento de RTH

Depois que o RTH é acionado, a aeronave freia e para no local.

- Se a aeronave estiver a mais de 50 metros do RTH, ela subirá até a altitude RTH e depois voará até o Ponto de origem. Se a altitude atual for maior que a altitude RTH, a aeronave voará até o Ponto de origem na altitude atual. <sup>[1]</sup>
- Se a distância do RTH for superior a 5 metros, mas inferior a 50 metros, a aeronave ajustará sua orientação e voará reto na altitude atual até o Ponto de origem. <sup>[2]</sup>
- A aeronave pousará imediatamente se a distância de RTH for inferior a 5 metros.

[1] Se o sistema tridimensional de detecção por infravermelho dianteiro detectar um obstáculo à frente, a aeronave subirá para evitar o obstáculo. Ela parará de subir quando a rota à frente estiver limpa e, em seguida, continuará o procedimento de RTH. Se a altura do obstáculo exceder o limite da altitude, a aeronave irá frear e pairar e você precisará assumir o controle.

[2] Se o sistema tridimensional de detecção por infravermelho dianteiro detectar um obstáculo à frente, a aeronave irá frear e pairar e você precisará assumir o controle.

## 4.4 Pouso automático

Em algumas situações, o DJI Flip pousará automaticamente com a função proteção de pouso compatível.

- 
-  • NÃO evite que o DJI Flip pouse continuamente por nível de bateria muito baixo. Caso contrário, a bateria será danificada ou o DJI Flip cairá.
- 

## Método acionador

O DJI Flip pousará automaticamente nas situações a seguir:

- O DJI Flip alcançou o ponto acima do Ponto de origem após o RTH ter sido acionado.
- O nível de bateria do DJI Flip está muito baixo.
- Com o controle da palma da mão ou o controle por aplicativo móvel, o posicionamento falha ou o DJI Flip detecta uma colisão, mas não bate.

---

## Proteção de pouso

A proteção de pouso é ativada durante o pouso automático

As ações específicas do DJI Flip são:

- Se o solo for considerado adequado para pouso, o DJI Flip pousará diretamente.
- Se o terreno não for adequado para pouso, o DJI Flip irá pairar e aguardar a confirmação do piloto. Você pode optar pelo pouso na palma da mão ou pousar o DJI Flip manualmente.
- Se o DJI Flip não conseguir determinar se o solo é adequado ou não para pouso, o DJI Fly exibirá uma tela de pouso quando o DJI Flip descer a uma certa distância do solo. Confirme e o DJI Flip pousará. Você também pode optar pelo pouso na palma da mão ou por pousar o DJI Flip manualmente.



- A proteção de pouso apenas ajuda a determinar o ambiente de pouso. Sempre preste atenção aos arredores durante o pouso para garantir a segurança.
  - Nas situações a seguir, a proteção de pouso pode ficar indisponível e o DJI Flip pode pousar diretamente em solo inadequado:
    - Ao sobrevoar superfícies monocromáticas, refletoras ou com pouca luz, uma grande área de superfícies sem textura clara ou superfícies com textura dinâmica, como ladrilhos de cerâmica lisos, chão de garagem com luz insuficiente e relva ao vento.
    - Ao sobrevoar obstáculos sem textura clara, como grandes rochas, ou superfícies refletoras ou monocromáticas, como ladrilhos elevados.
    - Ao sobrevoar obstáculos pequenos ou finos, como cabos de energia e galhos de árvores.
    - Ao sobrevoar superfícies semelhantes ao solo plano, como arbustos aparados e planos, topos de árvores planas e solo hemisférico.
  - Nas situações a seguir, a proteção de pouso pode ser acionada por engano e o DJI Flip não será capaz de pousar. Você pode optar pelo pouso na palma da mão ou pousar o DJI Flip manualmente.
    - Ao sobrevoar superfícies que o sistema visual possa confundir com água, tais como terrenos úmidos e áreas com poças.
    - Ao sobrevoar superfícies planas, mas com textura clara (superfícies oblíquas ou escadas) nas proximidades.
-

## 4.5 Sistemas de detecção

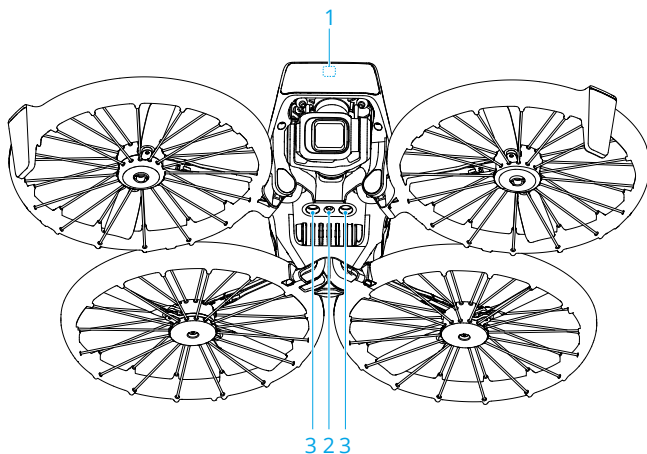

1. Sistema tridimensional de detecção por infravermelho dianteiro\*
2. Sistema visual inferior
3. Sistema de detecção por infravermelho inferior

\* O sistema tridimensional de detecção por infravermelho atende aos requisitos de segurança do olho humano para produtos a laser classe 1.

O sistema de detecção por infravermelho dianteiro pode detectar os obstáculos à frente. Ele será ativado automaticamente quando a aeronave estiver nos modos Normal ou Cine e se a **Obstacle Avoidance Action (Ação de desvio de obstáculo)** estiver ajustada para **Brake (Frear)** no DJI Fly. A função de posicionamento do sistema visual inferior é aplicável quando os sinais GNSS estiverem indisponíveis ou fracos.

A detecção de obstáculos só está disponível quando a aeronave estiver sendo controlada manualmente para voar para frente ou durante o RTH automático. Não há detecção de obstáculos ao usar Modos de Voo Inteligentes ou Smart Snaps.

### Observação



- ⚠ • Preste atenção ao ambiente de voo. O sistema de detecção funciona apenas sob condições limitadas e não pode substituir o controle e o discernimento humanos. Durante um voo, sempre preste atenção ao ambiente circundante e aos avisos no DJI Fly, e seja responsável pelo controle da aeronave a todo momento.

- Se não houver sinal de GNSS disponível, o sistema visual inferior ajudará com o posicionamento da aeronave e funcionará melhor quando a aeronave estiver a uma altitude entre 0,5 e 10 metros. É preciso ter atenção extra se a altitude da aeronave for superior a 10 metros, uma vez que o desempenho do posicionamento visual pode ser afetado.
- O sistema visual inferior pode não funcionar adequadamente quando a aeronave voar próximo à água. Portanto, a aeronave pode não ser capaz de evitar ativamente a água abaixo dela durante o pouso. Recomenda-se manter o controle de voo em todos os momentos, usar discernimento com base no ambiente circundante e evitar dependência demasiada do sistema visual inferior.
- O sistema visual não pode identificar com precisão grandes estruturas com armações e cabos, como guindastes, torres de transmissão de alta tensão, linhas de transmissão de alta tensão, pontes estaiadas e pontes suspensas.
- O sistema visual não funciona corretamente próximo a superfícies que não tenham variações de padrão nítidas ou quando a iluminação for muito forte ou muito fraca. O sistema visual não funcionará corretamente nas seguintes situações:
  - Voos próximos a superfícies monocromáticas (por exemplo, preto, branco, vermelho ou verde puros).
  - Voos próximos a superfícies altamente reflexivas.
  - Voos próximos a água ou superfícies transparentes.
  - Voos próximos a superfícies ou objetos móveis.
  - Voos em áreas que tenham alterações luminosas frequentes ou drásticas.
  - Voos próximo a superfícies com escuridão extrema (< 15 lux) ou brilho extremo (> 10.000 lux).
  - Voos próximos a superfícies que reflitam fortemente ou absorvam ondas de infravermelho (por exemplo, espelhos).
  - Voos próximos a superfícies sem padrões ou texturas nítidos.
  - Voos próximos a superfícies com padrões ou texturas idênticas e repetidas (por exemplo, azulejos com o mesmo design).
  - Voos próximos a obstáculos com superfícies pequenas (por exemplo, galhos de árvores e linhas de tensão).
- Mantenha os sensores sempre limpos. NÃO arranhe ou altere os sensores. NÃO use a aeronave em ambientes empoeirados ou úmidos.

- As câmeras do sistema visual podem precisar ser calibradas após armazenadas por um longo período de tempo. Um alerta aparecerá no DJI Fly e a calibração será realizada automaticamente.
  - NÃO voe na chuva, neblina ou quando a visibilidade for menor do que 100 m.
  - NÃO obstrua o sistema de detecção.
  - Verifique os seguintes itens antes de cada decolagem:
    - Verifique se não há adesivos ou outras obstruções sobre o vidro dos sistemas de detecção.
    - Use um pano macio se houver sujeira, poeira ou água no vidro dos sistemas de detecção. NÃO use produtos de limpeza que contenham álcool.
    - Entre em contato com o Suporte DJI se houver danos às lentes do sistema de detecção.
  - Quando a aeronave acelerar para frente, ela inclinará para frente. Se a aeronave estiver sendo controlada manualmente para voar perto do solo, o sistema tridimensional de detecção por infravermelho dianteiro pode detectar obstáculos próximos ao solo à frente, fazendo com que a aeronave desacelere e paire automaticamente. A aeronave retornará automaticamente para uma altitude de nível ao pairar e, assim, os obstáculos próximos ao solo não serão mais detectados, permitindo que a aeronave continue a responder à entrada dos pinos de controle para frente. O fenômeno acima é um comportamento normal para a aeronave.
  - O desempenho do sistema de detecção por infravermelho da aeronave pode ser afetado se houver interferência de fontes de luz infravermelha no ambiente.
- 

## 4.6 Hélices

Há dois tipos de hélices, ambos projetados para girar em direções diferentes. Marcas são usadas para indicar quais hélices devem ser acopladas a quais motores. Certifique-se de combinar as hélices e o motores seguindo as instruções.

Hélices	Marcadas	Não marcadas
Ilustração		
Posição de montagem	Acople aos motores do braço com marcação	Acople aos motores do braço sem marcação

## Aviso

---

- ⚠ • Assegure-se de usar somente a chave de fenda contida no pacote da aeronave para montar as hélices. O uso de outras chaves de fenda pode danificar os parafusos.
  - Assegure-se de manter os parafusos na posição vertical ao apertá-los. Eles não devem estar em um ângulo inclinado em relação à superfície de instalação. Após a conclusão da instalação, verifique se os parafusos estão alinhados e gire as hélices para verificar se há alguma resistência anormal.
  - As pás da hélice são afiadas. Manuseie com cuidado para evitar lesões pessoais ou deformações nas hélices.
  - Assegure-se de que as hélices e os motores estejam instalados com segurança antes de cada voo. Verifique se os parafusos nas hélices estão apertados a cada 30 horas de tempo de voo (aproximadamente 60 voos).
  - A chave de fenda é usada apenas para fixar as hélices. NÃO use a chave de fenda para desmontar a aeronave.
  - Se uma hélice estiver quebrada, remova as duas hélices e os parafusos do motor correspondente e descarte-os. Use duas hélices do mesmo pacote. NÃO misture com hélices de outros pacotes.
  - Use apenas hélices oficiais da DJI. NÃO misture os tipos de hélices.
  - Hélices são componentes consumíveis. Compre hélices adicionais se necessário.
  - Assegure-se de que todas as hélices estejam em boas condições antes de cada voo. NÃO utilize hélices velhas, lascadas ou quebradas. Limpe as hélices com um pano macio e seco se houver qualquer matéria estranha presa a ela.
  - Para evitar ferimentos, fique longe de hélices rotativas e dos motores.
  - Para evitar danificar as hélices, coloque a aeronave corretamente durante o transporte ou armazenamento. NÃO aperte nem dobre as hélices. O desempenho do voo poderá ser afetado se as hélices estiverem danificadas.
  - Assegure-se de que os motores estejam instalados com firmeza e girem suavemente. Se um motor estiver emperrado e não conseguir girar livremente, pouse a aeronave imediatamente.
  - NÃO tente modificar a estrutura dos motores.
  - NÃO toque, nem deixe as mãos ou partes do corpo tocarem os motores após o voo, pois eles podem estar quentes.
  - NÃO bloqueie nenhum dos orifícios de ventilação nos motores ou na estrutura da aeronave.
  - Verifique se os ESCs emitem som normal quando ligados.
-

## Substituição das hélices



Clique no link abaixo ou leia o código QR para assistir ao tutorial em vídeo.



<https://www.dji.com/flip/video>

Certifique-se de que o DJI Flip esteja desligado.

1. Remova hélices e parafusos antigos usando a chave de fenda inclusa no pacote da aeronave.

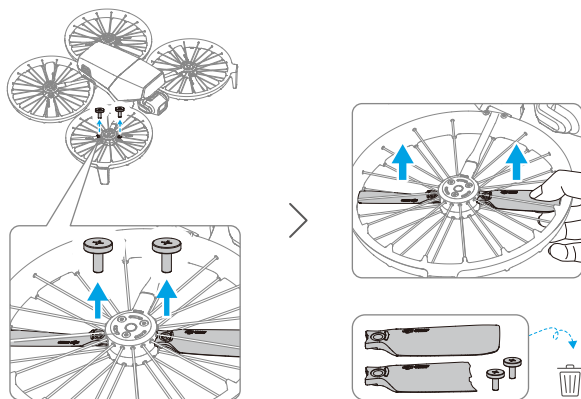

2. As embalagens das hélices são identificadas como A e B, com as suas posições de instalação correspondentes. Existe uma marca ressaltada na Hélice A. A Hélice B não tem nenhuma marca. Consulte o diagrama para as hélices e motores correspondentes.

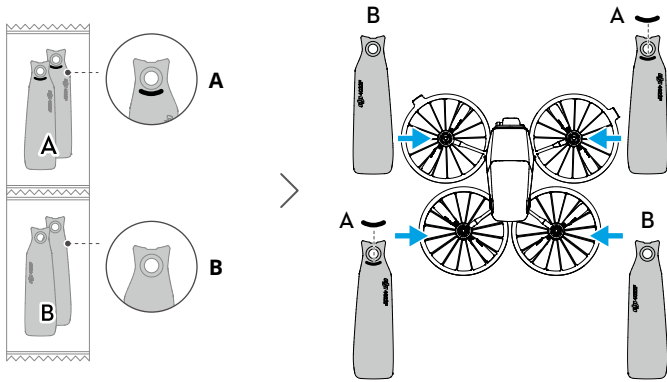

3. Durante a instalação, segure a extremidade da hélice com uma mão, certificando-se de que o logotipo da DJI esteja para cima. Levante cuidadosamente a proteção da hélice e insira a hélice no espaço que está na parte de baixo. Enquanto isso, use a chave de fendas com a outra mão para auxiliar no alinhamento do orifício do parafuso da hélice com a protrusão no motor. Após alinhar o orifício, pressione a hélice algumas vezes com a chave de fendas para garantir que ela está colocada adequadamente. Coloque o parafuso na chave de fendas e, em seguida, aperte o parafuso. Após a instalação, levante cuidadosamente as hélices para cima para garantir que estão fixadas firmemente!

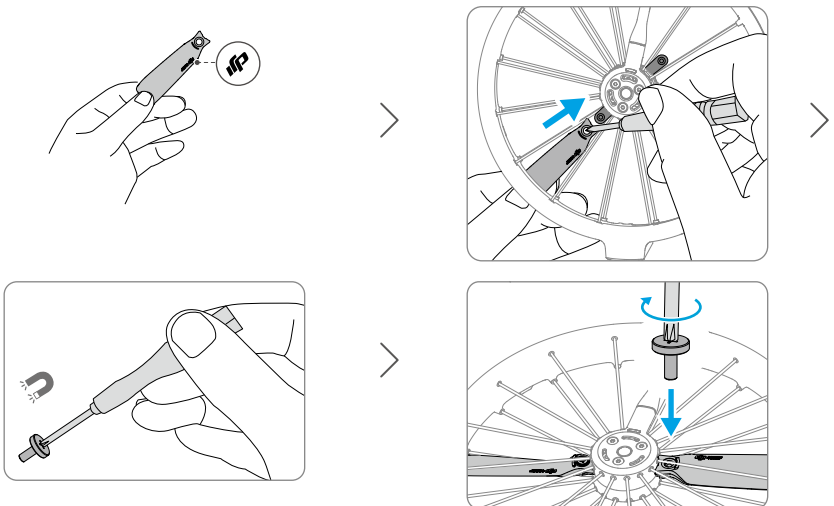

## 4.7 Bateria de Voo Inteligente

### Observação

- 
-  • Leia e siga rigorosamente as instruções contidas neste manual, nas *Diretrizes de segurança* e nos adesivos da bateria antes de usá-la. Os usuários têm total responsabilidade por todas as operações e uso.
- 
1. NÃO carregue a Bateria de Voo Inteligente imediatamente após o voo pois ela pode estar muito quente. Espere a bateria esfriar até atingir a temperatura de carregamento permitido antes de carregá-la novamente.
  2. Para evitar danos, a bateria só será carregada quando sua temperatura estiver entre 5 ° C e 40 ° C. A temperatura de carregamento ideal é de 22 ° C a 28 ° C. Carregar na faixa de temperatura ideal pode prolongar a vida útil da bateria. O carregamento é interrompido automaticamente se a temperatura da célula de bateria exceder 55 ° C durante o carregamento.
  3. Observação de temperatura baixa:
    - As baterias não podem ser usadas em ambientes com temperatura extremamente baixa, inferior a -10 ° C.
    - A capacidade da bateria é reduzida significativamente em voos a temperaturas baixas, entre -10 ° C e 5 ° C. Certifique-se de carregar completamente a bateria antes da decolagem. Faça a aeronave pairar no local por um tempo para aquecer a bateria antes da decolagem.
    - Ao voar em ambientes com baixa temperatura, recomenda-se aquecer a bateria até uma temperatura mínima de 10 ° C antes da decolagem. A temperatura ideal para aquecer a bateria é acima de 20 ° C.
    - A redução de capacidade da bateria em ambientes com baixas temperaturas reduz o desempenho da resistência da velocidade do vento da aeronave. Voe com cuidado.
    - Tome cuidado extra ao voar em altitudes elevadas e temperaturas baixas.
  4. Uma bateria totalmente carregada descarregará automaticamente se ficar um período ociosa. Observe que é normal que a bateria emita calor durante o processo de descarga.
  5. Carregue totalmente a bateria pelo menos uma vez a cada 3 meses para manter a sua integridade. Se a bateria não for usada por um longo período, seu desempenho poderá ser afetado ou até mesmo sofrer danos permanentes. Se uma bateria não for carregada ou descarregada por três meses ou mais, ela não terá mais cobertura da garantia.

6. Por razões de segurança, mantenha as baterias em nível de energia baixo quando forem transportadas. Antes do transporte, recomenda-se descarregar as baterias até 30% ou menos.

## Como instalar/remover a bateria

### Instalação

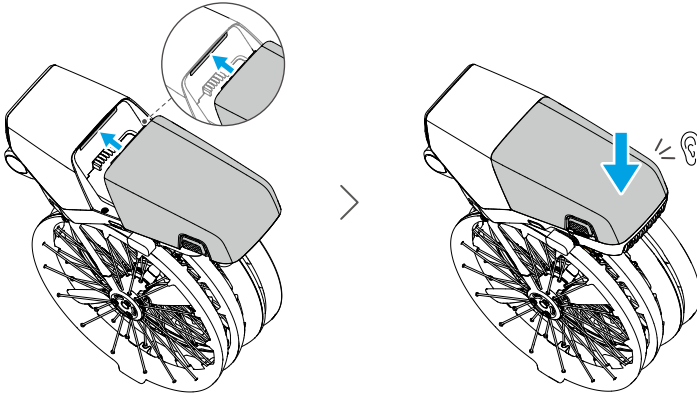

### Remoção

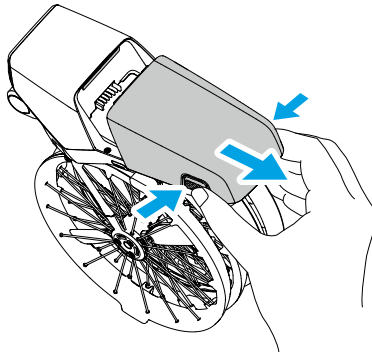

- ⚠ • NÃO insira ou remova a bateria enquanto a aeronave estiver ligada.
- Certifique-se de que a bateria esteja instalada com firmeza até ouvir o som de clique. NÃO inicie a aeronave quando a bateria não estiver firmemente instalada, pois isso poderá causar mau contato entre a bateria e a aeronave, além de apresentar perigos.

## Como usar a bateria

### Como verificar o nível da bateria

Pressione o botão Liga/Desliga uma vez para verificar o nível atual da bateria.

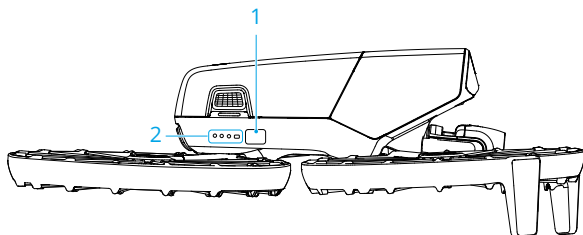

1. Botão Liga/Desliga

2. LEDs de nível da bateria

Os LEDs de nível da bateria exibem o nível de energia da bateria durante o carregamento e o descarregamento. Os status dos LEDs são definidos abaixo:

- LED aceso
- ◉ LED piscando
- LED apagado

Padrão de luzes intermitentes	Nível da bateria
◉ ● ● ●	88 a 100%
◉ ● ● ◉	76 a 87%
◉ ● ● ○	63 a 75%
◉ ● ◉ ○	51 a 62%
◉ ● ○ ○	38 a 50%
◉ ◉ ○ ○	26 a 37%
◉ ○ ○ ○	13 a 25%
◉ ○ ○ ○	0 a 12%

Se os dois LEDs mostrados na imagem abaixo piscarem simultaneamente, isso significa que a bateria não está funcionando corretamente. Remova a bateria da aeronave e a insira novamente. Certifique-se de que ela esteja firmemente instalada.

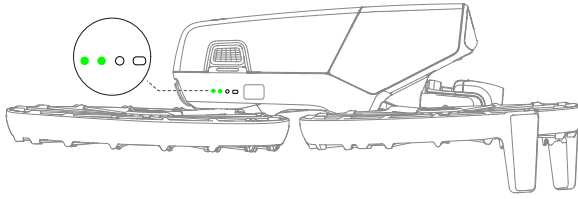

## Como carregar a bateria

Carregue a bateria completamente antes de cada uso. Recomenda-se o uso de carregadores fornecidos pela DJI ou outros carregadores compatíveis com o protocolo de carregamento rápido USB PD.

## Como usar um carregador

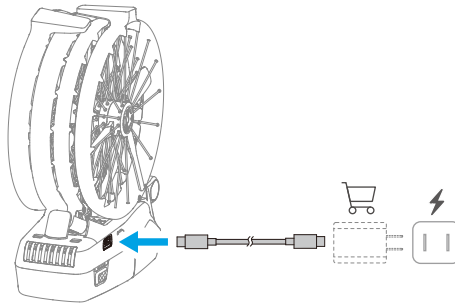

**⚠** • Não é possível carregar a bateria se a aeronave estiver ligada.

A tabela abaixo mostra o nível da bateria durante o carregamento.

Padrão de luzes intermitentes	Nível da bateria
	0 a 50%
	51 a 75%
	76 a 99%
	100%

- A frequência com que os LEDs de nível da bateria piscam é diferente de acordo com o carregador USB utilizado. Se a velocidade de carregamento for rápida, os LEDs do nível da bateria piscarão rapidamente.
  - Quatro LEDs piscando simultaneamente indicam que a bateria está danificada.
- 

## Como utilizar o Carregador com múltiplas entradas



Clique no link abaixo ou leia o código QR para assistir ao tutorial em vídeo.



<https://www.dji.com/flip/video>

- ⚠ • A temperatura ambiente afeta a velocidade de carregamento. O carregamento será mais rápido em ambientes bem ventilados e a uma temperatura de 25 °C.
  - O carregador com múltiplas entradas só é compatível com modelos específicos da Bateria de Voo Inteligente. NÃO tente utilizar o carregador com múltiplas entradas com outros modelos de bateria.
  - Coloque o carregador com múltiplas entradas em uma superfície plana e estável quando estiver em uso. Certifique-se de que o dispositivo esteja devidamente isolado para evitar riscos de incêndio.
  - NÃO toque nos terminais metálicos nas entradas da bateria.
  - Se houver acúmulo de sujeira nos terminais metálicos, limpe-os com um pano limpo e seco.
-

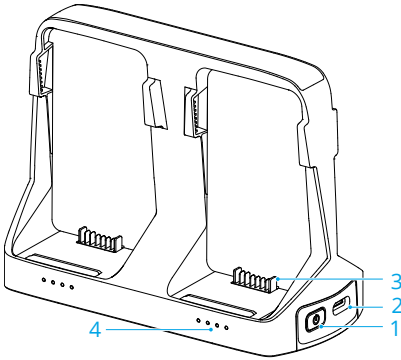

1. Botão de função
2. Conector USB-C
3. Entrada da bateria
4. LEDs de status

## Como carregar

### Instalação

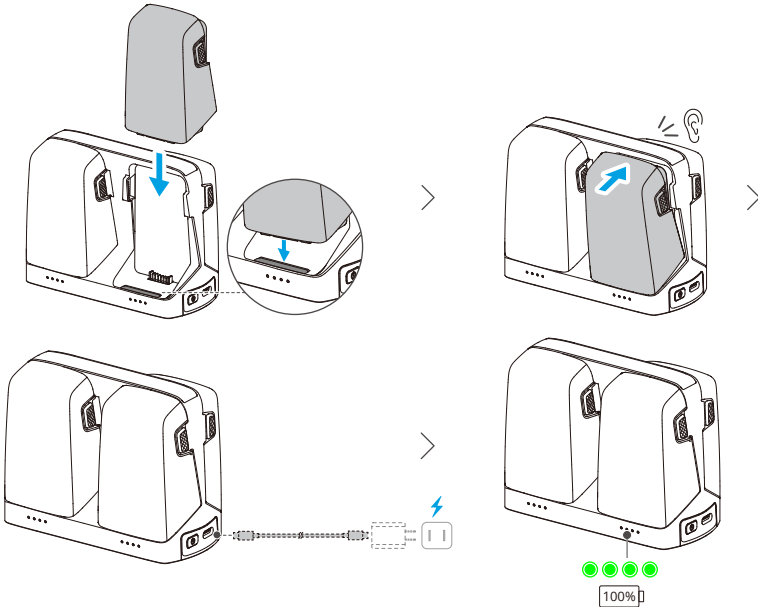

Ao usar carregadores com diferentes classificações de potência para carregar várias baterias, a sequência de carregamento irá variar. Consulte a tabela abaixo para obter detalhes.

Potência do carregador	Carrega em sequência do nível da bateria mais alto para o mais baixo.
> 65 W	

Potência do carregador  $\geq 65$  W **Carrega duas baterias simultaneamente:** Primeiro carrega a bateria com o segundo nível de bateria mais alto até que ele corresponda ao nível de bateria com a carga mais alta, em seguida, carrega totalmente as duas baterias juntas.

## Remoção

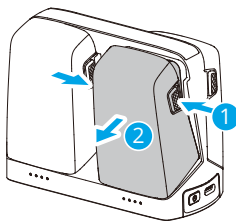

## Como utilizar o Carregador com múltiplas entradas como carregador portátil

1. Insira uma ou mais baterias no carregador com múltiplas entradas. Conecte um dispositivo externo, como um smartphone ou um controle remoto à entrada USB-C do carregador com múltiplas entradas. Em seguida, pressione e mantenha pressionado o botão de função por três segundos.
2. As baterias serão descarregadas com base no nível da bateria, do mais baixo para o mais alto, e fornecerão energia para o dispositivo externo. Para interromper o carregamento do dispositivo externo, desconecte-o do carregador com múltiplas entradas.

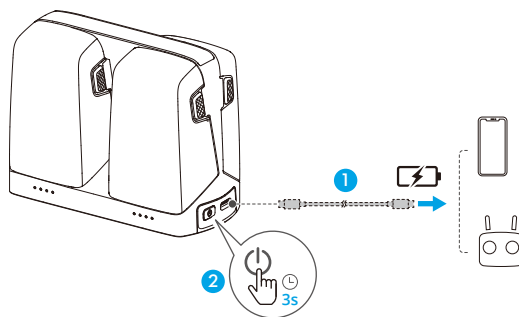

⚠ • Se a carga restante de uma bateria for inferior a 7%, ela não poderá carregar o dispositivo externo.

## Como acumular energia

1. Insira a Bateria de Voo Inteligente no carregador com múltiplas entradas. Pressione e mantenha pressionado o botão de função para transferir a carga das baterias com nível mais baixo para a bateria com o nível mais alto. Os LEDs de status das baterias com nível mais baixo de carga exibirão o nível atual de carga, enquanto os LEDs de status da bateria com nível de carga mais alto piscarão sequencialmente.
2. Para interromper o acúmulo de energia, pressione e mantenha pressionado novamente o botão de função. Após o acúmulo de energia ser interrompido, pressione o botão de função para verificar o nível de carga das baterias.

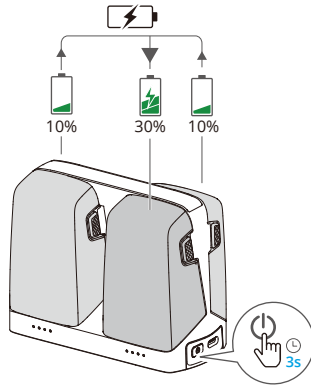

- O acúmulo de energia será interrompido automaticamente nas seguintes situações:
  - A bateria receptora está totalmente carregada ou a carga da bateria de saída é inferior a 10%.
  - Um carregador ou dispositivo externo está conectado ao carregador com múltiplas entradas ou uma bateria foi inserida ou removida do carregador com múltiplas entradas durante o acúmulo de energia.
  - O acúmulo de energia foi interrompido por mais de 15 minutos devido à temperatura anormal da bateria.
- Após acumular carga, carregue o quanto antes a bateria com o nível de carga mais baixo para evitar descarga excessiva.

## Descrições do LED de status

Cada entrada da bateria do carregador com múltiplas entradas tem um conjunto de LED de status correspondente, o qual pode indicar status de carregamento, nível da bateria e

status anormal. Os status dos LEDs para nível da bateria e anormalidade da bateria são os mesmos da aeronave.

### Status de carregamento

Padrão de luzes intermitentes	Descrições
Os LEDs de status em uma matriz piscam de forma rápida e sucessiva.	A bateria na entrada correspondente está sendo carregada por meio de um carregador USB PD.
Os LEDs de status em um conjunto piscam de maneira lenta e sucessiva	A bateria na entrada correspondente está sendo carregada por meio de um carregador normal.
Os LEDs de status em um conjunto estão acesos, sem piscar	A bateria na entrada correspondente está totalmente carregada.
Todos os LEDs de status piscam em sequência	Não há bateria inserida.

### Mecanismos de proteção da bateria

Os LEDs de nível da bateria podem exibir notificações de proteção da bateria acionadas por condições de carregamento anormais.

LEDs	Padrão de luzes intermitentes	Status
	LED 2 pisca duas vezes por segundo	Sobrecorrente detectada
	LED 2 pisca três vezes por segundo	Curto-circuito detectado
	LED 3 pisca duas vezes por segundo	Sobrecarga detectada
	LED 3 pisca três vezes por segundo	Carregador com sobretensão detectada
	LED 4 pisca duas vezes por segundo	A temperatura de carregamento está muito baixa
	LED 4 pisca três vezes por segundo	A temperatura de carregamento está muito alta

Se qualquer um dos mecanismos de proteção da bateria for ativado, será necessário desconectar o carregador e reconectá-lo novamente para retomar o carregamento. Se a temperatura de carregamento estiver anormal, espere até que volte ao normal. A bateria retomará o carregamento automaticamente sem a necessidade de desconectar e reconectar o carregador.

## 4.8 Estabilizador e câmera

### Observação do estabilizador

- ⚠ • Certifique-se de que não haja adesivos ou objetos no estabilizador antes de decolar. NÃO toque nem bata no estabilizador depois que a aeronave estiver ligada. Decole a aeronave a partir de terreno plano e aberto para proteger o estabilizador.
- Remova o protetor de estabilizador antes de ligar a aeronave. Acople o protetor de estabilizador quando a aeronave não estiver em uso.
- Os elementos de precisão no estabilizador podem ser danificados em caso de colisão ou impacto, o que pode fazer o estabilizador funcionar de maneira anormal.
- Evite o acúmulo de poeira ou sujeira no estabilizador, especialmente em seus motores.
- Um motor do estabilizador pode entrar no modo proteção se o estabilizador estiver obstruído por outros objetos quando a aeronave for colocada em terreno irregular ou em grama, ou se o estabilizador sofrer força externa excessiva, como em uma colisão. Aguarde até que o estabilizador retorne ao normal ou reinicie o equipamento.
- NÃO aplique força externa no estabilizador depois de ligar a aeronave.
- NÃO adicione cargas adicionais que não sejam um acessório oficial ao estabilizador, isso pode fazer com que ele funcione de forma anormal ou até mesmo causar danos permanentes ao motor.
- Voos com neblina pesada ou nuvens podem molhar o estabilizador, levando a uma falha temporária. O estabilizador recuperará sua funcionalidade total após secar.
- Em caso de vento forte, o estabilizador pode vibrar durante a gravação.
- Se o ângulo de inclinação do estabilizador estiver grande durante o voo e a aeronave inclinar pra frente por causa de aceleração ou desaceleração, o estabilizador entrará no modo limite de proteção e ajustará automaticamente o ângulo inferior.
- Uma vez ligada, se a aeronave não for colocada em posição horizontal por um período prolongado de tempo, ou se for agitada significativamente, o estabilizador pode parar de funcionar e entrar em modo de proteção. Nesse caso, coloque a aeronave na posição horizontal e espere até que ela se recupere.

- Ao se deparar com vento forte durante um voo com o estabilizador virado para baixo, a estrutura da aeronave poderá aparecer no canto da exibição em tempo real.
- 

## Modos de operação do estabilizador

Dois modos de operação do estabilizador estão disponíveis. Alterne entre os diferentes modos de operação em \*\*\* > **Control (Controle)**.

**Follow Mode (Modo de acompanhamento):** o ângulo do estabilizador permanece estável em relação ao plano horizontal. Esse modo é adequado para captura de imagens estáveis.

**Modo FPV:** quando a aeronave estiver voando para a frente, o estabilizador sincronizará com o movimento de rotação da aeronave para fornecer uma experiência de voo com perspectiva em primeira pessoa.

## Ângulo do estabilizador

Use o botão do estabilizador no controle remoto para controlar a inclinação do estabilizador. Como alternativa, faça-o por meio da exibição da câmera no DJI Fly. Pressione e mantenha pressionada a tela até que a barra de ajuste do estabilizador seja exibida. Arraste a barra para controlar o ângulo do estabilizador.

## Observação da câmera

---

- ⚠ • NÃO exponha a lente da câmera a um ambiente com feixes de laser, como uma projeção de laser, nem aponte a câmera em direção a fontes de luz intensa por um longo período, como o sol em um dia de céu limpo, para evitar danos ao sensor.
- Verifique se a temperatura e a umidade são adequadas para a câmera durante o uso e o armazenamento.
- Use um limpador de lentes para limpar as lentes e evitar danos ou baixa qualidade de imagem.
- NÃO bloqueie orifícios de ventilação da câmera, pois o calor gerado pode danificar o dispositivo e causar ferimentos ao usuário.
- As câmeras podem não focar corretamente nas seguintes situações:
  - Ao capturar fotos e vídeos de objetos escuros à distância.

- Ao capturar fotos e vídeos de objetos com texturas e padrões de repetição idênticos ou sem texturas e padrões definidos.
- Ao capturar fotos e vídeos de objetos brilhantes ou refletores (como iluminação pública e vidro).
- Ao capturar fotos e vídeos de objetos piscantes.
- Ao capturar fotos e vídeos de objetos em movimento rápido.
- Quando a aeronave/estabilizador estiverem se movendo rapidamente.
- Ao capturar fotos e vídeos de objetos com alcance focal variável.
- Ao capturar fotos e vídeos de objetos próximos que não estão no centro do enquadramento.

## 4.9 Armazenamento e exportação de fotos e vídeos

### Armazenamento

A aeronave é compatível com o uso de um cartão microSD para armazenar fotos e vídeos. Consulte a seção Especificações para obter mais informações sobre cartões microSD recomendados.

Se nenhum cartão microSD estiver disponível, fotos e vídeos podem ser salvos no armazenamento interno da aeronave.

### Como exportar

- Use a função QuickTransfer para exportar as imagens para um dispositivo móvel.
- Conecte a aeronave a um computador usando um cabo de dados e exporte as gravações no armazenamento interno da aeronave ou no cartão microSD inserido na aeronave. A aeronave não precisa estar ligada durante o processo de exportação.
- Remova o cartão microSD da aeronave, insira-o em um leitor de cartão e exporte as gravações no cartão microSD por meio do leitor de cartão.



- Certifique-se de que os compartimentos de cartão SD e microSD estejam limpos e sem qualquer corpo estranho durante o uso.
- NÃO remova o cartão microSD da aeronave enquanto estiver tirando fotos ou gravando vídeos. Caso contrário, o cartão microSD pode ser danificado.
- Verifique as configurações da câmera antes do uso para garantir que estejam configuradas corretamente.

- Antes de capturar imagens ou vídeos importantes, capture algumas imagens para testar se a câmera está funcionando corretamente.
  - Certifique-se de desligar a aeronave corretamente. Caso contrário, os parâmetros da câmera não serão salvos e quaisquer imagens ou vídeos gravados poderão ser afetados. A DJI não é responsável por nenhuma perda causada por imagem ou vídeo gravado de forma que não seja lida por máquina.
- 

### 4.10 QuickTransfer

O DJI Flip pode conectar-se diretamente a um smartphone via Wi-Fi, permitindo que você baixe fotos e vídeos do DJI Flip para o smartphone.

No controle por aplicativo móvel, depois que o smartphone tiver sido conectado ao DJI Flip, entre no modo QuickTransfer acessando a exibição da galeria.

Se o DJI Flip não estiver conectado a um smartphone, você pode tocar no cartão QuickTransfer ou Dispositivos Wi-Fi, na tela inicial do DJI Fly, para entrar no modo QuickTransfer. Você também pode ir até Galeria, no DJI Fly em seu smartphone, e tocar em  no canto superior direito para entrar no modo QuickTransfer.

Ao conectar o smartphone ao DJI Flip pela primeira vez, pressione e mantenha o botão Liga/Desliga do DJI Flip pressionado para confirmar.

-  • A taxa máxima de download só pode ser alcançada em países e regiões em que a frequência de 5,8 GHz é permitida por leis e regulamentos, quando utilizados dispositivos compatíveis com a banda de frequência de 5,8 GHz e conexão Wi-Fi e em ambientes sem interferências ou obstruções. Se a frequência 5,8 GHz não for permitida pelas regulamentações locais (como no Japão), ou se o dispositivo móvel não for compatível com a banda de frequência de 5,8 GHz ou se o ambiente tiver muitas interferências, o QuickTransfer usará a banda de frequência de 2,4 GHz e a taxa máxima de download será reduzida para 6 MB/s.
  - Ao usar o QuickTransfer, não é necessário inserir a senha do Wi-Fi na página de configurações do dispositivo móvel para se conectar. Inicie o DJI Fly e uma mensagem aparecerá para conectar o equipamento.
  - Use o QuickTransfer em um ambiente sem obstruções ou interferências e fique longe de fontes de interferência, como roteadores sem fio, alto-falantes Bluetooth ou fones de ouvido.
-

# Controle remoto

---

## 5 Controle remoto

### 5.1 DJI RC 2

#### Operações

##### Como Ligar/Desligar

Pressione o botão Liga/Desliga uma vez para verificar o nível atual da bateria.

Pressione e em seguida pressione e mantenha pressionado para ligar ou desligar o controle remoto.

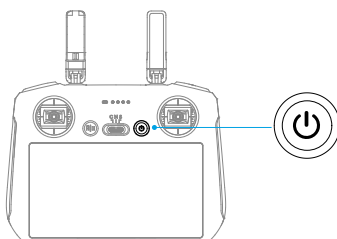

##### Como carregar a bateria

Conecte o carregador à entrada USB-C no controle remoto.

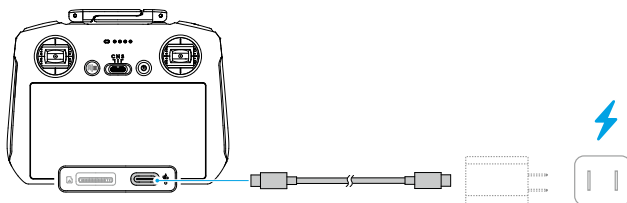

- 
- ⚠ • Carregue totalmente o controle remoto antes de cada voo. Ele emitirá um alerta sonoro quando o nível da bateria estiver baixo.
  - Carregue totalmente a bateria pelo menos uma vez a cada três meses para preservar sua integridade.
-

## Como controlar o estabilizador e a câmera

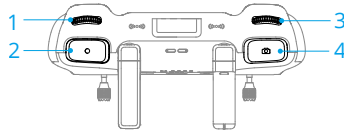

1. **Botão do estabilizador:** controla a inclinação do estabilizador.
2. **Botão de gravação:** pressione uma vez para iniciar ou interromper a gravação.
3. **Botão de controle da câmera:** use para ajustar o zoom por padrão. A função do botão pode ser definida para ajustar distância focal, EV, velocidade do obturador e ISO.
4. **Botão de foco/obturador:** pressione até a metade para habilitar o foco automático e pressione até o fim para tirar uma foto.

## Interruptor do modo de voo

Altere o interruptor para selecionar o modo de voo desejado.

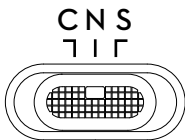

Posição	Modo de voo
S	Modo Esportivo
N	Modo Normal
C	Modo Cine

## Botão Pausa de voo/RTH

Pressione uma vez para fazer a aeronave frear e fazer voo estacionário no local.

Pressione e segure o botão até que o controle remoto emita um sinal sonoro e inicie o RTH. A aeronave retornará para o último Ponto de origem gravado. Pressione o botão novamente para cancelar o procedimento de RTH e reassumir o controle da aeronave.

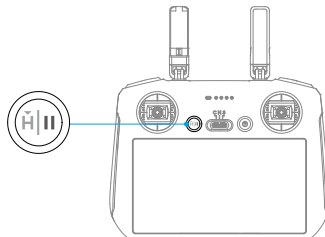

## Botões personalizáveis

Para visualizar e definir a função do botão, acesse a exibição de câmera no DJI Fly, e toque em \*\*\* > Control (Controle) > Button Customization (Personalização do botão).

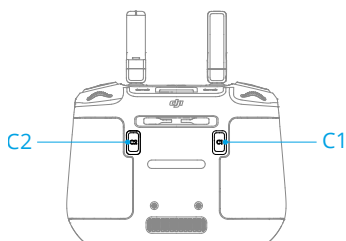

## LEDs do controle remoto

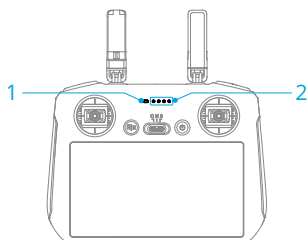

1. LED de status
2. LEDs de nível da bateria

## LED de status

Padrão de luzes intermitentes	Descrições
— Aceso em vermelho	Desconectado da aeronave.
Piscando em vermelho	O nível da bateria da aeronave está baixo.
Piscando em verde	Conectado à aeronave.
Piscando em azul	O controle remoto está sendo vinculado a uma aeronave.
— Aceso em amarelo	Falha na atualização do firmware.
— Aceso em azul	Firmware atualizado com sucesso.
Piscando em amarelo	O nível da bateria do controle remoto está baixo.

Padrão de luzes intermitentes	Descrições
..... Pisca em ciano	Pinos de controle não centralizados.

## LEDs de nível da bateria

Padrão de luzes intermitentes	Nível da bateria
	76 a 100%
	51 a 75%
	26 a 50%
	0 a 25%

## Alerta do controle remoto

O controle remoto emitirá um sinal sonoro para indicar um erro ou alerta. Preste atenção quando mensagens aparecerem na tela sensível ao toque ou no DJI Fly.

Deslize de cima para baixo na tela e selecione Mute (Mudo) para desabilitar todos os alertas, ou deslize a barra de volume até 0 para desabilitar alguns alertas.

O controle remoto emitirá um alerta durante o procedimento de RTH, o qual não pode ser cancelado. O controle remoto emitirá um som de alerta quando o nível da bateria do controle remoto estiver baixo. Um alerta de nível da bateria fraco pode ser cancelado ao pressionar o botão liga/desliga. Quando o nível da bateria estiver muito baixo, o alerta não poderá ser cancelado.

Haverá um alerta se o controle remoto não for usado por um tempo enquanto estiver ligado, mas não estiver conectado à aeronave. Ele desligará automaticamente depois que o alerta parar. Mova os pinos de controle ou pressione qualquer botão para cancelar o alerta.

## Zona de transmissão ideal

O sinal entre a aeronave e o controle remoto é mais confiável quando as antenas estão posicionadas em relação à aeronave, conforme ilustrado abaixo. Se o sinal estiver fraco, ajuste a orientação do controle remoto ou voe com a aeronave mais próxima do controle remoto.

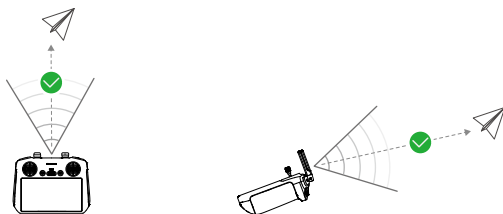

- 
- ⚠ • NÃO utilize outros dispositivos com conexão sem fio funcionando na mesma frequência que o controle remoto. Caso contrário, poderá haver interferência.
  - Uma mensagem será exibida no DJI Fly se o sinal de transmissão estiver fraco durante o voo. Ajuste a orientação do controle remoto de acordo com o exibido no indicador de atitude para garantir que a aeronave esteja no alcance de transmissão ideal.
- 

## Como vincular o controle remoto

O controle remoto já vem vinculado à aeronave ao ser adquirido em um combo. Caso contrário, siga as etapas abaixo para vincular o controle remoto e a aeronave após a ativação.

1. Ligue a aeronave e o controle remoto.
2. Inicie o DJI Fly.
3. Na exibição da câmera, toque em \*\*\* > **Control (Controle)** > **Re-pair to Aircraft (Parear novamente com a aeronave)**. Durante a vinculação, o LED de status do controle remoto piscará em azul e o controle remoto emitirá um sinal sonoro.
4. Mantenha pressionado o botão Liga/Desliga da aeronave por mais de quatro segundos. A aeronave emitirá sinais sonoros e seus LEDs de nível da bateria piscarão em sequência para indicar que ela está pronta para a vinculação. O controle remoto emitirá sinal sonoro duas vezes e seu LED de status ficará verde para indicar que a vinculação foi feita com sucesso.

- 
- 💡 • Certifique-se de que o controle remoto esteja a 0,5 m da aeronave durante a vinculação.
  - O controle remoto se desvinculará sozinho de uma aeronave se um novo controle remoto for vinculado à mesma aeronave.
-

## Como operar a tela sensível ao toque

⚠ • Observe que a tela sensível ao toque não é à prova d'água. Opere com cuidado.

### Gestos na tela

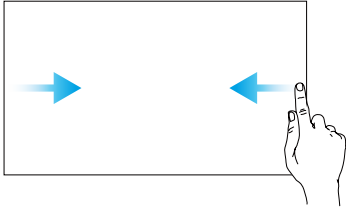

**Voltar:** deslize da esquerda ou direita para o centro da tela para voltar à tela anterior.

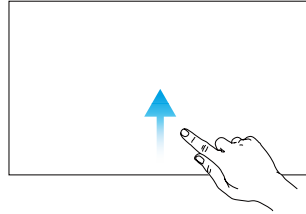

**Retornar à DJI Fly:** Deslize de baixo para cima na tela para retornar ao DJI Fly.

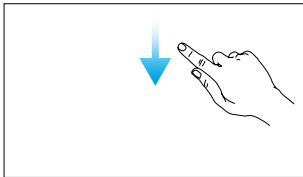

**Abrir a barra de status:** Deslize de cima para baixo na tela para abrir a barra de status quando estiver no DJI Fly. A barra de status exibe a hora, o sinal de Wi-Fi, o nível da bateria do controle remoto etc.

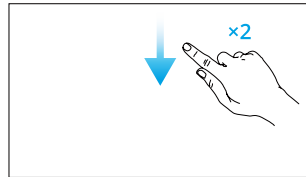

**Abrir as Configurações rápidas:** Deslize de cima para baixo duas vezes na tela para abrir as Configurações rápidas quando estiver no DJI Fly.

## 5.2 DJI RC-N3

### Operações

#### Como Ligar/Desligar

Pressione o botão Liga/Desliga uma vez para verificar o nível atual da bateria.

Pressione e em seguida pressione e mantenha pressionado para ligar ou desligar o controle remoto.

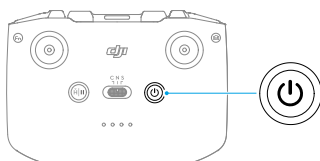

#### Como carregar a bateria

Conecte o carregador à entrada USB-C no controle remoto.

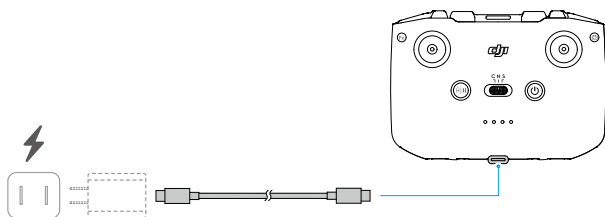

- 
- ⚠ • Carregue totalmente o controle remoto antes de cada voo. Ele emitirá um alerta sonoro quando o nível da bateria estiver baixo.
  - Carregue totalmente a bateria pelo menos uma vez a cada três meses para preservar sua integridade.
- 

#### Como controlar o estabilizador e a câmera

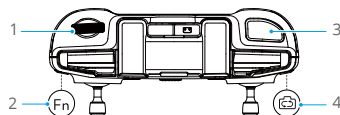

1. **Botão do estabilizador:** controla a inclinação do estabilizador.

2. **Botão personalizável:** Pressione e mantenha o botão personalizável pressionado e depois use o botão do estabilizador para aumentar ou diminuir o zoom.
3. **Botão do obturador/gravação:** Pressione uma vez para tirar uma foto, iniciar ou interromper uma gravação.
4. **Botão de foto/vídeo:** Pressione uma vez para alterar entre os modos de foto e vídeo.

## Interruptor do modo de voo

Altere o interruptor para selecionar o modo de voo desejado.

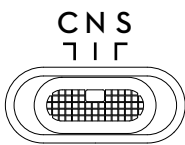

Posição	Modo de voo
S	Modo Esportivo
N	Modo Normal
C	Modo Cine

## Botão Pausa de voo/RTH

Pressione uma vez para fazer a aeronave frear e fazer voo estacionário no local.

Pressione e segure o botão até que o controle remoto emita um sinal sonoro e inicie o RTH. A aeronave retornará para o último Ponto de origem gravado. Pressione o botão novamente para cancelar o procedimento de RTH e reassumir o controle da aeronave.

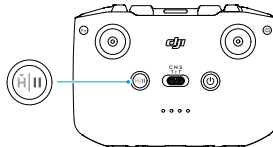



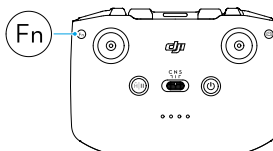

## Botão personalizável

Para visualizar e definir a função do botão, acesse a exibição de câmera no DJI Fly, e toque em \*\*\* > Control (Controle) > Button Customization (Personalização do botão).



## LEDs de nível da bateria

Padrão de luzes intermitentes	Nível da bateria
	76 a 100%
	51 a 75%
	26 a 50%
	0 a 25%

## Alerta do controle remoto

O controle remoto emitirá um alerta durante o procedimento de RTH, o qual não pode ser cancelado. O controle remoto emitirá um som de alerta quando o nível da bateria do controle remoto estiver baixo. Um alerta de nível da bateria fraco pode ser cancelado ao pressionar o botão liga/desliga. Quando o nível da bateria estiver muito baixo, o alerta não poderá ser cancelado.

Haverá um alerta se o controle remoto não for usado por um tempo enquanto estiver ligado, mas não estiver conectado à aeronave ou ao DJI Fly no dispositivo móvel. O controle remoto desligará automaticamente depois que o alerta parar. Mova os pinos de controle ou pressione qualquer botão para cancelar o alerta.

## Zona de transmissão ideal

O sinal entre a aeronave e o controle remoto é mais confiável quando as antenas estão posicionadas em relação à aeronave, conforme ilustrado abaixo. Se o sinal estiver fraco, ajuste a orientação do controle remoto ou voe com a aeronave mais próxima do controle remoto.

Zona de transmissão ideal

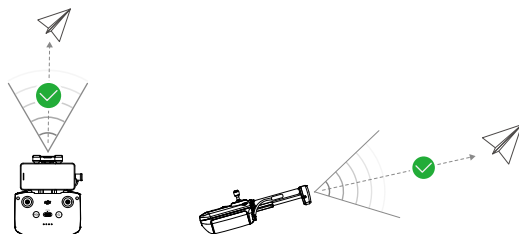

Sinal fraco

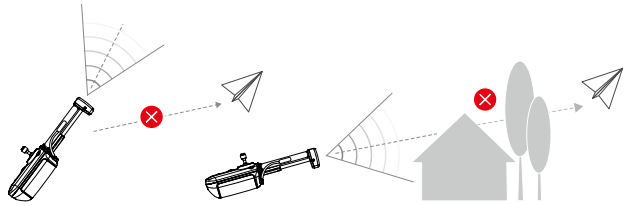

- NÃO utilize outros dispositivos com conexão sem fio funcionando na mesma frequência que o controle remoto. Caso contrário, poderá haver interferência.
- Uma mensagem será exibida no DJI Fly se o sinal de transmissão estiver fraco durante o voo. Ajuste a orientação do controle remoto de acordo com o exibido no indicador de atitude para garantir que a aeronave esteja no alcance de transmissão ideal.

## Como vincular o controle remoto

O controle remoto já vem vinculado à aeronave ao ser adquirido em um combo. Caso contrário, siga as etapas abaixo para vincular os dispositivos.

1. Ligue a aeronave e o controle remoto.
2. Inicie o DJI Fly.
3. Na exibição da câmera, toque em \*\*\* > **Control (Controle)** > **Re-pair to Aircraft (Parear novamente com a aeronave)**. O controle remoto emitirá sinais sonoros durante a vinculação.
4. Mantenha pressionado o botão Liga/Desliga da aeronave por mais de quatro segundos. A aeronave emitirá sinais sonoros e seus LEDs de nível da bateria piscarão em sequência para indicar que ela está pronta para a vinculação. O controle remoto emitirá dois sinais sonoros para indicar que a conexão foi bem-sucedida.



- Certifique-se de que o controle remoto esteja a 0,5 m da aeronave durante a vinculação.
- O controle remoto se desvinculará sozinho de uma aeronave se um novo controle remoto for vinculado à mesma aeronave.

# Apêndice

---

## 6 Apêndice

### 6.1 Especificações

Acesse o site a seguir para ver as especificações.

<https://www.dji.com/flip/specs>

### 6.2 Compatibilidade

Acesse o site a seguir para obter informações sobre produtos compatíveis.

<https://www.dji.com/flip/faq>

### 6.3 Atualização do firmware

Use o DJI Fly ou o DJI Assistant 2 (série de drones de consumo) para atualizar o firmware da aeronave e do controle remoto.

#### Usando o DJI Fly

Ao conectar a aeronave ou o controle remoto ao DJI Fly, uma notificação será exibida se uma nova atualização de firmware estiver disponível. Para iniciar a atualização, conecte seu controle remoto ou dispositivo móvel à internet e siga as instruções na tela. Observe que você não pode atualizar o firmware se o controle remoto não estiver vinculado à aeronave. É necessário estar conectado à internet.

#### Usando o DJI Assistant 2 (série de drones de consumo)

Use o DJI Assistant 2 (série de drones de consumo) para atualizar o firmware da aeronave e do controle remoto separadamente.

1. Ligue o dispositivo. Conecte o dispositivo a um computador por meio de um cabo USB-C.
2. Abra o DJI Assistant 2 (Série de drones de consumo) e faça login com sua conta da DJI.
3. Selecione o dispositivo e clique em **Firmware Update (Atualização do firmware)** no lado esquerdo da tela.
4. Selecione a versão do firmware.
5. Aguarde até que o firmware seja baixado. A atualização será iniciada automaticamente. Aguarde a conclusão da atualização do firmware.

- ⚠ • O firmware da bateria está incluso no firmware da aeronave. Certifique-se de atualizar todas as baterias.
  - Assegure-se de seguir todas as etapas para atualizar o firmware. Caso contrário, poderá haver falha na atualização.
  - Assegure-se de que o computador esteja conectado à internet durante a atualização.
  - NÃO desconecte o cabo USB-C durante uma atualização.
  - A atualização do firmware levará aproximadamente 10 minutos. Durante o processo de atualização, é normal que o estabilizador fique frouxo, que os indicadores de status da aeronave pisquem e que a aeronave seja reiniciada. Aguarde pacientemente até a atualização ser concluída.
- 

Acesse o link a seguir para consultar as *Notas de lançamento* para obter mais informações de atualização do firmware:

<https://www.dji.com/flip/downloads>

## 6.4 Caixa-preta

Os dados do voo, incluindo telemetria de voo, informações de status da aeronave e outros parâmetros são salvos automaticamente na caixa-preta interna da aeronave. Os dados podem ser acessados usando o DJI Assistant 2 (Série de drones de consumo).

## 6.5 Informações de pós-venda

Acesse <https://www.dji.com/support> para mais informações sobre as políticas de serviço de pós-venda, serviços de conserto e suporte.



Contato  
SUPORTE DJI

Este conteúdo está sujeito a alterações sem aviso prévio.  
Baixe a versão mais recente disponível em



<https://www.dji.com/flip/downloads>

Caso tenha quaisquer dúvidas sobre este documento, entre em contato com a DJI enviando uma mensagem para [DocSupport@dji.com](mailto:DocSupport@dji.com).

DJI é uma marca comercial da DJI.

Copyright © 2025 DJI Todos os direitos reservados.