

DJI AVATA

用户手册

v1.2 2023.03

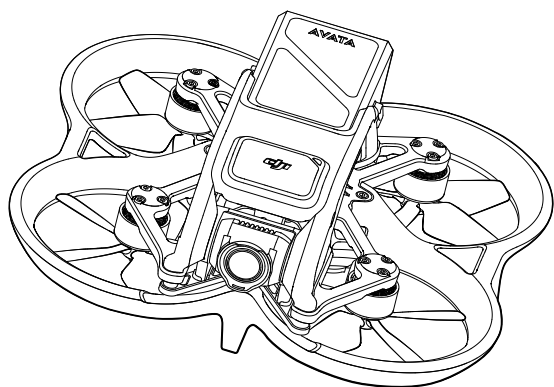

快速搜索关键词

PDF 电子文档可以使用查找功能搜索关键词。例如在 Adobe Reader 中，Windows 用户使用快捷键 Ctrl+F，Mac 用户使用 Command+F 即可搜索关键词。

点击目录跳转

用户可以通过目录了解文档的内容结构，点击标题即可跳转到相应页面。

打印文档

本文档支持高质量打印。

修订日志

版本	日期	修订内容
v1.2	2023.03	新增飞行器支持的设备型号及飞行眼镜功能描述。

阅读提示

符号说明

⊘ 禁止

⚠ 重要注意事项

💡 操作、使用提示

📖 词汇解释、参考信息

使用建议

DJI AVATA™ 为用户提供了教学视频和以下文档资料：

1. 《用户手册》
2. 《快速入门指南》
3. 《安全概要》

建议用户首先观看教学视频和《安全概要》，再阅读《快速入门指南》了解使用过程。获取详细产品信息请阅读《用户手册》。

获取教学视频

用户可通过以下链接获取和观看教学视频，确保正确、安全地使用本产品。



<https://s.dji.com/guide24>

下载 DJI Fly App

扫描上方二维码以获得 DJI Fly App 下载地址。

DJI Fly App 支持 Android 6.0 及以上系统，支持 iOS 11.0 及以上系统。

* 为保证飞行安全，未连接、未登录 App，以及中国大陆地区用户未绑定手机完善注册信息进行飞行时，飞行器将被限高 30 m，限远 50 m。在中国大陆地区使用飞行器的用户，需根据中国民用航空局的相关规定完成实名登记，请通过民航局无人机实名登记系统登记，或直接在 DJI Fly App 中进行登记操作。如需了解更多信息，请访问 <https://uas.caac.gov.cn>

下载大疆虚拟飞行 App

扫描二维码以获得大疆虚拟飞行 App 下载地址。

大疆虚拟飞行 App 支持 iOS 11.0 及以上系统。



下载 DJI Assistant 2（消费机系列）调参软件

通过以下地址下载 DJI ASSISTANT™ 2（消费机系列）调参软件：

<https://www.dji.com/avata/downloads>

⚠ • 本产品的工作环境温度为 -10℃ 至 40℃，根据电子元器件适用温度的等级划分，不满足需要更高适应条件的军工级（-55℃ 至 125℃）要求。请在满足使用场景的环境下合理使用飞行器。

目录

阅读提示	1
符号说明	1
使用建议	1
获取教学视频	1
下载 DJI Fly App	1
下载大疆虚拟飞行 App	1
下载 DJI Assistant 2（消费机系列）调参软件	1
产品概述	4
简介	4
准备飞行器	5
准备飞行眼镜	6
准备遥控设备	9
部件名称	11
对频	17
激活	18
飞行器	19
飞行挡位	19
飞行器状态指示灯	20
自动返航	21
视觉系统与红外传感系统	23
飞行数据	25
螺旋桨	26
智能飞行电池	28
云台相机	32
飞行眼镜	34
DJI Goggles 2	34
DJI FPV 飞行眼镜 V2	43

遥控设备	48
DJI 穿越摇杆	48
DJI FPV 遥控器 2	52
DJI Fly App	58
飞行	60
飞行环境要求	60
飞行限制	60
飞行前检查	62
启动 / 停止电机	62
基础飞行	64
维护保养	65
飞行器	65
飞行眼镜	75
附录	78
规格参数	78
固件升级	84
售后保修信息	84

产品概述

简介

DJI Avata 飞行器机身小巧便携，配备视觉系统及红外传感系统，自带桨叶保护罩，可在室内外稳定悬停、灵活飞行，具备自动返航功能。相机使用 1/1.7 英寸 CMOS 图像传感器，配合云台可稳定拍摄 4K 60fps 超高清视频与 4K 照片。最长悬停续航时间约 18 分钟。

DJI Avata 飞行器采用 DJI O3+ 图传技术，支持搭配飞行眼镜及遥控设备协同使用。在无干扰和无遮挡的环境下，可达到最大 10 km 通信距离与最高约 50Mbps 码流高清图传，为您提供高品质的沉浸式飞行体验。

飞行眼镜配备高性能双显示屏，通过接收飞行器的图像信号，可使用飞行眼镜以第一人称视角实时观看相机画面，遥控设备配备完备的功能按键可完成飞行器与相机的各种操作。DJI Goggles 2 和 DJI 穿越摇杆通过体感可轻松控制飞行器飞行，带来全新、便捷的飞行操控体验。

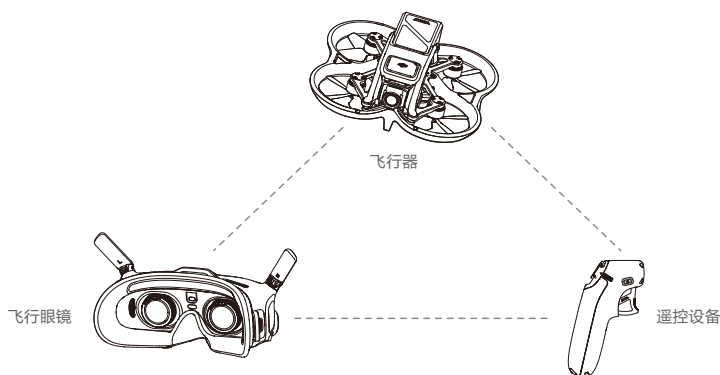

☀️ • DJI Avata 飞行器支持的飞行眼镜及遥控设备见附录。本手册仅以 DJI Goggles 2、DJI FPV 飞行眼镜 V2、DJI 穿越摇杆和 DJI FPV 遥控器 2 为例进行介绍。其他支持设备的使用详见各自的用户手册。

⚠️ • 在开阔无遮挡、无电磁干扰的环境飞行，并且飞行高度为 120 m 左右，在 FCC 标准下遥控设备可以达到最大通信距离（单程不返航）。
• 飞行器最长悬停续航时间是在无风、无干扰环境下测得。
• 使用飞行眼镜进行飞行并不能满足视距内飞行（VLOS）的要求，部分国家或地区要求飞行时邀请观察员协助观察飞行情况。请您在遵循当地法规要求的前提下使用本产品。

准备飞行器

1. 移除云台罩。

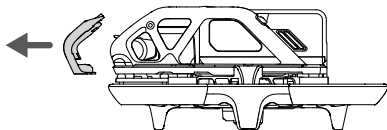

2. 按图示取出智能飞行电池并连接自备的 USB 充电器。完全充满约需时 90 分钟。

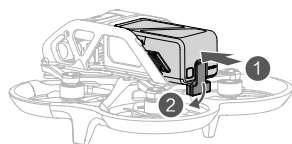
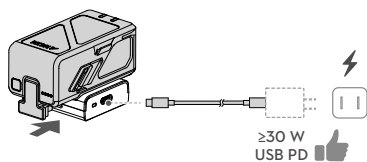
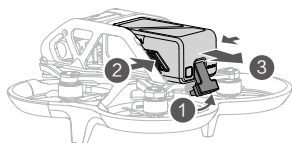

- ☀️ • 推荐使用 DJI 30W USB-C 充电器或其他支持 USB PD 快充协议的充电器。
- 不使用飞行器时，建议安装云台罩以保护云台。转动相机使其保持水平向前，然后安装云台罩并确保安装稳固。

- ⚠️ • 开启飞行器电源之前，确保云台罩已移除，以免影响飞行器自检。

准备飞行眼镜

DJI Goggles 2

1. 展开天线。

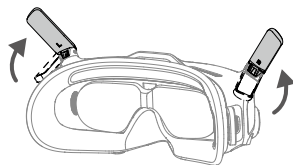

2. 取下屏幕保护罩。

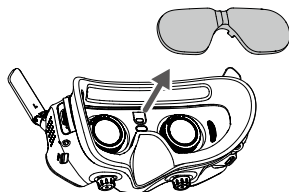

3. 将头带安装于飞行眼镜两侧的头带挂孔。

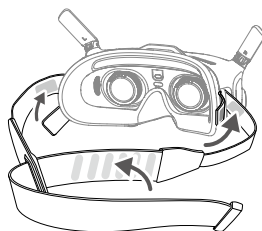

4. 使用包装内的供电线连接飞行眼镜的电源接口至飞行眼镜电池为飞行眼镜供电。短按一次电源按键，再长按 2 秒以开启飞行眼镜。

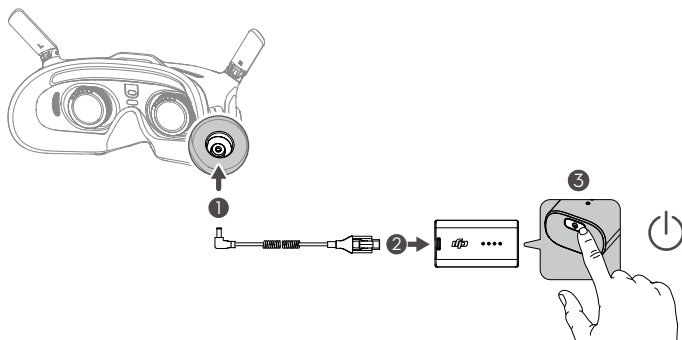

5. 佩戴飞行眼镜并调整好头带松紧度。

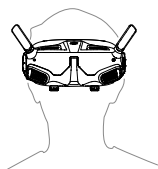

6. 使用 IPD（瞳孔间距）调节滑块 / 屈光度调节旋钮（后文简称为“旋钮”）调节镜片间距和屈光度，以获得清晰视野。

a. 按图示方向旋转解锁旋钮。解锁后旋钮向下弹起。

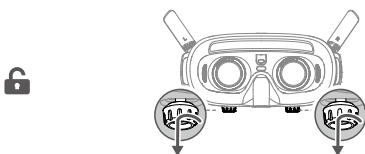

b. 左右拨动旋钮调节镜片间距使之与瞳距相匹配。

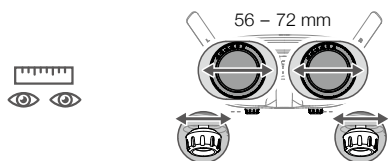

c. 缓慢旋转旋钮调节屈光度。屈光度调节范围为近视 800 度到远视 200 度。

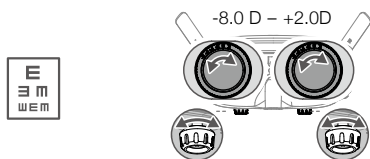

d. 视野调节清晰后，向上按压旋钮并按图示方向旋转以锁定镜片位置及屈光度。

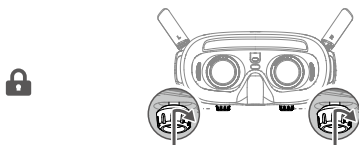

- 眼镜自带屈光度不支持散光调节。如屈光度不满足需求或需散光调节，可使用包装内的视力矫正眼镜框安装额外自备的镜片。具体信息请参考“使用视力矫正眼镜框”。
- 首次佩戴调节屈光度时，建议先调节到略低于眼睛实际度数的屈光度，待眼睛逐渐适应后，再进行调整直到视野完全清晰。不建议使用高于眼睛实际度数的屈光度，避免眼睛疲劳。

- ⚠️ • 收纳飞行眼镜时请折叠天线，挤压或碰撞可能会损坏天线。
- 飞行眼镜使用完毕后请及时装回屏幕保护罩以保护镜片，防止阳光直射造成屏幕灼伤。
- DJI Goggles 2 仅支持 DJI 飞行眼镜电池。严禁使用非 DJI 官方提供的电池。
- 禁止使用飞行眼镜电池给其他设备（电脑或手机等）供电。

DJI FPV 飞行眼镜 V2

1. 将 4 个天线对准飞行眼镜前侧的安装孔依次旋转插入，确保安装稳固。

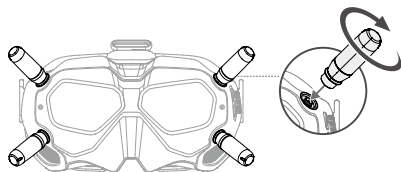

2. 打开头带上的魔术贴，分别安装于飞行眼镜顶部及两侧的头带挂孔。

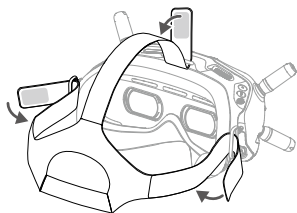

3. 使用包装内的供电线连接飞行眼镜的电源接口至飞行眼镜电池为飞行眼镜供电。短按一次电源按键，再长按 2 秒以开启飞行眼镜。

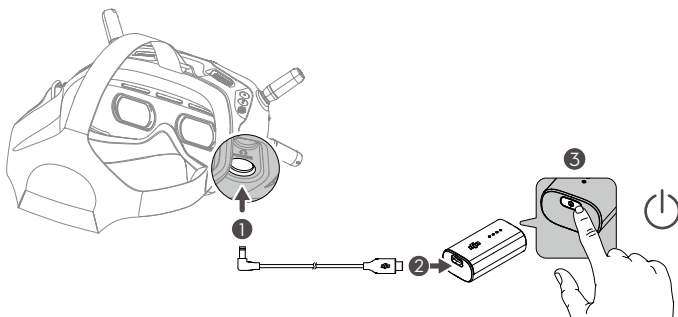

4. 将飞行眼镜的镜头对准眼部并下拉头带，调节头带尺寸使飞行眼镜紧密并舒适地贴合于头部。

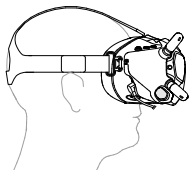

5. 拨动 IPD 滑块调节镜片间距使之与瞳距相匹配，以获得更好的观看体验。



58-70 mm

 • DJI FPV 飞行眼镜 V2 支持佩戴眼镜使用。

 • 禁止使用飞行眼镜电池给其他设备（电脑或手机等）供电。

准备遥控设备

短按一次电源按键，电量指示灯亮起显示当前电量。若电量不足请给遥控设备充电。

DJI 穿越摇杆

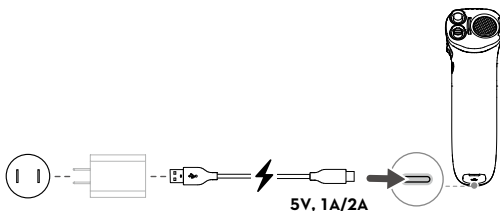

 • 不支持 USB PD 快充协议的充电器。

DJI FPV 遥控器 2

1. 充电。

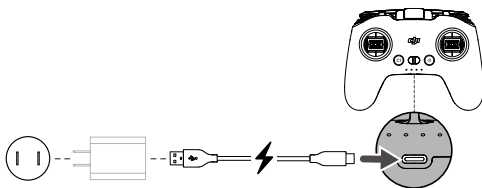

2. 取出位于摇杆收纳槽的摇杆，安装至遥控器。

3. 展开天线。

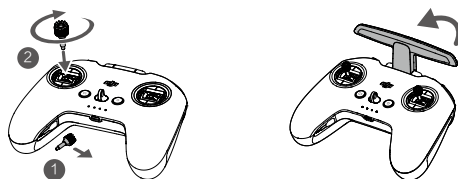

部件名称

飞行器

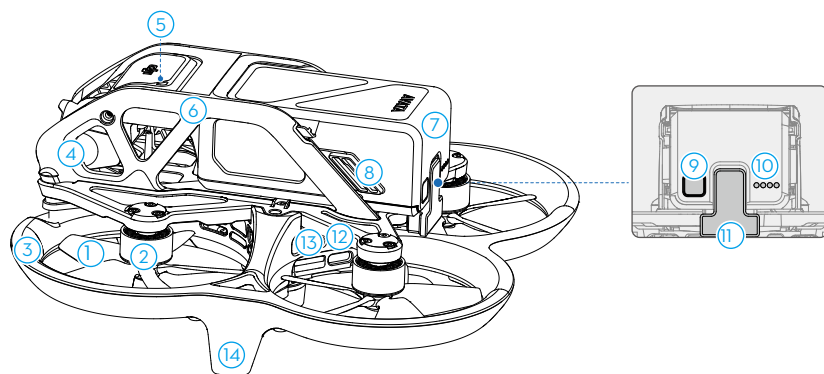

- | | | |
|-------------|-------------|-----------------------|
| 1. 螺旋桨 | 6. 上框 | 11. 电池接口 |
| 2. 电机 | 7. 智能飞行电池 | 12. 调参 / 数据接口 (USB-C) |
| 3. 桨叶保护罩 | 8. 电池卡扣 | 13. microSD 卡槽 |
| 4. 一体式云台相机 | 9. 电池开关 | 14. 脚架 (内含天线) |
| 5. 飞行器状态指示灯 | 10. 电池电量指示灯 | |

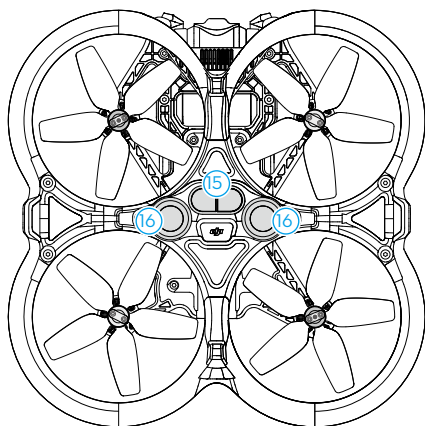

- | |
|------------|
| 15. 红外传感系统 |
| 16. 下视视觉系统 |

⚠️ • 飞行前务必确保 USB-C 接口及 microSD 卡槽的防尘胶塞已安装到位，以免对螺旋桨造成干扰。

飞行眼镜

DJI Goggles 2

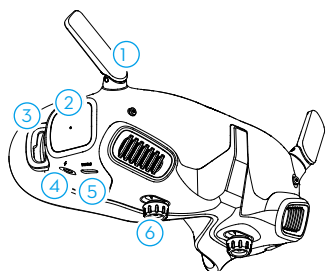

1. 天线
2. 触控板
3. 头带挂孔
4. 电源接口
5. USB-C 接口
6. IPD 调节滑块 / 屈光度调节旋钮

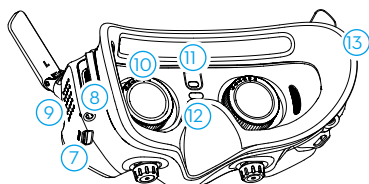

7. microSD 卡槽
8. 3.5 mm 耳机接口
9. LED 显示点阵
10. 镜片
11. 接近传感器
感知识别用户是否佩戴飞行眼镜，智能控制屏幕亮起和熄灭。
12. 对频按键
13. 面罩

DJI FPV 飞行眼镜 V2

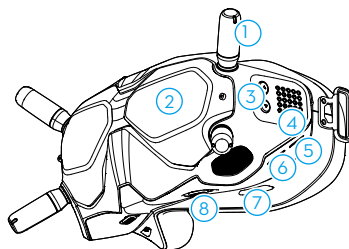

1. 天线
2. 前盖
3. 频道调节按键
4. 频道显示屏
5. USB-C 接口
6. microSD 卡槽
7. 进风口
8. IPD 滑块

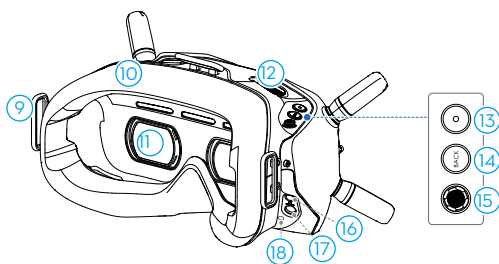

9. 头带挂孔

10. 面罩

11. 镜片

12. 出风口

13. 拍摄按键

短按拍照或开始 / 结束录像。长按切换拍照 / 录像模式。

14. 返回按键

按下可返回上级菜单或退出当前模式。

15. 五维按键

前后左右拨动五维按键可以滚动界面菜单，按下进行确认。

在主界面下，左右拨动可调节屏幕亮度，前后拨动可调节音量，按下五维按键可唤出菜单栏。

16. 音频 /AV-IN 接口

17. 电源接口 (DC5.5×2.1)

18. 对频按键

遥控设备

DJI 穿越摇杆

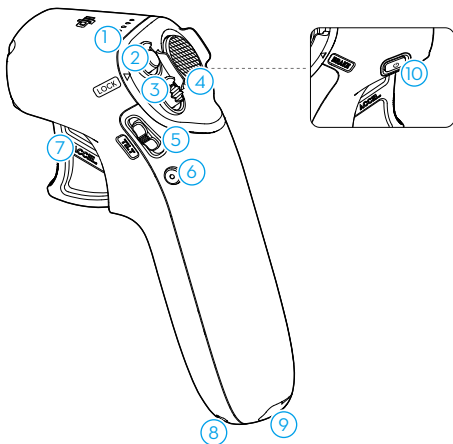

1. 电量指示灯

指示当前电量。

2. Lock 按键

双击：启动飞行器电机。

长按：飞行器自动起飞至约 1.2 m 并悬停。

飞行器自动降落至地面并停止电机。

当飞行眼镜提示低电量返航倒计时，单击可取消低电量返航倒计时，此时飞行器不会进入低电量返航。

3. 挡位按键

短按以切换挡位。可切换普通挡（Normal）和运动挡（Sport）。

4. 急停按键

短按使飞行器紧急刹车并原地悬停（GNSS 或视觉系统生效时）。再短按一次取消姿态固定。

长按启动智能返航。

飞行器在返航或降落时，短按可取消返航或降落。

5. 云台俯仰控制滑杆

拨动控制云台俯仰角度。仅未起飞、返航和降落时生效。

6. 拍摄按键

短按拍照或开始 / 结束录像。长按切换拍照 / 录像模式。

7. 油门扳机

按下油门扳机可控制飞行器向飞行眼镜上圆圈的位置前进。增加按压力度可增大飞行速度，松开即停止前进。

8. 挂绳孔

9. 充电 / 调参接口（USB-C）

用于穿越摇杆充电，或连接穿越摇杆至电脑通过调参软件升级固件。

10. 电源按键

短按查看穿越摇杆电量；短按一次，再长按 2 秒开启 / 关闭穿越摇杆电源。

DJI FPV 遥控器 2

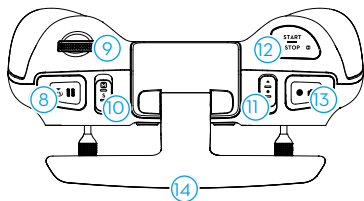
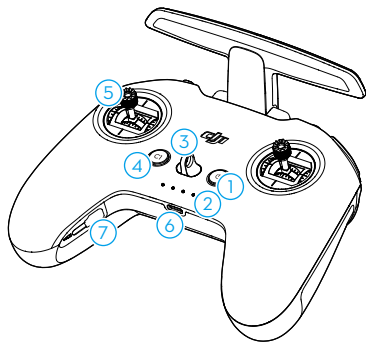

1. 电源按键

短按查看遥控器电量；短按一次，再长按 2 秒开启 / 关闭遥控器电源。

2. 电量指示灯

用于指示当前电量。

3. 背带挂孔

4. 自定义按键 C1

可通过飞行眼镜设置该按键功能。默认单击可开启或关闭电调鸣叫。

5. 摇杆

控制飞行器飞行，飞行眼镜中可设置摇杆操控方式。可拆卸设计的摇杆，便于收纳。

6. 充电 / 调参接口 (USB-C)

用于遥控器充电或连接遥控器至电脑。

7. 摇杆收纳槽

用于放置摇杆。

8. 急停 / 智能返航按键

短按使飞行器紧急刹车并原地悬停（GNSS 或视觉系统生效时）。

长按启动智能返航。

飞行器在返航或降落时，短按可取消返航或降落。

9. 云台俯仰控制拨轮

用于调整云台俯仰角度。

10. 飞行挡位切换开关

用于切换普通挡（Normal）、运动挡（Sport）与手动挡（Manual）。手动挡默认禁用，需要在飞行眼镜菜单中开启。

11. 自定义切换开关 C2

可通过飞行眼镜设置该切换开关功能。默认调节云台朝上 / 回中 / 朝下。

12. 启动 / 停止按键

使用手动挡时，双击可启动或停止电机。使用普通 / 运动挡时，当飞行眼镜提示低电量返航倒计时，单击可取消低电量返航倒计时，此时飞行器不会进入低电量返航。

13. 拍摄按键

短按拍照或开始 / 结束录像。长按切换拍照 / 录像模式。

14. 天线

传输飞行器控制无线信号。

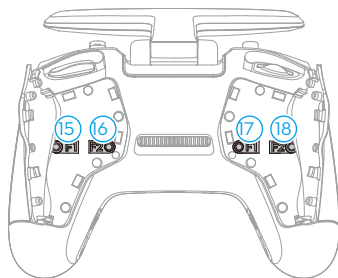

15. 右摇杆阻力调节螺丝 F1（上下）
顺时针旋紧螺丝可使对应一侧摇杆上下方向的操控阻力更大，反之则更小。
16. 右摇杆回中调节螺丝 F2（上下）
顺时针旋紧螺丝可禁用对应一侧摇杆上下方向的回中，反之则开启。
17. 左摇杆阻力调节螺丝 F1（上下）
顺时针旋紧螺丝可使对应一侧摇杆上下方向的操控阻力更大，反之则更小。
18. 左摇杆回中调节螺丝 F2（上下）
顺时针旋紧螺丝可禁用对应一侧摇杆上下方向的回中，反之则开启。

对频

请按以下步骤完成飞行器和飞行眼镜以及遥控设备的对频。对频前请确保配合飞行器使用的 DJI 设备已通过 DJI Assistant 2（消费机系列）调参软件激活且升级至最新固件。

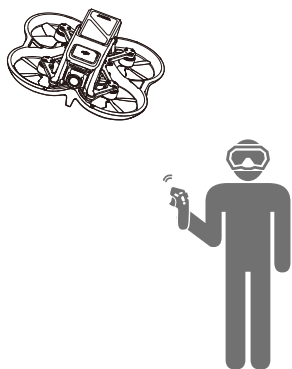

1. 分别开启飞行器、飞行眼镜以及遥控设备。短按一次，再长按 2 秒电源按键可开启 / 关闭设备电源。
2. 按下飞行眼镜的对频按键，飞行眼镜响起嘀 - 嘀…的提示音。
3. 长按飞行器的电源按键直至电池电量指示灯循环闪烁。

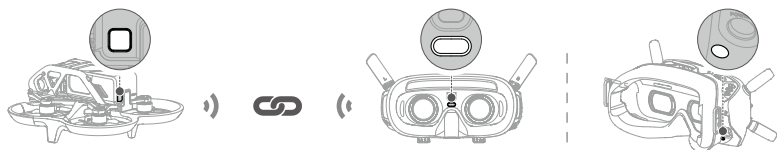

4. 对频成功后，飞行器的电池电量指示灯常亮显示电量，飞行眼镜提示音停止并显示图传。
5. 长按飞行器的电源按键直至电池电量指示灯循环闪烁。
6. 长按遥控设备的电源按键直至响起嘀 - 嘀…的提示音，且电池电量指示灯循环闪烁。

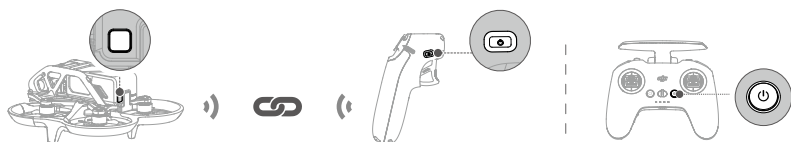

7. 对频成功后，飞行器及遥控设备的电池电量指示灯均常亮显示电量，遥控设备提示音停止。

- ☀️ • 对频时请保持飞行器与飞行眼镜或遥控设备的距离在 0.5 m 以内。
 - 若要更换机型，对频前需要进入飞行眼镜菜单选择正确的机型。DJI Goggles 2 进入状态页面进行选择，DJI FPV 飞行眼镜 V2 在设置 > 关于页面切换机型。
-
- ⚠️ • 飞行器飞行时只能用一个遥控设备控制。若您的飞行器和多个遥控设备对频过，飞行时请将已对频但不使用的遥控设备关闭。
-

激活

全新的 DJI Avata 需要先通过 DJI Fly App 激活，请分别开启飞行器、飞行眼镜和遥控设备电源，确保所有设备已对频。连接飞行眼镜的 USB-C 接口至手机后运行 DJI Fly App，根据界面提示操作。激活过程中需要连接网络。

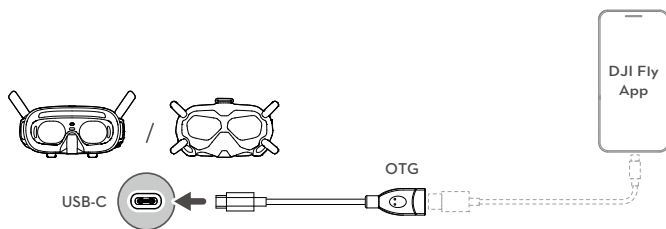

飞行器

DJI Avata 飞行器主要由飞控系统、云台相机系统、通讯系统、视觉系统、动力系统、以及智能飞行电池组成，本章节将详细介绍各部分的功能。

飞行档位

DJI Avata 支持普通、运动和手动三种飞行档位，可通过遥控设备的飞行档位切换开关或按键进行切换。

普通挡 (Normal)：使用 GNSS 模块和下视视觉系统、红外传感系统以实现飞行器精确悬停、稳定飞行等功能。GNSS 信号良好时，利用 GNSS 可精准定位；光照条件满足视觉系统需求时利用视觉系统定位。光照条件满足视觉系统需求时，最大飞行姿态角为 25° ，最大飞行速度 8 m/s。

运动挡 (Sport)：使用 GNSS 模块和下视视觉系统以实现精确悬停。飞行器操控感度经过调整，最大飞行速度将会提升至 14 m/s。

手动挡 (Manual)：经典 FPV 飞行器操控方式，最高机动性能挡，可进行竞速及花式飞行。此时会关闭自动增稳等所有飞行辅助功能，需掌握熟练操控技能。

使用普通挡或运动挡时，若 GNSS 卫星信号差或者指南针受干扰、并且不满足视觉定位工作条件，此时飞行器将会在水平方向产生漂移，返航功能将无法使用。因此，飞行器自身无法实现定点悬停以及自主刹车，请尽快降落到安全位置以避免发生事故。用户应当尽量避免在 GNSS 卫星信号差、光照条件不理想以及狭窄空间飞行，以免导致飞行事故。



- 仅当使用 DJI FPV 遥控器 2 操控飞行器时支持手动挡，此时支持油门力度机械调整。DJI 穿越摇杆不支持手动挡飞行。



- 使用手动挡时，遥控器杆量直接控制飞行器油门及姿态，飞行器无自动增稳等飞行辅助功能，可达到任意姿态。未使用或练习过该飞行档位可能有安全风险，甚至导致飞行器坠落。
- 手动挡默认不开启，遥控器切换为手动挡后，飞行器仍保持普通 / 运动挡逻辑，手动挡需要在飞行眼镜菜单中单独开启：设置 > 操控 > 遥控器设置 > 自定义按键 > 设置自定义挡位为“手动挡”。
- 使用手动挡前，建议调整油门杆后方螺丝使摇杆不回中，并通过大疆虚拟飞行 App 练习手动挡飞行。
- 首次使用手动挡，飞行器最大姿态会被限制，熟悉手动挡飞行后可在飞行眼镜菜单中关闭姿态限制：设置 > 操控 > 遥控器设置 > 操控手感 > 手动挡姿态限制。
- 飞行器在手动挡下高速转弯时，可能出现姿态不稳的情况，请尽量避免横向移动飞行器以保证平稳飞行。
- 在低电量情况下使用手动挡，飞行器的输出功率有限，请谨慎飞行。
- 使用运动挡飞行时，飞行器的飞行速度较普通挡相比将大幅度提升，由此造成刹车距离也相应地大幅度增加。在无风环境下飞行时，用户应预留至少 30 m 的刹车距离以保障飞行安全。
- 使用运动挡飞行时，飞行器的姿态控制灵敏度与普通挡相比将大幅度提升，具体表现为遥控器上小幅度的操作会导致飞行器产生大幅度的飞行动作。实际飞行时，用户应预留足够的飞行空间以保障飞行安全。

飞行器状态指示灯

DJI Avata 飞行器的机身上方包含飞行器状态指示灯。

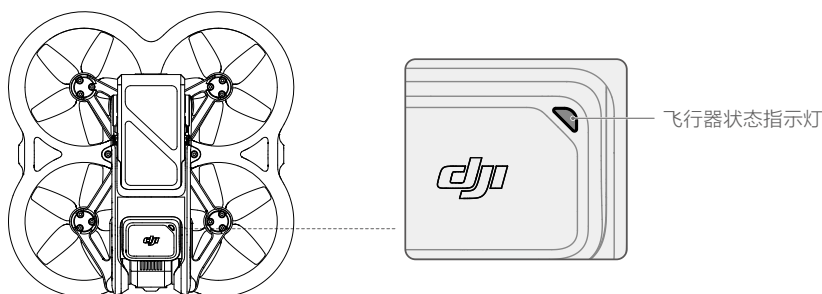

飞行器状态指示灯指示当前飞控系统的状态。请参考下表了解不同的闪灯方式所表示的飞控系统状态。

飞行器状态指示灯说明

正常状态



	红黄绿连续闪烁	系统自检
	绿灯慢闪	使用 GNSS 或视觉系统定位
	黄灯慢闪	无 GNSS 无视觉系统定位

警告与异常

	黄灯快闪	遥控设备信号中断
	红灯慢闪	低电量报警
	红灯快闪	严重低电量报警
	红灯间隔闪烁	放置不平或传感器误差过大
	红灯常亮	严重错误
	红黄灯交替闪烁	指南针数据错误，需校准

自动返航

DJI Avata 飞行器具备自动返航功能，返航方式主要分为智能返航、智能低电量返航以及失控返航。飞行器成功记录了返航点并且在 GNSS 信号良好的情况下，当用户开启智能返航、飞行器低电量触发智能低电量返航、遥控设备与飞行器之间失去通讯信号触发失控返航时，飞行器将自动返回返航点并降落。其它异常情况下（如图传信号丢失）也会触发自动返航。

	GNSS	描述
返航点		起飞时或飞行过程中，GNSS 信号图标首次显示为强或较强（白色）时，将记录飞行器当前位置为返航点，记录成功后，飞行器状态指示灯绿灯快闪并在飞行眼镜界面中提示“返航点已刷新”。

智能返航

智能返航由用户通过遥控设备主动触发，返航过程中可退出返航。退出智能返航后，用户可重新控制飞行器。

智能低电量返航

当智能飞行电池电量过低、没有足够的电量返航时，用户应尽快降落飞行器，否则电量耗尽时飞行器将会直接坠落，导致飞行器损坏或者引发其它危险。

为防止因电池电量不足而出现不必要的危险，DJI Avata 飞行器将会根据飞行的位置信息，智能地判断当前电量是否充足。若当前电量仅足够完成返航过程，飞行眼镜将提示用户是否需要执行返航。

返航过程中可取消返航。若用户取消低电量返航提醒并继续飞行，将可能导致飞行器返回过程中电量不足迫降，造成飞行器丢失或坠毁。

若当前电量仅够实现降落，飞行器将强制下降，不可取消。下降过程中可通过遥控设备（无线信号正常时）控制飞行器水平方向。使用穿越摇杆在降落过程中，按动油门扳机可以使飞行器暂停下降并在当前高度飞行以调整飞行器的水平位置，松开油门后会继续降落。

失控返航

当 GNSS 信号良好、指南针工作正常且飞行器成功记录返航点后，当无线信号中断 3.5 秒或以上，飞控系统接管飞行器控制权，控制飞行器飞回最近记录的返航点。

飞行器首先将沿着失控之前的路径反向飞行 50 m，随后再执行直线返航。失控返航过程中，如果遥控设备信号恢复，则会进入直线返航。

在飞行眼镜中可更改无线信号中断情况下飞行器的行为，选择降落或悬停后将不会执行失控返航。

其它异常情况返航

当 GNSS 信号良好、指南针工作正常且飞行器成功记录返航点后，飞行过程中出现图传中断（遥控设备仍能控制飞行器），飞行眼镜将提示执行自动返航。

自动（直线）返航过程

1. 飞行器记录返航点。
2. 触发返航（由用户使用遥控设备触发或由飞行器低电量、失控等触发）。
3. 返航距离 ≤ 5 m 时，飞行器直接降落。
返航距离 > 5 m 且 ≤ 50 m 时，飞行器会以当前高度返航，最大水平速度 3 m/s。
返航距离 > 50 m 时，飞行器会上升至返航高度进行返航（若设置的返航高度大于当前高度，否则以当前高度返航），水平速度为 12 m/s。
4. 飞行器自动飞至返航点上方，飞行器开始降落。

-
- ⚠ • 飞行器无法躲避上方及四周的障碍物。
- 当 GNSS 信号欠佳或者 GNSS 不工作时，无法实现返航。若失控返航时 GNSS 信号欠佳或者 GNSS 不工作，飞行器将自动降落。
 - 起飞前务必先进入飞行眼镜的设置 > 安全界面，设置适当的返航高度。
 - 返航过程中，在飞行器的前进阶段，若遥控器信号正常时用户可通过 DJI FPV 遥控器 2 控制飞行器的速度，但不可以控制飞行器的机头朝向或左右飞行；下降阶段可控制飞行器的机头朝向及水平位置。在飞行器上升阶段或前进阶段反向打满杆可使飞行器退出返航。
 - 限飞区和禁飞区将会对自动返航造成影响。返航遇到禁飞区时，飞行器将原地悬停。
 - 风速过大时，可能导致飞行器无法成功返航。请谨慎飞行。
-

降落保护

若用户通过遥控设备手动触发返航或降落，当飞行器降落时，降落保护功能生效。飞行器具体表现为：

1. 若飞行器降落保护功能正常且检测到地面可降落时，飞行器将直接降落；
2. 若飞行器降落保护功能正常，但检测结果为不适合降落时（例如下方为不平整地面或水面），则飞行器退出降落并悬停，等待用户操作；
3. 若飞行器降落保护功能无法正常工作，则下降到离地面 0.25 m 时，飞行眼镜将提示用户是否需要继续降落。长按穿越摇杆 Lock 按键，或下拉遥控器油门杆持续 1 s 后，飞行器降落。

-
- ⚠ • 风速较大时，飞行器自动降落前会调整机身方向使其与风向保持一致，从而节省降落所需要的电量。
- 降落保护只在有限条件下发挥安全辅助作用，不能代替人的判断和操控。降落时用户应留意降落点周围环境，避开树枝、灌木丛等不适宜降落的场景。
-

视觉系统与红外传感系统

DJI Avata 飞行器配备下视双目视觉系统和底部红外传感系统，为飞行器提供环境感知能力。

下视视觉系统由两个摄像头组成，通过图像测距来感知障碍物。

底部红外传感系统由一个红外传感器模组（一发一收）组成。红外传感器可以判断障碍物距离，还可以提供飞行器对地高度参考，配合下视视觉系统计算飞行器位置信息。

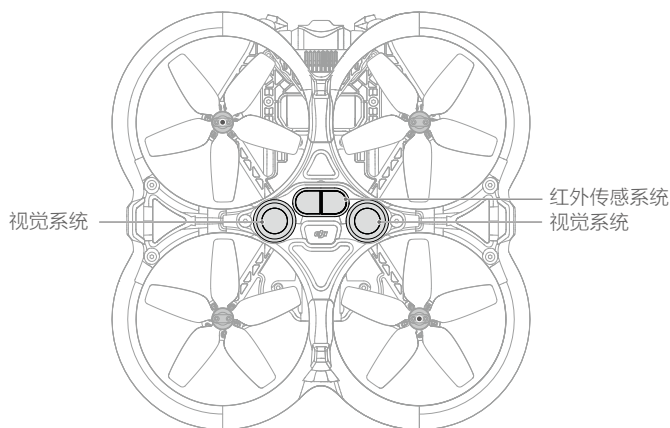

观测范围

精确悬停范围：0.5-10 m，视觉悬停范围：0.5-20 m。视角（FOV）：前后 106° ，左右 90° 。

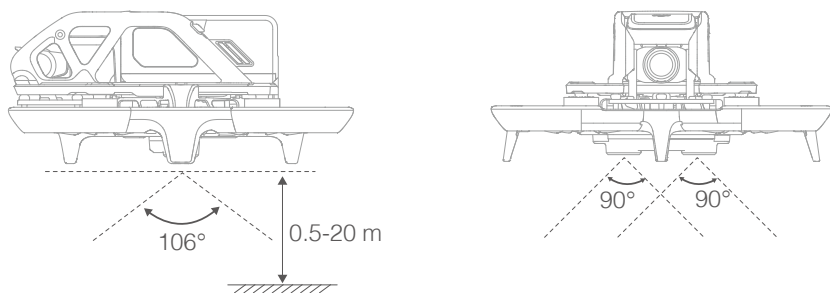

校准

自动校准

视觉系统出厂时已经校准，可正常工作。在飞行过程中，当系统检测到标定参数异常，飞行器将会尝试自动校准。自动校准过程中无须用户参与，正常操作即可。若自动校准失败，则飞行眼镜提示需要高级校准。

高级校准

当飞行眼镜提示用户需要高级校准时，请将飞行器连接 DJI Assistant 2（消费机系列）调参软件，按以下步骤校准视觉系统。

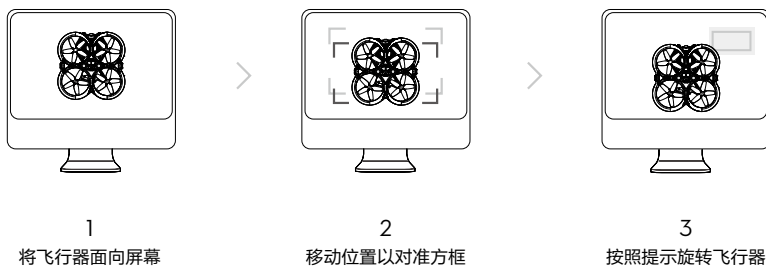

使用场景

下视视觉系统的定位功能适用于无 GNSS 信号或 GNSS 信号欠佳的环境，在普通挡或运动挡中自动开启。

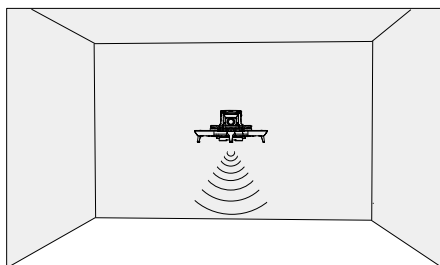

- ⚠️ • 请务必留意飞行环境，视觉系统与红外传感系统只在有限条件下发挥安全辅助作用，不能代替人的判断和操控。用户应在飞行过程中时刻留意周围环境与飞行眼镜相关警示，全程保持对飞行器的控制并对操控行为负责。
- 在开阔平坦且纹理清晰的场地使用视觉系统时，飞行器最大悬停高度为 20 m。视觉定位系统最佳工作高度范围为 0.5-10 m，超出该范围飞行时，视觉定位性能可能下降，请谨慎飞行。
- 视觉系统在水面上可能无法正常工作。因此，当降落功能触发时，飞行器可能无法主动回避下方水域。建议用户对飞行保持全程控制，并根据周围环境进行合理判断，不过度依赖视觉系统。
- 视觉系统和红外传感系统不适合在飞行器速度过快的场景下使用。
- 视觉系统无法识别没有纹理特征的表面，及无法在光照强度不足或过强的环境中正常工作。在以下场景下视觉系统无法正常工作：
 - a) 纯色表面（例如纯黑、纯白、纯红、纯绿）。
 - b) 有强烈反光或者倒影的表面（例如冰面）。
 - c) 水面或者透明物体表面。
 - d) 运动物体表面（例如人流上方、大风吹动的灌木或者草丛上方）。
 - e) 光照剧烈快速变化的场景。
 - f) 特别暗（光照小于 10 lux）或者特别亮（光照大于 40,000 lux）的物体表面。
 - g) 对红外有很强吸收或者反射作用的材质表面（例如镜面）。
 - h) 纹理特别稀疏的表面（如电线杆、管道等）。
 - i) 纹理重复度很高的物体表面（例如颜色相同的小格子砖）。
 - j) 细小的障碍物（如树枝、电线等）。
- 请勿以任何方式遮挡、干扰视觉系统，并避免在灰尘、水雾较多的环境下使用，以免影响镜头清晰度。请勿以任何方式遮挡红外传感器。
- 如果飞行器受到强烈碰撞，则有可能需要重新校准视觉系统。
- 避免在雨雾天气或在其他能见度低（能见度低于 100 m）的场景飞行。
- 起飞前请检查红外传感系统和视觉系统的表面：
 - a) 去掉表面的贴膜、贴纸、及其他遮挡物品。
 - b) 若有水滴、指纹、脏污等，请先擦拭干净（请使用无尘布擦拭，不能使用酒精等有机溶剂）。
 - c) 若表面有掉落、破碎、划痕、磨损等，请返厂维修。

飞行数据

DJI Avata 飞控具备飞行记录功能，飞行器开启电源以后的所有飞行相关数据都将存放于飞控系统中。开启飞行器，连接调参接口至 DJI Assistant 2（消费机系列）调参软件可读取飞行数据。

螺旋桨

DJI Avata 相邻电机上的螺旋桨分别为正、反桨，带标记和不带标记的螺旋桨分别指示了不同的旋转方向，需严格按照指示，安装不同的螺旋桨至相应的位置。

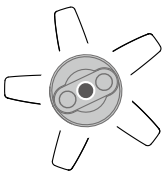
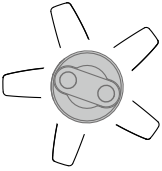
螺旋桨	带橙色标记	不带标记
示意图		
安装位置	安装至带橙色标记的电机	安装至不带标记的电机

安 装

翻转飞行器使其底部朝上，将带橙色标记的螺旋桨安装至带有橙色标记的电机上。将螺旋桨嵌入电机，轻微旋转调整使定位孔对准并嵌入，然后使用螺丝刀锁紧两颗螺丝。使用同样的方法安装不带标记的螺旋桨至不带标记的电机上。

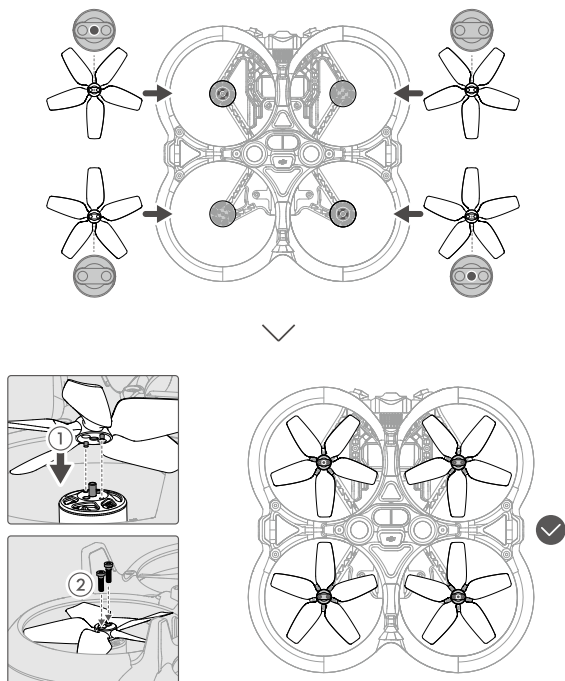

拆卸

翻转飞行器使其底部朝上，固定螺旋桨后使用螺丝刀将螺旋桨上的两颗螺丝拧松并卸下螺旋桨。

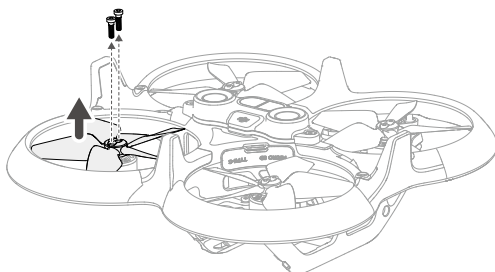

-
- ⚠️ 由于桨叶较薄，请小心操作以防意外划伤和挤压变形。
 - 请使用 DJI 提供的螺旋桨，不可混用不同型号的螺旋桨。
 - 螺旋桨为易损耗品，如有需要，请另行购买。
 - 每次飞行前请检查螺旋桨是否安装正确和紧固。
 - 每次飞行前请务必检查各螺旋桨是否完好。如有老化，破损或变形，请更换后再飞行。
 - 请勿贴近旋转的螺旋桨和电机，以免割伤。
 - 确保电机安装牢固、电机内无异物并且能自由旋转。若电机无法自由转动，请立即执行降落。
 - 请勿自行改装电机物理结构。
 - 电机停止转动后，请勿立刻用手直接接触电机，否则可能造成烫伤。
 - 请勿遮挡电机通风孔以及飞行器壳体上的通风孔。
 - 确保飞行器电源开启后，电调有发出提示音。
-

智能飞行电池

DJI Avata 智能飞行电池是一款容量为 2420 mAh、额定电压为 14.76 V、带有充放电管理功能的电池。

该款电池采用高能电芯，并使用先进的电池管理系统。

智能飞行电池功能

1. 电量显示：电池自带电量指示灯，可以显示当前电池电量。
2. 电池存储自放电保护：充满电后放置 1 天，自动放电至约 96% 电量。累计放置并在无任何操作 5 天后，电池将放电至约 60% 电量（期间可能会有轻微发热，属正常现象）以保护电池。
3. 平衡保护：自动平衡电池内部电芯电压，以保护电池。
4. 过充电保护：过度充电会严重损伤电池，当电池充满后会自动停止充电。
5. 充电温度保护：电池温度为 5°C 以下或 40°C 以上时充电会损坏电池，在此温度时电池将不启动充电。如果在充电过程中电池温度升高至 50°C 或以上将会停止充电。
6. 充电过流保护：大电流充电将严重损伤电池，当充电电流过大时，电池会停止充电。
7. 过放电保护：过度放电会严重损伤电池。电池不用于飞行时，放电至一定电压时电池会切断输出。飞行过程中电池不会启用过放电保护。
8. 短路保护：在电池检测到短路的情况下会切断输出，以保护电池。
9. 电芯损坏检测：在电池检测到电芯损坏、电芯严重不平衡或者保护板异常的情况下，会提示电池已经损坏。
10. 休眠保护：当电池处于开启状态时，若未连接任何用电设备，电池在 20 分钟后关闭输出，同时会进入到关闭状态，以保持电量。当电池电量低于 10% 时，6 小时后电池将自动进入休眠状态以防止过放。此时短按电池开关电量指示灯不会亮起，使用充电器对电池充电即可唤醒。
11. 通讯：飞行器可以通过电池上的通讯接口实时获得电池信息，例如电压、电量、电流等。

⚠️ • 使用电池前请详细阅读并严格遵守 DJI 在本手册、安全概要、电池表面贴纸上的要求。未按要求使用造成的后果由用户承担。

使用智能飞行电池

查看电量

短按电源按键一次，查看当前电量。

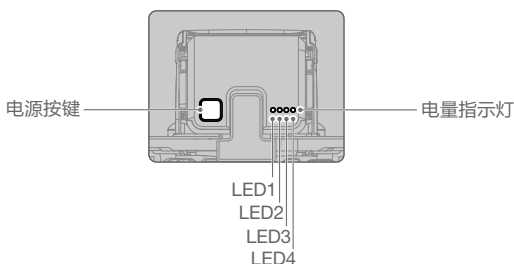

 电量指示灯可用于显示智能飞行电池充放电过程中的电量，指示灯定义如下。

- 表示 LED 灯在指示过程中常亮
- ☀ 表示 LED 灯在指示过程中有规律地闪烁
- 表示 LED 灯熄灭

LED1	LED2	LED3	LED4	电量
○	○	○	○	89%-100%
○	○	○	☀	76%-88%
○	○	○	○	64%-75%
○	○	☀	○	51%-63%
○	○	○	○	39%-50%
○	☀	○	○	26%-38%
○	○	○	○	14%-25%
☀	○	○	○	1%-13%

开启 / 关闭

短按飞行器电源按键一次，再长按 2 秒以上，即可开启 / 关闭飞行器。飞行器开启时，电量指示灯显示当前电池电量；飞行器关闭后，指示灯均熄灭。

低温使用注意事项

- 在低温环境（-10℃至 5℃）下使用电池，请务必保证电池满电。电池工作在低温环境下放电能力将降低。
- 在 -10℃ 以下的环境下无法使用电池。
- 当飞行眼镜提示“低电压报警”时建议立刻停止飞行，待电池温度升高后再飞行。
- 在低温环境下，建议在飞行前将电池预热至 5℃ 以上，预热至 20℃ 以上更佳。
- 在低温环境下，由于电池输出功率限制，飞行器抗风能力将减小以及飞行性能减弱。请小心操作。
- 低温高原环境下飞行需格外谨慎。

 在低温环境下飞行前，可将电池插入飞行器内开机预热，当电池充分预热后再起飞（以飞行眼镜提示为准）。

充电

每次使用智能飞行电池前，请务必充满电。

- 自备 USB 充电器并连接到交流电源（100-240 V，50/60 Hz；如果需要，请使用电源转换插头）。
- 在智能飞行电池关闭的状态下，使用 DJI Avata 电源适配器连接智能飞行电池与 USB 充电器。
- 充电状态下智能飞行电池电量指示灯将会循环闪烁，并指示当前电量。
- 电量指示灯全部熄灭时表示智能飞行电池已充满。请取下智能飞行电池和 USB 充电器，完成充电。

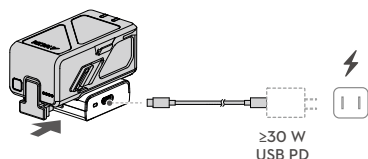

- ☀️ • 推荐使用 DJI 30W USB-C 充电器或其他支持 USB PD 快充协议的充电器。
- 充电时长约为 90 分钟。
- 为安全起见，电池在运输过程中需保持低电量。运输前请进行放电，飞行至低电量（如 30% 以下）。

- ⚠️ • 飞行结束后智能飞行电池温度较高，须待智能飞行电池降至室温再对智能飞行电池进行充电。
- 智能飞行电池可允许充电温度范围为 5°C 至 40°C，若电芯的温度不在此范围，电池管理系统将禁止充电。最佳的充电温度范围为 25 ± 3°C，在此温度范围内充电可延长电池的使用寿命。
- DJI Avata 选配充电管家可为多块电池充电。请访问 DJI 官方商城了解更多信息。
- 每隔 3 个月左右重新充电一次以保持电池活性。
- 智能飞行电池必须使用 DJI 官方指定的电源适配器或充电管家进行充电，对于使用非 DJI 官方提供的充电设备进行充电所造成的一切后果，DJI 将不予负责。

充电过程中电量指示灯指示如下。

LED1	LED2	LED3	LED4	电量
☀️	☀️	○	○	1%-50%
☀️	☀️	☀️	○	51%-75%
☀️	☀️	☀️	☀️	76%-99%
○	○	○	○	100%

电源适配器状态指示灯描述

闪灯方式	描述
黄灯常亮	无电池在位
绿灯呼吸	正在充电
绿灯常亮	电池电量充满
黄灯闪烁	电池温度过高或过低(无需用户操作, 等待电池温度恢复到正常范围可继续充电)
红灯常亮	充电过流、输入电压异常或其他错误(需要重新插拔电池或充电器以恢复充电)

充电保护指示信息

电池 LED 灯可显示由于充电异常触发的电池保护的相关信息。

充电指示灯				显示规则	保护项目
LED1	LED2	LED3	LED4		
○	☀	○	○	LED2 每秒闪 2 次	充电电流过大
○	☀	○	○	LED2 每秒闪 3 次	系统异常
○	○	☀	○	LED3 每秒闪 2 次	充电过充导致电池电压过高
○	○	☀	○	LED3 每秒闪 3 次	充电器电压过高
○	○	○	☀	LED4 每秒闪 2 次	充电温度过低
○	○	○	☀	LED4 每秒闪 3 次	充电温度过高
○	○	○	☀	LED4 每秒闪 4 次	非官方电源适配器

排除故障（充电电流过大、系统异常、充电过充导致电池电压过高、充电器电压过高）后，重新拔插充电器恢复充电。如遇到充电温度异常，则等待充电温度恢复正常，电池将自动恢复充电，无需重新拔插充电器。

安装 / 拆卸

请将智能飞行电池安装至飞行器后使用。按图示方向将智能飞行电池插入电池仓并推到底，直至听到电池卡扣“咔”一声，然后连接电池接口，确保电池安装、连接稳固。

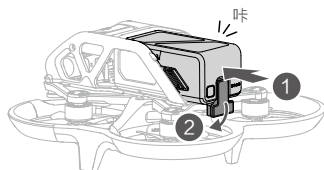

拔出电池接口，然后按压电池两侧卡扣并取出电池。

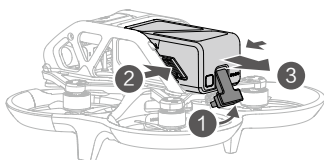

- ⚠ • 请勿在电源开启的情况下拆、装电池。
• 确保电池安装到位。

保养

当飞行眼镜提示智能飞行电池需要保养时，请尽快返航或降落，落地后需对电池进行保养后方可再次使用。请按照如下步骤保养电池。

1. 将智能飞行电池充满电。
2. 静置电池 24 小时。
3. 将智能飞行电池装入飞行器，启动后悬停飞行（高度不超过 2 m）。当电池电量剩余 20% 时，降落后关机，并取出电池。
4. 静置电池 6 小时。
5. 保养结束，智能飞行电池可正常使用。若飞行眼镜仍提示需要保养电池，请重复以上步骤。

云台相机

云台概述

云台为相机提供稳定的平台，并支持调节俯仰角度，使得在飞行器高速飞行的状态下，相机也能拍摄出稳定流畅的画面。云台可控角度范围为俯仰 -80° 至 $+65^{\circ}$ ，通过遥控设备可调整俯仰角度。

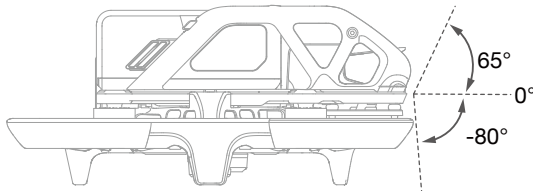

云台模式

云台模式会根据飞行挡位自动切换。

普通 / 运动挡：云台为姿态增稳模式。云台俯仰角度相对于水平面保持稳定。

手动挡：云台为锁定模式。云台俯仰角度相对于飞行器机身保持恒定。

- ⚠️ 起飞前请将飞行器放置在平坦开阔的地面上，请勿在电源开启后碰撞云台。
- 云台含有精密部件，若受到碰撞或损伤，精密部件会损坏，可能会导致云台性能下降。请爱护云台相机免受物理损伤。
- 请保持云台清洁，避免云台接触沙石等异物，否则可能会造成云台活动受阻，影响其性能。
- 若将飞行器放置在凹凸不平的地面或草地上时地面物体碰到云台，或者云台受到过大的外力作用（例如被碰撞或被掰动）可能会导致云台电机异常。
- 请勿在云台相机上增加任何物体，否则可能会影响云台性能，甚至烧毁电机。
- 使用时先移除云台罩再开机。储存或者运输途中，重新安装云台罩以保护云台。
- 在大雾或云中飞行时可致云台结露，导致临时故障。若出现此状况，云台干燥后即可恢复正常。

相机概述

DJI Avata 相机采用 1/1.7 英寸 CMOS，有效像素可达 4800 万。镜头光圈为 F2.8，焦点范围为 0.6 m 至无穷远，镜头 FOV 可达 155°。

DJI Avata 相机支持最高 4K 照片拍摄，以及 60fps 的 4K 高清视频录像。

- ⚠️ • 请在标称的温度湿度范围内使用及保存相机，以保持相机镜头良好的性能。
 - 对于镜头表面的脏污或灰尘，建议使用专业镜头清洁工具清洁镜头，以免损伤镜头或对画质产生影响。
 - 确保云台相机无任何遮挡覆盖，否则高温可能导致相机损坏，甚至烫伤您或他人。
-

影像储存方式

DJI Avata 飞行器机身内置 20GB 存储空间，可用于存储拍摄的影像，并且配备 microSD 卡槽用于存储空间的扩展。高质量视频 / 照片的拍摄要求存储设备支持快速的写入，请使用 UHS-I Speed Grade 3 或以上规格的 microSD 卡以保证拍摄性能，详见规格参数推荐存储卡列表。

- 📷 • 支持将飞行器上的 microSD 卡插入飞行眼镜的 microSD 卡槽中，预览飞行器拍摄的照片或视频。
 - ⚠️ • 请勿在飞行器开启的时候插拔 microSD 卡。录像过程中插拔 microSD 卡或在电源开启的情况下拆下电池可能导致 microSD 卡损坏以及存储数据丢失。
 - 在使用相机拍摄前检查相机参数设置，确保参数正确。
 - 在使用本设备拍摄重要影像时，请在实际拍摄之前进行数次测试拍摄，以确保设备处于正常的工作状态。
 - 请正确关闭飞行器，否则相机的参数将不能保存，且正在录制的视频会损坏。DJI 对无法读取视频和相片造成的损失不承担任何责任。
-

飞行眼镜

DJI Goggles 2

DJI Goggles 2 配备高性能双显示屏与超低延时图传，能以第一人称视角实时观看飞行器相机画面。亦可通过投屏功能将手机或电脑的影音视频投屏到眼镜上进行观看，为您带来沉浸式体验。飞行眼镜支持体感控制，能够跟随头部转动控制飞行器或云台，配合穿越摇杆使用，可更轻松自如地控制飞行器飞行和相机视角，辅助运镜，满足各种场景的拍摄需求。触控板操作简易，佩戴后在观看画面的同时，单手即可完成操作。飞行眼镜还支持屈光度调节，可满足不同视力人群的需求。

供电

使用包装内的供电线连接飞行眼镜的电源接口至飞行眼镜电池为眼镜供电。

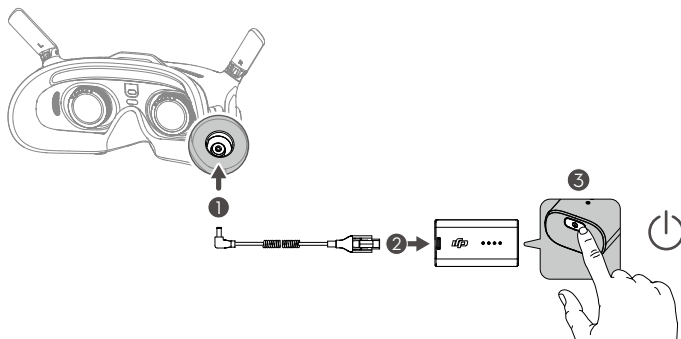

短按一次电源按键，可查看当前电量。

短按一次电源按键，再长按 2 秒以开启、关闭飞行眼镜。

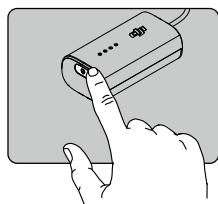

若电量不足请给飞行眼镜电池充电。推荐使用支持 USB PD 快充协议的充电器。

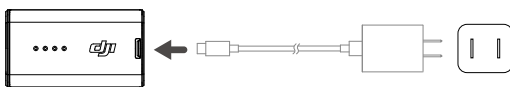

使用视力矫正眼镜框

飞行眼镜镜片支持近视 800 度到远视 200 度的屈光度调节，不支持散光调节。若当前屈光度无法满足需求或您需要散光调节，可根据自身视力情况，购买配制额外的镜片，并使用包装内提供的视力矫正眼镜框将自备的镜片安装至眼镜上。

- △ 请携带视力矫正眼镜框（一对）至专业眼镜店配制非球面镜片，以保证镜片形状，大小，散光轴位（如有散光需求），镜片边缘厚度（ $< 2.8\text{ mm}$ ）均满足镜框设计和安装要求。
- 安装自备镜片后，屈光度调节效果为眼镜镜片和自备镜片共同作用。因此安装前请确保根据实际情况调整好眼镜本身屈光度并锁紧旋钮。
- 散光镜片安装后，不可再通过旋钮调节屈光度，否则会改变散光轴位，导致视野模糊。请务必在安装散光镜片前调整好眼镜本身的屈光度。

1. 打开眼镜框并取出其中的平光镜。

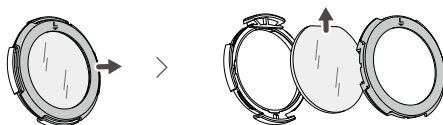

2. 将准备好的镜片按图示装入镜框。注意区分左右。

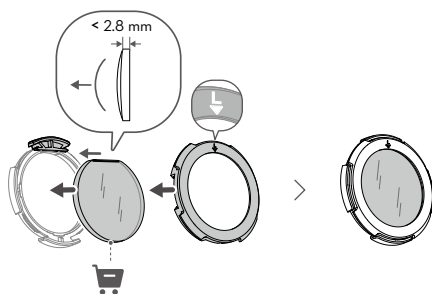

3. 根据自身实际情况调整好眼镜屈光度并锁紧旋钮。

例如：假设眼睛近视度数为 600 度，自备镜片为 300 度。则需调整眼镜屈光度到 -3.0D ，以确保自备镜片安装后，整体屈光度为 600 度。

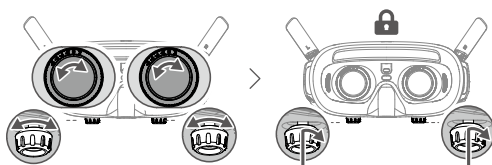

4. 将装好镜片的左右镜框分别安装在眼镜上，安装时确保镜框标记朝上，三角形箭头和眼镜镜片上边缘的白色圆点对齐。

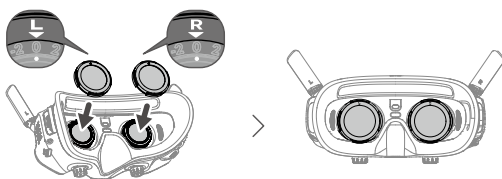

操作

使用触控板可单手完成在显示界面的操作。

- ⚠️ • 为确保飞行安全，使用穿越摇杆操控飞行器飞行时，如需操作飞行眼镜的触控板，请务必先短按穿越摇杆的急停按键使飞行器刹车悬停，再进行触控板的操作。否则，可能引起飞行器失控，甚至引发安全事故。

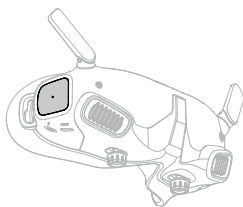

从上边缘下滑：打开快捷设置面板

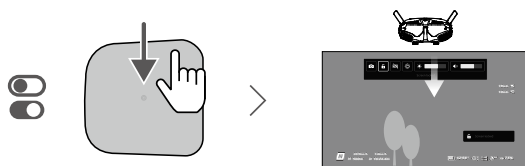

从下边缘上滑：打开相机参数面板

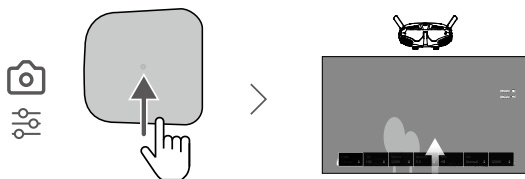

从左边缘右滑：打开设置菜单

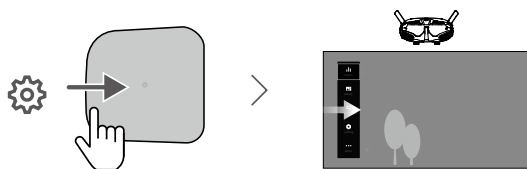

上下左右滑动：浏览菜单

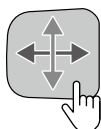

单指单击：确定

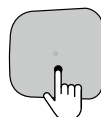

双指单击：返回

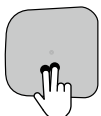

主界面双指长按：锁定屏幕 / 取消锁定屏幕

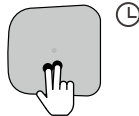

播放视频时：

左右滑动：控制进度条

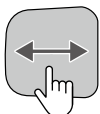

上下滑动：调节音量



单击：暂停播放 / 继续播放



- ☞ 使用触控板时，建议手指在触控板上缓慢滑动以便更精准地进行界面操作。
- 用户可更根据使用习惯，更改为从右边缘左滑打开菜单：在菜单中选择设置 > 操控 > 触控板左右反向。

主界面

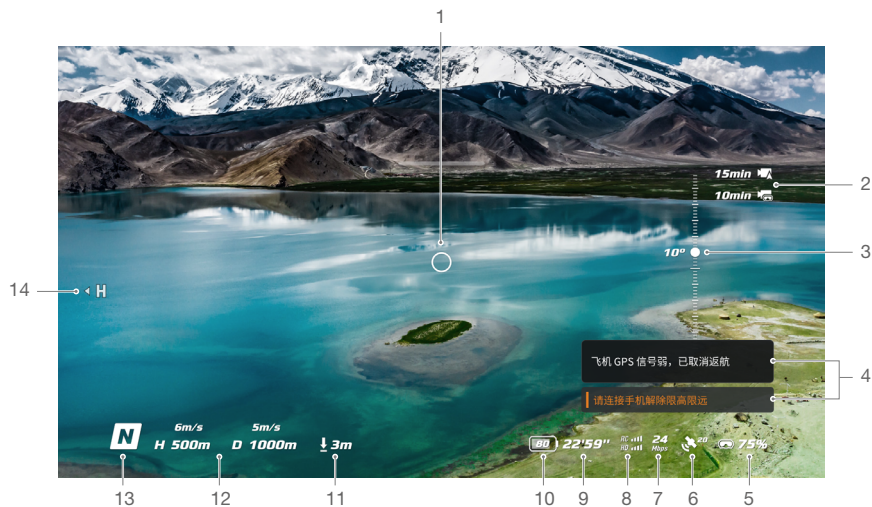

1. 飞行方向指示

穿越摇杆静止时指示画面中点，移动穿越摇杆时指示飞行器航向或云台俯仰的变化。

2. 存储信息

显示飞行器及飞行眼镜当前存储剩余可拍照数量或可录像时长，录像时闪烁显示录像时长。

3. 云台俯仰角度

拨动云台俯仰控制滑杆或拨轮时，显示云台当前俯仰角度。

4. 提示信息

显示挡位切换、低电量提示等状态信息，以及各种告警信息。

5. 飞行眼镜电量

显示当前飞行眼镜电池的剩余电量。

6. GNSS 状态

显示飞行器 GNSS 信号强弱。

7. 图传码流

显示当前图传的码流速率。

8. 遥控设备及图传信号强度

显示遥控设备与飞行器之间控制链路的信号强度，以及飞行眼镜与飞行器之间图传链路的信号强度。

当遥控或图传信号弱时，界面下方将出现视觉提示。此时可继续飞行或返航。

橙色：信号弱

红色：信号极弱

9. 可飞行时间

启动电机后，显示飞行器剩余电量的可飞行时间。

10. 飞行器剩余电量

11. 地面距离

当飞行器距地高度小于 10 m 时，显示当前飞行器距离地面的高度信息。

12. 飞行状态参数

显示飞行器与返航点水平方向的距离 (D) 和速度，以及飞行器与返航点垂直方向的距离 (H) 和速度。

13. 飞行档位

显示当前飞行档位。

14. 返航点

指示返航点的位置。

-
- 🔌
- 飞行眼镜与飞行器断连，且飞行眼镜长时间未操作后会进入屏保界面。点击触控板可退出屏保，再重新连接飞行器即可恢复图传显示。
 - 若长时间未使用设备，开机后 GNSS 搜索信号时间可能会延长。短时间内重复开关机使用，在信号无遮挡的情况下，GNSS 搜索信号大概需要 20 秒。

-
- ⚠
- 若设置录像设备为“同时录”，则主界面同时显示飞行器和飞行眼镜的存储信息；若选择“仅飞机”或“仅眼镜”，则主界面仅显示飞行器或飞行眼镜的存储信息。
-

菜单

快捷设置面板

从上边缘下滑飞行眼镜触控板可打开快捷设置面板，方便快捷地进行以下操作：

- 拍照，或开始 / 停止录像
- 锁屏 / 解锁屏幕
- 开启 / 关闭显示增强
- 开启 / 关闭头部追踪
- 调节屏幕亮度
- 调节音量大小



相机参数面板

从下边缘上滑飞行眼镜触控板可打开相机参数面板，快速调整拍摄模式、ISO、快门、EV 和白平衡等相机参数。

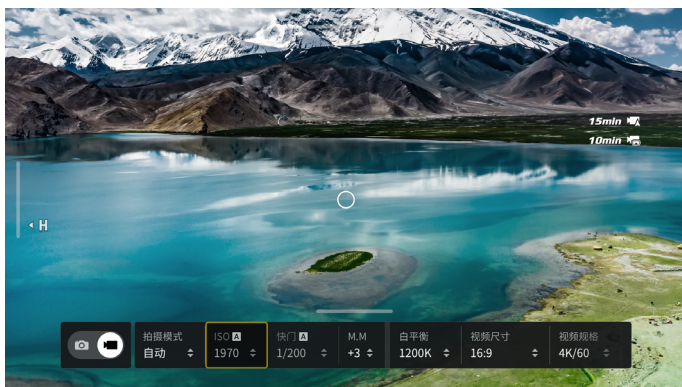

菜单

从左边缘右滑飞行眼镜触控板可打开菜单。



1. 状态

显示当前飞行器型号及各种状态警示提示的详细信息。如需切换飞行器，可使用右上角的切换功能。

2. 相册

显示存储于飞行眼镜 microSD 卡上的照片或视频，选择文件后确认即可预览。

3. 图传

图传菜单分为“飞手”菜单和“观众”菜单：

- “飞手”菜单可对当前设备的图传进行设置，包括但不限于：
 - a. 开启 / 关闭广播模式。打开广播模式后会显示设备编号，其他设备可搜索到本设备并进入频道观看图传画面。
 - b. 开启 / 关闭聚焦功能或设置为自动。聚焦功能可使画面中央区域更清晰，边缘较模糊。
 - c. 设置手动或自动选择信道。建议选择“自动”，此时图传会智能选择信号最佳的信道。
 - d. 设置图传频段。仅支持 5.8 GHz 频段，不可选。
 - e. 设置图传的工作带宽。不同带宽设置下会有不同数量的信道可供选择，可手动选择信号强度最佳的信道使用。

带宽越大，占用的频谱资源越多，可以提供更高的图传码率，更清晰的图传画质，但是抗无线干扰能力相对变弱，在同一场地下，可同时容纳的设备量也会变少。在多人场景，建议手动选择固定带宽和频道，减少相互干扰。
- “观众”菜单可查看附近打开广播模式的图传设备及信号强度，选择频道后可观看相应的图传画面。

4. 设置

- 安全
 - a. 设置飞行最大高度、最远距离、返航高度等飞行安全参数。支持更新返航点、查看指南针及 IMU 状态并校准。
 - b. 找飞机功能可利用飞行眼镜机身内置存储中缓存的视频查找飞行器位置。若飞行器仍有电量，开启电调鸣叫可借助声音寻找飞行器。
 - c. 安全高级设置中可设置飞行器失联行为，AirSense 状态，以及是否允许空中紧急停桨。当失去遥控器信号时，飞行器行为可选择返航、降落或悬停。开启允许紧急停桨后，任何时候穿越摇杆双击 Lock 按键、或遥控器执行掰杆动作均可停止电机；关闭后，仅当飞行器在空中检测到严重故障（如：空中受到撞击、飞行器不受控制急速上升或下降、飞行器姿态不受控制连续翻滚、电机堵转等）时，穿越摇杆双击 Lock 按键、或遥控器执行掰杆动作才可停止电机。

务必注意：空中停桨将造成飞行器坠毁。
- 操控
 - a. 设置遥控器自定义按键功能、摇杆模式、操控手感（手动挡），以及校准遥控器 IMU、指南针等。
 - b. 校准穿越摇杆，观看穿越摇杆教学视频等。
 - c. 校准云台，调整云台俯仰速度等。
 - d. 设置单位、触控板左右反向。
 - e. 使用反乌龟功能。
 - f. 观看飞行眼镜操控教学指引。

- 拍摄
 - a. 设置视频尺寸、视频规格、拍摄视角、电子防抖、辅助线，开启屏幕中心点以及格式化 SD 卡等。注意格式化后卡上的内容不可恢复，请务必小心操作。
 - b. 拍摄高级设置中可对录像设备、色彩、抗闪烁，以及是否开启起飞自动录像、视频字幕等进行设置。
 - c. 点击重置相机参数可将相机参数恢复至出厂设置。
- 显示

可调节屏幕亮度、画面缩放，以及选择是否显示返航点。
- 关于
 - a. 查看飞行眼镜以及与其连接的设备的固件版本、序列号等信息。
 - b. 选择飞行眼镜的界面语言。
 - c. 恢复出厂设置会将飞行眼镜以及与其连接的飞行器及遥控设备恢复成出厂设置。

5. 更多

启用投屏功能将移动设备视频画面投屏至眼镜屏幕（视频播放器需支持投屏功能）。

使用头部追踪功能

DJI Avata 飞行器支持头部追踪功能，可在飞行眼镜的快捷设置面板中点击  开启该功能。

开启头部追踪后，转动头部可控制飞行器的水平朝向以及云台俯仰。此时遥控设备将无法控制云台，仅控制飞行器的飞行路线。

使用投屏功能

飞行眼镜支持无线投屏功能，可将手机或电脑播放的视频影音投屏到飞行眼镜（需视频播放器也支持无线投屏功能），享受沉浸式观影。

如需投屏，可打开眼镜设置菜单，选择更多 > 无线投屏，然后按照提示完成投屏。

DJI FPV 飞行眼镜 V2

DJI FPV 飞行眼镜 V2 配备高性能双显示屏，通过接收飞行器的图像信号，可使用飞行眼镜以第一人称视角实时观看相机画面，支持 810p 120fps 高清显示以及实时音频传输。飞行眼镜亦可浏览存储于飞行眼镜端的图像文件，并对图传、操控、拍摄等参数进行设置。

供电

使用包装内的飞行眼镜供电线（USB-C）连接飞行眼镜的电源接口至飞行眼镜电池。

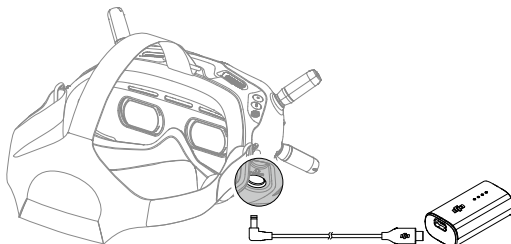

短按一次电源按键，可查看当前电量。

短按一次电源按键，再长按 2 秒以开启、关闭飞行眼镜。

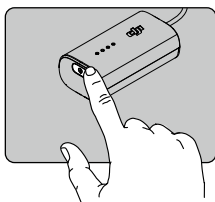

若电量不足请给飞行眼镜电池充电。

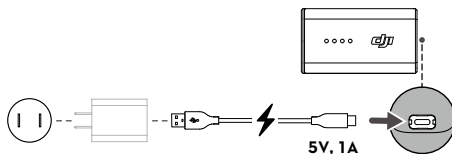

操作



五维按键

前后左右拨动五维按键可以滚动界面菜单，按下进行确认。

在主界面下，按下五维按键可唤出菜单栏，左右拨动可调节屏幕亮度，前后拨动可调节音量。

播放视频时，按下五维按键可暂停/继续播放，左右拨动五维按键可调整播放进度，前后拨动五维按键可调整播放音量。



拍摄按键

短按拍照或开始/结束录像。长按切换拍照/录像模式。



返回按键

按下可返回上级菜单或退出当前模式。



频道调节按键

按下向上/向下按键可切换频道（仅在手动选频时生效）。

频道显示屏

显示飞行眼镜当前所在频道（A 为自动选频）。

主界面



1. 飞行方向指示

穿越摇杆静止时指示画面中点，移动穿越摇杆时指示飞行器航向或云台俯仰的变化。

2. 存储信息

显示飞行器或飞行眼镜当前存储剩余可拍照数量或可录像时长，录像时闪烁显示录像时长。

3. 云台俯仰角度

拨动云台俯仰控制滑杆或拨轮时，显示云台当前俯仰角度。

4. 提示信息

显示挡位切换、低电量提示等状态切换信息，以及各种警告信息。

5. 飞行眼镜电量

显示当前飞行眼镜电池的剩余电量。电量过低时蜂鸣器会报警提示。

6. GNSS 状态

显示 GNSS 信号强弱。

7. 遥控设备及图传信号强度

显示遥控设备与飞行器之间控制链路的信号强度，以及飞行眼镜与飞行器之间图传链路的信号强度。

8. 可飞行时间

启动电机后，显示飞行器剩余电量的可飞行时间。

9. 飞行器电量

显示当前飞行器智能飞行电池的剩余电量。

10. 地面距离

当飞行器距地高度小于 10 m 时，显示当前飞行器距离地面的高度信息。

11. 飞行状态参数

显示飞行器与返航点水平方向的距离 (D) 和速度，以及飞行器与返航点垂直方向的距离 (H) 和速度。

12. 飞行挡位

显示当前飞行挡位。

13. 返航点

指示返航点的位置。



- 飞行眼镜长时间未使用，或与飞行器断连后会进入屏保界面。按下飞行眼镜任意按键，或重新连接飞行器即可恢复图传显示。
- 若长时间未使用设备，开机后 GNSS 搜索信号时间可能会延长。短时间内重复开关机使用，在信号无遮挡的情况下，GNSS 搜索信号大概需要 20 秒。



- 若设置录像设备为“同时录”，则主界面同时显示飞行器和飞行眼镜的存储信息；若选择“仅飞机”或“仅眼镜”，则主界面仅显示飞行器或飞行眼镜的存储信息。
-

菜单

按下飞行眼镜的五维按键可唤出菜单栏。



1. 状态

显示当前各种状态警示提示的详细信息。

2. 相册

显示存储于飞行眼镜 microSD 卡上的照片或视频，选择文件后确认即可预览。

3. 图传

图传菜单分为“飞手”菜单和“观众”菜单：

- “飞手”菜单可对当前设备的图传进行设置，包括但不限于：
 - 开启 / 关闭广播模式。打开广播模式后会显示设备编号，其他设备可搜索到本设备并进入频道观看图传画面。
 - 开启 / 关闭聚焦功能或设置为自动。聚焦功能可使画面中央区域更清晰，边缘较模糊。
 - 设置手动或自动选择信道。建议选择“自动”，此时图传会智能选择信号最佳的信道。
 - 设置图传频段。仅支持 5.8 GHz 频段，不可选。
 - 设置图传的工作带宽。不同带宽设置下会有不同数量的信道可供选择，可手动选择信号强度最佳的信道使用。

带宽越大，占用的频谱资源越多，可以提供更高的图传码率，更清晰的图传画质，但是抗无线干扰能力相对变弱，在同一场地下，可同时容纳的设备量也会变少。在多人场景，建议手动选择固定带宽和频道，减少相互干扰。
- “观众”菜单可查看附近打开广播模式的图传设备及信号强度，选择频道后可观看相应的图传画面。

4. 设置

• 安全

- 可对飞行最大高度、最远距离、返航高度等飞行安全参数进行设置。支持更新返航点、查看指南针及 IMU 状态并校准。
- 找飞机功能可利用飞行眼镜机身内置存储中缓存的视频查找飞行器位置。
- 安全高级设置中可设置飞行器失联行为，AirSense 状态，以及是否允许空中紧急停桨。当失去遥控器信号时，飞行器行为可选择返航、降落或悬停。开启允许空中紧急停桨后，任何时候穿越摇杆双击 Lock 按键、或遥控器执行掰杆动作均可停止电机；关闭后，仅当飞行器在空中检测到严重故障（如：空中受到撞击、飞行器不受控制急速上升或下降、飞行器姿态不受控制连续翻滚、电机堵转等）时，穿越摇杆双击 Lock 按键、或遥控器执行掰杆动作才可停止电机。
务必注意：空中停桨将造成飞行器坠毁。

• 操控

可对遥控器或穿越摇杆的参数，以及云台俯仰速度等飞行器操控参数进行设置，支持校准云台。

• 拍摄

- 可调节 ISO、快门、EV 和白平衡等相机参数，支持切换手动挡或自动挡。
- 设置视频尺寸、视频规格、拍摄视角、电子防抖、辅助线，开启屏幕中心点以及格式化 SD 卡等。注意格式化后卡上的内容不可恢复，请务必小心操作。
- 拍摄高级设置中可对录像设备、色彩、抗闪烁，以及是否开启起飞自动录制、视频字幕等进行设置。
- 点击重置相机参数将相机参数恢复至出厂设置。

• 显示

可调节屏幕亮度、画面缩放，以及选择是否显示返航点。

• 关于

- 查看飞行眼镜以及与其连接的设备的固件版本、序列号等信息。
- 选择飞行眼镜的界面语言。
- 恢复出厂设置会将飞行眼镜以及与其连接的飞行器及遥控设备恢复成出厂设置。
- 切换飞行器机型。

遥控设备

DJI 穿越摇杆

DJI 穿越摇杆配合飞行眼镜，通过体感可轻松控制飞行器飞行，提供全新、便捷的飞行操控体验。DJI 穿越摇杆使用 DJI O3+ 图传技术，可达到最大 10 km（FCC 无遮挡无干扰环境）通信距离，支持 2.4 GHz 和 5.8 GHz 双频段，并可智能切换。

操作

开启与关闭

短按一次电源按键，可查看当前电量。若电量不足请给穿越摇杆充电。

短按一次电源按键，再长按 2 秒以开启、关闭穿越摇杆。

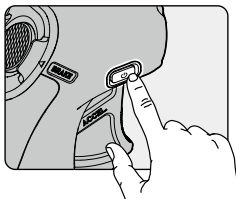

充电

连接穿越摇杆 USB-C 接口与充电器进行充电。

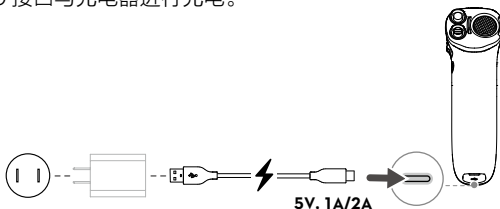

⚠️ • 不支持 USB PD 快充协议的充电器。

控制相机

1. 拍摄按键：短按一次拍照或开始 / 停止录像。长按切换拍照或录像。
2. 云台俯仰控制滑杆：拨动控制云台俯仰角度，仅未起飞、返航和降落中生效。



操控飞行器

穿越摇杆有普通挡及运动挡两种挡位，出厂时默认操控模式为普通挡。

- ☀️：首次飞行前，可在飞行眼镜中观看飞行教学指引：设置 > 操控 > 穿越摇杆设置 > 飞行操控 > 首次飞行教学。
- 在使用之前，可在 DJI 虚拟飞行 App 上进行练习，以保证可以安全地飞行。

穿越摇杆	飞行器及飞行眼镜界面	控制方式
		<p>按下油门扳机可控制飞行器向飞行眼镜界面中圆圈的位置前进。</p> <p>增加按压力度可增大飞行速度，松开即停止前进。</p>
		<p>竖直方向左右倾斜穿越摇杆可控制飞行器航向。</p> <p>往左倾斜，飞行器逆时针旋转。往右倾斜，飞行器顺时针旋转。竖直固定时旋转角速度为零，飞行器不旋转。</p> <p>倾斜角度对应飞行器旋转的角速度，穿越摇杆的倾斜角度越大，飞行器旋转的角速度越大。</p> <p>飞行眼镜界面中的圆圈将左右移动，图传画面也相应变化。</p>
		<p>竖直方向上下倾斜穿越摇杆可控制云台俯仰。</p> <p>云台俯仰随着穿越摇杆竖直方向的倾斜而变化，始终与穿越摇杆的朝向保持一致。</p> <p>飞行眼镜界面中的圆圈将上下移动，图传画面也相应变化。</p>
		<p>竖直方向上下倾斜穿越摇杆 90° 直至穿越摇杆前侧竖直朝上或者竖直朝下，当飞行眼镜界面中的圆圈选中上升 ↑ 或下降 ↓ 图标，按下油门扳机可控制飞行器垂直升降。</p>

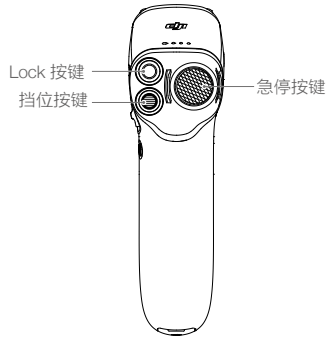

Lock 按键

双击按键启动飞行器电机。

然后长按按键，飞行器自动起飞至约 1.2 m 并悬停。

悬停时长按按键，飞行器自动降落至地面并停止电机。

当飞行眼镜提示低电量返航倒计时，单击可取消低电量返航倒计时，此时飞行器不会进入低电量返航。

⚠ • 严重低电量降落不可取消。

急停按钮

短按按钮使飞行器紧急刹车并悬停；再短按一次该按钮取消姿态固定。

当飞行器在返航或降落时，短按可取消返航或降落。

长按按钮直至蜂鸣器发出“滴滴”音启动智能返航，飞行器将返航至最新记录的返航点。返航过程中，短按一次该按钮将结束返航。

挡位按钮

短按按钮以切换飞行器挡位。穿越摇杆有普通挡及运动挡两种挡位，切换成功后挡位将显示在飞行眼镜界面中。

穿越摇杆提示音

返航提示音不可取消。穿越摇杆低电量（剩余 6% 至 15%）报警提示音可通过短按电源按钮取消，当电量低于 5% 时报警提示音不可取消。

穿越摇杆通信范围

操控飞行器时，应及时调整穿越摇杆与飞行器之间的方位与距离以确保飞行器总是位于最佳通信范围内。

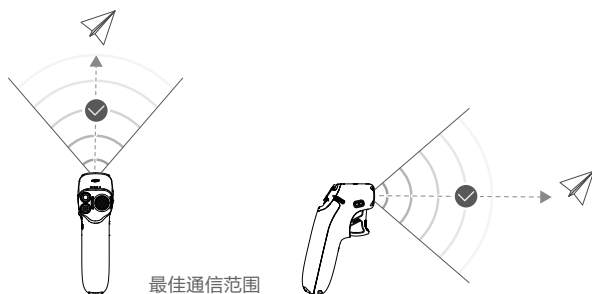

-
- ⚠️ • 请勿同时使用其他同频段的通信设备，以免对穿越摇杆信号造成干扰。
-

穿越摇杆校准

穿越摇杆支持对指南针、IMU 以及油门扳机进行校准。当相应模块提示异常时，请进行校准。

进入已对频的飞行眼镜的菜单：设置 > 操控 > 穿越摇杆设置 > 穿越摇杆校准，选择异常的模块，并根据界面提示进行校准。

-
- 🚫 • 请勿在强磁场区域或大块金属附近校准，如磁矿、停车场、带有地下钢筋的建筑区域等。
• 校准时请勿随身携带铁磁物质，如手机等。
-

DJI FPV 遥控器 2

DJI FPV 遥控器 2 使用 DJI O3+ 图传技术，配合完备的功能按键可在最大 10 km（FCC 无遮挡无干扰环境）通信距离内完成飞行器与相机的各种操作与设置。可拆卸设计的摇杆使遥控器更方便收纳。

操作

开启与关闭

短按一次电源按键，可查看当前电量。若电量不足请给遥控器充电。

短按一次电源按键，再长按 2 秒以开启、关闭遥控器。

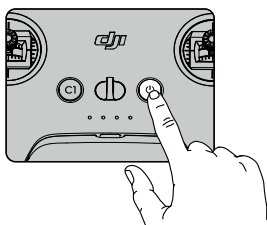

充电

连接遥控器 USB-C 接口与充电器进行充电。

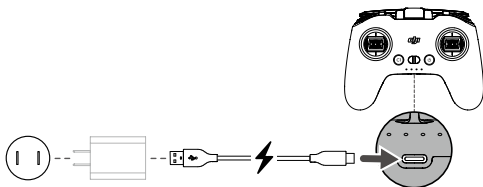

控制相机

1. 拍摄按键：短按一次拍照或开始 / 停止录像。长按切换拍照或录像。
2. 云台俯仰控制拨轮：拨动以控制云台俯仰角度。

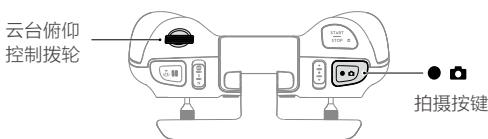

操控飞行器

遥控器摇杆操控方式分为日本手、美国手和中国手，如下图所示。

日本手 (Mode 1)

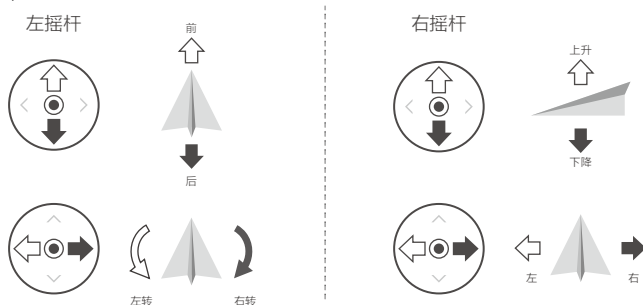

美国手 (Mode 2)

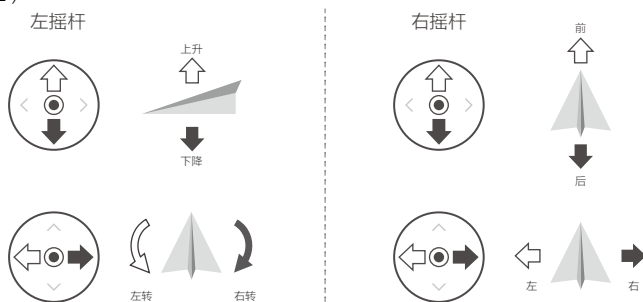



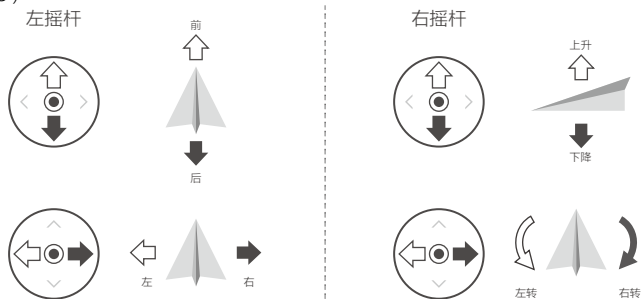

中国手 (Mode 3)

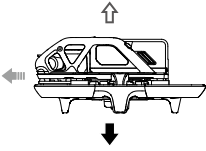

遥控器出厂时默认操控模式为美国手 (Mode 2)，本手册以美国手 (Mode 2) 为例说明遥控器的操控方式。

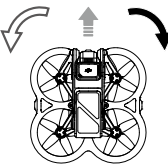
- 摇杆回中 / 中位：遥控器的摇杆处于中间位置。
- 摇杆杆量：遥控器摇杆偏离摇杆中位或油门杆（手动挡）偏离最低位的偏移量。

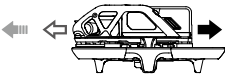
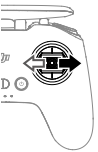
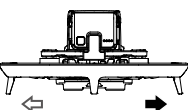
遥控器 (美国手)	飞行器 (◀ 为机头朝向)	控制方式
		<p>油门杆用于控制飞行器升降。</p> <p>往上推杆，飞行器升高。往下拉杆，飞行器降低（请缓慢推杆，以防飞行器突然急速上冲或下降）。</p> <p>普通 / 运动挡：</p> <p>中位时飞行器的高度保持不变（自动定高）。飞行器起飞时，必须将油门杆往上推过中位，飞行器才能离地起飞。</p> <p>手动挡：</p> <p>油门杆无中位。飞行前需要调节摇杆手感使之不回中。</p>
		<p>偏航杆用于控制飞行器航向。</p> <p>往左打杆，飞行器逆时针旋转。往右打杆，飞行器顺时针旋转。中位时旋转角速度为零，飞行器不旋转。</p> <p>摇杆杆量对应飞行器旋转的角速度，杆量越大，旋转的角速度越大。</p>
		<p>俯仰杆用于控制飞行器前后飞行。</p> <p>往上推杆，飞行器向前倾斜，并向前飞行。往下拉杆，飞行器向后倾斜，并向后飞行。中位时飞行器的前后方向保持水平。</p> <p>摇杆杆量对应飞行器前后倾斜的角度，杆量越大，倾斜的角度越大，飞行的速度也越快。</p>
		<p>横滚杆用于控制飞行器左右飞行。</p> <p>往左打杆，飞行器向左倾斜，并向左飞行。往右打杆，飞行器向右倾斜，并向右飞行。中位时飞行器的左右方向保持水平。</p> <p>摇杆杆量对应飞行器左右倾斜的角度，杆量越大，倾斜的角度越大，飞行的速度也越快。</p>

飞行档位切换开关

拨动该开关以切换控制飞行器的飞行模式。

图示	对应飞行档位
M	手动挡
S	运动挡
N	普通挡

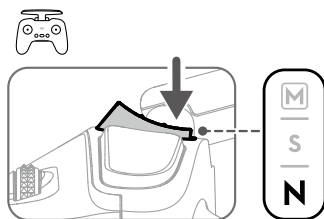

手动挡默认不开启，遥控器飞行挡位切换为手动挡后，手动挡未生效，需要在飞行眼镜菜单中开启：设置 > 操控 > 遥控器设置 > 自定义按键 > 设置自定义挡位为“手动挡”。

使用手动挡前，建议旋紧油门杆后面的 F2 螺丝使油门杆不会自动回中，并调节油门杆后面的 F1 螺丝使油门杆的摩擦力适合您的飞行手感和偏好。

- △ 使用手动挡时，飞行器无自动增稳等飞行辅助功能。在使用手动挡之前，请确保您已经在 DJI 虚拟飞行 App 上进行了充分的练习，以保证可以安全地飞行。
- 仅可在飞行器起飞前调节油门杆的操控手感，飞行时切勿尝试此操作。

启动 / 停止按键

使用手动挡时，双击可启动或停止电机。

使用普通 / 运动挡时，当飞行眼镜提示低电量返航倒计时，单击可取消低电量返航倒计时，此时飞行器不会进入低电量返航。

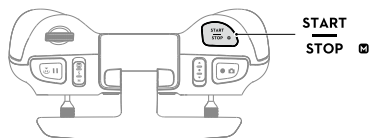

急停 / 智能返航按键

短按按键使飞行器紧急刹车并悬停；确保姿态杆（俯仰杆及横滚杆）回到中位后，推动油门杆后可继续操控飞行。飞行器在返航或降落时，短按可取消返航或降落。

当飞行器为手动挡时，短按按键使飞行器紧急刹车并且姿态恢复到水平，飞行挡位自动切换为普通挡。

长按按键直至蜂鸣器发出“嘀嘀”音启动智能返航，飞行器将返航至最新记录的返航点。返航过程中，短按一次此按键将结束返航。

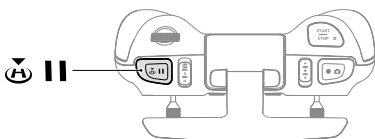

自定义功能按键

在飞行眼镜的遥控器设置页面可自定义遥控器按键功能，包括自定义按键 C1、自定义切换开关 C2 以及自定义挡位。

自定义按键 C1、自定义切换开关 C2 可设置为电调鸣叫、反乌龟，以及云台朝上 / 回中 / 朝下等快捷功能。

自定义挡位可设置为手动挡或运动挡。

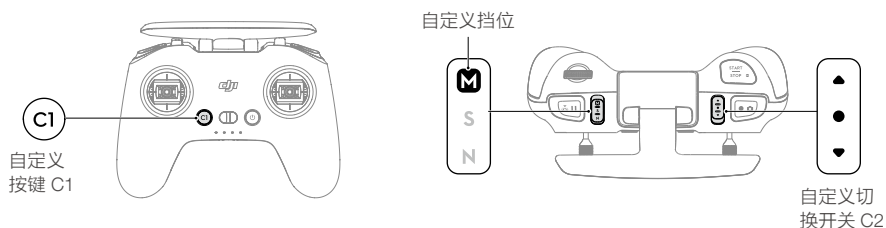

遥控器提示音

返航提示音不可取消。遥控器低电量（剩余 6% 至 15%）报警提示音可通过短按电源按键取消，当电量低于 5% 时报警提示音不可取消。

遥控器通信范围

操控飞行器时，应及时调整遥控器与飞行器之间的方位与距离以确保飞行器总是位于最佳通信范围内。

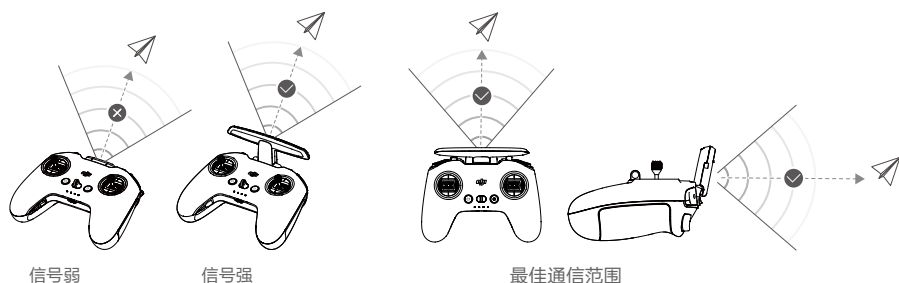

⚠️ • 请勿同时使用其他同频段的通信设备，以免对遥控器信号造成干扰。

调节摇杆手感

使用手动挡时，可根据当前摇杆模式调节对应油门杆的使用手感。

1. 翻转遥控器，沿背面橡胶握柄内侧的凹槽打开握柄。

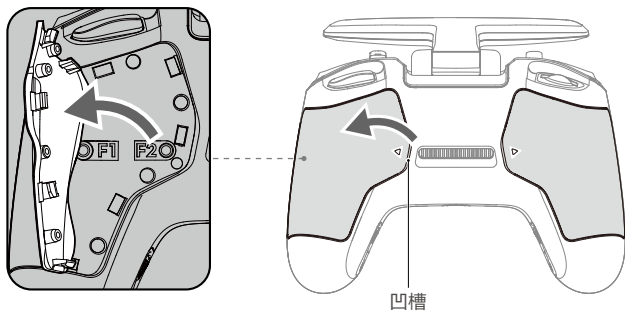

2. 两侧握柄下的螺丝分别可调节对应另一侧摇杆上下方向的操控手感。使用 H1.5 内六角螺丝刀根据个人喜好旋转螺丝以调节摇杆在上下方向上的操控阻力以及是否回中。F1 螺丝旋紧时，摇杆操控阻力更大，反之则更小。F2 螺丝旋紧时会禁用摇杆的回中，反之则开启。

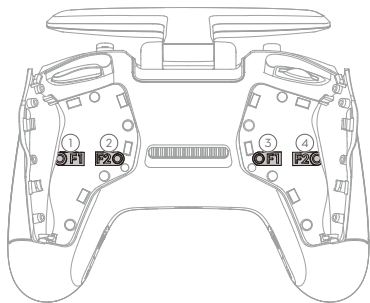

- | | |
|--------------------|--------------------|
| ① 右摇杆阻力调节螺丝 F1（上下） | ③ 左摇杆阻力调节螺丝 F1（上下） |
| ② 右摇杆回中调节螺丝 F2（上下） | ④ 左摇杆回中调节螺丝 F2（上下） |

3. 调节完成后，扣紧橡胶握柄。

DJI Fly App

连接飞行眼镜至移动设备，运行 DJI Fly 后进入主页。点击 GO FLY 可显示飞行眼镜中的图传，便于分享 FPV 实时画面。

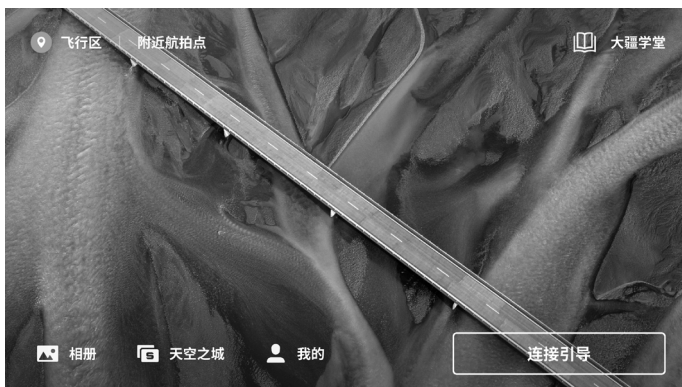

附近航拍点

查看或分享附近合适的飞行或拍摄地点，可了解限飞区域的相关信息，并可预览不同地点的航拍图集。

大疆学堂

点击页面右上角进入大疆学堂，可在此选择产品类型，查看相应产品的功能教程、玩法攻略、飞行安全和说明书。

天空之城

观看天空之城精彩视频及图片。

我的

查看账户信息及飞行记录；访问 DJI 论坛、DJI 商城；使用找飞机功能；其它设置如固件更新、清除缓存、隐私、语言等。

 • 部分国家和地区要求在使用飞行器时实时上报飞行器的位置信息，此时需要连接飞行眼镜至移动设备并运行 DJI Fly App。请查询并确认当地法规。

- ⚠ • 使用 DJI Fly App 前请确保手机电源充足。
 - 使用 DJI Fly App 需要使用蜂窝移动数据，请联系您的移动设备数据提供商获取最新的数据流量资费标准。
 - 当您在手机上使用 DJI Fly App 时，切勿在飞行过程中接听来电，收发短信或使用其他手机功能。
 - 在使用 DJI Fly App 期间，仔细阅读所有弹出的安全提示、警示信息以及免责声明。务必了解当地的相关法律法规。您将对所有违反当地法律法规的飞行行为负责。
 - 首次使用 DJI Fly App 时，App 将指引用户体验飞行教学功能，学习飞行器操控技巧。
 - 使用 DJI Fly App 前，您须同意 DJI Fly App 使用条款及 DJI 隐私政策。该使用条款及隐私政策限制了 DJI 的部分法律责任，请在 App 内仔细阅读。
-

飞行

安装准备完成后，请先进行飞行培训或训练。飞行时请选择合适的飞行环境飞行。飞行器飞行限高 500 m，请勿超过安全飞行高度。飞行时需严格遵守当地法律法规。飞行前务必阅读《DJI Avata 安全概要》以了解安全注意事项。

飞行环境要求

1. 恶劣天气下请勿飞行，如大风（风速 10.7 m/s 及以上）、下雪、下雨、有雾天气等。
2. 选择开阔、周围无高大建筑物的场所作为飞行场地。大量使用钢筋的建筑物会影响指南针工作，而且会遮挡 GNSS 信号，导致飞行器定位效果变差甚至无法定位。建议飞行器至少距离建筑物 5 m 以上。
3. 飞行时，请保持在视线内控制，远离障碍物、人群、水面（建议距离水面 3 m 以上）等。
4. 请勿在有高压线、通讯基站或发射塔等区域飞行，以免遥控器受到干扰。
5. 在海拔 5000 m 以上飞行，由于环境因素导致飞行器电池及动力系统性能下降，飞行性能将会受到影响，请谨慎飞行。
6. 在南北极圈内飞行器无法使用 GNSS 飞行，可以使用视觉系统飞行。
7. 请勿在移动的物体表面起飞（例如行进中的汽车、船只）。
8. 大风环境中，飞行器垂直方向的速度可能会被限制。通过调整飞行器机头方向使其顺风飞行可减少动力损失从而获得更大的垂直方向的速度。
9. 飞行器在大风环境中高速转弯或侧向急刹时，可能出现姿态不稳的情况，请谨慎飞行。
10. 请勿在易燃易爆的环境中使用飞行器。

飞行限制

GEO 地理围栏系统

DJI 独立研发的 GEO 地理围栏系统是一个全球信息系统，通过提供与飞行安全和限制相关的信息协助用户制定飞行决策，并实时更新相关信息实现限飞区飞行限制功能。考虑部分用户的特殊飞行需求，如需要在限飞区内执行飞行任务，GEO 地理围栏系统同时提供限飞区解禁功能，用户可根据飞行区域的限制程度，采取相应的方式完成解禁申请。GEO 地理围栏系统不代表与当地法律法规一致，用户在每次飞行前，须自行咨询当地法律法规及监管要求，并对自身的飞行安全负责。更多 GEO 地理围栏系统信息，请访问 <https://www.dji.com/flysafe>。

飞行限制功能

出于飞行安全考虑，DJI 飞行器默认开启 GEO 地理围栏系统飞行限制功能，包括 GEO 地理围栏系统的限飞区飞行限制以及高度和距离限制，帮助用户安全使用本产品。GNSS 有效时，限飞区飞行限制与高度和距离限制共同影响飞行；否则，飞行器仅受高度限制。

限高限低和距离限制

限高与限低高度用于限制飞行器的飞行高度，最大半径用于限制飞行器的飞行距离。用户可以在飞行眼镜中设置。

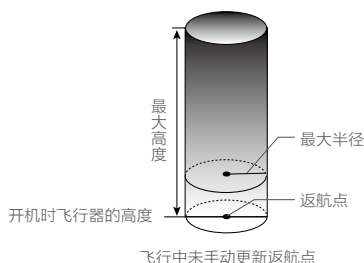

GNSS 信号佳

	飞行限制	飞行眼镜
最大高度	飞行高度将不能超过飞行眼镜中设置的最大高度	提示已达到最大限飞高度
最大半径	飞行器距离返航点的距离将不能超过飞行眼镜中设置的最大半径	提示已达到最大限飞距离

GNSS 信号欠佳

	飞行限制	飞行眼镜
最大高度	环境光线正常时，限飞高度为相对起飞点高度 50 m。 环境光线过暗且红外传感系统生效时，限飞高度为相对地面 3 m 限高。 环境光线过暗且红外传感系统失效时，限飞高度为相对起飞点高度 50 m 限高。	提示已达到最大限飞高度
最大半径	无限制，无提示	

- ⚠
- 在每次上电过程中，若出现过一次 GNSS 信号图标为黄色或白色，限飞高度 3 m 或 50 m 的限制将自动解除，此后 GNSS 信号再次变弱时飞行器将不受此高度限制。
 - 飞行器由于惯性冲出限制边界后，遥控设备仍有控制权，但不能继续让飞行器继续靠近限制飞行区域。
 - 为保证飞行安全，请尽量避开机场、高速公路、火车站、地铁站以及市区等区域进行飞行；尽量在视距范围内飞行。

限飞区

限飞区是指 GEO 系统动态设定的各类飞行功能受到限制的区域，划分为禁飞区、授权区、警示区、加强警示区、限高区等。飞行用户可以通过 DJI Fly App 实时获取相关信息，包括但不限于机场、大型活动现场、突发事件（如森林火灾等）、核电站、监狱、政府大楼及军事设施等。系统默认开启飞行限制功能，并在可能引起安全问题的区域内限制无人机起飞或飞行。DJI 官方网站上公布了全球已被飞行限制功能覆盖的限飞区域列表，详情请参考：<https://www.dji.com/flysafe/geo-map>。

飞行前检查

1. 飞行眼镜电池、遥控设备、智能飞行电池以及移动设备是否电量充足。
2. 螺旋桨是否正确、稳固安装。
3. 智能飞行电池是否安装并连接稳固，飞行眼镜电池是否正确连接。
4. 飞行器 USB-C 接口及 microSD 卡槽的防尘胶塞是否安装到位。
5. 电源开启后相机和云台是否正常工作。
6. 开机后电机是否能正常启动。
7. 飞行眼镜是否正常运行并显示相机图传画面。
8. 确保取下云台罩，摄像头清洁。
9. 确保飞行眼镜天线安装稳固，遥控器天线已展开。
10. 务必使用原厂配件或经过 DJI 认证的配件。使用非原厂配件有可能对飞行器的安全使用造成危险。

启动 / 停止电机

DJI 穿越摇杆



双击 Lock 按键启动飞行器电机。

然后长按 Lock 按键，飞行器自动起飞至约 1.2 m 并悬停。

悬停时长按 Lock 按键，飞行器自动降落至地面并停止电机。

DJI FPV 遥控器 2

启动电机

普通 / 运动挡：

执行掰杆动作可启动电机。电机起转后，请马上松开摇杆。



手动挡：

确保油门杆位于最低位，然后双击启动 / 停止按键以启动电机。

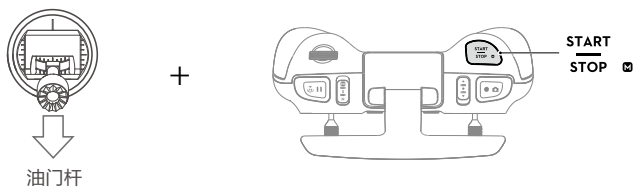

停止电机

普通 / 运动挡：

电机起转后，有两种停机方式：

方法一：飞行器着地之后，将油门杆推到最低的位置并保持，3 秒后电机停止。

方法二：飞行器着地之后，先将油门杆推到最低位置①，然后执行掰杆动作②，电机将立即停止。

停止后松开摇杆。

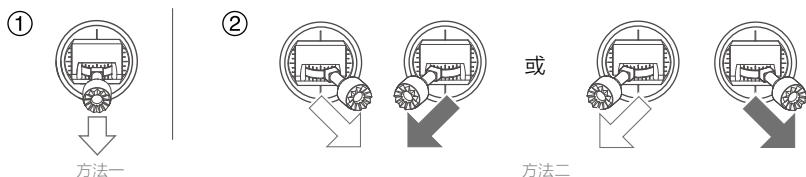

手动挡：

飞行器着地之后，双击启动 / 停止按键以关闭电机。

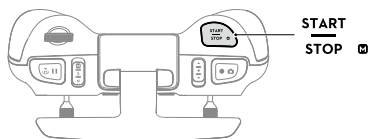

空中停机

使用普通 / 运动挡时，默认仅当飞行器在空中检测到严重故障（如：空中受到撞击、飞行器不受控制急速上升或下降、飞行器姿态不受控制连续翻滚、电机堵转等）时，穿越摇杆双击 Lock 按键、或遥控器执行掰杆动作才可以停止电机。可在飞行眼镜中更改设置。

使用手动挡时，遥控器任意时刻双击启动 / 停止按键即可停止电机。

 • 空中停机将造成飞行器坠毁。

基础飞行

基础飞行步骤

1. 把飞行器放置在平整开阔地面上，用户面朝机尾。
2. 开启飞行眼镜、遥控设备和飞行器。
3. 等待飞行器状态指示灯绿灯慢闪，佩戴飞行眼镜。
4. 启动电机。
5. 对于 DJI 穿越摇杆，长按 Lock 按键，飞行器自动起飞至约 1.2 m 并悬停。
对于 DJI FPV 遥控器 2，往上缓慢推动油门杆，让飞行器平稳起飞。
6. 对于 DJI 穿越摇杆，悬停时长按 Lock 按键，飞行器自动降落至地面并停止电机。
对于 DJI FPV 遥控器 2，下拉油门杆使飞行器下降。落地后，关闭电机。
7. 停机后依次关闭飞行器、飞行眼镜和遥控设备电源。

航拍提示和技巧

1. 执行飞行前检查。
2. 选择合适的云台工作模式。
3. 推荐在普通挡下进行拍照或录像。
4. 选择晴朗、少风的天气进行拍摄。
5. 根据拍摄需求设置相机，例如录像规格，曝光参数等。
6. 飞行前可进行试飞，以帮助规划航线和取景。
7. 飞行过程中尽量小幅度地推杆以使飞行器平稳地飞行。
8. 使用手动挡飞行时，务必选择空旷、人烟稀少的场地以保证飞行安全。



飞行安全认识对于您、周围人群与环境的安全非常重要。

请务必仔细阅读《**安全概要**》。

维护保养

飞行器

更换飞行器部件（如桨叶保护罩或上框）时，请分别按如下步骤进行拆卸及安装。

🔧 • 更换桨叶保护罩和上框前，建议移除螺旋桨和智能飞行电池以便后续的操作。

桨叶保护罩

拆卸

1. 翻转飞行器，从底部拆卸图中的 2 颗螺丝，轻轻取下视觉模块并断开 FPC 排线接口的连接。注意切勿拉扯排线，以免造成不可逆的损坏。

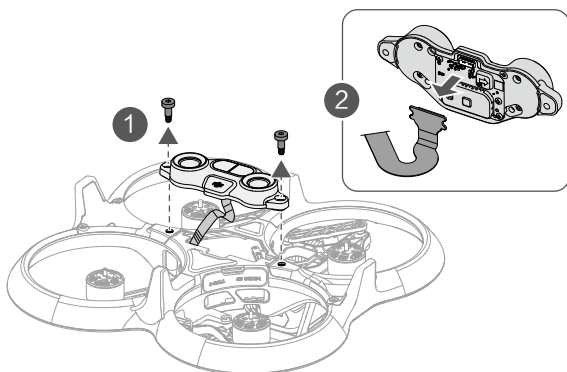

2. 拆卸左右脚架上的 4 颗螺丝，取下天线盖板。捏住提手贴纸取下天线板，并将天线连接线沿着导线槽取出。

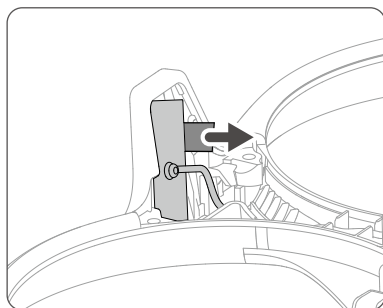
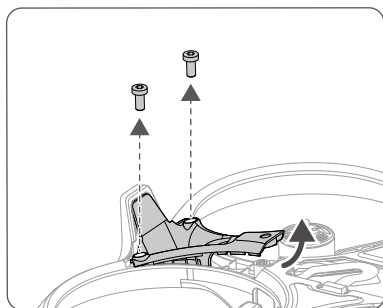

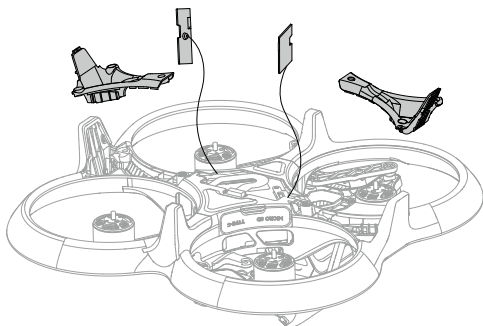

3. 拆卸飞行器底部的 4 颗螺丝及顶部的 2 颗螺丝，左右轻轻转动取下桨叶保护罩。注意切勿用力拔出桨叶保护罩以免刮蹭线材导致损坏。

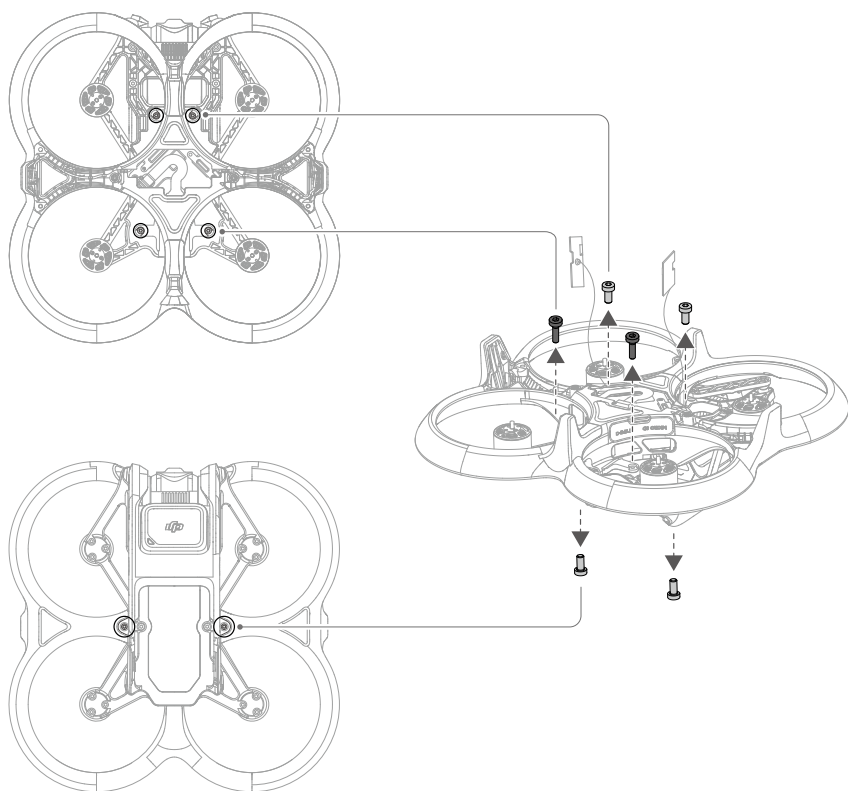

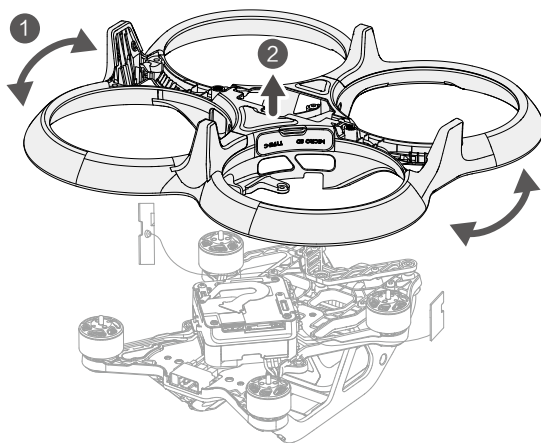

安 装

1. 将天线连接线固定在中心模块侧面的线槽内，以免压坏线材。

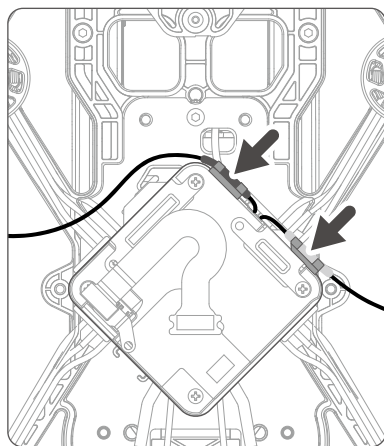

2. 取出新的桨叶保护罩，将两个天线板穿过桨叶保护罩中心的开孔区域。调整桨叶保护罩的前后方向，使后部的方形凹槽对准电池接口。

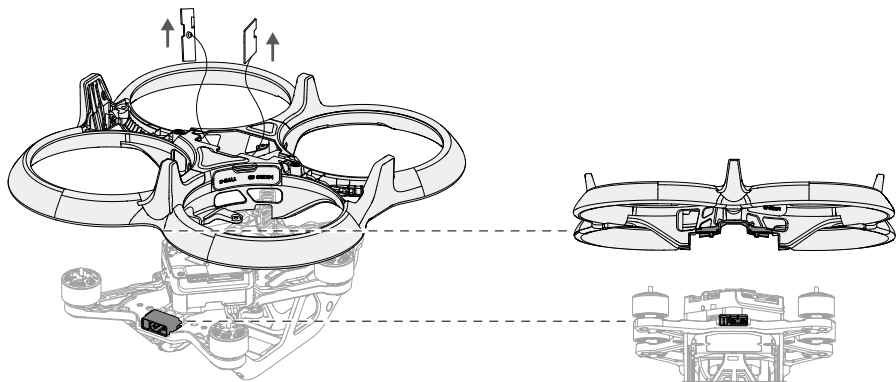

3. 安装时先将带防尘胶塞的一侧慢慢扣下，注意不要压到该侧天线连接线，然后左右轻轻转动桨叶保护罩扣下另外一侧。

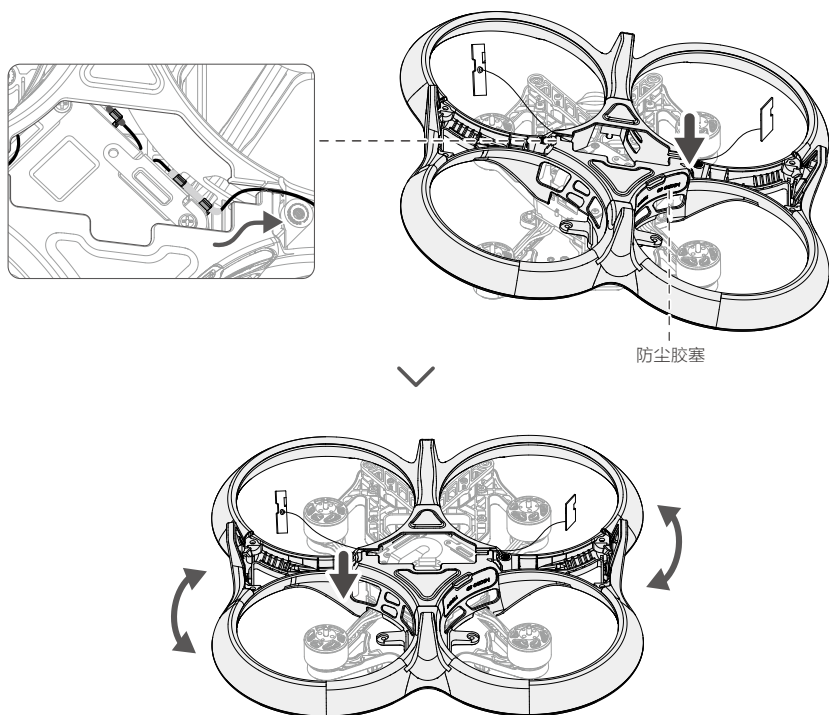

4. 识别天线板及桨叶保护罩内部的标记 L、R，将天线板安装于对应一侧的脚架上。注意倾斜天线板使其紧密贴合于脚架内壁的槽位中，然后整理天线连接线使其固定于导线槽中。

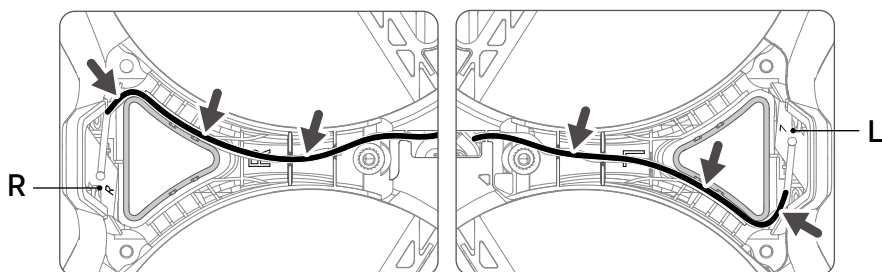
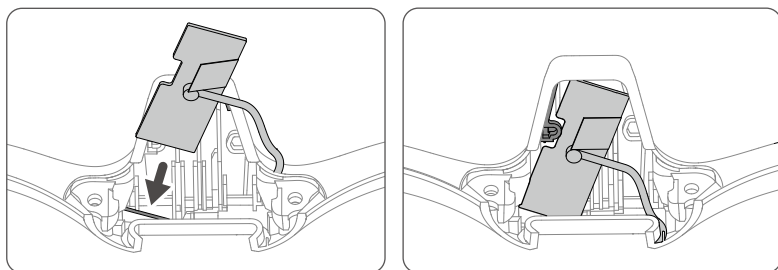

5. 依次旋紧飞行器底部的2颗M2×4.3螺丝和2颗M1.6×5螺丝,以及顶部的2颗M2×4.3螺丝。
(底部后侧的2颗M1.6×5螺丝较为细长, 请注意区分)

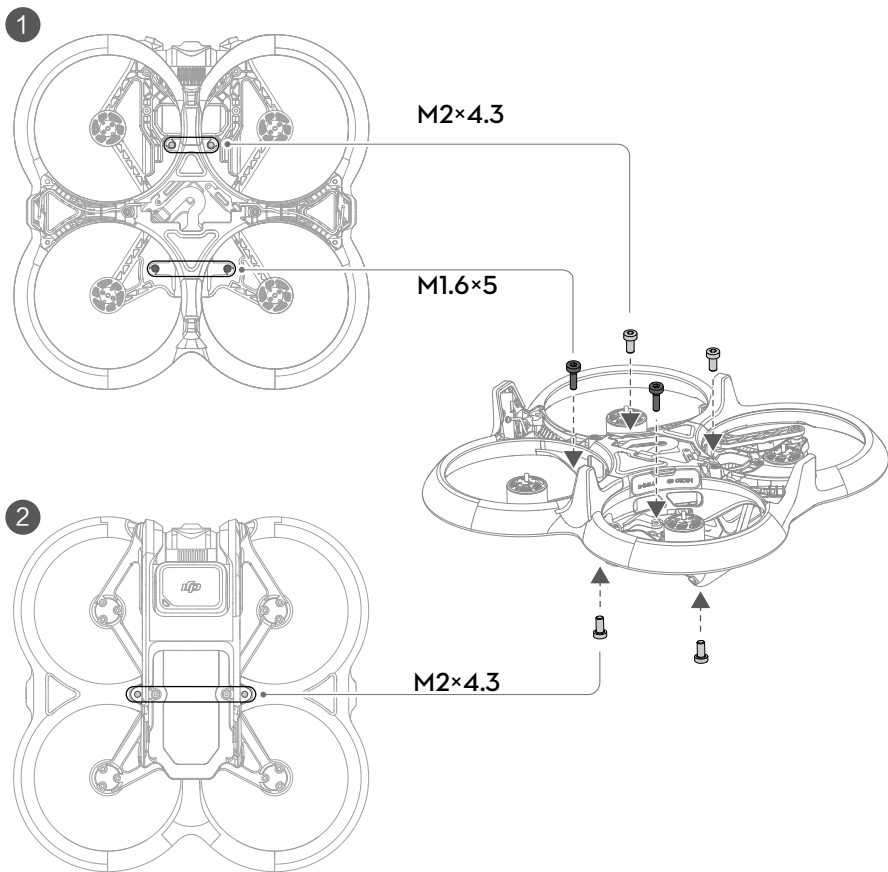

6. 将天线盖板末端插入脚架，按压天线盖板使其表面贴合桨叶保护罩，然后旋紧 4 颗 M2 × 4.3 螺丝。确保两侧的天线及天线盖板均安装稳固。

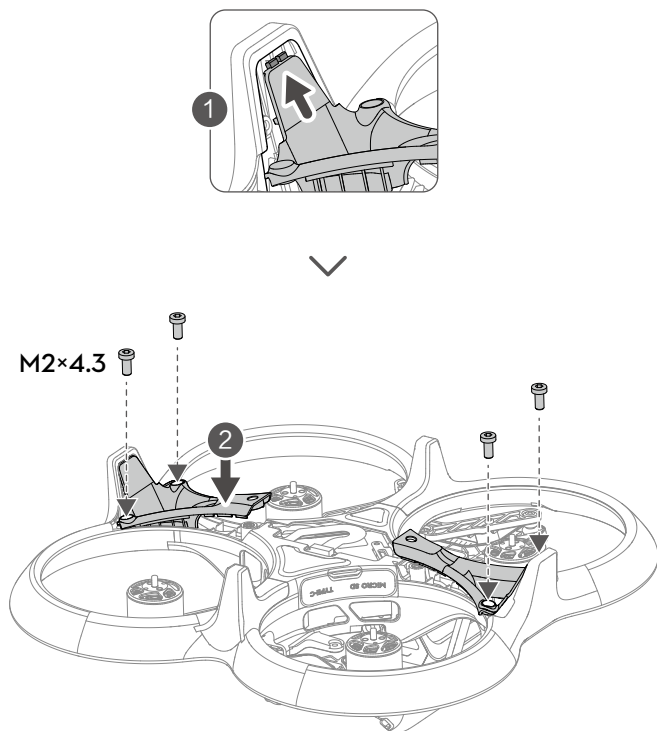

7. 识别视觉模块形状与桨叶保护罩中心的开口位置，将 FPC 排线接口正确连接至视觉模块上。确保 FPC 排线完全置于桨叶保护罩内侧后，旋紧 2 颗 M2×6.3 螺丝完成安装。

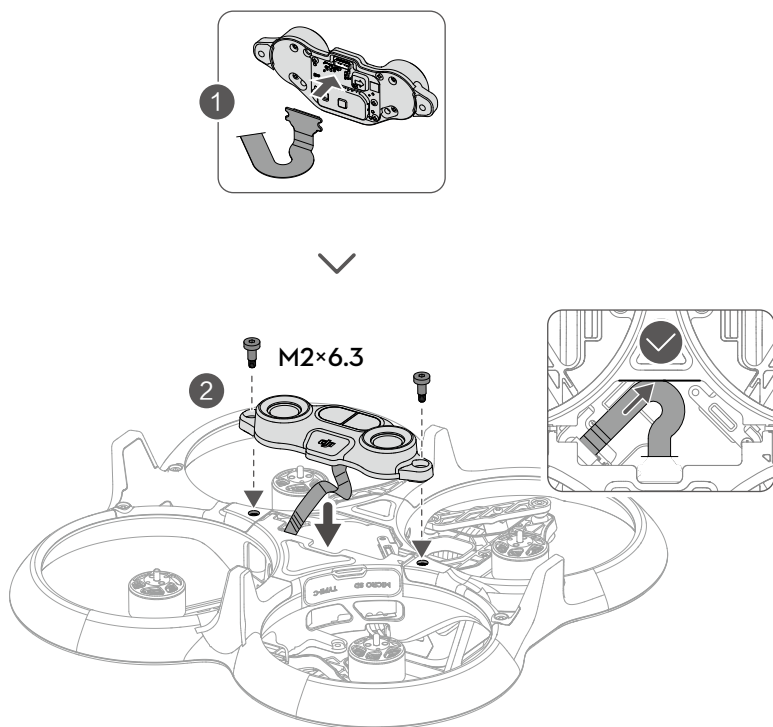

- ⚠ • 检查并确保防尘胶塞已安装到位，以免对螺旋桨造成干扰。

上 框

拆 卸

1. 拆卸上框两侧的 2 颗螺丝。

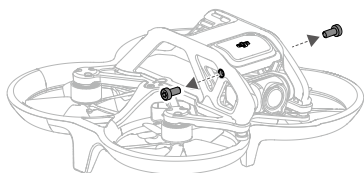

2. 翻转飞行器，从底部拆卸图中的 6 颗螺丝，取下上框。注意轻缓取下上框以免损坏上方的 GNSS 模块。

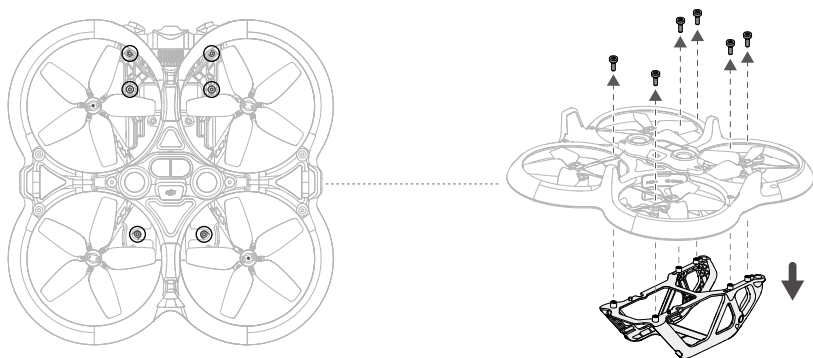

安 装

1. 取出新的上框，安装于飞行器顶部。注意对准相应的孔位，并确保云台相机连接线位于线槽内，以免压坏线材。

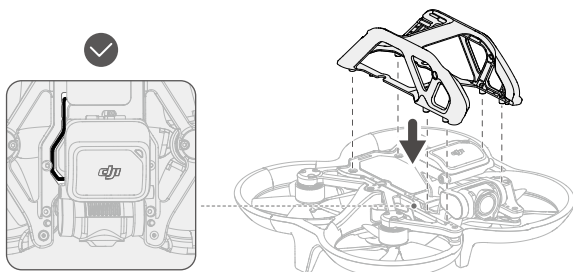

2. 上下调整 GNSS 模块位置, 使该模块上的螺孔与上框两侧的螺孔对准, 旋紧 2 颗 M2 × 4.3 螺丝。

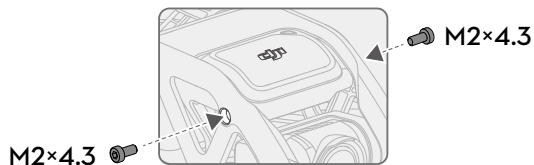
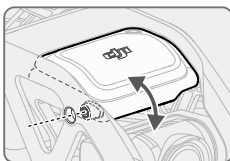

3. 旋紧底部的 6 颗 M1.6 × 5 螺丝完成安装。

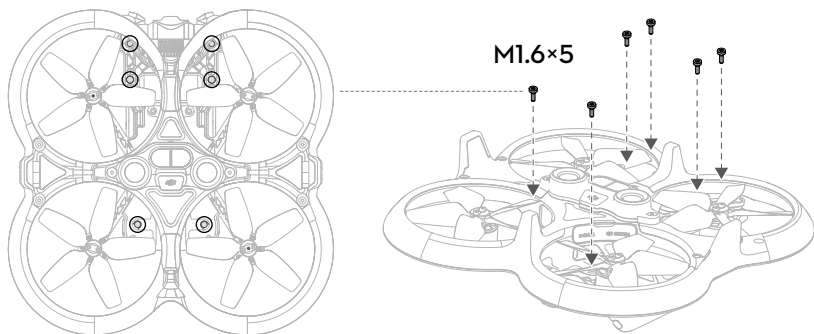

飞行眼镜

DJI Goggles 2

更换天线

如天线意外损坏，可联系 DJI 售后购买新的天线进行替换。

拆卸旧天线时，捏住天线底部，向上拔出即可。

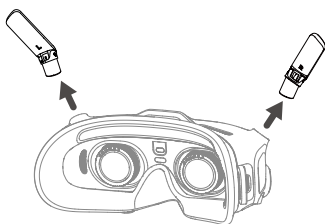

安装时将天线上的凸起对准天线接口的凹槽后再插入，注意区分左右。

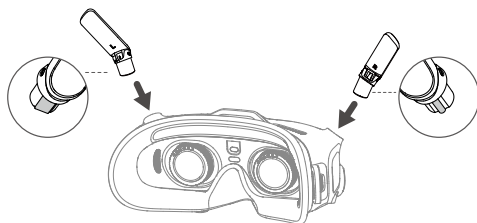

更换面罩

1. 从图示位置捏住面罩底部的硬塑部分，稍稍用力揭下面罩。

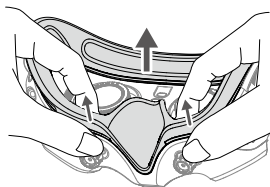

- ⚠️ • 拆卸面罩时，切勿拉扯图示部位，否则面罩可能会破损。

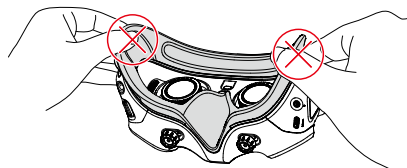

2. 将新面罩的定位柱对准飞行眼镜上的定位孔，安装并按压左右两侧，听到“咔哒”声后，沿轮廓检查四周，确保无缝隙即可。

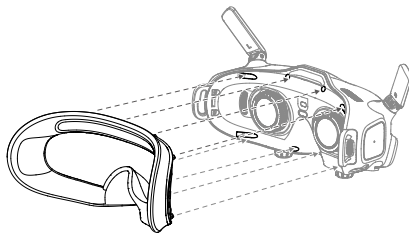

镜片清洁保养

使用干净柔软的清洁布或者专业的镜头擦拭布，以打圈的方式从镜片中心向外侧边缘轻轻擦拭镜片。

不使用时请及时将屏幕保护罩装回以保护镜片。

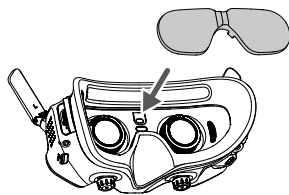

- ⚠️ • 清洁前请务必确认飞行眼镜已断开电源，且未连接任何连接线。
- 请勿使用酒精擦拭。
 - 镜片为易耗损部件，清洁时请注意擦拭力度，切勿刮擦镜片以免影响观赏效果甚至损坏镜片。
 - 放置于室温干燥处存储，高温高湿环境容易降低光机显示效果，损坏部分光机部件，降低部分部件寿命。
 - 请避免阳光直接照射眼镜镜片，否则会造成屏幕灼伤。

DJI FPV 飞行眼镜 V2

清洁

清洁前请务必确认飞行眼镜已断开电源，且未连接任何连接线。

若飞行眼镜表面有污垢时，使用柔软的干布擦拭。清理面罩时，可用柔软的干布蘸取清水擦拭。

更换面罩

面罩通过魔术贴固定在飞行眼镜上。更换面罩时，可从面罩侧面逐渐撕起并取下面罩。然后将新面罩对准飞行眼镜轮廓贴紧并按压即可固定。

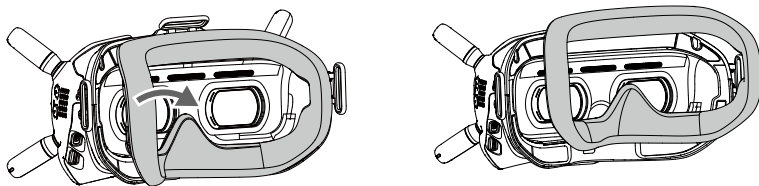

镜片保养

请使用清洁布轻轻擦拭镜片。

1. 使用镜片清洗剂或酒精沾湿清洁布。
2. 以打圈的方式从镜片中心向外侧边缘擦拭。



- 请勿使用酒精擦拭海绵。
 - 镜片为易耗损部件，清洁时请注意擦拭力度，切勿刮擦镜片以免影响观赏效果甚至损坏镜片。
 - 请将飞行眼镜放置于室温干燥处存储，以避免高温高湿环境损坏镜片或其它光学器件。
-

附录

规格参数

DJI Avata

飞行器	
型号	QF2W4K
起飞重量	约 410 g
尺寸 (长 × 宽 × 高)	180 × 180 × 80 mm
对角线轴距	120 mm
最大上升速度	6 m/s (普通挡 / 运动挡)
最大下降速度	6 m/s (普通挡 / 运动挡)
最大水平飞行速度 (海平面附近无风情况下)	8 m/s (普通挡) 14 m/s (运动挡) 27 m/s (手动挡)
最大飞行海拔高度	5000 m
最长悬停续航时间	约 18 分钟
最长续航里程	11.6 km
最大可抗风速	10.7 m/s (5 级风)
工作环境温度	-10℃至 40℃
GNSS	GPS + Galileo + BeiDou
悬停精度	垂直: ±0.1 m (视觉定位正常工作时), ±0.5 m (GNSS 正常工作时) 水平: ±0.3 m (视觉定位正常工作时), ±1.5 m (GNSS 正常工作时)
天线数量	双天线
机载内存	20 GB
支持的 DJI 飞行眼镜	DJI Goggles 2 DJI FPV 飞行眼镜 V2 DJI Goggles Integra
支持的 DJI 遥控设备	DJI FPV 遥控器 2 DJI 穿越摇杆 DJI 穿越摇杆 2
图传	
工作频率	2.400-2.4835 GHz (仅接收信号) 5.725-5.850 GHz (接收与发射信号)
发射功率 (EIRP)	5.8 GHz: <33 dBm (FCC), <14 dBm (CE), <30 dBm (SRRC)
通信带宽	最大 40 MHz
图传模式与延时	搭配 DJI Goggles 2 1080p/100fps: 图传延时低至 30 ms 1080p/60fps: 图传延时低至 40 ms
	搭配 DJI FPV 飞行眼镜 V2: 810p/120fps: 最低图传延时低于 28 ms 810p/60fps: 最低图传延时低于 40 ms
最大图传码率	50 Mbps
最大图传距离	10 km (FCC), 2 km (CE), 6 km (SRRC)
音频传输	不支持

云台	
结构设计范围	俯仰: -95° 至 +75°
可控转动范围	俯仰: -80° 至 +65°
稳定系统	单轴云台 (俯仰)
最大控制转速	60° /s
角度抖动量	±0.01° (增稳模式)
倾斜矫正	不支持实时画面矫正, 支持录像成片矫正
感知系统	
下视	红外传感器有效测量高度: 10 m 精确悬停范围: 0.5-10 m 视觉悬停范围: 0.5-20 m
有效使用环境	表面为漫反射材质, 表面纹理可辨别, 反射率 >20% (如墙面、树木、人等) 光照条件充足 (>15 lux, 室内日光灯正常照射环境)
相机	
影像传感器	1/1.7 英寸 CMOS, 有效像素 4800 万
镜头	视场角: 155°
	等效焦距: 12.7 mm
	实际焦距: 2.34 mm
	光圈: f/2.8
	对焦模式: FF 焦点范围: 0.6 m 至无穷远
ISO 范围	100-6400 (自动) 100-25600 (手动)
快门速度	1/8000-1/50 s (拍照) 1/8000-1/50 s (录像)
照片拍摄模式	单拍
最大照片尺寸	4000 × 3000
图片格式	JPEG
录像分辨率	4K@30/50/60fps
	2.7K@30/50/60/100/120fps 1080p@30/50/60/100/120fps
视频格式	MP4
视频最大码率	150 Mbps
色彩模式	标准模式, D-Cinelike
电子防抖	支持 (超强增稳, 地平线增稳)
畸变矫正	支持 (标准、广角、超广角)
支持文件系统	exFAT (推荐) FAT32
智能飞行电池	
容量	2420 mAh
标称电压	14.76 V
充电限制电压	17 V
电池类型	Li-ion
化学体系	LiNiMnCoO ₂
能量	35.71 Wh@0.5C
放电倍率	典型值 7C
重量	约 162 g

充电环境温度 5°C至 40°C

存储卡

支持存储卡类型 支持传输速度达到 UHS-I Speed Grade 3 评级的 microSD 卡

推荐存储卡列表
SanDisk Extreme 32GB U3 V30 A1 microSDXC
SanDisk Extreme Pro 32GB U3 V30 A1 microSDXC
Kingston Canvas Go!Plus 64GB U3 V30 A2 microSDXC
Kingston Canvas React Plus 64GB U3 V90 A1 microSDXC
Kingston Canvas React Plus 128GB U3 V90 A1 microSDXC
Kingston Canvas React Plus 256GB U3 V90 A1 microSDXC
Samsung PRO Plus 256GB V30 U3 V30 A2 microSDXC

 • DJI Avata 采用飞机旋翼流场进行散热，在各种姿态的飞行中都可获得极佳的散热效果，在空中不会出现过热的情况。DJI Avata 在待飞状态下长时间静置，可能会导致机身温度持续上升，但机身内设置有温控阈值系统，在未起飞的待机状态下，飞行器会根据当前温度智能判断是否需要自动关机，以更好的降低机身温度。以下为 DJI Avata 在未起飞状态下的常见待机时间，若超过该时间，飞行器可能会自动关机以使机身冷却（在 25°C 室内环境温度测得）：

- a. 停留在地面待飞：约 21 分钟；
 - b. 处于固件升级状态：约 18 分钟（请在开机 10 分钟内进行升级，否则可能因系统超温导致升级失败）；
 - c. 通过 USB-C 接口连接电脑，不会触发超温，可一直使用。
- 以上数据均在最新版固件下测得，请及时关注并保持当前固件为最新版本，以获得最佳性能。
-

DJI Goggles 2

飞行眼镜	
型号	RCDS18
重量	约 290 g (含头带)
外形尺寸	167.4 × 103.9 × 81.31 mm (天线折叠) 196.69 × 103.9 × 104.61 mm (天线展开)
屏幕尺寸 (单屏)	0.49 inch
屏幕有效分辨率 (单屏)	1920 × 1080
刷新率	最高 100 Hz
FOV	51°
调节瞳距范围	56-72 mm
屈光调节范围	+2.0 D 至 -8.0 D
图传	
通信频率	2.400-2.4835 GHz; 5.725-5.850 GHz
发射功率 (EIRP)	2.4 GHz: <30 dBm (FCC), <20 dBm (CE/SRRC/MIC/KC) 5.8 GHz: <30 dBm (FCC), <23 dBm (SRRC), <14 dBm (CE/KC)
Wi-Fi	
协议	Wi-Fi 802.11b/a/g/n/ac
通信频率	2.400-2.4835 GHz; 5.150-5.250 GHz (仅限室内使用); 5.725-5.850 GHz
发射功率 (EIRP)	2.4 GHz: <20 dBm (FCC/CE/SRRC/MIC/KC) 5.1 GHz: <20 dBm (FCC/CE/MIC/KC) 5.8 GHz: <20 dBm (FCC/CE/SRRC/KC), <14 dBm (CE)
蓝牙	
协议	Bluetooth 5.2
通信频率	2.400-2.4835 GHz
发射功率 (EIRP)	<8 dBm
最大图传码流	50 Mbps
录像格式	MOV
支持播放文件格式	MP4, MOV (视频格式: H.264, H.265; 音频格式: ACC, PCM)
Wi-Fi 无线投屏	支持 DLNA 协议
工作环境温度	-10°C 至 40°C
电源输入	DJI Goggles 2 电池
支持存储卡类型	microSD 卡, 最大容量 256 GB
DJI Goggles 2 电池	
重量	约 122 g
尺寸	73.04 × 40.96 × 26 mm
容量	1800 mAh
电压	7-9 V = 1.5 A
电池类型	Li-ion
化学体系	LiNiMnCoO ₂
能量	18 Wh
充电环境温度	0°C 至 45°C
最大充电功率	12.6 W (5 V = 2 A / 9 V = 1.4 A)
续航	约 2 小时

DJI FPV 飞行眼镜 V2

飞行眼镜	
型号	FGDB28
重量	约 420 g (含头带及天线)
外形尺寸	184 × 122 × 110 mm (不含天线) 202 × 126 × 110 mm (含天线)
屏幕尺寸	2 inch
屏幕分辨率 (单屏)	1440 × 810
刷新率	144 Hz
FOV	30°-54°, 并支持调节 屏幕画面显示比例可在 50%-100% 之间调节
调节瞳距范围	58-70 mm
通信频率	2.400-2.4835 GHz; 5.725-5.850 GHz
发射功率 (EIRP)	2.4 GHz: ≤28.5 dBm (FCC), ≤20 dBm (CE/SRRC/MIC) 5.8 GHz: ≤31.5 dBm (FCC), ≤19 dBm (SRRC), ≤14 dBm (CE)
通信带宽	最大 40 MHz
图传最大码率	50 Mbps
录像格式	MOV (视频格式: H.264)
支持播放文件格式	MP4, MOV, MKV (视频格式: H.264; 音频格式: AAC-LC, AAC-HE, AC-3, MP3)
工作环境温度	0°C 至 40°C
电源输入	DJI FPV 飞行眼镜电池
支持存储卡类型	microSD 卡, 最大容量 256 GB
DJI FPV 飞行眼镜电池	
重量	约 119 克
尺寸	73.04 × 40.96 × 26 mm
容量	1800 mAh
电压	最大 9 V
电池类型	LiPo 2S
化学体系	LiNiMnCoO ₂
能量	18 Wh
充电环境温度	0°C 至 45°C
最大充电功率	10 W
续航	约 1 小时 50 分钟

DJI 穿越摇杆

型号	FC7BMC
重量	约 167 g
工作频率	2.400-2.4835 GHz; 5.725-5.850 GHz
发射功率 (EIRP)	2.4 GHz: ≤28.5 dBm (FCC), ≤20 dBm (CE/SRRC/MIC) 5.8 GHz: ≤31.5 dBm (FCC), ≤19 dBm (SRRC), ≤14 dBm (CE)
工作环境温度	-10°C 至 40°C
续航	约 5 小时

DJI FPV 遥控器 2

型号	FC7BGC
重量	约 346 g
尺寸	190 × 140 × 51 mm
工作频率	2.400-2.4835 GHz; 5.725-5.850 GHz
发射功率 (EIRP)	2.4 GHz: ≤28.5 dBm (FCC), ≤20 dBm (CE/SRRC/MIC) 5.8 GHz: ≤31.5 dBm (FCC), ≤19 dBm (SRRC), ≤14 dBm (CE)
工作环境温度	-10°C 至 40°C
充电耗时	2 小时 30 分钟
续航	约 9 小时

固件升级

可选用以下任意一种方法对固件进行升级：

1. 使用 DJI Fly App 对整套设备（飞行器，飞行眼镜，遥控设备）进行升级。
2. 使用 DJI Assistant 2（消费机系列）对单个设备单独进行升级。

使用 DJI Fly App 升级

开启飞行器、飞行眼镜和遥控设备电源，确保所有设备已对频。连接飞行眼镜的 USB-C 接口至手机，运行 DJI Fly App 并根据 App 的提示进行固件升级。升级时需连接互联网。

使用 DJI Assistant 2（消费机系列）升级

1. 开启设备。使用 USB-C 连接线连接设备的 USB-C 接口至个人电脑。
2. 启动 DJI Assistant 2（消费机系列）调参软件，使用 DJI 账号登陆并进入主界面。
3. 点击设备图标，然后点击左边的固件升级选项。
4. 选择并确认需要升级的固件版本。
5. 调参软件将自行下载并升级固件。
6. 升级完成后，设备将自动重启。

-
- ⚠️
- 确保按步骤升级固件，否则可能导致升级失败。
 - 整个升级过程将持续一段时间。在升级过程中飞行器可能会出现如下状况：云台无力或飞行器自行重启，以上均属正常现象，请耐心等待固件升级完成。
 - 确保整个升级过程中个人电脑能够访问互联网。
 - 升级固件前请确保设备电量充足。
 - 升级过程中请勿插拔 USB-C 数据线。
 - 升级完成后，如有额外的智能飞行电池需要升级，将其插入飞行器并开启后，飞行眼镜上会有相应的升级提示。请务必确保在飞行器未起飞的情况下，根据提示升级电池。
 - 固件升级后，飞行器返航高度、距离限制等飞控参数将被重置（请留意发布记录相关说明），请在升级完成后重新设置。
-

售后保修信息

请浏览 DJI 官网 <https://www.dji.com/support> 以了解最新的售后保修信息。



微信扫一扫
获取技术支持

<https://www.dji.com/support>

本手册如有更新，恕不另行通知。

您可以在 DJI 官方网站查询最新版本《用户手册》

<https://www.dji.com/avata>

如果您对说明书有任何疑问或建议，请通过以下电子邮箱联系我们：
DocSupport@dji.com。

DJI 和 DJI AVATA 是大疆创新的商标。
Copyright © 2023 大疆创新 版权所有